



Stig-A 1500

Stig-A 3000

Stig-A 5000

CS Návod k použití



OBSAH

| | |
|---------------------------------------------------------------------------------------------------------|-----------|
| 1. MODELÝ A TECHNICKÉ PARAMETRY | 1 |
| 1.1. MODELÝ | 1 |
| 1.2. TECHNICKÉ PARAMETRY - STIGA STIG-A | 2 |
| 2. BEZPEČNOST | 3 |
| 2.1. INFORMACE OHLEDNĚ BEZPEČNOSTI..... | 3 |
| 2.2. BEZPEČNOSTNÍ POKYNY | 5 |
| 2.2.1. BEZPEČNÉ PROVOZNÍ POSTUPY | 5 |
| 2.2.2. ČINNOST | 5 |
| 2.3. BEZPEČNÉ ZASTAVENÍ A VYPNUTÍ ROBOTICKÉ SEKAČKY | 7 |
| 2.4. PŘESUN | 7 |
| 3. ÚVOD | 8 |
| 3.1. VŠEOBECNÝ ÚVOD..... | 8 |
| 3.1.1. ÚČEL NÁVODU | 8 |
| 3.1.2. POKYNY PRO ČTENÍ ZE SMARTPHONU | 8 |
| 3.2. PŘEHLED PRODUKTU | 9 |
| 3.2.1. VŠEOBECNÝ POPIS | 9 |
| 3.2.2. HLAVNÍ SOUČÁSTI..... | 10 |
| 3.3. ROZBALENÍ..... | 11 |
| 3.4. SYMBOLY A ŠTÍTKY | 12 |
| 3.5. VŠEOBECNÉ POKYNY PRO ČTENÍ NÁVODU | 13 |
| 4. INSTALACE | 14 |
| 4.1. VŠEOBECNÉ POKYNY PRO INSTALACI..... | 14 |
| 4.2. SOUČÁSTI PRO INSTALACI | 14 |
| 4.3. KONTROLA POŽADAVKŮ PRO INSTALACI..... | 15 |
| 4.3.1. KONTROLA ZAHRADY..... | 15 |
| 4.3.2. KONTROLY K INSTALACI NABÍJECÍ ZÁKLADNY A NAPÁJECÍHO ZDROJE:..... | 15 |
| 4.3.3. KONTROLY PRO URČENÍ VIRTUÁLNÍHO OHRANIČENÍ..... | 18 |
| 4.4. KRITÉRIA PRO OHRANIČENÍ PRACOVNÍCH PROSTOR A TRAS PRO PŘESUN | 20 |
| 4.4.1. MINIMÁLNÍ VZDÁLENOSTI VIRTUÁLNÍHO OHRANIČENÍ A VZDÁLENOSTI PRO VYMEZENÍ..... | 20 |
| 4.4.2. PRŮCHODY MEZI JEDNOTLIVÝMI PROSTORY ZAHRADY..... | 22 |
| 4.4.3. TRASY PRO PŘESUN | 22 |
| 4.5. INSTALACE KOMPONENTŮ | 23 |
| 4.5.1. INSTALACE NABÍJECÍ ZÁKLADNY | 24 |
| 4.5.2. INSTALACE SATELITNÍ REFERENČNÍ STANICE..... | 26 |
| 4.5.3. NABITÍ ROBOTICKÉ SEKAČKY PO INSTALACI..... | 30 |
| 4.6. PROGRAMOVÁNÍ VIRTUÁLNÍHO OHRANIČENÍ, TRAS PRO PŘESUN A PROSTOR, KTERÝM JE TŘEBA SE VYHNOUT..... | 30 |
| 4.7. NASTAVENÍ PRODUKTU | 32 |
| 5. ČINNOST | 38 |
| 5.1. KONTROLA BEZPEČNOSTNÍCH ZAŘÍZENÍ PRO ZAHÁJENÍ ROBOTICKÉ SEKAČKY | 38 |

| | | |
|------------|-----------------------------------------------------------------------------------------------------------------------------------|-----------|
| 5.2. | MANUÁLNĚ OVLÁDANÁ ČINNOST ROBOTICKÉ SEKAČKY | 39 |
| 5.3. | POPIS OVLÁDACÍCH PRVKŮ, KTERÉ SE NACHÁZEJÍ NA ROBOTICKÉ SEKAČCE | 40 |
| 5.3.1. | BEZPEČNÉ ZASTAVENÍ - TLAČÍTKO STOP | 41 |
| 5.3.2. | BEZPEČNÉ VYPNUTÍ – BEZPEČNOSTNÍ KLÍČ | 41 |
| 5.3.3. | ZAPNUTÍ A VYPNUTÍ – TLAČÍTKO ZAP./VYP..... | 42 |
| 5.3.4. | VOLBA NAPLÁNOVANÉHO PROGRAMU / SAMOSTATNÉHO PRACOVNÍHO CYKLU / NUCENÉHO NÁVRATU NA NABÍJECÍ ZÁKLADNU – TLAČÍTKO VOLBY REŽIMU..... | 43 |
| 5.3.5. | ZOBRAZENÍ STAVU BLUETOOTH A ODPÁROVÁNÍ – TLAČÍTKO BLUETOOTH | 45 |
| 5.3.6. | ZOBRAZENÍ STAVŮ ALARMŮ – IKONA ALARMU | 45 |
| 5.3.7. | ZOBRAZENÍ NABITÍ AKUMULÁTORU – IKONA AKUMULÁTORU..... | 46 |
| 5.3.8. | UVEDENÍ ROBOTICKÉ SEKAČKY DO ČINNOSTI - TLAČÍTKO START | 47 |
| 5.4. | ČINNOST NABÍJECÍ ZÁKLADNY | 47 |
| 5.5. | NABÍJENÍ AKUMULÁTORU | 47 |
| 5.6. | NASTAVENÍ VÝŠKY SEKÁNÍ..... | 48 |
| 6. | ÚDRŽBA | 49 |
| 6.1. | PLÁNOVANÁ ÚDRŽBA | 49 |
| 6.2. | ČIŠTĚNÍ VÝROBKU | 50 |
| 6.3. | VÝMĚNA SEKACÍCH NOŽŮ | 52 |
| 6.4. | ZIMNÍ ÚDRŽBA AKUMULÁTORU A JEHO USKLADNĚNÍ..... | 53 |
| 6.5. | VÝMĚNA AKUMULÁTORU | 53 |
| 7. | ŘEŠENÍ PROBLÉMŮ | 54 |
| 8. | PŘEPRAVA, USKLADNĚNÍ A LIKVIDACE | 56 |
| 8.1. | PŘEPRAVA | 56 |
| 8.2. | SKLADOVÁNÍ..... | 56 |
| 8.3. | LIKVIDACE | 56 |
| 9. | PŘÍSLUŠENSTVÍ | 57 |
| 10. | ZÁRUKA | 58 |
| 10.1. | ZÁRUČNÍ PODMÍNKY..... | 58 |
| 11. | ES PROHLÁŠENÍ O SHODĚ | 59 |

1. MODELY A TECHNICKÉ PARAMETRY

1.1. MODELY

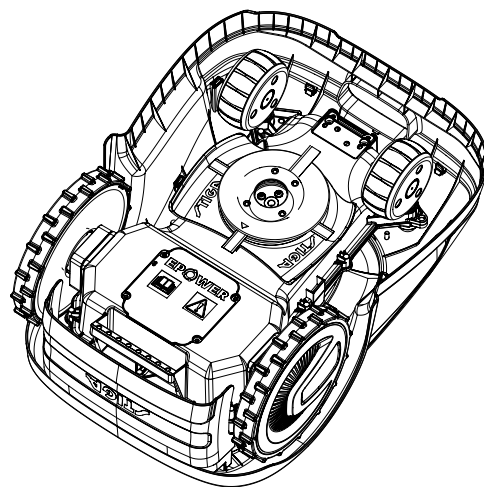
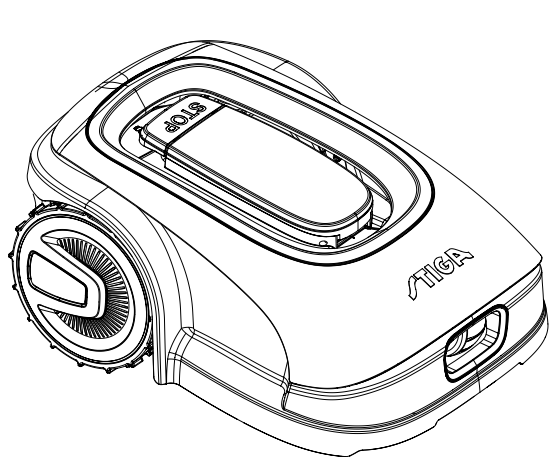

Stig-A 1500

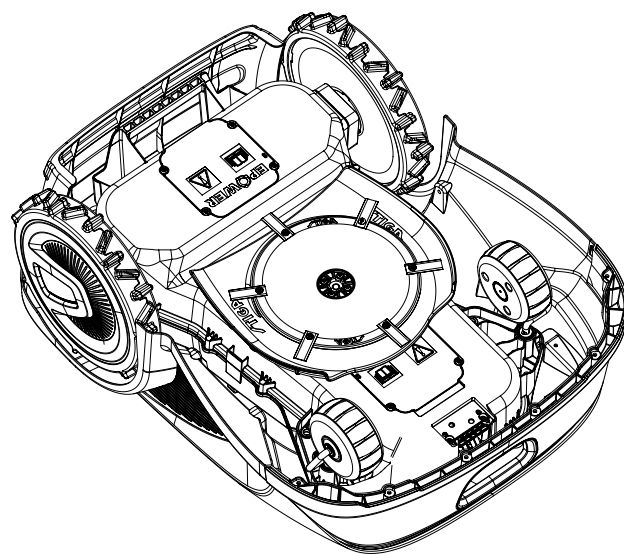
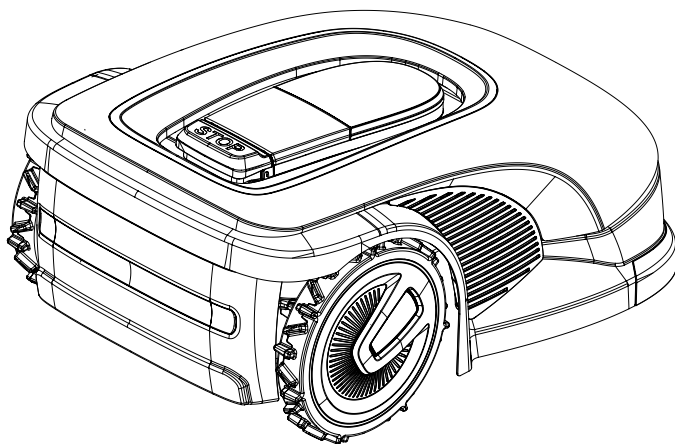

Stig-A 3000, Stig-A 5000

POZNÁMKA: pokyny uvedené v tomto návodu jsou platné pro modely robotické sekačky Stig-A 1500, Stig-A 3000, Stig-A 5000. Není-li uvedeno jinak, obrázky se vztahují na model Stig-A 1500.

1.2. TECHNICKÉ PARAMETRY - STIGA STIG-A

| SPECIFIKACE | JEDNOTKA MÍRY | STIGA Stig-A 1500 | STIGA Stig-A 3000 | STIGA Stig-A 5000 |
|-----------------------------------------------------|-------------------|---------------------------------------------------|--------------------------------------------------|----------------------------------------------------|
| Rozměry (Š×V×H) | [mm] | 413×252×560 | 529×299×695 | 529×299×695 |
| Hmotnost robotické sekačky | [kg] | 8,5 | 12,5 | 13 |
| Výška sekání (min. - max.) | [mm] | 20÷60 | 20÷65 | 20÷65 |
| Průměr nože | [mm] | 180 | 260 | 260 |
| Otáčky při sekání | [ot./min] | 2 850 ±50 | 2 400 ±50 | 2 400 ±50 |
| Rychlost pohybu | [m/min] | 22 | 24 | 24 |
| Maximální sklon | [%] | 45 | 50 | 50 |
| Maximální sklon po obvodu | [%] | 20 | 20 | 20 |
| Typ elektromotoru pohonu | - | Bezkartáčový | Bezkartáčový | Bezkartáčový |
| Typ sekacího systému | - | 4 otočné sekací nože | 6 otočných sekacích nožů | 6 otočných sekacích nožů |
| Kód sekacího zařízení | - | 322104105/0 | 322104105/0 | 322104105/0 |
| Typ sekacího elektromotoru | - | Bezkartáčový | Bezkartáčový | Bezkartáčový |
| Zjištěná úroveň akustického výkonu | [dB] (A) | 57 | 56 | 56 |
| Nejistota emisí hluku, KWA | [dB] (A) | 1,47 | 0,56 | 0,56 |
| Zaručená hladina akustického výkonu | [dB] (A) | 59 | 57 | 57 |
| Hladina hluku na úrovni ucha pracovníka | [dB] (A) | 46,3 | 45,2 | 45,2 |
| IP klasifikace robotické sekačky | - | IP X5 | IP X5 | IP X5 |
| IP klasifikace nabíjecí základny | - | IP X1 | IP X1 | IP X1 |
| IP klasifikace napájecího zdroje | - | IP 67 | IP 67 | IP 67 |
| Provozní teplota robotické sekačky [°C] | [°C] | 0÷50 | 0÷50 | 0÷50 |
| Okolní teplota při provozu nabíjecí stanice [°C] | [°C] | -10÷50 | -10÷50 | -10÷50 |
| Provozní teplota při provozu napájecího zdroje [°C] | [°C] | -10÷50 | -10÷50 | -10÷50 |
| Pracovní kapacita | [m ²] | 1 500 | 3 000 | 5 000 |
| Napájení | - | Vstup: 100÷240 V~; 1,2 A Výstup: 30 V=; 2 A | Vstup: 100÷240 V~ 1,2 A Výstup: 30 V=; 2 A | Vstup: 100÷240 V~; 0,65 A Výstup: 30 V=; 4 A |
| Model akumulátoru | - | 25,2 V; 5 Ah | 25,2 V; 5 Ah | 25,2 V; 2×5 Ah |
| Doba nabíjení | [min] | 150 | 150 | 150 |
| Bluetooth | - | 4,2 | 4,2 | 4,2 |

2. BEZPEČNOST

2.1. INFORMACE TÝKAJÍCÍ SE BEZPEČNOSTI

Při návrhu zařízení byla věnována zvláštní pozornost aspektům, které mohou ohrozit bezpečnost a zdraví osob. Účelem těchto informací je upozornit uživatele na jakékoli riziko a vyhnout se chování, které nesplňuje požadavky.

**NEBEZPEČÍ:**

Před použitím robotické sekačky se musíte seznámit se všemi informacemi v tomto dokumentu.

**NEBEZPEČÍ:**

Tato robotická sekačka není určena k použití dětmi a osobami s omezenými fyzickými, smyslovými nebo duševními schopnostmi nebo nedostatečnými zkušenostmi a znalostmi.

**NEBEZPEČÍ ÚRAZU ELEKTRICKÝM PROUDEM:**

Před prováděním jakýchkoli úprav nebo údržby odpojte elektrický napájecí zdroj a uveďte do provozu bezpečnostní zařízení.

**NEBEZPEČÍ ÚRAZU ELEKTRICKÝM PROUDEM:**

Nepoužívejte robotickou sekačku s poškozeným napájecím kabelem transformátoru. Poškozený kabel může vést ke kontaktu s částmi pod napětím. Kabel musí být vyměněn výrobcem, jeho asistenční službou nebo osobou s odpovídající kvalifikací, aby se zabránilo jakémukoli riziku.

**NEBEZPEČÍ ÚRAZU ELEKTRICKÝM PROUDEM:**

Používejte pouze nabíječku a napájecí zdroj dodaný výrobcem. Použití nevhodné nabíječky a napájecího zdroje může způsobit úraz elektrickým proudem a/nebo přehřátí.

**VAROVÁNÍ:**

Pokud z akumulátoru vytéká kapalina, je třeba postižené součásti omýt vodou/neutralizačním prostředkem.

Vyvarujte se jakéhokoli přímého kontaktu s kapalinou z akumulátoru. V případě zasažení očí vyhledejte lékaře.

**VAROVÁNÍ:**

Během provozu robotické sekačky se ujistěte, že se v pracovním prostoru nenacházejí žádné osoby, zejména děti a/nebo domácí zvířata. Pokud tomu tak není, naprogramujte činnost robotické sekačky v hodinách, kdy se v uvedeném prostoru nenachází žádné osoby.

**VAROVÁNÍ:**

Provozní prostor a obecně prostory, ve kterých se robotická sekačka může pohybovat, musí být ohraničeny nepřekročitelným oplocením.

**VAROVÁNÍ:**

Provozní prostor nebo trasy, používané zařízením pro jeho přesun, musí být nastaveny tak, aby nezahrnovaly veřejné prostory, a aby se zabránilo ublížení na zdraví osob, škodám na majetku, nebo nehodám vozidel.

**VAROVÁNÍ:**

Z bezpečnostních důvodů nesmí být satelitní referenční stanice nikdy přemístěna následně po naprogramování virtuálního ohraničení, tras pro přesun a prostor, kterým je třeba se vyhnout. Robotická sekačka by totiž mohla vyjít ven z naprogramovaného pracovního prostoru. V případě přemístění referenční stanice je potřebné její opětovné naprogramování.

**VAROVÁNÍ:**

Při nastavování výšky sekání se nedotýkejte sekacího zařízení.

**VAROVÁNÍ:**

Pro vlastní bezpečnost a pro zabránění ublížení na zdraví osob a zvířat, a škod na majetku, musí operátor předem znát prostor, ve kterém bude robotická sekačka vedena manuálně (například během instalace). Během řízení robota krácejte opatrně, abyste přitom nespádli.

**VAROVÁNÍ:**

Používejte pouze originální náhradní díly.

**VAROVÁNÍ:**

Neprovádějte neoprávněné zásahy do nainstalovaných bezpečnostních zařízení, nevyřazujte je z činnosti ani je neodstraňujte.

**UPOZORNĚNÍ:**

Zkontrolujte, zda se na trávníku nenachází žádné hračky, nástroje, větve, oblečení nebo jiné předměty, které by mohly zařízení poškodit.

**ZÁKAZ:**

Nesedejte si na robotickou sekačku.

**ZÁKAZ:**

Je-li robotická sekačka spuštěna, nikdy ji nezvedejte ke kontrole nože nebo pro přepravu. Nevkládejte ruce ani nohy pod zařízení.

**ZÁKAZ:**

Nepoužívejte robotickou sekačku, pokud je v provozu zavlažovač.

**ZÁKAZ:**

Nemyjte robotickou sekačku vysokotlakými tryskami vody a neponořujte jí, a to ani částečně, do vody.

**ZÁKAZ:**

Robotickou sekačku nepoužívejte, pokud nejsou všechny její části neporušené. Pokud jsou části poškozené, vyměňte je.

**ZÁKAZ:**

Je absolutně zakázáno použití a nabíjení robotické sekačky ve výbušném a hořlavém prostředí.

**POVINNOST:**

Pravidelně provádějte vizuální kontrolu robotické sekačky, abyste se ujistili, že nože a sekací mechanismus nejsou opotřebené nebo poškozené. Zkontrolujte, zda je robotická sekačka v dobrém provozním stavu.



POVINNOST:

Pečlivě si přečtěte celý návod, zejména všechny bezpečnostní informace, a ujistěte se, že mu zcela rozumíte. Pečlivě dodržujte pokyny pro provoz, údržbu a opravy.



POVINNOST:

Pracovníci, kteří provádí údržbu a opravy, musí být plně seznámeni se specifickými vlastnostmi a bezpečnostními předpisy.



POVINNOST POUŽÍVAT RUKAVICE:

Používejte osobní ochranné prostředky určené Výrobce, zejména při zásahu do sekacího mechanismu používejte ochranné rukavice.

2.2. BEZPEČNOSTNÍ POKYNY



POVINNOST:

Před použitím si návod pečlivě přečtěte a uschovejte pro budoucí použití.

2.2.1. BEZPEČNÉ PROVOZNÍ POSTUPY

Školení

- Pečlivě si přečtěte pokyny, seznámte se s ovládacími prvky a správným používáním stroje.
- Nikdy nedovolte dětem, osobám se sníženými fyzickými, smyslovými nebo mentálními schopnostmi nebo bez zkušeností a znalostí nebo osobám, které nejsou obeznámeny s těmito pokyny, aby stroj používaly. Věk obsluhy mohou omezit místní předpisy.
- Provozovatel nebo uživatel je odpovědný za nehody nebo nebezpečí, které mohou vzniknout třetí straně nebo na zařízení třetí strany.

Příprava

- Zkontrolujte, zda je systém automatického vymezování obvodu správně naprogramován podle pokynů.
- Pravidelně kontrolujte prostor, ve které se stroj používá, a odstraňte kameny, tyče, kabely a jiné cizí předměty, které by mohly bránit provozu.
- Pravidelně vizuálně kontrolujte opotřebenění nebo poškození nožů, šroubů nožů a sekací jednotku. Opotřebené nebo poškozené nože a šrouby vyměňte v párech, aby bylo zachováno vyvážení stroje.
- Výstražné značky by měly být umístěny kolem pracovního prostoru stroje, pokud se používá na veřejných místech nebo přístupných veřejnosti. Značky musí obsahovat následující text: „Pozor! Automatická sekačka na trávu! Dodržujte bezpečnou vzdálenost od stroje! Dohlížejte na děti!“.

2.2.2. PROVOZ

Všeobecné informace

- Neprovozujte stroj s vadnými kryty nebo chybějícími bezpečnostními zařízeními, například bez krytů.
- Nepřibližujte ruce a nohy do blízkosti otáčejících se částí. Vždy se zdržujte v dostatečné vzdálenosti od výstupního otvoru.
- Nedotýkejte se pohyblivých částí stroje, dokud se úplně nezastaví.
- Při práci se strojem vždy noste pevnou obuv a dlouhé kalhoty.
- Nezvedejte ani nepřepřavujte stroj, je-li motor spuštěný.
- Vyjměte deaktivální zařízení z jednotky:
 - Před odstraněním překážky;
 - Před kontrolou, čištěním nebo provozem stroje.
- Nenechávejte stroj bez dozoru v blízkosti domácích zvířat, dětí nebo jiných osob.

Údržba a uschování

- Utáhněte všechny šrouby a matice, aby byl stroj v bezpečném provozním stavu.
- Často kontrolujte opotřebení robotické sekačky.
- Opotřebované nebo poškozené součásti je nutné z bezpečnostních důvodů vyměnit.
- Ujistěte se, že nože byly vyměněny pouze za vhodné náhradní díly.
- Ujistěte se, že jsou akumulátory nabíjené pouze pomocí správné nabíječky doporučené výrobcem. Nevhodné použití může způsobit zásah elektrickým proudem, přehřátí nebo únik korozivních kapalin z akumulátoru.
- V případě úniku elektrolytu omyjte vodou/neutralizačním prostředkem a v případě kontaktu s očima vyhledejte lékařskou pomoc atd.
- Údržba stroje musí být provedena v souladu s pokyny výrobce.

Akumulátor / nabíječka akumulátoru



UPOZORNĚNÍ:

Lithium-iontové akumulátory mohou vybuchnout nebo způsobit požár, pokud jsou rozmontovány, vystaveny vodě, ohni nebo vysokým teplotám nebo v případě zkratu. S akumulátorem zacházejte opatrně, nerozebírejte jej a zabraňte jakémukoliv nesprávnému elektrickému nebo mechanickému namáhání. Nevystavujte akumulátor přímému slunečnímu světlu.

POZNÁMKA: Doporučuje se používat pouze a výhradně originální výrobky dodávané výrobcem. Neoriginální nebo nevhodné výrobky mohou poškodit robotickou sekačku nebo ohrozit osoby, zvířata a věci.

- Akumulátor může být nainstalován a/nebo vyjmut ze sekačky trávy pouze prodejcem nebo servisním střediskem.
- Nepoužívaný akumulátor skladujte na bezpečném místě mimo zdroje tepla nebo předměty, které by mohly způsobit zkrat (hřebíky, šrouby, kovové předměty různých druhů).
- Nabíječku akumulátorů používejte daleko od hořlavých povrchů nebo látek a nejlépe na suchých místech.
- Přepravujte akumulátor a nabíječku akumulátoru v originálním obalu.

Ochrana životního prostředí

POZNÁMKA: Ochrana životního prostředí musí představovat významný a prioritní aspekt použití stroje ve prospěch občanského společenství a prostředí, v němž žijeme.

- Poškozené obaly a díly zlikvidujte v souladu s platnými předpisy v zemi použití.
- Elektrická zařízení (robotické sekačky, akumulátory, napájecí zdroje atd.) zlikvidujte v souladu s evropskou směrnicí 2020/19/EU a v souladu s národními předpisy. Pro získání podrobnějších informací o likvidaci se obraťte na kompetentní organizaci, zabývající se ekologickou likvidací domovního odpadu, nebo na vašeho prodejce.
- Doporučuje se oddělený sběr produktů a obalů.

2.3. BEZPEČNÉ ZASTAVENÍ A VYPNUTÍ ROBOTICKÉ SEKAČKY



POVINNOST:

Před čištěním, přepravou nebo údržbou robotickou sekačkou vždy bezpečně vypněte.

Požadavky a povinnosti:

- Bezpečnostní klíč.

Postup:

1. Stisknutím tlačítka „STOP“ (A) bezpečně zastavíte robotickou sekačku a otevřete ochranný kryt (B).
2. Chcete-li robotickou sekačku bezpečně vypnout, vyjměte bezpečnostní klíček (C).
3. Zavřete ochranný kryt (B).
4. Robotická sekačka je bezpečně zastavená nebo vypnutá.

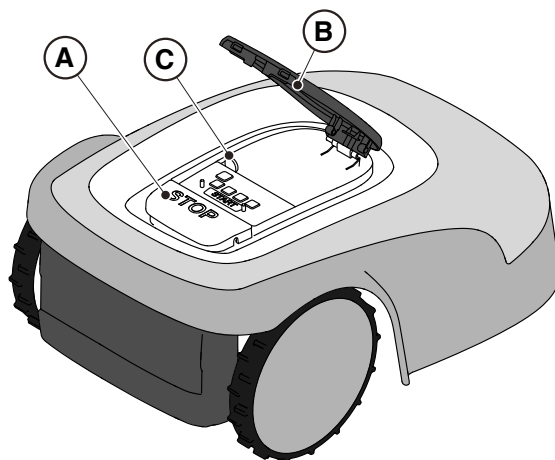

2.4. PŘESUN



POVINNOST:

Robotická sekačka musí být před zvedáním nebo přepravou bezpečně vypnuta.



UPOZORNĚNÍ:

Zkontrolujte, zda se na trávníku nenachází žádné hračky, nástroje, větve, oblečení nebo jiné předměty, které by mohly zařízení poškodit.

Postup:

1. Stisknutí tlačítka „STOP“ (A) umožňuje zastavit robotickou sekačku a otevřít ochranný kryt (B).
2. Vyjměte bezpečnostní klíč (C).
3. Zvedněte robotickou sekačku za rukojeť (D) a přemístěte jí, přičemž jej uchovejte daleko od těla.

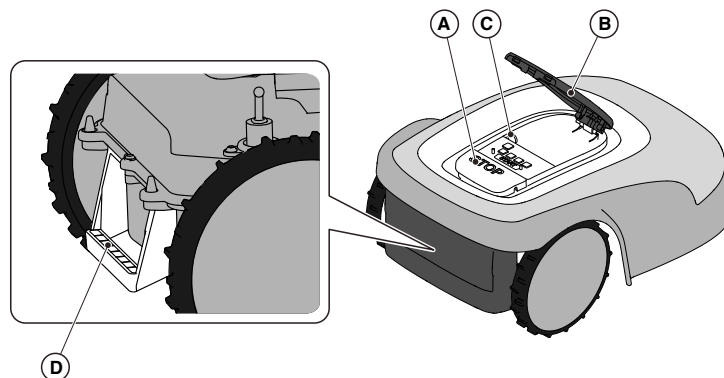

3. ÚVOD

3.1. OBECNÝ ÚVOD

3.1.1. ÚČEL NÁVODU

Tento návod je nedílnou součástí zařízení a je určen k poskytování nezbytných informací k jeho používání. Uchovávejte tento návod po celou dobu životnosti zařízení, aby byl v případě potřeby vždy k dispozici. Příjemce návodu je uživatel zařízení, který si musí pečlivě přečíst informace v něm obsažené a přísně je aplikovat, aby byla chráněna bezpečnost osob a aby nedošlo k poškození. Informace jsou vydány v původním jazyce výrobce (v italštině) a musí být přeloženy do jiného jazyka pro legislativní a/nebo obchodní požadavky. Následující symboly byly použity ke zdůraznění důležitých textů.



NEBEZPEČÍ \ VAROVÁNÍ \ UPOZORNĚNÍ:

Piktogramy obsažené v trojúhelníku se žlutým pozadím a černou čarou označují nebezpečí \ varování \ upozornění.



ZÁKAZ:

Piktogramy v přeškrtnutém kruhu s bílým pozadím a červenou čarou označují zákaz.



POVINNOST:

Piktogramy obsažené v modrém kruhu označují povinnost.

POZNÁMKA: Texty uvedené touto formou označují technické informace zvláštního významu, které nelze přehlížet.

3.1.2. POKYNY PRO ČTENÍ Z CHYTRÉHO TELEFONU

Pro lepší čitelnost uživatelského návodu se doporučuje ponechat smartphone ve vodorovné poloze, jak je znázorněno na obrázku.

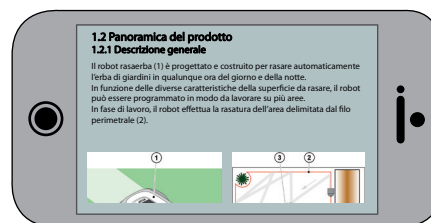

3.2. PŘEHLED O PRODUKTU

3.2.1. OBECNÝ POPIS

Robotická sekačka (A) je navržena a vyrobená pro automatické sekání trávy v zahradách kdykoli během dne i v noci.

V závislosti na odlišných vlastnostech povrchu, který má být posekán, lze robotickou sekačku naprogramovat tak, aby pracovala v několika zónách vymezených virtuálními ohrazeními a pospájených virtuálními trasami pro přesun.

Ve fázi pracovní činnosti robotická sekačka provádí sekání na ploše, vymezené virtuálním ohrazením (B). Když se robotická sekačka nachází v blízkosti virtuálního ohrazení (B) nebo když zaznamená překážku (C), změní dráhu pohybu v souladu se zvolenou strategií pohybu: náhodná (D) nebo po rovnoběžných čarách (E).

Robotická sekačka provede automatické a kompletní sekání vymezeného trávníku.

Výrobek funguje prostřednictvím satelitního signálu a vyžaduje instalaci nabíjecí základny (obr. 2.F, 2.G) s integrovanou satelitní referenční stanicí (obr. 3.C), která může být instalována také odděleně. Robotická sekačka a satelitní referenční stanice vzájemně komunikují prostřednictvím modulů 3G/4G, vybavených kartami SIM. Technologie činnosti robotické sekačky je založená na komunikaci dat mezi cloudem STIGA a samotnou robotickou sekačkou. Účastnický poplatek je povinný pro činnost modelu Stig-A a závisí na množství požadovaných dat. Pro použití výrobku je dále potřebné mobilní zařízení (chytrý telefon).

Jakákoli jiné použití může být nebezpečné a může způsobit ublížení na zdraví osob a/nebo škody na majetku. Mezi nesprávná použití patří (jako příklad, ale nejen): přeprava osob, dětí nebo zvířat na stroji; nechat se přepravovat strojem; používat stroj k tažení nebo tlačení břemen; používat stroj pro sekání netravnaté vegetace.

POZNÁMKA: Pro činnost výrobku je potřebné předplatné.

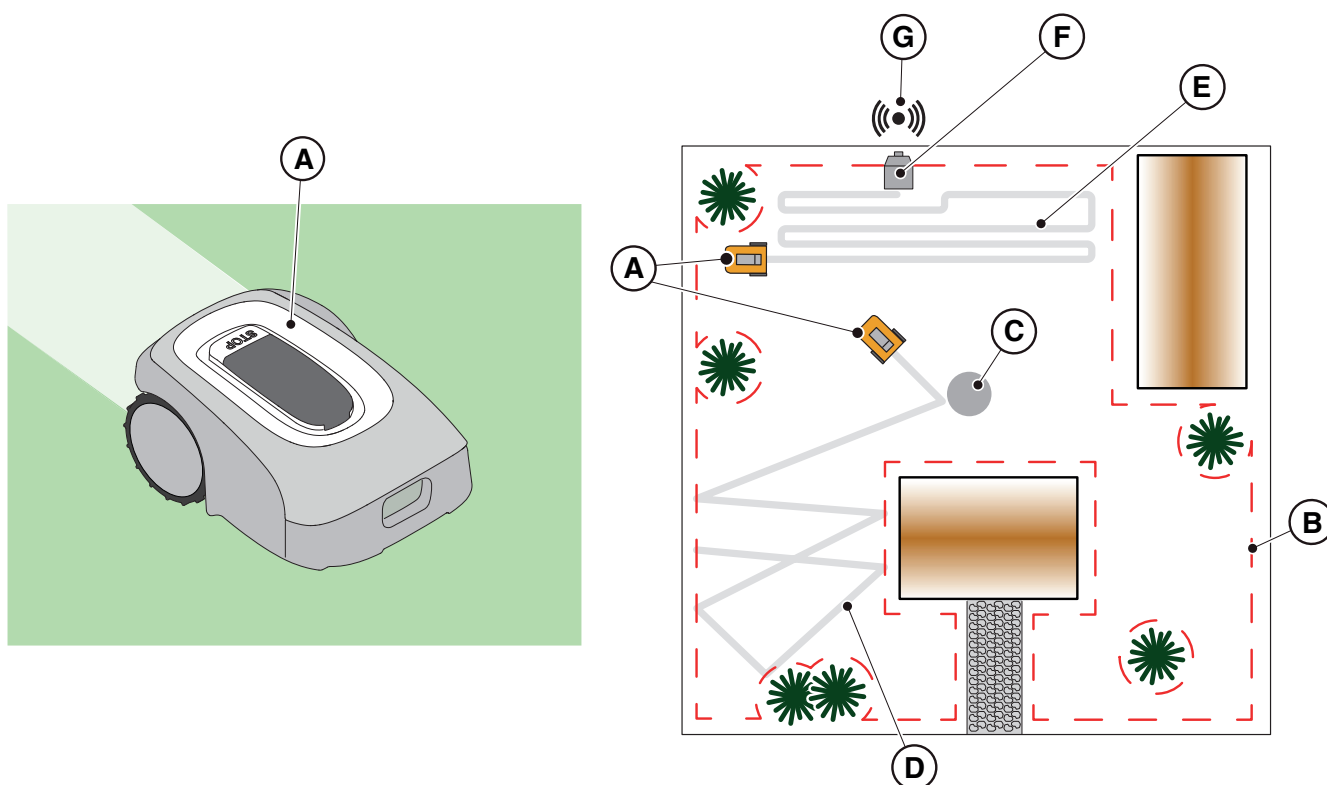

3.2.2. HLAVNÍ KOMPONENTY

- (A) Robotická sekačka
- (B) Akumulátor/y (na základě modelu)
- (C) Nabíjecí základna
- (D) Satelitní referenční stanice (uvnitř nabíjecí základny)
- (E) Napájecí zdroj nabíjecí základny

- (F1) Návod s pokyny
- (F2) Upevňovací šrouby nabíjecí základny
- (F3) Blistr s noži a upevňovacími šrouby
- (F4) Štítek „APP LOCK“
- (F5) Bezpečnostní klíč
- (F6) Upevňovací konzola, třmen a šrouby

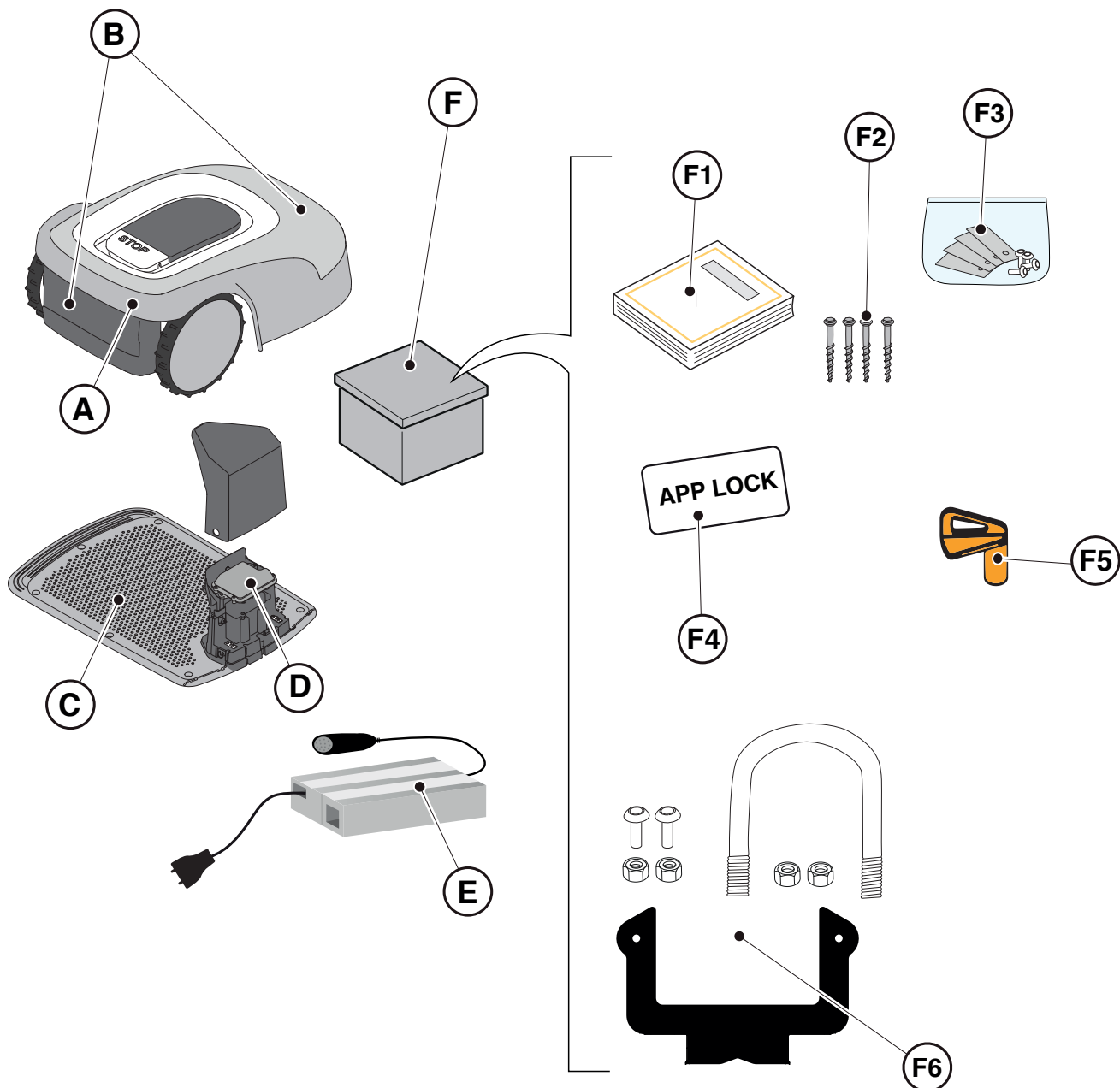

3.3. ROZBALENÍ

Zde jsou všechny pokyny ke správnému vybalení:

1. Otevřete krabici s robotickou sekačkou.
2. Vyjměte krabici s napájecím zdrojem.
3. Vyjměte horní ochrannou lepenku.
4. Vyjměte robotickou sekačku.
5. Vyjměte nabíjecí základnu.

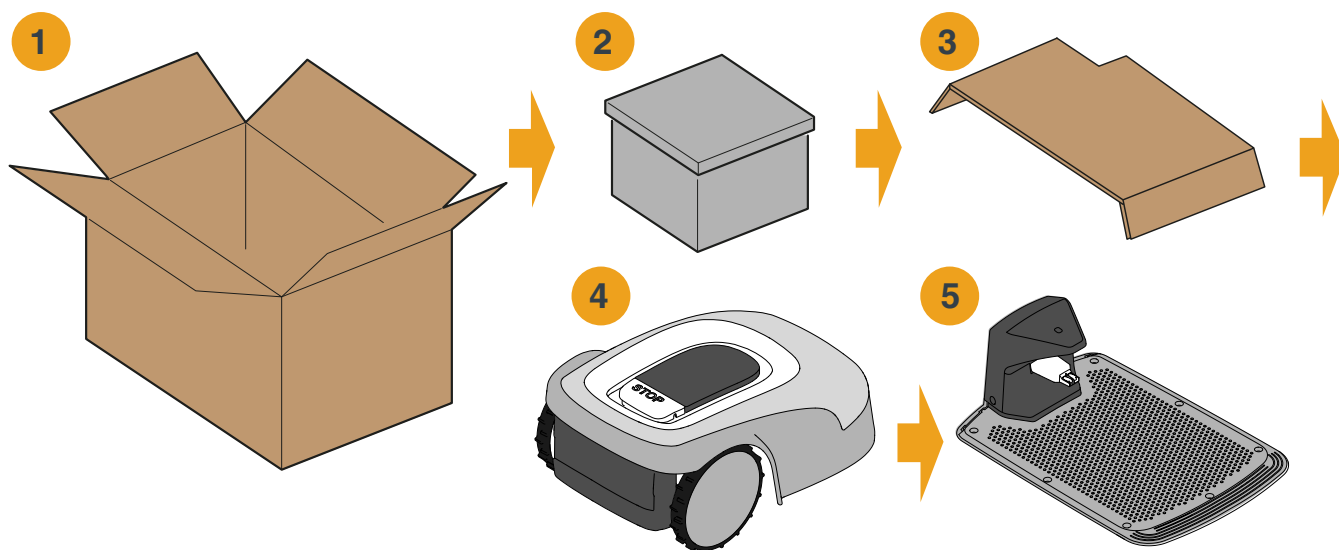

3.4. SYMBOLY A ŠTÍTKY

Dále jsou uvedeny všechny symboly, které se nacházejí na robotické sekačce:

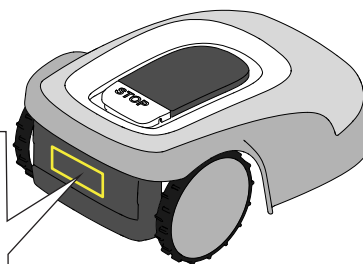

UPOZORNĚNÍ:

Před spuštěním výrobku si přečtěte pokyny pro uživatele.



UPOZORNĚNÍ:

Nebezpečí vymrštění předmětů proti tělu.



Během provozu dodržujte bezpečnou vzdálenost od stroje.



UPOZORNĚNÍ:

Nevkládejte ruce ani nohy do krytu sekacího zařízení.



Před prací na stroji nebo před jeho zvednutím odstraňte deaktivační zařízení.



UPOZORNĚNÍ:

Nevkládejte ruce ani nohy do krytu sekacího zařízení.



Na stroj nestoupejte.



ZÁKAZ:

K čištění nebo mytí stroje nepoužívejte vysokotlaké čisticí prostředky.



ZÁKAZ:

Během provozu stroje se ujistěte, že se v pracovním prostoru nenacházejí žádné osoby (zejména děti, starší osoby nebo osoby se zdravotním postižením) a domácí zvířata.

Během provozu stroje udržujte domácí zvířata, děti a ostatní osoby v bezpečné vzdálenosti.

Dále jsou uvedeny všechny symboly, které se nacházejí na akumulátoru:



UPOZORNĚNÍ:

Před spuštěním výrobku si přečtěte pokyny pro uživatele.



Nelikvidujte akumulátor jako běžný domovní odpad.

Zlikvidujte akumulátor v příslušných autorizovaných sběrných střediscích.



Nevhazujte akumulátor do ohně a nevystavujte jej zdrojům tepla.



Neponožte akumulátor do vody a nevystavujte jej vlhkosti.

3.5. VŠEOBECNÉ POKYNY PRO ČTENÍ NÁVODU

Následující text popisuje kritéria použitá pro přípravu tohoto dokumentu.

1. Název tématu (A)
2. Požadavky a vybavení pro provádění postupu (B)
3. Popis postupu (C)
4. Obrázky popisu postupu (D)

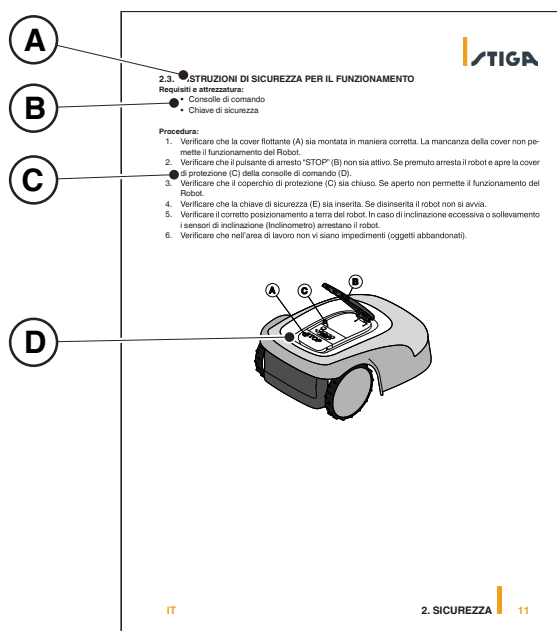

4. INSTALACE

4.1. VŠEOBECNÉ POKYNY PRO INSTALACI



VAROVÁNÍ:

Neprovádějte neoprávněné zásahy do nainstalovaných bezpečnostních zařízení, nevyřazujte je z činnosti ani je neodstraňujte.

POZNÁMKA: Pro získání podrobnějších objasnění o instalaci výrobku se obraťte na prodejce výrobků značky STIGA.

4.2. SOUČÁSTI PRO INSTALACI

- (A) Nabíjecí základna
- (B) Napájecí zdroj
- (C) Satelitní referenční stanice
- (D) Upevňovací šrouby nabíjecí základny
- (E) Konzola pro oddělené připevnění satelitní referenční stanice (volitelné příslušenství)
- (F) Napájecí zdroj pro oddělenou instalaci satelitní referenční stanice (volitelné příslušenství)
- (G) Mobilní zařízení (není součástí)

Viz kap. 9 „Příslušenství“

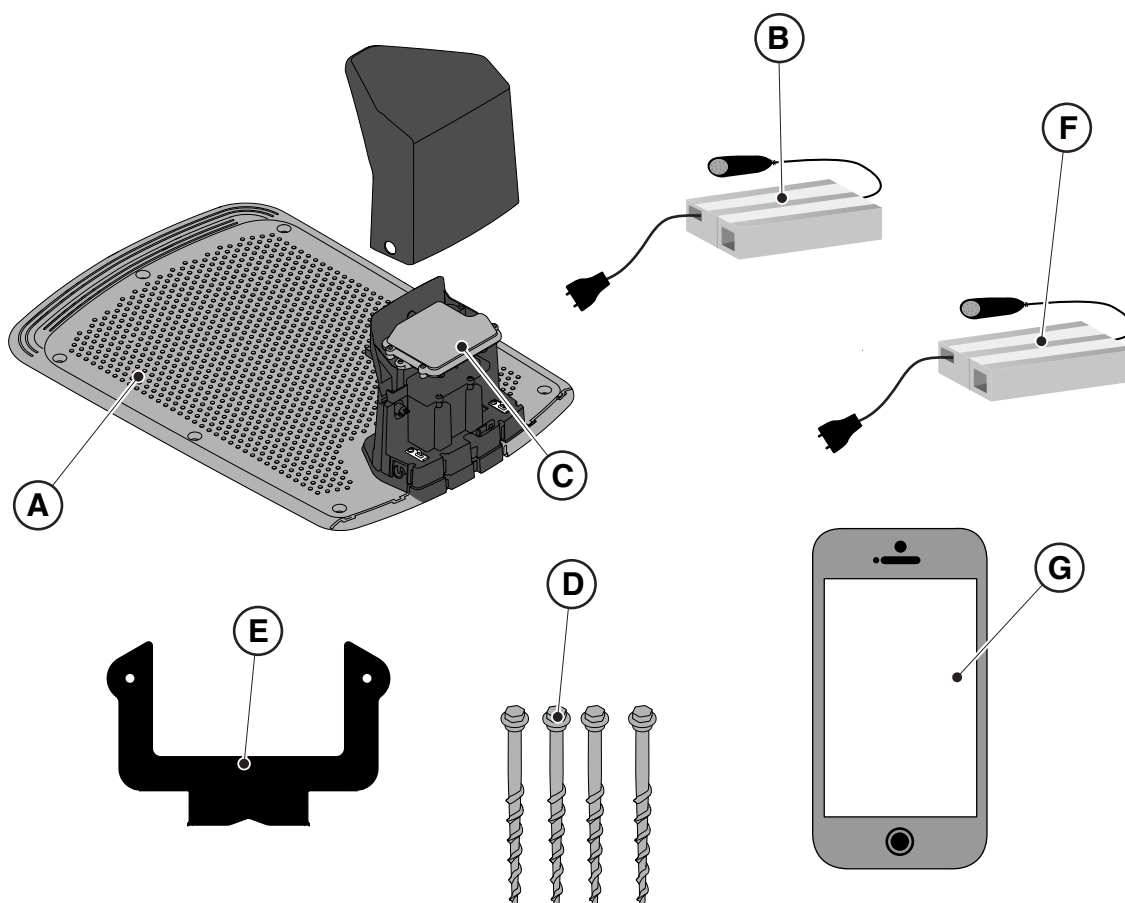

4.3. KONTROLA POŽADAVKŮ NA INSTALACI

Následující postup slouží k ověření požadavků a přípravě zahrady před zahájením instalace.



4.3.1. KONTROLA ZAHRADY:

- Prozkoumejte celý prostor, abyste správně ověřili stav zahrady, překážek a zóny, které mají být vyloučeny.
- Zkontrolujte, zda je sekaný trávník rovnoměrný, bez jamek, kamenů nebo jiných překážek, a v případě potřeby proveďte příslušné rekultivační práce.

POZNÁMKA: Vyrovnejte povrch tak, aby se v po dešti netvořily louže.

POZNÁMKA: Při první instalaci musí být počáteční výška trávy v provozním rozsahu robotické sekačky: 20÷60 mm. V případě potřeby připravte zahradu pomocí tradiční sekačky na trávu.

4.3.2. KONTROLY K INSTALACI NABÍJECÍ ZÁKLADNY A NAPÁJECÍHO ZDROJE:

| | |
|-----------------------------------------------------------------------------------------------------------------------------------------------------------------------------------------------------------------------------------------------------------------------------------------------------------------------------------------------------------------------------------|--------------------------------------------------------------------------------------------------------------------------------------------------------------------------------------------------------------------------------------------------------------------------------------------------------------------------------------------------------------------------------------|
|  <p>NEBEZPEČÍ ÚRAZU ELEKTRICKÝM PROUDEM: Aby bylo možné provést elektrické připojení, je nutné, aby byla v blízkosti místa instalace nainstalována elektrická zásuvka. Ujistěte se, že připojení k napájecímu zdroji je v souladu se zákony platnými v zemi, ve které se používá.</p> |  <p>NEBEZPEČÍ ÚRAZU ELEKTRICKÝM PROUDEM: Napájecí zdroj nepřipojujte do elektrické zásuvky, pokud jsou zástrčka nebo kabel poškozeny. Poškozený kabel nepřipojujte a nedotýkejte se jej, dokud není odpojen od napájení. Poškozený kabel může vést ke kontaktu s částmi pod napětím.</p> |
|  <p>NEBEZPEČÍ ÚRAZU ELEKTRICKÝM PROUDEM: Dodávaný obvod musí být chráněn diferenciálním spínačem (RCD) s aktivačním proudem nepřesahujícím 30 mA.</p> | |

Postup:

1. Připravte rovinatou plochu pro umístění nabíjecí základny (A). Přednostně ji zvolte v části zahrady, ve které je obloha zcela viditelná a kde se v blízkosti nachází elektrická zásuvka.
2. Ujistěte se, že na zvolené ploše je dostatek místa pro instalaci nabíjecí základny a zohledněte přitom, že se před ní musí nacházet pás bez překážek, široký nejméně 1,5 metru a dlouhý 3 metry. Terén na zvolené ploše musí být dokonale rovinatý a kompaktní, aby se zabránilo deformaci plochy nabíjecí základny.
3. V případě umístění nabíjecí základny (A) na místo, kde obloha není zcela viditelná, je třeba oddělit satelitní referenční stanici (B) od nabíjecí základny a nainstalovat ji do prostoru úplnou viditelností oblohy. Je potřebné připojení k elektrické zásuvce.

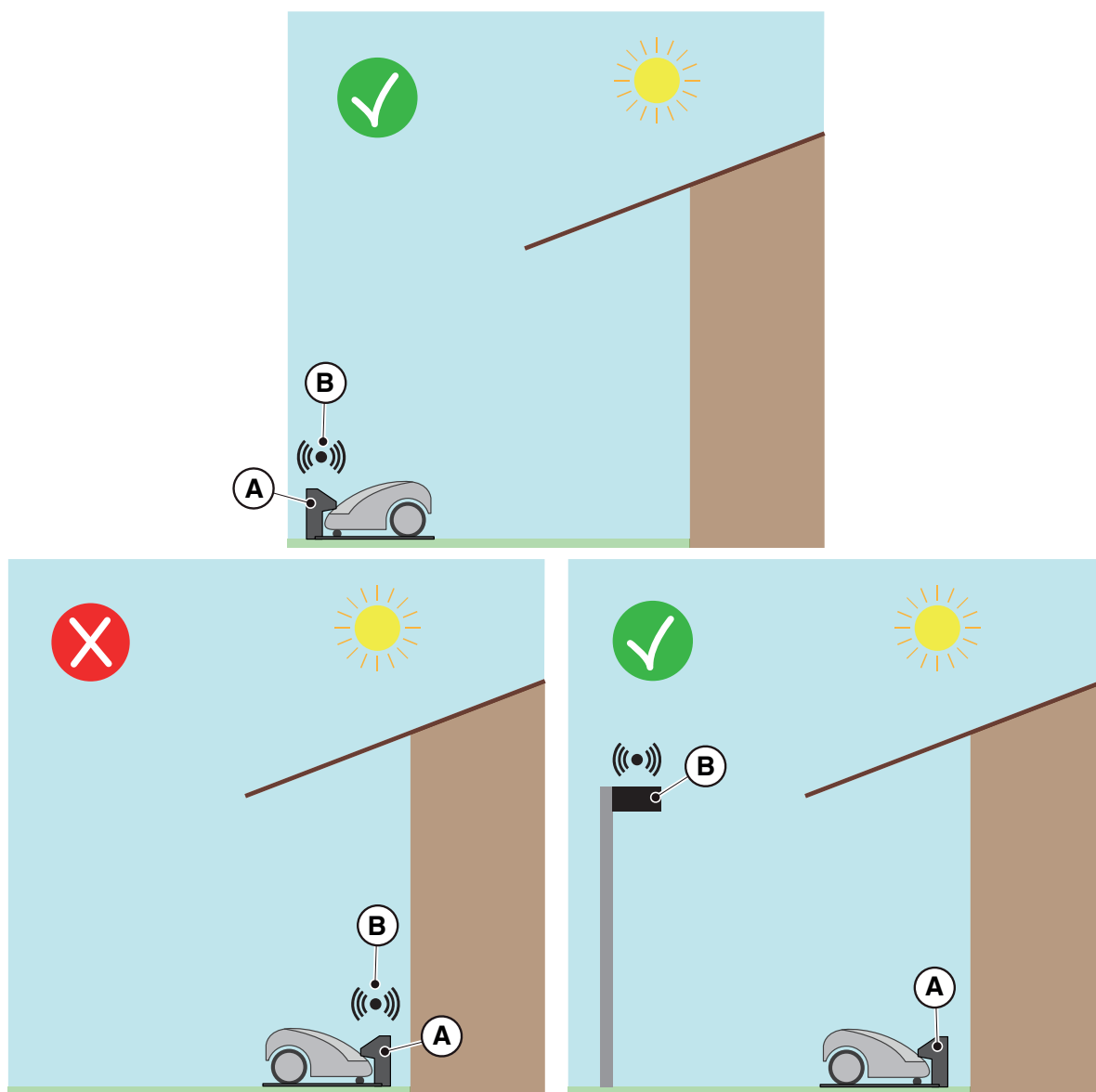

POZNÁMKA: Obloha se považuje za zcela viditelnou, když je volná pod úhlem nejméně 120 stupňů ve všech směrech.

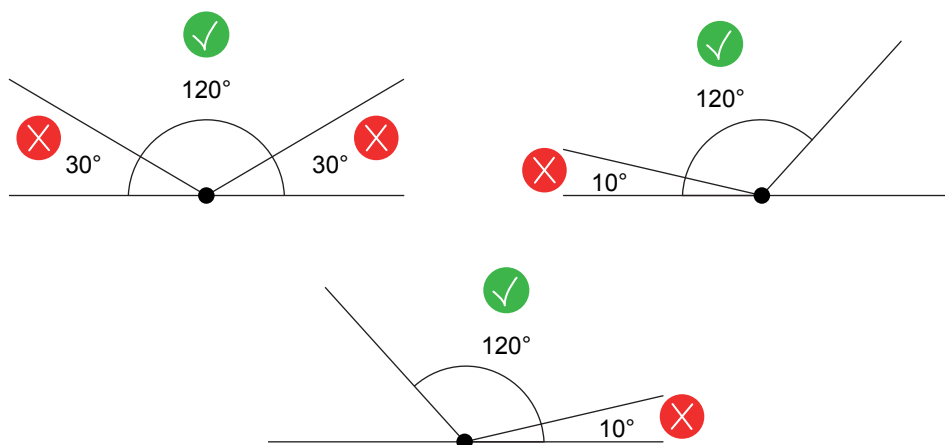

POZNÁMKA: Stromy s hustou korunou by mohly negativně ovlivňovat činnost výrobku.

**UPOZORNĚNÍ:**

Napájecí kabel (B), napájecí zdroj, prodlužovací kabel i jakýkoli jiný elektrický kabel, který není součástí výrobku, musí zůstat na vnější straně prostoru sekání kvůli jejich udržení v bezpeční vzdálenosti od nebezpečných součástí v pohybu a kvůli zabránění poškození kabelů, které by mohlo vést ke styku se součástmi pod napětím.

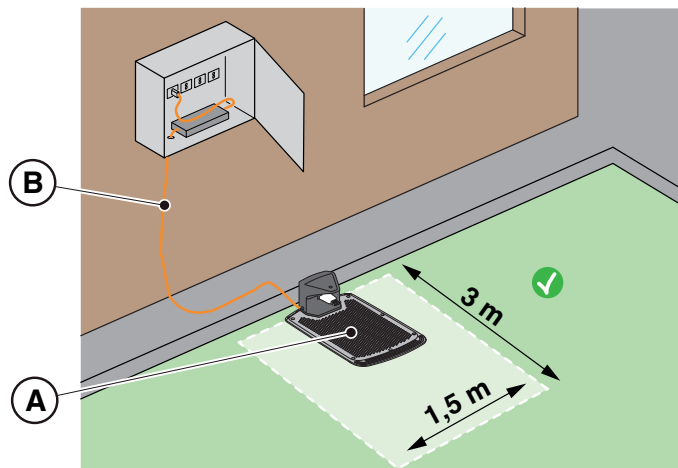

4. Zkontrolujte, zda prostor zvolený pro instalaci nabíjecí základny (D) je alespoň 400 cm od nabíjecí základny (E) případně druhé robotické sekačky.

**UPOZORNĚNÍ:**

Nadměrná blízkost mezi dvěma nabíjecími základnami může způsobit rušení.

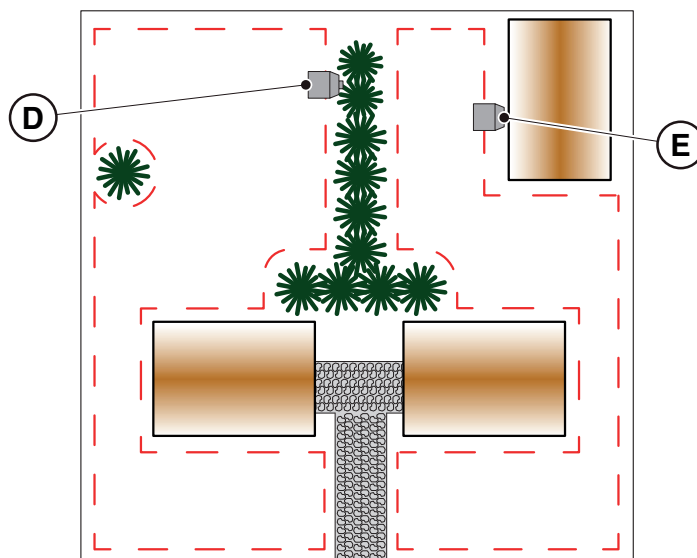

- Připravte prostor pro instalaci napájecího zdroje (B) tak, aby se za žádných atmosférických podmínek nemohl ocitnout ponořený do vody.

POZNÁMKA: Doporučujeme nainstalovat napájecí zdroj (B) do uzavřeného prostoru chráněného před povětrnostními vlivy. V poloze, která není snadno přístupná neoprávněným osobám, jako jsou děti ($X > 160$ cm).

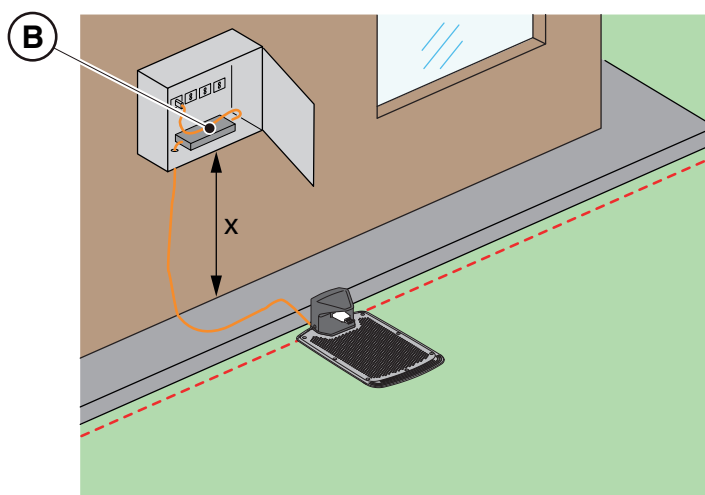

4.3.3. KONTROLY PRO URČENÍ VIRTUÁLNÍHO OHRANIČENÍ

- Ověřte, zda je maximální sklon pracovního prostoru menší nebo roven 45 % nebo 50 %, v závislosti na modelu (viz odst. 1.2 TECHNICKÉ PARAMETRY). Pro určení virtuálního ohraničení dodržujte pravidla, uvedená na následujících obrázcích:
 - je-li sklon ≤ 20 % je možné umístit virtuální ohraničení podle obrázku;
 - je-li sklon > 20 % a ≤ 45 % (50%), instalace musí zahrnovat plochu na svahu za dodržení vzdálenosti uvedené na obrázku;
 - je-li sklon > 20 % a plocha na svahu není součástí částí zahrady, která má být posekaná, musí být dodržena vzdálenost znázorněná na obrázku;
 - je-li sklon > 45 % (50 %), je třeba zahrnout plochu na svahu za dodržení vzdálenosti uvedenou na obrázku.

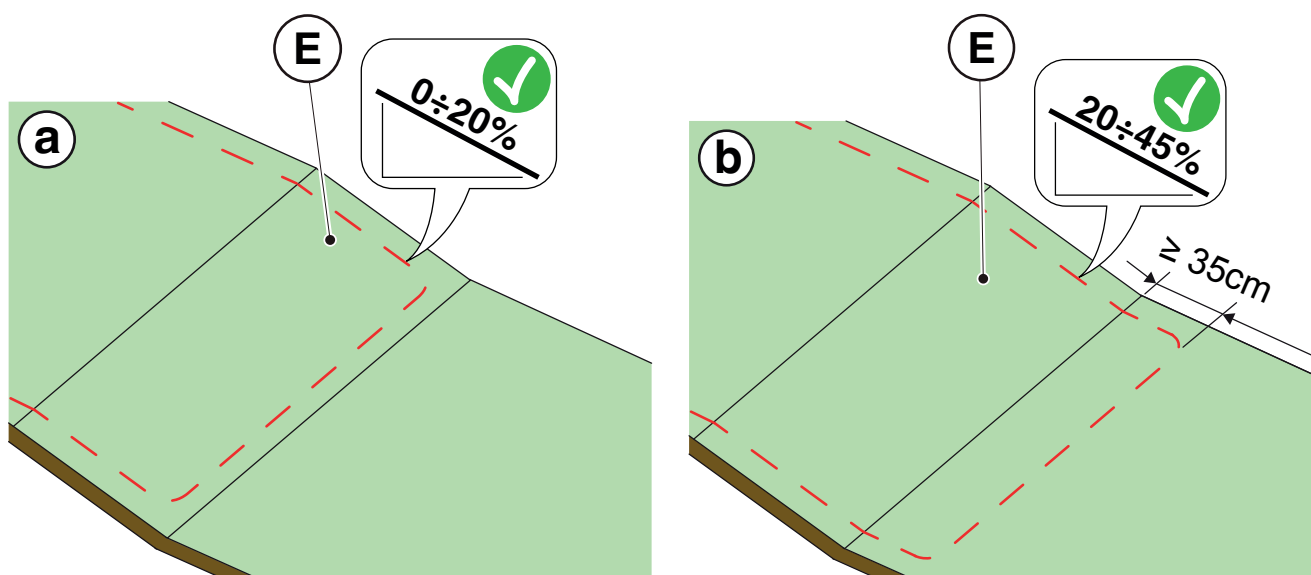

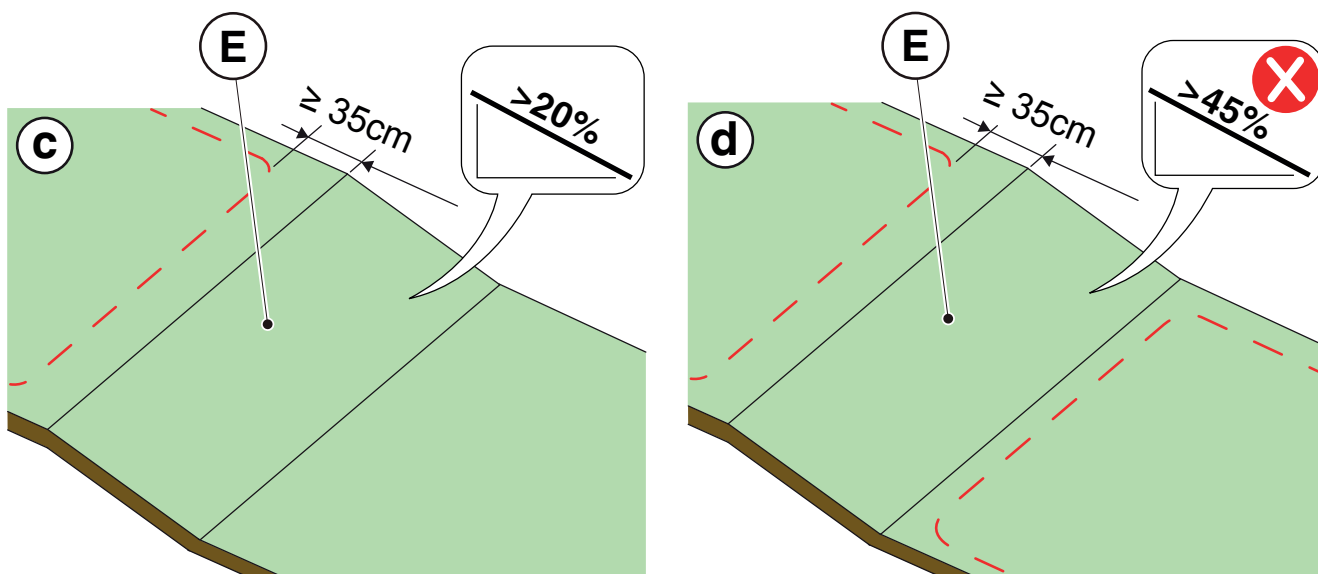

UPOZORNĚNÍ:

Robot může sekat povrchy s maximálním sklonem 45 % nebo 50 %, v závislosti na modelu. Při nedodržení pokynů by robotická sekačka mohla sklouznout a opustit pracovní prostor.



UPOZORNĚNÍ:

Prostory se sklonem vyšším, než jsou jeho přípustné hodnoty, nelze sekat. Proto umístěte virtuální ohraničení před sklonem a vylučte tak daný prostor trávníku ze sekání.

2. Zkontrolujte celý pracovní povrch: zkontrolujte překážky a prostory, které mají být vyloučeny z pracovního prostoru (F) a které musí naprogramovány jako prostory, kterým je třeba se vyhnout (G).

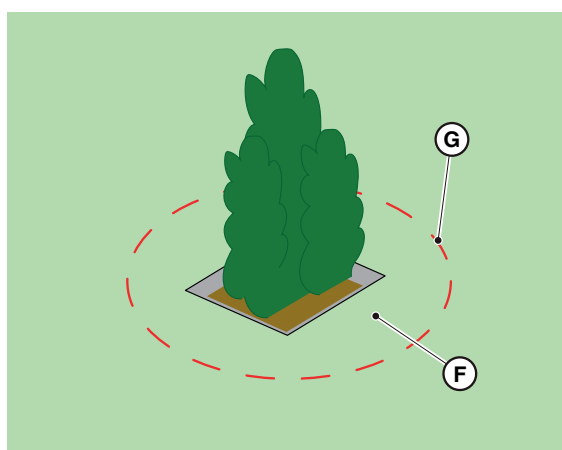

4.4. KRITÉRIA PRO OHRANIČENÍ PRACOVNÍCH PROSTOR A TRAS PRO PŘESUN

4.4.1. MINIMÁLNÍ VZDÁLENOSTI VIRTUÁLNÍHO OHRANIČENÍ A VZDÁLENOSTI PRO VYMEZENÍ

Postup:

1. Za přítomnosti podlahy nebo přístupového chodníku (A) na stejné úrovni jako trávník se virtuální ohraničení může shodovat s okrajem dlažby. Je možné také naprogramovat virtuální ohraničení vedením robotické sekačky jejím středem po okraji dlažby.
2. Když je přítomen bazén, jezírko nebo výkop (B), virtuální ohraničení musí být naprogramováno ve vzdálenosti nejméně 1 metru. Když se bazén, jezírko nebo výkop nachází na konci svahu, virtuální ohraničení musí být naprogramováno ve vzdálenosti nejméně 1,5 metru.
3. V případě stromů s vyčnívajícími kořeny (C) musí být virtuální ohraničení naprogramováno tak, aby se zabránilo přechodu robotické sekačky po nerovných površích.
4. Virtuální ohraničení musí být naprogramováno tak, aby se robotická sekačka udržovala ve vzdálenosti nejméně 10 cm od prostor se štěrkem nebo drobným kamením kameny (D).
5. V případě prostor na svazích dodržujte pokyny, uvedené v odst. 4.3.3.
6. Ve všech ostatních případech musí být virtuální ohraničení určeno na základě vnějších rozměrů stroje se zohledněním minimální vzdálenosti 10 cm mezi robotickou sekačkou a překážkou.
7. V případě ohraničení překážek, které se nacházejí ve vzájemné vzdálenosti menší než 70 cm (F), ohraničte je jako jedinou překážku za dodržení výše uvedených vzdáleností.



VAROVÁNÍ:

Provozní prostor a obecně prostory, ve kterých se robotická sekačka může pohybovat, musí být ohraničeny nepřekročitelným oplocením.



UPOZORNĚNÍ:

Když je sklon v závislosti na modelu větší než 45 % nebo 50 %, je třeba prostor sklonu vyloučit ze sekání (viz odst. 4.3).

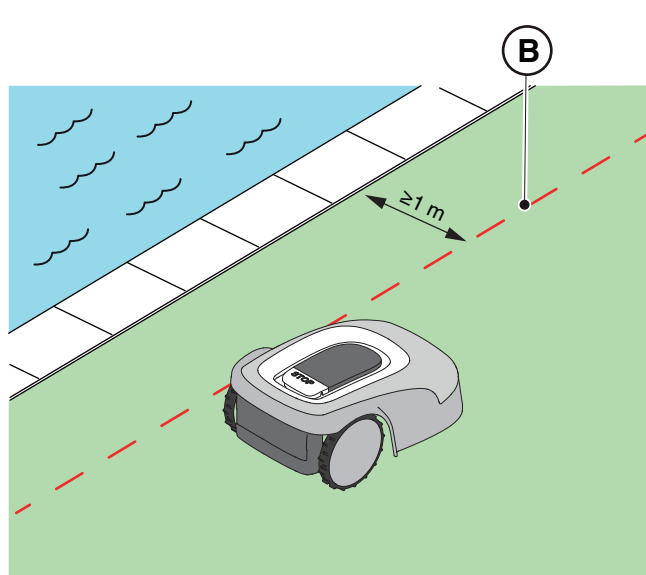
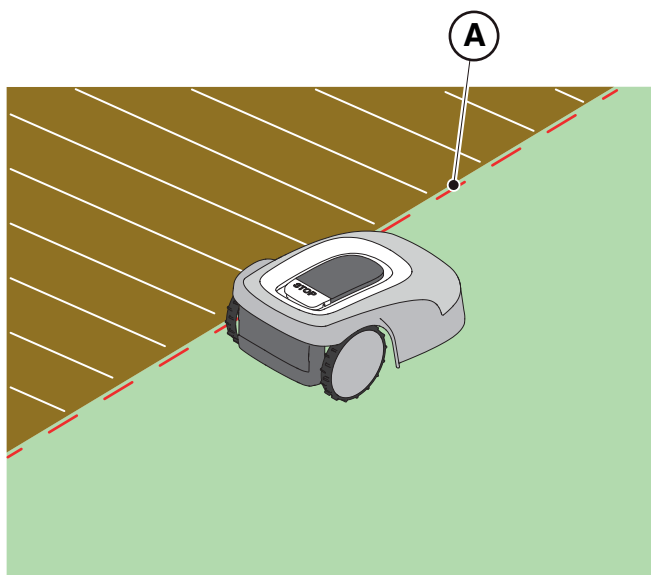

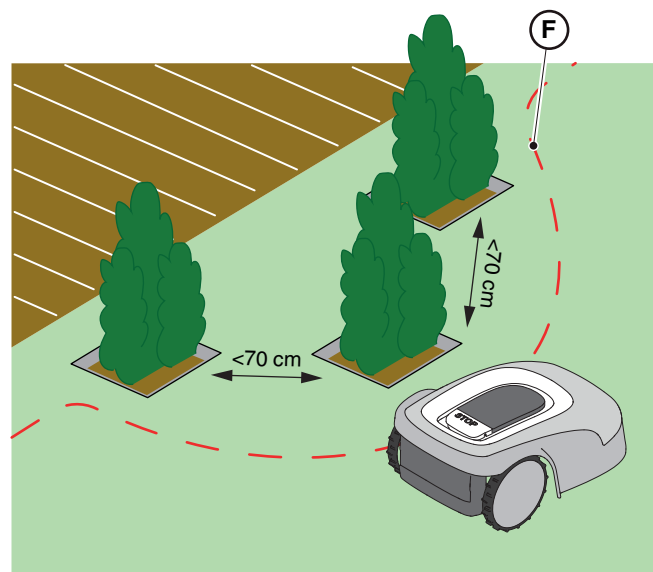
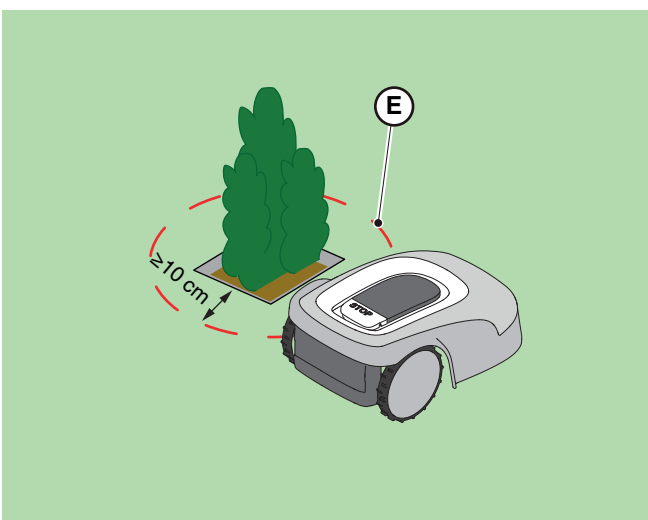
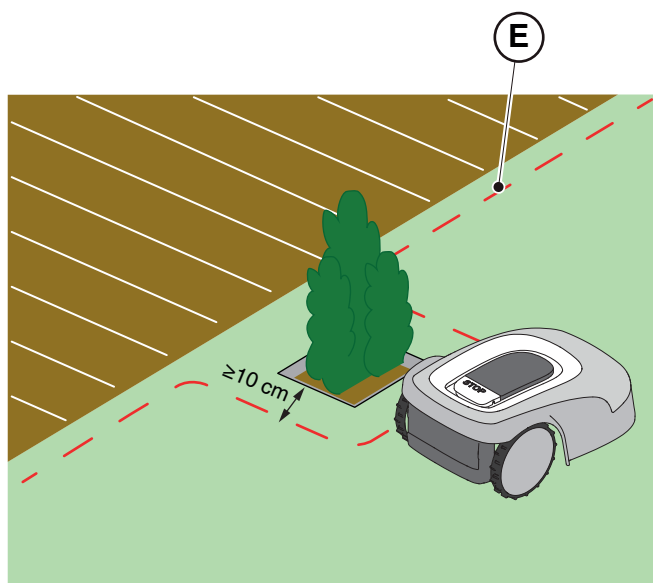
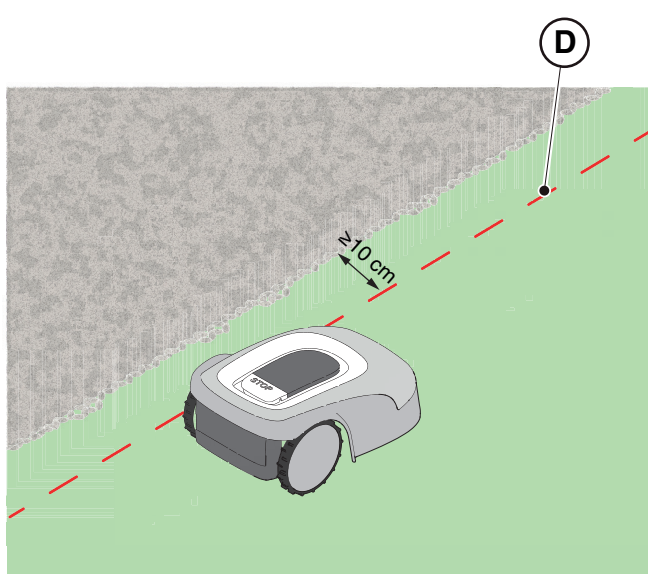
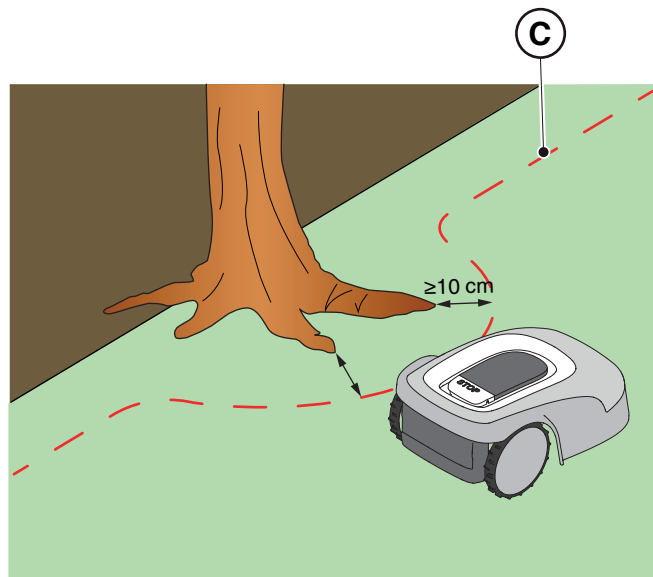
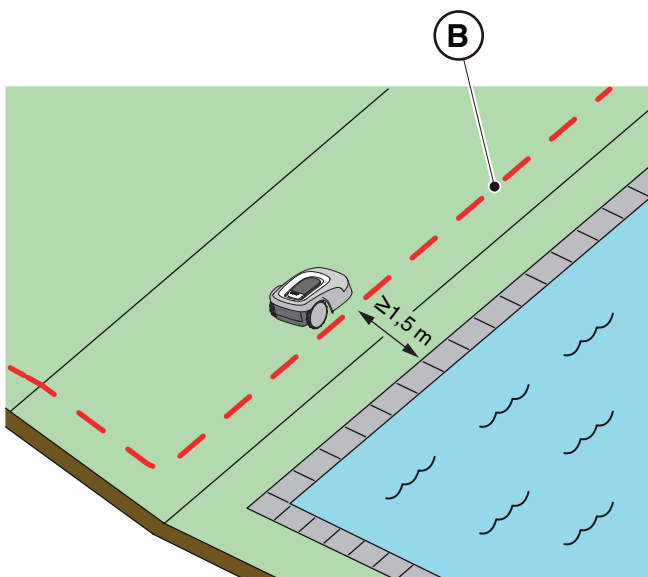

4.4.2. PRŮCHODY MEZI RŮZNÝMI PROSTORY ZAHRADY

Postup:

1. V případě koridorů musí být vzdálenost mezi dvěma virtuálními ohraničeními $Z \geq 70$ cm.
2. V případě průchodu $Z < 70$ cm, by prostor (A) nemusel být dostupný robotickou sekačkou automaticky a v tomto případě je ji třeba považovat za „uzavřený prostor“.

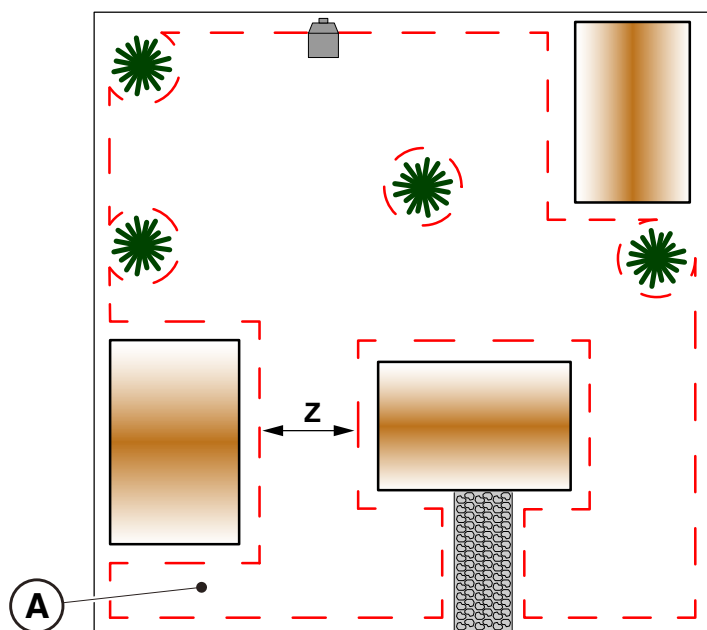

4.4.3. TRASY PRO PŘESUN

Za přítomnosti prostorů zahrady, oddělených od prostorů, které nejsou určeny k sekání nebo ve kterých není přítomen trávník, ale například trasy vysypané štěrskem nebo pevné povrchy na stejné úrovni jako zahrad, je možné pospájet prostory určené k sekání trasami pro přesun. Robotická sekačka se přemístí z jednoho prostoru do druhého s vypnutým sekacím zařízením.

Trasa pro přesun může být použita také pro dosažení nabíjecí základny, když není nainstalována uvnitř pracovního prostoru.

Postup:

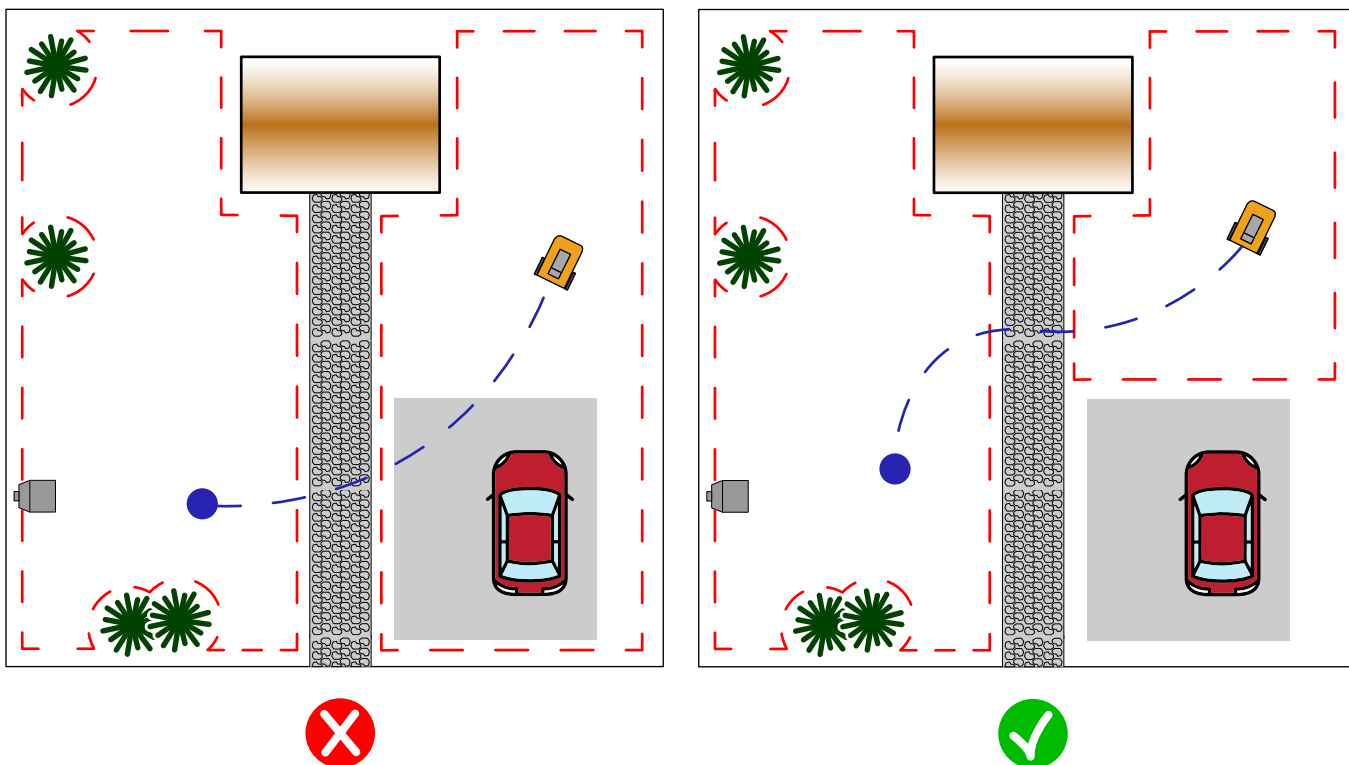

1. Vyhledejte mezi možnými průchody nejpohodlnější trasu pro přesun, která umožňuje udržovat stále větší vzdálenost od případných překážek, a která se nekříží s prostory, které jsou obvykle vyhrazené pro parkování, pro přechod vozidel, nebo kterými procházejí proudy osob.
2. Vzdálenost mezi trasou přesunu a jednotlivými překážkami nesmí být v žádném případě menší než 2 metry.



4.5. OZNAČENÍ KOMPONENTŮ

| | |
|-------------------------------------------------------------------------------------------------------------------------------------------------------------------------------------------------------------------------------------------------------------------------------------------------------------------------------------------------------------------------------------|-------------------------------------------------------------------------------------------------------------------------------------------------------------------------------------------------------------------------------------------------------------------------------------------|
|  <p>NEBEZPEČÍ ÚRAZU ELEKTRICKÝM PROUDEM: Používejte pouze nabíječku a napájecí zdroj dodaný výrobcem. Nevhodné použití může způsobit úraz elektrickým proudem a/nebo přehřátí.</p> |  <p>VAROVÁNÍ: Dodávaný obvod musí být chráněn diferenciálním spínačem (RCD) s aktivačním proudem nepřesahujícím 30 mA.</p> |
|  <p>NEBEZPEČÍ ÚRAZU ELEKTRICKÝM PROUDEM: Aby bylo možné provést elektrické připojení, je nutné, aby byla v blízkosti místa instalace nainstalována elektrická zásuvka. Ujistěte se, že připojení k napájecímu zdroji je v souladu se zákony platnými v zemi, ve které se používá.</p> |  <p>NEBEZPEČÍ ÚRAZU ELEKTRICKÝM PROUDEM: Elektrické napájení připojte až po dokončení všech instalačních operací. V případě potřeby během instalace vypněte hlavní elektrické napájení.</p> |
|  <p>VAROVÁNÍ: Nebezpečí pořezání rukou.</p> |  <p>VAROVÁNÍ: Nebezpečí odletků do očí.</p> |
|  <p>POVINNOST POUŽÍVAT RUKAVICE: Abyste zabránili nebezpečí pořezání rukou, používejte ochranné rukavice.</p> |  <p>POVINNOST POUŽÍVAT BRÝLE: Abyste zabránili nebezpečí vniknutí prachu do očí, používejte ochranné brýle.</p> |

4.5.1. INSTALACE NABÍJECÍ ZÁKLADNY

| | |
|-----------------------------------------------------------------------------------------------------------------------------------------------------------------------------------------------------------------------------------------------------------------------------------------|------------------------------------------------------------------------------------------------------------------------------------------|
|  <p>VAROVÁNÍ: Nebezpečí pořezání rukou.</p> |  <p>VAROVÁNÍ: Nebezpečí odletků do očí.</p> |
|  <p>NEBEZPEČÍ ÚRAZU ELEKTRICKÝM PROUDEM: Elektrické napájení připojte až po dokončení všech instalačních operací. V případě potřeby během instalace vypněte hlavní elektrické napájení.</p> | |

Požadavky a povinnosti:

- Rovný povrch
- Kompaktní povrch
- Nabíjecí základna
- Upevňovací šrouby
- Zásobovač
- Rukavice
- Brýle

| | |
|-----------------------------------------------------------------------------------------------------------------------------------------------------------------------------------------------------------|-------------------------------------------------------------------------------------------------------------------------------------------------------------------------------------------------------------|
|  <p>POVINNOST POUŽÍVAT RUKAVICE: Abyste zabránili nebezpečí pořezání rukou, používejte ochranné rukavice.</p> |  <p>POVINNOST POUŽÍVAT BRÝLE: Abyste zabránili nebezpečí vniknutí prachu do očí, používejte ochranné brýle.</p> |
|-----------------------------------------------------------------------------------------------------------------------------------------------------------------------------------------------------------|-------------------------------------------------------------------------------------------------------------------------------------------------------------------------------------------------------------|

Nabíjecí základna může být nainstalována uvnitř pracovního prostoru nebo v prostoru, který je s ním spojen prostřednictvím trasy pro přesun.

Ujistěte se, že na zvolené ploše je dostatek místa pro instalaci nabíjecí základny a zohledněte přitom, že je před ní se musí nacházet pás bez překážek, široký nejméně 1,5 metru a dlouhý 3 metry.

Postup:

1. Zkontrolujte splnění požadavků pro instalaci v souladu s popisem v odst. 4.3.
2. Je-li to nutné, připravte povrch tak, aby nabíjecí základna (A) byla na stejné úrovni s trávnikem (B). Povrch musí být dokonale vyrovnaný a kompaktní, aby nedošlo k deformaci desky nabíjecí základny.

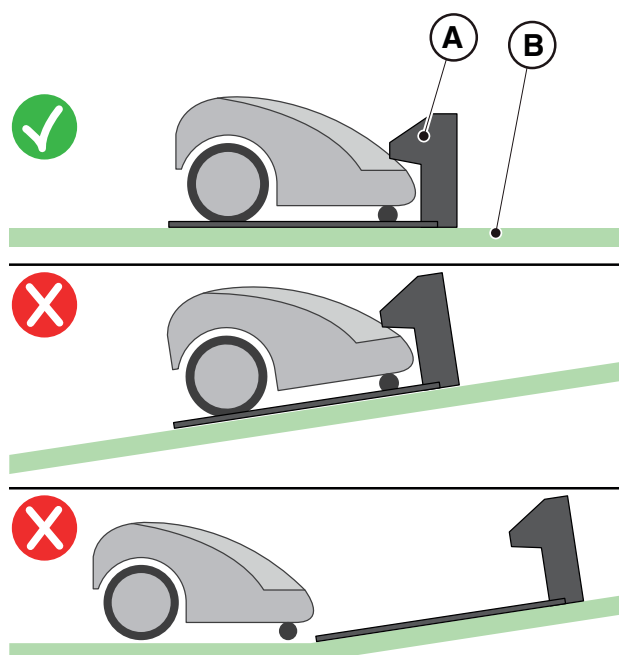

3. Upevněte nabíjecí základnu (L) k zemi pomocí upevňovacích šroubů (M).
4. Zkontrolujte, zda je satelitní referenční stanice (A) připojena k nabíjecí základně prostřednictvím svého konektoru.
5. Připojte napájecí zdroj k nabíjecí základně a zašroubujte konektor.
6. Připojte zástrčku napájecího zdroje do elektrické zásuvky.
7. Zkontrolujte, zda kontrolka nabíjecí základny (N) svítí když robotická sekačka není v nabíjecí základně (viz odst. 5.4).





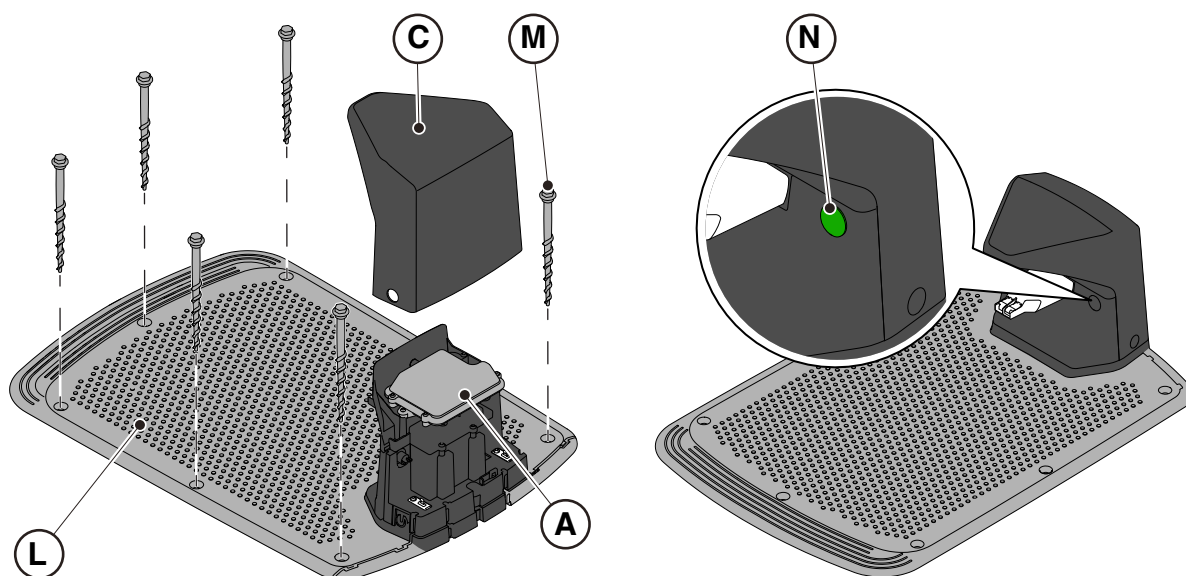

UPOZORNĚNÍ:

Napájecí kabel, napájecí zdroj, prodlužovací kabel i jakýkoli jiný elektrický kabel, který není součástí výrobku, musí zůstat na vnější straně prostoru sekání kvůli jejich udržení v bezpeční vzdálenosti od nebezpečných součástí v pohybu a kvůli zabránění poškození kabelů, které by mohlo vést ke styku se součástmi pod napětím.



POZNÁMKA: V případě potřeby je možné prodloužit kabel, který napájí nabíjecí základnu, prostřednictvím prodlužovacích kabelů. Je dovoleno použít maximálně dva 5m prodlužovací kabely (viz kap. 9 „Příslušenství“).

4.5.2. INSTALACE SATELITNÍ REFERENČNÍ STANICE

| | |
|-----------------------------------------------------------------------------------------------------------------------------------------------------------------------------------------------------------------------------------------------------------------------------------------------------------------------------------------------------------------------------------|-----------------------------------------------------------------------------------------------------------------------------------------------------------------------------------------------------------------------------------------------------------------------------------------|
|  <p>NEBEZPEČÍ ÚRAZU ELEKTRICKÝM PROUDEM: Používejte pouze nabíječku a napájecí zdroj dodaný výrobcem. Nevhodné použití může způsobit úraz elektrickým proudem a/nebo přehřátí.</p> |  <p>VAROVÁNÍ: Dodávaný obvod musí být chráněn diferenciálním spínačem (RCD) s aktivačním proudem nepřesahujícím 30 mA.</p> |
|  <p>NEBEZPEČÍ ÚRAZU ELEKTRICKÝM PROUDEM: Aby bylo možné provést elektrické připojení, je nutné, aby byla v blízkosti místa instalace nainstalována elektrická zásuvka. Ujistěte se, že připojení k napájecímu zdroji je v souladu se zákony platnými v zemi, ve které se používá.</p> |  <p>NEBEZPEČÍ ÚRAZU ELEKTRICKÝM PROUDEM: Elektrické napájení připojte až po dokončení všech instalačních operací. V případě potřeby během instalace vypněte hlavní elektrické napájení.</p> |

Satelitní referenční stanice (A) se dodává s nabíjecí základnou a je nainstalována pod ochranným víkem (B). Je napájena z nabíjecí základny prostřednictvím konektoru (C).

V případě umístění nabíjecí základny (D) na místo, kde obloha není zcela viditelná, je třeba oddělit satelitní referenční stanici (A) od nabíjecí základny a nainstalovat ji do prostoru úplnou viditelností oblohy.

V tomto případě musí být satelitní referenční stanice (A) připevněna prostřednictvím upevňovací konzoly (E). Pro napájení je potřebný napájecí zdroj (F), který lze zakoupit samostatně, a zástrčka pro připojení do elektrické zásuvky.

Místo oddělené instalace referenční stanice se musí nacházet ve výšce minimálně 2,5 metrů od terénu.

Připravte prostor pro instalaci napájecího zdroje (F) tak, aby byl chráněn před slunečním zářením, a aby se za žádných atmosférických podmínek nemohl ocitnout ponořený do vody.



UPOZORNĚNÍ:

Napájecí kabel, napájecí zdroj, prodlužovací kabel i jakýkoli jiný elektrický kabel, který není součástí výrobku, musí zůstat na vnější straně prostoru sekání kvůli jejich udržení v bezpeční vzdálenosti od nebezpečných součástí v pohybu a kvůli zabránění poškození kabelů, které by mohlo vést ke styku se součástmi pod napětím.



UPOZORNĚNÍ:

Kabel elektrického napájení a napájecí zdroj musí být umístěny tak, aby nepředstavovali nebezpečí pro děti, osoby nebo zvířata.



VAROVÁNÍ:

Z bezpečnostních důvodů nesmí být satelitní referenční stanice nikdy přemístěna následně po naprogramování virtuálního ohraničení, tras pro přesun a prostor, kterým je třeba se vyhnout. Robotická sekačka by totiž mohla vyjít ven z naprogramovaného pracovního prostoru. V případě přemístění referenční stanice je potřebné její opětovné naprogramování.

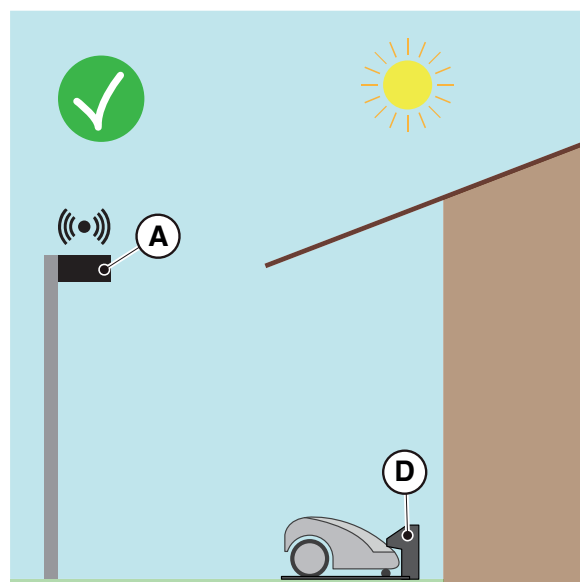
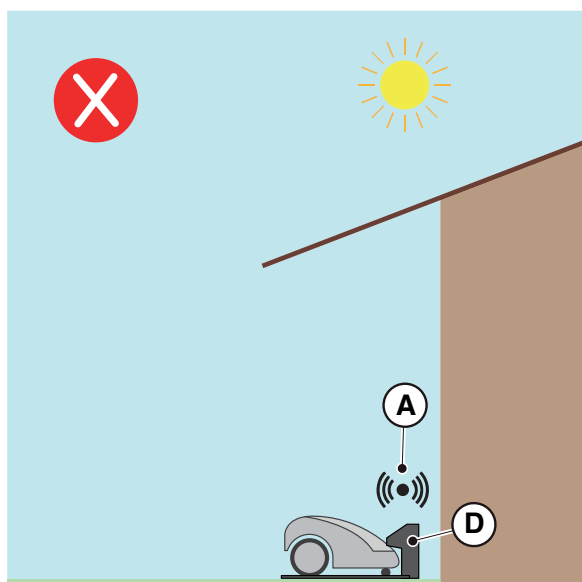
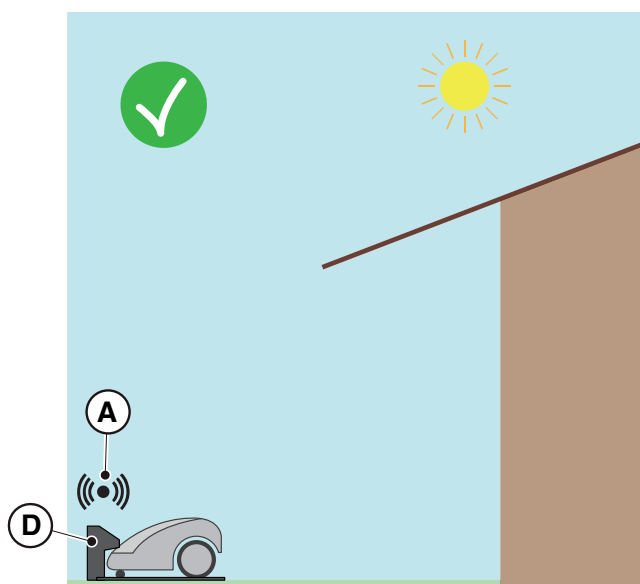
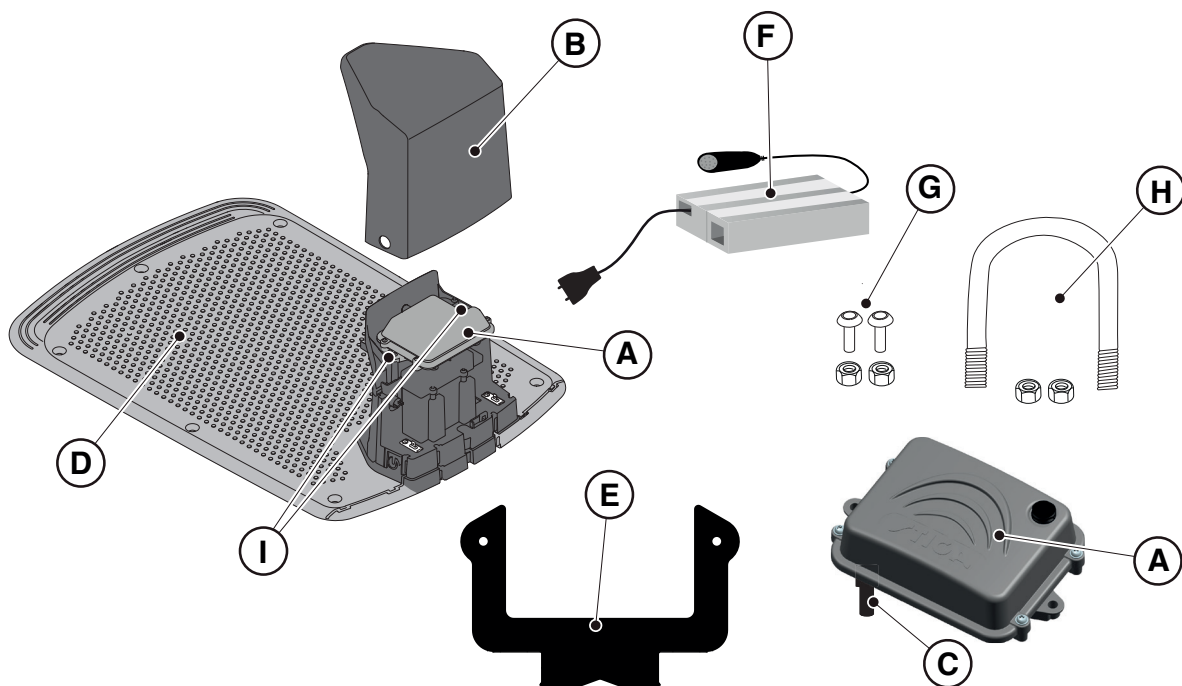

Požadavky a povinnosti:

- Satelitní referenční stanice (A).
- Napájecí zdroj (F) (lze zakoupit samostatně).
- Upevňovací konzola (E).
- Šrouby pro upevnění satelitní referenční stanice na konzolu (G).
- Třmen pro upevnění konzoly (H) na sloup nebo upevňovací šrouby pro připevnění na stěnu (nejsou součástí).

Požadavky a povinnosti:

1. Zkontrolujte požadavky pro instalaci v odst. 4.2.3.
2. Otevřete víko (B).
3. Odpojte konektor (C) satelitní referenční stanice (A) od nabíjecí základny (D).
4. Odšroubujte upevňovací šrouby (I) a vyjměte satelitní referenční stanici (A) z nabíjecí základny (D).
5. Připevněte konzoli (E) na stěnu (M) s použitím upevňovacích šroubů (nejsou součástí) a ujistěte se, že se nachází ve vodorovné poloze. V případě montáže na sloup (L) použijte třmen (H), který je součástí, k upevnění konzole (E).
6. Připevněte satelitní referenční stanici (A) ke konzole (E) s konektorem (C) obráceným směrem dolů, použitím šroubů (G). Ujistěte se, že se stanice nachází ve vodorovné poloze. Stanici nainstalujte do výšky nejméně 2,5 metrů od terénu.
7. Připojte satelitní referenční stanici k napájecímu zdroji (F) prostřednictvím konektoru (C) a přišroubujte kruhovou matici.
8. Připevněte napájecí kabel tak, aby se nemohl poškodit nebo způsobit nebezpečí.
9. Připojte zástrčku napájecího zdroje (F) do elektrické zásuvky.

POZNÁMKA: Horní část satelitní referenční stanice se musí nacházet co nejbližší k horní části stěny nebo sloupu.

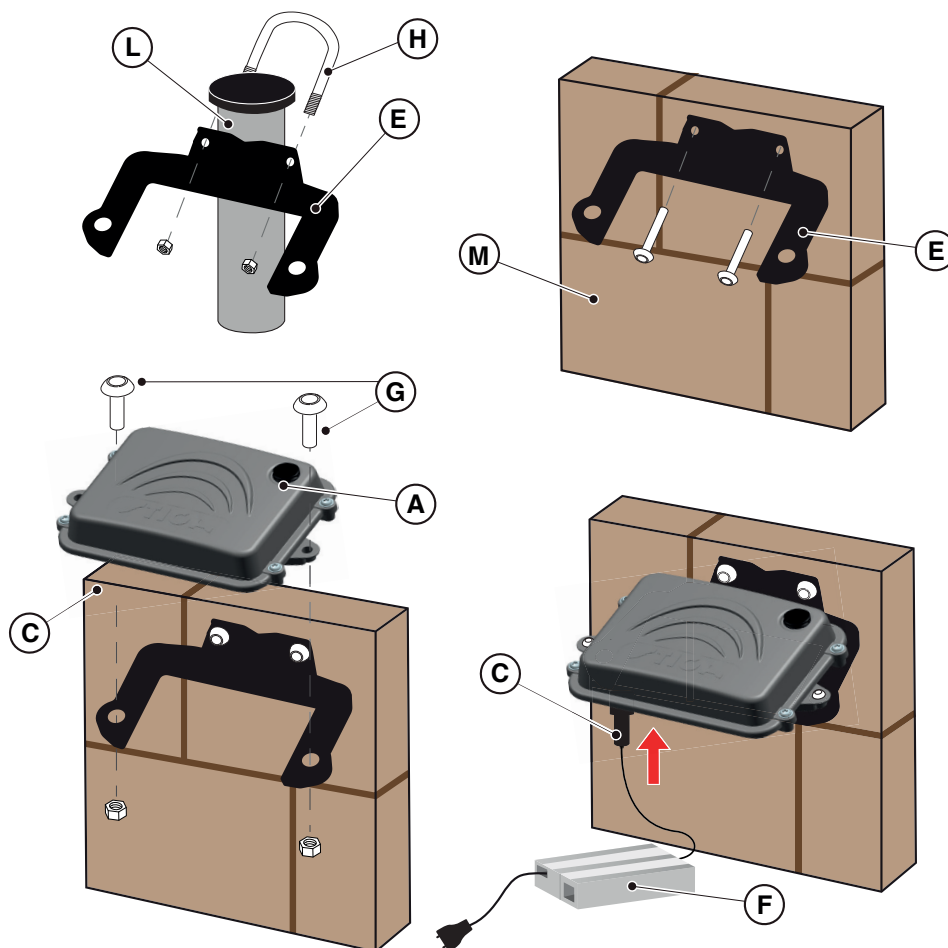

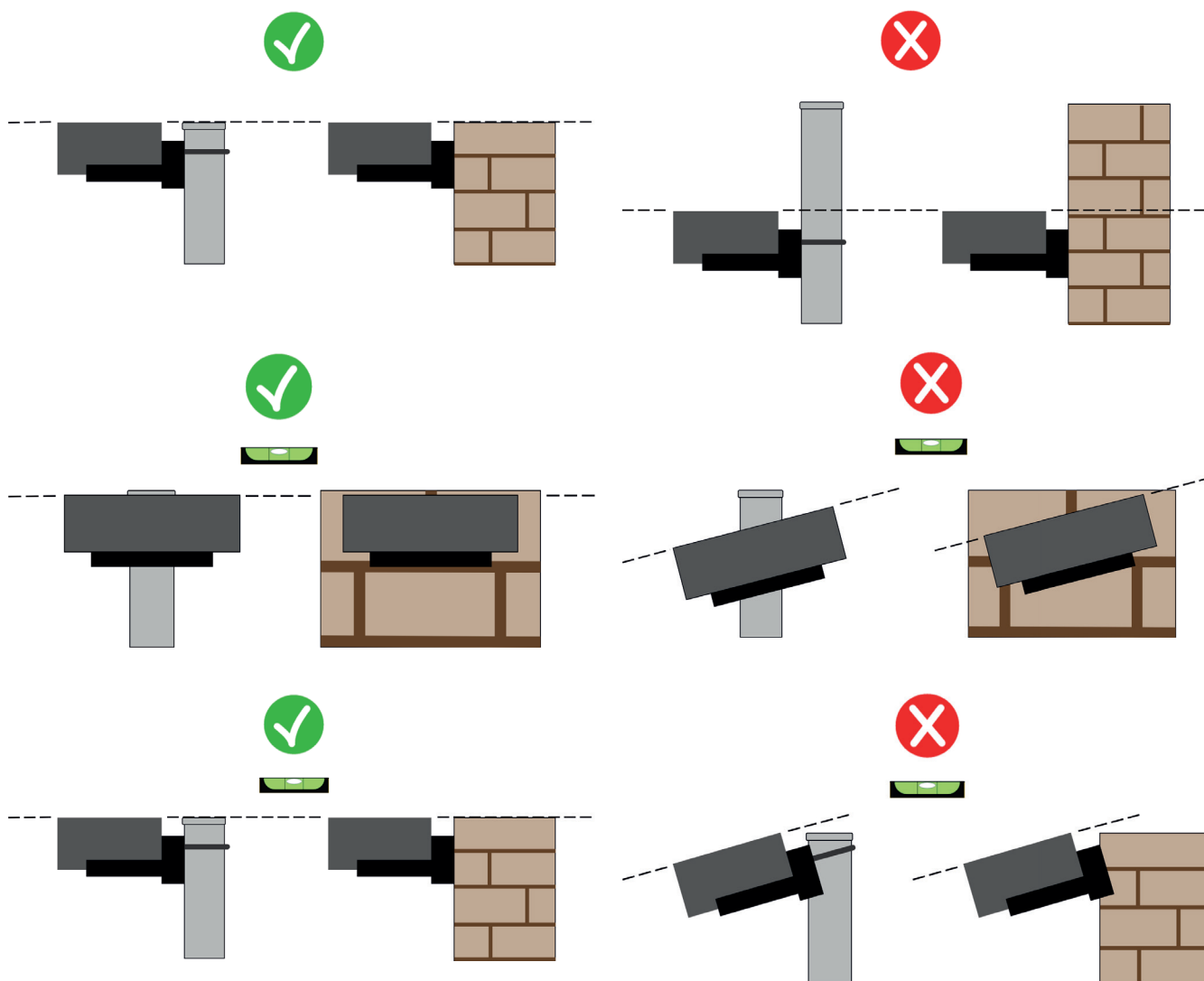

UPOZORNĚNÍ:

Povrch nebo sloup, na který má být připevněna satelitní referenční stanice, musí být stabilní a nesmí se pohybovat, kmitat nebo se otáčet, například při silném větru nebo jiné nepřízní počasí. Pohyb satelitní referenční stanice ovlivňuje přesnost činnosti robotické sekačky.



UPOZORNĚNÍ:

Během instalace satelitní referenční stanice postupujte opatrně. Hrozí riziko pádu z velké výšky nebo pád předmětů do prázdna.



UPOZORNĚNÍ:

Při přesunu satelitní referenční stanice je třeba prostřednictvím aplikace znovu naprogramovat virtuálního ohraničení, trasy pro přesun a prostory, kterým je třeba se vyhnout.

4.5.3. NABITÍ ROBOTICKÉ SEKAČKY PO INSTALACI

Před zahájením programování virtuálního ohraničení proveďte nabití robotické sekačky.

Požadavky a povinnosti:

- Nabíjecí základna.

Postup:

1. Nechte nabít robotickou sekačku (viz odst. 5.5).

POZNÁMKA: Při prvním nabíjení je třeba nechat akumulátory nabíjet alespoň 2 hodiny.

4.6. PROGRAMOVÁNÍ VIRTUÁLNÍHO OHRANIČENÍ, TRAS PRO PŘESUN A PROSTOR, KTERÝM JE TŘEBA SE VYHNOUT

Programování virtuálního ohraničení, tras pro přesun a prostor, kterým je třeba se vyhnout, se provádí prostřednictvím příslušných postupů s průvodcem, které se nacházejí v APL „STIGA.GO“. Tento postup vyžaduje vést robotickou sekačku manuálně, krácejíc vedle ní, podle všeobecných kritérií, uvedených v odst. 4.4.

Požadavky a povinnosti:

- Mobilní zařízení s operačním systémem Android nebo iOS, připojené na internet (není součástí).

Postup:

1. Stáhněte si aplikaci „STIGA GO“ z Google Play Store pro zařízení s operačním systémem Android nebo z App Store pro zařízení s iOS.
2. Postupujte dle postupu s průvodcem v aplikaci (ohledně podrobnějších informací vycházejte z odst. Aplikace).

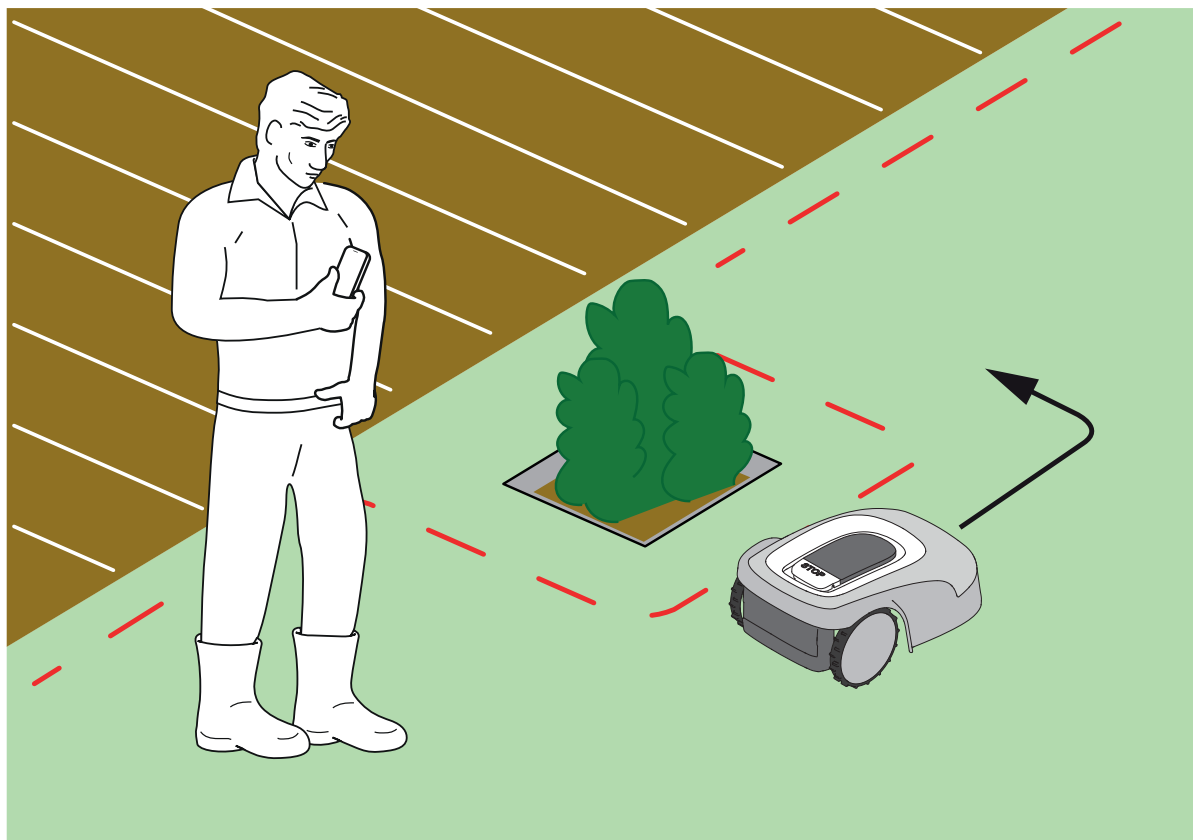

**VAROVÁNÍ:**

Provozní prostor nebo trasy, používané zařízením pro jeho přesun, musí být nastaveny tak, aby nezahrnovaly veřejné prostory, a aby se zabránilo ublížení na zdraví osob, škodám na majetku, nebo nehodám vozidel.

**VAROVÁNÍ:**

Pro vlastní bezpečnost a pro zabránění ublížení na zdraví osob a zvířat, a škod na majetku, musí operátor předem znát prostor, ve kterém bude robotická sekačka vedena manuálně. Během řízení robota kráčejte opatrně, abyste přitom nespadli.

4.7. FUNKCE A NASTAVENÍ VÝROBKU

Automatická činnost robotické sekačky vyžaduje řadu nastavení, která lze provést pomocí mobilního zařízení (smartphone) s operačním systémem iOS nebo Android s nainstalovanou aplikací „STIGA GO“. Aplikaci iOS lze stáhnout z iOS App Store. Aplikaci Android lze stáhnout z Google Play Store.

OBSAH

| | |
|-----------------------------------------------------------------------------------------------------------|----|
| 4.7.1. PŘED PŘIHLÁŠENÍM | 32 |
| 4.7.2. REGISTRACE (SIGN UP) | 32 |
| 4.7.3. PÁROVÁNÍ (PAIRING) | 32 |
| 4.7.4. GARÁŽ A STRANA VÝROBKU (DEVICE PAGE) | 33 |
| 4.7.5. KONFIGURACE NABÍJECÍ ZÁKLADNY | 33 |
| 4.7.6. KALIBRACE NABÍJECÍ ZÁKLADNY | 34 |
| 4.7.7. INICIALIZACE ROBOTICKÉ SEKAČKY..... | 34 |
| 4.7.8. PROGRAMOVÁNÍ VIRTUÁLNÍHO OHRANIČENÍ, TRAS PRO PŘESUN A PROSTOR, KTERÝM JE TŘEBA SE VYHNOUT..... | 34 |
| 4.7.9. PROGRAMOVÁNÍ TRASY NÁVRATU NA NABÍJECÍ ZÁKLADNU | 35 |
| 4.7.10. MAPA ZAHRADY | 36 |
| 4.7.11. SAMOSTATNÉ SEKÁNÍ / NAPLÁNOVANÉ SEKÁNÍ (SPOT CUT / SCHEDULED) | 36 |
| 4.7.12. PROGRAMOVÁNÍ RELACÍ SEKÁNÍ (MOWING SESSIONS)..... | 36 |
| 4.7.13. SPRÁVA DATOVÉHO BALÍKU..... | 36 |
| 4.7.14. INTEGRACE S VOKÁLNÍMI ASISTENTY (AMAZON ALEXA, GOOGLE HOME) | 36 |
| 4.7.15. AKTUALIZACE SOFTWARE (FIRMWARE UPDATE) | 37 |
| 4.7.16. PROFIL / SPRÁVA UŽIVATELŮ / VOLBA OBLÍBENÉHO PRODEJCE / ZPRÁVY | 37 |

4.7.1. PŘEDBĚŽNÉ PŘIHLÁŠENÍ

Při prvním přihlášení do aplikace můžete:

- Vstoupit na informační stránky o prodejcích a výrobcích značky STIGA.
- Provést první registraci.
- Registrovaní uživatelé se mohou přihlásit.

4.7.2. REGISTRACE (SIGN UP)

Sekce „Zaregistrujte se“ umožňuje uživateli zaregistrovat se a získat přístup ke všem funkcím aplikace. Uživatel se může přihlásit pomocí svého účtu Google, Facebook a Apple nebo si může vytvořit nový účet vyplněním požadovaných polí.

Proces registrace vyžaduje ověření prostřednictvím e-mailu.

4.7.3. PÁROVÁNÍ ZAŘÍZENÍ (PAIRING)

Sekce „Párování zařízení“ umožňuje prostřednictvím připojení bluetooth spárovat vlastní mobilní zařízení:

- s robotickou sekačkou;
- se satelitní referenční stanicí;
- s nabíjecí základnou.

Pro přidání nového výrobku STIGA stiskněte tlačítko „přidat“ (+) a postupujte dle postupu s průvodcem.

Pro provedení párování je třeba, aby byla robotická sekačka a satelitní referenční stanice ve vzdálenosti menší než 8 metrů od mobilního zařízení.

Nabíjecí základna může být v případě instalace oddělené od satelitní referenční stanice spárována i následně.

Po dokončení párování se zobrazí hlavní strana výrobku, ze které je možný přístup na jednotlivé dostupné nabídky.

POZNÁMKA: Když párování nabíjecí základny proběhlo úspěšně, kontrolka na nabíjecí základně se rozsvítí, když je robotická sekačka mimo nabíjecí základnu. Když spárování nebylo provedeno, kontrolka bliká.

POZNÁMKA: po spárování všech zařízení je třeba ještě před použitím výrobku provést „kalibraci nabíjecí základny“ (viz odst. 4.7.5).

POZNÁMKA: Pokud mobilní zařízení nedetekuje robotickou sekačku, zkontrolujte, zda robotická sekačka není spárována s jiným zařízením (viz odst. 5.3.6).

4.7.4. GARÁŽ A STRANA VÝROBKU (DEVICE PAGE)

V sekci „Garáž“ jsou zobrazeny všechny výrobky značky Stiga, které jsou přiřazené danému uživatelskému profilu.

Přiřazené výrobky jsou zobrazovány napravo a nalevo na jednotlivých stranách.

Pro každý ze zobrazených výrobků je možný přístup k sérii možností, které umožňují:

- přejmenovat nebo odstranit zařízení z uživatelského účtu;
- přistupovat k informacím o výrobku a k návodům;
- ověřovat stav připojitelnosti mobilní sítě a stav signálu GNSS robotické sekačky a referenční stanice;
- provádět aktualizace firmwaru.

Z části „Garáž“ je možný přístup na „Stranu výrobku“ každého přiřazeného výrobku.

Strana výrobku robotické sekačky je rozdělena do tří sekcí:

- Robotická sekačka.
- Nastavení.
- Moje zahrada.

Sekce jsou zobrazovány napravo a nalevo na jednotlivých stranách.

Sekce „Robotická sekačka“ umožňuje:

- Zkontrolovat stav robotické sekačky (úroveň nabití akumulátoru, stav činnosti, nastavený režim sekání).
- Zahájit a zastavit činnost robotické sekačky.
- Vynutit návrat robotické sekačky na nabíjecí základnu.
- Zahájit pracovní činnost robotické sekačky v prostoru, do kterého se nelze dostat samostatně (je-li k dispozici v aplikaci).
- Zkontrolovat zbývající počet hodin připojitelnosti a obnovit datový balík.

Sekce „Nastavení“ umožňuje:

- Zvolit režim sekání „Jednorázové sekání“ nebo „Plánované sekání“.
- Nastavit nebo změnit pracovní program.
- Nastavit nebo změnit výšku sekání.
- Kalibrovat polohování robotické sekačky v nabíjecí základně.
- Zahájit postup hibernace pro zimní skladování.
- Aktivovat a nastavit citlivost snímače dešťového senzoru.

Sekce „Moje zahrada“ umožňuje:

- Zaregistrovat virtuální ohraničení, trasy pro přesun a prostory, kterým je třeba se vyhnout, prostřednictvím postupů s průvodcem v aplikaci.
- Zobrazit mapu zahrady s případnými zaregistrovanými prvky a polohou robotické sekačky v reálném čase.

4.7.5. PÁROVÁNÍ NABÍJECÍ ZÁKLADNY

Před použitím robotické sekačky je třeba provést párování nabíjecí základny (viz odst. 4.7.3).

4.7.6. KALIBRACE NABÍJECÍ ZÁKLADNY

Operace kalibrace polohy návratu na základnu je povinná a vyžadována v aplikaci bezprostředně po dokončení párování nabíjecí základny.

Kalibrace umožňuje robotické sekačce určit správné vyrovnaní s nabíjecími kontakty s použitím čtení rádiového signálu, vysílaného z antény pod ploštinovou karosérií nabíjecí základny.

Postup:

1. Umístěte robotickou sekačku na nabíjecí základnu a zasuňte ji tak, aby se napojila na příslušné kontakty.
2. V případě potřeby mírně nadzvedněte robotickou sekačku za zadní rukojeť a vyrovnejte ji s nabíjecí základnou tak, aby s ní byla dokonale v jedné ose.
3. Zkontrolujte na klávesnici robotické sekačky, zda je ikona „ALARM“ zhasnuta; v opačném případě před pokračováním vynulujte alarmy (viz odst. 5.3.7).
4. Zavřete víko.
5. Zahajte kalibraci podle postupu s průvodcem v aplikaci.
6. Vyčkejte na hlášení o potvrzení provedené kalibrace.

POZNÁMKA: Když uvedený postup nebude dokončen v průběhu 5 minut od připojení robotické sekačky k nabíjecím kontaktům, kalibrace bude zrušena. Je třeba odpojit robotickou sekačku od nabíjecích kontaktů a zopakovat postup od bodu 1.

4.7.7. INICIALIZACE ROBOTICKÉ SEKAČKY

Inicializace robotické sekačky je povinná a vyžadovaná v aplikaci:

- Při prvním zahájení činnosti výrobku.
- Při zapnutí robotické sekačky nebo při jejím opětovném uvedení do činnosti.
- Při manuálním přesunu robotické sekačky.

Postup při prvním zahájení činnosti výrobku:

1. Umístěte robotickou sekačku tak, aby se mohla pohybovat dopředu nejméně 3 m bez toho, aby zaznamenala překážky.
2. Zahajte inicializaci, jak vyžaduje aplikace, a vyčkejte na dokončení postupu. Robotická sekačka pokračuje v chodu dopředu a provede tři kroky v rozsahu přibližně 1 m.

Postup v případě zapnutí nebo manuálního přesunu robotické sekačky:

1. Umístěte robotickou sekačku dovnitř naprogramovaného prostoru tak, aby se mohla pohybovat dopředu nejméně 3 m a přitom zůstala uvnitř virtuálního ohraničení bez toho, aby zaznamenala překážky.
2. Zahajte inicializaci, jak vyžaduje aplikace, a vyčkejte na dokončení postupu. Robotická sekačka se bude pohybovat dopředu a provede tři kroky v rozsahu přibližně 1 m.

POZNÁMKA: když robotická sekačka ukončí trasu inicializace v místě mimo naprogramovaného virtuálního ohraničení, zůstane zastavena z bezpečnostních důvodů a oznámí chybu „Mimo určený obvod“. V tomto případě je třeba zopakovat postup inicializace vhodnou volbou počátečního místa.

4.7.8. PROGRAMOVÁNÍ VIRTUÁLNÍHO OHRANIČENÍ, TRAS PRO PŘESUN A PROSTOR, KTERÝM JE TŘEBA SE VYHNOUT

Před pokračováním s programováním se ujistěte o dokončení fází párování zařízení (odst. 4.7.3), párování nabíjecí základny (odst. 4.7.5), kalibrace nabíjecí základny (odst. 4.7.6), inicializace robotické sekačky (odst. 4.7.7).

Programování virtuálního ohraničení, tras pro přesun a prostor, kterým je třeba se vyhnout, se provádí prostřednictvím příslušných postupů s průvodcem, které se nacházejí v aplikaci „STIGA.GO“. Uvedené postupy vyžadují vést robotickou sekačku manuálně, kráčeji vedle ní.

Níže jsou uvedeny nejdůležitější kroky:

1. Postupujte podle postupu zahájení robotické sekačky, uvedeného v aplikaci.
2. Ved'te robotickou sekačku joystickem do bodu, ve kterém chcete zahájit programování.
3. Zahajte registraci virtuálního ohraničení nebo virtuálních tras stisknutím příslušného tlačítka.
4. Ved'te robotickou sekačku manuálně joystickem po celém obvodu nebo trase, která má být naprogramována.



VAROVÁNÍ:

Dodržujte minimální vzdálenosti od překážek a pokyny uvedené v odst. 4.4

5. Potvrzení registrace

POZNÁMKA: Po ukončení programování virtuálního ohraničení přejde robotická sekačka celý virtuální obvod kvůli ověření správnosti provedení programování. Tato fáze je potřebná z bezpečnostních důvodů a nelze ji přeskočit. Je možné pokračovat pouze poté, co se robotická sekačka vrátila do počátečního bodu virtuálního obvodu.

POZNÁMKA: Pro odlišnou správu jednotlivých prostor zahrady je možné naprogramovat podprostory uvnitř existujícího virtuálního ohraničení.

POZNÁMKA: Před programováním tras přesunu a prostorů, kterým je třeba se vyhnout, je třeba naprogramovat virtuální ohraničení.

POZNÁMKA: nepřemísťujte robotickou sekačku ručně, protože každý manuální přesun robotické sekačky vyžaduje postup inicializace.

4.7.9. PROGRAMOVÁNÍ TRASY NÁVRATU NA NABÍJECÍ ZÁKLADNU

Pro umožnění vstupu robotické sekačky na nabíjecí základnu je potřeba naprogramovat trasu návratu podle níže uvedených parametrů:

- Trasa pro návrat musí mít délku nejméně 5 m.
- Úsek, který končí na nabíjecí základně, musí být dlouhý nejméně 5 m, přímočarý a vyrovnaný se středem nabíjecí základny (může se shodovat s celou trasou návratu).
- Počáteční bod trasy návratu se musí nacházet uvnitř virtuálního ohraničení, aby jej robotická sekačka mohla dosáhnout samostatně.
- Koncový bod se shoduje s polohou nabíjení robotické sekačky.
- Každý bod trasy přesunu se musí nacházet ve vzdálenosti minimálně 1 m od jakékoli překážky, virtuálního ohraničení nebo prostoru, kterému je třeba se vyhnout, a v každém případě je třeba dodržet minimální vzdálenosti, uvedené v odst. 4.4, jsou-li ještě více omezující.

POZNÁMKA: Před programováním trasy přesunu na nabíjecí základnu je třeba naprogramovat virtuální ohraničení.

Postup:

1. Když je vyžadováno provedení inicializace se ujistěte, že virtuální ohraničení prostoru, ve kterém má začátek trasa přesunu, bylo naprogramováno.
2. Z nabídky „Moje zahrada“ zvolte naprogramovaný prostor, ze kterého má začínat trasa návratu na nabíjecí základnu, zvolte vytvoření nového spojení a zvolte „Nabíjecí základna“.
3. Ved'te robotickou sekačku joystickem do bodu, ve kterém chcete zahájit programování.
4. Zahajte registraci trasy návratu na nabíjecí základnu stisknutím příslušného tlačítka.
5. Ved'te robotickou sekačku manuálně joystickem podél trasy, která má být naprogramována, až po připojení robotické sekačky k nabíjecím kontaktům.
6. Potvrzení registrace

POZNÁMKA: nepřemísťujte robotickú sekačku ručne, pretože každý manuálny presun robotické sekačky vyžaduje postup inicializácie.

4.7.10. MAPA ZAHRADY

Ze sekce „Moje zahrada“ je možný prístup k mapě zahrady a k zobrazení:

- Virtuálního ohraničení.
- Prostorů, kterým je třeba se vyhnout.
- Trasy pro přesun.
- Polohy robotické sekačky v reálném čase.
- Polohy instalace satelitní referenční stanice.
- Polohy nabíjecí základny a příslušné trasy pro návrat.

4.7.11. SAMOSTATNÉ SEKÁNÍ / NAPLÁNOVANÉ SEKÁNÍ (SPOT CUT / SCHEDULED)

Volič „Samostatné sekání / Naplánované sekání“ nabídky nastavení umožňuje aktivovat nebo deaktivovat naplánovaný program pracovní činnosti.

Počet týdenních hodin, které mají být naplánovány, je navrhován aplikací na základě velikosti zahrady.

- Při nastavení na „Naplánované sekání“ robotická sekačka pracuje podle naplánovaného programu pracovní činnosti.
- Při nastavení na „Samostatné sekání“ robotická sekačka pracuje a provede samostatný pracovní cyklus.

POZNÁMKA: Když robotická sekačka dokončí cyklus pokrytí celé zahrady, vrátí se na nabíjecí základnu a zůstane tam až do následujícího nastaveného času uvedení do chodu.

4.7.12. PROGRAMOVÁNÍ RELACÍ SEKÁNÍ (MOWING SESSIONS)

Sekce „Relace sekání“ umožňuje naprogramovat čas a dny pracovní činnosti robotické sekačky. Počet týdenních hodin, které mají být naplánovány, je navrhován aplikací na základě velikosti zahrady.

Postup:

1. Z nabídky „Nastavení“ zvolte „Relace sekání“ a zvolte dne v týdnu, v kterém mají být nastaveny požadované relace pracovní činnosti.
2. Uživatel má možnost aplikovat stejný čas pracovní činnosti na více dnů v týdnu.
3. Čas pracovní činnosti bude zobrazen uvnitř dne, ve kterém byl naprogramován. Stisknutím tlačítka na každému časovému rozvrhu jej lze zkopírovat nebo odstranit.

4.7.13. SPRÁVA DATOVÉHO BALÍKU

Sekce „Datový balík“ umožňuje kontrolovat zbývající dobu připojitelnosti, která je potřebná pro činnost robotické sekačky.

V této sekci je možné přímo provést koupi balíků pro připojení.

4.7.14. INTEGRACE S VOKÁLNÍMI ASISTENTY (AMAZON ALEXA, GOOGLE HOME)

Integrace s vokálním asistentem umožňuje provádět interakci s robotickou sekačkou podle možností, které jsou dostupné v aplikaci. Je možné například:

- Zahájit pracovní relaci.
- Zastavit robotickou sekačku během sekání trávy i obnovit přerušenu pracovní činnost.
- Vynutit si návrat robotické sekačky na nabíjecí základnu.
- Vyžádat si informace o následujícím čase zahájení naplánované pracovní činnosti.
- Vyžádat si informace o stavu robotické sekačky.
- Vyžádat si informace o zbývající době připojitelnosti.

4.7.15. AKTUALIZACE SOFTWARE (FIRMWARE UPDATE)

Aktualizace firmwaru výrobku, jsou-li dostupné, jsou oznamovány na straně pro zobrazení výrobku v „Garáži“.

Dostupné aktualizace jsou prováděny v rámci posloupnosti, v pořadí: robotická sekačka, referenční stanice, nabíjecí základna.

Během aktualizace je třeba mít telefon v blízkosti aktualizovaného zařízení. Aktualizace každého zařízení vyžaduje od 10 do 20 minut.

Uživatel může dále zobrazit nabídku, která se nachází na straně zobrazování výrobku v „Garáži“ kvůli ověření dostupnosti aktualizací a nucené aktualizaci firmwaru.

4.7.16. PROFIL / SPRÁVA UŽIVATELŮ / VOLBA OBLÍBENÉHO PRODEJCE / ZPRÁVY

Ze sekce „Profil“ je možné změnit údaje účtu i změnit heslo.

Hlavní uživatel, který provedl první registraci, může vyzvat ke správě jiné uživatele robotické sekačky. Pozvaný uživatel musí stáhnout aplikaci do svého mobilního zařízení a zaregistrovat se.

Sekce „Dealer“ umožňuje zvolit referenční servisní středisko.

Sekce „Zprávy“ umožňuje zobrazovat zprávy/informace.

5. PROVOZ

Požadavky a povinnosti:

- Instalace nabíjecí základny a satelitní referenční stanice (viz odst. 4.5)
- Počáteční výška trávy v provozním rozsahu robotické sekačky: 20÷60 mm
- Nabitý akumulátor (viz odst. 5.5)
- Programování virtuálního ohraničení, tras pro přesun a prostor, kterým je třeba se vyhnout (viz odst. 5.6)
- Vhodně nastavená výška sečení (viz odst. 5.6).

5.1. KONTROLA ZABEZPEČENÍ PŘI SPUŠTĚNÍ ROBOTICKÉ SEKAČKY

Požadavky a povinnosti:

- Bezpečnostní klíč.

Postup:

1. Zkontrolujte, zda je pohyblivý kryt (A) správně namontován. Chybějící kryt znemožní provoz robotické sekačky.
2. Zkontrolujte, zda je zasunutý bezpečnostní klíč (E). Pokud není zasunutý, robotická sekačka se nespustí.
3. Zkontrolujte, zda tlačítko zastavení „STOP“ (B) není aktivní. Je-li stisknuté, zastaví robotickou sekačku a otevře ochranný kryt (C) ovládací konzoly (D).
4. Zkontrolujte, zda je robotická sekačka správně umístěna na zemi. V případě nadměrného sklonu ($\geq 45\%$ nebo $> 50\%$) nebo v případě zvednutí zastaví snímače náklonu (sklonoměr) robotickou sekačku.

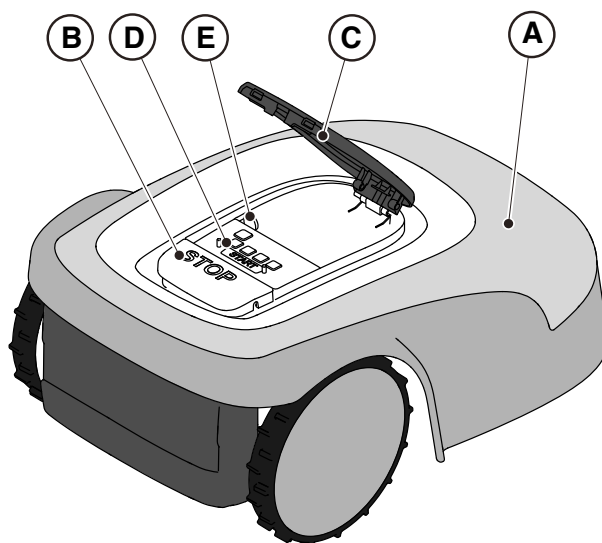

5.2. RUČNÍ OVLÁDÁNÍ ROBOTICKÉ SEKAČKY

Robotickou sekačku lze používat bez provedení programování popsaného v odst. . 4.7. V tomto režimu vykoná robotická sekačka pracovní cyklus, vrátí se do nabíjecí základny a zůstane tam až do následujícího ručního spuštění.

Pro použití stroje v tomto režimu je v každém případě třeba provést programování virtuálního ohraničení, tra pro přesun a prostor, kterým je třeba se vyhnout (viz odst. 4.6).

Postup:

1. Umístěte robotickou sekačku do nabíjecí základny nebo do obvodu instalace.
2. Stiskněte tlačítko „**STOP**“ (A) kvůli otevření krytu (B) a přístupu k ovládací konzoli (C).
3. Stiskněte tlačítko „**VOLBA REŽIMU**“ (F) a držte jej stisknuté, dokud nebude blikat pouze ikona (L).
4. Stiskněte tlačítko „**POTVRZENÍ**“ (G). Ikona (L) se rozsvítí kvůli potvrzení provedení požadované operace.
5. Zavřete kryt (B).
6. Robotická sekačka zahájí svou pracovní činnost.

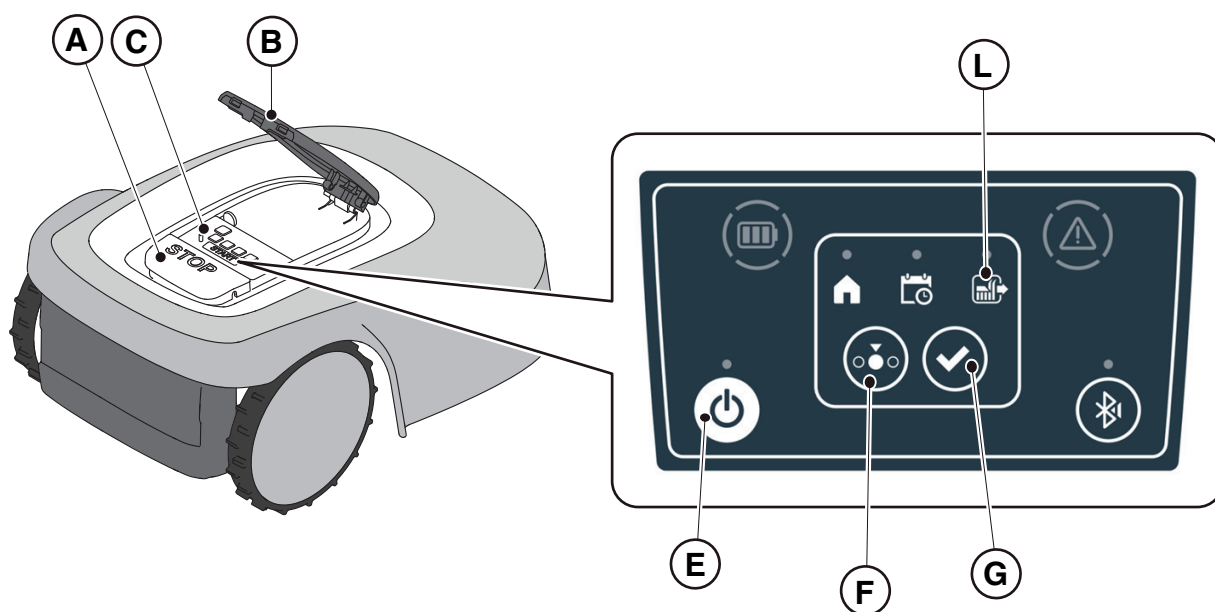

POZNÁMKA: tento režim by nemusel zaručit dostatečné pokrytí zahrady, a to jak z hlediska požadovaného času, tak z hlediska rovnoměrnosti výsledku sekání, zejména pokud má zahrada nerovnoměrný tvar. Pro dosažení maximální účinnosti robotické sekačky se doporučuje provést její naprogramování (viz odst. 4.7).

POZNÁMKA: Když bude po stisknutí tlačítka „**POTVRZENÍ**“ (G) stisknuto tlačítko „**VOLBA REŽIMU**“ (F), ikony týkající se zvolených funkcí začnou znovu blikat, požadujíc potvrzení právě zvolené funkce. Stiskněte tlačítko „**POTVRZENÍ**“ (G). Ikony se znovu rozsvítí.

POZNÁMKA: Když je kryt (B) otevřený, a to během pracovní činnosti i s robotem na základně, ikony týkající se zvolených funkcí blikají, aby informovaly, že je potřebné potvrzení operace před opětovným zavřením krytu. Při zavření krytu bez stisknutí tlačítka „**POTVRZENÍ**“ (G) robot neprovede žádnou operaci až do nového příkazu ze strany uživatele.

5.3. POPIS PŘÍKAZŮ NACHÁZEJÍCÍCH SE NA ROBOTICKÉ SEKAČCE

Seznam příkazů, indikátorů a jejich funkcí:

- Tlačítko „STOP“ (A): slouží pro bezpečné zastavení robotické sekačky.
- „BEZPEČNOSTNÍ KLÍČ“ (D): slouží k bezpečnému vypnutí robotické sekačky.
- Tlačítko „ZAP./VYP.“ (E): slouží k zapnutí a vypnutí robotické sekačky a k vynulování alarmů.
- Tlačítko „VOLBA REŽIMU“ (F): slouží k volbě provozního režimu robotické sekačky a pro nucené nastavení návratu na nabíjecí základnu.
- Tlačítko „POTVRZENÍ“ (G): slouží k potvrzení nastaveného provozního režimu.
- Podsvícená ikona „NAPLÁNOVANÝ PROGRAM“ (I): slouží k zobrazení nastavení naplánovaného programu.
- Podsvícená ikona „SAMOSTATNÝ PRACOVNÍ CYKLUS“ (L): slouží k zobrazení nastavení samostatného pracovního cyklu.
- Podsvícená ikona „NÁVRAT NA ZÁKLADNU“ (H): slouží k zobrazení nastavení nuceného návratu robotické sekačky na nabíjecí základnu.
- Tlačítko „BLUETOOTH“ (M): slouží k zobrazení stavu bluetooth a odpárování.
- Podsvícená ikona „ALARM“ (N): slouží k zobrazení stavů alarmů.
- Podsvícená ikona „AKUMULÁTOR“ (O): slouží k zobrazení nabití akumulátoru.

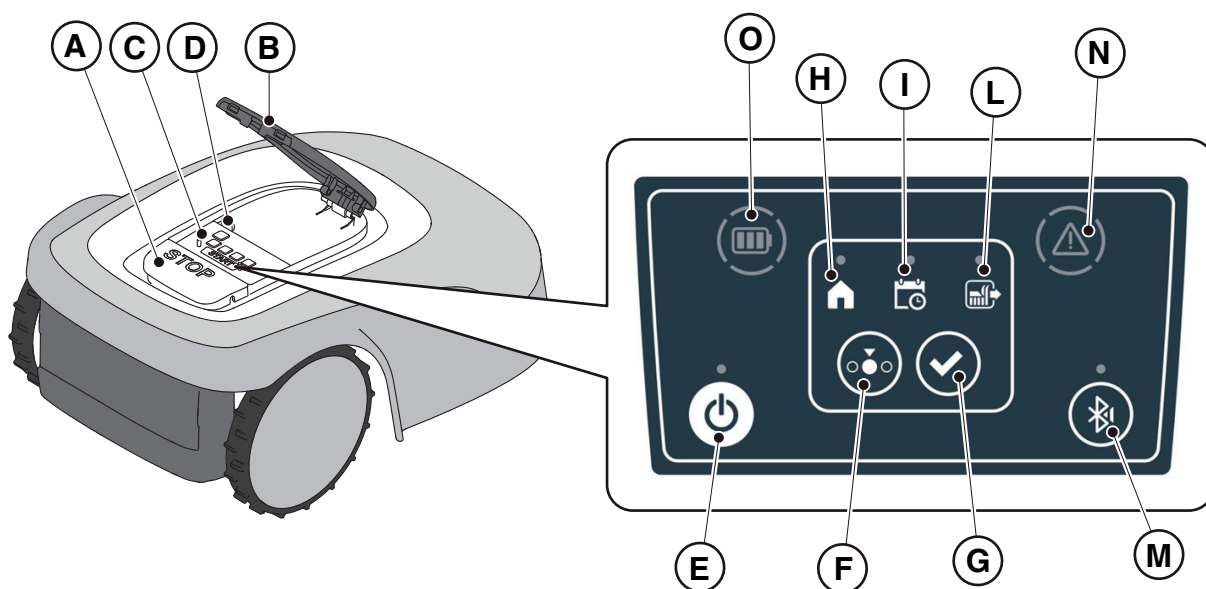

5.3.1. NOUZOVÉ ZASTAVENÍ – TLAČÍTKO STOP

Tlačítko „STOP“ (A) je příkaz, který bezpečně zastaví robotickou sekačku bez ohledu na jeho provozní stav.

Postup:

1. Stiskněte tlačítko „STOP“ (A), je-li robotická sekačka v pohybu nebo je-li v klidu.
2. Po stisknutí tlačítka „STOP“ (A) se robotická sekačka zastaví a otevře se kryt (B), což umožní přístup k dalším ovládacím prvkům robota.

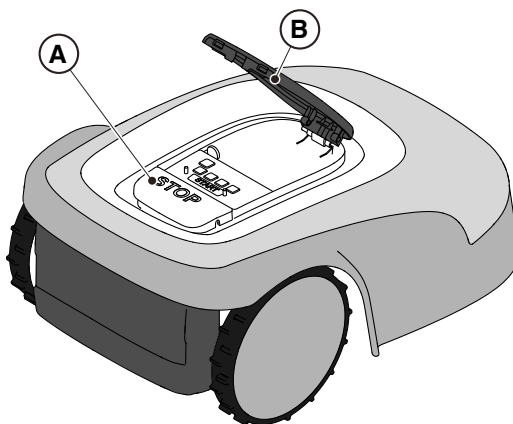

5.3.2. BEZPEČNÉ VYPNUTÍ – BEZPEČNOSTNÍ KLÍČ

Vysunutí bezpečnostního klíče (D) umožní bezpečné vypnutí robotické sekačky.



POVINNOST:

Před každým úkonem čištění, přepravy a údržby vždy vyjměte bezpečnostní klíč.

Postup:

1. Stisknutím tlačítka „STOP“ (A) otevřete kryt (B) a dostanete se k ovládací konzoli (C).
2. Vyměňte bezpečnostní klíč (D) a uschovejte jej na bezpečné místo.
3. Po dokončení údržby zasuněte bezpečnostní klíč, aby se robotická sekačka mohla zapnout.

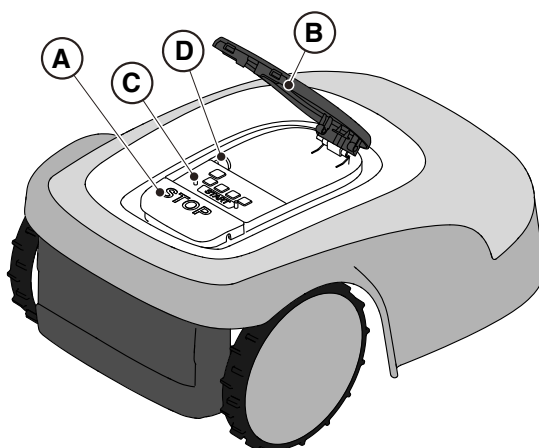

5.3.3. ZAPNUTÍ A VYPNUTÍ – TLAČÍTKO ZAP/VYP

Tlačítko „ZAP/VYP“ (E) umožní zapnout a vypnout robotickou sekačku.

Postup:

1. Stisknutím tlačítka „STOP“ (A) otevřete kryt (B) a dostanete se k ovládací konzoli (C).
2. Stisknutím tlačítka „ZAP/VYP“ (E) na 3 sekundy zapnete nebo vypnete robotickou sekačku.

POZNÁMKA: Pro zapnutí robotické sekačky je nutné zasunout bezpečnostní klíč (D).

POZNÁMKA: Po vyjmutí bezpečnostního klíče (D) se robotická sekačka vypne, i když nebyla předtím vypnuta tlačítkem „ZAP/VYP“.

POZNÁMKA: V případě aktivních alarmů lze vynulovat alarmy dvojitým stisknutím tlačítka „ZAP/VYP“.

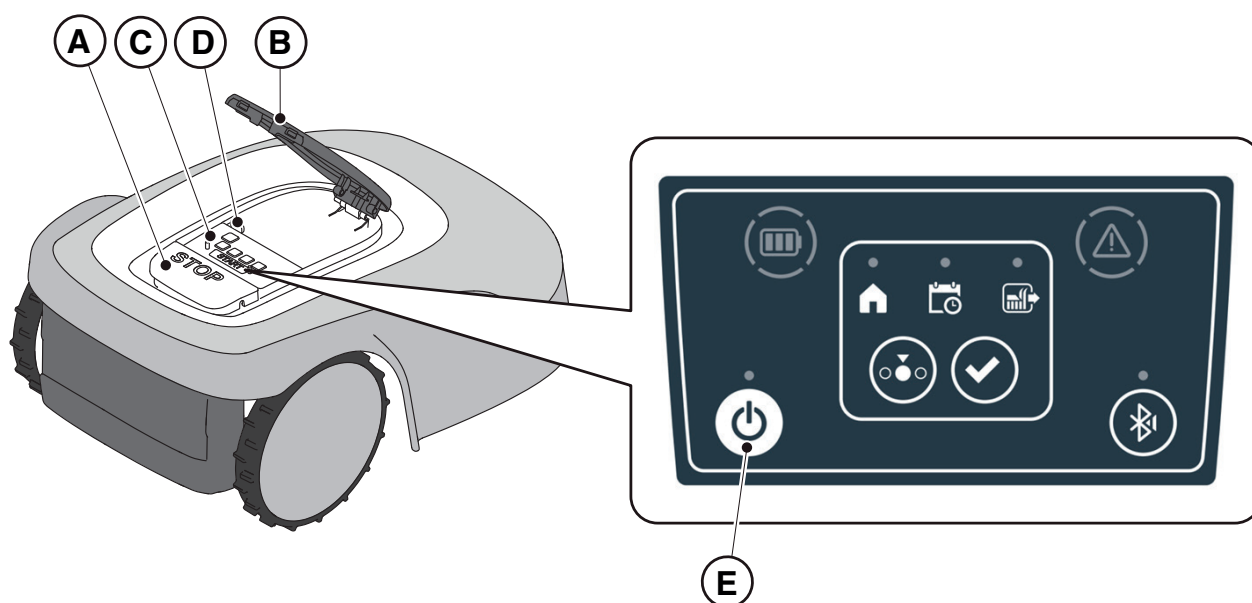

5.3.4. VOLBA NAPLÁNOVANÉHO PROGRAMU / SAMOSTATNÉHO PRACOVNÍHO CYKLU / NUCE- NÉHO NÁVRATU NA NABÍJECÍ ZÁKLADNU – TLAČÍTKO VOLBY REŽIMU

Tlačítko „**VOLBA REŽIMU**“ umožňuje aktivovat nebo deaktivovat programování pracovní činnosti, nastavené prostřednictvím aplikace a zvolit nucený návrat na nabíjecí základnu. Robotická sekačka se chová podle níže popsaných možných voleb.

VOLBY KLÁVESNICE A ČINNOSTI ROBOTICKÉ SEKAČKY

NAPLÁNOVANÝ PROGRAM

Robotická sekačka pracuje sledujíc program nastavený prostřednictvím aplikace.



NÁVRAT NA ZÁKLADNU + NAPLÁNOVANÝ PROGRAM

Robotická sekačka se vrátí na nabíjecí základnu.
Robotická sekačka obnoví pracovní činnost od následujícího nastaveného času zahájení činnosti.

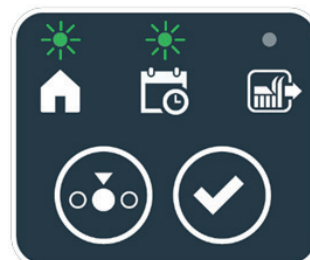

SAMOSTATNÝ PRACOVNÍ CYKLUS + NAPLÁNOVANÝ PROGRAM

Robotická sekačka provede jeden nuceně nastavený pracovní cyklus a po jeho ukončení se vrátí na nabíjecí základnu.
Robotická sekačka obnoví pracovní činnost od následujícího nastaveného času zahájení činnosti.



SAMOSTATNÝ PRACOVNÍ CYKLUS

Robotická sekačka provede jeden nuceně nastavený pracovní cyklus a vrátí se na nabíjecí základnu.
Robotická sekačka zůstane na základně až do manuálního zákroku uživatele.



NÁVRAT NA ZÁKLADNU + SAMOSTATNÝ PRACOVNÍ CYKLUS

Robotická sekačka se vrátí na nabíjecí základnu.
Robotická sekačka zůstane na základně až do manuálního zákroku uživatele.

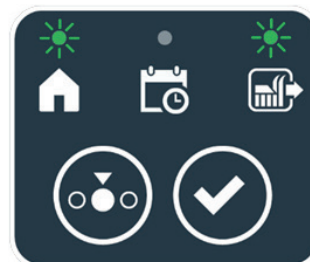

Postup:

1. Stiskněte tlačítko „**STOP**“ (A) kvůli otevření krytu (B) a přístupu k ovládací konzoli (C).
2. Stiskněte tlačítko „**VOLBA REŽIMU**“ (F) a držte jej stisknuté až do blikání ikon týkajících se funkcí, které chcete aktivovat. Ikony týkající se zvolených funkcí blikají.
3. Stiskněte tlačítko „**POTVRZENÍ**“ (G). Ikony týkající se zvolených funkcí se rozsvítí kvůli potvrzení provedení požadované operace.
4. Zavřete kryt (B).
5. Robotická sekačka zahájí svou pracovní činnost v nastaveném režimu.

POZNÁMKA: Když bude po stisknutí tlačítka „**POTVRZENÍ**“ (G) stisknuto tlačítko „**VOLBA REŽIMU**“ (F), ikony týkající se zvolených funkcí začnou znovu blikat, požadujíc potvrzení právě zvolené funkce. Stiskněte tlačítko „**POTVRZENÍ**“ (G). Ikony se znovu rozsvítí.

POZNÁMKA: Když je kryt (B) otevřený, a to během pracovní činnosti i s robotickou sekačkou na základně, ikony týkající se zvolených funkcí blikají, aby informovaly, že je potřebné potvrzení operace před opětovným zavřením krytu. Při zavření krytu bez stisknutí tlačítka „**POTVRZENÍ**“ (G) robot neprovede žádnou operaci až do nového příkazu ze strany uživatele.

POZNÁMKA: Když je akumulátor robotické sekačky vybitý, ikona akumulátoru bliká červeně, aby informovala, že není možné provést zvolený úkon.

POZNÁMKA: Robotická sekačka se spustí až po zavření krytu (B).

POZNÁMKA: Robotická sekačka dojede do nabíjecí základny s vypnutým sekacím zařízením.

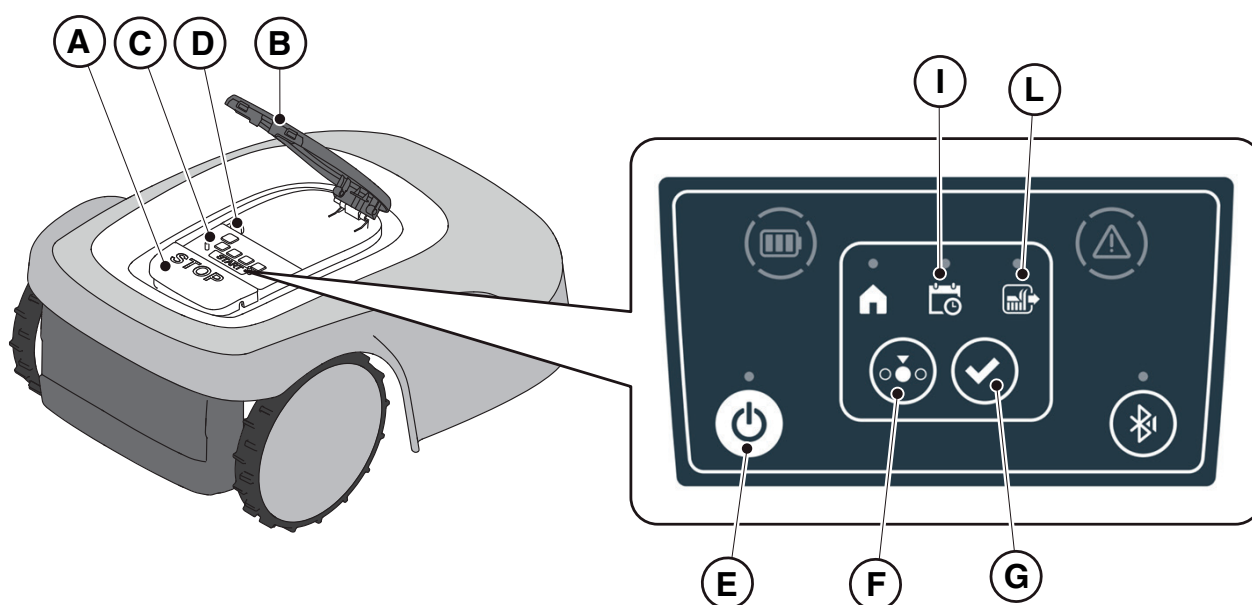

POZNÁMKA: Když bude po stisknutí tlačítka „**POTVRZENÍ**“ (G) stisknuto tlačítko „**VOLBA REŽIMU**“ (F), ikony týkající se zvolených funkcí začnou znovu blikat, požadujíc potvrzení právě zvolené funkce. Stiskněte tlačítko „**POTVRZENÍ**“ (G). Ikony se znovu rozsvítí.

POZNÁMKA: Když je kryt (B) otevřený, a to během pracovní činnosti i s robotem na základně, ikony týkající se zvolených funkcí blikají, aby informovaly, že je potřebné potvrzení operace před opětovným zavřením krytu. Při zavření krytu bez stisknutí tlačítka „**POTVRZENÍ**“ (G) robot neprovede žádnou operaci až do nového příkazu ze strany uživatele.

5.3.5. ZOBRAZENÍ STAVU BLUETOOTH A ODPÁROVÁNÍ – TLAČÍTKO BLUETOOTH

Tlačítko „**BLUETOOTH**“ (M):

- Bliká modře, je-li robotická sekačka k dispozici pro párování.
- Pokud je robotická sekačka připojena k mobilnímu zařízení, svítí modře.

Po zavření aplikace se robotická sekačka automaticky odpojí od zařízení.

Tlačítko (M) slouží k odpojení robotické sekačky, pokud aplikace druhého uživatele zůstane neúmyslně připojena k robotické sekačce.

Postup:

1. Stisknutím tlačítka „**STOP**“ (A) otevřete kryt (B) a dostanete se k ovládací konzoli (C).
2. Chcete-li robotickou sekačku odpojit od mobilního zařízení, podržte stisknuté tlačítko (M) po dobu 3 sekund.

POZNÁMKA: Ohledně párování zařízení s robotickou sekačkou prostřednictvím Bluetooth si přečtěte odst. 4.7.3 „Párování“ (Pairing).

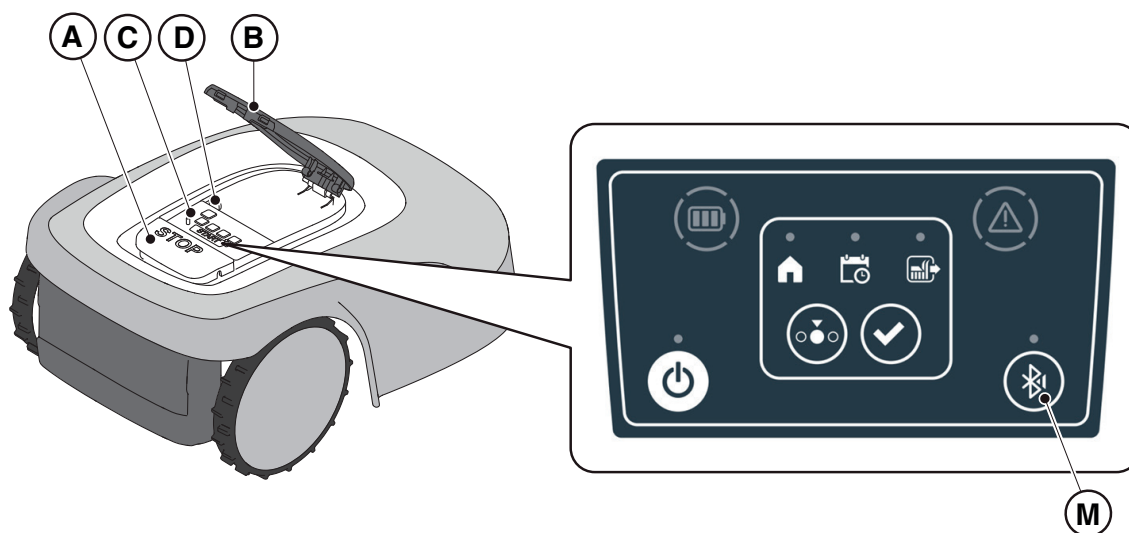

5.3.6. ZOBRAZENÍ STAVŮ ALARMŮ – IKONA ALARMU

Podsvícená ikona „**ALARM**“ (N) signalizuje poruchu činnosti.

Postup:

1. Stisknutím tlačítka „**STOP**“ (A) otevřete kryt (B) a dostanete se k ovládací konzoli (C).
2. Zkontrolujte stav alarmu pomocí podsvícené ikony (N):
 - Zelená ikona: označuje přítomnost konkrétních provozních informací;
 - Žlutá ikona: označuje menší závady;
 - Červená ikona: označuje závažné závady nebo závady, které mohou vyžadovat zásah servisního střediska.
3. Po vyřešení poruchy stiskněte dvakrát v rychlém sledu tlačítko „**ZAP./VYP.**“ (E) kvůli vynulování alarmu. Podsvícená ikona (N) zhasne a bude možné obnovit činnost robotické sekačky. Když ikona (N) nezhasne, vyjměte bezpečnostní klíč (D), vyčkejte pár sekund a poté znovu zapněte robotickou sekačku tlačítkem „**ZAP./VYP.**“ (E). Když problém přetrvává, obraťte na servisní středisko.

POZNÁMKA: Podrobnosti o provozních informacích nebo závadách lze zobrazit prostřednictvím aplikace.

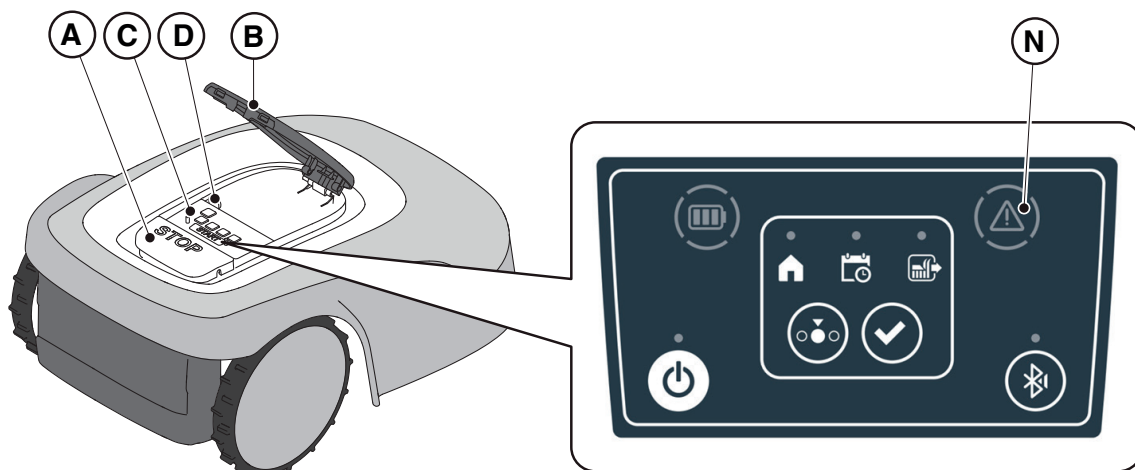

5.3.7. ZOBRAZENÍ NABÍTÍ AKUMULÁTORU – IKONA AKUMULÁTORU

Podsvícená ikona „AKUMULÁTOR“ (O) umožňuje zobrazit stav nabití akumulátoru.

Postup:

1. Stisknutím tlačítka „STOP“ (A) otevřete kryt (B) a dostanete se k ovládací konzoli (C).
2. Zkontrolujte stav nabití akumulátoru pomocí podsvícené ikony (O):
 - Modrá ikona: akumulátor je nabitý.
 - Červená ikona: akumulátor je vybitý.
3. Pokud se robotická sekačka nabíjí, podsvícená ikona (O) bliká.

POZNÁMKA: Když po stisknutí ovládacího prvku ikona akumulátoru (O) provede rychlé blikání červeným světlem, operaci nelze provést a bude třeba nabít akumulátor ručně (viz odst. 5.5).

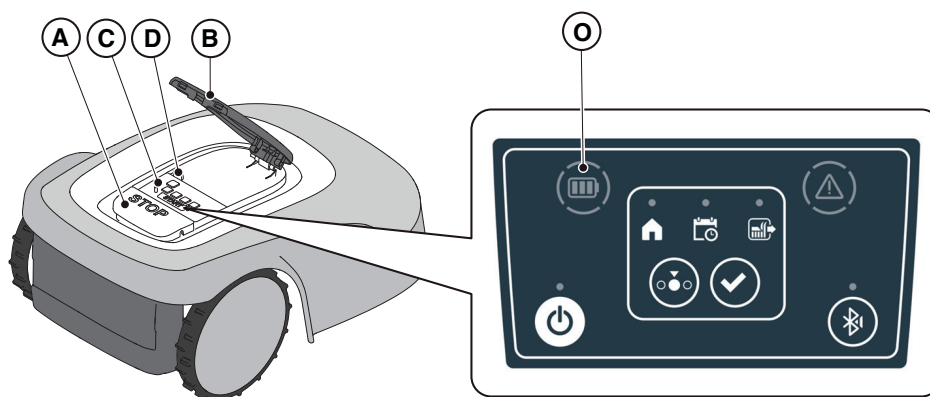

5.3.8. UVEDENÍ ROBOTICKÉ SEKAČKY DO ČINNOSTI

Pro zahájení činnosti robotické sekačky je třeba provést postup, popsany v odst. 5.3.4 „VOLBA NAPLÁNOVANÉHO PROGRAMU / SAMOSTATNÉHO PRACOVNÍHO CYKLU / NUCENÉHO NÁVRATU NA NABÍJECÍ ZÁKLADNU – TLAČÍTKO VOLBY REŽIMU“

5.4. PROVOZ NABÍJECÍ ZÁKLADNY

Nabíjecí základna je vybavena kontrolkou (N), která se rozsvítí následovně:

- Kontrolka nesvítí: nabíjecí základna je vypnutá nebo robot je v základně.
- Svítící kontrolka: robotická sekačka není připojena k nabíjecí základně a signál antény je správně přenášen.
- Blikající kontrolka: došlo k výskytu poruchy nabíjecí základny.

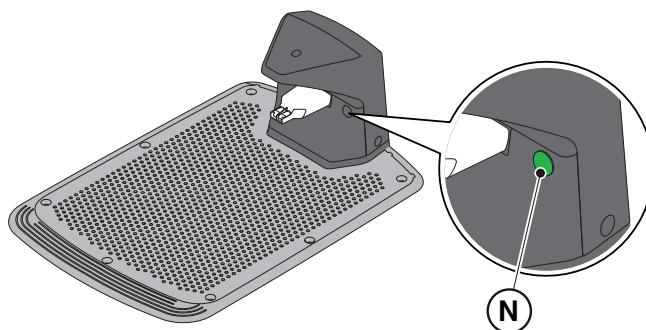

5.5. NABÍJEČKA AKUMULÁTORU

Postup „NABÍJENÍ AKUMULÁTORU“ umožňuje ruční nabíjení robotické sekačky.

Požadavky a povinnosti:

- Nabíjecí základna připojená k elektrické síti.

Postup:

1. Umístěte robotickou sekačku do nabíjecí základny (R).
2. Zasuňte robotickou sekačku do nabíjecí základny, dokud konektor (S) nezapadne.
3. Stisknutím tlačítka „STOP“ (A) otevřete kryt (B) a dostanete se k ovládací konzoli (C).
4. Zapněte robotickou sekačku tlačítkem „ZAP/VYP“ (E).
5. Podsvícená ikona „AKUMULÁTOR“ (O) bliká modře a robotická sekačka se nabíjí.
6. Zavřete kryt (B).
7. Nechte robotickou sekačku nabíjet nejméně po dobu, uvedenou v odst. 4.5.3.

POZNÁMKA: Nabití akumulátoru před zimním skladováním musí být provedeno podle pokynů, uvedených v odst. 6.4.

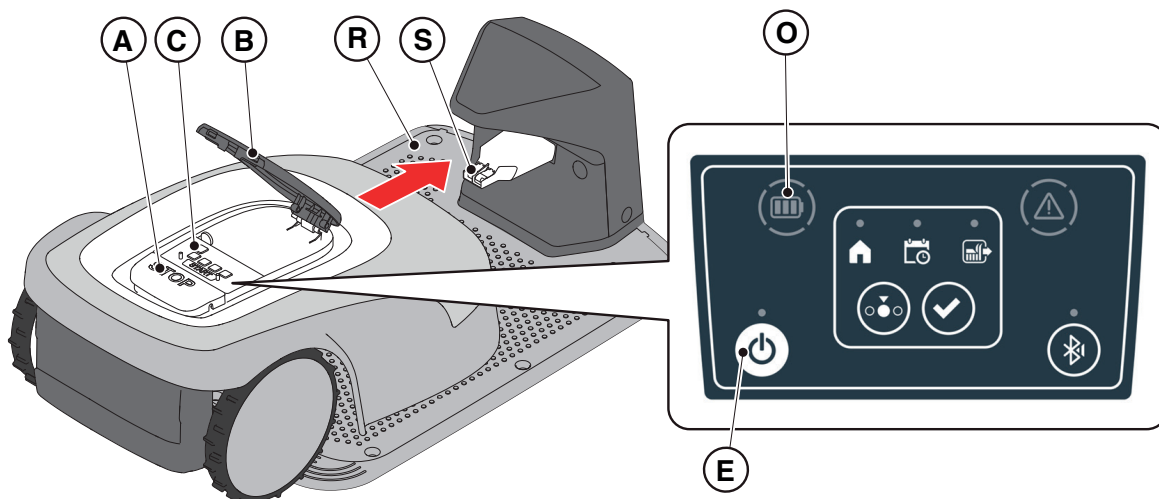

5.6. NASTAVENÍ VÝŠKY SEKÁNÍ

Postup „**NASTAVENÍ VÝŠKY SEKÁNÍ**“ popisuje, jak se provádí nastavení výšky sekačích nožů.

- Délka X trávy sekané robotickou sekačkou nesmí překročit 10 mm.
- Provozní rozsah robotické sekačky je 20-60 mm (výška sekání).
- Počáteční výška trávy Y proto musí být maximálně 70 mm.

Při první instalaci nebo na začátku sezóny sekání je v případě potřeby nutné upravit zahradu s tradiční sekačkou na trávu, aby se počáteční výška trávy upravila.

POZNÁMKA: Když chcete sekat trávu, která je vyšší než 10 mm, nastavte výšku sekání tak, aby byla sekaná 10mm část trávy. Výšku sekání dále snižujte až do rovnoměrného posekání zahrady.

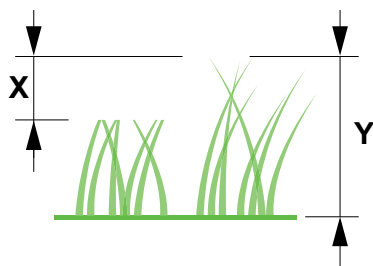

Postup:

1. Při nastavení výšky sekání dodržte postup s průvodcem, uvedený v aplikaci.



VAROVÁNÍ:

Při nastavování výšky sekání se nedotýkejte sekačích zařízení.

6. ÚDRŽBA

6.1. PLÁNOVANÁ ÚDRŽBA

| | | | |
|--|-----------------------------------------------------------------------|--|--------------------------------------------------------------------------------------------------------------------------------------------------------|
| | VAROVÁNÍ: Používejte pouze originální náhradní díly. | | VAROVÁNÍ: Neprovádějte neoprávněné zásahy do nainstalovaných bezpečnostních zařízení, nevyřazujte je z činnosti ani je neodstraňujte. |
|--|-----------------------------------------------------------------------|--|--------------------------------------------------------------------------------------------------------------------------------------------------------|

Pro lepší provoz a delší životnost produktů pravidelně čistěte a vyměňujte opotřebované díly.

Zákroky provádějte s četností uvedenou v tabulce.

| ČETNOST | KOMPONENTA | TYP ÚKONU | ODKAZ |
|---------------------------------------------------------------------------------------|-------------------------------------|---------------------------------------------------------------------------------------------------------|-------------------------------------------------|
| Týdně | Nůž | Vyčištění a kontrola účinnosti nože. | (viz odst. 6.2) |
| | | V případě ohnutí nože v důsledku nárazu nebo v případě jeho nadměrného opotřebení proveďte jeho výměnu. | (viz odst. 6.3) |
| | Nabíjecí kontakty | Vyčistěte a odstraňte případné oxidace. | (viz odst. 6.2) |
| Měsíčně | Robotická sekačka | Očistěte. | (viz odst. 6.2) |
| | Nabíjecí základna a napájecí kabely | Zkontrolujte opotřebení nebo poškození a v případě potřeby je vyměňte. | (Obraťte se na autorizované servisní středisko) |
| Na konci sezóny sekání nebo každých šest měsíců, pokud se robotická sekačka nepoužívá | Akumulátor | Dobijte před uskladněním akumulátoru. | (viz odst. 6.4) |
| Každoročně nebo na konci sezóny sekání | Robotická sekačka | Servisní prohlídku nechte provést v autorizovaném servisním středisku. | (viz odst. 6.1) |

Aby byla robotická sekačka v dobrém provozním stavu, musí se každoročně provádět údržba v autorizovaném servisním středisku.

Servisní prohlídka zahrnuje řadu kontrol, včetně:

- vnitřního a vnějšího čištění robotické sekačky;
- všeobecné kontroly stavu robotické sekačky;
- výměny opotřebované součásti;
- kontroly stavu akumulátoru;
- kontroly utahovacích momentů;
- kontroly a případné výměny nárazového a zvedacího kinematického mechanismu a ochranných měčů;
- kontroly a případné výměny pryžových vlnovců chránících motor sekacích nožů, aby byla zachována ochrana proti vniknutí vody;
- výměny těsnění skříně a prostoru akumulátoru pro zachování ochrany proti vniknutí vody.

POZNÁMKA: v rámci záruky nebude uznána porucha způsobená neprovedením servisní prohlídky.

6.2. ČIŠTĚNÍ PRODUKTU



VAROVÁNÍ:
Nebezpečí pořezání rukou.



VAROVÁNÍ:
Nebezpečí odletků do očí.

Požadavky a povinnosti:

- Houba
- Jemné mýdlo
- Kartáč
- Voda
- Suchý hadr
- Rukavice
- Brýle



POVINNOST POUŽÍVAT RUKAVICE:
Abyste zabránili nebezpečí pořezání rukou, použijte ochranné rukavice.



POVINNOST POUŽÍVAT BRÝLE:
Abyste zabránili nebezpečí vniknutí prachu do očí, použijte ochranné brýle.

Postup:

1. Stisknutím tlačítka „STOP“ (A) zastavíte robotickou sekačku a otevřete ochranný kryt (B).
2. Vyměňte bezpečnostní klíč (C).
3. Odmontujte plovoucí kryt (D) pro snadné čištění.
4. Vyčistěte všechny vnější povrchy robotické sekačky houbičkou navlhčenou ve vlažné vodě a v neutrálním saponátu.

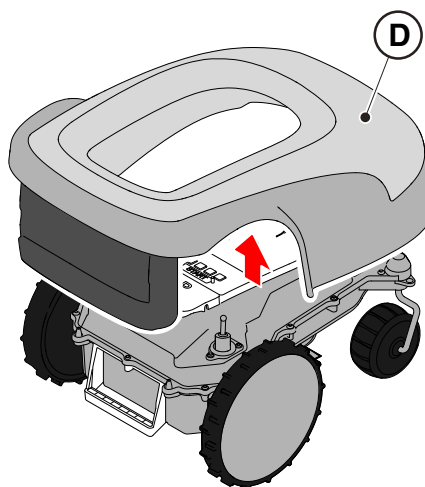
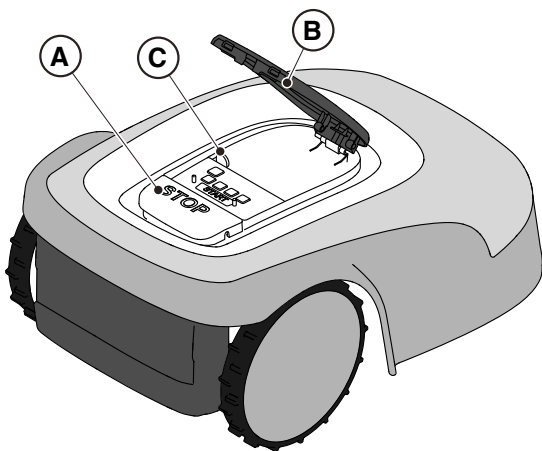

UPOZORNĚNÍ:
Použití nadměrného množství vody může způsobit vniknutí vody a poškození elektrických komponent.



UPOZORNĚNÍ:
Neprovádějte neoprávněné zásahy do nainstalovaných bezpečnostních zařízení, nevyřazujte je z činnosti ani je neodstraňujte.



ZÁKAZ:
Nepoužívejte proudy vody pod tlakem.



ZÁKAZ:

Aby nedošlo k trvalému poškození elektrických a elektronických komponent, neponořujte robotickou sekačku, a to ani částečně, do vody.



ZÁKAZ:

Neumývejte vnitřní části robotické sekačky, aby nedošlo k poškození elektrických a elektronických komponent.



ZÁKAZ:

Nepoužívejte rozpouštědla nebo benzin, aby nedošlo k poškození lakovaných povrchů a plastových komponent.

5. Odstraňte bláto a nečistoty z hnacích kol (F).
6. Očistěte dolní část (E) robotické sekačky (prostor sekacího nože, přední a zadní kola). Pomocí vhodného kartáče odstraňte vodní kámen nebo nečistoty, které by mohly robotické sekačky bránit v řádném provozu. Dokončete čištění navlhčenou houbičkou.
7. Vyčistěte konektor nabíjení akumulátoru (G).
8. Očistěte nabíjecí základnu (H) a kontaktní konektor (I) od nahromaděných nečistot.

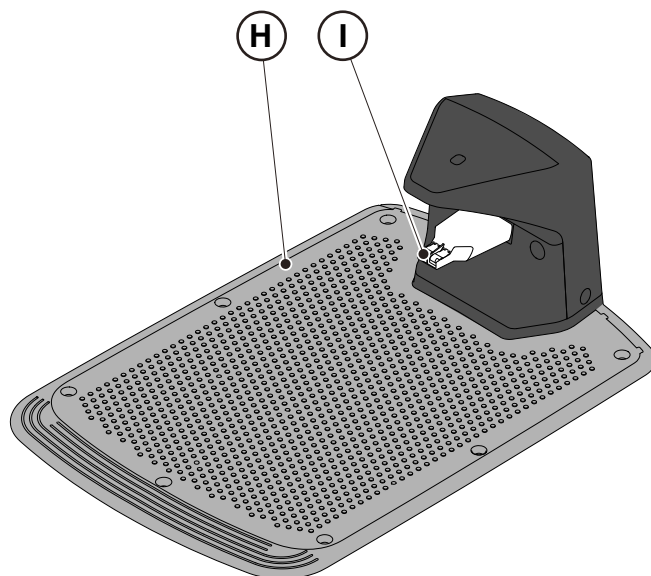
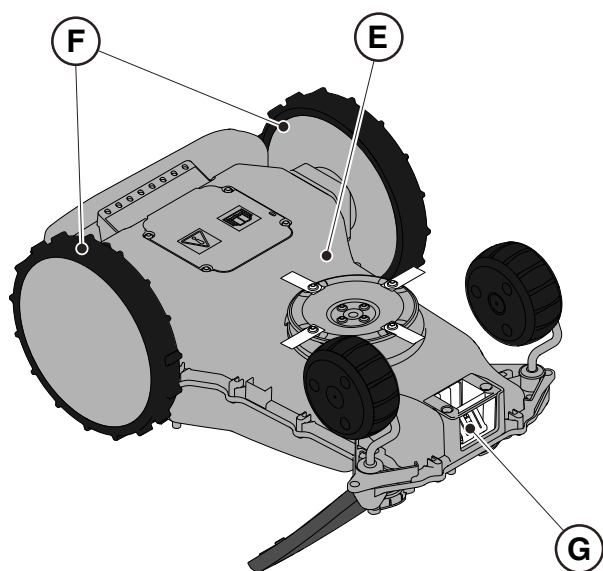

6.3. VÝMĚNA SEKACÍCH NOŽŮ



VAROVÁNÍ:
Nebezpečí pořezání rukou.

Požadavky a povinnosti:

- Bezpečnostní klíč
- Sekací nož
- Klíč
- Rukavice



POVINNOST POUŽÍVAT RUKAVICE:
Abyste zabránili nebezpečí pořezání rukou, používejte ochranné rukavice.

Postup:

1. Stisknutím tlačítka „STOP“ (A) zastavíte robotickou sekačku a otevřete ochranný kryt (B).
2. Vyměňte bezpečnostní klíč (C).

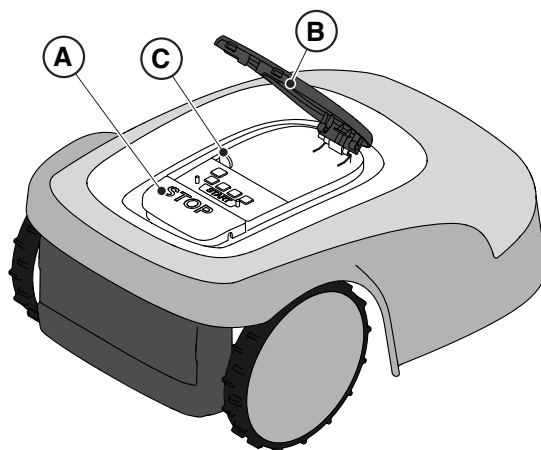

3. Otočte robotickou sekačku spodní stranou vzhůru, přičemž dejte pozor, abyste nepoškodili plovoucí kryt.
4. Vyšroubujte zajišťovací šrouby (E).
5. Vyměňte sekací nože (D).
6. Utáhněte zajišťovací šrouby (E).

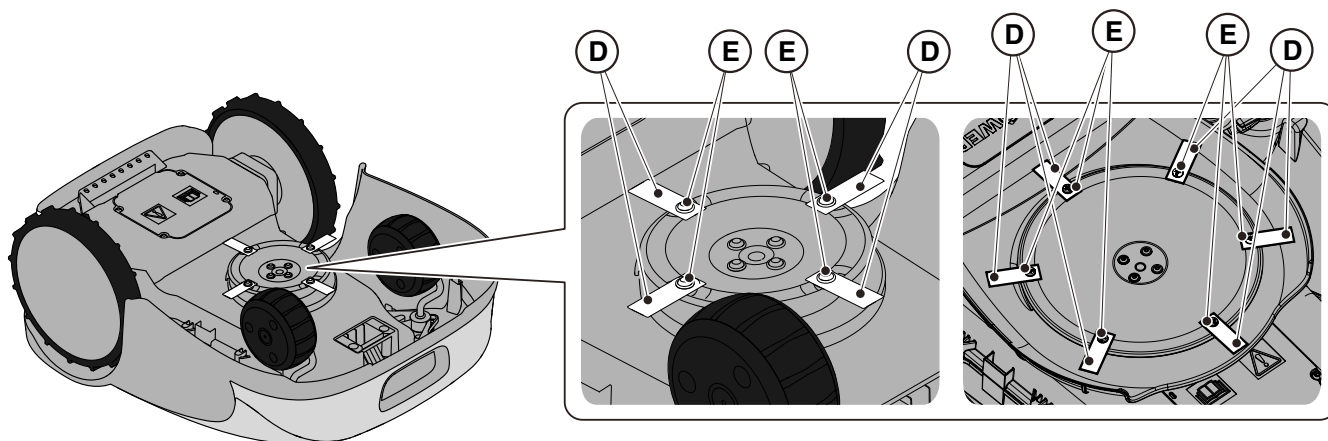

Stig-A 1500

Stig-A 3000, Stig-A 5000

6.4. ZIMNÍ ÚDRŽBA AKUMULÁTORU A USKLADNĚNÍ

Postup:

1. Akumulátor nabijte podle průvodce v aplikaci, který je přístupný na stránce „Nastavení“.
2. Vyčistěte robotickou sekačku (viz odst. 6.2).
3. Robotickou sekačku skladujte na suchém místě, chráněném před mrazem, a ujistěte se, že je vypnutá.
4. Akumulátor je nutné nabíjet každých 6 měsíců a v každém případě před zimním uskladněním.

POZNÁMKA: Průvodce zaznamená dokončení nabití akumulátoru do cloudu. Dokončení je potvrzeno aktualizací data nabití před zimním uskladněním.

POZNÁMKA: Registrace nabíjení pomocí postupu v aplikaci je nutná pro zachování platnosti záruky na akumulátor.

POZNÁMKA: Akumulátor je nutné nabíjet každých 6 měsíců a v každém případě před zimním uskladněním.

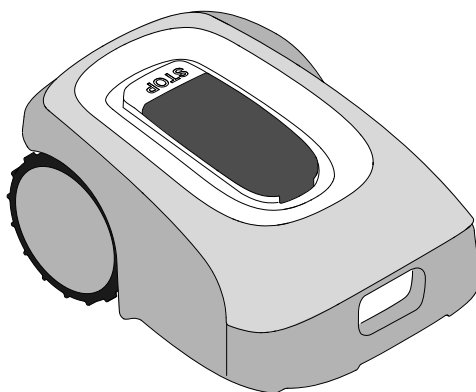

6.5. VÝMĚNA AKUMULÁTORU

Výměnu akumulátoru smí provádět pouze PERSONÁL TECHNICKÉ PODPORY SPOLEČNOSTI STIGA. Pokud je nutné akumulátor vyměnit, obraťte se na servisní středisko nebo prodejce.

7. ŘEŠENÍ PROBLÉMŮ



VAROVÁNÍ:

Zastavte robotickou sekačku a uveďte ji do bezpečného stavu (viz odst. 2.3).

Níže je uveden seznam možných poruch, které se mohou vyskytnout během provozu.

| ZÁVADA | PŘÍČINY | ŘEŠENÍ |
|------------------------------------------------------------|-------------------------------------------------------------------------------------------------------------------|--------------------------------------------------------------------------------------------------------------------------------------|
| Abnormální vibrace. Robotická sekačka je hlučná. | Poškozený sekací kotouč nebo nože | Vyměňte poškozené součásti (viz odst. 6.3). |
| | Sekací zařízení je zanesené zbytky (pásy, šňůrky, plastové úlomky apod.). | Vypněte robotickou sekačku v bezpečném stavu (viz odst. 2.3). Odjistěte sekací nůž. |
| | Při uvedení robotické sekačky do provozu se nečekaně vyskytly překážky (spadlé větve, zapomenuté předměty apod.). | Vypněte robotickou sekačku v bezpečném stavu (viz odst. 2.3). Odstraňte překážky a restartujte robotickou sekačku (viz odst. 5.3.9). |
| | Porucha elektromotoru. | Vyměňte motor a obraťte se na nejbližší autorizované servisní středisko. |
| | Příliš vysoká tráva. | Zvyšte výšku sekání (viz odst. 5.6). Proveďte předběžné sekání plochy běžnou sekačkou (viz odst. 5.6). |
| Robotická sekačka se správně neumístí do nabíjecí stanice. | Pokles terénu v blízkosti nabíjecí základny. | Přesuňte nabíjecí základnu do správné polohy. (viz odst. 4.5.1). |
| Robotická sekačka pracuje v nesprávném časovém rozvrhu. | Chybně nastavené hodiny. | Znovu nastavte hodiny robotické sekačky. |
| | Chybně nastavený časový rozvrh. | Znovu nastavte čas pracovní činnosti (viz odst. 4.7). |
| Pracovní plocha není zcela posekaná. | Nedostatečný časový rozvrh. | Prodlužte čas pracovní činnosti (viz odst. 4.7.12). |

| | | |
|--------------------------------------------------------------------------------|-------------------------------------------------------------------------------------|------------------------------------------------------------------------------------------------------------------------------------------------|
| Pracovní plocha není zcela posekaná. | Nedostatečný časový rozvrh. | Prodlužte čas pracovní činnosti (viz odst. 4.7.12). |
| | Sekací zařízení s inkrustacemi a/ nebo se zbytky. | Vypněte robotickou sekačku v bezpečném stavu (viz odst. 2.3). Očistěte sekací zařízení. |
| | Otočné sekací nože jsou zanesené inkrustacemi nebo zbytky. | Vypněte robotickou sekačku v bezpečném stavu (viz odst. 2.3). Vyměňte sekací nože. |
| | Příliš velká pracovní plocha vzhledem ke kapacitě robotické sekačky. | Zmenšete pracovní plochu (viz Technické parametry - odst. 1.2). |
| | Blíží se konec životnosti akumulátorů. | Vyměňte akumulátory za originální náhradní díly (viz odst. 6.4). |
| | Nabití akumulátorů není kompletně. | Očistěte a odstraňte případnou oxidaci z kontaktních bodů (viz odst. 6.2). Nabijte akumulátory. |
| Kontrolka nabíjecí základny se nerozsvítí, je-li robot mimo nabíjecí základnu. | V nabíjecí základně chybí napájecí napětí nebo došlo k poruše na nabíjecí základně. | Zkontrolujte správné připojení do elektrické zásuvky napájecího zdroje. Ověřte neporušenost kabelu pro připojení napájecího zdroje. |
| Kontrolka nabíjecí základny bliká. | Došlo k výskytu poruchy nabíjecí základny. | Vypněte elektrické nabíjení nabíjecí základny a znovu jej zapněte po několika minutách. Když problém přetrvává, obraťte na servisní středisko. |
| Na klávesnici svítí ikona Výstraha | Označuje stav poruchy/poškození. | Více informací můžete najít v aplikaci nebo se obraťte na servisní středisko. |
| Robotická sekačka se zastaví v pracovním prostoru. | Signál GPS je slabý. | Když problém přetrvává, obraťte na autorizovaného prodejce. |

8. PŘEPRAVA, USKLADNĚNÍ A LIKVIDACE

8.1. PŘEPRAVA

Postup:

POZNÁMKA: Pro přepravu na velké vzdálenosti se doporučuje použít původní obal.

1. Stisknutím tlačítka „STOP“ (A) zastavíte robotickou sekačku a otevřete ochranný kryt (B).
2. Vyjměte bezpečnostní klíč (C).
3. Vyčistěte robotickou sekačku podle pokynů v odst. 6.2 „ČIŠTĚNÍ VÝROBKU“.
4. Zvedněte robotickou sekačku za rukojeť (D) a přemístěte jí, přičemž jej uchovejte daleko od těla.
5. Přemístěte robotickou sekačku zpět do původního obalu.

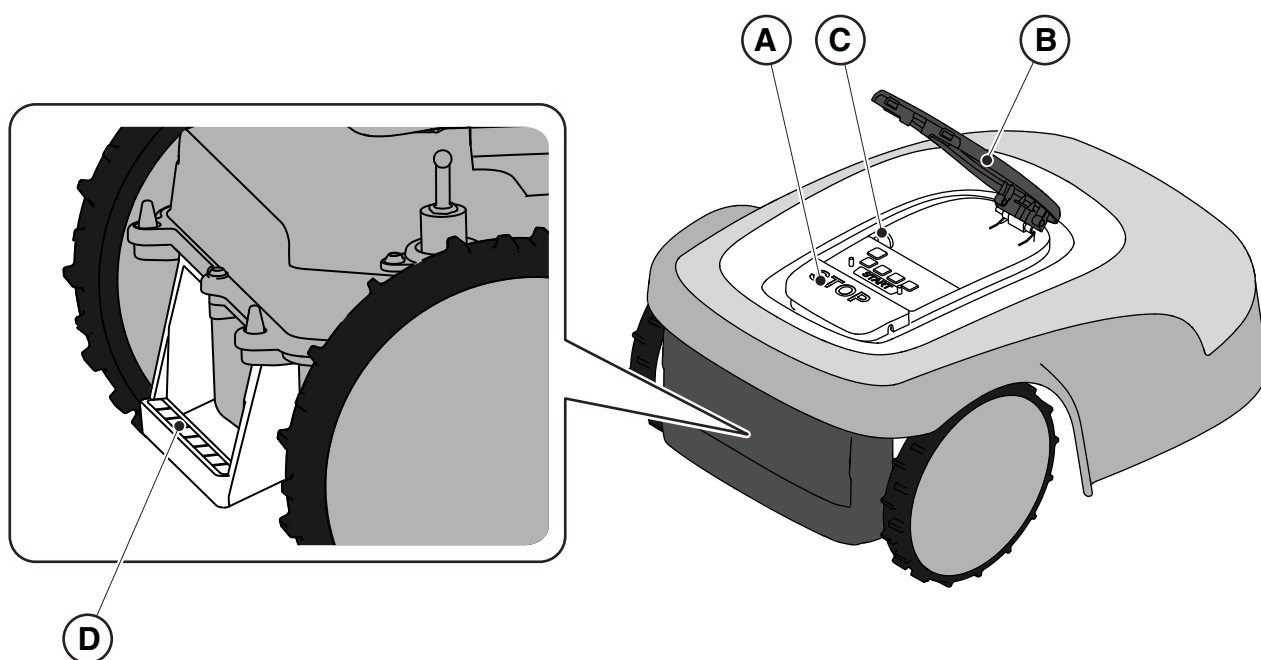

8.2. USKLADNĚNÍ

Robotická sekačka musí být skladována na suchém místě, chráněném před mrazem. Předtím je potřeba ji vyčistit a nabít akumulátor prostřednictvím zimního nabití (viz kap. 6).

8.3. LIKVIDACE



UPOZORNĚNÍ:

K odstranění akumulátoru se obraťte na autorizované servisní středisko.

Postup:

1. Obal produktu zlikvidujte udržitelným způsobem ve vhodných sběrných nádobách nebo jej odevzdejte do příslušných středisek autorizovaných pro sběr.
2. Robotickou sekačku zlikvidujte v souladu s místními předpisy.
3. Obaťte se na speciální střediska pro recyklaci a likvidaci, protože robotická sekačka je klasifikovaná jako odpad OEEZ (Odpadní elektrická a elektronická zařízení).
4. Staré nebo vypotřebované akumulátory zlikvidujte udržitelným způsobem ve sběrných nádobách nebo je odevzdejte do příslušných středisek autorizovaných pro sběr.

9. PŘÍSLUŠENSTVÍ

| Č. artiklu | Popis | Specifikace |
|-------------------|-----------------------------------------|-------------------------------------------------------------------------------------|
| 1127-0009-01 | Sekací nože | 12 ks |
| 1127-0011-01 | Kryt nabíjecí základny | Slouží na přídavnou ochranu před deštěm a slunečním zářením |
| 1127-0010-01 | Prodlužovací kabel pro napájecí zdroj | Kabel pro prodloužení spojení mezi napájecím zdrojem a nabíjecí základnou - L = 5 m |
| 1127-0008-01 | Upevňovací šrouby pro nabíjecí základnu | 8 ks |

10. ZÁRUKA

10.1. ZÁRUČNÍ PODMÍNKY

Záruční podmínky jsou určeny výhradně pro spotřebitele, tj. neprofesionální uživatele.

Záruka se vztahuje na všechny vady materiálů a výroby, které byly potvrzeny během záručního období vaším Prodejcem nebo Specializovaným střediskem.

Aplikace záruky je omezena na opravu nebo výměnu komponentu, který je považován za vadný.

Doporučuje se svěřit stroj jednou ročně autorizované servisní dílně za účelem provedení údržby, servisu a kontroly bezpečnostních zařízení.

Aplikace záruky je podmíněna pravidelnou údržbou stroje.

Záruka se nevztahuje na škody způsobené:

- Chybějícím seznámením s průvodní dokumentací (Návody).
- Profesionálním použitím.
- Nepozorností, nedbalostí.
- Externí příčinou (blesk, nárazy, přítomnost cizích těles uvnitř stroje) nebo nehodou.
- Použitím a montáží, které jsou nevhodné, nejsou dovolené výrobcem.
- Nedostatečnou údržbou.
- Změnou stroje.
- Použitím neoriginálních náhradních dílů (přízpusobitelné díly).
- Použitím příslušenství, které nebylo dodáno nebo schváleno výrobcem (např. řezací zařízení).

Záruka se dále nevztahuje na:

- Údržbářské zákroky (popsané v návodu k použití).
- Běžné opotřebení spotřebního materiálu, jako jsou šrouby a kola.
- Běžné opotřebení.
- Zhoršení stavu stroje estetického charakteru, způsobené jeho použitím.
- Držáky sekacích zařízení.
- Škody způsobené instalací, která není v souladu s návodem k použití.
- Škody způsobené nesprávným naprogramováním virtuálního ohraničení, tras pro přesun a prostor, kterým je třeba se vyhnout
- Škody způsobené vniknutím vody v důsledku použití vysokotlakého mycího zařízení nebo ponoření do vody, například kaluže tvořené po silném dešti.
- Škody způsobené nesprávným uskladněním nebo použitím akumulátoru.
- Škody způsobené použitím neoriginálních akumulátorů.
- Veškeré další náklady, které mohou být spojeny se záruční opravou, jako je přesun stroje k uživateli, přeprava stroje k prodejci, pronájem zařízení nebo přivolání externích firem na veškeré práce spojené s údržbou zahrady během odstávky stroje.

Uživatel je chráněn vlastními národními zákony. Práva uživatele vyplývající z vlastních národních zákonů nejsou touto zárukou nijak omezena.

DICHIARAZIONE CE DI CONFORMITÀ (Istruzioni Originali)
(Direttiva Macchine 2006/42/CE; Allegato II, parte A)

1. La Società: ST. S.p.A. – Via del Lavoro, 6 – 31033 Castelfranco Veneto (TV) – Italy
2. Dichiaro sotto la propria responsabilità, che la macchina: Robot Rasaerba

| | |
|-----------------------------|----------|
| a) Tipo_Modello Base | SRSA 01 |
| b) Mese_Anno di costruzione | |
| c) Matricola | |
| d) Motore | Batteria |

3. È conforme alle specifiche delle direttive:

- MD: 2006/42/EC
- e) Ente Certificatore: *Non Applicabile*
- f) Esame CE del tipo: *Non Applicabile*
- RED: 2014/53/EU
- EMCD: 2014/30/EU
- RoHS II: 2011/65/EU - 2015/863/EU

4. Riferimento alle Norme armonizzate:

EN 60335-1:2012 / AC:2014 / A11:2014 / A13:2017 / A1:2019 / A2:2019 / A14:2019
 EN IEC 55014-1:2021
 EN IEC 61000-3-2:2019 + A1:2021
 ETSI EN 300 328 V2.2.2
 EN 301 908-1 V15.1.1
 ETSI EN 301 489-1 V2.2.3
 ETS EN 301 489-19 V2.1.1
 EN 62311:2008

- n) Persona autorizzata a costituire il Fascicolo Tecnico:

ST. S.p.A.
 Via del Lavoro, 6
 31033 Castelfranco Veneto (TV) - Italia

- o) Castelfranco V.to, 19.01.2022

CEO Stiga Group
 Sean Robinsom



17154261/0

11. ES PROHLÁŠENÍ O SHODĚ

UK DECLARATION OF CONFORMITY (Original Instruction)
(Supply of Machinery (Safety) Regulations 2008, S.I.2008 No. 1597, Annex II, part A)

1. The Company: ST. S.p.A. – Via del Lavoro, 6 – 31033 Castelfranco Veneto (TV) – Italy
2. Herby declares under its own responsibility that the machine: Robotic lawnmower

| | |
|------------------------------|------------------|
| a) Type_Model Base | SRSA 01 |
| b) Month_Year of manufacture | |
| c) Serial Number | |
| d) Motor | Battery operated |

3. Conforms to UK Regulations:

- S.I. 2008/1597 – Supply of Machinery (Safety) Regulations 2008
- e) Approved Body: *Not Applicable*
- f) Type-examination: *Not Applicable*
- S.I. 2017/1206 – The Radio Equipment Regulation 2016
- S.I. 2016/1091 – Electromagnetic Compatibility Regulations 2016
- S.I. 2012/3032 – The Restrictions of the Use of Certain Hazardous Substances in Electrical and Electronic Equipment Regulations 2012

4. Reference to Designated Standards:

BS EN 60335-2-107:2015 / A1:2018 / A2:2020
 BS EN IEC 55014-2:2021
 BS EN 61000-3-3:2013 / A1:2019
 BS ETSI EN 303 413 V1.1.1
 BS EN 301 908-1 V13.1.1
 BS EN 301 908-1 V15.1.1
 BS ETSI EN 301 489-1 V2.2.3
 BS ETSI EN 301 489-19 V2.1.1
 BS EN 62311:2008

- n) Person authorised to create the Technical File:

ST. S.p.A.
 Via del Lavoro, 6
 31033 Castelfranco Veneto (TV) - Italia

- o) Castelfranco V.to, 19.01.2022

CEO Stiga Group
 Sean Robinsom

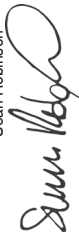

17154261/0

DICHIARAZIONE CE DI CONFORMITÀ (Istruzioni Originali)
(Direttiva Macchine 2006/42/CE, Allegato II, parte A)

1. La Società: ST. S.p.A. - Via del Lavoro, 6 - 31033 Castelfranco Veneto (TV) - Italy
2. Dichiaro sotto la propria responsabilità, che la macchina: Robotlawnmower

| | |
|-----------------------------|----------|
| a) Tipo_Modello Base | SRBA 01 |
| b) Mese_Anno di costruzione | |
| c) Matricola | |
| d) Motore | Batteria |

3. È conforme alle specifiche delle direttive:

- MD: 2006/42/EC
- e) Ente Certificatore: *Non Applicabile*
- f) Esame CE del tipo: *Non Applicabile*
- RED: 2014/53/EU
- EMC: 2014/53/EU
- RoHS II: 2011/65/EU - 2015/863/EU

4. Riferimento alle Norme armonizzate:

EN 60335-1:2012 / AC:2014 / A11:2014 / A13:2017 / A12:2019 / EN 50636-2-107:2015 / A14:2019 / A2:2020
 EN IEC 55014-1:2021
 EN IEC 61000-3-2:2019 +A1:2021
 EN IEC 61000-3-3:2013 / A1:2019
 EN 300328 V2.2.2
 EN 301908-1 V15.1.1
 EN 301908-13 V13.1.1
 EN 301489-1 V2.2.3
 EN 301489-19 V2.1.1
 EN 62311:2008

- n) Persona autorizzata a costituire il Fascicolo Tecnico:

ST. S.p.A.
Via del Lavoro, 6
31033 Castelfranco Veneto (TV) - Italia

- o) Castelfranco V.to, 19.01.2022

CEO Stiga Group
Sean Robinson

171542620

UK DECLARATION OF CONFORMITY (Original Instruction)
(Supply of Machinery (Safety) Regulations 2008, S.I. 2008 No. 1597, Annex II, part A)

1. The Company: ST. S.p.A. - Via del Lavoro, 6 - 31033 Castelfranco Veneto (TV) - Italy
2. Herby declares under its own responsibility that the machine: Robotlawnmower

| | |
|------------------------------|------------------|
| a) Type_Model Base | SRBA 01 |
| b) Month_Year of manufacture | |
| c) Serial Number | |
| d) Motor | Battery operated |

3. Conforms to UK Regulations:

- S.I. 2008/1597 - Supply of Machinery (Safety) Regulations 2008
- e) Approved Body: *Not Applicable*
- f) Type-examination: *Not Applicable*
- S.I. 2017/1206 - The Radio Equipment Regulation 2016
- S.I. 2016/1091 - Electromagnetic Compatibility Regulations 2016
- S.I. 2012/3032 - The Restrictions of the Use of Certain Hazardous Substances in Electrical and Electronic Equipment Regulations 2012

4. Reference to Designated Standards:

BS EN 60335-1:2012 / AC:2014 / A11:2014 / A13:2017 / A12:2019 / A2:2020
 BS EN IEC 55014-1:2021
 BS EN IEC 61000-3-2:2019 +A1:2021
 BS EN IEC 61000-3-3:2013 / A1:2019
 BS EN 300328 V2.2.2
 BS EN 301908-1 V15.1.1
 BS EN 301908-13 V13.1.1
 BS EN 301489-1 V2.2.3
 BS EN 301489-19 V2.1.1
 BS EN 62311:2008

- n) Person authorised to create the Technical File:

ST. S.p.A.
Via del Lavoro, 6
31033 Castelfranco Veneto (TV) - Italia

- o) Castelfranco V.to, 19.01.2022

CEO Stiga Group
Sean Robinson

171542620

| | | | | | | | | |
|--------------------------------------------------------------------------------------------------------------------------------------------------------------------------------------------------------------------------------------------------------------------------------------------------------------------------------------------------------------------------------------------------------------------------------------------------------------------------------------------------------------------------------------------------------------------------------------------|------------------------------------------------------------------------------------------------------------------------------------------------------------------------------------------------------------------------------------------------------------------------------------------------------------------------------------------------------------------------------------------------------------------------------------------------------------------------------------------------------------------------------------------------------------------------------------------------------------------------|-----------------------------------------------------------------------------------------------------------------------------------------------------------------------------------------------------------------------------------------------------------------------------------------------------------------------------------------------------------------------------------------------------------------------------------------------------------------------------------------------------------------------------------------------------------------------------------------------------------------------------------|----------------------------------------------------------------------------------------------------------------------------------------------------------------------------------------------------------------------------------------------------------------------------------------------------------------------------------------------------------------------------------------------------------------------------------------------------------------------------------------------------------------------------------------------------------------------------------------------------------------------------|----------------------------------------------------------------------------------------------------------------------------------------------------------------------------------------------------------------------------------------------------------------------------------------------------------------------------------------------------------------------------------------------------------------------------------------------------------------------------------------------------------------------------------------------------------------------------------------------------------------------------------------|-------------------------------------------------------------------------------------------------------------------------------------------------------------------------------------------------------------------------------------------------------------------------------------------------------------------------------------------------------------------------------------------------------------------------------------------------------------------------------------------------------------------------------------------------------------------------------------------------------------------------|------------------------------------------------------------------------------------------------------------------------------------------------------------------------------------------------------------------------------------------------------------------------------------------------------------------------------------------------------------------------------------------------------------------------------------------------------------------------------------------|----------------------------------------------------------------------------------------------------------------------------------------------------------------------------------------------------------------------------------------------------------------------------------------------------------------------------------------------------------------------------------------------------------------------------------------------------------------------------------------------------------------------------------------------------------------------------|----------------------------------------------------------------------------------------------------------------------------------------------------------------------------------------------------------------------------------------------------------------------------------------------------------------------------------------------------------------------------------------------------------------------------------------------------------------------------------------------------------------------------------------------------------------------------------------------------------------------------|
| <p>FR (Traduction de la notice originale)</p> <p>Declaration CE de Conformité (Directive Machines 2006/42/CE, Annexe II, partie A)</p> <p>1. La Société 2. Déclare sous sa propre responsabilité que la machine : Robotdeutsa a) Type / Modèle de Base b) Moteur / Batterie c) Série d) Moteur: batterie 3. Est conforme aux prescriptions des directives : a) Organisme de certification b) Examen CE du Type 4. Renvoie aux Normes harmonisées a) Personne habilitée à établir le Dossier Technique : c) Lieu et Date</p> | <p>DE (Übersetzung der Originalbetriebsanleitung)</p> <p>Erklärung der Konformitätserklärung (Maschinenrichtlinien 2006/42/EG, Anhang II, Teil A)</p> <p>1. Die Gesellschaft 2. Erklärt auf eigene Verantwortung, dass die Maschine: Roboterdeutsa a) Typ / Basismodell b) Motor / Akku c) Seriennummer d) Motor: Akku 3. Den Anforderungen der folgenden Richtlinien entspricht: a) Zertifizierungsstelle b) EÜ-Zertifizierung 4. Bezugnahme auf die harmonisierten Normen a) Zur Verfassung der technischen Unterlagen befähigte Person: c) Ort und Datum</p> | <p>NL (Vertaling van de oorspronkelijke gebruikershandleiding)</p> <p>Erklaring van overeenstemming (Richtlijn Machines 2006/42/EG, Bijlage II, deel A)</p> <p>1. Het bedrijf 2. Verklaart onder zijn eigen verantwoordelijkheid dat de machine: Roboterdeutsa a) Type / Basismodel b) Motor / Bouwjaar c) Seriennummer d) Motor: accu 3. Voldoet aan de specificaties van de richtlijn(en): a) Certificatie-instituut b) EÜ-keurmerk 4. Verwijzing naar de geharmoniseerde normen a) Beroepde persoon voor het opstellen van het Technisch Dossier c) Plaats en Datum</p> | <p>ET (Algublassé kasutusjuhendi sõja)</p> <p>EÜ vastavusdeklaratsioon (Masinadirektiiv 2006/42/EÜ, Lisa I, osa A)</p> <p>1. Firma 2. Kinnitab oma vastutuseal, et masin: Robotdeutsa a) Tüüp / Põhimudel b) Kütuse / Tootmisaja c) Märgist d) Mootor: aku 3. Vastab direktiivi nõudele: a) Kvaliteetikeskust b) EÜ kinnitamine 4. Viitab ühendustat standardile a) Tehniline Lühivastanduse koostaja: c) Koht ja Kuupäev</p> | <p>RU (Перевод оригинальных инструкций)</p> <p>Декларация соответствия нормам ЕС Директива о машинном оборудовании 2006/42/ЕС, Приложение II, часть А)</p> <p>1. Общество 2. Заявляет под собственную ответственность, что машина: Робот-деутса a) Тип / Базовая модель b) Мотор / Год изготовления c) Номер d) Двигатель: батарея питания 3. Соответствует требованиям следующих директив: a) Сертифицирующий орган b) Испытание ЕС типового образца 4. Ссылка на гармонизированные нормы: a) Лица, уполномоченные на подготовку технической документации: c) Место и дата</p> | <p>HR (Prijed originalnih uputa)</p> <p>EK lista o skladnosti (Direktiva 2006/42/EZ u strojevima, dodatak II, dio A)</p> <p>1. Tvrtka 2. pod vlastitom odgovornošću izjavljuje da je stroj: Robotdeutsa a) Vrsta / Osnovni model b) Motor / Godina proizvodnje c) Modelni broj d) Motor: baterija 3. skladan s temeljnim zahtjevima direktive: a) Certificirajuća tijela b) Tipičko ispitivanje EÜ 4. Priloga su na koje se harmonizirane norme: a) Osoba ovlaštena za pravljenje Tehničke dokumentacije: c) Mjesto i datum</p> | | | |
| <p>ES (Traducción del Manual Original)</p> <p>Declaración de Conformidad CE (Directiva Máquinas 2006/42/CE, Anexo II, parte A)</p> <p>1. La Empresa 2. Declara bajo su propia responsabilidad que la máquina: Robot cortacésped a) Tipo / Modelo Base b) Motor / Año de fabricación c) Matrícula d) Motor: batería 3. Cumple con las especificaciones de las directivas: a) Ente certificador b) Examen CE del Tipo 4. Referencia a las Normas armonizadas a) Persona autorizada a realizar el Manual Técnico: c) Lugar y Fecha</p> | <p>PT (Tradução do manual original)</p> <p>Declaração CE de Conformidade (Diretiva de Máquinas 2006/42/CE, Anexo II, parte A)</p> <p>1. A Empresa 2. Declara sob a própria responsabilidade que a máquina: Robot cortacérvia a) Tipo / Modelo Base b) Motor / Ano de fabrico c) Matrícula d) Motor: Bateria 3. É conforme às especificações das diretivas: a) Órgão certificador b) Exame do Tipo 4. Referência às Normas harmonizadas a) Pessoa autorizada a elaborar o Caderno Técnico: c) Local e Data</p> | <p>NO (Oversettelse av original bruksanvisning)</p> <p>EF-Samsvarserklæring (Maskindirektiv 2006/42/EF, Vedlegg II, del A)</p> <p>1. Firmaet 2. Erklærer på eget ansvar at maskinen: Robotergraskjæper a) Type / Modell b) Motor / Byggeår c) Serienummer d) Motor: batteri 3. Oppfylter kravene i direktivene: a) Sertifiseringsorgan b) Typetesting 4. Henvisning til harmoniserte standarder a) Person som har fullmakt til å utferdige teknisk dokumentasjon: c) Sted og dato</p> | <p>SV (Översättning av bruksanvisning i original)</p> <p>EG-erklæran om överensstämmelse (Maskindirektiv 2006/42/EG, bilaga II, de la A)</p> <p>1. Företaget 2. Förklarar på eget ansvar att maskinen: Robotgräsklippare a) Typ / Basmodell b) Motor / Tillverkningsår c) Serienummer d) Motor: batteri 3. Överensstämmer med föreskrifterna i direktivet: a) Intygsorgan, Assmät organ b) EÜ typgodkännande 4. Referens till harmoniserade standarder a) Autoriserad person för upprättandet av den tekniska dokumentationen: c) Ort och datum</p> | <p>DA (Översättning af den originale brugsanvisning)</p> <p>EF-overensstemmelseserklæring (Maskindirektiv 2006/42/EF, bilag II, del A)</p> <p>1. Firmaet 2. Erklærer på eget ansvar, at maskinen: Robotergræsklipper a) Type / Model b) Motor / Konstruktionsår c) Serienummer d) Motor: batteri 3. Er i overensstemmelse med specifikationerne i de følgende direktiver: a) Certificeringsorgan b) EÜ-typgodkendelse 4. Henvisning til harmoniserede standarder a) Autoriseret person for oprettelse af den tekniske dokumentation: c) Sted og dato</p> | <p>FI (Alkuperäisten ohjeiden käännös)</p> <p>EY-VASTAVUUSLAILMÄÄRITÄMISKÄYTTÖOHJE (Konseptidirektiiv 2006/42/EY, Liite II, osa A)</p> <p>1. Yritys 2. Vastavuos omasta vastuustaan, että kone: Robotergräsklippare a) Tyyppi / Päämalli b) Moottori / Valmistusvuosi c) Sarjanumero d) Moottori / Akku 3. On yhdenmukainen seuraavien direktiivien teknisten vaatimusten kanssa: a) Suofoitamisorgan b) EY-tyyppitesteistä 4. Viittaus harmonisoiduihin standardeihin a) Oikeutettu henkilö valmistaa teknistä dokumentaatiota: c) Paikka ja päivämäärä</p> | <p>ET (Algublassé kasutusjuhendi sõja)</p> <p>EÜ vastavusdeklaratsioon (Masinadirektiiv 2006/42/EÜ, Lisa I, osa A)</p> <p>1. Firma 2. Kinnitab oma vastutuseal, et masin: Robotdeutsa a) Tüüp / Põhimudel b) Kütuse / Tootmisaja c) Märgist d) Mootor: aku 3. Vastab direktiivi nõudele: a) Kvaliteetikeskust b) EÜ kinnitamine 4. Viitab ühendustat standardile a) Tehniline Lühivastanduse koostaja: c) Koht ja Kuupäev</p> | <p>LT (Originali instrukcijos vertimas)</p> <p>ES atitikmens deklaracija (Direktiva 2006/42/ES, Priedas II, dalis A)</p> <p>1. Bendrovė 2. Prisiima atsakomybę, kad įrenginys: Žolės pjūvio robotas a) Tipas / Bazinė Modelis b) Motorius / Pagaminimo metai c) Serijinis numeris d) Motorius: baterija 3. Atitinka direktyvos punktus specifikacijai: a) Serifikacijos organas b) ES tipo patvirtinimas 4. Nurodo harmonizuotas normas a) Asmuo, įgaliojamas sudaryti Techninį Dokumentaciją: c) Vieta ir Data</p> | <p>LV (Instrukcijas tulkojums no oriģinālas)</p> <p>EK atbilstības deklarācija (Direktīva 2006/42/EK par mašīnām, pielikums II, daļa A)</p> <p>1. Uzņēmums 2. Uzņemties par to pilnu atbildību, paziņo, ka mašīna: Robotizēta pļaujmašīna a) Tips / Bāzes modelis b) Motoris / Ražošanas gads c) Sērijas numurs d) Motoris: akumulators 3. Atbilst šīs direktīvas prasībām: a) Serifikācijas iestāde b) CE tipa atbilstības normas 4. Atbilst uz harmonizācijām standartiem a) Pilnvarotais darbinieks, kas sagatavo tehnisko dokumentāciju: c) Vieta un datums</p> |
| <p>CS (Překlad podrobného návodu k používání)</p> <p>ES - Prohlášení o shodě (Směrnice o strojích zařazených 2006/42/ES, Příloha II, část A)</p> <p>1. Společnost 2. Prohláší na vlastní odpovědnost, že stroj: Robotická sekačka a) Typ / Základní model b) Motor / Rok výroby c) Výrobní číslo d) Motor: akumulátor 3. Je ve shodě s nařízením směrnice: a) Certifikační orgán b) ES zkouška Typu 4. Odkazy na harmonizované normy a) Osoba autorizovaná pro vytvoření Technického popisu: c) Místo a Datum</p> | <p>PL (Tłumaczenie instrukcji oryginalnej)</p> <p>Deklaracja zgodności WE (Dyrektywa maszynowa 2006/42/WE, Załącznik II, część A)</p> <p>1. Spółka 2. Owiadażca na własną odpowiedzialność, że maszyna: Koszalka robotowa a) Typ / Model podstawowy b) Silnik / Rok produkcji c) Numer seryjny d) Silnik: akumulator 3. Spełnia podstawowe wymagania następujących Dyrektyw: a) Jednostka certyfikująca b) Badanie typu WE 4. Odwołanie do Norm zharmonizowanych a) Osoba odpowiedzialna do zredagowania Dokumentacji technicznej: c) Miejscowość i data</p> | <p>HU (Eredeti használati utasítás fordítása)</p> <p>EK megfelelőségi nyilatkozata (2006/42/EK gépírók, II. melléklet "A" rész)</p> <p>1. Alkalmazó Vállalat 2. Felelősségételjesítve jelöli tudatában kijelenti, hogy az alábbi gép: Robotnyírógé a) Típus / Alap típus b) Hőenergia / Gyártás éve c) Gyártási szám d) Motor: akkumulátor 3. Megfelel az alábbi irányelvvel előírtaknak: a) CE vizsgálati típus b) CE vizsgálati típus 4. Hivatkozás a harmonizált szabványokra a) Műszaki Dosszié szerkesztésére felhatalmazott személy: c) Helye és ideje</p> | <p>LV (Instrukcijas tulkojums no oriģinālas)</p> <p>EK atbilstības deklarācija (Direktīva 2006/42/EK par mašīnām, pielikums II, daļa A)</p> <p>1. Uzņēmums 2. Uzņemties par to pilnu atbildību, paziņo, ka mašīna: Robotizēta pļaujmašīna a) Tips / Bāzes modelis b) Motoris / Ražošanas gads c) Sērijas numurs d) Motoris: akumulators 3. Atbilst šīs direktīvas prasībām: a) Serifikācijas iestāde b) CE tipa atbilstības normas 4. Atbilst uz harmonizācijām standartiem a) Pilnvarotais darbinieks, kas sagatavo tehnisko dokumentāciju: c) Vieta un datums</p> | | | | | |

STIGA

STIGA LTD (UK Importer)

Unit 8, Bluewater Estate Plympton,
Devon, PL7 4JH, England

STIGA S.p.A.

Via del lavoro, 6
31033 Castelfranco Veneto (TV)
Italy

[stiga.com](https://www.stiga.com)