

- IT** **Tosaerba con conducente a bordo seduto** - MANUALE DI ISTRUZIONI
ATTENZIONE: prima di usare la macchina, leggere attentamente il presente libretto.
- BG** **Носачка със седнал водач** - УПЪТВАНЕ ЗА УПОТРЕБА
ВНИМАНИЕ: преди да използвате машината прочетете внимателно настоящата книжка.
- BS** **Traktorska kosilica (traktorčić)** - PRIRUČNIK S UPUTAMA
PAŽNJA: prije nego što koristite ovu mašinu, pažljivo pročitajte priručnik s uputama.
- CS** **Sekačka se sedící obsluhou** - NÁVOD K POUŽITÍ
UPOZORNĚNÍ: před použitím stroje si pozorně přečtěte tento návod k použití.
- DA** **Havetraktor/Havetraktor med frontklipper (FM)** - BRUGSANVISNING
ADVARSEL: læs instruktionsbogen omhyggeligt igennem, før du tager denne maskine i brug.
- DE** **Aufsitzmäher (Rasenmäher mit Fahrersitz mit sitzendem Benutzer)**
GEBRAUCHSANWEISUNG
ACHTUNG: vor Inbetriebnahme des Geräts die Gebrauchsanleitung aufmerksam lesen.
- EL** **Χλοκοπτικό τρακτέρ με εποχούμενο χειριστή** -
ΧΡΗΣΗ ΚΑΙ ΣΥΝΤΗΡΗΣΗ
ΠΡΟΣΟΧΗ: πριν χρησιμοποιήσετε το μηχάνημα, διαβάστε προσεκτικά το παρόν εγχειρίδιο.
- EN** **Ride-on lawnmower with seated operator** - OPERATOR'S MANUAL
WARNING: read thoroughly the instruction booklet before using the machine.
- ES** **Cortadora de pasto con conductor sentado** - MANUAL DE INSTRUCCIONES
ATENCIÓN: antes de utilizar la máquina, leer atentamente el presente manual.
- ET** **Istuva juhiga muruniitja** - KASUTUSJUHEND
TÄHELEPANU: enne masina kasutamist lugeda tähelepanelikult antud kasutusjuhendit.
- FI** **Päältäajettava ruohonleikkuri** - KÄYTTÖOHJEET
VAROITUS: lue käyttöopas huolellisesti ennen koneen käyttöä.
- FR** **Tondeuse à gazon à conducteur assis** - MANUEL D'UTILISATION
ATTENTION: lire attentivement le manuel avant d'utiliser cette machine.
- HR** **Sjedeća kosilica trave s operaterom** - PRIRUČNIK ZA UPORABU
POZOR: prije uporabe stroja, pažljivo pročitajte ovaj priručnik.
- HU** **Vezetőülékes fűnyírógép** - HASZNÁLATI UTASÍTÁS
FIGYELEM! a gép használatá előtt olvassa el figyelmesen a jelen kézikönyvet.
- MK** **Тревоносачка со седнат управувач** - УПАТСТВО ЗА УПОТРЕБА
ВНИМАНИЕ: прочитайте го внимателно ова упатство пред да ја користите машината.
- LT** **Balininė vejapjovė su sėdinčiu operatoriumi** - NAUDOJIMO INSTRUKCIJOS
DĖMESIO: prieš naudojant įrenginį, atidžiai perskaityti šį naudojimo vadovą.
- LV** **Sēžot vadāma zālienu pļaujmašina** - LIETOŠANAS INSTRUKCIJA
UZMANĪBU: pirms aparāta lietošanai rūpīgi izlasiet doto instrukciju.
- NL** **Grasmaaier met zittende bediener** - GEBRUIKERSHANDLEIDING
LET OP: vooraleer de machine te gebruiken, dient men deze handleiding aandachtig te lezen.
- NO** **Sittegressklipper** - INSTRUKSJONSBOK
ADVARSEL: les denne bruksanvisningen nøye før du bruker maskinen.
- PL** **Kosiarka z operatorem jadącym, w pozycji siedzącej na maszynie**
INSTRUKCJE OBSŁUGI
OSTRZEŻENIE: przed użyciem maszyny, należy uważnie przeczytać niniejszą instrukcję.
- PT** **Corta-relvas para operador sentado** - MANUAL DE INSTRUÇÕES
ATENÇÃO: antes de usar a máquina, leia atentamente o presente manual.
руководство по эксплуатации..



RO **Mșină de tuns iarba cu șofer la volan - MANUAL DE INSTRUCȚIUNI**

ATENȚIE: înainte de a utiliza mașina, citiți cu atenție manualul de față.

RU **Ездовая носилка с сиденьем
РУКОВОДСТВО ПО ЭКСПЛУАТАЦИИ**

ВНИМАНИЕ: прежде чем пользоваться оборудованием, внимательно прочтите это

SK **Kosačka so sediacou obsluhou - NÁVOD NA POUŽITIE**

UPOZORNENIE: pred použitím stroja si pozorne prečítajte tento návod.

SL **Traktorska kosilnica - PRIROČNIK ZA UPORABO**

POZOR: preden uporabite stroj, pazljivo preberite priročnik z navodili.

SR **Traktorska kosačica (traktorčić) - PRIRUČNIK SA UPUTSTVIM**

PAŽNJA: pre korišćenja mašine pažljivo pročitati ovaj priručnik.

SV **Åkgräsklippare och främre klippning (FM) - BRUKSANVISNING**

VARNING: läs igenom hela detta häfte innan du använder maskinen.

TR **Oturan sürücülü çim biçme makinesi - KULLANIM KILAVUZU**

DİKKAT: makineyi kullanmadan önce talimatlar içeren kilavuzu dikkatle okuyun.

ITALIANO - Istruzioni Originali	IT
БЪЛГАРСКИ - Инструкция за експлоатация	BG
BOSANSKI - Prijevod originalnih uputa	BS
ČESKY - Překlad původního návodu k používání	CS
DANSK - Oversættelse af den originale brugsanvisning	DA
DEUTSCH - Übersetzung der Originalbetriebsanleitung	DE
ΕΛΛΗΝΙΚΑ - Μετάφραση των πρωτοτύπων οδηγιών	EL
ENGLISH - Translation of the original instruction	EN
ESPAÑOL - Traducción del Manual Original	ES
EESTI - Algupärase kasutusjuhendi tõlge	ET
SUOMI - Alkuperäisten ohjeiden käännös	FI
FRANÇAIS - Traduction de la notice originale	FR
HRVATSKI - Prijevod originalnih uputa	HR
MAGYAR - Eredeti használati utasítás fordítása	HU
LIETUVIŠKAI - Originalių instrukcijų vertimas	LT
LATVIEŠU - Instrukciju tulkojums no oriģināl valodas	LV
МАКЕДОНСКИ - Превод на оригиналните упатства	MK
NEDERLANDS - Vertaling van de oorspronkelijke gebruiksaanwijzing	NL
NORSK - Oversettelse av den originale bruksanvisningen	NO
POLSKI - Tłumaczenie instrukcji oryginalnej	PL
PORTUGUÊS - Tradução do manual original	PT
ROMÂN - Traducerea manualului fabricantului	RO
РУССКИЙ - Перевод оригинальных инструкций	RU
SLOVENSKY - Preklad pôvodného návodu na použitie	SK
SLOVENŠČINA - Prevod izvornih navodil	SL
SRPSKI - Prevod originalnih uputstva	SR
SVENSKA - Översättning av bruksanvisning i original	SV
TÜRKÇE - Orijinal Talimatların Tercümesi	TR

0 TABELLA DATI TECNICI

[1] Type		P 901 PH	P 901 PH	P 901 PH
[2] Modello		-	-	-
[3] Motore		B&S Vanguard 18 HP (356777)	Honda GXV 630	Honda GXV 660
[4] Cilindrata	cm ³	570	688	688
[5] Potenza	kW	11,82	14,3	15,2
[6] Giri motore	rpm	3200	3200	3200
[7] Impianto elettrico	V	12	12	12
[8] Batteria		VLRA	VLRA	VLRA
[9] Assorbimento corrente accessorio posteriore		Max 5 A	Max 5 A	Max 5 A
[10] Carburante		Benzina senza piombo [A]		
[11] Capacità serbatoio carburante	l	15	15	15
[12] Olio motore		SAE 10W-30	SAE 10W-30	SAE 10W-30
[13] Olio motore, classe di servizio		[A] SJ o superiore	[A] SJ o superiore	[A] SJ o superiore
[14] Capacità serbatoio olio motore, senza sostituzione del filtro	l	1,6	1,7	1,9
[15] Capacità serbatoio olio motore, con sostituzione del filtro	l	1,7	1,9	1,9
[16] Olio Trasmissione		Stiga 5W-50		
[17] Quantità olio trasmissione al momento del cambio	l	4,2	5,2	5,2
[18] Candela		Champion XC92YC	NGK ZFR5F	NGK ZFR5F
[19] Candela, distanza elettrodi	mm	0,75	0,75	0,75
[20] Pneumatici		17x8.00-8	17x8.00-8	17x8.00-8
[21] Pressione pneumatici	anteriore	bar	0,6 (9)	0,6 (9)
	posteriore	(psi)	0,4 (6)	0,4 (6)
[22] Larghezza e Altezza di taglio	mm	[A] Per l'altezza di taglio, vedere la "Tabella Dati Tecnici" del manuale "assieme del dispositivo di taglio"		
[23] Velocità di avanzamento (indicativa), in marcia avanti	km/h	10	14	14
[24] Velocità di avanzamento (indicativa), in retromarcia	km/h	6	8	8
[25] Massa della macchina con serbatoio vuoto	kg	263	277	271
[26] Dimensioni di ingombro	Fig. 2			
[27] A = Lunghezza	mm	1970	1970	1970
[28] B = Passo	mm	923	923	923
[29] C = Altezza	mm	1256	1256	1256
[30] D = Larghezza	mm	863	863	863
[31] Limite di carico per dispositivo di traino (forza verticale massima)	N (kg)	294 (30)	294 (30)	294 (30)
[32] Limite di carico per dispositivo di traino (peso massimo rimorchiabile)	N (kg)	490 (50)	490 (50)	490 (50)
[33] Inclinazione massima consentita	°	10	10	10
[34] Display		-	√	√















0 TABELLA DATI TECNICI

[35]	Display Contatore		√	-	-		
[36]	Portapacchi di serie		-	√	√		
[37]	Portata massima portapacchi	kg	15	15	15		
[38]	Prese idrauliche ausiliarie		-	-	√		
[39]	Livello di potenza sonora misurato	dB(A)	100	100	100	100	100
[40]	Incertezza	dB(A)	0,72	0,72	0,72	0,72	0,72
[41]	Livello di potenza sonora garantito	dB(A)	100	100	100	100	100
[42]	Livello di pressione sonora	dB(A)	85	85	85	85	85
[43]	Incertezza	dB(A)	1,68	1,68	1,68	1,68	1,68
[44]	Valore delle vibrazioni al posto di guida	m/s ²	0,5	0,7	0,5	0,8	0,6
[45]	Incertezza	m/s ²	0,15	0,16	0,2	0,3	0,26
[46]	Valore delle vibrazioni al volante	m/s ²	2,5	2,6	2,2	2	3
[47]	Incertezza	m/s ²	0,37	0,76	1,95	0,96	0,55

[48]	ACCESSORI A RICHIESTA	
[49]	Descrizione	Type
[50]	Rimorchio	45-03453-997 / ST-1405
[51]	Fertilizzatore	45-03153-997
[52]	Raccogli foglie e erba	45-03313-997 / 45-02616-997
[53]	Spargitore sabbia	PA402
[54]	Rastrello	ST-1407 / ST-1408
[55]	Catene da neve	√
[56]	Ruote da fango / neve	√
[57]	Assieme del dispositivo di taglio	110C E
		110C E QF
		125C E
		125C E QF
[58]	Erpice frontale	PA304
[59]	Trinciatrice	PA409 / PA409 E
[60]	Spazzaneve a turbina	PA702 / PA407 / SNT 1404 H
[61]	Spazzatrice frontale	PA501 / PVA101 / FKM 900 KA / SWR 1402 H
[62]	Spalaneve a lama	ST-1404 / ST-1403 / SNB 1403 H
[63]	Arieggiatore/scarificatore	LAR 1405 / LAR 1405 E
[64]	Contrappesi ruote posteriori	-
[65]	Sollevatore posteriore per accessori	ST-1406 / ST-1409
[66]	Portapacchi [340 IX]	√

0 TABELLA DATI TECNICI

[67] TABELLA PER LA CORRETTA COMBINAZIONE DEGLI ACCESSORI

		[68] ACCESSORI POSTERIORI						
Accessorio [70]	 [50]	 [51]	 [52]	 [53]	 [54]	 [55]	 [56]	
[69] ACCESSORI FRONTALI	 [55]	√	√	-	√	-	-	-
	 [57]	√	√	√	√	√	-	√
	 [58]	√	-	-	-	√	-	-
	 [59]	-	-	√	-	-	-	√
	 [60]	-	√	-	√	-	√	√
	 [61]	-	√	-	√	-	√	√
	 [62]	-	√	-	√	-	√	√
	 [63]	-	-	√	-	-	-	-

0 ТАБЛИЦА ТЕХНИЧЕСКИ ДАННИ

[1]	Вид	[38]	Спомагателни хидравлични преси
[2]	Модел	[39]	Ниво на измерената звукова мощност
[3]	Двигател	[40]	Неточност
[4]	Обем	[41]	Гарантирано ниво на звукова мощност
[5]	Мощност	[42]	Ниво на звуковото налягане
[6]	Обороти на двигателя	[43]	Неточност
[7]	Електрическа инсталация	[44]	Стойност на вибрациите на мястото на водача
[8]	Акумулатор	[45]	Неточност
[9]	Мощност на задната принадлежност	[46]	Стойност на вибрациите при кормилото
[10]	Гориво	[47]	Неточност
[A]	Безоловен бензин	[48]	ПРИНАДЛЕЖНОСТИ ПО ПОРЪЧКА
[11]	Вместимост на резервоара за гориво	[49]	Описание
[12]	Масло на двигателя	[50]	Ремарке
[13]	Масло на двигателя, експлоатационен клас	[51]	Разпръсквачка на тор
[A]	SJ или по-висок	[52]	Събирач за листа и трева
[14]	Вместимост на резервоара за маслото на двигателя, без смяна на филтъра	[53]	Опесъчващо устройство
[15]	Вместимост на резервоара за маслото на двигателя, със смяна на филтъра	[54]	Гребло
[16]	Трансмисионно масло	[55]	Вериги за сняг
[17]	Количество тансмисионно масло в момента на смяната	[56]	Колела за кал / сняг
[18]	Свещ	[57]	Комлект с устройство за рязане
[19]	Свещ, междина електроди	[58]	Челна брана
[20]	Гуми	[59]	Резачка
[21]	Налягане на гумите	[60]	Снегорин с турбина
		[61]	Фронтална метачка
[22]	Широчина и височина на рязане	[62]	Снегорин с лопата
[A]	За височината на рязане вижте "Таблица с технически данни" в ръководството "комплект с устройство за рязане"	[63]	Аератор/скарификатор
[23]	Скорост на придвижване (примерна), при ход напред	[64]	Противотежести на задните колела
[24]	Скорост на придвижване (примерна), при ход назад	[65]	Заден повдигач за принадлежностите
[25]	Маса на машината с празен резервоар	[66]	Багажник [340 IX]
[26]	Габаритни размери	[67]	ТАБЛИЦА ЗА ПРАВИЛНОТО КОМБИНИРАНЕ НА ПРИНАДЛЕЖНОСТИТЕ
[27]	A = Дължина	[68]	ЗАДНИ ПРИНАДЛЕЖНОСТИ
[28]	B = Стъпка	[69]	ЧЕЛНИ ПРИНАДЛЕЖНОСТИ
[29]	C = Височина	[70]	Принадлежност
[30]	D = Широчина		
[31]	Ограничение на товара за теглещото устройство (максимална вертикална сила)		
[32]	Ограничение на товара за теглещото устройство (максимално тегло за теглене)		
[33]	Максимално допустим наклон		
[34]	Дисплей		
[35]	Дисплей брояч на часове		
[36]	Сериен багажник		
[37]	Максимална товароносимост багажник		

0 TABELICA S TEHNIČKIM PODACIMA

[1]	Tip	[42]	Nivo zvučnog pritiska
[2]	Model	[43]	Neizvesnost
[3]	Motor	[44]	Vrijednost vibracija na mjestu vozača
[4]	Radna zapremina	[45]	Neizvesnost
[5]	Snaga	[46]	Vrijednost vibracija na volanu
[6]	Broj obrtaja motora	[47]	Neizvesnost
[7]	Električni dijagram	[48]	DODATNA OPREMA NA ZAHTJEV
[8]	Baterija	[49]	Opis
[9]	Snaga zadnje dodatne opreme	[50]	Prikolica
[10]	Gorivo	[51]	Uređaj za gnojenje
[A]	Bezolovni benzin	[52]	Uređaj za skupljanje lišća i trave
[11]	Kapacitet spremnika za gorivo	[53]	Rasipač pijeska
[12]	Motorno ulje	[54]	Rake
[13]	Klasa motornog ulja	[55]	Lanci za snijeg
[A]	SJ ili više	[56]	Točkovi za blato / snijeg
[14]	Kapacitet spremnika za ulje motora, bez zamene filtera	[57]	Rezno kućište
[15]	Kapacitet spremnika za ulje, sa zamenom filtera	[58]	Prednja drljača
[16]	Ulje za menjač	[59]	Uređaj za ustinjavanje
[17]	Količina ulja za mjenjač u momentu zamjene	[60]	Turbinski čistač snijega
[18]	Svjećica	[61]	Prednji čistač snijega
[19]	Svjećica, razmak elektroda	[63]	Čistač snijega s noževima
[20]	Gume	[64]	Provetrilač
[21]	Plak guma	[65]	Protiv tegovi za zadnje točkove
		[66]	Mreža za prtljagu [340 IX]
[22]	Širina i visina košenja	[67]	Zadnji podizač dodatne opreme
[A]	Za visinu košenja, vidi "Tabelu s tehničkim podacima" u priručniku za "rezo kućište"	[68]	TABLICA ZA PRAVILNO KOMBINOVANJE DODATNE OPREME
[23]	Brzina hoda (indikativna) u naprijed	[69]	ZADNJA DODATNE OPREMA
[24]	Brzina hoda (indikativna) u nazad	[70]	PREDNJA DODATNE OPREMA
[25]	Masa mašine s praznim spremnikom		
[26]	Dimenzije		
[27]	A = Dužina		
[28]	B = Hod		
[29]	C = Visina		
[30]	D = Širina		
[31]	Granica nosivosti uređaja za vuču (maksimalna vertikalna sila)		
[32]	Granica nosivosti uređaja za vuču (maksimalna težina koja se smije vući)		
[33]	Maksimalni dozvoljen nagib		
[34]	Ekran		
[35]	Ekran brojača		
[36]	Standardna mreža za prtljagu		
[37]	Maksimalna nosivost stalka za prtljagu		
[38]	Dodatne hidraulične spojke		
[39]	Izmerena razina zvučne snage		
[40]	Neizvesnost		
[41]	Garantovana razina zvučne snage		

0 TABULKA TECHNICKÝCH ÚDAJŮ

[1]	Typ	[42]	Hladina akustického tlaku
[2]	Model	[43]	Nejistá
[3]	Motor	[44]	Hodnota vibrací na místě řidiče
[4]	Objem motoru	[45]	Nejistá
[5]	Výkon	[46]	Hodnota vibrací u volantu
[6]	Otáčky motoru	[47]	Nejistá
[7]	Elektrický systém	[48]	PŘÍSLUŠENSTVÍ NA POŽÁDANÍ
[8]	Akumulátor	[49]	Popis
[9]	Výkon zadního přidavného zařízení	[50]	Přívěs
[10]	Palivo	[51]	Rozmetadlo hnojiv
[A]	Bezolovnatý benzín	[52]	Sběrač listí a trávy
[11]	Kapacita palivové nádrže	[53]	Posypový vůz
[12]	Motorový olej	[54]	Pohrabovač
[13]	Motorový olej, provozní třída	[55]	Sněhové řetězy
[A]	SJ nebo vyšší	[56]	Kola do bláta / sněhu
[14]	Kapacita olejové nádrže, bez výměny filtru	[57]	Sekací jednotka
[15]	Kapacita olejové nádrže, bez výměny filtru	[58]	Přední brána
[16]	Převodový olej	[59]	Řezačka
[17]	Množství převodového oleje v momentě převodu	[60]	Turbinová sněhová fréza
[18]	Svíčka	[61]	Přední zametací zařízení
[19]	Svíčka, vzdálenost elektrod	[62]	Sněhová radlice
[20]	Pneumatiky	[63]	Prozdušňovač/rozrývač
[21]	Tlak v pneumatikách	[64]	Protizávaží na zadních kolech
			přední pneumatikách
			zadní pneumatiky
[22]	Šířka a výška sekání	[65]	Zadní zdvih pro příslušenství
[A]	Informace o výšce sekání naleznete v části "Tabulka technických údajů" manuálu "jednotky sekací jednotky"	[66]	Nosič balíků [340 IX]
[23]	Rychlost postupu (indikativní) při postupu napřed	[67]	TABULKA PRO SPRÁVNOU KOMBINACI PŘÍSLUŠENSTVÍ
[24]	Rychlost postupu (indikativní) při couvání	[68]	ZADNÍ PŘÍSLUŠENSTVÍ
[25]	Hmotnost stroje s prázdnou nádrží	[69]	FŘEDNÍ PŘÍSLUŠENSTVÍ
[26]	Rozměry stroje;	[70]	Příslušenství
[27]	A = Délka		
[28]	B = Krok		
[29]	C = Výška		
[30]	D = Šířka		
[31]	Mezní zatížení tažného zařízení (max. svislá síla)		
[32]	Mezní zatížení tažného zařízení (max. tažená hmotnost)		
[33]	Maximální povolené naklonění		
[34]	Displej		
[35]	Displej Počítadlo motohodin		
[36]	Sériový nosič balíků		
[37]	Maximální nosnost nosiče		
[38]	Pomocné hydraulické lisy		
[39]	Naměřená hladina akustického výkonu		
[40]	Nejistá		
[41]	Garantovaná hladina akustického výkonu		

0 TABEL OVER TEKNISKE SPECIFIKATIONER

[1]	Type	[41]	Garanteret lydeffektniveau
[2]	Model	[42]	Lydtrykniveau
[3]	Motor	[43]	Usikkerhed
[4]	Cylindervolumen	[44]	Vibrationsværdi ved førerpladsen
[5]	Effekt	[45]	Usikkerhed
[6]	Motoromdrejninger	[46]	Vibrationsværdi ved rattet
[7]	Elektrisk anlæg	[47]	Usikkerhed
[8]	Batteri	[48]	EKSTRAUDSTYR
[9]	Effekt, bagmonteret tilbehør	[49]	Beskrivelse
[10]	Brændstof	[50]	Anhænger
[A]	Blyfri benzin	[51]	Gødningsspreder
[11]	Brændstoftankens rumfang	[52]	Blad- og græsindsamler
[12]	Motorolie	[53]	Sandspreder
[13]	Motorolie, klassificering	[54]	Rive
[A]	SJ eller højere	[55]	Snekæder
[14]	Motorolietankkapacitet, uden filterudskiftning	[56]	Mudder- og snehjul
[15]	Motorolietankkapacitet, med filterudskiftning	[57]	Klippeaggregat
[16]	Transmissionsolie	[58]	Frontharve
[17]	Transmissionsoliemængde på udskiftningstidspunktet	[59]	Skæremaskine
[18]	Tændrør	[60]	Turbineudstyret sneplov
[19]	Tændrør, elektrodeafstand	[61]	Frontmonteret fejmaskine
[20]	Dæk	[62]	Sneplov med klinger
[21]	Dæktryk	[63]	Udluftningsgreb/plænelufter
		[64]	Baghjulenes kontravægte
		[65]	Udstyrsløfteaggregat bagpå
[22]	Klippebredde og -højde	[66]	Bagagebærer [340 IX]
[A]	Indhent oplysninger om klippehøjden i "Tabel over tekniske specifikationer" i vejledningen "klippeaggregat"	[67]	TABEL OVER Udstyrets KORREKTE KOMBINATION
[23]	Fremføringshastighed (vejledende), i fremgear	[68]	BAGMONTERET TILBEHØR
[24]	Fremføringshastighed (vejledende), i baggear	[69]	FORMONTERET TILBEHØR
[25]	Maskinvægt med tom tank	[70]	Tilbehør
[26]	Pladskrav		
[27]	A = Længde		
[28]	B = Akselafstand		
[29]	C = Højde		
[30]	D = Bredde		
[31]	Belastningsgrænse for trækanordning (maksimal, vertikal effekt)		
[32]	Belastningsgrænse for trækanordning (maksimal anhängervægt)		
[33]	Maksimal tilladt hældning		
[34]	Display		
[35]	Display Timetæller		
[36]	Standardbagagebærer		
[37]	Maksimal bagagebærerkapacitet		
[38]	Hydrauliske hjælppeudtag		
[39]	Målt lydeffektniveau		
[40]	Usikkerhed		

0 ÜBERSICHT DER TECHNISCHEN DATEN

[1]	Typ	[42]	Schalldruckpegel
[2]	Modell	[43]	Messunsicherheit
[3]	Motor	[44]	Vibrationen am Fahrersitz
[4]	Hubraum	[45]	Messunsicherheit
[5]	Leistung	[46]	Vibrationen am Lenkrad
[6]	Motordrehzahl	[47]	Messunsicherheit
[7]	Elektrische Anlage	[48]	SONDERZUBEHÖR
[8]	Batterie	[49]	Beschreibung:
[9]	Leistung hinteres Zubehör	[50]	Anhänger
[10]	Kraftstoff	[51]	Dungstreuer
[A]	Bleifreies Benzin	[52]	Laub- und Grassammler
[11]	Kraftstofftankinhalt	[53]	Sandstreuer
[12]	Motoröl	[54]	Harken
[13]	Motoröl, Betriebsklasse	[55]	Schneeketten
[A]	SJ oder höher	[56]	M+S-Räder (Matsch- und Schneeräder)
[14]	Inhalt Motorölbehälter, ohne Filteraustausch	[57]	Baugruppe Mähwerk
[15]	Inhalt Motorölbehälter, mit Filteraustausch	[58]	Frontegge
[16]	Getriebeöl	[59]	Häcksler
[17]	Getriebeölmenge beim Wechsel	[60]	Schneefräse
[18]	Zündkerze	[61]	Kehrvorsatz
[19]	Zündkerze, Elektrodenabstand	[62]	Schneepflug
[20]	Bereifung	[63]	Vertikutierer/Lockerer
[21]	Reifendruck	[64]	Hinterradgewichte
		[65]	Heckseitiger Geräteheber
[22]	Schnittbreite und -höhe	[66]	Gepäckträger [340 IX]
[A]	Für die Schnitthöhe siehe "Übersicht der technischen Daten" in der Anleitung "Baugruppe Mähwerk"	[67]	ÜBERSICHT FÜR DIE KORREKTE ZUBEHÖR-KOMBINATION
[23]	Fahrgeschwindigkeit (ca.), vorwärts	[68]	HECKSEITIGES ZUBEHÖR
[24]	Fahrgeschwindigkeit (ca.), rückwärts	[69]	FRONTSEITIGES ZUBEHÖR
[25]	Maschinenmasse bei leerem Tank	[70]	Zubehör
[26]	Abmessungen		
[27]	A = Länge		
[28]	B = Radstand		
[29]	C = Höhe		
[30]	D = Breite		
[31]	Lastgrenze für Zugvorrichtung (max. senkrechte Kraft)		
[32]	Lastgrenze für Zugvorrichtung (max. Zuggewicht)		
[33]	Max. zulässige Neigung		
[34]	Display		
[35]	Betriebsstundenzähler-Display		
[36]	Gepäckträger serienmäßig		
[37]	Max. Zuladung Gepäckträger		
[38]	Hydraulische Zusatzanschlüsse		
[39]	Gemessener Schalleistungspegel		
[40]	Messunsicherheit		
[41]	Garantierter Schalleistungspegel		

0 ΠΙΝΑΚΑ ΤΕΧΝΙΚΩΝ ΣΤΟΙΧΕΙΩΝ

[1]	Τύπος	[40]	Αβεβαιότητα
[2]	Μοντέλο	[41]	Επίπεδο εγγυημένης ακουστικής πίεσης
[3]	Κινητήρας	[42]	Επίπεδο ακουστικής πίεσης
[4]	Κυβισμός	[43]	Αβεβαιότητα
[5]	Ισχύς	[44]	Τιμή δονήσεων στο σημείο οδήγησης
[6]	Στροφές κινητήρα	[45]	Αβεβαιότητα
[7]	Ηλεκτρικό σύστημα	[46]	Τιμή κραδασμών στο τιμόνι
[8]	Μπαταρία	[47]	Αβεβαιότητα
[9]	Ισχύς οπισθίου εξαρτήματος	[48]	ΑΙΤΟΥΜΕΝΑ ΠΑΡΕΛΚΟΜΕΝΑ
[10]	Καύσιμο	[49]	Περιγραφή
[A]	Αμόλυβδη	[50]	Ρυμουλκούμενο
[11]	Χωρητικότητα ντεπόζιτου καυσίμου	[51]	Λιπαντής
[12]	Λάδι κινητήρα	[52]	Συλλέκτης φύλλων και χόρτων
[13]	Λάδι του κινητήρα, κατηγορία υπηρεσιών	[53]	Σκεδαστής άμμου
[A]	SJ ή υψηλότερη	[54]	Τσουγκράνα
[14]	Χωρητικότητα ρεζερβουάρ λαδιού κινητήρα , χωρίς αντικατάσταση του φίλτρου	[55]	Αντιολισθητικές αλυσίδες
[15]	Χωρητικότητα ρεζερβουάρ λαδιού κινητήρα , με αντικατάσταση του φίλτρου	[56]	Τροχοί για λάσπη / χιόνι
[16]	Λάδι Μετάδοσης	[57]	Σύστημα συστήματος κοπής
[17]	Ποσότητα λαδιού μετάδοσης κατά την αλλαγή	[58]	Εμπρόσθια σβάρνα
[18]	Μπουζί	[59]	Κοπτική μηχανή
[19]	Μπουζί, απόσταση ηλεκτροδίων	[60]	Εκχιονιστικό τουρμπίνας
[20]	Ελαστικά	[61]	Εμπρόσθια σκούπα
[21]	Πίεση των ελαστικών	[62]	Εκχιονιστικό λεπίδας
		[63]	Εκγερωτής / σπαστήρας
[22]	Πλάτος και Ύψος κοπής	[64]	Αντίβαρα πίσω τροχούς
[A]	Για το ύψος κοπής, ανατρέξτε στην ενότητα "Πίνακας Τεχνικών χαρακτηριστικών" στο εγχειρίδιο "με τη συσκευή κοπής"	[65]	Πίσω ανυψωτής για αξεσουάρ
[23]	Ρυθμός κίνησης (ενδεικτική), στην πορεία πρόσω	[66]	Σχάρα [340 IX]
[24]	Ρυθμός κίνησης (ενδεικτική), σε αντίστροφη	[67]	ΣΩΣΤΟΣ ΠΙΝΑΚΑΣ ΓΙΑ ΤΟ ΣΩΣΤΟ ΣΥΝΔΥΑΣΜΟ ΤΩΝ ΠΑΡΕΛΚΟΜΕΝΩΝ
[25]	Μάζα του μηχανήματος με άδειο ρεζερβουάρ	[68]	ΟΠΙΣΘΙΑ ΠΑΡΕΛΚΟΜΕΝΑ
[26]	Διαστάσεις	[69]	ΕΜΠΡΟΣΘΙΑ ΠΑΡΕΛΚΟΜΕΝΑ
[27]	A = Μήκος	[70]	Αξεσουάρ
[28]	B = Βήμα		
[29]	C = Ύψος		
[30]	D = πλάτος		
[31]	Όριο φορτίου για το σύστημα ρυμούλκησης (μέγιστη κάθετη δύναμη)		
[32]	Όριο φορτίου για το σύστημα ρυμούλκησης (μέγιστη ρυμουλκούμενο βάρος)		
[33]	Μέγιστη επιτρεπόμενη γωνία		
[34]	Οθόνη		
[35]	Οθόνη Ωρόμετρο		
[36]	Σχάρα βασικό μοντέλο		
[37]	Μέγιστη ικαν. σχάρας		
[38]	Βοηθητική υδραυλικές πρέσες		
[39]	Επίπεδο μετρούμενης ακουστικής πίεσης		

0 TECHNICAL DATA TABLE

[1]	Type	[42]	Sound pressure level
[2]	Model	[43]	Uncertainty
[3]	Engine	[44]	Vibration value in the driver's seat
[4]	Engine displacement	[45]	Uncertainty
[5]	Power	[46]	Vibration value in the steering wheel
[6]	Engine revs	[47]	Uncertainty
[7]	Electrical System	[48]	ACCESSORIES AVAILABLE ON REQUEST
[8]	Battery	[49]	Description
[9]	Rear accessory power	[50]	Trailer
[10]	Fuel	[51]	Fertilizer spreader
[A]	Unleaded petrol	[52]	Grass and leaf collector
[11]	Fuel tank capacity	[53]	Sand spreader
[12]	Engine oil	[54]	Rake
[13]	Engine oil, service category	[55]	Snow chains
[A]	SJ or higher	[56]	Mud / Snow wheels
[14]	Engine oil tank capacity, without filter change	[57]	Cutting device assy
[15]	Engine oil tank capacity, with filter change	[58]	Front harrow
[16]	Transmission fluid	[59]	"Shredder
[17]	Quantity of transmission fluid required for fluid change	[60]	Snow thrower
[18]	Spark plug	[61]	Front sweeper
[19]	Spark gap	[62]	Blade type snow plough
[20]	Tyres	[63]	Aerator/scarifier
[21]	Tyre pressure	[64]	Rear wheel counterweights
		[65]	Rear lifting assembly for accessories
[22]	Cutting height and width	[66]	Carrier [340 IX]
[A]	For the cutting height, please refer to the "Technical Data Table" in the cutting device assy manual.	[67]	TABLE FOR CORRECT ACCESSORY COMBINATIONS
[23]	Forward travel speed (indicative)	[68]	REAR ACCESSORIES
[24]	Reverse travel speed (indicative)	[69]	FRONT ACCESSORIES
[25]	Machine weight with empty tank	[70]	Accessory
[26]	Overall dimensions		
[27]	A = Length		
[28]	B = Pitch		
[29]	C = Height		
[30]	D = Width		
[31]	Admissible load on towing device (maximum vertical weight)		
[32]	Admissible load for towing device (maximum towing weight)		
[33]	Maximum admissible tilt		
[34]	Display		
[35]	Hour meter display		
[36]	Standard carrier		
[37]	Carrier payload		
[38]	Hydraulic connectors (auxiliary)		
[39]	Measured sound power level		
[40]	Uncertainty		
[41]	Guaranteed sound power level		

0 TABLA DE DATOS TÉCNICOS

[1]	Tipo	[38]	Tomas hidráulicas auxiliares
[2]	Modelo	[39]	Nivel de potencia sonora medido
[3]	Motor	[40]	Incertidumbre
[4]	Cilindrada	[41]	Nivel de potencia sonora garantizado
[5]	Potencia	[42]	Nivel de presión sonora
[6]	Revoluciones del motor	[43]	Incertidumbre
[7]	Sistema eléctrico	[44]	Valor de las vibraciones en el puesto de conducción
[8]	Batería	[45]	Incertidumbre
[9]	Potencia del accesorio trasero	[46]	Valor de vibraciones en el volante
[10]	Carburante	[47]	Incertidumbre
[A]	Gasolina sin plomo	[48]	ACCESORIOS BAJO PEDIDO
[11]	Capacidad del depósito de carburante	[49]	Descripción
[12]	Aceite motor	[50]	Remolque
[13]	Aceite motor, tipo de servicio	[51]	Fertilizador
[A]	SJ o superior	[52]	Recoge hojas e hierba
[14]	Capacidad del depósito de aceite del motor, sin cambio de filtro	[53]	Esparcidor de arena
[15]	Capacidad del depósito de aceite del motor, con cambio de filtro	[54]	Rastrillo
[16]	Aceite de transmisión	[55]	Cadenas para nieve
[17]	Cantidad de aceite de transmisión al efectuar el cambio	[56]	Ruedas para fango y nieve
[18]	Bujía	[57]	Grupo del dispositivo de corte
[19]	Bujía, distancia electrodos	[58]	Arado frontal
[20]	Neumáticos	[59]	Trituradora
[21]	Presión de neumáticos	[60]	Quitanieves
		[61]	Quitanieves frontal
		[62]	Quitanieves de cuchilla
[22]	Anchura y altura de corte	[63]	Aireador/escarificador
[A]	Para más información sobre la altura de corte, consulte la "Tabla de Datos Técnicos" del manual "grupo del dispositivo de corte"	[64]	Contrapesos ruedas traseras
[23]	Velocidad de avance (indicativa) con marcha adelante	[65]	Elevador trasero para accesorios
[24]	Velocidad de avance (indicativa) con marcha atrás	[66]	Portapaquetes [340 IX]
[25]	Peso de la máquina con el depósito de combustible vacío	[67]	TABLA PARA COMBINAR ACCESORIOS
[26]	Dimensiones	[68]	ACCESORIOS TRASEROS
[27]	A = Longitud	[69]	ACCESORIOS FRONTALES
[28]	B = Paso	[70]	Accesorio
[29]	C = Altura		
[30]	D = Anchura		
[31]	Límite de carga para dispositivo de remolque (fuerza vertical máxima)		
[32]	Límite de carga para dispositivo de remolque (peso máximo de remolque)		
[33]	Inclinación máxima permitida		
[34]	Pantalla		
[35]	Pantalla del contador de horas		
[36]	Portapaquetes de serie		
[37]	Capacidad máxima del porta objetos		

0 TEHNILISTE ANDMETE TABEL

[1]	Tüüp	[43]	Määramatus
[2]	Mudel	[44]	Vibratsioonid juhikohal
[3]	Mootor	[45]	Määramatus
[4]	Silindrid	[46]	Vibratsioonid roolil
[5]	Võimsus	[47]	Määramatus
[6]	Mootori pöörete arv	[48]	TELLIMUSEL LISATARVIKUD
[7]	Elektriseade	[49]	Kirjeldus
[8]	Aku	[50]	Treiler
[9]	Tagumise tarviku võimsus	[51]	Väetaja
[10]	Kütus	[52]	Lehtede ja rohu koguja
[A]	Pliivaba bensiin	[53]	Liivapuistur
[11]	Kütusepaagi maht	[54]	Reha
[12]	Mootoriõli	[55]	Lumeketid
[13]	Mootoriõli, teenindusklass	[56]	Lume- ja mudarattad
[A]	SJ ja parem	[57]	Niitmisseade
[14]	Mootoriõli paagi maht, ilma filtri asendusega	[58]	Esiäke
[15]	Mootoriõli paagi maht, koos filtri asendusega	[59]	Purustaja
[16]	Ülekandeõli	[60]	Turbiiniga lumepühkija
[17]	Ülekandeõli maht vahetamise ajal	[61]	Eesmine koristusese
[18]	Küünal	[62]	Lumesahk
[19]	Küünal, elektroodide vahemaa	[63]	Kobestaja
[20]	Rehvid	[64]	Tagumiste rataste vastukaalud
[21]	Rehvirõhk	[65]	Tagumine tõstuk tarvikute jaoks
		[66]	Pakihoidja [340 IX]
[22]	Niitmise kõrgus ja laius	[67]	TARVIKUTE ÕIGE KOMBINEERIMISE TABEL
[A]	Niitmiskõrgust vaata niitmisseadme juhendis tabelist "Tehnilised andmed"	[68]	TAGUMISED TARVIKUD
[23]	Liikumiskiirus (indikatiivne), edasikäigul	[69]	EESMISED TARVIKUD
[24]	Liikumiskiirus (indikatiivne), tagasikäigul	[70]	Tarvik
[25]	Masina mass tühja paagiga		
[26]	gabariidid		
[27]	A=pikkus		
[28]	B=samm		
[29]	C=kõrgus		
[30]	D=laius		
[31]	Veoseadme suurim koormus (suurim vertikaalne koormus)		
[32]	Veoseadme suurim koormus (suurim veetav mass)		
[33]	Suurim lubatud kalle		
[34]	Ekraan		
[35]	Tunniloendur		
[36]	tagumine pakihoidja		
[37]	Pakiraami suurim koormus		
[38]	Hüdraulilised lisaühendused		
[39]	Helivõimsuse mõõdetav tase		
[40]	Määramatus		
[41]	Helivõimsuse kindel tase		
[42]	Helirõhu tase		

0 TEKNISTEN TIETOJEN TAULUKKO

[1]	Tyyppi	[40]	Epävarmuus
[2]	Malli	[41]	Taattu äänitehotaso
[3]	Moottori	[42]	Äänenpainetaso
[4]	Sylinteritilavuus	[43]	Epävarmuus
[5]	Teho	[44]	Värinäarvo ajajan paikalla
[6]	Moottorin kierrosluku	[45]	Epävarmuus
[7]	Sähkölaiteisto	[46]	Värinäarvo ohjauspyörään
[8]	Akku	[47]	Epävarmuus
[9]	Takavarusteen teho	[48]	TILATTAVAT LISÄVARUSTEET
[10]	Polttoneste	[49]	Kuvaus
[A]	Lyijytön bensiini	[50]	Perävaunu
[11]	Polttonestesäiliön tilavuus	[51]	Lannoitin
[12]	Moottoriöljy	[52]	Ruoho -ja lehtikerääjä
[13]	Moottoriöljy, luokitus	[53]	Hiekoin
[A]	SJ tai suurempi	[54]	Harava
[14]	Moottoriöljysäiliön tilavuus ilman suodattimen vaihtoa	[55]	Lumiketjut
[15]	Moottoriöljysäiliön tilavuus suodattimen vaihdon kanssa	[56]	Muta-/talvipyörät
[16]	Vaihteistoöljy	[57]	Leikkuulaiteyksikkö
[17]	Vaihteistoöljyn määrä vaihdon hetkellä	[58]	Etuaes
[18]	Sytytystulppa	[59]	Silppuri
[19]	Sytytystulppa, elektrodien välinen etäisyys	[60]	Turbiinilumilinko
[20]	Renkaat	[61]	Etuharjalaite
[21]	Renkaiden paine	[62]	Lumiaura
		[63]	Ilmastin/jyrsin
		[64]	Takapyörän vastapainot
[22]	Leikkuuleveys ja -korkeus	[65]	Lisävarusteiden takanostin
[A]	Katso tietoja leikkuukorkeudesta leikkuulaiteoppaan teknisten tietojen taulukosta.	[66]	Tavarateline [340 IX]
[23]	Etenemisnopeus (suuntaa-antava), eteenpäin mentäessä	[67]	LISÄVARUSTEIDEN OIKEAOPPISEN YHDISTELYN TAULUKKO
[24]	Etenemisnopeus (suuntaa-antava), peruutettaessa	[68]	TAKAVARUSTE
[25]	Laitteen kuivapaino	[69]	ETUVARUSTE
[26]	Mitat	[70]	Lisävaruste
[27]	A = pituus		
[28]	B = akseliväli		
[29]	C = korkeus		
[30]	D = leveys		
[31]	Vetolaitteen kuormituksen raja-arvo (enimmäispystyvoima)		
[32]	Vetolaitteen kuormituksen raja-arvo (kiinnitettävä enimmäispaino)		
[33]	Suurin sallittu kaltevuus		
[34]	Tavarateline		
[35]	Tuntilaskurin näyttö		
[36]	Tavarateline vakio		
[37]	Tavaratelineen enimmäiskantokyky		
[38]	Lisähydraulpistokkeet		
[39]	Mitattu äänitehotaso		

0 TABLEAU DONNÉES TECHNIQUES

[1]	Type	[39]	Niveau de puissance sonore mesuré
[2]	Modèle	[40]	Incertitude
[3]	Moteur	[41]	Niveau de puissance sonore garanti
[4]	Cylindrée	[42]	Niveau de pression sonore
[5]	Puissance	[43]	Incertitude
[6]	Tours moteur	[44]	Valeur des vibrations au poste de conduite
[7]	Installation électrique	[45]	Incertitude
[8]	Batterie	[46]	Valeur des vibrations au volant
[9]	Puissance accessoire arrière	[47]	Incertitude
[10]	Carburant	[48]	ACCESSOIRES SUR DEMANDE
[A]	Essence sans plomb	[49]	Description
[11]	Capacité du réservoir de carburant	[50]	Remorque
[12]	Huile moteur	[51]	Fertiliseur
[13]	Huile moteur, classe de service	[52]	Ramasse feuilles et herbe
[A]	SJ ou supérieure	[53]	Épandeur de sable
[14]	Capacité du réservoir huile moteur, sans remplacement du filtre	[54]	Râteau
[15]	Capacité du réservoir huile moteur, avec remplacement du filtre	[55]	Chaînes à neige
[16]	Huile de transmission	[56]	Roues complètes boue / neige
[17]	Quantité huile de transmission au moment de la vidange	[57]	Ensemble du dispositif de coupe
[18]	Bougie	[58]	Herse frontale
[19]	Bougie, distance des électrodes	[59]	Dispositif à hacher
[20]	Pneus	[60]	Chasse-neige à turbine
[21]	Pression des pneus	[61]	Balayeuse frontale
		[62]	Chasse-neige à lame
		[63]	Aérateur/scarificateur
[22]	Largeur et Hauteur de coupe	[64]	Contrepoids roues arrière
[A]	Pour la hauteur de coupe, voir le « Tableau Données Techniques » du manuel « ensemble du dispositif de coupe »	[65]	Élévateur arrière pour accessoires
[23]	Vitesse d'avancement (indicative), en marche avant	[66]	Porte-bagages [340 IX]
[24]	Vitesse d'avancement (indicative), en marche arrière	[67]	TABLEAU POUR LA CORRECTE COMBINAISON DES ACCESSOIRES
[25]	Masse de la machine avec réservoir vide	[68]	ACCESSOIRES ARRIÈRE
[26]	Dimensions d'encombrement	[69]	ACCESSOIRES FRONTAUX
[27]	A = Longueur	[70]	Accessoire
[28]	B = Pas		
[29]	C = Hauteur		
[30]	D = Largeur		
[31]	Limite de charge pour dispositif de remorquage (force verticale maximale)		
[32]	Limite de charge pour dispositif de remorquage (poids maximum remorquable)		
[33]	Pente maximale admise		
[34]	Afficheur		
[35]	Afficheur compteur horaire		
[36]	Porte-bagages de série		
[37]	Portée maximale porte-bagages		
[38]	Prises hydrauliques auxiliaires		

0 TABLICA S TEHNIČKIM PODACIMA

[1]	Tip	[41]	Garantovana razina zvučne snage
[2]	Model	[42]	Razina zvučnog tlaka
[3]	Motor	[43]	Neizvesnost
[4]	Obujam	[44]	Vrijednost vibracija na vozačevom mjestu
[5]	Snaga	[45]	Neizvesnost
[6]	Broj okretaja motora	[46]	Vrijednost vibracija na upravljaču
[7]	Električni sustav	[47]	Neizvesnost
[8]	Baterija	[48]	DODATNI PRIBOR NA UPIT
[9]	Snaga zadnjeg dodatnog pribora	[49]	Opis
[10]	Gorivo	[50]	Prikolica
[A]	Bezolovni benzin	[51]	Uređaj za gnojenje
[11]	Obujam spreminka za gorivo	[52]	Uređaj za skupljanje lišća i trave
[12]	Motorno ulje	[53]	Posipač pijeska
[13]	Klasa motornog ulja	[54]	Grablje
[A]	SJ ili više	[55]	Lanci za snijeg
[14]	Obujam spremnika za ulje motora, bez zamene filtera	[56]	Kotači za blato/snijeg
[15]	Obujam spremnika za ulje, sa zamenom filtera	[57]	Rezno kućište
[16]	Ulje za menjač	[58]	Prednja drljača
[17]	Količina ulja za mjenjač u prilikom zamijene	[59]	Uređaj za ustinjavanje
[18]	Svječića	[60]	Turbinski čistač snijega
[19]	Svječića, razmak elektroda	[61]	Prednji čistač snijega
[20]	Gume	[62]	Čistač snijega sa sječivima
[21]	Tlak guma	[63]	Provetrivač
		[64]	Protuv tegovi za zadnje kotače
[22]	Širina i visina rezanja	[65]	Zadnji podizač dodatnog pribora
[A]	Za visinu rezanja pogledajte Tablicu s tehničkim podacima" u priručniku za "režno kućište"	[66]	Mreža za prtljagu [340 IX]
[23]	Brzina hoda (indikativna) prema naprijed	[67]	TABLICA ZA PRAVILNO KOMBINIRANJE DODATNOG PRIBORA
[24]	Brzina hoda (indikativna) prema nazad	[68]	ZADNJI DODATNI PRIBOG
[25]	Masa stroja s praznim spremnikom	[69]	PREDNJI DODATNI PRIBOG
[26]	Dimenzije	[70]	Pribor
[27]	A = Dužina		
[28]	B = Hod		
[29]	C = Visina		
[30]	D = Širina		
[31]	Granica nosivosti uređaja za vuču (maksimalna vertikalna sila)		
[32]	Granica nosivosti uređaja za vuču (maksimalna težina koja se smije vući)		
[33]	Maksimalni dozvoljen nagib		
[34]	Zaslon		
[35]	Zaslon brojača		
[36]	Standardna mreža za prtljagu		
[37]	Maksimalna nosivost mreže za prtljagu		
[38]	Dodatne hidraulične spojke		
[39]	Izmerena razina zvučne snage		
[40]	Neizvesnost		

0 MŰSZAKI ADATOK TÁBLÁZATA

[1]	Típus	[41]	Garantált hangteljesítmény
[2]	Modell	[42]	Hangnyomás szint
[3]	Motor	[43]	Pontatlanság
[4]	Hengerűrtartalom	[44]	Rezgések értéke vezetőülésnél
[5]	Teljesítmény	[45]	Pontatlanság
[6]	Fordulatszám	[46]	Rezgések értéke kormánykeréknél
[7]	Elektromos berendezés	[47]	Pontatlanság
[8]	Akkumulátor	[48]	RENDELHETŐ TARTOZÉKOK
[9]	Hátsó tartozék teljesítménye	[49]	Megnevezés
[10]	Üzemanyag	[50]	Utánfutó
[A]	Ólommentes benzin	[51]	Permetező
[11]	Üzemanyagtartály térfogata	[52]	Levél- és fűgyűjtő
[12]	Motorolaj	[53]	Homokszűrő
[13]	Motorolaj, szervizosztály	[54]	Lombseprű
[A]	SJ vagy magasabb	[55]	Hólánc
[14]	Motorolajtartály térfogata szűrőcsere nélkül	[56]	Sár- és hókerekek
[15]	Motorolajtartály térfogata szűrőcserével	[57]	Nyíróberendezés
[16]	Hajtóműolaj	[58]	Front borona
[17]	Hajtóműolaj mennyisége olajcserénél	[59]	Szárzúzó
[18]	Gyújtógyertya	[60]	Turbós hómáró
[19]	Gyújtógyertya, elektródok távolsága	[61]	Front seprű
[20]	Abroncok	[62]	Kékes hókotró
[21]	Abroncok nyomása	[63]	Mélyszellőztető/gyeplazító
[22]	Vágásszélesség és -magasság	[64]	Keréksúlyok hátsó kerekekhez
[A]	A vágásmagasságról lásd a nyíróberendezés használati utasításában a "Műszaki adatok táblázatát"-t	[65]	Hátsó tartozékemelő
[23]	Haladási sebesség (hozzávetőleges) előremenetben	[66]	Csomagtartó [340 IX]
[24]	Haladási sebesség (hozzávetőleges) hátramenetben	[67]	TARTOZÉKOK HELYES KOMBINÁCIÓJA TÁBLÁZAT
[25]	A gép tömege üres tartállyal	[68]	HÁTSÓ TARTOZÉKOK
[26]	Helyfoglalás	[69]	FRONT TARTOZÉKOK
[27]	A = hossz	[70]	Tartozék
[28]	B = tengelytáv		
[29]	C = magasság		
[30]	D = szélesség		
[31]	Vontatóberendezés maximális terhelése (maximális függőleges erőhatás)		
[32]	Vontatóberendezés maximális terhelése (maximális vontatható súly)		
[33]	Megengedett legnagyobb dőlés		
[34]	Kijelző		
[35]	Üzemóra-számláló kijelző		
[36]	Gyárilag szerelt csomagtartó		
[37]	Csomagtartó maximális terhelése		
[38]	Kiegészítő hidraulika csatlakozók		
[39]	Mért hangteljesítmény		
[40]	Pontatlanság		

0 TECHNINIŲ DUOMENŲ LENTELĖ

[1]	Tipas	[43]	Paklaida
[2]	Modelis	[44]	Vibracija vairuotojo vietoje
[3]	Variklis	[45]	Paklaida
[4]	Tūris	[46]	Vairo vibracija
[5]	Galia	[47]	Paklaida
[6]	Variklio apsukos	[48]	PRIEDAI, KURIUOS GALIMA UŽSISAKYTI
[7]	Elektros sistema	[49]	Aprašymas
[8]	Akumulatorius	[50]	Priekaba
[9]	Galinio priedo galia	[51]	Tręštuvas
[10]	Degalai	[52]	Lapų ir žolių rinktuvas
[A]	Bešvinis benzinas	[53]	Smėlio barstytuvas
[11]	Degalų bako talpa	[54]	Grėblys
[12]	Variklio alyva	[55]	Sniego grandinės
[13]	Variklio alyva, kokybės klasė	[56]	Ratai purvui / sniegui
[A]	SJ ar aukštesnė	[57]	Pjovimo prietaiso agregatas
[14]	Variklio alyvos talpos tūris, nekeičiant filtro	[58]	Priekinės akėčios
[15]	Variklio alyvos talpos tūris, keičiant filtrą	[59]	Smulkintuvas
[16]	Transmisinė alyva	[60]	Turbininis sniego valytuvas
[17]	Transmisinės alyvos kiekis keitimo metu	[61]	Priekinis šlavimo prietaisas
[18]	Žvakė	[62]	Peilinis sniego valytuvas
[19]	Tarpai tarp žvakės elektrodų	[63]	Aeratorius/skarifikatorius
[20]	Padangos	[64]	Galinių ratų atsvarai
[21]	Oro slėgis padangose	[65]	Galinis priedų kėlimo prietaisas
		[66]	Laikiklis [340 IX]
[22]	Pjovimo plotis ir aukštis	[67]	TEISINGOS PRIEDŲ KOMBINACIJOS LENTELĖ
[A]	Pjūvio aukštį žr. pjovimo agregato instrukcijoje „Techninių duomenų lentelėje“.	[68]	GALINIAI PRIEDAI
[23]	Važiavimo greitis (apytikris), priekine eiga	[69]	PRIEKINIAI PRIEDAI
[24]	Važiavimo greitis (apytikris), atbuline eiga	[70]	Priedas
[25]	Mašinos svoris, kai bakas tuščias		
[26]	Išmatavimai		
[27]	A = Ilgis		
[28]	B = Žingsnis		
[29]	C = Aukštis		
[30]	D = Plotis		
[31]	Tempimo prietaiso svorio limitas (maksimali, vertikaliai veikianti vilkimo įrenginį jėga)		
[32]	Tempimo prietaiso svorio limitas (maksimalus pakrautos priemonės svoris)		
[33]	Maksimalus leistinas pokrypis		
[34]	Ekranėlis		
[35]	Skaitiklio ekranėlis		
[36]	Standartinis laikiklis		
[37]	Maksimali krumpļiastiebio jėga		
[38]	Papildomi hidrauliniai lizdai		
[39]	Išmatuota garso lygio galia		
[40]	Paklaida		
[41]	Garantuota garso lygio galia		
[42]	Garso slėgio lygis		

0 TEHNISKO DATU TABULA

[1]	Tips	[43]	Nenoteiktība
[2]	Modelis	[44]	Vibrāciju vērtība vadītāja sēdekļī
[3]	Dzinējs	[45]	Nenoteiktība
[4]	Tilpums	[46]	Vibrācijas vērtība pie stūres
[5]	Jauda	[47]	Nenoteiktība
[6]	Dzinēja apgriezību skaits	[48]	PIEDERUMI PĒC PIEPRASĪJUMA
[7]	Elektriskā sistēma	[49]	Apraksts
[8]	Akumulators	[50]	Piekabe
[9]	Aizmugurējo piederumu jauda	[51]	Mēslošanās
[10]	Degviela	[52]	Lapu un zāles savācējs
[A]	Benzīns bez svina	[53]	Smiļšu kaisītājs
[11]	Degvielas tvertnes tilpums	[54]	Grābeklis
[12]	Motoreļļa	[55]	Sniega ķēdes
[13]	Dzinēja eļļa, pakalpojuma kategorija	[56]	Dubļu/sniega riteņi
[A]	SJ vai augstāka	[57]	Pļaušanas ierīces komplekts
[14]	Dzinēja eļļas tvertnes tilpums, nemainot filtru	[58]	Priekšējā ecēšanas ierīce
[15]	Dzinēja eļļas tvertnes tilpums, nomainot filtru	[59]	Smalcinātājs
[16]	Transmisijas eļļa	[60]	Sniega tīrītājs ar turbīnu
[17]	Transmisijas eļļas daudzums tās nomaiņas brīdī	[61]	Priekšējā slaucīšanas mašīna
[18]	Svece	[62]	Sniega tīrītājs ar vērstuvi
[19]	Svece, elektrodu atstarpe	[63]	Irdinātājs/skarifikators
[20]	Riepas	[64]	Aizmugurējo riteņu pretsvari
[21]	Riepu spiediens	[65]	Piederumu aizmugurējais pacelētājs
		[66]	Plaukts [340 IX]
[22]	Pļaušanas augstums un platums	[67]	TABULA PAREIZAI PIEDERUMU KOMBINĀCIJAI
[A]	Pļaušanas augstumam, skatiet "Tehnisko datu tabulu" rokasgrāmatā "Pļaušanas ierīces komplekts"	[68]	AIZMUGURES PIEDERUMI
[23]	Kustības ātrums (aptuvenus), uz priekšu	[69]	PRIEKŠĒJIE PIEDERUMI
[24]	Kustības ātrums (aptuvenus), atpakaļgaitas	[70]	Piederums
[25]	Mašīnas masa ar tukšu tvertni		
[26]	Balstvirsmas izmēri		
[27]	A = Garums		
[28]	B = Solis		
[29]	C = Augstums		
[30]	D = Platums		
[31]	Jūgierīces slodze limits (maksimālais vertikālais spēks)		
[32]	Jūgierīces slodze limits (maksimālais piekabes svars)		
[33]	Maksimālais pieļaujamais slūpums		
[34]	Displejs		
[35]	Skaitītāja displejs		
[36]	Standarta plaukts		
[37]	Pārvadātāja maksimālā kapacitāte		
[38]	Papildu hidrauliskie izvadi		
[39]	Mērītās skaņas jaudas līmenis:		
[40]	Nenoteiktība		
[41]	Garantētās skaņas jaudas līmenis		
[42]	Skaņas spiediena līmenis		

0 ТАБЕЛА СО ТЕХНИЧКИ ПОДАТОЦИ

[1]	Тип	[39]	Измерено ниво на звукот
[2]	Модел	[40]	Отстапки
[3]	Мотор	[41]	Загарантирана звучна моќност
[4]	Зафатнина на моторот	[42]	Ниво на изложеност на звукот
[5]	Моќ	[43]	Отстапки
[6]	Обрт на моторот	[44]	Вредност на вибрации на управувачкото место
[7]	Електричен систем	[45]	Отстапки
[8]	Батерии	[46]	Вредност на вибрациите на управувачот
[9]	Заден додаток за електрична енергија	[47]	Отстапки
[10]	Гориво	[48]	ДОДАТОЦИ ДОСТАПНИ НА БАРАЊЕ
[A]	Безоловен бензин	[49]	Објаснување
[11]	Зафатнина на резервоарот	[50]	Приколка
[12]	Моторно масло	[51]	Распрснувач на ѓубриво
[13]	Моторно масло, категорија	[52]	Дел за собирање на трава и лисја
[A]	СЈ или повисоко	[53]	Распрснувач на песок
[14]	Капацитет на резервоарот за моторното масло, без промена на филтерот	[54]	Гребло
[15]	Капацитет на резервоарот за моторното масло, со промена на филтерот	[55]	Синџири за снег
[16]	Пренос на течноста	[56]	Гуми за кал/снег
[17]	Количина на пренос на течноста потребна за промена на течноста	[57]	Завртка за уредот за сечење
[18]	Свеќичка	[58]	Предно рало
[19]	Отвор на свеќичката	[59]	"Дел за дробење
[20]	Гуми	[60]	Исфрлувач за снегот
[21]	Притисок на гумите	[61]	Предна четка
		[62]	Ралица за снег со нож
		[63]	Дел за проветрување/засекување на тревата
[22]	Висина и ширина на сечење	[64]	Против-тегови за задните тркала
		[65]	Додаток за задно подигнување
[A]	За висината на сечењето, погледнете го делот "Табела со технички податоци" во упатството за уредот за сечење	[66]	Транспортер [340 IX]
[23]	Брзина за движење на напред (индикативно)	[67]	ТАБЕЛА ЗА СООДВЕТНА КОМБИНАЦИЈА НА ДОДАТОЦИТЕ
[24]	Брзина за движење на назад (индикативно)	[68]	ЗАДНИ ДОДАТОЦИ
[25]	Тежина на машината со празен резервоар	[69]	ПРЕДНИ ДОДАТОЦИ
[26]	Вкупни димензии	[70]	Додатоци
[27]	A=Должина		
[28]	B=Оддалеченост		
[29]	C = Висина		
[30]	D=Ширина		
[31]	Допуштено оптеретување на уредот за влечење (најголема тежина во вертикала)		
[32]	Допуштено оптеретување за уредот за влечење (најголема тежина за влечење)		
[33]	Најголема вредност на наведнување.		
[34]	Екран		
[35]	Екран за мерење на работните часови.		
[36]	Стандарден транспортер		
[37]	Носивост на транспортерот		
[38]	Хидраулични приклучоци (дополнителни)		

0 TABEL TECHNISCHE GEGEVENS

[1]	Type	[38]	Hydraulische aansluitingen
[2]	Model	[39]	Gemeten geluidsvermogensniveau
[3]	Motor	[40]	Onzekerheid
[4]	Cilinderinhoud	[41]	Gegarandeerd geluidsvermogensniveau
[5]	Vermogen	[42]	Geluidsdrukniveau
[6]	Motortoeren	[43]	Onzekerheid
[7]	Elektrisch systeem	[44]	Waarde van de trillingen op de bestuurdersplaats
[8]	Accu	[45]	Onzekerheid
[9]	Vermogen accessoire achterzijde	[46]	Waarde van de trillingen aan het stuurwiel
[10]	Brandstof	[47]	Onzekerheid
[A]	Loodvrije benzine	[48]	OPTIONELE ACCESSOIRES
[11]	Inhoud brandstoftank	[49]	Beschrijving
[12]	Motorolie	[50]	Aanhanger
[13]	Motorolie, klasse	[51]	Mestverspreider
[A]	SJ of hoger	[52]	Bladeren- en grasopvangbak
[14]	Inhoud motoroliereservoir, zonder vervanging van het filter	[53]	Zandstrooier
[15]	Inhoud motoroliereservoir, met vervanging van het filter	[54]	Verticuteermachine
[16]	Transmissieolie	[55]	Sneeuwkettingen
[17]	Hoeveelheid transmissieolie op het moment van de verversing	[56]	Modderwielen/sneeuwwielen
[18]	Bougje	[57]	Maaisysteemgroep
[19]	Bougje, afstand elektroden	[58]	Eg aan voorzijde
[20]	Banden	[59]	Hakselaar
[21]	Bandenspanning	[60]	Roterende sneeuwruimer
		[61]	Frontborstel
		[62]	Sneeuwruimer met sneeuwschuif
[22]	Maai breedte en -hoogte	[63]	Bodemventilator/verticuleermachine
[A]	Zie voor de maaihoogte de "Tabel technische gegevens" van de handleiding van de "maaisysteemgroep"	[64]	Tegengewichten achterwielen
[23]	Rijsnelheid (bij benadering), vooruit	[65]	Hefstelsel achterzijde voor accessoires
[24]	Rijsnelheid (bij benadering), achteruit	[66]	Pakkendrager [340 IX]
[25]	Massa van de machine met lege tank	[67]	TABEL VOOR DE JUISTE COMBINATIE VAN ACCESSOIRES
[26]	Afmetingen	[68]	ACCESSOIRES ACHTERZIJDE
[27]	A = Lengte	[69]	ACCESSOIRES VOORZIJDE
[28]	B = Wielbasis	[70]	Accessoire
[29]	C = Hoogte		
[30]	D = Breedte		
[31]	Belastingslimiet voor trekrichting (maximale verticale kracht)		
[32]	Belastingslimiet voor trekrichting (maximaal gewicht dat getrokken kan worden)		
[33]	Maximaal toegestane helling		
[34]	Display		
[35]	Display urenteller		
[36]	Pakkendrager als standaarduitrusting		
[37]	Maximaal draagvermogen pakkendrager		

0 TABELL - TEKNISKE DATA

[1] Type	[43] Toleranse
[2] Modell	[44] Vibrasjonsverdier ved førerplassen
[3] Motor	[45] Toleranse
[4] Slagvolum	[46] Vibrasjonsverdier ratt
[5] Motoreffekt	[47] Toleranse
[6] Motoromdreininger	[48] TILLEGGSTUTSTYR PÅ FORESPØRSEL
[7] Elektrisk anlegg	[49] Beskrivelse
[8] Batteri	[50] Tilhenger
[9] Effekt bakmontert utstyr	[51] Gjødelspreder
[10] Drivstoff	[52] Blad- og gressoppsamler
[A] Blyfri bensin	[53] Sandspreder
[11] Kapasitet drivstofftank	[54] Rive
[12] Motorolje	[55] Snøkjettinger
[13] Motorolje, serviceklasse	[56] Gjørme-/snøhjul
[A] SJ eller høyere	[57] Klippeaggregat
[14] Kapasitet motoroljebeholder, uten filterskifte	[58] Frontmontert harve
[15] Kapasitet motoroljetank, med skifte av filter	[59] Skjæreaggregat
[16] Transmisjonsolje	[60] Snøfreser med turbin
[17] Mengde transmisjonsolje ved skifte	[61] Frontmontert feieaggregat
[18] Tennplugg	[62] Snøplog med vinge
[19] Tennplugg, elektrodeavstand	[63] Plenluffer/kultivator
[20] Dekk	[64] Motvekt bakhjul
[21] Dekktrykk	[65] Bakmontert redskapsløfter
	[66] Lasteplan [340 IX]
[22] Klippebredde og høyde	[67] TABELL FOR KORREKT KOMBINERT BRUK AV TILBEHØR
[A] Sjekk klippehøyden i "Tabell over tekniske data" i håndboken for klippeaggregatet	[68] BAKMONTERT TILBEHØR
[23] Fremdriftshastighet (veil.) forover	[69] FRONTMONTERT TILBEHØR
[24] Fremdriftshastighet (veil.) bakover	[70] Tilbehør
[25] Maskinvekt med tom tank	
[26] Utvendige mål	
[27] A = Lengde	
[28] B = Akselavstand	
[29] C = Høyde	
[30] D = Bredde	
[31] Belastningsgrense for hengeranordning (maks. vertikal kraft)	
[32] Belastningsgrense for hengeranordning (maks. hengervekt)	
[33] Maks. tillatt helling	
[34] Display	
[35] Display for timeteller	
[36] Lasteplan (standardutstyr)	
[37] Lasteplanets maks. lasteevne	
[38] Ekstra hydraulikkuttak	
[39] Målt lydstyrkenivå	
[40] Toleranse	
[41] Garantert lydstyrkenivå	
[42] Lydtryknivå	

0 TABELA DANYCH TECHNICZNYCH

[1]	Typ	[40]	Margines niepewności
[2]	Model	[41]	Gwarantowany poziom mocy akustycznej
[3]	Silnik	[42]	Poziom ciśnienia akustycznego
[4]	Pojemność skokowa	[43]	Margines niepewności
[5]	Moc	[44]	Wartość wibracji na stanowisku kierowcy
[6]	Obroty silnika	[45]	Margines niepewności
[7]	Instalacja elektryczna	[46]	Wartość wibracji przy kierownicy
[8]	Akumulator	[47]	Margines niepewności
[9]	Moc tylnego akcesorium	[48]	AKCESORIA DOSTĘPNE NA ZAMÓWIENIE
[10]	Paliwo	[49]	Opis
[A]	Benzyna bezołowiowa	[50]	Przyczepa
[11]	Pojemność zbiornika paliwa	[51]	Urządzenie do nawożenia
[12]	Olej silnikowy	[52]	Urządzenie do zbierania liści i trawy
[13]	Olej silnikowy, klasa użytkowa	[53]	Piaskarka
[A]	SJ lub wyższy	[54]	Zgrabiarka
[14]	Pojemność miski olejowej silnika, bez wymiany filtra	[55]	Łańcuchy śniegowe
[15]	Pojemność miski olejowej silnika z wymianą filtra	[56]	Koła błotne / śnieżne
[16]	Olej przekładniowy	[57]	Zespół urządzenia tnącego
[17]	Ilość oleju przekładniowego w chwili wymiany	[58]	Brona przednia
[18]	Świeca zapłonowa	[59]	Kruszarka
[19]	Świeca, odległość elektrod	[60]	Odsnieżarka turbinowa
[20]	Opony	[61]	Zamiatarka przednia
[21]	Ciśnienie w oponach	[62]	Plug śnieżny z ostrzem
		[63]	Aerator/ skaryfikator
[22]	Szerokość i wysokość cięcia	[64]	Przeciwcieżary tylnych kół
[A]	Odnosnie wysokości koszenia patrz "Tabela Danych Technicznych" w instrukcji "zespołu urządzenia tnącego".	[65]	Tylny podnośnik dla akcesoriów
[23]	Prędkość jazdy (orientacyjnie) podczas ruchu do przodu	[66]	Bagażnik [340 IX]
[24]	Prędkość jazdy (orientacyjnie) podczas ruchu do tyłu	[67]	TABELA WŁAŚCIWEGO ŁĄCZENIA AKCESORIÓW
[25]	Waga urządzenia z pustym zbiornikiem paliwa	[68]	AKCESORIA TYLNE
[26]	Wymiary	[69]	AKCESORIA PRZEDNIE
[27]	A = Długość	[70]	Akcesorium
[28]	B = Odstęp		
[29]	C = Wysokość		
[30]	D = Szerokość		
[31]	Dopuszczalne obciążenie dla urządzenia ciągnącego (maksymalna siła pionowa)		
[32]	Dopuszczalne obciążenie dla urządzenia ciągnącego (maksymalny holowany ciężar)		
[33]	Maksymalne dopuszczalne nachylenie		
[34]	Wyświetlacz		
[35]	Wyświetlacz licznika		
[36]	Bagażnik z serii		
[37]	Maksymalna nośność bagażnika		
[38]	Pomocnicze gniazda hydrauliczne		
[39]	Mierzony poziom mocy akustycznej		

0 TÉCNICO TABELA DE DADOS

[1]	Tipo	[37]	Alcance máximo suporte de bagagem
[2]	Modelo	[38]	Tomadas hidráulicas auxiliares
[3]	Motor	[39]	Nível de potência sonora medido
[4]	Cilindrada	[40]	Incerteza
[5]	Potência	[41]	Nível de potência sonora garantido
[6]	Rotações do motor	[42]	Nível de pressão sonora
[7]	Equipamento elétrico	[43]	Incerteza
[8]	Bateria	[44]	Valor das vibrações no posto de condução
[9]	Potência acessório posterior	[45]	Incerteza
[10]	Combustível	[46]	Valor das vibrações no volante
[A]	Benzina sem chumbo	[47]	Incerteza
[11]	Capacidade reservatório de combustível	[48]	ACESSÓRIOS A PEDIDO
[12]	Óleo motor	[49]	Descrição
[13]	Óleo motor, classe de serviço	[50]	Reboque
[A]	SJ ou superior	[51]	Fertilizador
[14]	Capacidade do reservatório de óleo do motor, sem substituição do filtro	[52]	Recolhedor de folhas e erva
[15]	Capacidade do reservatório de óleo do motor, com substituição do filtro	[53]	Distribuidor de areia
[16]	Óleo Transmissão	[54]	Ancinho
[17]	Quantidade de óleo da transmissão no momento da substituição	[55]	Correntes de neve
[18]	Vela	[56]	Rodas para lama / neve
[19]	Vela, distância elétrodos	[57]	Conjunto do dispositivo de corte
[20]	Pneus	[58]	Grade frontal
[21]	Pressão dos pneus.	[59]	Máquina de cortar
		[60]	Dispositivo para remover a neve de turbina
		[61]	Vassoura frontal
		[62]	Dispositivo para remover a neve de lâmina
[22]	Largura e altura de corte	[63]	Arejador/escarificador
[A]	Per l'altezza di taglio, vedere la "Tabella Dati Tecnici" del manuale "assieme del dispositivo di taglio"Para a altura de corte consultar a "Tabela de Dados Técnicos" do manual "conjunto do dispositivo de corte"	[64]	Contrapeso rodas posteriores
[23]	Velocidade de progresso (indicativa), em marcha à frente	[65]	Sistema de elevação posterior para acessórios
[24]	Velocidade de progresso (indicativa), em marcha-atrás	[66]	Suporte para bagagem [340 IX]
[25]	Massa da máquina com reservatório vazio	[67]	TABELA PARA A CORRETA COMBINAÇÃO DOS ACESSÓRIOS
[26]	Dimensões de delimitação	[68]	ACESSÓRIOS POSTERIORES
[27]	A = Comprimento	[69]	ACESSÓRIOS FRONTAIS
[28]	B = Passo	[70]	Acessório
[29]	C = Altura		
[30]	D = Largura		
[31]	Limite de carga por dispositivo de tração (força vertical máxima)		
[32]	Limite de carga por dispositivo de tração (peso máximo rebocável)		
[33]	Inclinação máxima autorizada		
[34]	Ecrã		
[35]	Ecrã conta-horas		
[36]	Suporte para bagagem de série		

0 TABEL CU DATE TEHNICE

[1]	Tip	[39]	Nivel de putere sonoră măsurat
[2]	Model	[40]	Incertitudine
[3]	Motor	[41]	Nivel de putere sonoră garantat
[4]	Capacitate cilindrică	[42]	Nivel de presiune sonoră
[5]	Putere	[43]	Incertitudine
[6]	Număr rotații motor	[44]	Valoarea vibrațiilor la postul de conducere
[7]	Instalație electrică	[45]	Incertitudine
[8]	Baterie	[46]	Valoarea vibrațiilor la volan
[9]	Putere accesoriu posterior	[47]	Incertitudine
[10]	Carburant	[48]	ACCESORII LA CERERE
[A]	Benzină fără plumb	[49]	Descriere
[11]	Capacitate rezervor carburant	[50]	Remorcă
[12]	Ulei de motor	[51]	Fertilizator
[13]	Ulei de motor, categorie	[52]	Dispozitiv de adunat frunze și iarbă
[A]	SJ sau superioară	[53]	Distribuitor de nisip
[14]	Capacitate rezervor ulei de motor, fără înlocuirea filtrului	[54]	Greblă
[15]	Capacitate rezervor ulei de motor, cu înlocuirea filtrului	[55]	Lanțuri antiderapante pentru zăpadă
[16]	Ulei de transmisie	[56]	Roți de noroi / zăpadă
[17]	Cantitate ulei de transmisie în momentul înlocuirii	[57]	Ansamblu dispozitiv de tăiere
[18]	Bujie	[58]	Grăpă frontală
[19]	Bujie, distanță electrozi	[59]	Tocător
[20]	Pneuri	[60]	Freză de zăpadă cu turbină
[21]	Presiune în pneuri	[61]	Perie frontală
		[62]	Lamă de zăpadă
		[63]	Aerator/scarificator
[22]	Lățimea și înălțimea de tăiere	[64]	Contragreutăți roți posterioare
[A]	Pentru informații privind înălțimea de tăiere, consultați "Tabelul cu date tehnice" din manualul "ansamblu dispozitivului de tăiere"	[65]	Ridicator posterior pentru accesorii
[23]	Viteza de deplasare (indicativă), în timpul deplasării înainte	[66]	Portbagaj [340 IX]
[24]	Viteza de deplasare (indicativă), în timpul deplasării în marșarier	[67]	TABEL PENTRU COMBINAREA CORECTĂ A ACCESORIILOR
[25]	Greutatea mașinii cu rezervorul gol	[68]	ACCESORII POSTERIOARE
[26]	Dimensiuni de gabarit	[69]	ACCESORII FRONTALE
[27]	A = Lungime	[70]	Accesorii
[28]	B = Pas		
[29]	C = Înălțime		
[30]	D = Lățime		
[31]	Limita de încărcare a dispozitivului de tracțiune (forță verticală maximă)		
[32]	Limita de încărcare a dispozitivului de tracțiune (greutatea maximă care poate fi tractată)		
[33]	Înclinația maximă admisă		
[34]	Display		
[35]	Display contor		
[36]	Portbagaj de serie		
[37]	Capacitate maximă portbagaj		
[38]	Prize hidraulice auxiliare		

0 ТАБЛИЦА ТЕХНИЧЕСКИХ ДАННЫХ

[1]	Тип	[36]	Багажник серийного оснащения
[2]	Модель	[37]	Максимальная грузоподъемность багажника
[3]	Двигатель	[38]	Вспомогательные механизмы отбора гидравлической мощности
[4]	Объем цилиндров	[39]	Уровень измеренной звуковой мощности
[5]	Мощность	[40]	Погрешность
[6]	Обороты двигателя	[41]	Уровень звуковой мощности гарантированный
[7]	Электростановка	[42]	Уровень звукового давления
[8]	Аккумулятор	[43]	Погрешность
[9]	Мощность заднего навесного орудия	[44]	Уровень вибрации на месте водителя
[10]	Топливо	[45]	Погрешность
[A]	Неэтилированный бензин.	[46]	Уровень вибрации на рулевом колесе
[11]	Емкость топливного бака	[47]	Погрешность
[12]	Масло двигателя	[48]	ПРИНАДЛЕЖНОСТИ – НАВЕСНЫЕ ОРУДИЯ ПО ЗАКАЗУ
[13]	Масло двигателя, эксплуатационный класс	[49]	Описание
[A]	SJ или выше	[50]	Прицеп
[14]	Емкость бака для масла двигателя, без замены фильтра	[51]	Устройство для разбрасывания удобрений
[15]	Емкость бака для масла двигателя, с заменой фильтра	[52]	Устройство для сбора листьев и травы
[16]	Масло коробки передач	[53]	Устройство для разбрасывания песка
[17]	Количество масла коробки передач в момент замены	[54]	Грабли
[18]	Свеча зажигания	[55]	Цепи противоскольжения
[19]	Свеча зажигания, расстояние между электродами	[56]	Колеса для грязи / снега
[20]	Шины	[57]	Режущий узел
[21]	Давление в шинах	[58]	Фронтальный рыхлитель
		[59]	Измельчитель
		[60]	Турбинный снегоочиститель
[22]	Ширина и высота стрижки	[61]	Фронтальное подметально-уборочное устройство
[A]	Высоту стрижки см. в "Таблице технических данных" руководства режущего узла	[62]	Шнекороторный снегоочиститель
[23]	Скорость хода (ориентировочная) при движении вперед	[63]	Рыхлитель/культиватор
[24]	Скорость хода (ориентировочная) при движении задним ходом	[64]	Противовесы задних колес
[25]	Вес изделия без топлива	[65]	Заднее устройство подъема навесных орудий
[26]	Габаритные размеры	[66]	Багажник [340 IX]
[27]	A = Длина	[67]	ТАБЛИЦА ПРАВИЛЬНОГО СОЧЕТАНИЯ ПРИНАДЛЕЖНОСТЕЙ – НАВЕСНЫХ ОРУДИЙ
[28]	B = Межосевое расстояние	[68]	ЗАДНИЕ НАВЕСНЫЕ ОРУДИЯ
[29]	C = Высота	[69]	ФРОНТАЛЬНЫЕ НАВЕСНЫЕ ОРУДИЯ
[30]	D = Ширина	[70]	Навесное орудие
[31]	Максимальная нагрузка, которая может быть приложена к буксировочному устройству (макс. вертикальная нагрузка)		
[32]	Максимальная нагрузка, которая может быть приложена к буксировочному устройству (макс. буксируемый вес)		
[33]	Допустимый максимальный наклон		
[34]	Дисплей		
[35]	Дисплей счетчика моточасов		

0 TABUĽKA TECHNICKÝCH ÚDAJOV

[1]	Typ	[42]	Hladina akustického tlaku
[2]	Model	[43]	Neistá
[3]	Motor	[44]	Hodnota vibrácií na mieste vodiča
[4]	Objem mortora	[45]	Neistá
[5]	Výkon	[46]	Hodnota vibrácií na volante
[6]	Otáčky motora	[47]	Neistá
[7]	Elektrický systém	[48]	PRÍDAVNÉ ZARIADENIA NA POŽIADANIE
[8]	Akumulátor	[49]	Popis
[9]	Výkon zadného prídavného zariadenia	[50]	Príves
[10]	Palivo	[51]	Rozhadzovač hnojiva
[A]	Bezolovnatý benzín	[52]	Zberač lístia a trávy
[11]	Kapacita palivovej nádrže	[53]	Rozhadzovač piesku
[12]	Motorový olej	[54]	Zhrňovač
[13]	Motorový olej, prevádzková kategória	[55]	Snehové reťaze
[A]	SJ alebo vyššia	[56]	Kolesá do blata / snehu
[14]	Kapacita olejovej nádrže motora, bez výmeny filtra	[57]	Súbor rezacej jednotky
[15]	Kapacita olejovej nádrže motora, s výmenou filtra	[58]	Predné brány
[16]	Prevodový olej	[59]	Rezačka
[17]	Množstvo prevodového oleja pri výmene	[60]	Turbinový snehový pluh
[18]	Sviečka	[61]	Predná zametačka
[19]	Sviečka, vzdialenosť elektród	[62]	Snehová fréza
[20]	Pneumatiky	[63]	Prevzdušňovač/kyprič
[21]	Tlak v pneumatikách	[64]	Protizávažia zadných kolies
			predné pneu.
			zadné pneu.
[22]	Šírka a výška kosenia	[65]	Zadný zdvihač prídavných zariadení
[A]	Informácie o výške kosenia nájdete v "Tabuľke technických údajov" návodu na prevádzku, spolu s informáciami o "rezacej jednotke"	[66]	Nosič balíkov [340 IX]
[23]	Rýchlosť posunu (indikatívna) pri postupe dopredu	[67]	TABUĽKA PRE SPRÁVNÚ KOMBINÁCIU PRÍDAVNÝCH ZARIADENÍ
[24]	Rýchlosť posunu (indikatívna) pri spätnom chode	[68]	ZADNÉ PRÍDAVNÉ ZARIADENIA
[25]	Hmotnosť stroja s prázdnu nádržou	[69]	PREDNÉ PRÍDAVNÉ ZARIADENIA
[26]	Rozmery potrebného priestoru	[70]	Prídavné zariadenie
[27]	A = Dĺžka		
[28]	B = Rázvor		
[29]	C = Výška		
[30]	D = Šírka		
[31]	Maximálne zaťaženie ťažného zariadenia (max. zvisle pôsobiaca sila)		
[32]	Maximálne zaťaženie ťažného zariadenia (max. hmotnosť ťahaného nákladu)		
[33]	Maximálny povolený náklon		
[34]	Displej		
[35]	Displej Počítadlo motohodín		
[36]	Sériový nosič balíkov		
[37]	Maximálna nosnosť batožinového nosiča		
[38]	Pomocné hydraulické čeluste		
[39]	Hladina nameraného akustického výkonu		
[40]	Neistá		
[41]	Hladina zaručeného akustického výkonu		

0 TABELA S TEHNIČNIMI PODATKI

[1]	Tip	[41]	Raven zagotovljene zvočne moči
[2]	Model	[42]	Raven zvočnega pritiska
[3]	Motor	[43]	Negotovost
[4]	Cilindri	[44]	Raven vibracij na voznikovem sedežu
[5]	Moč	[45]	Negotovost
[6]	Obrati motorja	[46]	Raven tresljajev na volanu
[7]	Električni sistem	[47]	Negotovost
[8]	Akumulator	[48]	DODATNI PRIKLJUČKI NA ZAHTEVO
[9]	Moč zadnjega nastavka	[49]	Opis
[10]	Gorivo	[50]	Priklopnik
[A]	Neosvinčen bencin	[51]	Gnojilo
[11]	Kapaciteta rezervoarja za gorivo	[52]	Zbiralna posoda za listje in travo
[12]	Motorno olje	[53]	Trosilnik peska
[13]	Motorno olje, delovni razred	[54]	Grablje
[A]	SJ ali višje	[55]	Snežne verige
[14]	Kapaciteta rezervoarja motornega olja, brez zamenjave filtra	[56]	Kolesa za blato / sneg
[15]	Kapaciteta rezervoarja motornega olja, z zamenjavo filtra	[57]	Sklop naprave za rezanje (košnja)
[16]	Olje v menjalniku	[58]	Frontalna brana
[17]	Količina olja v menjalniku v trenutku menjave	[59]	Mulčer
[18]	Svečka	[60]	Turbinski snežni plug
[19]	Svečka, razdalja od elektrod	[61]	Naprava za pometanje cest - frontalni priključek
[20]	Pnevmatike	[62]	Odmetalnik snega
[21]	Pritisk v pnevmatikah	[63]	Kultivator/Rahljalnik
		[64]	Kontrauteži za zadnja kolesa
		[65]	Naprava za dviganje dodatnih priključkov - zadaj
[22]	Širina in višina košnje	[66]	Prtljažnik [340 IX]
[A]	Za višino košnje glejte "Tabelo s tehničnimi podatki" v priložniku "Sklopa Plošče za rezanje"	[67]	TABELA ZA PRAVILNO KOMBINACIJO DODATNIH PRIKLJUČKOV
[23]	Hitrost napredovanja (indikativna) pri vožnji naprej	[68]	ZADNJI PRIKLJUČKI
[24]	Hitrost napredovanja (indikativna) pri vzratni vožnji	[69]	SPREDNJI PRIKLJUČKI
[25]	Teža stroja s praznim rezervoarjem	[70]	Dodatni priključek
[26]	Dimenzije velikosti		
[27]	A = Dolžina		
[28]	B = Korak		
[29]	C = Višina		
[30]	D = Širina		
[31]	Omejitev obremenitve za vlečno napravo (maksimalna vertikalna sila)		
[32]	Omejitev obremenitve za vlečno napravo (maksimalna teža pri vleki)		
[33]	Maksimalni dovoljen naklon		
[34]	Zaslon		
[35]	Zaslon za štetje ur		
[36]	Prtljažnik serijsko		
[37]	Maksimalna zmogljivost prtljažnika		
[38]	Pomožni hidravlični priključki		
[39]	Raven izmerjene zvočne moči		
[40]	Negotovost		

0 TABELA S TEHNIČKIM PODACIMA

[1]	Tip	[41]	Garantovan nivo zvučne snage
[2]	Model	[42]	Nivo zvučnog pritiska
[3]	Motor	[43]	Neizvesnost
[4]	Kubikaža	[44]	Vrednost vibracija na mestu vozača
[5]	Snaga	[45]	Neizvesnost
[6]	Obrtaji motora	[46]	Vrednost vibracija na volanu
[7]	Električna šema	[47]	Neizvesnost
[8]	Baterija	[48]	DODATNA OPREMA NA ZAHTEV
[9]	Snaga zadnje dodatne opreme	[49]	Opis
[10]	Gorivo	[50]	Prikolica
[A]	Bezolovni benzin	[51]	Uređaj za đubrenje
[11]	Zapremina rezervoara za gorivo	[52]	Uređaj za skupljanje lišća i trave
[12]	Motorno ulje	[53]	Rasipač peska
[13]	Klasa motornog ulja	[54]	Grabljuje
[A]	SJ ili više	[55]	Lanci za sneg
[14]	Zapremina rezervara za ulje motora, bez zamene filtera	[56]	Točkovi za blato / sneg
[15]	Zapremina rezervoara za ulje, sa zamenom filtera	[57]	Sklop elemenata za košenje (noževi)
[16]	Ulje za menjač	[58]	Prednja drljača
[17]	Količina ulja za menjač u trenutku zamene	[59]	Uređaj za seckanje
[18]	Svećica	[60]	Turbinski čistač snega
[19]	Svećica, rastojanje polova	[61]	Prednji čistač snega
[20]	Gume	[62]	Čistač snega s noževima
[21]	Pritisak guma	[63]	Provetrilač
		[64]	Protiv tegovi za zadnje točkove
[22]	Širina i visina košenja	[65]	Zadnji podizač dodatne opreme
[A]	Za visinu košenja, pogledajte "Tabelu s tehničkim podacima" u priručniku za "sklop reznih elemenata (noževa)"	[66]	Rešetka za prtljag [340 IX]
[23]	Brzina hoda (okvirna) u napred	[67]	TABLICA ZA PRAVILNO KOMBINOVANJE DODATNE OPREME
[24]	Brzina hoda (okvirna) u nazad	[68]	ZADNJA DODATNE OPREMA
[25]	Masa mašine sa praznim rezervoarom	[69]	PREDNJA DODATNE OPREMA
[26]	Dimenzije	[70]	Dodatak
[27]	A = Dužina		
[28]	B = Hod		
[29]	C = Visina		
[30]	D = Širina		
[31]	Granica nosivosti uređaja za vuču (maksimalna vertikalna sila)		
[32]	Granica nosivosti uređaja za vuču (maksimalna težina koja sme da se vuče)		
[33]	Maksimalni dozvoljen nagib		
[34]	Ekran		
[35]	Ekran brojača		
[36]	Serijska rešetka za prtljag		
[37]	Maksimalna nosivost mreže za prtljag		
[38]	Pomoćne hidraulične spojke		
[39]	Izmeren nivo zvučne snage		
[40]	Neizvesnost		

0 TABELL MED TEKNISKA DATA

[1]	Typ	[44]	Vibrationer på förarplatsen
[2]	Modell	[45]	Osäkerhet
[3]	Motor	[46]	Rattvibrationer
[4]	Cylindervolym	[47]	Osäkerhet
[5]	Effekt	[48]	TILLVALSTILLBEHÖR
[6]	Motorvarvtal	[49]	Beskrivning
[7]	Elsystem	[50]	Släp
[8]	Batteri	[51]	Gödselspridare
[9]	Effekt bakmonterat tillbehör	[52]	Blad- och gräsuppsamlare
[10]	Bränsle	[53]	Sandspridare
[A]	Blyfri bensin	[54]	Kratta
[11]	Volym bränsletank	[55]	Snökedjor
[12]	Motorolja	[56]	Hjul för lera/snö
[13]	Motorolja, serviceklass	[57]	Klippaggregat
[A]	SJ eller högre	[58]	Främre jordfräs
[14]	Volym motoroljetank, utan filterbyte	[59]	Kompostkvarn
[15]	Volym motoroljetank, med filterbyte	[60]	Snöslunga med turbin
[16]	Transmissionsolja	[61]	Främre borste
[17]	Mängd transmissionsolja vid byte	[62]	Snöröjare med blad
[18]	Tändstift	[63]	Luftare/vertikalskärare
[19]	Tändstift, avstånd mellan elektroderna	[64]	Motvikter för bakhjul
[20]	Däck	[65]	Bakre tillbehörslyft
[21]	Däcktryck	[66]	Pakethållare [340 IX]
[22]	Klippbredd och klipphöjd	[67]	TABELL ÖVER KORREKT KOMBINATION AV TILLBEHÖR
[A]	För klipphöjd, se tabellen med tekniska data i klippaggregatets manual.	[68]	BAKRE TILLBEHÖR
[23]	Hastighet (indikativ) vid körning framåt	[69]	FRÄMRE TILLBEHÖR
[24]	Hastighet (indikativ) vid backning	[70]	Tillbehör
[25]	Maskinvikt med tom tank		
[26]	Dimensioner		
[27]	A = Längd		
[28]	B = Hjulbas		
[29]	C = Höjd		
[30]	D = Bredd		
[31]	Belastningsgräns för drag (max. vertikal belastning)		
[32]	Belastningsgräns för drag (max. bogserbar vikt)		
[33]	Max. tillåten lutning		
[34]	Display		
[35]	Display timräknare		
[36]	Standard pakethållare		
[37]	Belastningsgräns för lasthållare		
[38]	Extra hydraulikanslutningar		
[39]	Mätt ljudeffektnivå		
[40]	Osäkerhet		
[41]	Garanterad ljudeffektnivå		
[42]	Ljudtrycksnivå		
[43]	Osäkerhet		

0 TEKNİK BİLGİ TABLOSU

[1] Tip	[42] Ses basıncı seviyesi
[2] Model	[43] Hata
[3] Motor	[44] Sürücü yerinde titreşim değeri
[4] Silindir	[45] Hata
[5] Güç	[46] Direksiyonda titreşim değeri
[6] Motor devri	[47] Hata
[7] Elektrik tesisatı	[48] TALEP ÜZERİNE AKSESUARLAR
[8] Batarya	[49] Tarif
[9] Arka aksesuar gücü	[50] Römork
[10] Yakıt	[51] Gübre
[A] Kurşunsuz benzin	[52] Yaprak ve ot toplayıcıları
[11] Yakıt deposu kapasitesi	[53] Kum dağıtıcı
[12] Motor yağı	[54] Tırmık
[13] Motor yağı, servis sınıfı	[55] Kar zincirleri
[A] SJ veya üstü	[56] Çamur / kar tekerleri
[14] Motor yağ deposu kapasitesi, filtre değişikliği olmadan	[57] Kesim tertibatı düzeneği
[15] Motor yağ deposu kapasitesi, filtre değişikliği ile	[58] Ön tırmık
[16] Şanziman Yağı	[59] Öğütücü
[17] Değiştirme anında şanziman yağı miktarı	[60] Türbinli kar küreme aracı
[18] Buji	[61] Ön kürek
[19] Buji, elektrot mesafesi	[62] Bıçaklı kar küreme aracı
[20] Lastikler	[63] Havalandırıcı
[21] Lastik basıncı	[64] Arka tekerlek karşı ağırlıklar
	[65] Aksesuarlar için arka yükseltici
	[66] Paket taşıyıcı [340 IX]
[22] Kesim genişliği ve yüksekliği	[67] AKSESUARLARIN DOĞRU KOMBİNASYONU İÇİN TABLO
[A] Kesim yüksekliği için, "Kesim tertibatı düzeneği" kılavuzunun "Teknik Veriler Tablosu"na bakınız.	[68] ARKA AKSESUARLAR
[23] İleri viteste ilerleme hızı (gösterge)	[69] ÖN AKSESUARLAR
[24] Geri viteste ilerleme hızı (gösterge)	[70] Aksesuar
[25] Kütle	
[26] Engel boyutları	
[27] A = Uzunluk	
[28] B = Adım	
[29] C = Yükseklik	
[30] D = Genişlik	
[31] Çekme tertibatı için yük limiti (maksimum dikey kuvvet)	
[32] Çekme tertibatı için yük limiti (çekilebilir maksimum ağırlık)	
[33] İzin verilen maksimum eğim	
[34] Ekran	
[35] Zaman Sayacı Ekranı	
[36] Seri paket taşıyıcı	
[37] Maksimum paket taşıma kapasitesi	
[38] Yardımcı hidrolik bağlantılar	
[39] Ölçülen ses gücü seviyesi	
[40] Hata	
[41] Garanti edilen ses gücü seviyesi	

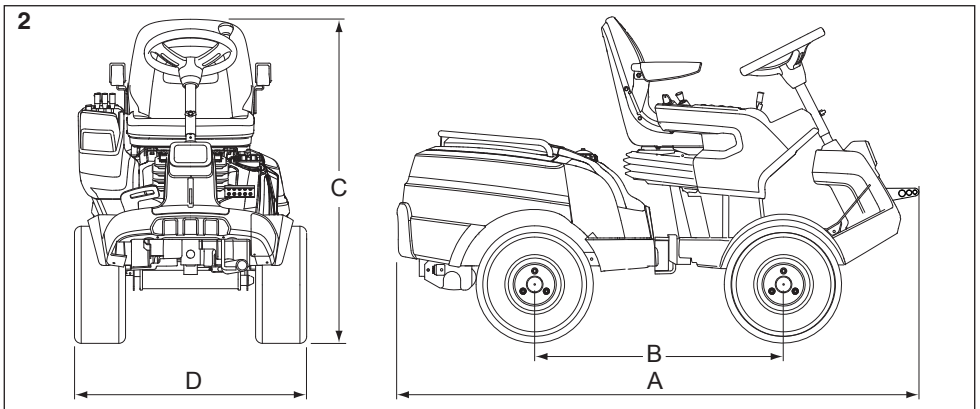
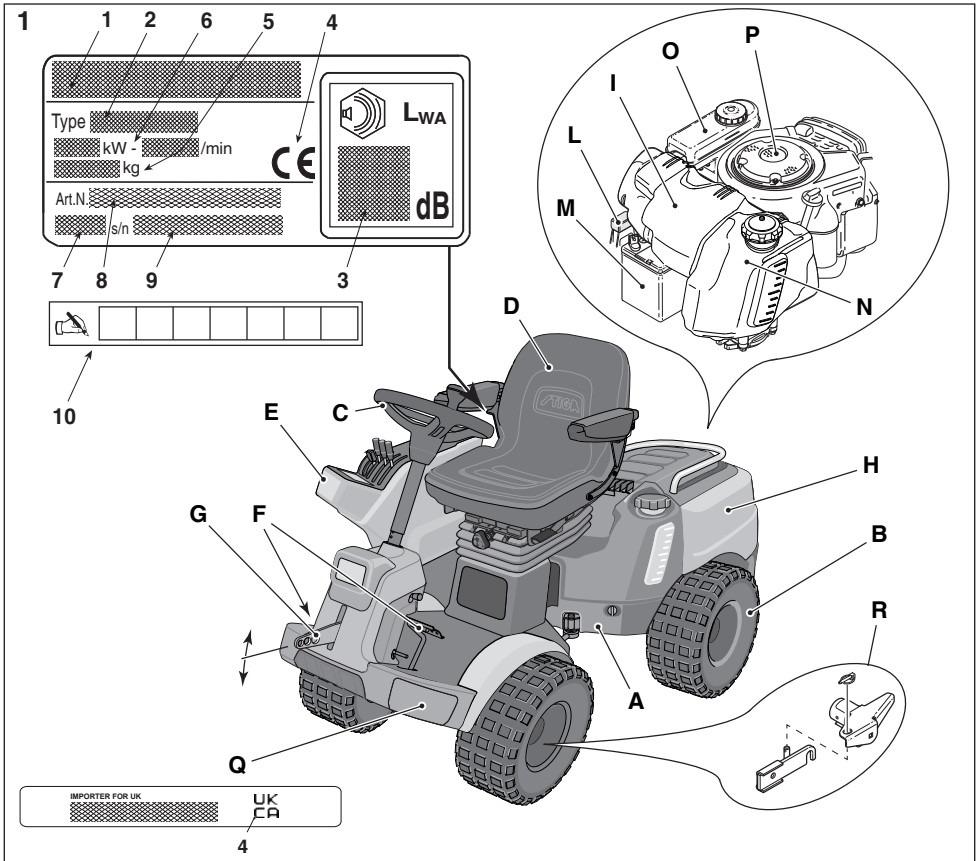

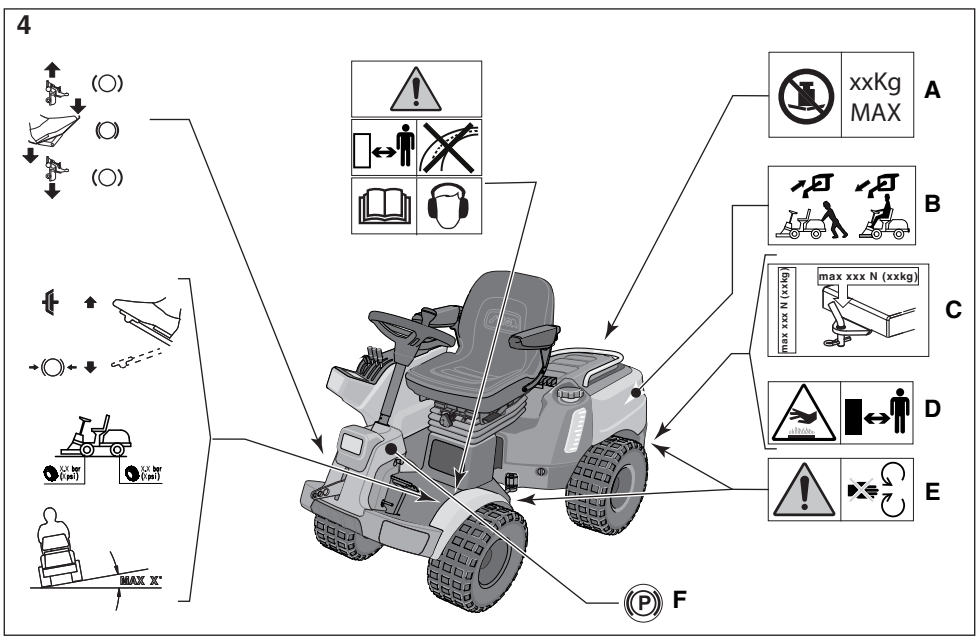
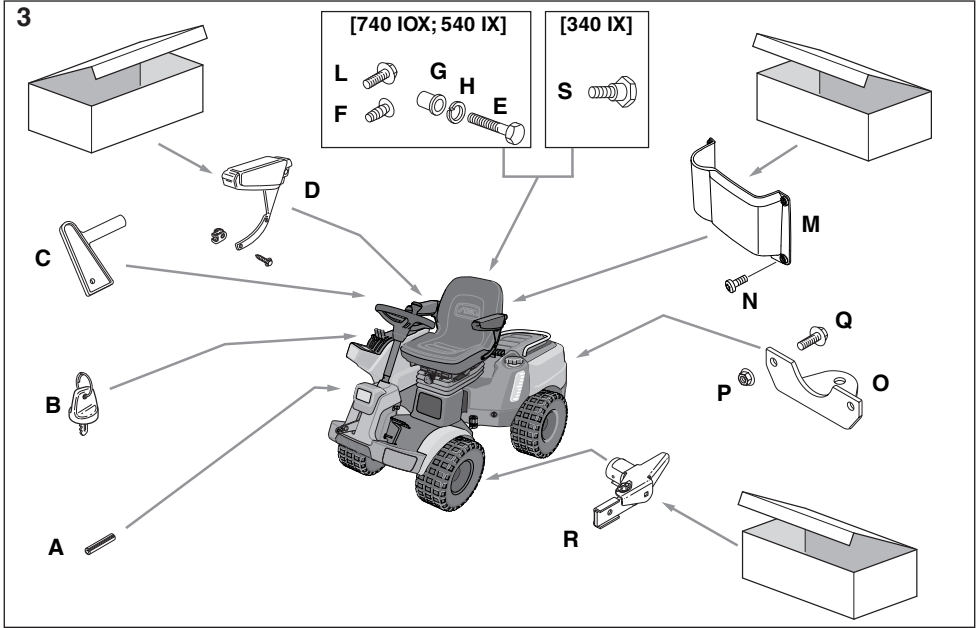

5

[740 IOX; 540 IX]

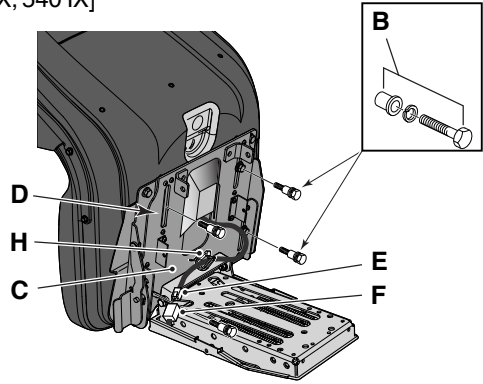
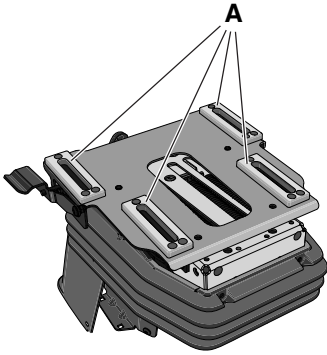

[340 IX]

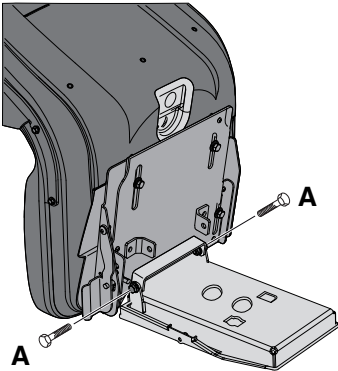

6

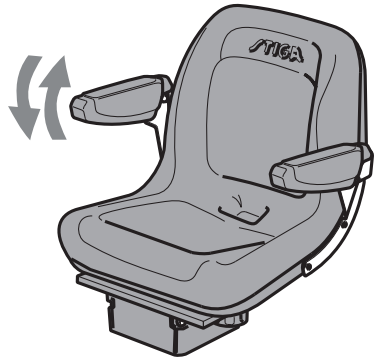

7

[740 IOX; 540 IX]

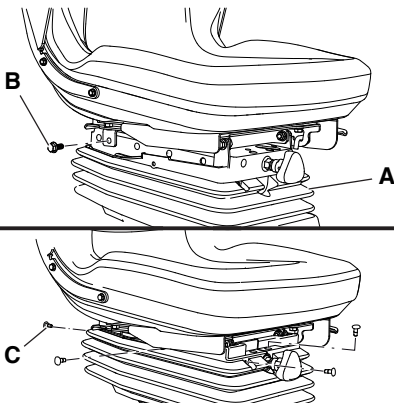

8

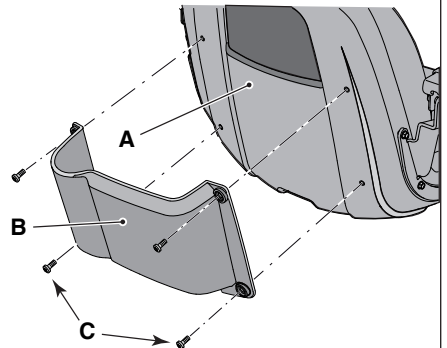

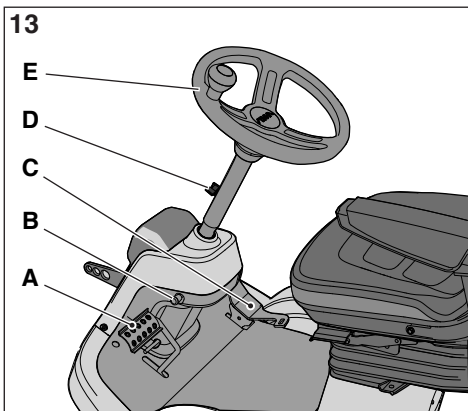
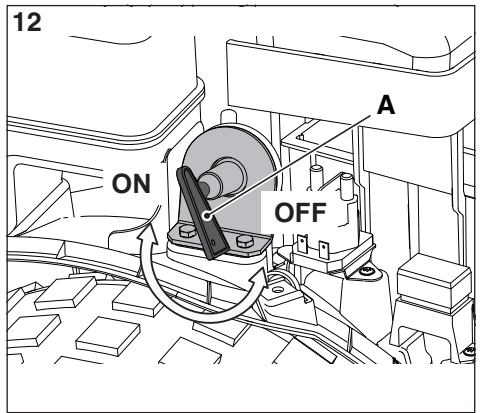
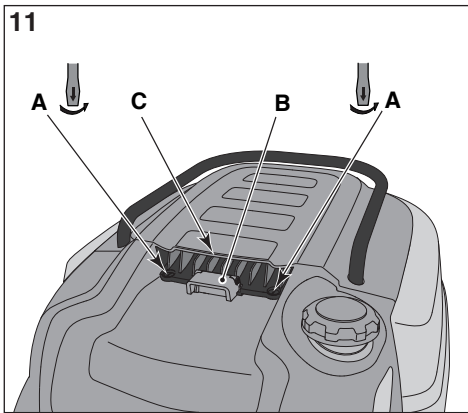
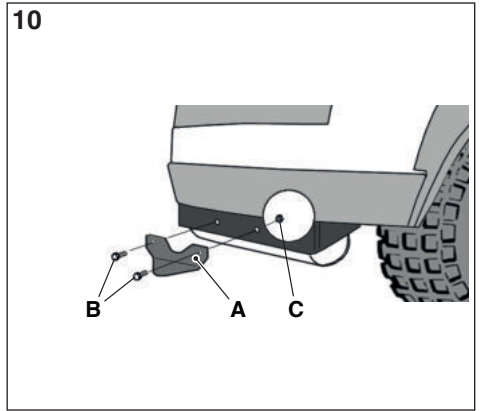
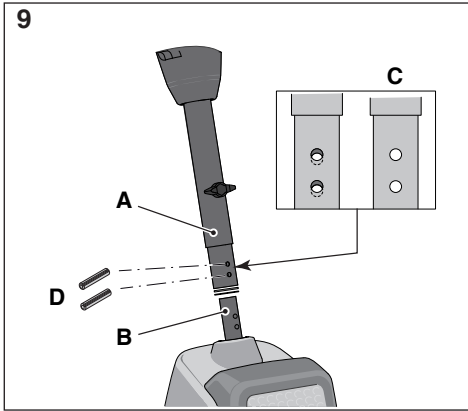

14

[740 IOX; 540 IX]

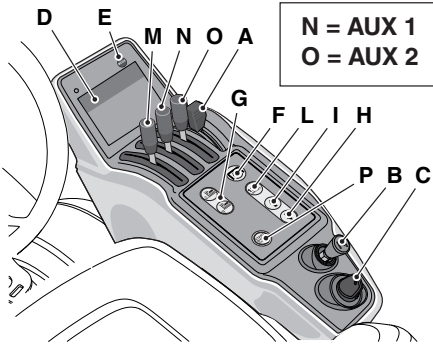

[340 IX]

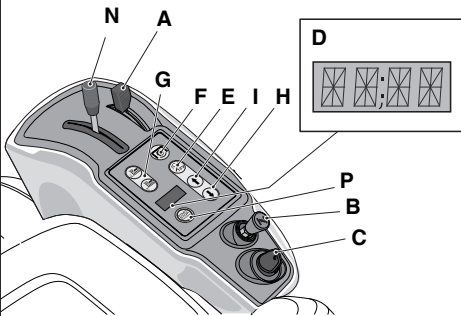

15

[740 IOX; 540 IX]

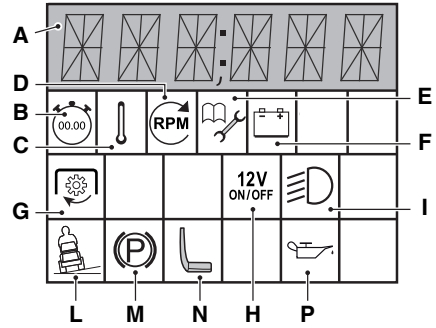

16

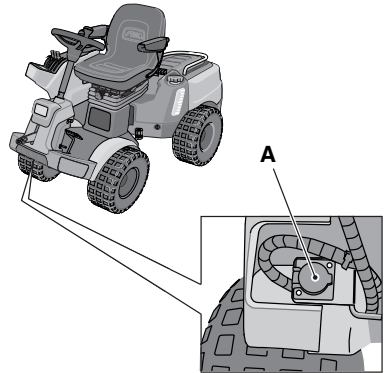

17

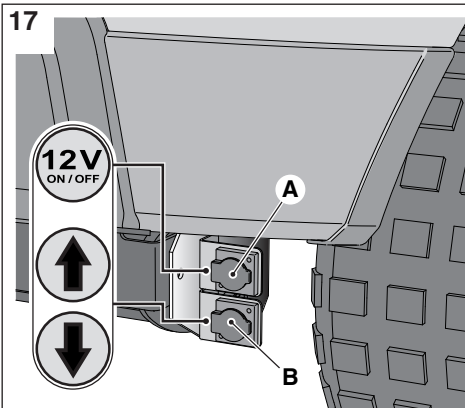

18

[740 IOX]

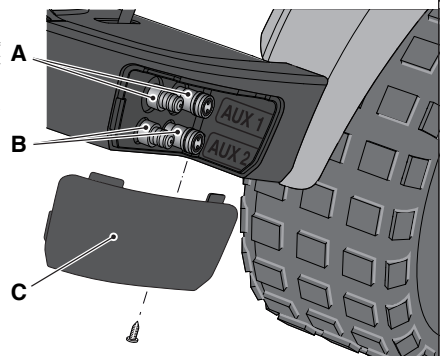

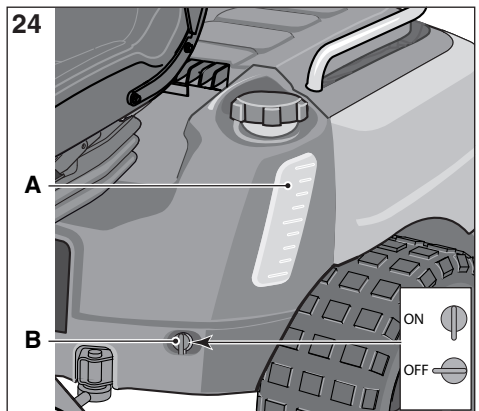
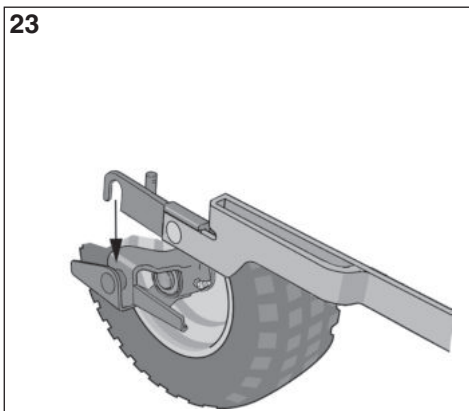
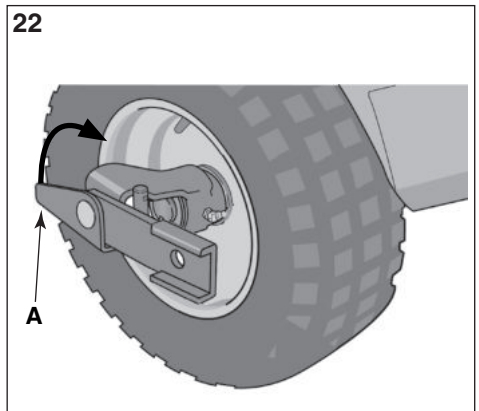
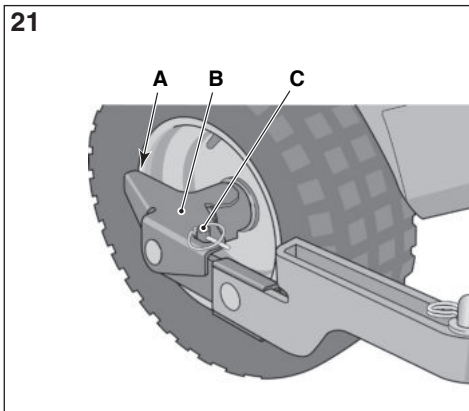
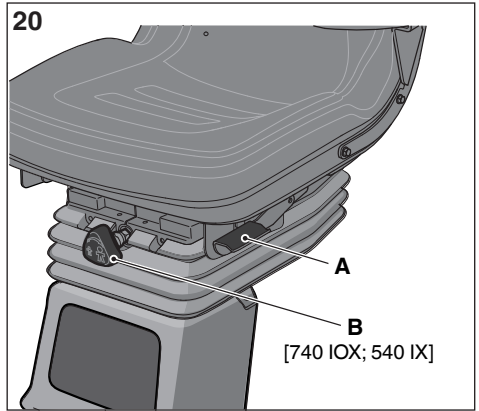
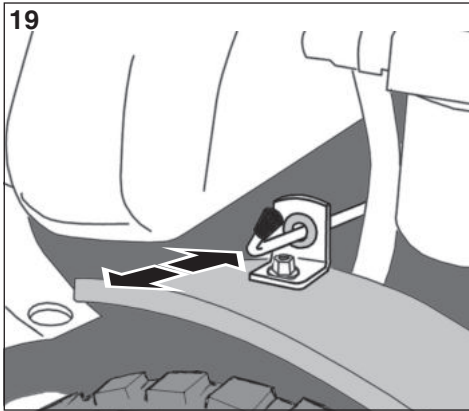

25

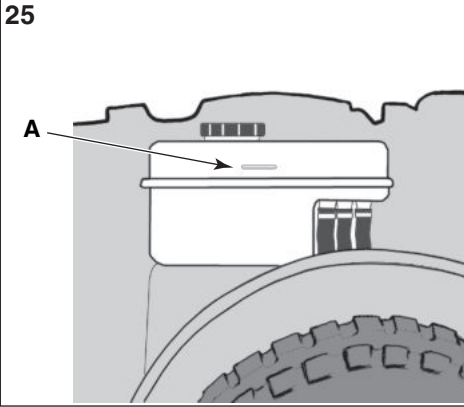

26

[Honda GXV 630; 660; 690]

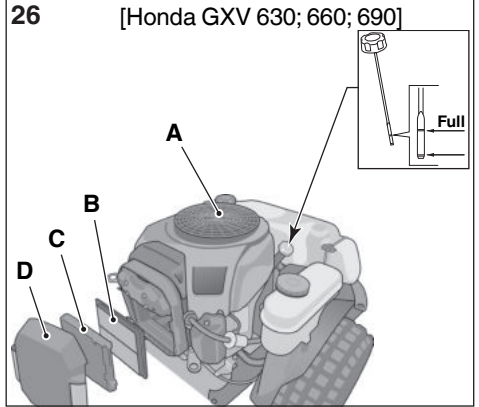

27

[B&S Vanguard 18 HP]

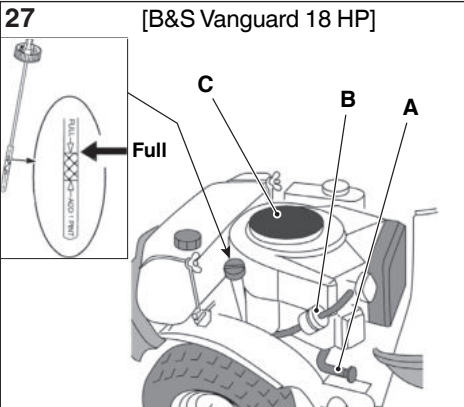

27X

[B&S Vanguard 18 HP]

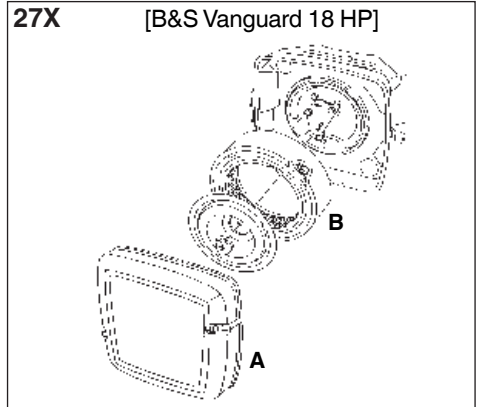

29

[B&S 8270]

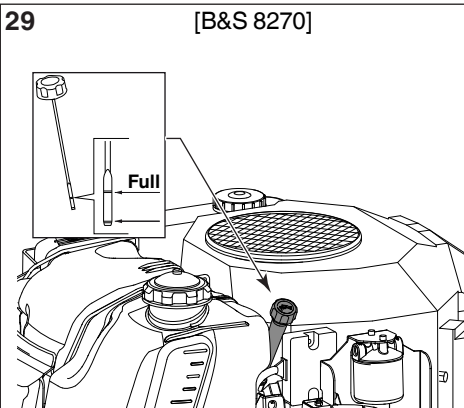

29X

[B&S 8270]

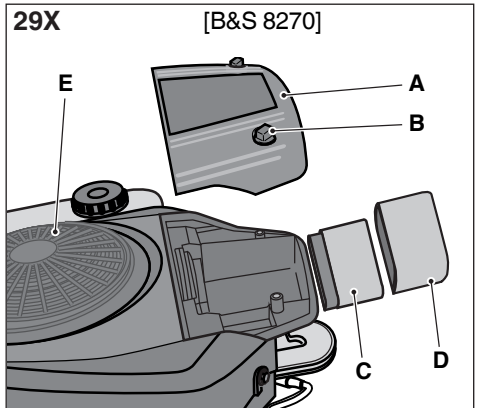

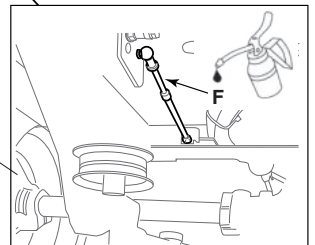
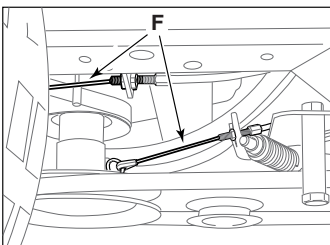
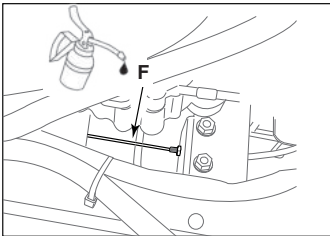
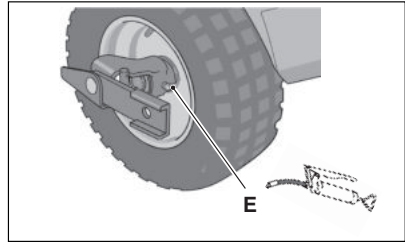
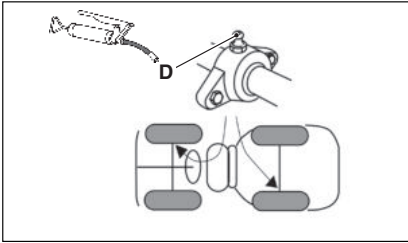
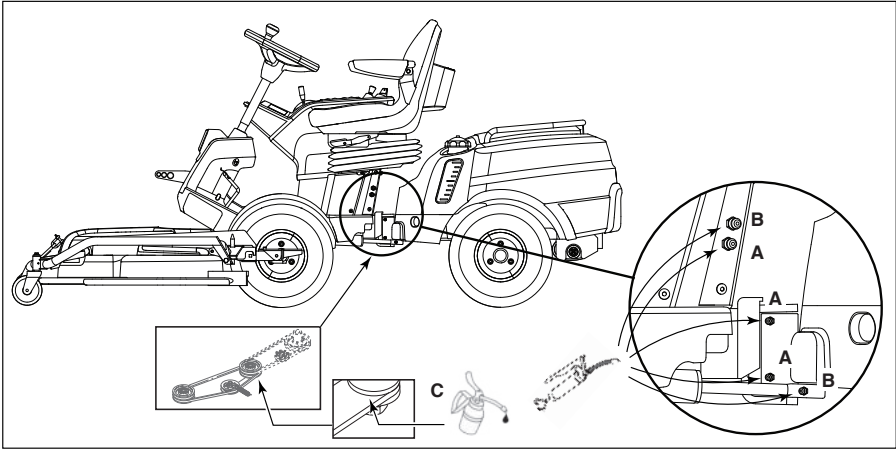

30

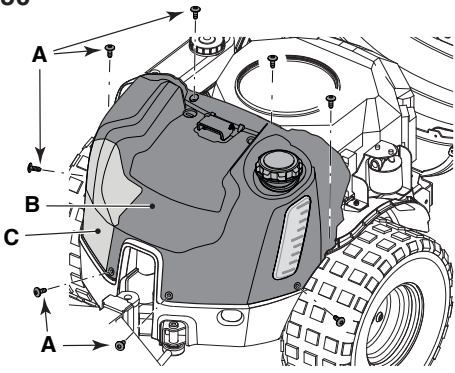

31

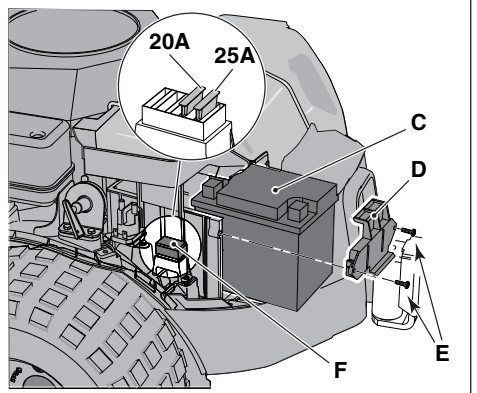
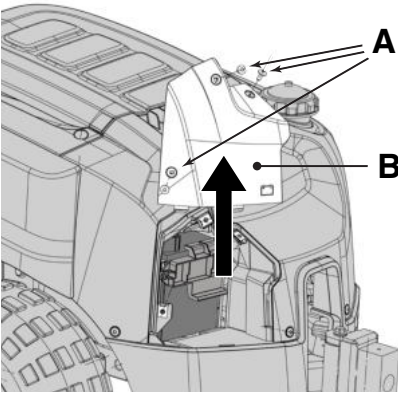

32

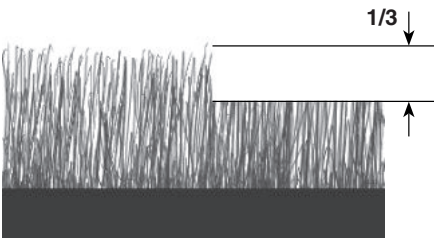

1 Indice

0	TABELLA DATI TECNICI	XI
1	INTRODUZIONE	4
1.1	STRUTTURA DEL MANUALE	4
1.2	SIMBOLOGIA UTILIZZATA NEL MANUALE	4
1.3	CONSERVAZIONE DEL MANUALE	4
2	CONOSCERE LA MACCHINA	4
2.1	CARATTERISTICHE DELLA MACCHINA	4
2.2	USO PREVISTO	4
2.2.1	Definizione della tipologia di utente	5
2.3	USO IMPROPRIO	5
2.4	SEGNALETICA DI SICUREZZA (4)	5
2.5	ETICHETTA DI IDENTIFICAZIONE PRODOTTO	6
2.6	COMPONENTI PRINCIPALI (1)	6
3	NORME DI SICUREZZA	7
3.1	ADDESTRAMENTO	7
3.2	OPERAZIONI PRELIMINARI	7
3.3	DURANTE L'UTILIZZO	8
3.4	MANUTENZIONE E MAGAZZINAGGIO	10
3.5	TRASPORTO	11
3.6	TUTELA AMBIENTALE	11
4	ASSICURARE IL TOSAERBA	11
5	MONTAGGIO	12
5.1	COMPONENTI PER IL MONTAGGIO (3)	12
5.2	SEDILE	12
5.2.1	Montaggio dei braccioli (6)	12
5.2.2	Montaggio del sedile (5) (Mod. 740 IOX, 540 IX)	12
5.2.3	Montaggio del sedile (5) (Mod. 340 IX)	12
5.2.4	Montaggio soffiello (7) (Mod. 740 IOX, 540 IX)	13
5.2.5	Montaggio del portaoggetti (8)	13
5.3	VOLANTE (9)	13
5.4	BARRA DI TRAINO (10)	13
5.5	SUPPORTI A SGANCIO RAPIDO (1:P)	13
5.6	CARICA DELLA BATTERIA	13
5.7	PRESSIONE DEI PNEUMATICI	13
5.8	ACCESSORI	13
6	COMANDI E STRUMENTI DI CONTROLLO	13
6.1	COFANO MOTORE (11)	13
6.2	SEZIONATORE GENERALE A CHIAVE (12)	13
6.3	PEDALE FRENO DI STAZIONAMENTO (13:A)	13
6.4	LEVA DI BLOCCO DEL FRENO DI STAZIONAMENTO (13:B)	13

6.5	PEDALE TRAZIONE (13:C)	14
6.6	VOLANTE (13:E)	14
6.7	COMANDO DEL GAS (ACCELERATORE) (14:A)	14
6.8	COMANDO CHOKE (14:B)	14
6.9	COMMUTATORE A CHIAVE (14:C)	14
6.10	DISPLAY E TASTO MODE DELLA CONSOLLE (14:D; 15) (Mod. 740 IOX, 540 IX)	14
6.11	COMANDO FARI E ACCESSORIO POSTERIORE (14:D; 15) (Mod. 340 IX)	15
6.12	DISPLAY CONTAORE (14:D; 15) (Mod. 340 X)	15
6.13	PRESA DI POTENZA (14:F)	15
6.14	REGOLAZIONE DELL'ALTEZZA DI TAGLIO (14:G)	16
6.15	COMANDO PER REGOLAZIONE ACCESSORIO POSTERIORE (14:H; 14:I)	16
6.16	COMANDO PER ACCESSORIO POSTERIORE (14:L)	16
6.17	SOLLEVATORE ACCESSORI IDRAULICO (1:G)	16
6.18	LEVE DI COMANDO PRESE IDRAULICHE (14:O; 14:N) (Mod. 740 IOX)	16
6.19	LEVA DI INSERIMENTO / SBLOCCO DELLA TRASMISSIONE (19)	16
6.20	REGOLAZIONE DEL SEDILE (20)	17
6.21	SUPPORTI A SGANCIO RAPIDO (21; 22; 23)	17
7	AVVIAMENTO E MARCIA	17
7.1	PRECAUZIONI PER L'USO	17
7.2	USO COMBINATO DI ACCESSORI	18
7.3	RIFORNIMENTO DI CARBURANTE (24)	18
7.4	COFANO MOTORE (10)	18
7.5	CARTER MOTORE (30)	18
7.5.1	Smontaggio carter motore	18
7.5.2	Montaggio carter motore	18
7.6	CONTROLLO DEL LIVELLO DELL'OLIO DEL MOTORE (25)	18
7.7	CONTROLLO DEL LIVELLO DELL'OLIO DELLA TRASMISSIONE	18
7.8	CONTROLLI DI SICUREZZA	18
7.8.1	Controllo di sicurezza generale	19
7.8.2	Controllo di sicurezza elettrico	19
7.9	AVVIAMENTO / LAVORO	19
7.9.1	Marcia	20
7.10	ARRESTO	20
7.11	PULIZIA	20
8	UTILIZZO DELL'ACCESSORIO	20
8.1	ALTEZZA DI TAGLIO	20
8.2	SUGGERIMENTI PER LA TOSATURA	20
9	MANUTENZIONE	21
9.1	PROGRAMMA DI ASSISTENZA	21
9.2	PREPARAZIONE	21
9.3	TABELLA DELLE MANUTENZIONI	21
9.4	PRESSIONE DEI PNEUMATICI	21
9.5	CONTROLLO / RABBOCCO OLIO MOTORE	21

9.5.1	Controllo / rabbocco (26) (Mod. Honda GXV 630; 660; 690)	21
9.5.2	Controllo / rabbocco (29; 27) (Mod. B&S 8270; B&S VANGUARD 18HP)	21
9.6	CONTROLLO / RABBOCCO OLIO DELLA TRASMISSIONE	21
9.6.1	Controllo/rabbocco (25)	22
9.7	TRASMISSIONI A CINGHIA	22
9.8	BATTERIA	22
9.8.1	Carica mediante il motore	22
9.8.2	Carica mediante carica batteria	22
9.8.3	Smontaggio/montaggio	22
9.8.4	Pulizia	23
9.9	FILTRO DELL'ARIA, MOTORE	23
9.9.1	Filtro dell'aria (Mod. Honda GXV 630; 660; 690) (26)	23
9.9.2	Filtro dell'aria (Mod. B&S 8270) (29X)	23
9.9.3	Filtro dell'aria (Mod. B&S VANGUARD 18HP) (27X)	23
9.9.4	Candela	23
9.9.5	Pres a d'aria	23
9.10	LUBRIFICAZIONE (28)	23
9.10.1	FUSIBILI (31:F)	24
10	ASSISTENZA E RIPARAZIONI	24
11	RIMESSAGGIO	25
12	CONDIZIONI D'ACQUISTO	25
13	TABELLA RIASSUNTIVA DELLE MANUTENZIONI	25
14	MESSAGGI INFORMATIVI DEL DISPLAY (MOD. 740IOX; 540IX)	26
15	GUIDA ALLA IDENTIFICAZIONE DEGLI INCONVENIENTI	27

1 INTRODUZIONE



Prima di mettere in moto leggere attentamente il manuale d'istruzioni.

1.1 STRUTTURA DEL MANUALE

Il manuale è composto dalla copertina, un indice, una sezione comprendente tutte le figure, il testo esplicativo.

Il contenuto è suddiviso in capitoli, paragrafi e sottoparagrafi.

Il presente manuale contiene alcune tabelle relative ai diversi motori (se previsti).

Per facilitare la lettura, evidenziare i dati che si riferiscono alla relativa macchina o motore.

Figure

Le figure in queste istruzioni per l'uso sono numerate 1, 2, 3, e così via.

I componenti indicati nelle figure sono contrassegnati con le lettere A, B, C, e così via.

Un riferimento alla figura viene indicato con la dicitura (2).

Un riferimento al componente C nella figura 2 viene indicato con la dicitura (2:C).

Intestazioni

Le intestazioni in queste istruzioni per l'uso sono numerate come indicato nel seguente esempio:

“2.2.1 Definizione della tipologia di utente” è un sottotitolo di “2.2 USO PREVISTO” ed è incluso sotto questa intestazione.

Quando si fa riferimento alle intestazioni, in genere vengono specificati solo i numeri relativi, ad esempio “Vedere 9.4.4”.

1.2 SIMBOLOGIA UTILIZZATA NEL MANUALE



Simbolo di AVVERTENZA. In caso di inosservanza delle istruzioni fornite, è possibile che ne derivino gravi lesioni a persone e/o danni a cose.



Simbolo di OBBLIGO. Indica un'operazione da eseguire obbligatoriamente.



Simbolo di DIVIETO. Indica un'operazione vietata.



Simbolo di NOTA. Indica un'informazione o un approfondimento di particolare importanza.



Simbolo di RIMANDO. Indica un rimando ad un'informazione, la nota indica dove si trova l'informazione.

1.3 CONSERVAZIONE DEL MANUALE

Conservare il manuale in buono stato e leggibile, in luogo conosciuto e facilmente accessibile dall'utilizzatore della macchina.

2 CONOSCERE LA MACCHINA

Questa macchina è un'attrezzatura da giardinaggio, e precisamente un rasaerba con conducente seduto e taglio frontale.

La macchina è provvista di un motore che aziona il dispositivo di taglio, protetto da un carter, nonché un gruppo di trasmissione che provvede al movimento della macchina. La macchina è articolata. Ciò significa che il telaio è diviso in una sezione anteriore e in una posteriore che possono essere sterzate in relazione l'una con l'altra. Lo sterzo articolato fa sì che la macchina possa girare attorno agli alberi e ad altri ostacoli con un raggio di sterzata estremamente ridotto.

L'operatore è in grado di condurre la macchina e di azionare i comandi principali mantenendosi sempre seduto al posto di guida. I dispositivi di sicurezza montati sulla macchina prevedono l'arresto del motore e del dispositivo di taglio.

2.1 CARATTERISTICHE DELLA MACCHINA

La macchina ha 4 ruote motrici. La potenza dal motore alle ruote motrici viene trasmessa idraulicamente.

Il motore aziona una pompa dell'olio che attraverso un circuito idraulico aziona gli assi (ruote) posteriore e anteriore.

Le ruote anteriori e quelle posteriori ruotano alla stessa velocità.

Per agevolare la sterzata, entrambi gli assi sono dotati di differenziale.

Gli ori montati anteriormente sono azionati da cinghie di trasmissione.

Alcune regolazioni degli stessi possono essere di tipo manuale o elettrico, come ad esempio la regolazione dell'altezza di taglio dell'assieme del dispositivo di taglio. Altre movimentazioni per altri accessori possono essere manuali o comandate idraulicamente. La connessione di tali movimentazioni all'impianto idraulico della macchina avviene attraverso le due prese idrauliche opzionali (18:A; 18:B).

2.2 USO PREVISTO

Questa macchina è progettata e costruita per il taglio dell'erba.

L'utilizzo di particolari accessori, previsti dal Costruttore come equipaggiamento originale o acquistabili separatamente, permette di effettuare questo lavoro secondo varie modalità operative, illustrate in questo manuale o nelle istruzioni che accompagnano i singoli accessori. Parimenti, la possibilità di applicare attrezzature supplementari (se previste dal Costruttore) può estendere l'utilizzo previsto ad altre funzioni, secondo i limiti e le condizioni indicate nelle istruzioni che accompagnano le apparecchiature stesse.



La macchina dev'essere utilizzata da un solo operatore.



La stabilità della macchina si riduce se viene utilizzato un accessorio frontale diverso dall'assieme del dispositivo di taglio.



La macchina deve essere utilizzata con almeno un assieme del dispositivo di taglio o un altro accessorio frontale montato.

2.2.1 Definizione della tipologia di utente

Questa macchina è destinata all'utilizzo da parte dei consumatori, cioè operatori non professionisti. Questa macchina è destinata ad un "uso hobbistico".

2.3 USO IMPROPRIO

Qualsiasi altro impiego, difforme da quelli sopra citati, può rivelarsi pericoloso e causare danni a persone e/o cose. Rientrano nell'uso improprio (come esempio, ma non solo):

- trasportare sulla macchina o su un rimorchio altre persone, bambini o animali;
- trainare o spingere carichi senza l'utilizzo dell'apposito accessorio previsto per il traino;
- utilizzare la macchina per il passaggio su terreni instabili, scivolosi, ghiacciati, sassosi o sconnessi, pozzanghere o acquitrini che non permettano la valutazione della consistenza del terreno;
- azionare il dispositivo di taglio nei tratti non erbosi.



L'uso improprio della macchina comporta il decadimento della garanzia e il declino di ogni responsabilità del Costruttore, riversando sull'utilizzatore gli oneri derivanti da danni o lesioni proprie o a terzi.

2.4 SEGNALETICA DI SICUREZZA (4)

La segnaletica di sicurezza presente sulla macchina informa l'utente sui comportamenti da seguire nell'uso della macchina, in particolare nelle operazioni che richiedono cautela e attenzione.



ATTENZIONE. Indica un pericolo. E' normalmente abbinato ad altre segnaletiche che indicano la particolarità del pericolo.



Attenzione! Prima di utilizzare la macchina leggere attentamente il manuale di istruzioni.



Attenzione! Fare attenzione ad eventuali oggetti sparsi. Fare attenzione ad eventuali persone presenti sul posto.



Attenzione! Indossare sempre cuffie protettive.



Attenzione! La macchina non è omologata per l'utilizzo su strade pubbliche.



Attenzione! Questa macchina, con accessori originali installati, può procedere con un'inclinazione massima di 10°, a prescindere dalla direzione.



Pressione pneumatici. L'etichetta riporta i valori ottimali della pressione dei pneumatici (Vedere 0 TABELLA DATI TECNICI). La corretta pressione dei pneumatici è condizione essenziale per ottenere dei buoni risultati dall'uso della macchina.



Indicazione di blocco freno di stazionamento.



Indica la portata massima del portapacchi (4:A). (Se presente)

L'etichetta si trova:

- in prossimità del portaoggetti collocato sul cofano motore.

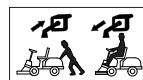

Indicazione di innesto / sblocco trasmissione (4:B).

L'etichetta si trova:

- in prossimità della leva di Innesto/disinnesto della trasmissione.

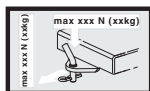

Indicazione del peso massimo rimorchiabile (4:C).

L'etichetta si trova:

- in prossimità della barra di traino.



Attenzione! Rischio di ustioni (4:D). Non toccare il silenziatore.

L'etichetta si trova:

- in prossimità della marmitta;



Attenzione! Rischio di schiacciamento (4:E). Tenere mani e piedi lontani dal giunto articolato dello sterzo e del gancio di traino quando è agganciato un accessorio.

L'etichetta si trova:

- in prossimità del giunto articolato dello sterzo;
- in prossimità della barra di traino.



Le etichette adesive rovinate o divenute illeggibili devono essere sostituite.



Richiedere le nuove etichette al proprio centro di assistenza autorizzato.

2.5 ETICHETTA DI IDENTIFICAZIONE PRODOTTO

L'etichetta di identificazione riporta i seguenti dati (vedere fig. 1):

1. Indirizzo del costruttore
2. Tipo di macchina
3. Livello di potenza acustica
4. Marchio di conformità CE
5. Massa della macchina con serbatoio vuoto in kg
6. Potenza e velocità di esercizio del motore
7. Anno di fabbricazione
8. Numero di matricola
9. Codice articolo



Scrivete il numero di matricola della vostra macchina nell'apposito spazio della figura (1:10).

Il prodotto viene identificato grazie a due componenti:

1. I numeri di articolo e di serie della macchina:
2. I numeri di serie, tipo e modello del motore:



Utilizzare i nomi di identificazione ogni volta che si contatta l'officina autorizzata



L'esempio della dichiarazione di conformità si trova nella penultima pagina del manuale.

2.6 COMPONENTI PRINCIPALI (1)

La macchina è costituita dai seguenti componenti principali (vedere fig. 1):

- A. Telaio
- B. Ruote
- C. Volante
- D. Sedile
- E. Consolle
- F. Comandi a pedale
- G. Leva di sollevamento accessori frontali
- H. Cofano motore
- I. Carter motore fisso
- L. Alloggiamento fusibili
- M. Batteria
- N. Serbatoio carburante
- O. Serbatoio olio trasmissione
- P. Motore
- Q. Prese idrauliche (Mod. 740 IOX)
- R. Supporti a sgancio rapido per accessori

3 NORME DI SICUREZZA



Leggere attentamente le presenti istruzioni prima di usare la macchina.

3.1 ADDESTRAMENTO



ATTENZIONE! Leggere attentamente le presenti istruzioni prima di usare la macchina. Prendere familiarità con i comandi e con un uso appropriato della macchina. Imparare ad arrestare rapidamente il motore. L'inosservanza delle avvertenze e delle istruzioni può causare incendi e/o gravi lesioni. Conservare tutte le avvertenze e le istruzioni per consultarle in futuro.



Non permettere mai che la macchina venga utilizzata da bambini o da persone che non abbiano la necessaria dimestichezza con le istruzioni. Le leggi locali possono fissare un'età minima per l'utilizzatore.



Non utilizzare mai la macchina con persone, in particolare bambini, o animali nelle vicinanze.



Non utilizzare mai la macchina se l'utilizzatore è in condizione di stanchezza o malessere, oppure ha assunto farmaci, droghe, alcool o sostanze nocive alle sue capacità di riflessi e attenzione.



Ricordare che l'operatore o utilizzatore è responsabile di incidenti e imprevisti che si possono verificare ad altre persone o alle loro proprietà. Rientra nella responsabilità dell'utilizzatore la valutazione dei rischi potenziali del terreno su cui si deve lavorare, nonché prendere tutte le precauzioni necessarie per garantire la sua e altrui sicurezza, in particolare sui pendii, terreni accidentati, scivolosi o instabili.



Nel caso si voglia cedere o prestare ad altri la macchina, assicurarsi che l'utilizzatore prenda visione delle istruzioni d'uso contenute nel presente manuale.



Non trasportare bambini o altri passeggeri sulla macchina, poiché potrebbero cadere e procurarsi lesioni gravi o pregiudicare una guida sicura.



Il conducente delle macchina deve seguire scrupolosamente le istruzioni per la guida e in particolare:

- Non distrarsi e mantenere la necessaria concentrazione durante il lavoro;
- Tenere presente che la perdita di controllo di una macchina che scivola su un pendio non può essere recuperata con l'uso del freno. Le cause principali di perdita di controllo sono:
 - Mancanza di aderenza delle ruote;
 - Velocità eccessiva;
 - Frenatura inadeguata;
 - Macchina inadeguata all'impiego;
 - Mancanza di conoscenza sugli effetti che possono derivare dalle condizioni del terreno, specialmente sui pendii;
 - Utilizzo scorretto come veicolo da traino;



La macchina è fornita di una serie di microinterruttori e di dispositivi di sicurezza che non devono mai essere manomessi o rimossi, pena il decadimento della garanzia ed il declino di ogni responsabilità del costruttore. Prima di utilizzare la macchina, controllare sempre che i dispositivi di sicurezza funzionino.

3.2 OPERAZIONI PRELIMINARI

- Quando si utilizza la macchina indossare sempre calzature da lavoro resistenti, antiscivolo e pantaloni lunghi.
- Non azionare la macchina a piedi scalzi o con sandali aperti.
- Evitare di indossare catene, braccialetti, indumenti con parti svolazzanti, o provvisti di lacci o cravatte.
- Raccogliere i capelli lunghi. Indossare sempre cuffie protettive.
- Ispezionare a fondo tutta l'area di lavoro e togliere tutto ciò che potrebbe venire espulso dalla macchina o danneggiare l'assieme del dispositivo di taglio e il motore (sassi, rami, fili di ferro, ossi, ecc.).



ATTENZIONE: PERICOLO! Il carburante è altamente infiammabile.

- Conservare il carburante in appositi contenitori;
- Rabboccare il carburante, utilizzando un imbuto, solo all'aperto e non fumare durante questa operazione e ogni volta che si maneggia il carburante;

- c. Rabboccare prima di avviare il motore; non aggiungere carburante o togliere il tappo del serbatoio quando il motore è in funzione o è caldo;
- d. Se fuoriesce del carburante, non avviare il motore, ma allontanare la macchina dall'area nella quale il carburante è stato versato, ed evitare di creare possibilità di incendio, fintanto che il carburante non sia evaporato ed i vapori di carburante non si siano dissolti;
- e. Rimettere sempre e serrare bene i tappi del serbatoio e del contenitore del carburante.



Sostituire i silenziatori difettosi.



Prima dell'uso, procedere ad una verifica generale della macchina ed in particolare dell'aspetto del dispositivo di taglio e controllare che le viti e il gruppo di taglio non siano usurati o danneggiati.



Sostituire in blocco il dispositivo di taglio e le viti danneggiate o usurate, per mantenere l'equilibratura.



Le eventuali riparazioni devono essere eseguite presso un centro specializzato.



Controllare periodicamente lo stato della batteria. Sostituirla in caso di danni al suo involucro, al coperchio o ai morsetti.

3.3 DURANTE L'UTILIZZO



Non azionare il motore in spazi chiusi, dove possono accumularsi pericolosi fumi di monossido di carbonio. Le operazioni di avviamento devono avvenire all'aperto o in luogo ben aerato. Ricordare sempre che i gas di scarico sono tossici.



Lavorare solamente alla luce del giorno o con buona luce artificiale e in condizioni di buona visibilità.



Allontanare persone, bambini e animali dall'area di lavoro.



Se possibile, evitare di lavorare nell'erba bagnata. Evitare di lavorare sotto la pioggia e con rischio di temporali. Non usare la macchina in condizioni di brutto tempo, specialmente con probabilità di lampi.



Prima di avviare il motore, disinnestare il dispositivo di taglio o la presa di potenza, mettere la trasmissione in "folle".



Prestare particolare attenzione quando ci si avvicina ad ostacoli che potrebbero limitare la visibilità.



Inserire il freno di stazionamento quando si parcheggia la macchina.



La macchina non deve essere utilizzata su pendii superiori a 10° (17%), a prescindere la senso di marcia.



Ricordarsi che non esiste un pendio "sicuro". Muoversi su prati in pendenza richiede una particolare attenzione. Per evitare ribaltamenti o perdita di controllo della macchina:

- a. Non arrestarsi o ripartire bruscamente in salita o in discesa;
- b. Innestare dolcemente la trazione e mantenere sempre la trasmissione inserita, specialmente in discesa;
- c. La velocità deve essere ridotta sui pendii e nelle curve strette;
- d. Fare attenzione ai dossi, alle cunette e ai pericolo nascosti.
- e. Non tagliare mai nel senso trasversale del pendio. I prati in pendenza devono essere percorsi nel senso salita/discesa e mai di traverso, facendo molta attenzione ai cambi di direzione e che le ruote a monte non incontrino ostacoli (sassi, rami, radici, ecc.) che potrebbero causare scivolamento laterale, ribaltamento o perdita di controllo della macchina.



Ridurre la velocità prima di qualsiasi cambiamento di direzione sui terreni in pendenza e inserire sempre il freno di stazionamento prima di lasciare la macchina ferma e incustodita.



Prestare molta attenzione in prossimità di dirupi, fossi o argini. La macchina si può ribaltare se una ruota oltrepassa un bordo o se il bordo cede.



Prestare la massima attenzione quando si procede e si lavora in retromarcia. Guardare dietro di sé prima e durante la retromarcia per assicurarsi che non vi siano ostacoli.



Prestare attenzione trainando dei carichi o usando attrezzature pesanti:

- Per le barre di traino, usare soltanto punti di attacco approvati;
- Limitare i carichi a quelli che possono essere controllati agevolmente;
- Non sterzare bruscamente. Fare attenzione durante la retromarcia;
- Utilizzare contrappesi o pesi sulle ruote, quando suggerito nel manuale di istruzioni.



Disinnestare il dispositivo di taglio o la presa di potenza nell'attraversamento di zone non erbose, quando ci si sposta da o verso l'area che deve essere tagliata e portare l'assieme del dispositivo di taglio nella posizione più alta.



Quando si utilizza la macchina vicino alla strada, fare attenzione al traffico.



ATTENZIONE! La macchina non è omologata per l'utilizzo su strade pubbliche. Il suo impiego (ai sensi del Codice della Strada) deve avvenire esclusivamente in aree private chiuse al traffico.



Non utilizzare mai la macchina se i ripari sono danneggiati,



Non avvicinare mani e piedi accanto o sotto le parti rotanti. Stare sempre lontani dall'apertura di scarico.



Non lasciare la macchina ferma nell'erba alta con il motore in moto, per non rischiare di provocare incendi.



Quando si utilizzano gli accessori, non dirigere mai lo scarico verso le persone.



Utilizzare solo gli accessori approvati dal produttore della macchina.



Non utilizzare la macchina se gli accessori/utensili non sono installati nei punti previsti. La guida senza gli accessori può avere un effetto negativo sulla stabilità della macchina.



Prestare attenzione quando si utilizzano sacchi di raccolta e accessori che possono alterare la stabilità della macchina, in particolare sui pendii.



Non modificare le regolazioni del motore, e non fare raggiungere al motore un regime di giri eccessivo.



Non toccare i componenti del motore che si riscaldano durante l'uso. Rischio di ustioni.



Disinnestare il dispositivo di taglio o la presa di potenza, mettere in folle e inserire il freno di stazionamento, fermare il motore e togliere la chiave, (accertandosi che tutte le parti in movimento si siano completamente arrestate):

- Ogni qualvolta si lasci la macchina incustodita o si abbandoni il posto di guida;
- Prima di rimuovere le cause di bloccaggio o prima di disintasarare il convogliatore di scarico;
- Prima di controllare, pulire o lavorare sulla macchina;
- Dopo aver colpito un corpo estraneo. Verificare eventuali danni sulla macchina ed effettuare le necessarie riparazioni prima di usarla nuovamente;



Disinnestare il dispositivo di taglio o la presa di potenza e fermare il motore, (accertandosi che tutte le parti in movimento si siano completamente arrestate):

- Prima di fare rifornimento di carburante;
- Ogni volta che si toglie o si rimonta il sacco di raccolta;
- Prima di regolare l'altezza di taglio, se questa operazione non può essere eseguita dalla postazione del conducente.



Disinnestare il dispositivo di taglio o la presa di potenza durante il trasporto e ogni volta che non vengono impiegati.



Ridurre il gas prima di fermare il motore. Chiudere l'alimentazione del carburante al termine del lavoro, seguendo le istruzioni fornite sul libretto.



Prestare attenzione all'assieme degli elementi di taglio con più di un dispositivo di taglio, poiché un dispositivo di taglio in rotazione può determinare la rotazione degli altri.



ATTENZIONE – In caso di rotture o incidenti durante il lavoro, arrestare immediatamente il motore e allontanare

la macchina in modo da non provocare ulteriori danni; nel caso di incidenti con lesioni personali o a terzi, attivare immediatamente le procedure di pronto soccorso più adeguate alla situazione in atto e rivolgersi ad una Struttura Sanitaria per le cure necessarie. Rimuovere accuratamente eventuali detriti che potrebbero arrecare danni o lesioni a persone o a animali qualora rimanesse inosservati.



ATTENZIONE! Il livello di rumorosità e di vibrazioni riportato nelle presenti istruzioni, sono valori massimi di utilizzo della macchina. L'impiego di un elemento di taglio sbilanciato, l'eccessiva velocità di movimento, l'assenza di manutenzione influiscono in modo significativo nelle emissioni sonore e nelle vibrazioni. Di conseguenza è necessario adottare delle misure preventive atte ad eliminare possibili danni dovuti ad un rumore elevato e alle sollecitazioni da vibrazioni; provvedere alla manutenzione della macchina, indossare cuffie antirumore, effettuare delle pause durante il lavoro.

3.4 MANUTENZIONE E MAGAZZINAGGIO



ATTENZIONE! – Togliere la chiave e leggere le relative istruzioni prima di iniziare qualsiasi intervento di pulizia o manutenzione. Indossare indumenti adeguati e guanti di lavoro in tutte le situazioni di rischio per le mani.



ATTENZIONE! – Non usare mai la macchina con parti usurate o danneggiate. I pezzi guasti o deteriorati devono essere sostituiti e mai riparati. Usare solo ricambi originali: l'uso di ricambi non originali e/o non correttamente montati compromette la sicurezza della macchina, può causare incidenti o lesioni personali e solleva il Costruttore da ogni obbligo o responsabilità.



Tutte le operazioni di manutenzione e di regolazione non descritte in questo manuale devono essere eseguite dal vostro Rivenditore o da un Centro specializzato, che dispone delle conoscenze e delle attrezzature necessarie

affinché il lavoro sia correttamente eseguito, mantenendo il grado di sicurezza originale della macchina. Operazioni eseguite presso strutture inadeguate o da persone non qualificate comportano il decadimento di ogni forma di Garanzia e di ogni obbligo o responsabilità del Costruttore.

- Dopo ogni uso, togliere la chiave e controllare eventuali danni.
- Mantenere serrati dadi e viti, per essere certi che la macchina sia sempre in condizioni sicure di funzionamento. Una manutenzione regolare è essenziale per la sicurezza e per mantenere il livello delle prestazioni.
- Controllare regolarmente che le viti del dispositivo di taglio siano serrate correttamente.



Indossare guanti da lavoro per maneggiare il dispositivo di taglio, per smontarlo o rimontarlo.



Curare l'equilibratura del dispositivo di taglio quando viene affilato. Tutte le operazioni riguardanti il dispositivo di taglio (smontaggio, affilatura, equilibratura, rimontaggio e/o sostituzione) sono lavori impegnativi che richiedono una specifica competenza oltre all'impiego di apposite attrezzature; per ragioni di sicurezza, occorre pertanto che siano sempre eseguite presso un centro specializzato.

- Controllare regolarmente il funzionamento dei freni. È importante effettuare la manutenzione dei freni e, se necessario, ripararli.
- Sostituire gli adesivi che riportano istruzioni e messaggi di avvertenza, se danneggiati.
- Se la macchina non dispone di fermi meccanici per il trasporto, gli accessori devono sempre essere fatti appoggiare a terra quando la macchina viene parcheggiata, riposta o lasciata incustodita.
- Riporre la macchina in un luogo inaccessibile ai bambini.



Non riporre la macchina con del carburante nel serbatoio in un locale dove i vapori di carburante potrebbero raggiungere una fiamma, una scintilla o una forte fonte di calore.

- Lasciare raffreddare il motore prima di collocare la macchina in un qualsiasi ambiente.

- Per ridurre il rischio di incendio, mantenere il motore, il silenziatore di scarico, l'alloggiamento della batteria e la zona di magazzino del carburante liberi da residui d'erba, foglie o grasso eccessivo.
- Per ridurre il rischio di incendi, controllare regolarmente che non vi siano perdite di olio e/o carburante.
- Se il serbatoio deve essere vuotato, effettuare questa operazione all'aperto e a motore freddo.
- Non lasciare mai le chiavi inserite o alla portata di bambini o persone non idonee. Togliere sempre la chiave prima di iniziare ogni intervento di manutenzione.



ATTENZIONE! – L'acido contenuto nella batteria è corrosivo. In caso di danni meccanici o di carica eccessiva potrebbe fuoriuscire. Evitare l'inalazione e il contatto con qualsiasi parte del corpo.



L'inalazione dei vapori dell'acido causa lesioni alle mucose e agli organi interni. Rivolgersi tempestivamente al medico.



ATTENZIONE! – Non caricare eccessivamente la batteria. Una carica eccessiva può farla esplodere causando la fuoriuscita dell'acido.



ATTENZIONE! – L'acido causa gravi danni agli utensili, agli indumenti e ad altri materiali. Risciacquare immediatamente con acqua la parte colpita dall'acido.



Non cortocircuitare i morsetti della batteria. Le scintille così provocate potrebbero causare un incendio.



ATTENZIONE ai componenti idraulici. La fuoriuscita del fluido idraulico sotto pressione può penetrare e danneggiare gravemente la pelle, richiedendo immediata assistenza medica.

3.5 TRASPORTO



ATTENZIONE! - Se la macchina deve essere trasportata su un camion o un rimorchio, utilizzare rampe di accesso con resistenza, larghezza e lunghezza adeguate. Durante il trasporto, chiudere il rubinetto del carburante (se previsto), abbas-

sare l'assieme del dispositivo di taglio o l'accessorio, inserire il freno di stazionamento e assicurare adeguatamente la macchina al mezzo di trasporto mediante funi o catene.

3.6 TUTELA AMBIENTALE

- La tutela dell'ambiente deve essere un aspetto rilevante e prioritario nell'uso della macchina, a beneficio della convivenza civile e dell'ambiente in cui viviamo. Evitare di essere un elemento di disturbo nei confronti del vicinato.
- Seguire scrupolosamente le norme locali per lo smaltimento di imballi, olii, carburante, filtri, parti deteriorate o qualsiasi elemento a forte impatto ambientale; questi rifiuti non devono essere gettati nella spazzatura, ma devono essere separati e conferiti agli appositi centri di raccolta, che provvederanno al riciclaggio dei materiali.
- Seguire scrupolosamente le norme locali per lo smaltimento dei materiali di risulta dopo il taglio.
- Al momento della messa fuori servizio, non abbandonare la macchina nell'ambiente, ma rivolgersi a un centro di raccolta, secondo le norme locali vigenti.

4 ASSICURARE IL TOSAERBA

Controllare l'assicurazione del trattorino tosaerba. Contattare la propria compagnia di assicurazione. È necessario contrarre una polizza che comprenda traffico, incendio, danno e furto.

5 MONTAGGIO



Non utilizzare la macchina prima di aver portato a termine le indicazioni della sezione "MONTAGGIO".



Lo sballaggio ed il completamento del montaggio devono essere effettuati su una superficie piana e solida, con spazio sufficiente alla movimentazione della macchina e degli imballi, avvalendosi sempre degli attrezzi appropriati.

5.1 COMPONENTI PER IL MONTAGGIO (3)

La macchina viene consegnata con il sedile, i braccioli, il volante, la barra di traino, i supporti a sgancio rapido smontati e la batteria collocata nella sua sede e collegata.

Nell'imballo sono compresi i componenti per il montaggio (3) elencati nella seguente tabella:

[740 IOX; 540 IX]			
Pos.	N.	Descrizione	Dimensione
A	2	Spina elastica	6 x 36
B	2	Chiave per commutatore	/
C	1	Chiave per sezionatore generale	/
D	2	Braccioli	/
E	4	Viti per fissaggio sedile	M8 x 40
F	10	Pioli per fissaggio soffietto	
G	4	Bussole per fissaggio sedile	
H	4	Rosette grower	M8
L	4	Vite testa esagonale	M8 x 20
M	1	Portaoggetti	
N	4	Viti TORX (Fissaggio portaoggetti)	M6 x 20
O	1	Barra di traino	
P	2	Dado flangiato	M8
R	2	Supporti a sgancio rapido	

[340 IX]			
Pos.	N.	Descrizione	Dimensione
A	2	Spina elastica	6 x 36
B	2	Chiave per commutatore	/
C	1	Chiave per sezionatore generale	/
D	2	Braccioli	/
M	1	Portaoggetti	
N	4	Viti TORX (Fissaggio portaoggetti)	M6 x 20
O	1	Barra di traino	
P	2	Dado flangiato	M8
Q	2	Vite testa esagonale	M8 x 20
R	2	Supporti a sgancio rapido	
S	2	Perno fissaggio sedile	M8

5.2 SEDILE



Installare il sedile seguendo le istruzioni nel seguente ordine.

5.2.1 Montaggio dei braccioli (6)

I braccioli e i componenti necessari alla loro installazione vengono forniti in una confezione separata situata nell'imballo della macchina.

5.2.2 Montaggio del sedile (5) (Mod. 740 IOX, 540 IX)

1. Applicare ai 4 pattini di scorrimento (5:A) un velo di grasso.
2. Preparare le 4 viti (M8 x 40) con montate le rosette elastiche e le bussole. Vedere (5:B).
3. Sollevare il supporto del sedile (5:C) in posizione verticale.
4. Avvicinare il sedile al supporto ed inserire l'assieme (5:B) nell'asola (5:D) del supporto.
5. Far aderire il sedile al supporto e posizionarlo in modo che i fori delle viti di fissaggio si trovino all'incirca a metà della corsa dei pattini.
6. Inserire ed avvitare le 4 viti (5:B).
7. Bloccare le viti, coppia di serraggio 20÷25 Nm.



Il sedile si danneggia se le viti vengono serrate ad una coppia superiore a 25 Nm.

8. Collegare il connettore sedile (5:E) al connettore cablaggio (5:F).



Se i connettori non sono collegati la macchina non funziona.

9. Far passare il cavo del cablaggio nella clip di fissaggio (5:H) per mantenerlo fermo in posizione.

5.2.3 Montaggio del sedile (5) (Mod. 340 IX)

1. Il sedile viene fornito già assemblato sulla sua piastra di supporto.
2. Posizionare il sedile facendo avvicinare i fori della piastra del sedile con quelli della piastra inferiore.
3. Inserire le viti (M8 x 40) nei fori del supporto sedile e nei fori della piastra sedile.
4. Avvitare il sedile in posizione. Coppia di serraggio 20÷25 Nm.



Il sedile si danneggia se le viti vengono serrate ad una coppia superiore a 25 Nm.

5.2.4 Montaggio soffietto (7) (Mod. 740 IOX, 540 IX)

1. Fissare il sedile con le 2 viti (7:B).
2. Posizionare il soffietto (7:A).
3. Fissare il soffietto con i 10 pioli (7:C).

5.2.5 Montaggio del portaoggetti (8)

Montare il portaoggetti (8:B) allo schienale del sedile (8:A) utilizzando le 4 viti (8:C).

5.3 VOLANTE (9)

1. Infilare il manicotto del volante (9:A) sul piantone (9:B) fino in fondo.
2. Allineare i fori del manicotto con quelli del piantone.
3. Ottenuto l'allineamento dei fori (9:C), inserire le due spine (9:D).

5.4 BARRA DI TRAINO (10)

Montare la barra di traino (10:A) sulla parte posteriore della macchina.

Utilizzare le viti e i dadi (10:B; 10:C).

Coppia di serraggio: 22 Nm.

5.5 SUPPORTI A SGANCIO RAPIDO (1:P)

I supporti a sgancio rapido e le relative istruzioni per l'installazione sono fornite in una confezione separata situata nell'imballo della macchina.

Installare i supporti a sgancio rapido sui semiassi anteriori della macchina.

5.6 CARICA DELLA BATTERIA



Prima del primo utilizzo, caricare completamente la batteria.



Per le procedure di carica della batteria vedere 9.8.

5.7 PRESSIONE DEI PNEUMATICI

Per la pressione dei pneumatici vedere "0 TABELLA DATI TECNICI"

5.8 ACCESSORI

Per il montaggio degli accessori, vedere la guida di montaggio separata fornita unitamente a ogni accessorio.



Per l'applicazione dei corretti accessori rivolgersi al centro assistenza autorizzato.



Nota: In questo caso l'assieme del dispositivo di taglio è considerato un accessorio.

6 COMANDI E STRUMENTI DI CONTROLLO

6.1 COFANO MOTORE (11)

Il cofano motore si apre come indicato di seguito:

1. Ruotare di 90° le due viti (11:A)
2. Tirare verso l'alto la maniglia (11:B) e contemporaneamente sollevare il cofano (11:C) con cautela.
3. Per chiudere il cofano motore esercitare su di esso, se necessario, una piccola pressione finché si aggancia alla maniglia (11:B). Ruotare di 90° le due viti (11:A).



Vietato avviare il motore quando il cofano motore è aperto.

6.2 SEZIONATORE GENERALE A CHIAVE (12)

L'alimentazione elettrica viene attivata tramite la chiave (12:A). Si trova sotto il cofano motore (11:H), per accedere al sezionatore generale è quindi necessario aprire il cofano motore (vedere 6.1).

Inserire la chiave (12:A) nel sezionatore generale, premere e ruotarla in senso orario per attivare l'alimentazione dell'impianto elettrico.

Ruotare la chiave in senso antiorario per disattivare l'alimentazione elettrica.



La chiave può essere estratta solo se ruotata in senso antiorario.

6.3 PEDALE FRENO DI STAZIONAMENTO (13:A)



Non premere mai parzialmente il pedale durante la marcia. Vi è il rischio di surriscaldare la trasmissione.

Il pedale (13:A) può assumere le posizioni seguenti:



Rilasciato. La trazione è inserita. Il freno di stazionamento non è attivato.



Completamente premuto. La trazione è disinserita. Il freno di stazionamento è completamente attivato ma non bloccato. Questa posizione viene utilizzata anche come freno di emergenza.

6.4 LEVA DI BLOCCO DEL FRENO DI STAZIONAMENTO (13:B)



Blocca il pedale "freno" in posizione completamente premuta. Questa funzione vie-

ne utilizzata per bloccare la macchina su pendii, durante il trasporto, ecc, quando il motore è fermo.

Bloccaggio:

1. Premere a fondo il pedale (13:A).
2. Tirare la leva (13:B) verso l'alto.
3. Rilasciare il pedale (13:A).
4. Rilasciare la leva (13:B).

Sbloccaggio:

Premere e rilasciare il pedale (13:A).

6.5 PEDALE TRAZIONE (13:C)

Il pedale determina il rapporto di trasmissione tra il motore e le ruote di trasmissione (= velocità).

Quando il pedale è rilasciato, il freno di servizio è attivato.



- **Premendo il pedale in avanti**,
○ – la macchina avanza.
- **Quando sul pedale non è presente un carico** – la macchina è ferma.
- **Premendo il pedale indietro** – la

macchina procede in retromarcia.

Riducendo la pressione sul pedale – la macchina frena.



Se la macchina non frena come previsto quando il pedale è rilasciato, utilizzare il pedale sinistro (13:A) come freno di emergenza.

6.6 VOLANTE (13:E)

L'altezza del volante è regolabile in modo infinitesimale. Svitare la manopola di regolazione (13:D) dello sterzo per sollevare o abbassare il volante nella posizione desiderata. Serrare.



Non regolare il volante durante la marcia.



Non girare mai il volante quando la macchina è ferma con un accessorio abbassato. Vi è il rischio di carichi anormali sul servosterzo e sugli organi dello sterzo.

6.7 COMANDO DEL GAS (ACCELERATORE) (14:A)

Comando per regolare il regime del motore.



1. Pieno gas - da utilizzare sempre durante l'impiego della macchina.



2. Minimo.

6.8 COMANDO CHOKE (14:B)

Si utilizza per l'accensione del motore a freddo. Il comando choke presenta due posizioni:



1. Comando completamente in fuori - il choke è innestato. (per la partenza a freddo).

2. Comando spinto in dentro – il choke è disinnestato. (normale funzionamento e partenza a caldo.)



Quando il motore è caldo, non procedere con il comando choke innestato.

6.9 COMMUTATORE A CHIAVE (14:C)



Chiave per abilitare / inibire l'accensione della macchina.

Inserire la chiave (14:C) e portarla in posizione "I" (MARCIA) per abilitare l'accensione della macchina. Tutte le spie del display ed il segnalatore acustico si attivano per un istante. Sul display rimane attiva la sola funzione "contaore", la spia dell'olio (si spegne automaticamente subito dopo l'avvio del motore) ed eventualmente la spia corrispondente al freno di stazionamento se attivato, e quella del sedile se il conducente non è seduto.

Riportare la chiave in posizione "O" per inibire l'accensione della macchina.



La chiave può essere estratta solo quando si trova in posizione "O".



Con operatore assente e chiave in posizione "I", dopo 30 secondi, si attiva un suono acustico continuo. Il suono acustico permane fino alla presenza operatore o allo spegnimento della macchina.

6.10 DISPLAY E TASTO MODE DELLA CONSOLLE (14:D; 15) (Mod. 740 IOX, 540 IX)



Tasto MODE (14:E). Con il tasto MODE possono essere selezionate le spie corrispondenti alle funzioni: contaore, temperatura ambiente, giri motore, batteria. E' possibile inoltre forzare l'accensione del faro, escludendo il sensore crepuscolare.

- Premere brevemente e rilasciare il tasto per accendere in sequenza le spie del

display corrispondenti alle diverse funzioni. Sui digits alfanumerici del display vengono visualizzati i dati associati all'icona selezionata, l'ultima cifra è riservata all'unità di misura.

- Premere per più di 1 secondo per attivare o disattivare il faro manualmente.



La gestione automatica di accensione del faro viene ripristinata automaticamente ad ogni accensione della macchina.

Digits (15:A). Parte del display che fornisce dati alfanumerici corrispondenti alle varie funzioni.



Contaore (15:B). I digits alfanumerici mostrano le ore di guida effettuate, suddivise in ore e decimi di ore. È attiva soltanto a motore in moto. L'unità di misura è seguita dalla lettera H.



Temperatura ambiente (15:C). I digits alfanumerici mostrano la temperatura ambientale. L'unità di misura è seguita dalla lettera C.



Contagiri (15:D). I digits mostrano il numero di giri del motore. Se lampeggiano segnalano che il regime motore, con presa di potenza attiva, non è ottimale (superiore a 2500 RPM). Portare il comando acceleratore a pieno gas.



Service (15:E). Fornisce segnalazioni per la manutenzione. Le cifre sul digits iniziano a lampeggiare quando la macchina raggiunge la soglia oraria di intervento.

Il lampeggio si protrae per due minuti ed ha priorità sulle altre funzioni del display. In questa fase l'utilizzo del tasto **MODE** rimane inibito.

Al raggiungimento di 99999 ore il contaore riparte da zero. Oltre le 999 ore il conteggio dei minuti viene tralasciato.



Batteria (15:F). I digits alfanumerici mostrano la tensione della batteria.



Presa di potenza (15:G). La spia accesa indica che la presa di potenza è attivata.



12V ON/OFF (15:H). La spia accesa indica che l'accessorio posteriore è attivato.



Faro (15:I). La spia accesa indica che il faro, gestito normalmente dal sensore crepuscolare, è acceso.



Massima inclinazione (15:L). La spia inizia a lampeggiare se l'inclinazione della macchina supera la soglia di 10°.



In caso di malfunzionamento del sensore viene visualizzato il messaggio "TILT FAULT".



Pedale freno di stazionamento (15:M). La spia accesa indica che il freno di stazionamento è inserito.



Sedile (15:N). La spia accesa indica che il conducente non è seduto.



Olio (15:P). La spia accesa durante il funzionamento della macchina segnala la mancanza di olio.

6.11 COMANDO FARI E ACCESSORIO POSTERIORE (14:D; 15) (Mod. 340 IX)



Tasto Faro/12V (14:E). Premendo il tasto **Faro/12V** vengono attivate le funzioni di accensione del faro e attivazione dell'accessorio posteriore.



Quando il comando viene inserito, si accende un led circolare attorno al pulsante.

- Premere brevemente e rilasciare per attivare o disattivare il faro manualmente. Se il comando è attivo, si accende il led appena sopra il pulsante.
- Premere per più di 1 secondo il tasto per attivare e disattivare l'accessorio posteriore. Se il comando è attivo, si accende il led appena sotto il pulsante.

6.12 DISPLAY CONTAORE (14:D; 15) (Mod. 340 X)



Display Contaore (15:B). I digits alfanumerici mostrano le ore di guida effettuate, suddivise in ore e decimi di ore. È attiva soltanto a motore in moto. L'unità di misura è seguita dalla lettera H.

Al raggiungimento di 9999 ore il contaore riparte da zero. Oltre le 999 ore il conteggio dei minuti viene tralasciato.

6.13 PRESA DI POTENZA (14:F)



Pulsante di inserimento / disinserimento presa di potenza (14:F). Premere il pulsante per inserire / disinserire la presa di potenza.

6.14 REGOLAZIONE DELL'ALTEZZA DI TAGLIO (14:G)

La macchina è dotata di due pulsanti per la regolazione dell'altezza di taglio:



Premere per aumentare l'altezza di taglio.



Premere per diminuire l'altezza di taglio.

L'assieme del dispositivo di taglio viene collegato alla presa (16:A).

6.15 COMANDO PER REGOLAZIONE ACCESSORIO POSTERIORE (14:H; 14:I)

La macchina è dotata di un comando per la regolazione elettrica di un accessorio posteriore (accessorio opzionale).

La presa (17:B) (opzionale) per collegare l'accessorio è ubicata sul lato posteriore destro della macchina.



Il pulsante permette di sollevare ed abbassare l'accessorio posteriore.



6.16 COMANDO PER ACCESSORIO POSTERIORE (14:L)

La macchina è predisposta per l'utilizzo di un accessorio posteriore elettrico.

La presa (17:A) per collegare l'accessorio è ubicata lato posteriore destro della macchina.



Utilizzare questo pulsante per fornire / togliere alimentazione elettrica all'accessorio.

Per la potenza dell'accessorio posteriore vedere "0 TABELLA DATI TECNICI"



Utilizzare solamente accessori approvati da STIGA SpA.

6.17 SOLLEVATORE ACCESSORI IDRAULICI (1:G)

Il sollevatore idraulico per gli accessori è attivo soltanto quando il motore è acceso e il pedale (13:A) è rilasciato. Il controllo del sollevatore degli accessori avviene tramite la leva (14:M).

La leva può assumere le seguenti quattro posizioni:



Posizione flottante. Portare la leva nella posizione più avanzata, dove si blocca. A questo punto l'accessorio viene abbassato

fino alla posizione flottante. In quest'ultima, esso poggia sempre al suolo esercitando la stessa pressione, ed è in grado di seguire il profilo del terreno. Utilizzare la posizione flottante durante l'esecuzione dei lavori.



Abbassamento. L'accessorio si abbassa, indipendentemente dal suo peso.



Posizione di riposo (centrale). Dopo il sollevamento o l'abbassamento, la leva ritorna nella posizione di riposo. L'accessorio mantiene la posizione dell'ultimo comando eseguito.



Sollevamento. Portare la leva nella posizione più arretrata, fino a quando l'accessorio ha raggiunto la posizione più alta (posizione di trasporto). Rilasciare quindi la leva: l'accessorio rimane bloccato nella posizione di trasporto.

6.18 LEVE DI COMANDO PRESE IDRAULICHE (14:O; 14:N) (Mod. 740 IOX)

Le due leve (14:O; 14:N:) comandano le prese idrauliche (18:A; 18:B) poste sul lato anteriore sinistro.

Per accedere alle prese togliere il carter di protezione (18:C) fissato con una vite.

Collegare le tubazioni idrauliche dell'accessorio ad una coppia di prese AUX1 o AUX2 (18).

Entrambe le leve hanno tre posizioni:

Posizione Avanti / Indietro: muovendo la leva in una di queste direzioni, si ottiene la movimentazione prevista per l'accessorio collegato (vedere istruzione fornita con l'accessorio).

Posizione centrale: posizione di riposo.

Per azionare l'accessorio procedere come segue:

- Spingere la leva in avanti / indietro quanto basta per ottenere la movimentazione desiderata.
- Rilasciare la leva per bloccare l'accessorio nella posizione scelta, la leva torna automaticamente in posizione di riposo.

6.19 LEVA DI INSERIMENTO / SBLOCCO DELLA TRASMISSIONE (19)

Leva che esclude la trasmissione variabile.



La leva di inserimento / sblocco non deve mai trovarsi tra la posizione esterna e quella interna. Questa condizione surriscalda e danneggia la trasmissione.

Le leve consentono di spostare la macchina manualmente (a spinta o traino), senza mettere in moto. Le due posizioni sono:



1. Trasmissione inserita = leva in fuori. Per l'uso normale, il blocco della leva in questa posizione è segnalato da un click.

2. Trasmissione sbloccata = leva in dentro. La macchina può essere spostata a mano.

Evitare di trainare la macchina su lunghe distanze o ad alte velocità. La trasmissione potrebbe danneggiarsi.



Non azionare la macchina con la trasmissione sbloccata (leva in dentro). Vi è il rischio di danni e di perdite d'olio nell'assale anteriore.

6.20 REGOLAZIONE DEL SEDILE (20)

Il sedile può essere regolato in avanti e indietro come di seguito indicato:

1. Spostare la leva di comando (20:A) verso l'alto.
2. Regolare il sedile nella posizione desiderata.
3. Rilasciare la leva di comando (20:A) per bloccare il sedile.

Tramite l'apposita manopola (20:B) [740 IOX / 540 IX] è inoltre possibile regolare la rigidità di sospensione.

- Ruotare la manopola in senso orario per rendere più rigida la sospensione.
- Ruotare la manopola in senso antiorario per rendere più morbida la sospensione.



Agire sulla manopola fino a raggiungere il confort desiderato.

Il sedile è dotato di un interruttore di sicurezza collegato al sistema di sicurezza della macchina. Ciò significa che quando sul sedile non vi è nessuno non è possibile avviare la macchina. (vedere 7.8.2).

6.21 SUPPORTI A SGANCIO RAPIDO (21; 22; 23)



Questi supporti consentono di passare in modo agevole e rapido da un accessorio ad un altro.

I supporti a sgancio rapido permettono di spostare agevolmente l'assieme del dispositivo di taglio tra due posizioni, vale a dire:

- Posizione normale, con la cinghia completamente tesa.

- Posizione arretrata di 4 cm rispetto a quella normale, con la cinghia allentata, in modo che l'assieme del dispositivo di taglio si avvicini maggiormente alla macchina di base.

Poiché il tenditore viene liberato dalla cinghia, i supporti a sgancio rapido semplificano la sostituzione della cinghia e dell'assieme del dispositivo di taglio, agevolando inoltre il passaggio alla posizione di lavaggio e a quelle di lavoro.

Rilascio della tensione della cinghia (21)



Vedere anche le istruzioni fornite con l'accessorio e con il supporto a sgancio rapido.

1. Rimuovere le copiglie o le spine di bloccaggio (21:C) da entrambi i lati.
2. Aprire i supporti a sgancio rapido premendo sulle sezioni posteriori con il tacco (21:A).



Una volta aperti i supporti a sgancio rapido, i bracci dell'accessorio sono liberi, quindi non più fissati saldamente all'aggancio.



Per qualsiasi intervento di regolazione o manutenzione, ricollocare i bracci sul supporto e richiuderlo.

3. Eseguire l'intervento necessario, come ad esempio:
 - Sganciare la cinghia.
 - Sostituire l'accessorio sganciando i bracci (22).

Tensionamento della cinghia (21, 22)

Tendere prima un lato poi l'altro attenendosi alle istruzioni riportate di seguito.



Non girare la leva con le mani. Vi è il rischio di lesioni da schiacciamento.

1. Mettere un piede sulla leva (22:A) e ruotarla con precauzione di mezzo giro in avanti.
2. Installare la copiglia o la spina di bloccaggio (21:C).
3. Ripetere l'operazione dall'altro lato.

7 AVVIAMENTO E MARCIA

7.1 PRECAUZIONI PER L'USO



Controllare sempre che il livello dell'olio nel motore sia corretto. Questo è particolarmente importante quando si lavora su pendii (vedere 7.6).

Inserire il freno di stazionamento quando si parcheggia la macchina.



Procedendo alla massima velocità, non girare completamente lo sterzo. La macchina potrebbe ribaltarsi.



Tenere mani e piedi lontani dal giunto articolato dello sterzo e dal supporto sedile. Vi è il rischio di lesioni da schiacciamento.

7.2 USO COMBINATO DI ACCESSORI



Per l'uso combinato di accessori, vedere la "TABELLA PER LA CORRETTA COMBINAZIONE DEGLI ACCESSORI" nella sezione "0 TABELLA DATI TECNICI"

7.3 RIFORMIMENTO DI CARBURANTE (24)



Usare solo benzina senza piombo. Non miscelare la benzina con olio.

Per la capacità del serbatoio vedere "0 TABELLA DATI TECNICI". La trasparenza del serbatoio permette di controllare facilmente il livello.



NOTA! La benzina è deperibile e non deve rimanere nel serbatoio per un periodo superiore a 30 giorni.

È possibile utilizzare carburanti ecologici, quali la benzina alchilata. La composizione di queste benzine ha un impatto minore su persone e ambiente.

Non sono segnalati effetti negativi collegabili all'uso delle stesse. Tuttavia in commercio esistono tipi di benzina alchilata per le quali non è possibile dare indicazioni precise in merito al loro utilizzo. Per maggiori informazioni si consiglia di consultare le istruzioni e i dati forniti dal produttore di benzina alchilata.

La trasparenza della finestra (24:A) del serbatoio permette di controllare facilmente il livello. Non riempire completamente il serbatoio. Lasciare un po' di spazio (corrispondente almeno all'intero bocchettone di rabbocco + 1 - 2 cm sulla sommità del serbatoio) in modo che, quando la benzina si riscalda, possa espandersi senza traboccare.



Nell'utilizzo che precede un rimessaggio di un lungo periodo, (es.: la stagione invernale), caricare nel serbatoio una quantità di carburante sufficiente a portare a termine quell'ultimo utilizzo.

Infatti, prima di rimessare la macchina, si dovrà provvedere a svuotare comple-

tamente il serbatoio di carburante (vedere 11).

7.4 COFANO MOTORE (10)



Per la modalità di accesso al motore e al sezionatore a chiave vedere 6.1.

7.5 CARTER MOTORE (30)

Per smontare il carter motore è prima necessario aprire il cofano motore.

7.5.1 Smontaggio carter motore

1. Svitare le 8 viti (30:A).
2. Togliere il tappo del serbatoio della benzina.
3. Togliere il carter motore (30:B).
4. Rimettere il tappo del serbatoio.
5. Effettuare gli interventi necessari.

7.5.2 Montaggio carter motore

1. Togliere nuovamente il tappo del serbatoio della benzina.
2. Riposizionare il carter motore (30:B).
3. Rimettere il tappo del serbatoio.
4. Riavvitare le 8 viti.

7.6 CONTROLLO DEL LIVELLO DELL'OLIO DEL MOTORE (25)

La macchina viene consegnata con il pieno di olio nel motore.



Prima di avviare la macchina controllare il livello dell'olio nel motore.



Per il controllo / rabbocco dell'olio del motore vedere 9.5.1, 9.5.2.

7.7 CONTROLLO DEL LIVELLO DELL'OLIO DELLA TRASMISSIONE



Per il controllo / rabbocco dell'olio della trasmissione vedere 9.6.1.

7.8 CONTROLLI DI SICUREZZA

Al momento di provare la macchina, verificare che i risultati dei controlli di sicurezza corrispondano a quanto riportato nelle seguenti tabelle.



Effettuare sempre i controlli di sicurezza prima dell'uso.



Se uno qualsiasi dei risultati si discosta da quanto indicato nelle seguenti tabelle, non è possibile utilizzare la macchina! Consegnare la macchina ad un centro di assistenza per i controlli del caso e per la riparazione.

7.8.1 Controllo di sicurezza generale

Oggetto	Risultato
Impianto del carburante e connessioni.	Nessuna perdita.
Cavi elettrici.	Tutto l'isolamento intatto. Nessun danno meccanico.
Impianto di scarico.	Nessuna perdita nei punti di connessione. Tutte le viti serrate.
Circuito dell'olio	Nessuna perdita. Nessun danno.
Azionare la macchina in avanti/indietro e rilasciare il pedale trazione.	La macchina si arresterà.
Guida di prova	Nessuna vibrazione anomala. Nessun suono anomalo.

7.8.2 Controllo di sicurezza elettrico

Stato	Azione	Risultato
Conducente non seduto. Freno di stazionamento innestato.	Provare ad accendere il motore.	Il motore non si accende. Nel display (se presente) compare la scritta "SIT DOWN".
Conducente seduto. Freno di stazionamento disinnestato.	Provare ad accendere il motore.	Il motore non si accende. Nel display (se presente) compare la scritta "PRESS BRAKE".
Conducente seduto. Freno di stazionamento innestato.	Provare ad accendere il motore.	Il motore si accende.
Motore acceso, dispositivo di taglio disinnestato, freno di stazionamento innestato.	Il conducente si alza dal sedile.	Il motore resta acceso.

Motore acceso, dispositivo di taglio disinnestato, freno di stazionamento disinnestato.	Il conducente si alza dal sedile.	Il motore si spegne.
Motore acceso, dispositivo di taglio innestato, freno di stazionamento disinnestato	Il conducente si alza dal sedile.	Il motore si spegne.
Motore acceso, dispositivo di taglio innestato, freno di stazionamento innestato	Il conducente si alza dal sedile.	Il motore si spegne.

7.9 AVVIAMENTO / LAVORO



Quando si utilizza la macchina, il cofano deve essere chiuso e bloccato.



Utilizzare sempre il pieno gas durante l'impiego della macchina.

1. Aprire il rubinetto della benzina (24:B).
2. Inserire la chiave nel sezionatore generale (12:A).
3. Innestare la trasmissione (19) - (leva in fuori).
4. Inserire la chiave nel commutatore (14:C).
5. Non tenere il piede sul pedale trazione (13:C).

Partenza a freddo

1. Azionare il freno di stazionamento (13:A).
2. Portare l'acceleratore su pieno gas (14:A).
3. Tirare in fuori completamente il comando choke (14:B).
4. Ruotare la chiave del commutatore in pos. "I" e premere il pulsante START (14:P).



Prima di operare con la macchina, attendere qualche minuto per permettere all'olio di scaldarsi.



In caso di utilizzo a basse temperature, scaldare la macchina in modo da portare in temperatura l'olio idraulico e la trasmissione. In caso contrario la trasmissione potrebbe danneggiarsi.

Partenza a caldo

1. Azionare il freno di stazionamento (13:A).
2. Portare l'acceleratore su pieno gas (14:A).
3. Il comando choke (14:B) dev'essere abbassato.
4. Ruotare la chiave del commutatore in pos. "I" e premere il pulsante START.



Per proseguire vedere le istruzioni riportate al paragrafo 7.9.1.

7.9.1 Marcia

Per operare con la macchina procedere come di seguito descritto:

- Premere a fondo il pedale (13:A) e rilasciarlo.
- Azionare il pedale (13:C) per far muovere la macchina.
- Portarsi nella zona di lavoro.
- Nel caso siano installati accessori frontali, azionare la presa di potenza (14:F).
- Iniziare a lavorare.

7.10 ARRESTO

Per arrestare la macchina procedere come di seguito descritto:

- Premere a fondo il pedale freno di stazionamento (13:A).
- Tirare la leva (13:B) verso l'alto.
- Rilasciare il pedale (13:A).
- Lasciare girare il motore al minimo per uno o due minuti.
- Premere il pulsante STOP (14:P) per spegnere la macchina.
- Portare la chiave del commutatore (14:C) in posizione "0" ed estrarla.
- Chiudere il rubinetto della benzina. Questa indicazione è particolarmente importante se la macchina deve essere trasportata su un rimorchio o simili.
- Estrarre la chiave dal sezionatore generale.



Se ci si deve allontanare dalla macchina, togliere la chiave del commutatore (14:C) e la chiave del sezionatore generale (12:A).



Il motore potrebbe essere molto caldo subito dopo lo spegnimento. Non toccare la marmitta, il motore o le alette di raffreddamento. Vi è il pericolo di ustioni.

7.11 PULIZIA



Non utilizzare mai acqua ad alta pressione. Potrebbe danneggiare le guarnizioni dell'albero, i componenti elettrici e le valvole idrauliche.

Non utilizzare mai acqua ad alta pressione rivolta contro le alette del radiatore. La struttura delle alette ne verrebbe danneggiata.

Pulire sempre la macchina dopo l'uso. Per la pulizia, attenersi alle istruzioni seguenti:

- Non spruzzare l'acqua direttamente sul motore.
- Pulire il motore con una spazzola e/o aria compressa.
- Pulire la presa d'aria di raffreddamento del motore.
- Dopo la pulizia con acqua, avviare la macchina e l'assieme del dispositivo di taglio per rimuovere l'acqua che altrimenti potrebbe penetrare nei cuscinetti e provocare danni.

8 UTILIZZO DELL'ACCESSORIO



Controllare che non ci siano corpi estranei come pietre, ecc. nell'erba da tagliare.

8.1 ALTEZZA DI TAGLIO

Per ottenere i migliori risultati, tagliare un terzo dell'altezza dell'erba. Vedere fig. 32.

Se l'erba è lunga e deve essere tagliata in maniera significativa, effettuare due tagli utilizzando due altezze di taglio diverse.

Non utilizzare l'altezza di taglio minima se la superficie è accidentata.

I dispositivi di taglio potrebbero danneggiarsi urtando la superficie, scalzando lo strato superiore del prato.

8.2 SUGGERIMENTI PER LA TOSATURA

Per ottenere ottimi risultati di tosatura, seguire le indicazioni di seguito riportate.

Tagliare l'erba frequentemente.

Far funzionare il motore a pieni giri.

L'erba non deve essere bagnata.

Utilizzare dispositivi di taglio affilati.

Tenere pulita la parte inferiore dell'assieme del dispositivo di taglio.

9 MANUTENZIONE

9.1 PROGRAMMA DI ASSISTENZA

Per tenere sempre la macchina in buono stato per quanto riguarda affidabilità, sicurezza di funzionamento ed attenzione all'ambiente, attenersi sempre al programma di assistenza **STIGA SpA**.

I punti di intervento di questo programma sono illustrati nel manuale di manutenzione **STIGA SpA** allegato.

Il **Controllo di Base** deve sempre essere effettuato da un'officina autorizzata.

Il **Primo Controllo** e il **Controllo Intermedio** dovrebbero essere effettuati da un'officina autorizzata, ma possono essere anche a cura dell'utente. Le procedure sono riportate nel libretto e sono descritte nel capitolo "**7 AVVIAMENTO E MARCIA**", oltre che qui di seguito.

I controlli effettuati da un'officina autorizzata garantiscono un lavoro professionale e ricambi originali.

Il libretto viene timbrato ad ogni Controllo di Base e ad ogni Controllo Intermedio effettuato da un'officina autorizzata. Un libretto con questi timbri aumenta il valore delle macchine di seconda mano.

9.2 PREPARAZIONE

Tutti i controlli e gli interventi di manutenzione devono essere effettuati a macchina ferma e motore spento.

 **Azionare sempre il freno di stazionamento per evitare che la macchina si sposti.**

Spegnere il motore.

Evitare partenze accidentali del motore togliendo la chiave dal commutatore (14:C) e la chiave dal sezionatore generale (12:A).

 **Per la tempistica di intervento vedere capitolo 13.**

9.3 TABELLA DELLE MANUTENZIONI

 **Vedere capitolo "13 TABELLA RIASSUNTIVA DELLE MANUTENZIONI". La tabella ha lo scopo di aiutarvi a mantenere in efficienza e sicurezza la vostra macchina. In essa sono richiamati i principali interventi e la periodicità prevista per ciascuno di essi. Eseguire la relativa azione a seconda della prima**

scadenza che si verifica.

9.4 PRESSIONE DEI PNEUMATICI

Regolare la pressione dei pneumatici ai valori riportati nel paragrafo "**0 TABELLA DATI TECNICI**".

9.5 CONTROLLO / RABBOCCO OLIO MOTORE

 **Per questa manutenzione, vedere anche il manuale del motore fornito con la macchina.**

 **Controllare il livello dell'olio prima di ogni uso. Per il controllo la macchina deve essere in piano.**

 **Il livello dell'olio non deve mai superare il segno "FULL". Il motore si surriscalderebbe. Se il livello dell'olio supera il segno "FULL", è necessario drenare fino a raggiungere il livello corretto.**

 **Cambiare l'olio più spesso se il motore deve funzionare in condizioni difficili o a una temperatura ambiente elevata.**

9.5.1 Controllo / rabbocco (26) (Mod. Honda GXV 630; 660; 690)

 Pulire attorno all'asta. Sviarla ed estrarla. Pulire l'asta.

Infilare l'asta completamente senza avvitare in posizione.

Estrarre nuovamente l'asta. Controllare il livello dell'olio.

Rabboccare, se il livello risulta inferiore al segno "FULL" (26).

9.5.2 Controllo / rabbocco (29; 27) (Mod. B&S 8270; B&S VANGUARD 18HP)

 Pulire attorno all'asta. Sviarla ed estrarla. Pulire l'asta.

Infilare l'asta completamente ed avvitare in posizione.

Svitare ed estrarre nuovamente l'asta. Controllare il livello dell'olio.

Rabboccare, se il livello risulta inferiore al segno "FULL" (29; 27).

9.6 CONTROLLO / RABBOCCO OLIO DELLA TRASMISSIONE

Per il tipo di olio vedere paragrafo "**0 TABELLA**

DATI TECNICI”.**9.6.1 Controllo/rabbocco (25)**

1. Posizionare la macchina su una superficie piana.
2. Controllare il livello dell'olio nel serbatoio (25:A). Il livello deve trovarsi sulla linea.
3. Rabboccare, se necessario.

9.7 TRASMISSIONI A CINGHIA

Controllare che tutte le cinghie siano intatte.

9.8 BATTERIA

Per il tipo di batteria usato sulla macchina vedere “0 TABELLA DATI TECNICI”



ATTENZIONE! L'acido contenuto all'interno della batteria è corrosivo e il suo contatto è dannoso. Maneggiare la batteria con cura facendo attenzione a non farlo fuoriuscire.



Se l'acido entra a contatto con gli occhi o con la pelle può causare serie lesioni. Se una qualsiasi parte del corpo entra a contatto con l'acido, risciacquarla immediatamente e abbondantemente con acqua e rivolgersi quanto prima a un medico.

Il liquido della batteria non deve essere controllato o rabboccato. L'unico intervento di manutenzione necessario è effettuare la carica della batteria, ad esempio dopo un lungo periodo di immagazzinamento.

La batteria può essere caricata:

- mediante il motore
- mediante caricabatteria.

9.8.1 Carica mediante il motore

Questa modalità è possibile solo se la batteria ha un minimo di carica che permetta la messa in marcia.

- in caso di batteria nuova, collegare i cavi alla batteria.
- Portare la macchina all'aperto.
- Mettere in moto seguendo le istruzioni del presente manuale.
- Lasciare in funzione il motore ininterrottamente per 45 minuti (tempo necessario per caricare la batteria completamente).
- Spegnere il motore.

9.8.2 Carica mediante carica batteria

Utilizzare un caricabatteria a tensione costante. L'utilizzo di un caricabatteria standard può danneggiare la batteria. Per maggiori informazioni rivolgersi al proprio rivenditore di fiducia.



Prima di collegare il caricabatteria, scollegare la batteria dall'impianto elettrico.

9.8.3 Smontaggio/montaggio

La batteria si trova dietro al coperchio batteria (30:C).

Per accedere alla batteria procedere come di seguito descritto:

1. Chiudere il rubinetto della benzina (24:B).
2. Estrarre la chiave dal sezionatore generale (vedere 6.2).
3. Rimuovere le 3 viti (31:A).
4. Rimuovere il coperchio batteria (31:B) sfilandolo verso l'alto.
5. Rimuovere il fermo batteria (31:D) svitando le due viti (31:E).
6. Sfilare parzialmente la batteria (31:C) dalla propria sede.
7. Scollegare il cavo nero (= negativo).
8. Scollegare il cavo rosso (= positivo).
9. Sostituire la batteria scarica.
10. Collegare il cavo rosso al morsetto positivo della batteria (+).
11. Spingere la nuova batteria nella propria sede.



Attenzione: spingendo la batteria, accompagnare il cavo rosso per evitare che si incastri: ciò impedirebbe il corretto posizionamento della batteria nella propria sede.

12. Collegare il cavo nero al morsetto negativo della batteria (-).
13. Riposizionare il fermo batteria avvitando le due viti (31:E).
14. Riposizionare il coperchio batteria (31:B).
15. Riavvitare le 3 viti (31:A).
16. Inserire la chiave nel sezionatore generale (solo se si intende utilizzare la macchina).
17. Aprire nuovamente il rubinetto della benzina (solo se si intende utilizzare la macchina).



La batteria potrebbe andare in cortocircuito o danneggiarsi se i cavi vengono scollegati/collegati nell'ordine inverso.

L'alternatore e la batteria si danneggia-

no se i cavi vengono scambiati tra loro. Serrare saldamente i cavi. I cavi allentati possono causare incendi.

Non azionare mai il motore se la batteria non è collegata. L'alternatore e l'impianto elettrico potrebbero seriamente danneggiarsi.

9.8.4 Pulizia

Se i morsetti della batteria sono ossidati, è necessario pulirli. Pulire i morsetti della batteria con una spazzola di ferro ed ingrassarli.

9.9 FILTRO DELL'ARIA, MOTORE



Per questa manutenzione, vedere anche il manuale del motore fornito con la macchina



NOTA! I filtri vanno puliti / sostituiti più spesso se la macchina lavora su un terreno molto polveroso. Rimuovere/ installare i filtri dell'aria come segue:

9.9.1 Filtro dell'aria (Mod. Honda GXV 630; 660; 690) (26)

1. Pulire con cura attorno all'alloggiamento del filtro dell'aria.
2. Smontare il coperchio del filtro dell'aria (26:D) sganciando le due linguette laterali.
3. Smontare il prefiltro (26:C), Togliere il filtro di carta (26:B). Impedire che lo sporco penetri nel carburatore. Pulire l'alloggiamento del filtro dell'aria.
4. Pulire il filtro di carta picchiettandolo delicatamente contro una superficie piana. Se il filtro è molto sporco, sostituirlo.
5. Rimontare il tutto nell'ordine inverso a quello di smontaggio.

Per pulire il filtro di carta non utilizzare aria compressa o solventi a base di petroli, ad es. cherosene. Il filtro ne verrebbe danneggiato.

Non usare aria compressa per pulire il filtro di carta. Il filtro di carta non richiede lubrificazione.

9.9.2 Filtro dell'aria (Mod. B&S 8270) (29X)

Rimuovere/installare i filtri dell'aria come segue.

1. Pulire attentamente l'area attorno al coperchio del filtro dell'aria.
2. Smontare il coperchio del filtro dell'aria (29X:A) svitando le due manopole (29X:B).
3. Smontare il gruppo filtro (29X:C). Sfilare il prefiltro (29X:D).
4. Pulire il filtro di carta picchiettandolo delicata-

mente contro una superficie piana. Se il filtro è molto sporco, sostituirlo.

5. Pulire il prefiltro. Se è molto sporco, sostituirlo.
6. Rimontare il tutto nell'ordine inverso a quello di smontaggio.

9.9.3 Filtro dell'aria (Mod. B&S VANGUARD 18HP) (27X)

Rimuovere/installare i filtri dell'aria come segue.

1. Pulire attentamente l'area attorno al coperchio del filtro dell'aria.
2. Smontare il coperchio del filtro dell'aria (27X:A) rimuovendo le due graffe.
3. Smontare il gruppo filtro (27X:B). Il prefiltro si trova sopra il filtro dell'aria. Impedire che lo sporco penetri nel carburatore. Pulire l'alloggiamento del filtro dell'aria.
4. Pulire il filtro di carta picchiettandolo delicatamente contro una superficie piana. Se il filtro è molto sporco, sostituirlo.
5. Pulire il prefiltro. Se il filtro è molto sporco, sostituirlo.
6. Rimontare il tutto nell'ordine inverso a quello di smontaggio.

9.9.4 Candela

Prima di togliere la candela pulire la zona circostante il suo punto di installazione.

Per il tipo di candela e la distanza degli elettrodi, vedere paragrafo "0 TABELLA DATI TECNICI".

9.9.5 Presa d'aria

Vedere figura (26:A, 27:C, 29X:E). Il motore è raffreddato ad aria. Se l'impianto di raffreddamento è ostruito, il motore potrebbe danneggiarsi. Pulire la presa d'aria del motore. Una pulizia più meticolosa dell'impianto di raffreddamento viene eseguita durante ogni Controllo di Base.

9.10 LUBRIFICAZIONE (28)

Oggetto	Azione	Fig.
Snodo centrale	3 punti di ingrassaggio situati nella zona centrale sul lato sinistro della macchina. Usare un ingrassatore riempito con grasso universale. Pompate finché il grasso non fuoriesce.	28:A

Sterzo	2 punti di ingrassaggio situati nella zona centrale sul lato sinistro della macchina. Usare un ingrassatore riempito con grasso universale. Pompate finché il grasso non fuoriesce.	28:B
Tendicinghia	Lubrificare con olio lubrificante gli snodi di supporto dei bracci tenditori.	28:C
Cuscinetti ruote	2 punti di ingrassaggio. Usare un ingrassatore riempito con grasso universale. Pompate finché il grasso non fuoriesce.	28:D
Supporti a sgancio rapido	1 punto di ingrassaggio per ogni ruota anteriore. Usare un ingrassatore riempito con grasso universale. Pompate finché il grasso non fuoriesce.	28:E
Cavi di comando	Lubrificare con olio lubrificante le estremità dei cavi di comando.	28:F

9.10.1 FUSIBILI (31:F)

Destinazione	Fusibile
Alimentazione impianto elettrico	20 A
Alimentazione carica batteria.	25 A

Per sostituire i fusibili procedere come segue:

1. Chiudere il rubinetto della benzina (24:B).
2. Aprire il cofano motore (vedere 7.4).
3. Estrarre la chiave dal sezionatore generale (vedere 6.2).
4. Smontare il carter motore (vedere 7.5.1)
5. Sostituire il fusibile danneggiato.
6. Montare il carter (vedere 7.5.2).
7. Inserire la chiave nel sezionatore generale (solo se si intende utilizzare la macchina).
8. Chiudere il cofano.
9. Aprire nuovamente il rubinetto della benzina (solo se si intende utilizzare la macchina).

10 ASSISTENZA E RIPARAZIONI

Questo manuale le fornisce tutte le indicazioni necessarie per la conduzione della macchina e per una corretta manutenzione di base eseguibile dall'utilizzatore. Tutti gli interventi di regolazione e manutenzione non descritti in questo manuale devono essere eseguiti presso il vostro Rivenditore o un Centro specializzato, che dispone delle conoscenze e delle attrezzature necessarie affinché il lavoro sia correttamente eseguito, mantenendo il grado di sicurezza e le condizioni originali della macchina.



Prima di qualsiasi intervento di assistenza:

- a. Posizionare la macchina su una superficie piana.
- b. Azionare il freno di stazionamento.
- c. Spegnerne il motore
- d. Estrarre la chiave dal commutatore (14:C).
- e. Estrarre la chiave dal sezionatore generale (12:A).

Le officine di assistenza autorizzate effettuano le riparazioni e la manutenzione in garanzia. Utilizzano esclusivamente ricambi originali.



I ricambi e gli accessori originali STIGA SpA sono stati sviluppati appositamente per le macchine STIGA SpA. Si ricorda che i ricambi e gli accessori non originali non sono stati verificati e approvati dalla STIGA SpA.



L'utilizzo di ricambi e accessori non originali potrebbe avere effetti negativi sul funzionamento e sulla sicurezza della macchina. La STIGA SpA declina qualsiasi responsabilità in caso di danni o lesioni causati da detti prodotti.

I ricambi originali vengono forniti dalle officine di assistenza e dai rivenditori autorizzati.



Si raccomanda di affidare la macchina una volta all'anno ad un'officina di assistenza autorizzata per la manutenzione, l'assistenza e il controllo dei dispositivi di sicurezza.

11 RIMESSAGGIO

1. Svuotare il serbatoio del carburante:
 - Avviare il motore della macchina e lasciarlo in moto fino a quando si arresta.
2. Pulire tutta la macchina. È particolarmente importante pulire il lato inferiore dell'assieme del dispositivo di taglio.
3. Se la vernice è danneggiata, ritoccarla per prevenire la ruggine.
4. Riporre la macchina al coperto in un luogo asciutto.



Prima di immagazzinare la macchina provvedere a caricare la batteria. La batteria subisce seri danni se viene immagazzinata quando è scarica.

documentazione di accompagnamento.

- Disattenzione.
- Uso e montaggio non corretti o non consentiti.
- Utilizzo di pezzi di ricambio non originali.
- Utilizzo di accessori non forniti o non approvati da STIGA SpA.

La garanzia non copre:

- La normale usura di materiali di consumo come cinghie di trasmissione, fari, ruote, bulloni e fili.
- Normale usura.
- Motori. Sono coperti dalle garanzie del produttore del motore nei termini e nelle condizioni specificati.

L'acquirente è protetto dalle proprie leggi nazionali. I diritti dell'acquirente previsti dalle proprie leggi nazionali non sono in alcun modo limitati dalla presente garanzia.

12 CONDIZIONI D'ACQUISTO

La garanzia copre tutti i difetti dei materiali e di fabbricazione. L'utilizzatore dovrà seguire attentamente tutte le istruzioni fornite nella documentazione allegata.

La garanzia non copre i danni dovuti a:

- Mancata familiarizzazione con la

13 TABELLA RIASSUNTIVA DELLE MANUTENZIONI

Intervento	Periodicità		Par. di rif.
	ore di esercizio /	mesi di calendario	
	Prima volta	Successivamente	
MACCHINA			
Controllo di tutti i fissaggi	-	Prima di ogni uso	-
Controlli di sicurezza / Verifica dei comandi	-	Prima di ogni uso	-
Controllo pressione pneumatici	-	Prima di ogni uso	-
Pulizia generale e controllo	-	Al termine di ogni uso	-
Lubrificazione generale	-	50 ore e dopo ogni lavaggio	9.10
Controllo usura cinghie di trasmissione	5 ore	50 ore	9.7
Carica della batteria	-	Prima del rimessaggio	9.8; 11
Pulizia morsetti batteria	5 ore	100 ore	9.8.4
MOTORI / TRASMISSIONE (generale)			
Controllo/rabbocco livello olio trasmissione	-	50 ore	9.6
Sostituzione filtro carburante	-	Ogni stagione	***
Sostituzione olio trasmissione	50 ore	200 ore	***
Sostituzione filtro serbatoio olio trasmissione	50 ore	200 ore	***
Sostituzione filtro olio trasmissione	50 ore	200 ore	***

Motore Mod. Honda GXV 630; 660; 690			
Controllo/rabbocco livello olio motore	-	Prima di ogni uso	9.5.1
Sostituzione olio motore	20 ore / 1 mese	100 ore / 6 mesi	***
Sostituzione filtro olio motore	-	200 ore	***
Pulizia/sostituzione filtro di carta	Controllare prima di ogni uso	Pulire ogni 100 ore/ 6 mesi (intervenire più spesso nel caso di utilizzo in zone polverose). Sostituire ogni 500 ore / 2 anni (solo elemento filtrante).	9.9.1
Sostituzione candela		200 ore	-
Pulizia presa d'aria motore		50 ore	-
Motore Mod. B&S 8270			
Controllo/rabbocco livello olio motore	-	Prima di ogni uso	9.5.2
Sostituzione olio motore	-	50 - 100 ore / ogni stagione	*** (1)
Sostituzione filtro olio motore	-	50 - 100 ore / ogni stagione	*** (1)
Pulizia/sostituzione prefiltro dell'aria		25 ore	9.9.2 (2)
Pulizia/sostituzione filtro dell'aria	-	100 ore / ogni stagione	9.9.2 (2)
Sostituzione candela		Ogni stagione	-
Pulizia presa d'aria motore		8 ore / ogni giorno	-
Motore Mod. B&S Vanguard 18 HP			
Controllo/rabbocco livello olio motore	-	Prima di ogni uso	9.5.2
Sostituzione olio motore	5 ore	100 ore / ogni stagione	*** (1)
Sostituzione filtro olio motore	-	100 ore / ogni cambio olio	*** (1)
Pulizia prefiltro dell'aria		25 ore	9.9.3 (2)
Pulizia filtro dell'aria	-	100 ore	9.9.3 (2)
Sostituzione filtro dell'aria		400 ore / ogni stagione	
Sostituzione candela		100 ore / ogni stagione	
Pulizia presa d'aria motore		8 ore / ogni giorno	
*** Interventi che devono essere eseguiti dal Vostro Rivenditore o da un Centro di assistenza autorizzato.			
(1) 50 ore nel caso di filtri originali B&S neri - 100 ore nel caso di filtri B&S ad alta efficienza gialli.			
(2) Pulire più frequentemente in condizioni di lavoro particolarmente gravose o nel caso in cui siano presenti detriti nell'aria.			

14 MESSAGGI INFORMATIVI DEL DISPLAY (Mod. 740IOX; 540IX)

MESSAGGIO	AZIONE / POSSIBILE CAUSA	RIMEDIO
CHECK CONNECTION	Si è tentato di avviare l'accessorio posteriore (14:L) . Nessun accessorio è collegato alla presa (17:A).	Collegare la spina dell'accessorio alla presa della macchina.
	La spina è collegata alla presa ma il messaggio persiste.	Contattare il centro di assistenza autorizzato.

NO MOVING	Si è tentato di regolare l'altezza dell'accessorio posteriore (14:I; 14:H). Nessun accessorio è collegato alla presa (17:B).	Collegare la spina dell'accessorio alla presa della macchina.
	La spina è collegata alla presa ma il messaggio persiste.	Contattare il centro di assistenza autorizzato.
START ENGINE	Si è cercato di inserire la presa di potenza con motore spento	Avviare il motore.
PRESS BRAKE	Si è cercato di avviare il motore con il freno di stazionamento disattivato	Azionare il freno di stazionamento.
SIT DOWN	Si è cercato di avviare il motore senza il conducente seduto al posto di guida.	Sedersi al posto di guida.
TILT FAULT	<p>Malfunzionamento del sensore di inclinazione.</p> <p>Questa scritta scorre per due volte:</p> <ul style="list-style-type: none"> - al momento del guasto all'inclinometro. - ad ogni avviamento della macchina, subito dopo la verifica iniziale delle spie del display. 	Contattare il centro di assistenza autorizzato.

15 GUIDA ALLA IDENTIFICAZIONE DEGLI INCONVENIENTI

INCONVENIENTE	CAUSA PROBABILE	RIMEDIO
1. La consolle non si accende.	Sezionatore generale a chiave in «O»	Portare il sezionatore generale a chiave in «I»
2. La consolle non si accende. Con sezionatore generale in «I» e commutatore a chiave in «I» la consolle rimane spenta	Batteria mal collegata.	Verificare i collegamenti della batteria.
	Batteria completamente scarica.	Ricaricare la batteria.
	Fusibile (20A) bruciato.	Sostituire il fusibile.
3. Il motorino d'avviamento non gira Con commutatore a chiave su «I», il display si accende ma premendo il pulsante «START / STOP ENGINE» il motorino d'avviamento non gira.	Batteria insufficientemente carica.	Ricaricare la batteria.

4. Il motorino d'avviamento gira, ma il motore non si avvia Con commutatore a chiave su «I», il display si accende, premendo il pulsante «START / STOP ENGINE», il motorino d'avviamento gira, ma il motore non si avvia.	Rubinetto della benzina chiuso.	Aprire il rubinetto della benzina.
	Mancanza di afflusso di benzina.	- Verificare il livello nel serbatoio. - Verificare il filtro della benzina.
	Difetto di accensione.	- Verificare il fissaggio del cappuccio della candela. - Verificare la pulizia e la corretta distanza fra gli elettrodi.
5. La spia batteria e i digits lampeggiano. (740 IOX, 540 IX) Compare la scritta "BATT". (340 IX) Tentativo di avviare la macchina; la macchina non si avvia, la spia «Batteria» e la scritta sui «Digits» iniziano a lampeggiare indicando un voltaggio inferiore a 12V.	Batteria insufficientemente carica.	Caricare la batteria.
	Fusibile (25A) della ricarica bruciato.	Sostituire il fusibile.
	Batteria guasta.	Sostituire la batteria.
6. La spia batteria e i digits lampeggiano. (740 IOX, 540 IX) Compare la scritta "BATT". (340 IX) La spia «Batteria» e la scritta sui «Digits» iniziano a lampeggiare indicando un voltaggio superiore a 12V.	La scritta sui «Digits» indica un voltaggio superiore ai 12V; è presente una sovratensione.	Rivolgersi ad un Centro di assistenza autorizzato.
7. La spia batteria e i digits lampeggiano e poi il motore si spegne. (740 IOX, 540 IX) Compare la scritta "BATT". (340 IX) La spia «Batteria» e la scritta sui «Digits» lampeggiano indicando un voltaggio superiore a 12V, poi la macchina si spegne.	La batteria è sopra la soglia di intervento sovratensione.	Rivolgersi ad un Centro di assistenza autorizzato.
8. Il motore è in moto, la spia «Batteria» e la scritta sui «Digits» lampeggiano indicando un voltaggio inferiore a 12V. (740 IOX, 540 IX) Compare la scritta "BATT". (340 IX)	Se la condizione perdura:	
	Fusibile (25A) della ricarica bruciato.	Sostituire il fusibile.
	Batteria guasta.	Sostituire la batteria.
	Il carica batteria è guasto.	Rivolgersi ad un Centro di assistenza autorizzato.
9. Avviamento difficoltoso o funzionamento irregolare del motore.	Problemi di carburazione.	Pulire o sostituire il filtro dell'aria.
10. Calo di rendimento del motore durante il lavoro.	Velocità di avanzamento elevata in rapporto all'altezza di taglio.	Ridurre la velocità di avanzamento e/o aumentare l'altezza di taglio.
11. La spia della batteria non si spegne dopo qualche minuto di lavoro. (740 IOX, 540 IX)	Ricarica insufficiente.	Rivolgersi ad un centro di assistenza autorizzato.
12. La spia dell'olio si accende durante il lavoro. (740 IOX, 540 IX)		- Spegnerne immediatamente la macchina.
	Problemi di lubrificazione del motore.	- Ripristinare il livello dell'olio (se l'inconveniente persiste, rivolgersi ad un centro di assistenza autorizzato).

13. <u>Il motore si arresta, senza alcun motivo apparente.</u>	<ul style="list-style-type: none">- Il carburante è finito.- Provare a riavviare il motore.	Fare il pieno di carburante (se l'inconveniente persiste, rivolgersi ad un centro di assistenza autorizzato).
14. <u>Taglio irregolare.</u>	L'affilatura dei dispositivi di taglio è ridotta.	Rivolgersi ad un centro di assistenza autorizzato.
	Velocità di avanzamento elevata in rapporto all'altezza dell'erba da tagliare.	Ridurre la velocità di avanzamento e/o aumentare l'altezza di taglio.
	L'assieme del dispositivo di taglio è pieno d'erba.	<ul style="list-style-type: none">- Attendere che l'erba sia asciutta.- Pulire l'assieme del dispositivo di taglio.
15. <u>Vibrazione anomala durante l'uso.</u>	<ul style="list-style-type: none">- Dispositivi di taglio squilibrati.- Dispositivi di taglio allentate.- Parti allentate.- Eventuali danneggiamenti.	Rivolgersi ad un centro di assistenza autorizzato per verifiche, sostituzioni o riparazioni.
16. <u>Con il motore in moto, azionando il pedale di trazione, la macchina non si sposta.</u>	Leva di «disinnesto della trasmissione» in posizione di disinnesto.	Innestare la trasmissione.

Se gli inconvenienti perdurano dopo aver eseguito le operazioni sopra descritte, contattare il vostro Rivenditore.



Attenzione! Non tentare mai di effettuare riparazioni impegnative senza avere i mezzi e le cognizioni tecniche necessarie. Ogni intervento male eseguito, comporta automaticamente il decadimento della Garanzia ed il declino di ogni responsabilità del Costruttore.

1 Съдържание

0	ТАБЛИЦА ТЕХНИЧЕСКИ ДАННИ	XI
1	ВЪВЕДЕНИЕ	4
1.1	СТРУКТУРА НА РЪКОВОДСТВОТО	4
1.2	ОБОЗНАЧЕНИЯ	4
1.3	СЪХРАНЕНИЕ НА РЪКОВОДСТВОТО	4
2	ЗАПОЗНАВАНЕ С МАШИНАТА	4
2.1	ХАРАКТЕРИСТИКИ НА МАШИНАТА	4
2.2	ПРЕДВИДЕНА УПОТРЕБА	5
2.2.1	ОПРЕДЕЛЯНЕ НА ВИДА ПОТРЕБИТЕЛ	5
2.3	НЕПРАВИЛНА УПОТРЕБА	5
2.4	ЗНАЦИ ЗА БЕЗОПАСНОСТ	5
2.5	ИДЕНТИФИКАЦИОНЕН ЕТИКЕТ НА ПРОДУКТА	6
2.6	ОСНОВНИ КОМПОНЕНТИ	6
3	ПРАВИЛА ЗА БЕЗОПАСНОСТ	7
3.1	ОБУЧЕНИЕ	7
3.2	ПРЕДВАРИТЕЛНИ ОПЕРАЦИИ	7
3.3	ПО ВРЕМЕ НА УПОТРЕБА	8
3.4	ПОДДРЪЖКА И СКЛАДИРАНЕ	10
3.5	ТРАНСПОРТ	12
3.6	ОПАЗВАНЕ НА ОКОЛНАТА СРЕДА	12
4	ЗАСТРАХОВАНЕ НА КОСАЧКАТА	12
5	МОНТАЖ	12
5.1	КОМПОНЕНТИ ЗА МОНТАЖ (3)	13
5.2	СЕДАЛКА	13
5.2.1	Монтаж на подлакътниците (6)	13
5.2.2	Монтаж на седалката (5) (Мод. 740 IOX, 540 IX)	13
5.2.3	Монтаж на седалката (5) (Мод. 340 IX)	14
5.2.4	Монтаж на маншона (7) (Мод. 740 IOX, 540 IX)	14
5.2.5	Монтаж на отделението за багаж (8)	14
5.3	КОРМИЛНА УРЕДБА (9)	14
5.4	ТЕГЛИЧ (10)	14
5.5	ПОДПОРИ С БЪРЗО РАЗКАЧВАНЕ (1:P)	14
5.6	ЗАРЕЖДАНЕ НА БАТЕРИЯТА	14
5.7	НАЛЯГАНЕ НА ГУМИТЕ	14
5.8	АКСЕСОАРИ	14
6	НОМАНДНИ УСТРОЙСТВА И КОНТРОЛНИ УРЕДИ	14
6.1	КАПАК НА ДВИГАТЕЛЯ (11)	14
6.2	ГЛАВЕН ПРЕКЪСВАЧ С КЛЮЧ (12)	14
6.3	ПЕДАЛ ЗА РЪЧНА СПИРАЧКА (13:A)	15

6.4	ЛОСТ ЗА БЛОКИРАНЕ НА РЪЧНАТА СПИРАЧКА (13:В)	15
6.5	ПЕДАЛ НА ГАЗТА (13:С)	15
6.6	КОРМИЛНА УРЕДБА (13:Е)	15
6.7	УПРАВЛЕНИЕ НА ГАЗТА (УСКОРИТЕЛ) (14:А)	15
6.8	УПРАВЛЕНИЕ НА ДРОСЕЛНАТА КЛАПА (14:В) (14:В)	15
6.9	КОМУТАТОР С КЛЮЧ (14:С)	16
6.10	ДИСПЛЕЙ И БУТОН ЗА РЕЖИМ НА КОНЗОЛАТА (14:Д; 15) (Мод. 740 ЮХ, 540 IX)	16
6.11	УПРАВЛЕНИЕ НА ФАРОВЕТЕ И НА ЗАДНАТА ПРИНАДЛЕЖНОСТ (14:Д; 15) (Мод. 340 IX)	17
6.12	ДИСПЛЕЙ БРОЯЧ НА ЧАСОВЕ (14:Д; 15) (Мод. 340 X)	17
6.13	СИЛОВ КОНТАКТ (14:Ф)	17
6.14	РЕГУЛИРАНЕ НА ВИСОЧИНАТА НА РЯЗАНЕ (14:Г)	17
6.15	УПРАВЛЕНИЕ ЗА РЕГУЛИРАНЕ НА ЗАДНАТА ПРИНАДЛЕЖНОСТ (14:Н; 14:I)	17
6.16	УПРАВЛЕНИЕ ЗА ЗАДНАТА ПРИНАДЛЕЖНОСТ (14:L)	18
6.17	ХИДРАВЛИЧЕН ПОДЕМНИК ЗА ПРИНАДЛЕЖНОСТИТЕ (1:G)	18
6.18	ЛОСТОВЕ ЗА УПРАВЛЕНИЕ НА ХИДРАВЛИЧНИТЕ КОНТАКТИ (14:О; 14:N) (Мод. 740 ЮХ)	18
6.19	ЛОСТ ЗА ВКЛЮЧВАНЕ / ОСВОБОЖДАВАНЕ НА ТРАНСМИСИЯТА (19)	18
6.20	РЕГУЛИРАНЕ НА СЕДАЛКАТА (20)	19
6.21	ПОДПОРИ С БЪРЗО РАЗКАЧВАНЕ	19
7	СТАРТИРАНЕ И ХОД	20
7.1	ПРЕДПАЗНИ МЕРКИ ПРИ УПОТРЕБА	20
7.2	КОМБИНИРАНА УПОТРЕБА НА ПРИНАДЛЕЖНОСТИ	20
7.3	ЗАРЕЖДАНЕ С ГОРИВО (24)	20
7.4	КАПАК НА ДВИГАТЕЛЯ (10)	20
7.5	КАРТЕР НА ДВИГАТЕЛЯ (30)	20
7.5.1	Демонтаж на картера на двигателя	20
7.5.2	Монтаж на картера на двигателя	20
7.6	ПРОВЕРКА НА НИВОТО НА МАСЛОТО НА ДВИГАТЕЛЯ (25)	20
7.7	ПРОВЕРКА НА НИВОТО НА МАСЛОТО НА ТРАНСМИСИЯТА	21
7.8	ПРОВЕРКИ ЗА БЕЗОПАСНОСТ	21
7.8.1	Обща проверка за безопасност	21
7.8.2	Електрическа проверка за безопасност	21
7.9	СТАРТИРАНЕ / РАБОТА	22
7.9.1	Ход	22
7.10	СПИРАНЕ	22
7.11	ПОЧИСТВАНЕ	22
8	ИЗПОЛЗВАНЕ НА АКЕСОАРА	23
8.1	ВИСОЧИНА НА РЯЗАНЕ	23
8.2	СЪВЕТИ ЗА ОКОСЯВАНЕТО	23
9	ПОДДРЪЖКА	23
9.1	СЕРВИЗНА ПРОГРАМА	23
9.2	ПОДГОТОВКА	23

9.3	ТАБЛИЦА С ПОДДРЪЖКИТЕ	23
9.4	НАЛЯГАНЕ НА ГУМИТЕ	24
9.5	КОНТРОЛ / ДОПЪЛВАНЕ НА МАСЛО В ДВИГАТЕЛЯ	24
9.5.1	Контрол / допълване (26) (мод. Honda GXV 630; 660; 690)	24
9.5.2	Контрол / допълване (29; 27) (мод. B&S 8270; B&S VANGUARD 18HP)	24
9.6	КОНТРОЛ / ДОПЪЛВАНЕ НА МАСЛО В ТРАНСМИСИЯТА	24
9.6.1	Контрол / допълване (25)	24
9.7	РЕМЪЧНИ ТРАНСМИСИИ	24
9.8	БАТЕРИЯ	24
9.8.1	Зареждане чрез двигателя	24
9.8.2	Зареждане чрез зарядно устройство	25
9.8.3	Демонтаж / монтаж	25
9.8.4	Почистване	25
9.9	ВЪЗДУШЕН ФИЛТЪР, ДВИГАТЕЛ	25
9.9.1	Въздушен филтър (мод. Honda GXV 630; 660; 690) (26)	26
9.9.2	Въздушен филтър (мод. B&S 8270) (29X)	26
9.9.3	Въздушен филтър (мод. B&S VANGUARD 18HP) (27X)	26
9.9.4	Смяна на свещта	26
9.9.5	Почистване на отворите за въздух	26
9.10	СМАЗВАНЕ (28)	26
9.10.1	Предпазители (31:F)	27
10	СЕРВИЗ И РЕМОНТИ	27
11	СКЛАДИРАНЕ ЗА ДЪЛЪГ ПЕРИОД	28
12	УСЛОВИЯ НА ЗАКУПУВАНЕ	28
13	ОБОБЩЕНА ТАБЛИЦА НА ПОДДРЪЖКИТЕ	28
14	ИНФОРМАЦИОННИ СЪОБЩЕНИЯ НА ДИСПЛЕЯ (МОД. 740ЮХ; 540ЮХ)	30
15	НАСОНИ ЗА УСТАНОВЯВАНЕ НА НЕИЗПРАВНОСТИ	31

1 ВЪВЕДЕНИЕ



Преди да стартирате машината, прочетете внимателно ръководството с инструкции.

1.1 СТРУКТУРА НА РЪКОВОДСТВОТО

Ръководството се състои от корица, съдържание, раздел, съдържащ всички фигури, описателен текст. Съдържанието е разделено на глави, параграфи и подпараграфи. Настоящото ръководство съдържа няколко таблици за различните двигатели, включени в продуктова гама (ако е приложимо). За по-лесно четене, маркирайте данните, които се отнасят до съответната машина или двигател.

Фигури

Фигурите в тези инструкции за употреба са номерирани 1, 2, 3 и т.н.

Компонентите, посочени на фигурите, са отбелязани с букви А, В, С и т.н.

Позоваването на фигура е означено с надпис (2).

Позоваването на компонент С от фигура 2 е означено с надпис (2:А).

Заглавия

Заглавията в тези инструкции за употреба са номерирани както е посочено в следния пример:

"2.2 ПРЕДВИДЕНА УПОТРЕБА" е подзаглавие на "2 ЗАПОЗНАВАНЕ С МАШИНАТА" и е включено под това заглавие.

Когато се прави позоваване на заглавия, като цяло се посочват само съответните числа, например "Виж 2.3.1".

1.2 ОБОЗНАЧЕНИЯ



Символ за ПРЕДУПРЕЖДЕНИЕ. В случай на неспазване на предоставените инструкции е възможно да настъпят тежки увреждания на лица и/или щети по вещи.



Символ за ЗАДЪЛЖЕНИЕ. Указва операция, която да се извърши задължително.



Символ за ЗАБРАНА. Указва забранена операция.



Символ за ЗАБЕЛЕЖКА. Указва информация или задълбочени сведения с особено важност.



Символ за ПОЗОВОВАНЕ. Указва позоваване на информация, забележката указва, къде се намира информацията.

1.3 СЪХРАНЕНИЕ НА РЪКОВОДСТВОТО

Съхранявайте това ръководство в добро състояние и добре четливо, на известно и лесно достъпно място за ползвателя на машината.

2 ЗАПОЗНАВАНЕ С МАШИНАТА

Тази машина представлява градинско оборудване и по-точно тя е косачка за трева с място за сядане на водача и фронтално рязане.

Машината е снабдена с двигател, който задвижва устройството за рязане, защитено от картер, а също и от предавателен блок, който осигурява задвижването на машината. Машината е от шарнирен тип. Това означава, че рамата е разделена на предна и на задна секция, които могат да завиват в отношение една към друга.

Шарнирното кормилно управление прави възможно машината да се завърта около дървета и други препятствия с изключително малък радиус на завиване.

Операторът може да води машината и да задейства основните командни устройства, като седи винаги на мястото за управление.

Предпазните устройства, монтирани на машината, предвиждат спиране на двигател и на устройството за рязане.

2.1 ХАРАКТЕРИСТИКИ НА МАШИНАТА

Машината има 4 задвижващи колела.

Мощността от двигателя се предава хидравлично към задвижващите колела.

Двигателят задейства помпа за маслото, което чрез хидравлична верига, задейства предната и задната оси (колела).

Предните и задните колела се въртят с еднаква скорост.

За по-лесно завиване двете оси са оборудвани с диференциал.

Принадлежностите, монтирани челно, се задействат от предавателни вериги.

2.2 ПРЕДВИДЕНА УПОТРЕБА

Тази машина е проектирана и произведена за рязане на трева.

Използването на специални принадлежности, предвидени от производителя като оригинално оборудване или продавани отделно, позволява да се извърши тази работа според различните режими на работа, показани в това ръководство или в инструкциите, които съпътстват отделните принадлежности.

По същия начин, възможността за използване на допълнително оборудване (ако това е предвидено от производителя) може да разшири предвидената употреба с други функции, в съответствие с ограниченията и условията, посочени в инструкциите, придружаващи самото оборудване.



Машината трябва да се използва само от един оператор.



Стабилността на машината намалява, ако се използва челна принадлежност, различна от комплекта с устройството за рязане.



Машината трябва да се използва с най-малко един комплект с устройство за рязане или друга монтирана челна принадлежност.

2.2.1 ОПРЕДЕЛЯНЕ НА ВИДА ПОТРЕБИТЕЛ

Тази машината е предназначена за употреба от страна на потребителите, т.е. от непрофесионални оператори.

Тази машина е предназначена за "непрофесионална употреба".

2.3 НЕПРАВИЛНА УПОТРЕБА

Всяка друга употреба, различна от тези, посочени по-горе, може да бъде опасна и да причини щети на хора и/или вещи.

Неправилна употреба е (например, но не само):

- превозването на машината или на ремаркетото на други хора, деца или животни;
- тегленето или бутането на товари без използването на съответната принадлежност, предвидена за теглене;
- използването на машината за преминаване по нестабилни, хлъзгави, заледени, каменисти и пресечени терени, през локви

или мочурища, които не позволяват оценка за стабилността на терена;

- задействането на устройството за рязане в незатревените участъци.



Неправилната употреба на машината води до отпадане на гаранцията и на всякаква отговорност на производителя, като потребителят поема всички тежести, произтичащи от собствени или на трети страни щети или наранявания.

2.4 ЗНАЦИ ЗА БЕЗОПАСНОСТ

Знаците за безопасност, налични на машината информират потребителя за поведението, което трябва да се следва при използването на машината, особено при операциите, които изискват повишено внимание и грижа.



ВНИМАНИЕ. Указва опасност. Обикновено се комбинира с други знаци, които указват особеността на опасността.



Внимание! Преди да използвате машината, прочетете внимателно ръководството с инструкции.



Внимание! Обърнете внимание за евентуални разпръснати предмети! Обърнете внимание за евентуални лица, намиращи се на мястото!



Внимание! Винаги носете предпазни антيفони.



Внимание! Машината не е одобрена за използване по обществените пътища.



Внимание! Тази машина, с инсталирани оригинални принадлежности, можете да се движите по максимален наклон от 10°, независимо от посоката.



Налягане на гумите. Етикетът съдържа оптималните стойности за налягането на гумите (Виж ТАБЛИЦАТА С ТЕХНИЧЕСКИ ДАННИ). Правилното налягане на гумите е от съществено значение, за да се получат добри резултати от използването на машината.

 Указание за блокиране на ръчната спирачка.

 Указва максималната вместимост на багажник (4:A). **(Ано е налично)**

Етикетът се намира:

- в близост до отделението за багаж, разположено на капака на двигателя.

 Указание за включване/разблокиране на трансмисията (4:B).

Етикетът се намира:

- в близост до лоста за включване/изключване на трансмисията.

 Указание за максимално тегло за теглене (4:C).

Етикетът се намира:

- в близост до теглича.

 Внимание! Риск от изгаряния (4:D). Не докосвайте заглушаващото устройство.

Етикетът се намира:

- в близост до гърнето;

 Внимание! Риск от премазване (4:E). Дръжте ръцете и краката си далеч от шарнирното съединение на кормилната уредба и на теглича, когато има прикачена принадлежност.

Етикетът се намира:

- в близост до шарнирното съединение на кормилната уредба;
- в близост до теглича.

 **Повредените или нечетливите залепващи етикети трябва да бъдат заменени.**

 **Поискайте нови етикети от вашия оторизиран сервизен център.**

2.5 ИДЕНТИФИКАЦИОНЕН ЕТИКЕТ НА ПРОДУКТА

Идентификационният етикет съдържа следните данни (виж Фиг. 1):

1. Адрес на производителя

2. Вид на машината
3. Ниво на звукова мощност
4. Маркировка за съответствие СЕ
5. Маса на машината с празен резервоар в kg
6. Работна мощност и скорост на двигателя
7. Година на производството
8. Фабричен номер
9. Код на артикула

 Напишете фабричния номер на вашата машина на съответното място на фигурата (1:11).

Продуктът се идентифицира чрез два компонента:

- Номер на артикул и сериен номер на машината.
- Сериен номер, вид и модел на двигателя.

 **Използвайте идентификационните имена винаги, когато се свързвате с оторизирания сервиз**

 **Примерът на декларацията за съответствие се намира на предпоследната страница на ръководството.**

2.6 ОСНОВНИ КОМПОНЕНТИ

Машината се състои от следните основни компоненти (виж фиг. 1):

- A. Шаси
- B. Колела
- C. Кормило
- D. Седалка
- E. Конзоли
- F. Управление с педали
- G. Лост за повдигане на челните принадлежности
- H. Капак на двигателя
- I. Неподвижен картер на двигател
- L. Гнездо за предпазители
- M. Акумулаторна батерия
- N. Резервоар за гориво
- O. Резервоар за трансмисионно масло
- P. Двигател
- Q. Хидравлични контакти (Мод. 740 IOX)
- R. Подпори с бързо разкачване за принадлежности

3 ПРАВИЛА ЗА БЕЗОПАСНОСТ



Прочетете внимателно настоящите инструкции преди да използвате машината.

3.1 ОБУЧЕНИЕ



ВНИМАНИЕ! Прочетете внимателно настоящите инструкции преди да използвате машината.

Запознайте се с командните устройства и с правилната употреба на машината.

Научете се да спирате и да изключвате командните устройства бързо.

Неспазването на предупрежденията и на инструкциите може да предизвика токови удари, пожари и/или тежки наранявания.

Съхранявайте всички предупреждения и инструкциите за следващи справки.



Никога не позволявайте машината да се използва от деца или от хора, които не познават достатъчно добре инструкциите.

Местните закони могат да определят конкретна възраст на потребителя.



Никога не използвайте машината при наличие на хора в близост, особено на деца или животни.



Машината да не се използва никога, ако потребителят е уморен или неразположен, или е приел лекарства, наркотици, алкохол или други вредни вещества, влияещи на способността му да реагира и да се концентрира.



Имайте предвид, че операторът или потребителят носи отговорност за инциденти или опасности, които могат да навредят на други хора или на тяхното имущество.

Част от отговорностите на потребителя е оценката на потенциалните рискове на терена, който ще се обработва, както и взимането на всички необходими предпазни мерки, за

да гарантира своята безопасност и тази на другите, особено по наклони, пресечени, хлъзгави или нестабилни терени.



В случай, че искате да продадете или да заемете машината на други лица, уверете се, че ползвателят се е запознал с инструкциите за употреба, съдържащи се в настоящото ръководство.



Не превозвайте деца или други пътници на машината, тъй като могат да паднат и да получат тежки наранявания или да попречат на безопасното управление.



Водачът на машината трябва да спазва стриктно инструкциите за управление и по-конкретно:

- a. Да не се разсейва и да бъде достатъчно концентриран по време на работа;
- b. Имайте предвид, че загубата на управление над машина, която криволичи по наклон, не може да се възстанови с употребата на спирачката. Основните причини за загубата на управление са:
 - Липса на сцепление на колелата;
 - Прекалено висока скорост;
 - Неподходящо спиране;
 - Машина, неподходяща за съответната употреба;
 - Непознаване на ефектите, които могат да произтекат от условията на терена, по-конкретно по наклони;
 - Неправилна употреба като средство за теглене;



Машината е оборудвана с редица микропрекъсвачи и устройства за безопасност, които не трябва никога да се преправят или отстраняват, това би довело до отпадане на гаранцията и на всяка отговорност на производителя.

Преди да използвате машината, проверявайте винаги дали обезопасителните устройства функционират.

3.2 ПРЕДВАРИТЕЛНИ ОПЕРАЦИИ

- При използване на машината винаги носете устойчиви работни обувки срещу пързалеане

и дълги панталони.

- Не задействайте машината, ако сте боси или с отворени сандали.
- Избягвайте да носите верижки, гривни, широко облекло, или с връзки или вратовръзки.
- Прибирайте дългата коса. Винаги носете предпазни антифони.
- Инспектирайте добре цялата работна зона и отстранете всичко, което може да се изхвърли от машината или да повреди режещия блок и двигателя (камъни, клони, метална тел, кости и др).



ВНИМАНИЕ: ОПАСНОСТ! Горивото е изключително запалимо.

- а. Съхранявайте горивото в подходящи контейнери;
- б. Допълвайте горивото, като използвате подходяща фуния, само на открито и не пушете по време на тази операция и все път, когато се борави с гориво;
- в. Допълнете преди да сте стартирали двигателя; не добавяйте гориво или не махайте капачката на резервоара, когато двигателят работи или е горещ;
- д. Ако изтича гориво, не стартирайте двигателя, а отдалечете машината от района, където горивото е разлято и избягвайте създаването на възможност за пожар, поне докато горивото не се изпари и бензиновите изпарения не се разсеят;
- е. Винаги поставяйте и затягайте добре тапите на резервоара и на контейнера с гориво.



Заменете дефектните заглушаващи устройства.



Преди употреба направете основна проверка на машината и по-конкретно на външния вид на устройството за рязане и проверете дали винтовете и устройствата за рязане не са износени или повредени.

В блокирано състояние заменете устройството за рязане и повредените или износените винтовете, за да се поддържа

баланса.

Евентуалните ремонти трябва да се извършват в специализиран център.



Проверявайте периодично състоянието на акумулаторната батерия. Заменете я в случай на повреда по корпуса ѝ, напа или клемите.

3.3 ПО ВРЕМЕ НА УПОТРЕБА



Не задействайте двигателя в затворени пространства, където могат да се натрупат опасни газове на въглероден монооксид. Операциите по стартирането трябва да се извършват на открито или в добре проветрено помещение. Винаги помнете, че отпадните газове са токсични.



Работете само на дневна светлина или добра изкуствена светлина и в условията на добра видимост. Дръжте далеч от работната зона хора, деца и животни.



Ако е възможно, избягвайте да работите в мокра трева. Избягвайте да работите под дъжда или при опасност от бури. Не използвайте машината в лоши метеорологични условия, особено при светкавици.



Преди да стартирате двигателя, освободете устройството за рязане или силовия контакт, поставете трансмисията на позиция "свободна".



Бъдете особено внимателни, когато се доближавате до препятствия, които могат да ограничат видимостта.



Когато паркирате машина, задействайте ръчната спирачка.



Машината не трябва да се използва по наклони, по-големи от 10° (17%), независимо от посоката на движение.



Помнете, че не съществува "безопасен" наклон. Движението по наклонени участъци изисква особено внимание. За да избегнете

преобръщане или загуба на управление над машината:

- a. Не спирайте и не тръгвайте рязко при изкачване или при спускане;
- b. Включете съединителя внимателно и винаги дръжте трансмисията включена, особено при спускане;
- c. Скоростта трябва да се намали при наклони и при остри завои
- d. Обърнете внимание на изпъкнали и на вдлъбнати зони и на скрити опасности.
- e. Никога не режете в напречна посока на наклона. Наклонените участъци трябва да се обхождат в посока нагоре/надолу и никога напречно, като трябва да се внимава много при промените на посоката и първите колела да не срещнат препятствия (камъни, клони, корени и др.), които могат да предизвикат странично плъзгане, преобръщане или загуба на контрол над машината.



Намалете скоростта преди всяка промяна на посоката по наклонени терени и винаги включвайте ръчната спирачка, преди да оставите машината спряна и без надзор.



Бъдете много внимателни в близост до скали, канавки или насипи. Машината може да обърне, ако едното колело прекоси ръб или когато ръбът пропада.



Бъдете особено внимателни, когато се движите и работите на заден ход. Погледни зад себе си преди и по време на движението на заден ход, за да се уверите, че няма препятствия.



Бъдете внимателни при тегленето на товари или при използването на тежко оборудване:

- a. За тегличите използвайте само одобрените точки за окачване;
- b. Ограничете товарите до такива, които могат да се управляват лесно;
- c. Не променяйте посоката рязко. Бъдете внимателни при задния ход;

- d. Използвайте контратежести или тежести към колелата, когато е препоръчано в ръководство с инструкции.



Изключете режещото устройство или електрическият контакт, преди преминаване по повърхности без трева, когато се движите към или от района, който трябва да бъде оносен и вдигнете комплекта на устройството за рязане в най-висока позиция.



Когато използвате машината близо до пътя, внимавайте с движението.



ВНИМАНИЕ! Машината не е одобрена за използване по обществените пътища. Нейното използване (съгласно Кодекса за движението по пътищата) трябва да става само в частни зони, затворени за движение.



Никога не използвайте машината, ако предпазителите са повредени.



Не доближавайте ръцете и краката си до или под въртящите се части. Стойте винаги далеч от отвеждащия отвор.



Не оставяйте машината спряна във висока трева и включен двигател, за да предотвратите предизвикване на пожари.



Когато се използват приспособления, никога не насочвайте отвеждането към хора.



Използвайте само приспособления, одобрени от производителя на машината.



Не използвайте машината, ако приспособленията/инструментите не са монтирани в предвидените точки. Управлението без приспособления може да има отрицателен ефект върху стабилността на машината.



Бъдете внимателни, когато използвате чували за събиране и приспособления, които могат да променят стабилността на машината, особено по наклони.



Не променяйте настройките на двигателя, и не оставяйте двигателя да достигне режим на прекалени обороти.



Не докосвайте компонентите на двигателя, които се загряват по време на употреба. Риск от изгаряния.



Изключете устройството за рязане или силовия контакт, поставете на празен ход и задействайте ръчната спирачка, спрете двигателя и вземете ключа, (уверете се, че всички движещи се части са напълно спрели):

- Винаги, когато машината се оставя без надзор или се напуска мястото на управление;
- Преди да отстраните причините за блокиране или преди да почистите конвейера за отвеждане;
- Преди контролни действия, почистете или измийте машината;
- След като сте попаднали на чуждо тяло. Проверете за евентуални щети по машината и извършете необходимите ремонтни действия преди да я използвате отново;



Изключете устройството за рязане или силовия контакт и спрете двигателя (уверете се, че всички движещи се части са напълно спрели):

- Преди всяко зареждане с гориво;
- Винаги, когато се маха или се поставя чувал за събиране;
- Преди да регулирате височината на рязане, ако тази операция не може да се извърши от мястото на водача.



Изключете устройството за рязане или силовия контакт по време на транспортирането и винаги, когато не се използват.



Намалете газта, преди да спрете двигателя. Преустановете подаването на гориво в края на работата, като следвате инструкциите предоставени в книжката.



Обърнете внимание на съвкупността на елементите за рязане с повече от едно устройство за рязане, тъй като устройството за рязане в процес на въртене може да определя въртенето на другите.



ВНИМАНИЕ - В случай на повреди или инциденти по време на работа, спрете двигателя незабавно и преместете машината, така че да не предизвика допълнителни щети; в случай на инциденти, свързани с телесни повреди на вас самите или на трето лице, веднага да се започнат процедурите по първа помощ, които са най-подходящи за конкретната ситуация и да се потърси здравно заведение за нужното лечение. Внимателно отстранете всякакви остатъци, които биха могли да причинят щети или наранявания на хора или на животни, ако останат незабелязани.



ВНИМАНИЕ! Нивото на шум и вибрации, посочено в тези инструкции, е при максимални стойности на използване на машината. Използването на разбалансиран елемент за рязане, прекалено голямата скорост на движение, липсата на поддръжка влияят значително на емисиите на шум и вибрации. Вследствие на това е необходимо да се вземат превантивни мерки за предотвратяване на възможните щети, поради високо ниво шум и натоварвания от вибрации; пристъпете към извършването на поддръжка на машината, носете антифони, правете паузи по време на работа.

3.4 ПОДДРЪЖКА И СКЛАДИРАНЕ



ВНИМАНИЕ! - Извадете ключа и прочетете инструкциите преди да започнете каквато и да е дейност по почистване или поддръжка. Носете подходящо облекло и работни ръкавици при всички рискови ситуации за ръцете.



ВНИМАНИЕ! - Никога не използвайте машината с износени или повредени части. Повредените или износените части трябва да се заменят и никога да не се ремонтират. Използвайте само оригинални резервни части: използването на неоригинални части и/или на неправилно монтирани части компрометира безопасността на машината, може да доведе до инциденти или до телесни наранявания и освобождава производителя от всякакви задължения или отговорности.



Всички операции по поддръжка и настройка, които не са описани в това ръководство, трябва да се извършват от вашия дилър или от специализиран център, който има познания и оборудване, необходими за да се гарантира, че работата е изпълнена правилно, при поддръжане на оригиналното ниво на безопасност на машината. Операциите, извършвани от неподходящи организации или от невалифицирани лице водят до отпадането на всякаква форма на Гаранция и на всяко задължение или отговорност на Производителя.

- След всяка употреба махайте ключа и проверявайте за евентуални повреди.
- Дръжте гайките и винтовете добре затегнати, за да сте сигурни, че машината винаги е в безопасно работно състояние. Редовната поддръжка е от съществено значение за безопасността и за поддръжане нивото на производителност.
- Редовно проверявайте дали винтовете на устройството за рязане са затегнати добре.



Носете работни ръкавици при работа с устройството за рязане, при демонтажа и монтажа му.



Погрижете се за балансирането на устройство за рязане, когато то се наточва. Всички операции относно устройството за рязане (демонтаж, заточване, балансиране, обратен монтаж и/или замяна) представляват сложни дейности,

които изискват специални познания освен за употребата на съответното оборудване; поради съображения за безопасност, е необходимо тези операции винаги да се извършват в специализиран център.

- Проверявайте редовно функционирането на спирачките. Важно е да извършвате поддръжка на спирачките и, ако е необходимо, да ги поправяте.
- Заменете залепващите етикети, които съдържат инструкции и съобщения с предупредителна цел, ако са повредени.
- Ако устройството не разполага с механични стопери за транспортиране, приспособленията трябва винаги да бъдат поставяни на земята, когато машината е паркирана, съхранявана или оставена без надзор.
- Съхранявайте машината на място, недостъпно за деца.



Никога не съхранявайте машината с гориво в резервоара в помещение, където изпаренията на горивото могат да достигнат до пламък, искра или силен източник на топлина.

- Изчакайте двигателя да изстине преди да приберете машината в каквато и да е среда.
- За да се намали опасността от пожар, поддръжките двигателя, заглушителното устройство на изпускателната система, мястото на акумулаторната батерия и зоната на съхранение на горивото без наличие на трева, листа или прекалено много грес.
- За да намалите риска от пожар, редовно да проверявайте дали няма течове на масло и/или гориво.
- Ако резервоарът трябва да се изпразни, направете това на открито и когато двигателят е студен.
- Никога не оставяйте ключовете, поставени на стартера или достъпни за деца или за неподходящи лица. Винаги изваждайте ключа преди да започнете каквато и да е дейност по поддръжка.



ВНИМАНИЕ! – Киселината, съдържаща се в акумулаторната батерия, е корозивна. В случай на механични повреди или прекалено зареждане може да изтече. Избягвайте вдишване и контакт с която и да е част на тялото.



Вдишването на изпаренията на киселината предизвиква наранявания на лигавиците и на вътрешните органи. Потърсете своевременно лекар.



ВНИМАНИЕ! – Не зареждайте прекалено много акумулаторната батерия. Прекаленото зареждане може да доведе до експлозия на батерията, която да предизвика изтичане на киселината.



ВНИМАНИЕ! – Киселината предизвиква големи повреди по инструментите, облеклото и други материали. Изплатнете незабавно с вода частта, поразена от киселината.



Не свързвайте на късо съединение на клемите на акумулаторната батерия. Предизвиканите по този начин искри могат да доведат до пожар.



ВНИМАВАЙТЕ с хидравличните компоненти. Изтичането на хидравлична течност под налягане може да проникне и да увреди тежно кожата, което изисква незабавна медицинска помощ.

3.5 ТРАНСПОРТ



ВНИМАНИЕ! - Ако машината трябва да се транспортира с камион или ремарке, използвайте рампи с подходяща устойчивост, широчина и дължина.

По време на транспортирането, затворете крана за горивото (ако е предвиден такъв), свалете надолу устройството за рязане или приспособлението, включете ръчната спирачка и стабилизирайте по подходящ начин машината в превозното средство чрез въжета или вериги.

3.6 ОПАЗВАНЕ НА ОКОЛНАТА СРЕДА

- Опазването на околната среда трябва да бъде приоритет и важен аспект при използването на машината, в полза на гражданското общество и на средата, в която живеем. Избягвайте да причинявате безпокойство на съседите си.
- Следвайте стриктно местните разпоредби за изхвърляне на опаковъчни материали, масла, гориво, филтри, износени части или на всеки елемент със силно въздействие върху околната среда; тези отпадъци не трябва да се изхвърля в кошовете, а трябва да се разделят и да се предават в съответните центрове за събиране, които ще пристъпят към рециклирането на материалите.
- Спазвайте стриктно местните разпоредби за изхвърляне на отпадъчни материали след рязане.
- По време на извеждането от експлоатация, не оставяйте машината в околната среда, а се обърнете към център за събиране в съответствие с местните разпоредби

4 ЗАСТРАХОВАНЕ НА КОСАЧКАТА

Проверете застраховката на трактора за косене на трева.

Свържете се с Вашата застрахователна компания.

Нужно е да сключите полица, която да покрива рисковете движение, щета и кражба.

5 МОНТАЖ



Не използвайте машината, докато не сте приключили с инструкциите от раздел "МОНТАЖ".



Разопакването и завършването на монтажа трябва да се извършва върху твърда и равна повърхност с достатъчно пространство за движение на машината и на опаковките, като винаги се използват подходящите инструменти.

5.1 КОМПОНЕНТИ ЗА МОНТАЖ (3)

Машината се доставя с демонтирани седалка, подлакътници, волан, теглич, подпори с бързо разкачване, а батерията е разположена в гнездото и е свързана.

В опаковката са включени компоненти за монтаж (3), изброени в следващата таблица:

[740 IOX; 540 IX]			
Поз.	№	Описание	Размер
A	2	Гъвкав щепсел	6 x 36
B	2	Ключ за комутатор	/
C	1	Ключ за главен прекъсвач	/
D	2	Подлакътници	/
E	4	Винтове за закрепване на седалката	M8 x 40
F	10	Щифтове за закрепване на маншон	/
G	4	Втулки за закрепване на седалката	/
H	4	Шайби	M8
L	4	Винт с осмоъгълна глава	M8 x 20
M	1	Отделение за багаж	/
N	4	Винтове TORX (Закрепване на багажника)	M6 x 20
O	1	Теглич	/
P	2	Фланцова гайка	M8
R	2	Подпори с бързо разкачване	/

[340 IX]			
Поз.	№	Описание	Размер
A	2	Гъвкав щепсел	6 x 36
B	2	Ключ за комутатор	/
C	1	Ключ за главен прекъсвач	/
D	2	Подлакътници	/
M	1	Отделение за багаж	/
N	4	Винтове TORX (Закрепване на багажника)	M6 x 20
O	1	Теглич	/
P	2	Фланцова гайка	M8
Q	2	Винт с осмоъгълна глава	M8 x 20
R	2	Подпори с бързо разкачване	/

S	2	Втулка за закрепване на седалката	M8
---	---	-----------------------------------	----

5.2 СЕДАЛКА



Монтирайте седалката като спазвате инструкциите в следния ред:

5.2.1 Монтаж на подлакътниците (6)

Подлакътниците и компонентите, необходими за монтирането им, са доставени в отделна опаковка, намираща се в опаковката на машината.

Процедирайте както следва:

1. Монтирайте лявата подпора (6:A) и дясната подпора на седалката. Използвайте 3 винта (6:B), за всяка страна.
2. Монтирайте подлакътниците, като използвате винтове (6:C), гайки (6:D) и раздалечители (6:E).
3. Затегнете винтовете достатъчно, за да може лесно да спускате / повдигате подлакътниците.

5.2.2 Монтаж на седалката (5) (Мод. 740 IOX, 540 IX)

1. Върху 4-те плъзгача (5:A) нанесете слой грес.
2. Подгответе 4 винта (M8 x 40) с поставени еластични шайби и втулки. Вижте (5:B).
3. Повдигнете подпората на седалката (5:C) във вертикална позиция.
4. Доближете седалката към подпората и поставете комплекта в отвора (5:D) на подпората.
5. Поставете седалката на подпората и я позиционирайте така, че отворите за фиксиращите винтове да се намират на около средата от хода на плъзгачите.
6. Поставете и затегнете 4-те винта (5:B).
7. Затегнете винтовете с въртящ момент на затягане 20÷25 Nm.



Седалката ще се повреди, ако винтовете се затегнат с въртящ момент по-голям от 25 Nm.

8. Свържете конектора на седалката (5:E) към кабелния конектор (5:F).



Ано конекторите не са свързани, машината няма да работи.

9. Прекарайте кабела на окабеляването във фиксиращата скоба (5:H), за да го

поддържате неподвижен в съответната позиция.

5.2.3 Монтаж на седалката (5) (Мод. 340 IX)

1. Седалката се доставя вече сглобена върху опорната пластина.
2. Позиционирайте седалката като приблизително отворите на пластината на седалката към тези на долната пластина.
3. Поставете винтовете (M8 x 40) в отворите на подпората на седалката и в отворите на пластината на седалката.
4. Завинтете положение на седалката. Въртящ момент на затягане: 20÷25 Nm.



Седалката ще се повреди, ако винтовете се затегнат с въртящ момент по-голям от 25 Nm.

5.2.4 Монтаж на маншона (7) (Мод. 740 IOX, 540 IX)

1. Закрепете седалката с 2-та винта (7:В).
2. Позиционирайте маншона (7:А).
3. Закрепете маншона с 10-те щифта (7:В).

5.2.5 Монтаж на отделението за багаж (8)

Монтирайте отделението за багаж (8:В) на гърба на седалката (8:А), като използвате 4-те винта (8:С).

5.3 НОРМИЛНА УРЕДБА (9)

1. Поставете муфата на волана (9:А) върху колоната (9:В) до края.
2. Подравнете отворите на муфата с тези на колоната.
3. След постигане на подравняване на отворите (9:С), поставете двата щифта (9:Д).

5.4 ТЕГЛИЧ (10)

Монтирайте теглича (10:А) на задната част на машината.

Използвайте винтове и гайки (10:В; 10:С).

Въртящ момент на затягане: 22 Nm.

5.5 ПОДПОРИ С БЪРЗО РАЗКАЧВАНЕ (1:Р)

Подпорите с бързо разкачване и съответните инструкции за инсталиране са доставени в отделна опаковка, намираща се в опаковката на машината.

Инсталирайте подпорите с бързо разкачване на предните полуоси на машината.

5.6 ЗАРЕЖДАНЕ НА БАТЕРИЯТА



Преди първата употреба заредете напълно батерията.



За процедурите за зареждане на батерията вижте 9.8

5.7 НАЛЯГАНЕ НА ГУМИТЕ

За налягането на гумите вижте "0 ТАБЛИЦА С ТЕХНИЧЕСКИ ДАННИ"

5.8 АКЕСОАРИ

За монтажа на принадлежностите, вижте отделния наръчник за монтаж, доставен заедно с всяка принадлежност.



За поставяне на подходящи принадлежности, се обърнете към оторизиран сервизен център.



Забележка: В този случай комплектът с устройствата за рязане се счита за принадлежност.

6 КОМАНДНИ УСТРОЙСТВА И КОНТРОЛНИ УРЕДИ

6.1 КАПАК НА ДВИГАТЕЛЯ (11)

Капакът на двигателя се отваря както е посочено по-долу:

1. Завъртете на 90° двата винта (11:А)
2. Издърпайте нагоре дръжката (11:В) и едновременно с това повдигнете внимателно капака (11:С).
3. Ако е необходимо, натиснете леко капака на двигателя, за да го затворите, докато се закачи към дръжката (11:В). Завъртете на 90° двата винта (11:А).



Забранено е стартирането на двигателя, когато капакът на двигателя е отворен.

6.2 ГЛАВЕН ПРЕКЪСВАЧ С КЛЮЧ (12)

Електрическото захранване се задейства чрез ключ (12:А). Намира се под капака на двигателя (1:Н), за да имате достъп до главния прекъсвач, трябва да отворите капака на двигателя (вижте 6.1).

Поставете ключа (12:А) в главния прекъсвач, натиснете и завъртете по посока на часовниковата стрелка, за да задействате

захранването на електрическата инсталация. Завъртете ключа в посока обратна на часовниковата стрелка, за да деактивирате електрическото захранване.



Ключът може да се извади, само ако е завъртян в посока обратна на часовниковата стрелка.

6.3 ПЕДАЛ ЗА РЪЧНА СПИРАЧКА (13:A)



Никога не натискайте частично педала по време на движение.

Има риск от прегряване на трансмисията.

Педалът (13:A) може да заеме следните позиции:



Отпуснат. Задвижването е включено. Ръчната спирачка не е активна.

Напълно натиснат. Задвижването е изключено. Ръчната спирачка е напълно активна, но не е блокирана. Тази позиция се използва и като аварийна спирачка.

6.4 ЛОСТ ЗА БЛОКИРАНЕ НА РЪЧНАТА СПИРАЧКА (13:B)



Блокира педалът "спирачка" в напълно натиснатата позиция. Тази функция се използва за блокиране на машината по наклони, по време на транспортиране и др., когато двигателят е изключен.

Блокиране:

1. Натиснете докрай педала (13:A).
2. Издърпайте лоста (13:B) нагоре.
3. Отпуснете педала (13:A).
4. Отпуснете лоста (13:B).

Разблокиране:

1. Натиснете и отпуснете педала (13:A).

6.5 ПЕДАЛ НА ГАЗТА (13:C)

Педалът обуславя предавателното отношение между двигателя и предавателните колела (= скорост).

Когато педалът е отпуснат, работната спирачка е активна.



- (○) - С натискането на педала напред, машината напредва.
- (○) - Когато върху педала няма натиск, машината е спряна.
- (○) - С натискането на педала назад, машината се движи на заден ход.

- С намаляване на натиска върху педала, машината е спряла.



Ако машината не спре, както се предвижда, когато педалът е отпуснат, използвайте левия педал (13:A) като аварийна спирачка.

6.6 КОРМИЛНА УРЕДБА (13:E)

Височината на кормилото се регулира до определена степен.

Развийте регулиращата ръчка (13:D) на корилото, за да повдигнете или спуснете волана в желаната позиция. Затегнете.



Не регулирайте волан по време на движение.



Никога не въртете волана, когато машината е спряна със спусната надолу принадлежност. Има риск от ненормални натоварвания върху сервоуправлението и върху частите на кормилната уредба.

6.7 УПРАВЛЕНИЕ НА ГАЗТА (УСКОРИТЕЛ) (14:A)

Управление за настройване режима на двигателя.



1. Пълна газ - да се използва винаги при употреба на машината.



2. Минимум.

6.8 УПРАВЛЕНИЕ НА ДРОСЕЛНАТА КЛАПА (14:B) (14:B)

Използва се за включване на студен двигател. Управление на дроселната клапа има две позиции:



1. Управляващ механизъм изцяло навън - дроселната клапа е включена. (за студен старт).

2. Управляващ механизъм назад - дроселната клапа е изключена. (нормална работа и топъл старт).



Когато двигателят е топъл, не се работи с включена дроселна клапа.

6.9 КОМУТАТОР С КЛЮЧ (14:C)



Ключ за задействане / спиране на включването на машината.

- Поставете ключа (14:C) и го позиционирайте на "ON" (ВКЛ.), за да задействате включването на машината. Всички светлинни индикатори на дисплея и звуковата сигнализация се задействат за миг.

На дисплея остава активна само функцията "брояч на часове", светлинният индикатор за маслото (изгасва автоматично веднага след стартиране на двигателя) и евентуално светлинният индикатор, съответстващ на ръчната спирачка, ако е активирана, и този за седалката, ако водачът не е седнал.

- Поставете ключа на позиция "O", за да преустановите включването на машината.



Ключът може да се извади, само ако е в позиция "O".



При липса на оператор и ключ в позиция "I", след 30 секунди се активира непрекъснат звуков сигнал. Звуковият сигнал остава до появата на оператора или до изключване на машината.

6.10 ДИСПЛЕЙ И БУТОН ЗА РЕЖИМ НА КОНЗОЛАТА (14:D; 15) (Мод. 740 IOX, 540 IX)



Бутон РЕЖИМ (14:E). С бутона РЕЖИМ могат да се избират светлинните индикатори, съответстващи на функциите: брояч на часове, температура на околната среда, обороти на двигателя, батерия. Освен това е възможно принудително да се включи фарът, като изключите фотосензора.

- Бързо натиснете и отпуснете бутона, за да включите последователно светлинните индикатори на дисплея, съответстващи на различните функции. За цифрено-буквените знаци на дисплея се визуализират данните, свързани с избраната икона, последната цифра е

запазена за мерната единица.

- Натиснете за повече от една секунда, за да включите или изключите ръчно фара.



Автоматичното управление за включване на фара се възстановява автоматично при всяко включване на машината.

Цифри (15:A). Част от дисплея, която съдържа цифрено-буквени знаци, съответстващи на различните функции.



Брояч на часове (15:B). Цифрено-буквените знаци показват ефективните часове работа, разделени в часове и в десети от часа. Активен е само при работещ двигател. Мерната единица се означава с буквата H.



Температура на околната среда (15:C). Цифрено-буквените знаци показват температурата на околната среда. Мерната единица се означава с буквата C.



Оборотомер (15:D). Цифрите показват броя обороти на двигателя. Ако премигват, означава, че режимът на двигателя, с активен силов контакт, не е оптимален (над 2500 RPM). Поставете управляващия механизъм за ускорение на пълна газ.



Сервиз (15:E). Дава препоръки за поддръжка. Цифрите на знаците започват да мигат, когато машината достигне праговото време за интервенция.

Мигането продължава две минути и има предимство пред други функции на дисплея. В тази фаза, използването на бутона РЕЖИМ остава забранено.

При достигане на 99999 часа броячът започва от нула. Над 999 часа, броенето на минутите се преустановява.



Батерия (15:F). Цифрено-буквените знаци показват напрежението на батерията.



Силов контакт (15:G). Включеният светлинен индикатор показва, че

силовият контакт е активиран.



12V ON/OFF (15:H). Включеният светлинен индикатор показва, че задната принадлежност е активирана.



Фар (15:I). Включеният светлинен индикатор показва, че фарът, управляван обикновено от фотосензор, е включен.



Максимален наклон (15:L). Светлинният индикатор започва да премигва, ако наклонът на машината превишава прага от 10°.



В случай на неизправност на сензора, се визуализира съобщението "TILT FAULT".



Педал за ръчна спирачка (15:M). Включеният светлинен индикатор показва, че ръчната спирачка е включена.



Седалка (15:N). Включеният светлинен индикатор показва, че шофьорът не е седнал.



Масло (15:P). Включеният светлинен индикатор по време на работа на машината показва липса на масло.

6.11 УПРАВЛЕНИЕ НА ФАРОВЕТЕ И НА ЗАДНАТА ПРИНАДЛЕЖНОСТ (14:D; 15) (Мод. 340 IX)



Бутон Фар/12V (14:E). С натискането на бутон Фар/12V се активират функциите за включване на фара и задействане на задната принадлежност.



Когато командният механизъм е включен, светва кръгъл светодиод в близост до бутона.

- Натиснете за кратко и отпуснете, за да включите или изключите ръчно фара. Ако командният механизъм е включен, светва светодиодът точно над бутона.
- Натиснете бутона за повече от една секунда, за да включите или изключите задната принадлежност. Ако командният механизъм е

включен, светва светодиодът точно под бутона.

6.12 ДИСПЛЕЙ БРОЯЧ НА ЧАСОВЕ (14:D; 15) (Мод. 340 X)



Дисплей брояч на часове (15:B).

Цифрено-буквените знаци показват ефективните часове работа, разделени в часове и в десети от часа. Активен е само при работещ двигател.

Мерната единица се означава с буквата Н.

При достигане на 9999 часа броячът започва от нула. Над 999 часа, броенето на минутите се преустановява.

6.13 СИЛОВ КОНТАКТ (14:F)



Бутон за включване / изключване на силовия контакт (14:F). Натиснете бутона за да включите / изключите силовия контакт.

6.14 РЕГУЛИРАНЕ НА ВИСОЧИНАТА НА РЯЗАНЕ (14:G)

Машината е оборудвана с два бутона за регулиране на височината на рязане:



Натиснете, за да увеличите височината на рязане.



Натиснете, за да намалите височината на рязане.

Комплектът с устройството за рязане се свързва към контакта (16:A).

6.15 УПРАВЛЕНИЕ ЗА РЕГУЛИРАНЕ НА ЗАДНАТА ПРИНАДЛЕЖНОСТ (14:H; 14:I)

Машината е снабдена с управление за електрическо регулиране на задната принадлежност (принадлежност по заявка).

Контактът (17:В) (по заявка) за свързване на принадлежност е разположен в задната дясна страна на машината.



Бутонът позволява да се повдигне или да се спусне надолу задната принадлежност.



6.16 УПРАВЛЕНИЕ ЗА ЗАДНАТА ПРИНАДЛЕЖНОСТ (14:L)

Машината е предназначена за използването на задната електрическа принадлежност. Контактът (17:A) за свързване на принадлежност е разположен в задната дясна страна на машината.



Използвайте този бутон, за да подадете / изключите електрическото захранване към принадлежността.

За мощността на задната принадлежност вижте "[1] 00 ТАБЛИЦА С ТЕХНИЧЕСКИ ДАННИ".



Използвайте само принадлежности, одобрени от STIGA SpA.

6.17 ХИДРАВЛИЧЕН ПОДЕМНИК ЗА ПРИНАДЛЕЖНОСТИТЕ (1:G)

Хидравличният подемник за принадлежностите е активен, само когато двигателят е включен и педалът (13:A) е отпуснат. Управлението на подемника за принадлежностите става чрез лоста (14:M). Лостът може да заема следните четири позиции:



предната позиция, в която се блокира. В тази точка принадлежността се спуска до плаващата позиция. При тази позиция, тя се разполага винаги върху почвата като оказва същия натиск и може да следва профила на терена. Използвайте плаващата позиция при извършването на обработките.



Спускане. Принадлежността се спуска надолу, независимо от нейното тегло.



Позиция в покой (централна). След повдигането или спускането, лостът се връща в позиция на покой. Принадлежността запазва позицията на последната извършена команда.



Повдигане. Преместете лоста в крайно задно положение, докато принадлежността достигне най-високо положение (позиция за транспортиране). След това отпуснете лоста: принадлежността остава блокирана в позицията за транспортиране.

6.18 ЛОСТОВЕ ЗА УПРАВЛЕНИЕ НА ХИДРАВЛИЧНИТЕ КОНТАКТИ (14:O; 14:N) (Мод. 740 IOX)

За да задействате принадлежността, процедирайте както следва:

Двата лоста (14:O; 14:N) управляват хидравличните контакти (18:A; 18:B), разположени на предната лява страна.

За достъп до контактите отстранете защитния картер (18:C), закрепен с един винт.

Свържете хидравличните тръби на принадлежността към двойка контакти AUX1 или AUX2 (18).

И двата лоста имат три позиции:

Позиция Напред / Назад: с преместване на лоста в една от тези посоки, се получава предвиденото движение за прикачената принадлежност (вижте инструкциите, предоставени с принадлежността).

Централна позиция: позиция на покой.

За да задействате принадлежността, процедирайте както следва:

- Бутнете лоста достатъчно напред / назад, за да получите желаното движение.
- Освободете лоста, за да блокирате принадлежността в избраната позиция, лостът автоматично се връща в позицията на покой.

6.19 ЛОСТ ЗА ВКЛЮЧВАНЕ / ОСВОБОЖДАВАНЕ НА ТРАНСМИСИЯТА (19)

Лост, който освобождава променливата трансмисия.



Лостът за включване / освобождаване никога не трябва да бъде между външната и вътрешната позиция. Това състояние прегрява и уврежда трансмисията.

Лостовите позволяват машината да се мести ръчно (с бутане или теглене) без да е в движение.

Двете позиции са:



1. Включена трансмисия = лост навън. За нормалната употреба блокирането на лоста в тази позиция се отбелязва от щракване.
2. Свободна трансмисия = лост

навътре. Машината може да се мести ръчно.

Избягвайте теглнето на машината на дълги разстояния или с висока скорост. Трансмисията може да се повреди.



Не стартирайте машината при свободна трансмисия (с лост навътре). Има риск от повреди и течове на масло в предната ос.

6.20 РЕГУЛИРАНЕ НА СЕДАЛКАТА (20)



Седалката може да се регулира напред и назад, както е посочено по-долу:

1. Преместете управляващия лост (20:A) нагоре.
2. Регулирайте седалката в желаната позиция.
3. Освободете управляващия лост (20:A), за да блокирате седалката.

Чрез съответната ръчка (20:B) [740 IOX / 540 IX] също е възможно да регулирате твърдостта на окачването.

- Завъртете ръчката по посока на часовниковата стрелка, за да направите окачването по-твърдо.
- Завъртете ръчката по посока обратна на часовниковата стрелка, за да направите окачването по-меко.



Въртете ръчката докато постигнете желания комфорт.

Седалката е снабдена с предпазен прекъсвач, свързан към системата за безопасност на машината.

Това означава, че когато на седалката няма човек, машината не може да се стартира. (Вижте 7.8.2).

6.21 ПОДПОРИ С БЪРЗО РАЗКАЧВАНЕ



Тези подпори позволяват лесно и бързо да се преминава от една към друга принадлежност.

Подпорите с бързо разкачване позволяват лесно преместване на комплекта с устройството за рязане между две позиции, което означава:

- Нормална позиция, с напълно обтегнат ремък.
- Прибрана назад с 4 cm позиция спрямо нормалната с отпуснат ремък, така че

комплектът с устройството за рязане да се доближава максимално до базовата машина.

Тъй като обтегачът се освобождава от ремъка, подпорите с бързо разкачване улесняват смяната на ремъка и на комплекта с устройството за рязане, като също правят лесно и преминаването към позиция за измиване и към работни позиции.

Отпускане на обтягането на ремъка (21)



Вижте също и инструкциите, предоставени с принадлежността и с подпората с бързо разкачване.

1. Отстранете шплентовете или блокиращите щифтове (21:C) от двете страни.
2. Отворете подпорите с бързо разкачване като натиснете задните секции, отбелязани със знак (21:A).



След като подпорите с бързо разкачване вече са отворени, рамената на принадлежността са свободни и следователно вече не са здраво закрепени към окачването.



За всяка операция по регулиране или поддръжка, позиционирайте рамената на подпората и я затворете.

3. Изпълнете необходимата операция, като например:
 - Откачане на ремъка.
 - Сменете принадлежността като разкачите рамената (22).

Обтягане на ремъка (21, 22)

Обтегнете първо едната страна, след това другата като се придържате към инструкциите, поместени по-долу:



Не завъртайте лоста с ръцете. Съществува риск от увреждания от премазване.

1. Поставете крак върху лоста (22:A) и завъртете внимателно с половин оборот напред.
2. Монтирайте шплента или блокиращия щифт (21:C).
3. Повторете операцията от другата страна.

7 СТАРТИРАНЕ И ХОД

7.1 ПРЕДПАЗНИ МЕРКИ ПРИ УПОТРЕБА



Винаги проверявайте дали нивото на маслото в двигателя е точно. Това е особено важно, когато се работи по наклони (вижте 7.6).

Когато паркирате машина, задействайте ръчната спирачка.



При работа на максимална скорост, не завъртайте докрай волана. Машината може да се преобърне.



Дръжте ръцете и краката си далеч от шарнирното съединение на кормилото и от подпората на седалката. Съществува риск от увреждания от премазване.

7.2 КОМБИНИРАНА УПОТРЕБА НА ПРИНАДЛЕЖНОСТИ



За комбинираната употреба на принадлежностите вижте "ТАБЛИЦА ЗА ПРАВИЛНО КОМБИНИРАНЕ НА ПРИНАДЛЕЖНОСТИТЕ" в раздел "0 ТАБЛИЦА С ТЕХНИЧЕСКИ ДАННИ"

7.3 ЗАРЕЖДАНЕ С ГОРИВО (24)



Използвайте само безоловен бензин. Не смесвайте бензин с масло.

За вместимостта на резервоара вижте "0 ТАБЛИЦА С ТЕХНИЧЕСКИ ДАННИ". Прозрачността на резервоара позволява да се следи лесно нивото.



ЗАБЕЛЕЖКА! Бензинът е нетраен и не трябва да остава в резервоара за период, по-дълъг от 30 дни.

Можете да използвате екологично чисти горива, като алкилиран бензин. Съставът на този бензин има по-малко влияние върху хората и околната среда.

Не са докладвани никакви нежелани ефекти, свързани с използването на същия. Въпреки това, на пазара има видове алкилиран бензин, за които не е възможно да се даде точна информация за тяхното използване.

За повече информация моля обърнете се към инструкциите и данните, предоставени от

производителя на алкилирания бензин.

Не пълнете до горе резервоара.

Оставете малко пространство (съответстващо най-малко на целия отвор за допълване + 1 - 2 cm от края на резервоара), така че при загряване на бензина да може а се разширява без да прелива.



При употреба, която предхожда дълъг период на бездействие, (например: зимния сезон), заредете резервоара с количество гориво, достатъчно за да завършите последната употреба преди престоя. Всъщност, преди да складирате машината, ще трябва да пристъпите към пълното изпразване на резервоара с горивото (виж 10).

7.4 КАПАК НА ДВИГАТЕЛЯ (10)



За начините за достъп до двигателя и до прекъсвача с ключ вижте 6.1.

7.5 КАРТЕР НА ДВИГАТЕЛЯ (30)

За да демонтирате картера на двигателя, първо трябва да отворите капака на двигателя.

7.5.1 Демонтаж на картера на двигателя

1. Развийте 8-те винта (30:A).
2. Свалете капачката от резервоара за бензина.
3. Свалете картера на двигателя (30:B).
4. Поставете обратно капачката на резервоара.
5. Извършете необходимите операции.

7.5.2 Монтаж на картера на двигателя

1. Свалете отново капачката от резервоара за бензина.
2. Позиционирайте картера на двигателя (30:B).
3. Поставете обратно капачката на резервоара.
4. Завийте отново 8-те винта.

7.6 ПРОВЕРКА НА НИВОТО НА МАСЛОТО НА ДВИГАТЕЛЯ (25)

Машината се доставя с напълнено масло в двигателя.



Преди да стартирате машината, проверете нивото на маслото в

двигателя.

 За проверка / допълване на маслото в двигателя вижте 9.5.2.

7.7 ПРОВЕРКА НА НИВОТО НА МАСЛОТО НА ТРАНСМИСИЯТА

 За проверка / допълване на маслото в трансмисията вижте 9.6.1.

7.8 ПРОВЕРКИ ЗА БЕЗОПАСНОСТ

В момент на тестване на машината, проверете дали резултатите от проверките на безопасността съответстват на посоченото в следващите таблици.

 **Винаги извършвайте проверките за безопасност преди употреба.**

 **Ако някой от тези резултати се различават от това, което е посочено в таблиците по-долу, не можете да използвате машината! Занесете машината в сервизен център за проверка на случая и за ремонт.**

7.8.1 Обща проверка за безопасност

Предмет	Резултат
Инсталация за горивото и връзки.	Няма теч.
Електрически кабели	Запазена цялост на изолацията. Няма механични повреди.
Инсталация за отвеждане.	Няма теч в точките на свързване. Всички винтове са затегнати.
Верига на маслото.	Няма теч. Няма повреди.
Задействайте машината напред/назад и отпуснете педала на газта.	Машината ще спре.
Тестово управление	Няма ненормални вибрации. Няма ненормални шумове.

7.8.2 Електрическа проверка за безопасност

Състояние	Действие	Резултат
Водачът не е седнал. Включена ръчна спирачка.	Опитайте се да стартирате двигателя.	Двигателят не се включва. На дисплея (ако има такъв) се появява надпис "SIT DOWN"..
Водачът е седнал. Изключена ръчна спирачка.	Опитайте се да стартирате двигателя.	Двигателят не се включва. На дисплея (ако има такъв) се появява надпис "PRESS BRAKE".
Водачът е седнал. Включена ръчна спирачка.	Опитайте се да стартирате двигателя.	Двигателят се включва.
Двигателят е включен, устройството за рязане е изключено, ръчната спирачка е включена.	Водачът става от седалката.	Двигателят остава включен.
Двигателят е включен, устройството за рязане е изключено, ръчната спирачка е изключена.	Водачът става от седалката.	Двигателят спира.
Двигателят е включен, устройството за рязане е включено, ръчната спирачка е изключена.	Водачът става от седалката.	Двигателят спира.

Двигателят е включен, устройството за рязане е включено, ръчната спирачка е включена.	Водачът става от седалката.	Двигателят спира.
---	-----------------------------	-------------------

7.9 СТАРТИРАНЕ / РАБОТА



Когато машината се използва, напакът трябва да бъде затворен и блокиран.



Използвайте винаги пълна газ по време на използване на машината.

1. Отворете крана за бензина (24:В).
2. Поставете ключа в главния прекъсвач (12:А).
3. Включете трансмисията (19) - (лост навън).
4. Поставете ключа в комутатора (14:С).
5. Не дръжте крака си на педала за газта (13:С).

Студен старт

1. Задействайте ръчната спирачка (13:А).
2. Поставете лоста за ускорение на пълна газ (14:А).
3. Издърпайте изцяло навън командния механизъм за дроселната клапа (14:В).
4. Завъртете ключа на комутатора в поз. "I" и натиснете бутона START (14:Р).



Преди да работите с машината, изчакайте няколко минути, за да може маслото да се загрее.



В случай че използвате машината при ниски температури, загрейте машината тана, че да се подгреят хидравличното масло и трансмисията. В противен случай трансмисията може да се повреди.

Топъл старт

1. Задействайте ръчната спирачка (13:А).
2. Поставете лоста за ускорение на пълна газ (14:А).
3. Командният механизъм за дроселната клапа (14:В) трябва да бъде спуснат.
4. Завъртете ключа на комутатора в поз. "I" и натиснете бутона START (14:Р).



За да продължите, вижте инструкциите, поместени в параграф 7.9.1.

7.9.1 Ход

За да работите с машината, процедурирайте, както е посочено по-долу:

- Натиснете докрай педала (13:А) и го отпуснете.
- Задействайте педала (13:С), за да задвижите машината.
- Преместете се в работната зона.
- В случай, че са монтирани челни принадлежности, задействайте силовия контакт (14:F).
- Започнете работа.

7.10 СПИРАНЕ

За да спрете машината, процедурирайте, както е посочено по-долу:

- Натиснете докрай педала на ръчната спирачка (13:А).
- Издърпайте лоста (13:В) нагоре.
- Отпуснете педала (13:А).
- Оставете двигателя да работи на минимални обороти за една или две минути.
- Натиснете бутона STOP (14:Р), за да изключите машината.
- Поставете ключа на комутатора (14:С) в позиция "0" и го извадете.
- Затворете крана за бензина. Това указание е особено важно, ако машината трябва да се транспортира на ремарке или подобни.
- Извадете ключа от главния прекъсвач.



Ано трябва да се отдалечите от машината, вземете ключа от комутатора (14:С) и ключа от главния прекъсвач (12:А).



Двигателят може да бъде много горещ веднага след спирането. Не докосвайте гърнето, двигателя или охлаждащите ребра. Има опасност от изгаряния.

7.11 ПОЧИСТВАНЕ



За да се намалите риска от пожари, уверете се, че по двигателя, гърнето, батерията и резервоара с гориво няма трева, листа и масло

За да намалите риска от пожар, редовно да проверявате дали няма течове на масло и/или гориво.



Никога не използвайте вода под високо налягане. Може да повреди гарнитурите на вала, електрическите компоненти и хидравличните клапани.

Винаги след употреба почиствайте машината. За почистването се придържайте към следните инструкции:

- Не пръскайте директно вода върху двигателя.
- Почиствайте двигателя с четка и/или сгъстен въздух.
- Почиствайте отвора за въздух за охлаждане на двигателя.
- След почистването с вода пуснете машината и комплекта с устройството за рязане, за да отстраните водата, която в противен случай може да проникне в лагерите и да предизвика повреда.

8 ИЗПОЛЗВАНЕ НА АКСЕСОАРА



Проверете дали няма чужди тела като камъни и др. в тревата, която ще се коси.

8.1 ВИСОЧИНА НА РЯЗАНЕ

За да получите най-добри резултати, режете една трета от тревата. Вижте фиг. 32.

Ако тревата е дълга и трябва да се изреже значително, извършете две окосявания като използвате две различни височини на рязане.

Не използвайте минималната височина на рязане, ако теренът е с пресечен релеф.

Устройствата за рязане могат да се повредят при удар с повърхността като могат да подкопаят повърхностния слой на ливадата.

8.2 СЪВЕТИ ЗА ОКОСЯВАНЕТО

За да получите оптимални резултати при окосяването, следвайте указанията по-долу.

- Окосявайте тревата често.
- Използвайте двигателя при пълни обороти.
- Тревата не трябва да се мокра.
- Използвайте наточени устройства за рязане.
- Поддържайте чиста долната част на

комплекта с устройството за рязане.

9 ПОДДРЪЖКА

9.1 СЕРВИЗНА ПРОГРАМА

За да поддържате машината винаги в добро състояние по отношение на надеждност, безоопасно функциониране и внимание към околната среда, придържайте се към сервизната програма **STIGA SpA**.

Точките за действие в тази програма са представени в приложеното ръководство за поддръжка **STIGA SpA**.

Базовата проверка трябва да се извършва винаги от оторизиран сервиз.

Първата проверка и междинната проверка би трябвало да се извършват от оторизиран сервиз, но могат да се извършат и от потребителя.

Процедурите са поместени в книжката и са описани в глава "7 ПУСКАНЕ И СТАРТИРАНЕ", както и тук по-долу.

Проверките, извършени в оторизиран сервиз, гарантират професионална работа и оригинални резервни части.

Книжката се подпечатва при всяка базова проверка и при всяка междинна проверка, извършена в оторизиран сервиз. Книжката с тези печати увеличава стойността на машините втора употреба.

9.2 ПОДГОТОВКА



Винаги задействайте ръчната спирачка, за да предотвратите движение на машината.



Изключете двигателя.



За да избегнете случайни стартирания на двигателя, вземете ключа от комутатора (14:C) и ключа от главния прекъсвач (12:A).



За времевите периоди на операцията вижте глава 13.

9.3 ТАБЛИЦА С ПОДДРЪЖКИТЕ



Вижте глава "13 ОБОБЩЕНА ТАБЛИЦА НА ПОДДРЪЖКИТЕ". Таблицата има за цел да ви

помогне при поддържането на функционалността и безопасността на вашата машина. В нея са посочени основните операции и предвидения период на изпълнение за всяка от тях. Извършвайте съответното действие според първия краен срок, който настъпи.

9.4 НАЛЯГАНЕ НА ГУМИТЕ

Регулирайте налягането на гумите според стойностите, поместени в "0 ТАБЛИЦА С ТЕХНИЧЕСКИ ДАННИ"

9.5 КОНТРОЛ / ДОПЪЛВАНЕ НА МАСЛО В ДВИГАТЕЛЯ



За тази поддръжка вижте също и ръководството на двигателя, доставено с машината.



Проверявайте нивото на маслото преди всяка употреба. При контрола машината трябва да бъде на равна повърхност.



Нивото на маслото не трябва никога да превишава "FULL". Двигателят може да прегрее. Ако нивото на маслото превиши знака "FULL", е нужно да източите маслото до достигане на точното ниво.



Сменяйте маслото по-често, ако двигателят работи в тежки условия или при висока температура на околната среда.

9.5.1 Контрол / допълване (26) (мод. Honda GXV 630; 660; 690)



Почистете около щеката. Развийте я и я извадете. Почистете щеката.

Поставете щеката изцяло без да я завивате в позицията.

Развийте и извадете отново щеката. Проверете нивото на маслото.

Допълнете, ако нивото се окаже под знака "FULL" (26).

9.5.2 Контрол / допълване (29; 27) (мод. B&S 8270; B&S VANGUARD 18HP)



Почистете около щеката. Развийте я и я извадете. Почистете щеката.

Поставете щеката изцяло без да я завивате в позицията. Развийте и извадете отново щеката. Проверете нивото на маслото. Допълнете, ако нивото се окаже под знака "FULL" (29; 27).

9.6 КОНТРОЛ / ДОПЪЛВАНЕ НА МАСЛО В ТРАНСМИСИЯТА



За вида и количеството на маслото вижте глава "0 ТАБЛИЦА С ТЕХНИЧЕСКИ ДАННИ".

9.6.1 Контрол / допълване (25)

1. Разположете машината на равна повърхност.
2. Проверете нивото на маслото в резервоара (25:A). Нивото трябва да бъде до линията.
3. Допълнете, ако е необходимо.

9.7 РЕМЪЧНИ ТРАНСМИСИИ

Проверете целостта на всички ремъци.

9.8 БАТЕРИЯ

За вида на използваната акумулаторна батерия вижте глава "0 ТАБЛИЦА С ТЕХНИЧЕСКИ ДАННИ".



ВНИМАНИЕ! Киселината, съдържаща се в акумулаторната батерия, е корозивна и контактът с нея е вреден. Работете внимателно с батерията, за да не разлеете киселината.



Ако киселината влезе в контакт с очите или с кожата може да предизвика сериозни наранявания. Ако някоя част от тялото е в контакт с киселина, веднага да се изпланне обилно с вода и да се потърси лекар възможно най-скоро.

Течността на батерията не трябва да се проверява или допълва.

Единствената необходима операция по поддръжка е зареждане на батерията, например, след дълъг период на съхранение.

Батерията може да се зарежда:

- чрез двигателя
- чрез зарядно устройство.

9.8.1 Зареждане чрез двигателя

Този режим е възможен, само ако батерията има минимален заряд, който да позволява включването.

- в случай на нова батерия свържете кабелите към батерията.
- Изкарайте машината на открито.
- Включете като следвате инструкциите от настоящото ръководство.
- Оставете двигателят да работи непрекъснато за 45 минути (времето, нужно за пълно зареждане на батерията).
- Изключете двигателя.

9.8.2 Зареждане чрез зарядно устройство



Използвайте зарядно устройство с постоянно напрежение. Използването на стандартно зарядно устройство може да повреди батерията. За повече информация обърнете се към вашия търговец.



Преди да свържете зарядното устройство, разкачете батерията от електрическата инсталация.

9.8.3 Демонтаж / монтаж

Акумулаторната батерия се намира под капака за батерията (30:C).

За да достигнете до батерията, процедирайте, както е посочено по-долу:

1. Затворете крана за бензина (24:B).
2. Извадете ключа от главния прекъсвач (вижте 6.2).
3. Отстранете 3-те винта (31:A).
4. Отстранете капака за батерията (31:B), като го извадите нагоре.
5. Отстранете държача на батерията (31:D), като развийте двата винта (31:E).
6. Извадете частично батерията (31:C) от гнездото ѝ.
7. Разкачете черния кабел (= минусов).
8. Разкачете червения кабел (= плюсов).
9. Сменете изтощената батерията.
10. Свържете червения кабел към положителната клемма на батерията (+).
11. Притиснете новата батерия в гнездото ѝ.



Внимание: с притискането на батерията придържайте червения проводник, за да предотвратите защипването му: това може

да попречи на правилното позициониране на батерията в гнездото ѝ.

12. Свържете черния кабел към отрицателната клемма на батерията (-).
13. Позиционирайте държача на батерията, като завийте двата винта (31:E).
14. Позиционирайте капака на батерията (31:B).
15. Завийте отново 3-те винта (31:A).
16. Поставете ключа в главния прекъсвач (само ако възнамерявате да използвате машината).
17. Отворете отново крана за бензина (само ако възнамерявате да използвате машината).



Батерията може да даде накъсо или да се повреди, ако кабелите се разкачат/свързват в обратен ред. Алтернаторът и батерията ще се повредят, ако се разменят местата на кабелите. Затегнете добре кабелите. Разхлабените кабели могат да предизвикат пожари. Никога не задействайте двигателя, ако батерията не е свързана. Алтернаторът и електрическата инсталация може да се повредат сериозно.

9.8.4 Почистване



За времевите периоди на операцията вижте глава 13.

Ако клемите на батерията са окислени, е необходимо да ги почистите.

Почистете клемите на батерията с метална четка и ги гресирайте.

9.9 ВЪЗДУШЕН ФИЛТЪР, ДВИГАТЕЛ



За тази поддръжка вижте също и ръководството на двигателя, доставено с машината.



ЗАБЕЛЕЖКА! Филтрите се почистват / заменят по-често, ако машината работи в много запрашен терен. Свалете/инсталирайте въздушните филтри, както следва.

9.9.1 Въздушен филтър (мод. Honda GXV 630; 660; 690) (26)

1. Почистете внимателно около гнездото на въздушния филтър.
2. Демонтирайте капака на въздушния филтър (26:D), като отстраните двата странични щифта.
3. Свалете хартиения филтър (26:B). Внимавайте да не попаднат замърсявания в карбуратора. Почистете гнездото на въздушния филтър.
4. Почистете хартиения филтър, като го потупвате внимателно в гладка повърхност. Ако филтърът е много замърсен, сменете го.
5. Монтирайте отново всичко в обратен ред на демонтажа.

За да почистите хартиения филтър, не използвайте сгъстен въздух или разтворители на основата на петрол, напр. керосин. Филтърът може да се повреди.

Хартиеният филтър не изисква смазване.

9.9.2 Въздушен филтър (мод. B&S 8270) (29X)

1. Почистете внимателно зоната около капака на въздушния филтър.
2. Демонтирайте капака на въздушния филтър (29X:A), като отстраните двете ръкохватки (29X:B).
3. Демонтирайте филтърния блок (29X:C). Извадете предварителния филтър (29X:D).
4. Почистете хартиения филтър, като го потупвате внимателно в гладка повърхност. Ако филтърът е много замърсен, сменете го.
5. Почистете предварителния филтър. Ако е много замърсен, сменете го.
6. Монтирайте отново всичко в обратен ред на демонтажа.

9.9.3 Въздушен филтър (мод. B&S VAN-GUARD 18HP) (27X)

1. Почистете внимателно зоната около капака на въздушния филтър.
2. Демонтирайте капака на въздушния филтър (27X:A), като отстраните двете скоби.
3. Демонтирайте филтърния блок (27X:B). Предварителният филтър се намира над въздушния филтър. Внимавайте да не попаднат замърсявания в карбуратора.

Почистете гнездото на въздушния филтър.

4. Почистете хартиения филтър, като го потупвате внимателно в гладка повърхност. Ако филтърът е много замърсен, сменете го.
5. Почистете предварителния филтър. Ако е много замърсен, сменете го.
6. Монтирайте отново всичко в обратен ред на демонтажа.

9.9.4 Смяна на свещта

Преди да премахнете свещта, почистете зоната, намираща се около нея.

За вида на свещта и междината на електродите, вижте "0 ТАБЛИЦА С ТЕХНИЧЕСКИ ДАННИ".

9.9.5 Почистване на отворите за въздух

Вижте фигура (26:A, 27:C;29:E).

Двигателят е с въздушно охлаждане.

Ако охладителната инсталация е запушена, двигателят може да се повреди. Почистете отвора за въздух за двигателя. По-щателно почистване на охладителната инсталация се извършва по време на всяка базова проверка.

9.10 СМАЗВАНЕ (28)



За времевите периоди на операцията вижте глава 13.

Предмет	Действие	Фиг.
Централно шарнирно съединение	3 точки за смазване, разположени в централната част от лявата страна на машината. Използвайте смазващо устройство, пълно с универсална грес. Помпайте, докато греста започне да излиза.	28:A
Кормилна уредба	2 точки за смазване, разположени в централната част от лявата страна на машината. Използвайте смазващо устройство, пълно с универсална грес. Помпайте, докато греста започне да излиза.	28:B

Предмет	Действие	Фиг.
Обтегач	Смажете с масло шарнирните съединения на опората на обтягащите рамена.	28:C
Лагери на колелата	2 точки за смазване. Използвайте смазващо устройство, пълно с универсална грес. Помпайте, докато греста започне да излиза.	28:D
Опори с бързо разкачване	1 точка за смазване за всяко предно колело. Използвайте смазващо устройство, пълно с универсална грес. Помпайте, докато греста започне да излиза.	28:E
Кабели за управление	Смажете с масло външната част на кабелите за управление.	28:F

9.10.1 Предпазители (31:F)

Предназначение	Предпазител
Захранване на електрическата инсталация	20 A
Захранване за зареждане на батерията.	25 A

За да замените предпазителите, процедурирайте, както следва:

1. Затворете крана за бензина (24:B).
2. Затворете капака на двигателя (вижте 6.1).
3. Извадете ключа от главния прекъсвач (вижте 6.2).
4. Демонтирайте картера на двигателя (вижте 7.5.1)
5. Сменете повредения предпазител.
6. Монтирайте картера (вижте 7.5.2).
7. Поставете ключа в главния прекъсвач (само ако възнамерявате да използвате машината).
8. Затворете капака.
9. Отворете отново крана за бензина (само ако възнамерявате да използвате машината).

10 СЕРВИЗ И РЕМОНТИ

Това ръководство съдържа цялата информация, необходима за управлението на

машината и за правилната базова поддръжка, изпълними от потребителя.

Всички операции по настройка и поддръжка, които не са описани в това ръководство, трябва да се извършват от вашия дилър или от специализиран център, които имат познания и оборудване, необходими да се гарантира, че работата е изпълнена правилно, при поддръжане на нивото на безопасност и оригиналното състояние на машината.



Преди всяка сервизна операция:

- a. Разположете машината на равна повърхност.
- b. Задействайте ръчната спирачка (13:A).
- c. Изключете двигателя.
- d. Извадете ключа от комутатора (14:C).
- e. Извадете ключа от главния прекъсвач.

Оторизираните сервиси извършват гаранционни ремонти и поддръжка.

Използват само оригинални резервни части.



Оригиналните резервни части и принадлежности STIGA SpA са разработени конкретно за машините STIGA SpA. Припомняме ви, че неоригиналните резервни части и принадлежности не са проверени и одобрени от STIGA SpA.



Използването на неоригинални резервни части и принадлежности може да има отрицателни ефекти върху функционирането и безопасността на машината. STIGA SpA не носи никаква отговорност в случай на повреди или увреждания, предизвикани от такива продукти. Оригиналните резервни части се доставят от сервизите и от оторизираните дилъри.



Препоръчва се веднъж годишно да носите машината в оторизиран сервиз за поддръжка, сервиз и проверка на обезопасителните устройства.

11 СКЛАДИРАНЕ ЗА ДЪЛЪГ ПЕРИОД

- Изпразнете резервоара с горивото:
 - Стартирайте двигателя на машината и го оставете да работи, докато спре.
- Сменете маслото, когато двигателят е все още топъл.
- Почистете цялата машина. Особено важно е да почистите страничната част на комплекта с устройството за рязане.
- Ако боята е повредена, е повредена, поправете я, за да избегнете появата на ръжда.
- Приберете машината на закрито и сухо място.

За машините с електрически стартер:

Ако температурата на складиране е точна, достатъчно е презареждане на всеки четири месеца за поддържане на батерията.



Преди да складирате машината пристъпете към зареждане на батерията. Батерията може да претърпи сериозни щети, ако се складира изтощена.

12 УСЛОВИЯ НА ЗАКУПУВАНЕ

Гаранцията покрива всички дефекти в материалите и изработката.

Потребителят трябва внимателно да следва всички инструкции, предвидени в приложената документация.

Гаранцията не покрива повреди, причинени от:

- Непознаване на придружаващата документация.
- Невнимание.
- Неправилна или неразрешена употреба и монтаж.
- Използване на неоригинални резервни части.
- Използване на принадлежности, които не са доставени или одобрени от STIGA SpA.

Гаранцията не покрива:

- Нормалното износване на консумативите като предавателните ремъци, фаровете, колелата, болтовете и жиците.
- Нормално износване.
- Двигатели. Покриват се от гаранциите на производителя на двигателя в посочените рамки и условия.

Купувачът е защитен от местните национални закони. Правата на купувача, предвидени от местните национални закони, по никакъв начин не се ограничават от настоящата гаранция.

13 ОБОБЩЕНА ТАБЛИЦА НА ПОДДРЪЖКИТЕ

Операция	Периодичност работни часове/належдарни месеци		Реф. пар. / фиг.
	Първи път	Следващ	
МАШИНА			
Контрол на всички закрепвания	-	Преди всяка употреба	-
Проверки на безопасността / Проверете командните устройства	-	Преди всяка употреба	-
Проверка на налягането на гумите	-	Преди всяка употреба	-
Общо почистване и контрол	-	В края на всяка употреба	-
Цялостно смазване	-	50 часа и след всяко измиване	9.10
Проверка за износване на предавателните ремъци	5 часа	50 часа	9.7
Зареждане на батерията	-	Преди складирането.	9.8;11
Почистване на клемите на батерията	5 часа	100 часа	9.8.4

Операция	Периодичност работни часове/налекарни месеци		Реф. пар. / фиг.
ДВИГАТЕЛИ / ТРАНСМИСИЯ (общо)			
Контрол / допълване на масло в трансмисията	-	50 часа	9.6
Смяна на филтъра на горивото	-	Всеки сезон	***
Смяна на трансмисионното масло	50 часа	200 часа	***
Смяна на филтъра за резервоара за трансмисионното масло	50 часа	200 часа	***
Смяна на филтъра за трансмисионното масло	50 часа	200 часа	***
Двигател мод. Honda GXV 630; 660; 690			
Контрол / допълване на масло в двигателя	-	Преди всяка употреба	9.5.1
Смяна на маслото на двигателя	20 часа / 1 месец	100 часа / 6 месеца	***
Смяна на филтъра за маслото за двигателя	-	200 часа	***
Почистване/смяна на хартиения филтър	Проверявайте преди всяка употреба	Почиствайте на всеки 100 часа/ 6 месеца (извършвайте операцията по-често в случай на употреба в запрашени зони). Сменяйте на всеки 500 часа / 2 години (само филтриращ елемент).	9.9.1
Смяна на свещите	-	На всеки 200 работни часа	
Почиствайте отвора за въздух на двигателя	-	След 50 работни часа	
Двигател мод. B&S 8270			
Контрол / допълване на масло в двигателя	-	Преди всяка употреба	9.5.2
Смяна на маслото на двигателя	-	50-100 часа / всеки сезон	*** (1)
Смяна на филтъра за маслото за двигателя	-	50-100 часа / всеки сезон	*** (1)
Почистване / смяна на предварителния въздушен филтър	-	След 25 работни часа	9.9.2 (2)
Почистване / смяна на въздушния филтър	-	100 часа / всеки сезон	9.9.2 (2)
Смяна на свещите	-	Всеки сезон	
Почиствайте отвора за въздух на двигателя	-	8 часа / всеки ден	
Motore мод. B&S Vanguard 18 HP			
Контрол / допълване на масло в двигателя	-	Преди всяка употреба	9.5.2

Операция	Периодичност		Реф. пар. / фиг.
	работни часове/календарни месеци		
Смяна на маслото на двигателя	5 часа	100 часа / Всеки сезон	*** (1)
Смяна на филтъра за маслото за двигателя	-	100 часа / при всяка смяна на маслото	*** (1)
Почистване на предварителния въздушен филтър		25 часа	9.9.3 (2)
Почистване на въздушния филтър	-	100 часа	9.9.3 (2)
смяна на въздушния филтър		400 часа / Всеки сезон	9.9.3
Смяна на свещите		100 часа / Всеки сезон	9.9.4
Почиствайте отвора за въздух на двигателя		8 часа / всеки ден	9.9.5

*** Операции, които трябва да се извършат от Вашия дилър или от оторизиран сервизен център

(1) 50 часа в случай на оригинални филтри "B&S" черни - 100 часа, в случай на високоефективни филтри "B&S" жълти.

(2) Почиствайте по-често при особено тежки работни условия или в случай, че има замърсявания във въздуха.

14 ИНФОРМАЦИОННИ СЪОБЩЕНИЯ НА ДИСПЛЕЯ (МОД. 740IOX; 540IX)

СЪОБЩЕНИЕ	ДЕЙСТВИЕ / ВЪЗМОЖНА ПРИЧИНА	МЕРКИ ЗА ОТСТРАНЯВАНЕ
CHECK CONNECTION	Направен е опит за стартиране на задната принадлежност (14:L). Няма принадлежност, свързана към контакта (17:A). Щепселът е свързан към контакта, но съобщението остава.	Свържете щепсела на принадлежността към контакта на машината. Свържете се с оторизирания сервизен център.
NO MOVING	Направен е опит за регулиране на височината на задната принадлежност (14:I; 14:H). Няма принадлежност, свързана към контакта (17:B). Щепселът е свързан към контакта, но съобщението остава.	Свържете щепсела на принадлежността към контакта на машината. Свържете се с оторизирания сервизен център.
START MOTOR	Направен е опит да се включи силовия контакт при изключен двигател.	Стартирайте двигателя.
PRESS BRAKE	Направен е опит за стартиране на двигателя при деактивирана ръчна спирачка.	Задействайте ръчната спирачка.
SIT DOWN	Направен е опит за стартиране на двигателя без водачът да е седнал на мястото за управление.	Седнете на мястото за управление.

СЪОБЩЕНИЕ	ДЕЙСТВИЕ / ВЪЗМОЖНА ПРИЧИНА	МЕРКИ ЗА ОТСТРАНЯВАНЕ
TILT FAULT	<p>Неизправност в сензора за наклон.</p> <p>Този надпис се появява два пъти:</p> <ul style="list-style-type: none"> - в момент на повреда в измерващото устройство за наклона. - при всяко стартиране на машината, веднага след първоначалната проверка на светлинните индикатори на дисплея. 	Свържете се с оторизирания сервизен център.

15 НАСОКИ ЗА УСТАНОВЯВАНЕ НА НЕИЗПРАВНОСТИ

Неизправност	Вероятна причина	Мерки за отстраняване
<p>1. Конзолата не се стартира.</p>	Главен прекъсвач с ключ на "О".	Поставете главния прекъсвач с ключ на "I".
<p>2. Конзолата не се стартира. С главен прекъсвач в позиция "I" и комутатор с ключ в позиция "I" конзолата остава изключена</p>	<p>Батерията е свързана неправилно.</p> <p>Напълно изтощена батерия.</p> <p>Изгорял предпазител (20A).</p>	<p>Поставете комутатора с ключ и главния прекъсвач в позиция "О" и: потърсете причините за повреда.</p> <p>Проверете свързванията на батерията.</p> <p>Презаредете батерията.</p> <p>Сменете предпазителя.</p>
<p>3. Моторчето на стартера не се върти С комутатор с ключ в позиция "I" дисплеят се включва, но с натискането на бутон «START / STOP ENGINE» моторчето на стартера не се върти.</p>	Недостатъчно заредена батерия.	Презаредете батерията.
<p>4. Моторчето на стартера се върти, но двигателят не се стартира С комутатор с ключ в позиция "I" дисплеят се включва, с натискането на бутон «START / STOP ENGINE» моторчето на стартера се върти, но двигателят не се стартира.</p>	<p>Затворен кран за бензина.</p> <p>Липса на приток на бензин.</p> <p>Дефект в запалването.</p>	<p>Отворете крана за бензина.</p> <ul style="list-style-type: none"> - Проверете нивото в резервоара. - Проверете филтъра за бензин. - Проверете фиксирането на лулата на свещта. - Проверете чистотата и точното разстояние между електродите.

Неизправност	Вероятна причина	Мерки за отстраняване
<p>5. Светлинният индикатор за батерията и знаците мигат. (740 IOX, 540 IX). Появява се надпис "BATT". (340 IX).</p> <p>Опит за стартиране на машината; машината не се стартира, светлинният индикатор «Батерия» и надписът на «Знаци» започват да мигат, като показват, че напрежението е под 12V.</p>	<p>Недостатъчно заредена батерия.</p> <p>Изгорял предпазител за презареждането (25A).</p> <p>Повредена батерия.</p>	<p>Заредете батерията.</p> <p>Сменете предпазителя.</p> <p>Сменете батерията.</p>
<p>6. Светлинният индикатор за батерията и знаците мигат. (740 IOX, 540 IX). Появява се надпис "BATT". (340 IX).</p> <p>Светлинният индикатор «Батерия» и надписът на «Знаци» започват да мигат, като показват, че напрежението е над 12V.</p>	<p>Надписът на «Знаци» указва напрежение над 12V; налице е пренапрежение.</p>	<p>Свържете се с оторизиран сервизен център.</p>
<p>7. Светлинният индикатор за батерията и знаците премигват и след това двигателят се изключва. (740 IOX, 540 IX). Появява се надпис "BATT". (340 IX).</p> <p>Светлинният индикатор «Батерия» и надписът на «Знаци» започват да мигат, като показват, че напрежението е над 12V, след това машината се изключва.</p>	<p>Батерията е над прага на задействане при пренапрежение.</p>	<p>Свържете се с оторизиран сервизен център.</p>
<p>8. Двигателят работи, светлинният индикатор «Батерия» и надписът на «Знаци» започват да мигат, като показват, че напрежението е под 12V. (740 IOX, 540 IX). Появява се надпис "BATT". (340 IX).</p>	<p>Ако това състояние продължава:</p> <p>Изгорял предпазител за презареждането (25A).</p> <p>Повредена батерия.</p> <p>Зарядното устройство е повредено.</p>	<p>Сменете предпазителя.</p> <p>Сменете батерията.</p> <p>Свържете се с оторизиран сервизен център.</p>
<p>9. Трудно стартиране или неравномерна работа на двигателя.</p>	<p>Проблеми с горенето.</p>	<p>Почистете или сменете въздушния филтър.</p>
<p>10. Спад в производителността на двигателя по време на рязане.</p>	<p>Скорост на придвижване висока спрямо височината на рязане.</p>	<p>Намалете скоростта на придвижване и/или увеличете височината на рязане.</p>
<p>11. Светлинният индикатор за батерията не изгасва се няколко минути работа. (740 IOX, 540 IX)</p>	<p>Недостатъчно презареждане на батерията.</p>	<p>Свържете се с оторизиран сервизен център.</p>

Неизправност	Вероятна причина	Мерки за отстраняване
12. Светлинният индикатор за маслото светва по време на работа. (740 IOX, 540 IX)	Проблеми със смазването на двигателя.	- Спрете незабавно машината. - Възстановете нивото на маслото (ако този проблем продължава, свържете се с оторизиран сервизен център).
13. Двигателят спира без канвата и да е видима причина.	- Горивото е свършило. - Опитайте се да стартирате отново двигателя.	Допълнете гориво (ако този проблем продължава, свържете се с оторизиран сервизен център).
14. Неравномерно рязане.	Устройствата за рязане са затъпени. Скорост на придвижване висока спрямо височината на тревата за рязане. Комплектът с устройството за рязане е пълен с трева.	Проверете налягането в гумите. Свържете се с оторизиран сервизен център. Намалете скоростта на придвижване и/или увеличете височината на рязане.
15. Ненормални вибрации по време на употреба.	- Устройствата за рязане са разбалансирани. - Устройствата за рязане са разхлабени. - разхлабени части. - евентуални повреди.	- Изчакайте тревата да изсъхне. - Почистете комплекта с устройството за рязане. Свържете се с оторизиран сервизен център за проверка, смяна или ремонт.
16. При работещ двигател, с натискане на педала за газта, машината не се премества.	Лост за «изключване на трансмисията» в изключена позиция.	Включете трансмисията.

Ако проблемите продължават, след изпълнение на горните операции, свържете се с вашия дилър.



Внимание! Никога не се опитвайте да извършвате сложни ремонти без нужните средства и необходимите технически познания. Всяка лошо изпълнена операция води до автоматично отпадане на Гаранцията и на всяка отговорност от страна на Производителя.

1 Indeks

0	TABELICA S TEHNIČKIM PODACIMA	XI
1	UVOD	4
1.1	STRUKTURA PRIRUČNIKA	4
1.2	SIMBOLI	4
1.3	ČUVANJE PRIRUČNIKA	4
2	POZNAVANJE STROJA	4
2.1	KARAKTERISTIKE STROJA	4
2.2	PREDVIĐENA UPORABA	4
2.2.1	VRSTE KORISNIKA	5
2.3	NEPRIMJERENA UPORABA	5
2.4	SEGNALETICA DI SICUREZZA	5
2.5	IDENTIFIKACIJSKA PLOČICA	6
2.6	GLAVNI DIJELOVI	6
3	SIGURNOSNE ODREDBE	6
3.1	OBUKA	6
3.2	POČETNE OPERACIJE	7
3.3	ZA VRIJEME KORIŠTENJA	7
3.4	ODRŽAVANJE I SKLADIŠTENJE	9
3.5	PRIJEVOZ	11
3.6	ZAŠTITA OKOLIŠA	11
4	OSIGURANJE KOSILICE	11
5	MONTIRANJE	11
5.1	DIJELOVI ZA MONTIRANJE (3)	11
5.2	SJEDIŠTE	12
5.2.1	Montaža nosača za ruke (6)	12
5.2.2	Montaža sjedišta (5) (Model 740 IOX, 540 IX)	12
5.2.3	Montaža sjedišta (5) (Model 340 IX)	12
5.2.4	Montaža fleksibilne cijevi (7) (Model 740 IOX, 540 IX)	12
5.2.5	Montiranje nosača za prtljagu (8)	12
5.3	VOLAN (9)	12
5.4	POLUGA ZA VUČU (10)	12
5.5	NOSAČI S BRZIM SPOJKAMA (1:R)	12
5.6	PUNJENJE AKUMULATORA	12
5.7	TLAK GUMA	12
5.8	DODATNA OPREMA	12
6	KOMANDE I KONTROLNI INSTRUMENTI	12
6.1	HAUBA MOTORA (11)	12
6.2	OPĆI PREKIDAČ NA KLJUČ (12)	13
6.3	PAPUČICA PARKING KOČNICE (13:A)	13

6.4	POLUGA ZA BLOKADU PARKING KOČNICE (13:B)	13
6.5	PAPUČICA ZA POGON (13:C)	13
6.6	VOLAN (UPRAVLJAČ) (13:E)	13
6.7	KOMANDA ZA GAS (14:A)	13
6.8	KOMANDA CHOKE - ZA UKLJUČIVANJE S HLADNIM MOTOROM (14:B)	13
6.9	PREKIDAČ S KLJUČEM (14:C)	14
6.10	EKRAN I DUGME MODE (REŽIM RADA) NA UPRAVLJAČKOJ PLOČI (14:D; 15) (Model 740 IOX, 540 IX)	14
6.11	KOMANDA ZA FAROVE I ZADNJU DODATNU OPREMU (14:D; 15) (Model 340 IX)	15
6.12	EKRAN BROJAČA (14:D; 15) (Model 340 X)	15
6.13	PRIKLJUČNO VRATILO (14:F)	15
6.14	PODEŠAVANJE VISINE KOŠENJA (14:G)	15
6.15	KOMANDA ZA PODEŠAVANJE ZADNJE DODATNE OPREME (14:H; 14:I)	15
6.16	KOMANDA ZA ZADNJU DODATNU OPREMU (14:L)	15
6.17	HIDRAULIČNI PODIZAČ DODATNE OPREME (1:G)	15
6.18	POLUGE ZA KOMANDU HIDRAULIČNIM PRIKLJUČCIMA (14:O; 14:N) (Model 740 IOX)	16
6.19	POLUGA ZA UBACIVANJE / IZBACIVANJE BRZINE (19)	16
6.20	POLUGA ZA UBACIVANJE / IZBACIVANJE BRZINE (20)	16
6.21	NOSAČI S BRZIM SPOJKAMA	17
7	POKRETANJE I HOD	17
7.1	MJERE PREDOSTROŽNOSTI PRILIKOM KORIŠTENJA	17
7.2	KOMBINIRANJE DODATNE OPREME	17
7.3	NADOLIJEVANJE GORIVA (24)	17
7.4	HAUBA MOTORA (10)	18
7.5	ZAŠTITA MOTORA (30)	18
7.5.1	Uklanjanje zaštite motora	18
7.5.2	Montaža zaštite motora	18
7.6	PROVJERA NIVOVA ULJA MOTORA (25)	18
7.7	PROVJERA NIVOVA ULJA MJENJAČA	18
7.8	SIGURNOSNE KONTROLE	18
7.8.1	Opća sigurnosna kontrola	18
7.8.2	Elektronska sigurnosna kontrola	18
7.9	POKRETANJE / KRETANJE (HOD)	19
7.9.1	Kretanje	19
7.10	ZAUSTAVLJANJE	19
7.11	ČIŠĆENJE	20
8	KORIŠTENJE RADNOG PRIKLJUČKA	20
8.1	VISINA KOŠENJA	20
8.2	SAVJETI ZA KOŠENJE	20
9	ODRŽAVANJE	20
9.1	PLAN SERVISIRANJA	20
9.2	PRIPREMA	20
9.3	TABLICA S PLANOM ODRŽAVANJA	20

9.4	TLAK GUMA	21
9.5	PROVJERA / NADOLIJEVANJE ULJA	21
9.5.1	Provjera / nadolijevanje (26) (Model Honda GXV 630; 660; 690)	21
9.5.2	Provjera / nadolijevanje (29; 27) (Model B&S 8270; B&S VANGUARD 18HP).	21
9.6	PROVJERA / NADOLIJEVANJE ULJA MJENJAČA	21
9.6.1	Provjera/nadolijevanje (25)	21
9.7	REMENSKI PRIJENOSNICI	21
9.8	AKUMULATOR	21
9.8.1	Punjenje prijeko motora	21
9.8.2	Punjenje punjačem	22
9.8.3	Smontaggio/montaggio	22
9.8.4	Čišćenje	22
9.9	FILTAR ZA ZRAK, MOTOR	22
9.9.1	Filtar za zrak (Model Honda GXV 630; 660; 690) (26).	22
9.9.2	Filtar za zrak (Model: B&S 8270) (29X)	22
9.9.3	Filtar za zrak (Model B&S VANGUARD 18HP) (27X)	23
9.9.4	Zamjena svječiće	23
9.9.5	Čišćenje dovoda zraka	23
9.10	PODMAZIVANJE (28)	23
9.10.1	Osigurači (31:F).	23
10	SERVISIRANJE I POPRAVKE	24
11	SKLADIŠTENJE	24
12	UVJETI KUPOVINE	24
13	TABLICA S PLANOM ODRŽAVANJA	26
14	OBAVJESTI KOJE SE POJAVLJUJU NA EKRANU (MODEL 740IOX; 540IX)	27
15	VODIČ ZA PREPOZNAVANJE PROBLEMA.	28

1 UVOD



Prije puštanja u rad pažljivo pročitajte priručnik za uporabu.

1.1 STRUKTURA PRIRUČNIKA

Korisnički priručnik je sastavljen od omota, sadržaja, jednog dijela koji sadrži sve slike te objašnjavajućeg teksta.

Sadržina priručnika je podijeljena u poglavlja, odjeljke i pododjeljke.

Ovaj priručnik sadrži nekoliko tablica koje se odnose na različite motore obuhvaćene asortimanom (ako postoji).

Radi lakšeg čitanja podvucite podatke koje se odnose na određeni stroj ili motor.

Slike

U ovim uputama slike su označene brojevima 1, 2, 2, i tako dalje.

Dijelovi navedeni na slikama označeni su velikim slovima A, B, C, i tako dalje.

Uputa na sliku je označena porukom (2).

Uputa na dio C na slici 2 je prikazana porukom (2:A).

Naslovi

Naslovi u ovom priručniku označeni su brojevima kao što je navedeno u sljedećem primjeru:

"2.2 PREDVIĐENA UPORABA" je podnaslov naslova "2 POZNAVANJE STROJA" i nalazi se ispod njega.

Kada se upućuje na naslov, obično je naveden samo broj naslova koji treba vidjeti, na primjer "Pogledajte 2.2.1".

1.2 SIMBOLI



Simbol UPOZORENJA. Nepoštivanje danih uputa može dovesti do nanošenja ozbiljnih ozljeda osobama i/ili do oštećenja stvari.



Simbol OBAVEZE. Ukazuje na operaciju koja se mora obaviti obavezno izvršiti.



Simbol ZABRANE. Ukazuje na zabranjenu operaciju.



Simbol za NAPOMENU. Navodi informaciju ili objašnjenje od izuzetne važnosti.



Simbol za UPUĆIVANJE. Upućuje na poglavlje s dodatnim informacijama, a

napomena ukazuje gdje se ta informacija nalazi.

1.3 ČUVANJE PRIRUČNIKA

Priručnik čuvajte u dobrom i čistom stanju i na poznatom mjestu, koje je lako dostupno korisniku stroja.

2 POZNAVANJE STROJA

Ovaj stroj je postrojenje za rad u vrtu i točnije traktorska kosilica sa prednjim košenjem i sjedećim vozačem.

Stroj ima motor koji aktivira rezne elemente, zaštićene karterom, te pogonsku grupu koja pokreće stroj.

Stroj je zglojni. To znači da je šasija podijeljena na prednji i zadnji dio koji se mogu okretati u odnosu jedan na drugi.

Zglobni upravljač omogućava da se stroj okreće oko drveća i ostalih prepreka s iznimno malim promjerom okretanja.

Rukovatelj je u stanju upravljati strojem i pokretati glavne upravljačke komande sjedeći uvijek na mjestu vozača.

Sigurnosni uređaji montirani na stroju zaduženi su za zaustavljanje motora i reznih elemenata.

2.1 KARAKTERISTIKE STROJA

Stroj ima 4 pogonska kotača.

Snaga motora se hidraulički prenosi na pogonske kotače.

Motor pokreće pumpu za ulje koje kroz hidraulično kolo pokreće prednje i zadnje osovine (kotače).

Prednji i zadnji kotači se okreću istom brzinom.

Da bi upravljanje bilo lakše, obje osovine imaju diferencijal.

Prijenosni remeni pokreću dodatnu opremu montiranu naprijed.

2.2 PREDVIĐENA UPORABA

Ovaj stroj je projektovan i proizveden za košenje trave.

Korištenje posebnog pribora koji proizvođač smatra originalnom ili dodatnom opremom koja se može nakandno kupiti omogućava obavljanje ovog posla na različite načine, prikazane u ovom priručniku ili u uputama koje prate svaku dodatnu opremu.

Također, mogućnost primjene različitih dodatnih alata (ako to proizvođač predviđa) proširuje

predviđenu namijenu uređaja na druge funkcije do granica i prema uvijetima navedenim u uputama koje dolaze uz sam dodatni alat.



Strojem smije upravljati samo jedan korisnik.



Stabilnost stroja se smanjuje kada se koristi prednja oprema različita od reznih elemenata.



Stroj se treba koristiti ili s reznim elementima ili s nekom drugom dodatnom opremom montiranom naprijed.

2.2.1 VRSTE KORISNIKA

Ovaj stroj je namijenjen običnim potrošačima odnosno neprofesionalnim korisnicima.

Ovaj stroj se koristi za "hobi poslove".

2.3 NEPRIMJERENA UPORABA

Svaki drugačiji način korištenja, različit od onoga koji je naveden gore može biti opasan i dovesti do nanošenja ozbiljnih ozljeda osobama i/ili do oštećenja stvari

U neprimjerenu uporabu ulazi (osim ostalog na primjer, ali ne samo):

- transport na stroju ili na prikolici drugih osoba, djece ili životinja;
- vuča ili guranje tereta bez uporabe specijalnog alata predviđenog za vučenje;
- uporaba stroja na nestabilnim, klizavim, zamrznutim, kamenim ili nesuvislim terenima, lokvama ili močvarima, koji ne dozvoljavaju odgovarajuću procjenu stabilnosti terena;
- uključivanje reznih elemenata u dijelovima koji nisu pokriveni travom.



Neprikladno korištenje stroja dovodi do prekida jamstva i odricanje svake odgovornosti Proizvođača, čime svi troškovi nastali uslijed oštećenja ili povreda samog korisnika ili drugih osoba prelaze na teret korisnika.

2.4 SEGNALETICA DI SICUREZZA

Sigurnosni znakovi na stroju informiraju korisnika kako se mora ponašati prilikom korištenja istog, naime kod operacija koje traže više pažnje i opreznosti.



POZOR. Označava opasnost. Obično je u kombinaciji s drugim znakovima koji označavaju specifičnu opasnost.



Pozor! Prije korištenja stroja pročitajte priručnik s uputama.



Pozor! Obratite pozornost na razbacane predmete. Obratite pozornost na prisutne osobe.



Pozor! Uvijek nosite zaštitne slušalice.



Pozor! Stroj nije homologiran za uporabu na javnim cestama.



Pozor! Ovaj stroj, s postavljenom originalnom dodatnom opremom, može ići unaprijed pod maksimalnim nagibom od 10°, bez obzira na smjer.

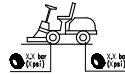

Tlak guma. Na naljepnici se nalaze optimalne vrijednosti tlaka u gumama (Vidi TABLICA S TEHNIČKIM PODACIMA). Pravilan tlak u gumama je neophodan uvjet za postizanje dobrih rezultata prilikom uporabe stroja.



Znak da je parking kočnica blokirana.



Označava maksimalnu nosivost nosača za prtljag (4:A). (Ako postoji)

Naljepnica se nalazi:

- u blizini nosača za prtljag na haubi motora.



Znak da je ubačena / izbačena brzina (4: B)

Naljepnica se nalazi:

- u blizini poluge za ubacivanje/izbacivanje brzine.



Znak za maksimalnu težinu vučnog dijela (4:C).

Naljepnica se nalazi:

- u blizini poluge za vuču.



Pozor! Opasnost od opekline (4:D). Ne dodirujte prigušivač.

Naljepnica se nalazi:

- u blizini auspuha;



Pozor! Opasnost od priklještenja (4:E). Držite ruke i noge podalje od spojnice upravljača i vučne kuke kada je za nju zakačena dodatna oprema.

Naljepnica se nalazi:

- u blizini zglobne spojnice upravljača,
- u blizini poluge za vuču.



Oštećene ili nečitke samoljepljive naljepnice morate zamijeniti.



Zatražite nove naljepnice u ovlaštenom servisnom centru.

2.5 IDENTIFIKACIJSKA PLOČICA

Identifikacijska pločica sadrži sljedeće podatke (vidi sl. 1):

1. Adresa proizvođača
2. Vrsta stroja
3. Razina akustične snage
4. Oznaka sukladnosti CE
5. Masa mašine s praznim spremnikom u kg
6. Snaga i radna brzina motora
7. Godina proizvodnje
8. Identifikacijski broj:
9. Šifra artikla



Upišite identifikacijski broj vašeg stroja u za to predviđeni prostor na slici (1:10).

Proizvod se može identificirati zahvaljujući dvama komponentama:

- Broj artikla i serijski broj stroja.
- Serijski broj, broj vrste i modela motora.



Koristite identifikacijske stavke prilikom svakog kontaktiranja ovlaštene radionice.



Primjer izjave o sukladnosti nalazi se na prethodnoj stranici priručnika.

2.6 GLAVNI DIJELOVI

Stroj se sastoji od sljedećih glavnih komponenti (pogledajte sl. 1):

- A. Šasija
- B. Kotači
- C. Volan (Upravljač)
- D. Sjedište
- E. Upravljačka ploča
- F. Komandne papučiće
- G. Poluga za podizanje prednje dodatne opreme
- H. Hauba motora
- I. Fiksna zaštita motora
- L. Kućište osigurača
- M. Akumulator
- N. Rezervoar

O. Rezervoar ulja za mjenjač

P. Motor

Q. Hidraulični priključci (Mod. 740 IOX)

R. Nosači s brzim spojkama za dodatnu opremu

3 SIGURNOSNE ODREDBE



Prije uporabe stroja pažljivo pročitajte ove upute.

3.1 OBUKA



POZOR! Prije uporabe stroja pažljivo pročitajte ove upute.

Upoznajte se s komandama i s pravilnom uporabom stroja.

Naučite kako zaustaviti stroj i kako brzo isključiti komande.

Uslijed nepridržavanja upozorenjima i uputama može doći do strujnog udara, požara i/ili teških ozljeda.

Sva upozorenja i sve upute spremite radi buduće uporabe.



Ne dopustite da stroj koriste djeca ili osobe koje ne poznaju dovoljno upute za korištenje.

Lokalni propisi mogu da ograniče minimalnu starost za korištenje stroja.



Stroj nemojte koristiti ako se u blizini nalaze osobe, osobito djeca, ili kućni ljubimci ili druge životinje.



Stroj se ne smije koristiti ako je korisnik umoran ili ako mu je loše, ako je pod lijekovima, ili je konzumirao drogu, alkohol i druge štetne supstance koje utječu na sposobnost reagiranja i na pažnju.



Podsjećamo da je korisnik odnosno osoba koja rukuje strojem odgovorna za nezgode i nesreće koje se mogu dogoditi drugim osobama ili njihovoj imovini.

Također, korisnik je odgovoran za procjenu potencijalnih rizika vezanih za tlo na kome mora raditi i obavezan je poduzeti sve potrebne mjere opreza kako bi osigurao svoju sigurnost i sigurnost drugih, osobito na padinama, neravnim, skliskim i nestabilnim tere-nima.



Ako stroj želite prodati ili dati drugima na uporabu, uvjerite se da se novi korisnik upoznao s uputama za uporabu koje se nalaze u ovom priručniku.



Ne dopuštajte djeci ili drugim putnicima da se penju na stroj koji radi, mogli bi pasti i zadobiti teške ozljede ili bi mogli ugroziti sigurnu vožnju stroja.



Upravljač strojem mora strogo slijediti upute za upravljanje, a posebice mora poštovati sljedeće:

- Ne dozvolite da vam što drugo odvuče pozornost i za vrijeme rada održavajte potrebnu koncentraciju.
- Obratite pozornost da gubitak kontrole nad strojem koji kliza niz padinu se ne može spriječiti samo uporabom kočnica. Glavni uzroci koji mogu dovesti do gubitka kontrole nad strojem su:
 - Nedostatak prijanjanja kotača;
 - Prevelika brzina;
 - Neadekvatno kočenje;
 - Neodgovarajući stroj za radnju koja se obavlja;
 - Nedostatak poznavanja efekata izazvanih uvjetima terena, posebice na nagibima;
 - Neodgovarajuća uporaba stroja kao vučno vozilo;



Stroj je opremljen nizom mikro prekidača i sigurnosnih uređaja koji se ne smiju nepropisno izmjenjivati ili uklanjati. Njihova izmjena ili uklanjanje poništava važenje jamstva i oslobađa proizvođača od svake odgovornosti. Prije korištenja stroja uvijek provjerite rade li sigurnosni uređaji.

3.2 POČETNE OPERACIJE

- Za vrijeme uporabe stroja uvijek nosite otpornu radnu obuću s neprokliznom gumom i duge hlače.
- Nemojte koristiti stroj ako ste bos ili imate sandale.
- Izbjegavajte nositi lančiče, narukvice, odjeću koja leprša ili koja ima vrpce te kravate.
- Dugu kosu trebate povezati. Uvijek nosite zaštitne slušalice.
- Temeljito provjerite radno područje i uklonite sve predmete koje bi stroj mogao odbaciti ili koji mogu oštetiti rezni element i motor (kamenje,

grane, komade drva, željezne žice, kosti, itd.).



POZOR: OPASNOST! Gorivo je veoma zapaljivo.

- Gorivo čuvajte u odgovarajućim posudama;
- Za nadolijevanje goriva koristite lijevak i gorivo nadolijevajte samo na otvorenom. Za vrijeme nadolijevanja i uopće svaku put kada rukujete s gorivom, ne smijete pušiti;
- Gorivo nadolijte prije nego pokrenete motor i nemojte ga dodavati niti uklanjati čep rezervoara dok motor radi ili dok je vruć;
- Ako gorivo iscuri, ne pokrećite motor, udaljite stroj iz područja gdje je gorivo iscurilo i izbjegavajte stvarati situacije u kojima može doći do izbijanja požara sve dok se gorivo i benzinski plinovi u potpunosti ne rasprše;
- Uvijek vratite čep rezervoara i spremnika za gorivo na svoje mjesto i dobro ga zategnite.



Zamijenite pokvarene prigušivače.



Prije uporabe, općenito provjerite stroj te posebice obratite pozornost na rezne elemente i uvjerite se da vijci koji se na njima nalaze nisu istrošeni ili oštećeni. Kako biste zadržali uravnoteženost stroja zamijenite rezne lemente zajedno sa oštećenim ili istrošenim vijcima. Popravke mora obaviti ovlaštenu servisni centar.



Redovito provjeravajte stanje akumulatora. Zamijenite akumulator u slučaju oštećenja njegovog plašta, poklopca, ili stezaljki.

3.3 ZA VRIJEME KORIŠTENJA



Nemojte pokretati motor u zatvorenim prostorima, gdje bi moglo doći do opasne koncentracije ugljen monoksida. Pokretanje motora se mora obaviti na otvorenom ili u dobro prozračenom prostoru. Uvijek imajte na umu da su ispušni plinovi otrovni.



Stroj koristite samo na dnevnom svjetlu

ili dobrom umjetnom svjetlu i u uvjetima dobre vidljivosti. Udaljite osobe, djecu i životinje iz radnog područja.



Ako je moguće, izbjegavajte raditi u mokroj travi. Izbjegavajte raditi na kiši ili ako postoji opasnost od nepogode. Stroj ne koristite po lošem vremenu, posebice ako postoji opasnost od sevanja.



Prije nego pokrenete motor, iskopčajte noževe i priključno vratilo i stavite mjenjač u "neutralni položaj".



Posvetite osobnu pozornost kada se približavate preprekama koje bi mogle ograničiti vidljivost.



Kad stroj parkirate, aktivirajte parkirnu kočnicu;



Stroj ne smijete koristiti na terenima s nagibom većim od 10° (17%), bez obzira na smjer vožnje.



Ne zaboravite da ne postoji "siguran" nagib. Kretanje na travnatim padinama zahtjeva osobito pozornost. Kako biste izbjegli prevrtanje ili gubitak kontrole nad strojem:

- Ne zaustavljate se i ne krećite naglo na nizbrdicama ili uzbrdicama;
- Pogon pokrenite nježno i uvijek održavajte ubačenu brzinu, posebice pri kretanju nizbrdo;
- Morate smanjiti brzinu na padinama i u uskim zavojima;
- Obratite pozornost na grbe, udubljenja i skrivene opasnosti.
- Nikada nemojte kositi u poprečnom smjeru u odnosu na nagib. Padinama se morate kretati ili uzbrdo ili nizbrdo, nikako poprečno i morate obratiti pozornost na promjene smjera. Također, gornji kotači ne smiju naići na prepreke (kamenje, grane, korenje, i sl.) koje mogu uzrokovati bočno otklizavanje, prevrtanje ili gubitak kontrole nad strojem.



Prije svake promijene smjera kretanja na nagibima, smanjite brzinu i aktivirajte parking kočnicu prije nego mašinu ostavite da stoji bez nadzora.



Budite vrlo oprezni u blizini litica, jaraka ili nasipa. Stroj se može prevrnuti ako se prođe preko ivičnjaka ili ako ivičnjak pukne.



Naročito pazite prilikom kretanja i košenja unatrag. Prije i za vrijeme kretanja unatrag gledajte iza sebe, kako biste se uvjerali da nema prepreka.



Budite oprezni za vrijeme vuče tereta ili prilikom uporabe teških alata:

- Za vučne šipke koristite samo odobrena mjesta za povezivanje;
- Ograničite opterećenja teretom na ona koja se lako mogu kontrolirati;
- Nemojte naglo skretati. Obratite pozornost prilikom kretanja unatrag;
- Kada to savjetuje priručnik, koristite protutegove ili tegove za kotače.



Za vrijeme prelaska preko ne travnatih površina kao i dok se krećete ka ili od područja gdje trebate pokositi travu, iskopčajte noževe i priključno vratilo i noževe držite u najvišem položaju.



Prilikom korištenja stroja blizu ceste, pazite na promet.



POZOR! Stroj nije homologiran za uporabu na javnim cestama. Smije se koristiti (sukladno Zakonom o saobraćaju) samo na privatnim površinama na kojima je zabranjen saobraćaj.



Ako su štitnici oštećeni nikada ne koristite stroj.



Ne stavljate ruke i noge blizu ili ispod rotirajućih dijelova. Budite uvijek podalje od izlaznog otvora.



Stroj ne ostavljajte u visokoj travi s uključenim motorom da ne biste izazvali požar.



Prilikom korištenja dodatne opreme nemojte nikada usmjeravati pražnjenje prema eventualno prisutnim osobama.



Koristite samo dodatnu opremu koju preporučuje proizvođač stroja.



Nemojte koristiti stroj ako dodatna oprema/alat nisu postavljeni na predviđena mjesta. Vožnja stroja bez dodatne opreme može negativno utje-

cati na njegovu stabilnost.



Obratite pozornost kad koristite košaru za sakupljanje trave i drugu dodatnu opremu koja može izmijeniti stabilnost stroja, posebno na kosinama.



Nemojte mijenjati postavke motora i nemojte koristiti motor sa prevelikim brojem obrtaja.



Nemojte dodirivati komponente motora koje se tijekom uporabe griju. Opasnost od opeklina.



Iskopčajte rezne elemente ili priključno vratilo, stavite mjenjač u neutralni položaj, aktivirajte parking kočnicu, zaustavite motor i izvadite ključ (nakon što ste se uvjerali da su se svi pokretni dijelovi zaustavili):

- e. Prije nego uklonite uzrok blokade i prije nego odčepite izbacivač;
- f. Prije nego obavite kontrolu, čišćenje ili podešavanje stroja;
- g. Nakon što udarite strano tijelo ili predmet. Provjerite da li na stroju ima oštećenja i obavite potrebne popravke prije ponovnog korištenja.



Iskopčajte rezne elemente ili priključno vratilo i zaustavite motor (nakon što ste se uvjerali da su se svi pokretni dijelovi zaustavili):

- a. Prije dolijevanja goriva;
- b. Svaki put nakon što skinete i vratite vreću za prihvat trave;
- c. Prije podešavanja visine košenja ako to ne možete izvršiti s mjesta vozača.



Iskopčajte noževe ili priključno vratilo za vrijeme transporta i svaki put kada ih ne koristite.



Prije zaustavljanja, smanjite gas. Na kraju rada zatvorite dovod goriva sljedeći upute u priručniku.



Obratite pozornost na sklop reznih elemenata sa više od jednog sječiva jer okretanje jednog sječiva može izazvati okretanje drugih.



POZOR - U slučaju kvara ili nesreće za vrijeme rada, odmah ugasite motor i udaljite se od stroja kako ne bi došlo do

daljnjeg oštećenja; u slučaju nesreća u kojima ste se ozlijedili vi ili druge osobe, odmah pružite prvu pomoć prikladnu situaciji i obratite se zdravstvenoj ustanovi za potrebno liječenje. Pažljivo uklonite eventualne ostatke koji bi mogli uzrokovati, ukoliko ostanu nezapaženi, štetu ili ozljede osoba ili životinja.



POZOR! Nivo buke i vibracija navedeni u ovim uputama su maksimalne radne vrijednosti stroja. Uporaba neuravnoteženog reznog elementa, prevelika brzina kretanja, neodržavanje imaju značajan utjecaj na emisiju buke i na vibracije. Zbog toga, potrebno je poduzeti preventivne mjere za otklanjanje mogućih šteta izazvanih prevelikom bukom ili jakim vibracijama. Obavljajte održavanje stroja, nosite zaštitne slušalice, rukavice i pravite pauze za vrijeme rada.

3.4 ODRŽAVANJE I SKLADIŠTENJE



POZOR! – Izvadite ključ i pročitajte odgovarajuće upute prije početka bilo kakvih operacija vezanih za čišćenje ili održavanje. Nosite prikladnu odjeću i zaštitne rukavice u svim situacijama u kojima postoji rizik od povreda ruku.



POZOR! – Ne koristite stroj ako se na njenu nalaze istrošeni ili oštećeni dijelovi. Neispravni ili oštećeni dijelovi se moraju zamijeniti, ne smiju se popravljati. Koristite samo originalne rezervne dijelove: korištenje neoriginalnih rezervnih dijelova i/ili neispravno postavljenih dijelova ugrožava sigurnost stroja, može izazvati nesreće ili ozljede i oslobađa proizvođača od bilo kakvih obaveza ili odgovornosti



Sve zahvate vezane za podešavanje i održavanje koji nisu navedeni u ovom priručniku moraju biti izvedeni kod vašeg ovlaštenog trgovca ili specijaliziranog centra koje poznaje stroj i ima potrebnu opremu za izvođenje zahvata korektno i na način da bude ispoštovan stupanj originalne sigurnosti stroja. Zahvati izvedeni u neprimjerenim radionicama ili od strane nekvalificiranih osoba dovode do prekida svake vrste

jamstva i odricanje svake odgovornosti proizvođača.

- Poslije svake uporabe, iskopčajte ključ i provjerite eventualnu štetu.
- Zategnite sve matice i vijke kako biste osigurali uvijek siguran rad stroja. Redovito održavanje je bitno za sigurnost i za održavanje nivoa učinkovitosti.
- Redovito provjeravajte jesu li vijci noža reznog kućišta dobro zategnuti.



Nosite zaštitne rukavice kada rukujete reznim kućištem, kada ga uklanjate ili postavljate.



Kada rezno kućište naoštrite, obavite balansiranje stroja. Sve radnje vezane za rezno kućište (uklanjanje, oštrenje, balansiranje, ponovna montaža i/ili zamjena) su zahtjevne i za njihovo obavljanje potrebni su specifično znanje i poseban alat; iz sigurnosnih razloga, potrebno ih je obavljati uvijek u specijaliziranom centru.

- Redovito provjeravajte da li kočnice ispravno rade. Važno je redovito održavati kočnice i eventualno ih popravljati, ako je potrebno.
- Zamijenite naljepnice na kojima se navode upute i poruke s upozorenjima, ako su oštećene.
- Ako stroj nema mehaničkih blokada za prijevoz, opremu morate uvijek spustiti na tlo kada stroj parkirajte, skladištite ili ostavljate bez nadzora.
- Stroj skladištite na mjestu koje je nije pristupačno djeci.



Stroj nemojte skladištiti s gorivom u spremniku u prostoriji gdje bi plinovi goriva mogli doći u dodir s vatrom, iskrum ili izvorom topline.

- Prije nego stroj odložite u bilo kom prostoru, sačekajte da se motor prvo ohladi.
- Kako biste smanjili rizik od požara, u blizini motora, prigušivača u auspuhu (akustičnog filtra), ležišta akumulatora i prostora u kom odlažete gorivo ne ostavljajte travu, lišće ili previše masti i maziva.
- Radi smanjenja rizika od požara, redovito provjeravajte da nema curenja ulja i/ili

goriva.

- Ako treba isprazniti rezervoar, to uradite na otvorenom i kad je motor hladan.
- Nikada ne ostavljajte ključeve u bravi ili na dohvata djece ili osoba koje nisu ovlaštene za upravljanje ovim strojem. Uvijek izvadite ključ prije nego počnete obavljati bilo kakve radnje vezane za održavanje.



POZOR! – Kiselina u akumulatoru je korozivna. U slučaju mehaničkih oštećenja ili pretjeranog punjenja, kiselina bi mogla iscuriti. Izbjegavajte udisati kisele pare i kontakt sa bilo kojim dijelom tijela.



Udisanje kiselih para izaziva oštećenja sluznice i drugih unutarnjih organa. Obratite se hitno ljekaru.



POZOR! – Nemojte pretjerivati u punjenju akumulatora. Kod pretjeranog punjenja on može eksplodirati i prouzrokovati curenje kiseline.



POZOR! – Kiselina izaziva teška oštećenja alata, odjeće i drugih materijala. Dio u dodiru s kiselinom odmah isperite vodom.



Nemojte dovoditi u kratki spoj stezaljke akumulatora. Tako izazvane iskre mogu prouzročiti požar.



Obratite POZORNOST na dijelove pod tlakom (hidraulične komponente). Tekućina pod tlakom u hidrauličnom sustavu kada iscuri može prodrijeti u kožu i ozbiljno je ozlijediti. Ako do toga dođe, odmah zatražite pomoć liječnika.

3.5 PRIJEVOZ



POZOR! - Ako je potrebno stoj prevesti kamionom ili prikolicom, koristite navoz odgovarajuće otpornosti, širine i dužine.

Za vrijeme transporta, zatvorite ventil za gorivo (ako postoji), spustite rezne elemente ili drugu dodatnu opremu, uključite parking kočnicu i na odgovarajući način, pomoću užadi ili lanaca, osigurajte stroj za prijevozno sredstvo.

3.6 ZAŠTITA OKOLIŠA

- Zaštita okoliša mora biti važan i prioritetan aspekt prilikom uporabe stroja, u korist civilnog društva i okoliša u kome živimo. Izbjegavajte smjetati susjedima.
- Pažljivo slijedite lokalne propise za zbrinjavanje ambalaže, ulja, benzina, filtra, oštećenih dijelova i bilo kojih dijelova koji imaju jak utjecaj na okoliš. Ovakav otpad se ne smije baciti u smeće, već se mora odvojiti i odložiti u odgovarajućim centrima za prikupljanje otpada koji obavljaju reciklažu materijala.
- Pažljivo slijedite lokalne propise za odlaganje materijala poslije korištenja.
- Na kraju radnog vijeka stroja, ne ostavljajte ga u okolišu već se obratite sabirnom centru u skladu sa lokalnim propisima.

4 OSIGURANJE KOSILICE

Provjerite osiguranje traktorske kosilice.

Kontaktirajte vaše osiguravajuće društvo.

Potrebno je ugovoriti policu koja uključuje promet, požar, štetu i krađu.

5 MONTIRANJE

 **Nemojte koristiti stroj dok ne primjenite sve mjere iz dijela "MONTIRANJE".**

 **Otpakiranje iz ambalaže i završetak montiranja moraju se obaviti na ravnoj i čvrstoj površini s dovoljno prostora za kretanje stroja i za ambalažu. Pri tome uvijek koristite odgovarajući alat.**

5.1 DIJELOVI ZA MONTIRANJE (3)

Stroj se isporučuje sa rastavljenim sjedištem, naslonima za ruke, polugom za vuču i nosačima s brzim spojkama, dok je akumulator postavljen na svoje mjesto i povezan.

U ambalaži stroja nalaze se dijelovi za montiranje (3) navedeni u sljedećoj tablici:

[740 IOX; 540 IX]			
Poz.	Br.	Opis	Dimenzija
A	2	Elastična utičnica	6 x 36
B	2	Ključ za prekidač	/
C	1	Ključ za opći prekidač	/

[740 IOX; 540 IX]			
Poz.	Br.	Opis	Dimenzija
D	2	Naslone za ruke	/
E	4	Vijci za fiksiranje sjedišta	M8 x 20
F	10	Klinovi za pričvršćavanje fleksibilne cijevi	/
G	4	Nasadni ključevi za fiksiranje sjedišta	/
H	4	Rascepljena podloška	M8
L	4	Vijak sa šestougaonom glavom	M8 x 40
M	1	Nosač za prtljag	/
N	4	Vijci TORX (za pričvršćivanje rešetke za prtljagu)	M6 x 20
O	1	Vučna poluga	/
P	2	Matica s navojem prirubnice	M8
R	2	Nosači s brzim spojkama	/

[340 IX]			
Poz.	Br.	Opis	Dimenzija
A	2	Elastična utičnica	6 x 36
B	2	Ključ za prekidač	/
C	1	Ključ za opći prekidač	/
D	2	Naslone za ruke	/
M	1	Nosač za prtljag	/
N	4	Vijci TORX (za pričvršćivanje rešetke za prtljagu)	M6 x 20
O	1	Vučna poluga	/
P	2	Matica s navojem prirubnice	M8
Q	2	Vijak sa šestougaonom glavom	M8 x 20
R	2	Nosači s brzim spojkama	/
S	2	Zatik za pričvršćivanje sjedala	M8

5.2 SJEDIŠTE

 **Montirajte sjedište i slijedite upute navedenim redoslijedom:**

5.2.1 Montaža nosača za ruke (6)

Nosači za ruke i dijelovi neophodni za njihovo postavljanje se isporučuju u posebnom pakovanju koje se nalazi u kutiji sa strojem.

5.2.2 Montaža sjedišta (5) (Model 740 IOX, 540 IX)

1. Na 4 klizača (5:A) stavite malo masti.
2. Pripremite 4 vijka (M8 x 40) sa već postavljenim elastičnim podloškama i nasadnim ključevima. Pogledajte (5:B).
3. Podignite nosač sjedišta (5:C) i postavite ga u vertikalni položaj.
4. Približite sjedalo nosaču i umetnite sklop (5:B) u utor (5:D) nosača.
5. Približite sjedište nosaču i postavite ga tako da se otvori vijaka za fiksiranje nađu na oko pola hoda klizača.
6. Umetnite i zavrnite 4 vijka (5:B).
7. Blokirate vijke momentom od 20÷25 Nm.



Sjedište se može oštetiti ako vijke pričvrstite momentom većim od 25 Nm.

8. Povežite konektor sjedišta (5:E) za konektor kablova (5:F).



Ako konektori nisu povezani, stroj neće raditi.

9. Provucite kabal u držač kabla (5:H) kako bi kabal čvrsto stajao.

5.2.3 Montaža sjedišta (5) (Model 340 IX)

1. Sjedalo se isporučuje već skopljeno na svojoj ploči.
2. Pozicionirajte sjedalo tako što ćete približiti otvori na pločici sjedala onima na donjoj pločici.
3. Uvucite vijke (Q) u otvore na nosaču sjedala i u otvore na ploči sjedala. Moment pritezanja: 20÷25 Nm.



Sjedište se može oštetiti ako vijke pričvrstite momentom većim od 25 Nm.

5.2.4 Montaža fleksibilne cijevi (7) (Model 740 IOX, 540 IX)

1. Sjedište fiksirajte sa 2 vijka (7:B).
2. Postavite fleksibilnu cijev (7:A).
3. Fiksirajte cijev sa 10 klinova (7:C).

5.2.5 Montiranje nosača za prtljagu (8)

Nosač za prtljagu (8:B) montirajte na naslon sjedišta (8:A) pomoću 4 vijka (8:C).

5.3 VOLAN (9)

1. Umetnite naglavak (9:A) na stub volana (9:B) do kraja.
2. Poravnajte otvore naglavka i otvore stuba.

3. Kada poravnate otvore (9:C), ubacite dvije utičnice (9:D).

5.4 POLUGA ZA VUČU (10)

Montirajte polugu za vuču (10:A) na zadnji dio stroja.

Koristite vijke i matice (10:B; 10:C).
Moment pritezanja: 22 Nm.

5.5 NOSAČI S BRZIM SPOJKAMA (1:R)

Nosači s brzim spojkama i upute za njihovo postavljanje se isporučuju u posebnom pakovanju koje se nalazi u kutiji sa strojem.

Nosače s brzim spojkama postavite na prednje poluosovine stroja.

5.6 PUNJENJE AKUMULATORA



Prije prve uporabe stroja bateriju (akumulator) napunite do kraja.



Za postupak koji treba obaviti radi punjenja akumulatora pogledajte 9.8

5.7 TLAK GUMA

Za tlak u gumama pogledajte "0 TABLICA S TEHNIČKIM PODACIMA"

5.8 DODATNA OPREMA

Za montiranje dodatne opreme pogledajte upute isporučene skupa s pojedinačnom opremom.



Napomena: U ovom slučaju rezno kućište se smatra dodatnom opremom.

6 KOMANDE I KONTROLNI INSTRUMENTI

6.1 HAUBA MOTORA (11)

Hauba se otvara na način prikazan u nastavku:

1. Okrenite za 90° stupnjeva dva vijka (11:A)
2. Povucite ka gore ručku (11:B) i istovremeno pažljivo podignite haubu (11:C).
3. Za njeno zatvaranje izvršite, ako je potrebno, mali pritisak sve dok se ručka (11:B) ne zakači. Okrenite za 90° stupnjeva dva vijka (11:A).



Za primjenu odgovarajuće dodatne opreme obratite se ovlaštenom servisu.



Zabranjeno je uključivati motor dok je

hauba otvorena.

6.2 OPĆI PREKIDAČ NA KLJUČ (12)

Električno napajanje se aktivira preko ključa (12:A). Nalazi se ispod haube motora (1:H), te je, da biste pristupili općem prekidaču, potrebno podići haubu (pogledajte 6.1).

Umetnite ključ (12:A) u opći prekidač, pritisnite ga i okrenite u smjeru kazaljki na sati. Na ovaj način uključujete napajanje električnog sustava.

Okretanjem ključa u smjeru suprotnom do kazaljki na satu isključujete električno napajanje.



Ključ se može izvaditi samo ako ste ga okrenuli u smjeru suprotno od kazaljki na satu.

6.3 PAPUČICA PARKING KOČNICE (13:A)



Za vrijeme kretanja nemojte nikada pritisnuti dijelomično ovu papučicu.

Postoji rizik da se prijenosnik pregrije.

Papučica (13:A) može biti u slijedećim položajima:

 Otpuštena. Pogon je ubačen. Parking kočnica nije uključena.

 Potpuno pritisnuta. Pogon je iskopčan. Parking kočnica je potpuno uključena ali nije blokirana. Ovaj položaj se koristi kao kočnica za nepredviđene situacije (hitne slučajeve).

6.4 POLUGA ZA BLOKADU PARKING KOČNICE (13:B)



Blokira papučicu "kočnice" u potpuno pritisnutom položaju. Ova funkcija se koristi za blokadu stroja na kosinama, za vrijeme

transporta, kada motor ne radi, i sl.

Blokiranje:

1. Pritisnite papučicu (13:A) do kraja.
2. Povucite polugu (13:B) prema gore.
3. Otpustite papučicu (13:A).
4. Otpustite polugu (13:B).

Odblokiranje:

1. Pritisnite i otpustite papučicu (13:A).

6.5 PAPUČICA ZA POGON (13:C)

Papučica određuje odnos prijenosa između motora i pogonskih kotača (određuje brzinu).

Kada je papučica otpuštena, radna kočnica je uključena.

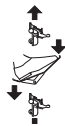

- (○) - Pritiskom na papučicu prema naprijed - stroj se kreće prema naprijed.
- (○) - Kada papučica nije pritisnuta - stroj stoji.
- (○) - Pritiskom na papučicu prema nazad - stroj se kreće u nazad.

- Kada smanjite jačinu pritiska papučice - stroj koči.



Ako stroj ne koči na očekivani način kada je papučica otpuštena, koristite lijevu papučicu (13:A) kao kočnicu za hitne slučajeve.

6.6 VOLAN (UPRAVLJAČ) (13:E)

Visinu volana je moguće milimetarski precizno podesiti.

Odvijite ručku za podešavanje (13:D) upravljača da biste podigli ili spustili volan do željenog položaja. Zategnite.



Volan nemojte podešavati za vrijeme kretanja.



Nemojte nikada okretati volan kada stroj stoji sa spuštrenom dodatnom opremom. Postoji opasnost od preopterećenja servovolana i dijelova volana.

6.7 KOMANDA ZA GAS (14:A)

Komanda za podešavanje režima motora.



1. Pun gas - trebate koristiti uvijek za vrijeme uporabe stroja.



2. Minimum.

6.8 KOMANDA CHOKE - ZA UKLJUČIVANJE S HLADNIM MOTOROM (14:B)

Koristi se prilikom paljenja ako je motor hladan.

Komanda choke može biti postavljena u dva položaja:



1. Komanda potpuno vani - funkcija choke je uključena. (za pokretanje kad je motor hladan).

2. Komanda potpuno unutra - funkcija choke je isključena. (normalan rad i pokretanje s vrućim motorom).

 **Kada je motor vruć, nemojte se kretati sa zatvorenim zrakom (funkcija choke).**

6.9 PREKIDAČ S KLJUČEM (14:C)



Ključ služi da omogući / onemogući uključenje stroja.

- Umetnite ključ (14:C) i stavite ga u položaj "I" (KRETANJE) da biste omogućili uključenje stroja. Na trenutak će se uključiti sve lampice na ekranu i zvučni signal. Na ekranu će ostati uključena jedino funkcija "contaore" (brojač), lampica za ulje (koja se automatski isključuje nakon pokretanja motora) i eventualno lampica za parking kočnicu ako je ona aktivirana. Uključićete se i lampica za sjedište ako vozač nije za sjedištem.
- Postavite ključ u položaj "O" da biste onemogućili uključenje stroja.

 **Ključ se može izvaditi samo kada je u položaju "O".**

 **Kada je korisnik odsutan, a ključ je u položaju "I", poslije 30 sekundi se uključuje kontinuirani zvučni signal. Zvučni signal ostaje upaljen sve dok se korisnik ne vrati do stroja ili dok se stroj ne isključi.**

6.10 EKLAN I DUGME MODE (REŽIM RADA) NA UPRAVLJAČKOJ PLOČI (14:D; 15) (Model 740 IOX, 540 IX)

 Dugme MODE (REŽIM RADA) (14:E) Preko dugmeta MODE možete odabrati lampice koje odgovaraju različitim funkcijama koje su: brojač, prostorna temperatura, obrtaji motora, akumulator (baterija). Također je moguće uključiti far isključivanje senzora za mrak.

- Kratko pritisnite i otpustite dugme kako biste u nizu uključili lampice na ekranu koje odgovaraju različitim funkcijama. Na prostoru za cifre na alfanumeričkom prikazu ekrana prikazuju se podaci vezane za izabranu ikonu, dok posljednja cifra prikazuje mjernu jedinicu.
- Pritisnite više od 1 sekunde kako biste ručno uključili ili isključili far.

 **Automatsko upravljanje farom se postavlja automatski za vrijeme svakog uključanja stroja.**

Prostor za cifre (15:A). Dio ekrana na kome su prikazani alfanumerički podaci vezani za različite funkcije.



Brojač sati rada (15:B). Ove cifre pokazuju sate provedene u vožnji. Prikazani podatak je iskazan u satima i desetim dijelovima sata. Ova funkcija je aktivan samo kada je motor u pokretnu. Mjerna jedinica je praćena slovom H.



Prostorna temperatura (15:C) Ove cifre prikazuju prostornu temperaturu. Mjerna jedinica je praćena slovom C.



Brojač obrtaja motora (15:D). Cifre prikazuju broj obrtaja motora. Ako trepte, znači da režim motora, s uključenim priključnim vratilom, nije optimalan (obrtaji su iznad 2500 rpm). Pritisnite papučicu za gas do kraja.



Održavanje (15:E). Prikazuje obavijesti vezane za održavanje i servisiranje. Cifre na prikazu počinju da trepte kada stroj dođe do vremenske granice kada trebate obaviti održavanje.

Treptanje traje dva minuta i ima prednost u odnosu na ostale funkcije ekrana. U ovoj fazi, upotreba dugmeta MODE nije moguća. Kada dosegne 99999 sati, brojač ponovno kreće od nule. Poslije 999 sati, izostavljaju se minuti.



Akumulator (15:F). Cifre prikazuju napon akumulatora.



Priključno vratilo (15:G). Upaljena lampica ukazuje da je priključno vratilo aktivirano.



12V ON/OFF (15:H). Upaljena lampica ukazuje da je zadnja dodatna oprema aktivirana.



Far (15:I). Lampica ukazuje da je far, za čije upravljanje je obično zadužen senzor za mrak, uključen.



Maksimalni nagib (15:L). Lampica počinje da trepti ako nagib stroja pređe granicu od 10°.



Ako je senzor u kvaru, prikazuje se poruka "TILT FAULT" (KVAR SENZORA ZA PREVRTANJE).



Papučica parking kočnice (15:M). Upaljena lampica ukazuje da je uključena parking kočnica



Sjedište (15:N). Upaljena lampica ukazuje

da vozač ne sjedi na sjedištu.

 Ulje (15:P). Upaljena lampica za vrijeme rada stroja ukazuje na nedostatak ulja.

6.11 KOMANDA ZA FAROVE I ZADNJU DODATNU OPREMU (14:D; 15) (Model 340 IX)



Tipka za Far/12V (14:E). Nakon što pritisnete tipku za Far/12V aktivira se uključivanje fara i zadnje dodatne opreme.



Kada aktivirate komandu, uključuje se kružno led svjetlo oko tipke.

- Pritisnite na kratko i otpustite da biste ručno uključili ili isključili far. Ako je komanda aktivirana, uključuje se led svjetlo iznad tipke.
- Pritisnite i držite pritisnutim dugme više od 1 sekunde da biste uključili ili isključili zadnju dodatnu opremu. Ako je komanda aktivirana, uključuje se led svjetlo ispod tipke.

6.12 EKTRAN BROJAČA (14:D; 15) (Model 340 X)



Ekran brojača (15:B). Ove cifre pokazuju sate provedene u vožnji. Prikazani podatak je iskazan u satima i desetim dijelovima sata. Ova funkcija je aktivan samo kada je motor u pokretu. Mjerna jedinica je praćena slovom H.

Kada dosegne 9999 sati, brojač ponovno kreće od nule. Poslije 999 sati, izostavlja ju se minuti.

6.13 PRIKLJUČNO VRATILU (14:F)



Prekidač za uključivanje / isključenje priključnog vratila (14:F). Za uključivanje / isključenje priključnog vratila pritisnite prekidač.

6.14 PODEŠAVANJE VISINE KOŠENJA (14:G)

Stroj je opremljen s dvije tipke za podešavanje visine rezanja za vrijeme košenja:



Pritisnite za povećanje visine rezanja.



Pritisnite za smanjenje visine rezanja.

Rezno kućište se spaja na priključno vratilo

(16:A).

6.15 KOMANDA ZA PODEŠAVANJE ZADNJE DODATNE OPREME (14:H; 14:I)

Stroj je opremljen komandom za električno podešavanje zadnje dodatne opreme (opciono dodatka).

Priključak (17:B) (opciono) za povezivanje ove dodatne opreme se nalazi na zadnjoj desnoj strani stroja.



Dugme omogućava podizanje ili spuštanje zadnje dodatne opreme.



6.16 KOMANDA ZA ZADNJU DODATNU OPREMU (14:L)

Na stroju se može koristiti zadnja električna dodatna oprema.

Priključak (17:A) za povezivanje ove dodatne opreme se nalazi na zadnjoj desnoj strani stroja.



Ovo dugme koristite da biste dodatku dali / uskratili električno napajanje.

Za napon zadnje dodatne opreme pogledajte "[1] 00 TABLICA S TEHNIČKIM PODACIMA".



Koristite samo dodatnu opremu koju je odobrila kompanija STIGA SpA.

6.17 HIDRAULIČNI PODIZAČ DODATNE OPREME (1:G)

Hidraulični podizač dodatne opreme je aktivan samo kada je motor uključen i kada papučica (13:A) nije pritisnuta. Hidraulični podizač se kontrolira preko poluge (14:M).

Poluga može biti u jednom od četiri položaja navedena u nastavku:



Lebdeći položaj. Polugu postavite što je moguće više prema naprijed, gdje će se blokirati. Radni priključak će se potom spuštiti do lebdećeg položaja. Kada je u tom položaju, dodatak se oslanja na teren uvijek istim pritiskom i u stanju je pratiti profil terena. Za vrijeme rada koristite lebdeći položaj.



Spuštanje. Dodatna oprema se spušta neovisno od njene težine.



Položaj za odmor (središnji položaj). Poslije podizanja ili spuštanja, poluga se vraća u položaj za odmor. Dodatna oprema ostaje u položaju posljednje izvršene komande.



Podizanje. Polugu postavite što je moguće više unatrag, sve dok dodatak ne dođe u

najviši položaj (položaj za prijevoz). Potom otpustite polugu: dodatna oprema će ostati blokirana u položaju za prijevoz.

6.18 POLUGA ZA KOMANDU HIDRAULIČNIM PRIKLJUČCIMA (14:O; 14:N) (Model 740 IOX)

Za pokretanje radnog priključka postupite na sljedeći način:

Dvije poluge (14:O; 14:N) upravljaju hidrauličnim priključcima (18:A; 18:B) koji se nalaze na prednjoj lijevoj strani.

Za pristup priključcima skinite zaštitni poklopac (18:C) koji je fiksiran jednim vijkom.

Povežite hidraulične cijevi dodatne opreme na jedan par priključaka: na AUX1 ili AUX2 (18).

Objije poluge imaju tri položaja:

Položaj Naprijed / Unatrag: pokretanjem poluge u jednom od ovih pravaca priključena dodatna oprema se pomjera u predviđenom smjeru (pogledajte upute koji dolaze uz dodatnu opremu).

Srednji položaj: položaj za odmor.

Za pokretanje radnog priključka postupite na sljedeći način:

- Polugu gurnite prema naprijed / unatrag koliko je potrebno da bi se dodatak pokrenuo u željenom smjeru.
- Otpustite polugu za blokadu dodatka u izabranom položaju, poluga se automatski vraća u položaj za odmor.

6.19 POLUGA ZA UBACIVANJE / IZBACIVANJE BRZINE (19)

Poluga koja isključuje promjenjiv prijenos.



Poluga za ubacivanje / izbacivanje iz brzine ne smije se nikada nalaziti između vanjskog i unutarnjeg položaja. U suprotnom dolazi do pregrijavanja i oštećenja prijenosa.

Poluge omogućuju pomicanje stroja ručno (guranjem ili vučom) bez uključivanja motora.

Dva položaja su.



1. Brzina ubačena = poluga je prema vani. Za normalnu uporabu, blokada poluge u ovom položaju se označava klikom.

2. Brzina izbačena = poluga je prema unutra. Stroj se može pomjeriti ručno.

Izbjegavajte vući stroj na velikim udaljenostima ili pri velikim brzinama. Mjenjač se može oštetiti.



Stroj nemojte nikada uključivati ako je brzina izbačena (poluga prema unutra). Postoji rizik od oštećenja i gubitka ulja na prednjoj osovini.

6.20 POLUGA ZA UBACIVANJE / IZBACIVANJE BRZINE (20)



Sjedište se može micati prema naprijed ili unatrag kao što je prikazano u nastavku:

1. Pomjerite komandnu polugu (20:A) prema gore.
2. Podesite sjedište na željenoj visini.
3. Za blokadu sjedišta otpustite komandnu polugu (20:A).

Pomoću odgovarajuće ručke (20:B) [740 IOX / 540 IX] moguće je podesiti krutost amortizera.

- Ručku okrenite u smjeru kretanja kazaljki na satu za krući amortizer.
- Ručku okrenite u smjeru suprotnom kretanju kazaljki na satu za mekši amortizer.



Okrećite ručku sve dok ne podesite željenu udobnost.

Sjedište je opremljeno sigurnosnim prekidačem koji je povezan za sigurnosni sustav stroja.

To znači da kada na sjedištu nema nikoga, nije moguće pokrenuti stroj. (pogledajte 7.8.2).

6.21 NOSAČI S BRZIM SPOJKAMA



Ovi nosači omogućuju lak i brz prijelaz sa jedne na drugu dodatnu opremu.

Nosači s brzim spojka omogućavaju lako pomicanje reznog kućišta između dva položaja, odnosno:

- Normalni položaj sa potpuno zategnutim remenom.
- Položaj pomjeren unatrag za 4 cm u odnosu na normalan položaj, s labavim remenom, da bi se režno kućište više približilo osnovnom stroju.

Budući da remen oslobađa uređaj za zatezanje, nosači za brzo oslobađanje olakšavaju zamijenu remena i reznog kućišta, čime također olakšavaju prelazak iz položaja za pranje u radni položaj.

Otpuštanje zategnutosti remena (21)



Pogledajte i upute koji dolaze uz dodatnu opremu i uz nosač s brzim spojka.

1. Uklonite rascjepke ili igle za blokadu (21:C) sa obje strane.

2. Otvorite nosače s brzim spojkama pritiskom na zadnje dijelove petom (21:A).



Kada se nosači s brzim spojkama otvore, držači dodatne opreme su slobodni što znači da nisu više čvrsto fiksirani za nosač.



Za sve vrste podešavanja ili održavanja, držače postavite na nosač i zatvorite ga.

3. Potrebnu intervenciju obavite na sljedeći način:
- Otpustite remen.
 - Zamijenite radni priključak tako što ćete otključati držače (22).

Zatezanje remena (21, 22)

Zategnite prvo jednu stranu, te drugu sljedeći upute navedene u nastavku.



Poluge ne okrećite rukama. Postoji rizik od prignječenja.

1. Stavite nogu na polugu (22:A) i okrenite je pažljivo pola kruga unaprijed.
2. Postavite rascjepku ili iglu za blokadu (21:C).
3. Ponovite ovu operaciju i sa druge strane.

7 POKRETANJE I HOD

7.1 MJERE PREDOSTROŽNOSTI PRILIKOM KORIŠTENJA



Uvijek provjerite da li je nivo ulja u motoru odgovarajući. To je osobito važno prilikom rada na kosinama (pogledajte 7.6).

Kad stroj parkirate, aktivirajte parkirnu kočnicu;



Ako se krećete maksimalnom brzinom, nemojte nikad potpuno okretati upravljač. Stroj se može prevrnuti.



Držite ruke i noge daleko od spojnog zgloba upravljača i od nosača sjedala. Postoji rizik od prignječenja.

7.2 KOMBINIRANJE DODATNE OPREME



Za kombiniranu uporabu dodatne opreme pogledajte "TABLICU ZA PRAVILNO KOMBINIRANJE DODATNE OPREME" u odjeljku "0 TABLICA S TEHNIČKIM PODACIMA"

7.3 NADOLIJEVANJE GORIVA (24)



Koristite samo bezolovni benzin. Ne mješajte benzin s uljem.

Pogledajte "0 TABLICU S TEHNIČKIM PODACIMA". Zahvaljujući providnom prozoru spremnika moguće je lako kontrolirati razinu.



NAPOMENA! Benzin je pokvarljiv i ne smije ostati u rezervoaru dulje od 30 dana.

Možete koristiti i ekološka goriva poput alkilnog benzina. Sastav ovog benzina manje utječe na osobe i na okoliš.

Nisu poznati negativni efekti vezani za korištenje istog. Međutim, na tržištu je moguće naći alkilni benzin za koji nije moguće dati jasne smjernice u pogledu njegove uporabe.

Za dodatne informacije pogledajte upute i podatke koje daje proizvođač alkilnoga benzina.

Spremnik nemojte u potpunosti puniti.

Ostavite malo mjesta (što odgovara barem jednoj cijevi za dolijevanje + 1 -2 cm ispod vrha spremnika) kako bi se benzin, kada se ugrije, mogao proširiti bez prelijevanja.



Za vrijeme korištenja poslije koga slijedi dugi period skladištenja (na primjer za vrijeme zimske sezone), dolijte onoliko benzina koliko vam je potrebno za tu posljednju uporabu.

Zapravo, prije skladištenja stroja morate potpuno isprazniti spremnik goriva (pogledajte 10).

7.4 HAUBA MOTORA (10)



Za pristup motoru i općem prekidaču pogledajte odjeljak 6.1.

7.5 ZAŠTITA MOTORA (30)

Za uklanjanje zaštite motora morate prvo otvoriti haubu.

7.5.1 Uklanjanje zaštite motora

1. Odvijte 8 vijaka (30:A).
2. Skinite poklopac sa spremnika benzina.
3. Skinite zaštitu motora (30:B).
4. Vratite poklopac spremnika.
5. Obavite potrebne zahvate.

7.5.2 Montaža zaštite motora

1. Ponovno skinite poklopac sa spremnika

benzina.

2. Postavite zaštitu motora (30:B).
3. Vratite poklopac spremnika.
4. Zategnite 8 vijaka.

7.6 PROVJERA NIVOA ULJA MOTORA (25)

U trenutku isporuke motor stroja je napunjen uljem.



Prije puštanja stroja u rad, provjerite nivo ulja u motoru.



Za provjeru / dolijevanje ulja motora pogledajte 9.5.1

7.7 PROVJERA NIVOA ULJA MJENJAČA



Za provjeru / dolijevanje ulja mjenjača pogledajte 9.6.1.

7.8 SIGURNOSNE KONTROLE

U trenutku probavanja stroja provjerite odgovaraju li rezultati sigurnosnih kontrola onom što se navodi u sljedećim tablicama:



Prije uporabe uvijek obavite sigurnosne kontrole.



Ako bilo koji rezultat odstupa od onoga što se navodi u sljedećim tablicama, ne smijete koristiti stroj! Dostavite stroj servisnom centru radi odgovarajuće kontrole i popravke.

7.8.1 Opća sigurnosna kontrola

Predmet	Rezultat
Sustav goriva i spojevi	Nema curenja.
Električni kabeli	Izolacija je cjelovita. Nema nikakvog mehaničkoga oštećenja.
Izduvni sustav.	Na veznim mjestima nema curenja. Svi vijci su zategnuti.
Sustav ulja	Nema curenja. Nema oštećenja.
Pokrenite stroj prema naprijed/ unatrag i otpustite papučicu za gas.	Stroj će se zaustaviti.
Probna vožnja	Nema nepravilnih vibracija. Nema nenormalnih zvukova.

7.8.2 Elektronska sigurnosna kontrola

Stanje	Postupak	Rezultat
Vozač ne sjedi. Parkirna kočnica je uključena.	Probajte upaliti motor.	Motor se ne pali. Na ekranu (ako postoji) uključuje se poruka "SIT DOWN" (SJEDITE).
Vozač sjedi. Parkirna kočnica je isključena.	Probajte upaliti motor.	Motor se ne pali. Na ekranu (ako postoji) uključuje se poruka "PRESS BRAKE" (PRITISNITE KOČNICU).
Vozač sjedi. Parkirna kočnica je uključena.	Probajte upaliti motor.	Motor će se upaliti.
Motor uključen, režno kućište isključeno, parkirna kočnica uključena.	Vozač je ustao sa sjedišta.	Motor ostaje upaljen.
Motor uključen, režno kućište isključeno, parkirna kočnica isključena.	Vozač je ustao sa sjedišta.	Motor se gasi.
Motor uključen, režno kućište uključeno, parkirna kočnica isključena.	Vozač je ustao sa sjedišta.	Motor se gasi.
Motor uključen, režno kućište uključeno, parkirna kočnica uključena.	Vozač je ustao sa sjedišta.	Motor se gasi.

7.9 POKRETANJE / KRETANJE (HOD)



Za vrijeme uporabe stroja, hauba mora biti zatvorena i blokirana.



Koristite uvijek maksimalne obrtaje motora za vrijeme korištenja stroja.

1. Otvorite slavinu za benzin (24:B).
2. Umetnite ključ u opći prekidač (12:A).
3. Ubacite u brzinu (19) - (poluga je vani).
4. Umetnite ključ za paljenje (14:C).
5. Ne držite nogu na papučici za pogon (13:C).

Pokretanje dok je motor hladan.

1. Uključite parking kočnicu (13:A).
2. Pritisnite papučicu za gas do kraja (14:A).
3. Povucite potpuno prema vani choke komandu (14:B).
4. Okrenite ključ za paljenje na položaj "ON" i pritisnite dugme START (14:P).



Prije nego započnete rad sa strojem, sačekajte nekoliko minuta dok se ulje ne zagrije.



Za korištenje pri niskim temperaturama zagrijte uređaj da biste zagrijali hidrauličku tečnost i prijenos na odgovarajuću temperaturu. U suprotnom može doći do oštećenja prijenosnika.

Pokretanje ako je motor vruć.

1. Uključite parking kočnicu (13:A).
2. Pritisnite papučicu za gas do kraja (14:A).
3. Komanda choke (14:B) mora biti potpuno spuštena.
4. Okrenite ključ za paljenje na položaj "ON" i pritisnite dugme START (14:P).



Za nastavak pogledajte upute u odjeljku 7.9.1.

7.9.1 Kretanje

Za upravljanje strojem postupite kako se navodi u nastavku:

- Pritisnite do kraja papučicu (13:A) i otpustite je.
- Aktivirajte papučicu (13:C) za pomicanje stroja.
- Premjestite se u radno područje.
- Ako je montirana prednja dodatna oprema, aktivirajte priključno vratilo (14:F).
- Počnite raditi.

7.10 ZAUSTAVLJANJE

Za zaustavljanje stroja postupite kako se navodi u nastavku:

- Pritisnite do kraja papučicu parking kočnice (13:A).
- Povucite polugu (13:B) prema gore.
- Otpustite papučicu (13:A).

- Pustite da se motor okreće na minimumu jedan ili dva minuta.
- Pritisnite dugme STOP (14:P) da biste ugasili stroj.
- Okrenite ključ prekidača (14:C) u položaj "0" i izvadite ga.
- Zatvorite slavinu za benzin. Ovo upozorenje je posebno važno ako stroj trebate prevoziti na prikolici i sl.
- Izvadite ključ iz općeg prekidača.



Ako se morate udaljiti od stroja, izvadite ključ iz prekidača (14:C) i ključ iz općeg prekidača (12:A).



Odmah nakon gašenja, motor bi mogao biti vrlo vruć. Nemojte dodirivati auspuh, motor ili krilca za hlađenje. Postoji rizik od opekline.

7.11 ČIŠĆENJE



Radi smanjenja rizika od požara, uvjerite se da na motoru, prigušivaču, akumulatoru i spremniku goriva nema trave, lišća i ulja.

Radi smanjenja rizika od požara, redovito provjeravajte da nema curenja ulja i/ili goriva.



Nemojte nikad koristiti vodu pod visokim tlakom. Može oštetiti brtve pogonske osovine, električne dijelove i hidraulične ventile.

Uvijek očistite stroj poslije korištenja. Kod čišćenja, slijedite upute u nastavku:

- Ne prskajte vodu direktno na motor.
- Motor čistite s četkom i / ili komprimiranim zrakom.
- Očistite otvor za zrak za hlađenje motora.
- Poslije čišćenja vodom, pokrenite stroj i rezno kućište kako biste uklonili vodu koja bi u suprotnom mogla ući u ležajeve i uzrokovati oštećenja.

8 KORIŠTENJE RADNOG PRIKLJUČKA



Provjerite da u travi koju trebate pokositi nema predmeta kao što su kamenje, itd.

8.1 VISINA KOŠENJA

Za najbolje rezultate, režite trećinu visine trave. Pogledajte sliku 32.

Ako je trava visoka i ako se mora bitno prerezati, obavite dva rezanja koristeći dvije visine rezanja.

Ako je površina neravna ne koristite minimalnu visinu rezanja.

Rezni elementi bi se mogli oštetiti uslijed udara u teren, te bi mogli podići gornji sloj travnjaka.

8.2 SAVJETI ZA KOŠENJE

Za postizanje optimalnih rezultati, slijedite navedene upute.

- Travu kosite često.
- Motor koriste s punim obrtajima.
- Trava ne smije biti mokra.
- Koristite oštre rezne elemente.
- Donji dio reznog kućišta mora biti čist.

9 ODRŽAVANJE

9.1 PLAN SERVISIRANJA

Da biste održali uređaj u dobrom stanju u pogledu pouzdanosti, operativne sigurnosti i ekološke prikladnosti, uvijek se pridržavajte programa za pomoć kompanije **STIGA SpA**.

Detalji o intervencijama programa prikazani su u priloženom priručniku za održavanje kompanije **STIGA SpA**.

Osnovna kontrola se mora obaviti u ovlaštenoj radionici.

Prva kontrola i Srednja kontrola bi se trebalo obaviti u ovlaštenoj radionici, ali ih može obaviti i korisnik.

Procedure su navedene u priručniku i opisane su, osim u nastavku, i u poglavlju "7 UKLJUČENJE I KRETANJE".

Ako su provjere obavljene u ovlaštenoj radionici jamči se profesionalnost i originalni rezervni dijelovi.

Prilikom svake Osnovne i Srednje kontrole koje su obavljene u ovlaštenoj radionici pečatira se priložena knjižica. Knjižica s ovim pečatima povećava vrijednost polovnog stroja.

9.2 PRIPREMA



Uključite uvijek parking kočnicu da biste izbjegli pomicanje stroja.



Ugasite motor.



Izbjegnite slučajna pokretanja motora tako što ćete izvaditi ključ za paljenje (14:C) i ključ općeg prekidača (12:A).



Za vrijeme kada treba obaviti podmazivanje, pogledajte poglavlje 13.

9.3 TABLICA S PLANOM ODRŽAVANJA



Pogledajte odjeljak "13 PREGLEDNA TABLICA ODRŽAVANJA". Ova tablica ima za cilj pomoći vam prilikom održavanja učinkovitosti i sigurnosti vašeg stroja. U njoj su navedene glavne intervencije i vrijeme kada ih treba obaviti. Izvršite odgovarajući postupak prema prvom roku koji nastupi.

9.4 TLAK GUMA

Tlak u gumama podesite na osnovu vrijednosti navednih u "0 TABLICI S TEHNIČKIM PODACIMA"

9.5 PROVJERA / NADOLIJEVANJE ULJA



Informacije potrebne za ovaj tip održavanja potražite u priručniku motora dostavljenom zajedno sa strojem.



Provjerite nivo ulja prije svakog korištenja. Stroj se mora nalaziti na ravnom prilikom kontrole.



Nivo ulja ne smije nikad prijeći oznaku "FULL". Motor bi se pregrijao. Ako nivo ulja prelazi oznaku "FULL", trebate isprazniti sve do dostizanja ispravnog nivoa.



Češće mjenjajte ulje ako motor mora raditi u teškim uvjetima ili na visokim temperaturama.

9.5.1 Provjera / nadolijevanje (26) (Model Honda GXV 630; 660; 690)



Očistite oko šipke. Odvijte ju i izvucite.

Očistite šipku

Potpuno uvucite šipku bez navijanja u njen položaj.

Ponovno ju izvadite. Provjerite nivo ulja.

Nadolijte ulje, ako je nivo manji od oznake "FULL" (PUNO) (26).

9.5.2 Provjera / nadolijevanje (29; 27) (Model B&S 8270; B&S VANGUARD 18HP)

 Očistite oko šipke. Odvijte ju i izvucite. Očistite šipku

Potpuno uvucite šipku bez navijanja u njen položaj.

Ponovno ju izvadite. Provjerite nivo ulja. Nadolijte ulje, ako je nivo manji od oznake "FULL" (29; 27).

9.6 PROVJERA / NADOLIJEVANJE ULJA MJENJAČA

 Za informacije vezane za tip ulja i količinu pogledajte "0 TABLICU S TEHNIČKIM PODACIMA".

9.6.1 Provjera/nadolijevanje (25)

1. Postavite stroj na ravnu površinu.
2. Provjerite nivo ulja u spremniku (25:A). Ulje se mora nalaziti na liniji.
3. Nadolijte ako je potrebno.

9.7 REMENSKI PRIJENOSNICI

Provjerite da li su remeni neoštećeni.

9.8 AKUMULATOR

Za informacije vezane za tip akumulatora na stroju pogledajte "0 TABLICU S TEHNIČKIM PODACIMA".

 **POZOR! Kiselina sadržana u akumulatoru je korozivna i kontakt s njom je štetan.**

Akumulatorom rukujte pažljivo i obratite pozornost da kiselina ne iscuri.

 **Ako kiselina dođe u kontakt s očima ili kožom, može izazvati ozbiljne ozljede. Ako bilo koji dio tijela dođe u kontakt s kiselinom, odmah temeljito isperite vodom i javite se liječniku što je prije moguće.**

Tekućina iz akumulatora se ne treba kontrolirati niti dolijevati.

Jedina potrebna vrsta održavanja je punjenje akumulatora poslije, primjerice, poslije dugog perioda skladištenja.

Akumulator se može puniti:

- prijeko motora
- punjačem.

9.8.1 Punjenje prijeko motora

Ovaj način punjenja moguć je samo ako je akumulator minimalno napunjen što omogućava uključenje stroja.

- u slučaju novog akumulatora, spojite ga kablovima.
- Stroj postavite na otvorenom. U suprotnom, na auspuh priključite cijev uređaja za usisavanje kako biste eliminirali plinove.
- Pokrenite stroj u skladu s uputama iz ovog priručnika.
- Ostavite ga da radi bez prekida 45 minuta (vrijeme potrebno za potpuno punjenje akumulatora)
- Ugasite motor.

9.8.2 Punjenje punjačem



Koristite punjač s konstantnim naponom. Uporaba standardnog punjača može oštetiti akumulator.

Za dodatne informacije obratite se vašem distributeru od povjerenja.



Prije nego priključite punjač, isključite akumulator s električnog sustava.

9.8.3 Smontaggio/montaggio

Baterija se nalazi iza poklopca (30:C).

Za pristup akumulatoru, postupite kako se navodi u nastavku:

1. Zatvorite slavinu za benzin (24:B).
2. Izvadite ključ iz općeg prekidača (pogledate 6.2).
3. Odvijte 3 vijka (31:A).
4. Skinite poklopac (31:B) tako što ćete ga podići prema gore.
5. Skinite držač koja blokira akumulator (31:D) tako što ćete odvijte dva vijka (31:E)
6. Djelomično izvucite akumulator (31:C) iz svog ležišta.
7. Isključite crni kabel (= minus).
8. Isključite crveni kabel (= plus).
9. Zamijenite prazan akumulator.
10. Povežite crveni kabel za pozitivan pol akumulatora (+).
11. Gurnite nov akumulator u njegovo ležište.



Pozor: dok gurate akumulator, pratite crveni kabel da biste spriječili da se zaglavi: ako bi se kabel zaglavio, ne biste mogli ispravno postaviti nov akumulator na njegovo mjesto.

12. Povežite crni kabel za negativni pol akumulatora (-).
13. Ponovno postavite držač koja blokira bateriju tako što ćete zategnuti dva vijka (31:E).
14. Vratite poklopac (31:B).
15. Zategnite 3 vijaka (31:A).
16. Umetnite ključ u opći prekidač (samo ako namjeravate koristiti stroj).
17. Ponovno otvorite slavinu za benzin (samo ako namjeravate koristiti stroj).



Akumulator može uzrokovati kratki spoj ili se oštetiti ako se kablovi iskopčaju/ povežu obrnutim redoslijedom. Alternator i akumulator se oštećuju ako se razmijene kablovi. Čvrsto zategnite kablove. Labavi kablovi mogu uzrokovati požar. Nikada ne uključujte motor, ako akumulator nije povezan. Alternator i električni sustav se mogu ozbiljno oštetiti.

9.8.4 Čišćenje



Za vrijeme kada treba obaviti podmazivanje, pogledajte poglavlje 13.

Ako su kleme akumulatora oksidirale, potrebno ih je očistiti. (26:A; 29:E)

Kleme akumulatora očistite žičanom četkom i podmažite ih.

9.9 FILTER ZA ZRAK, MOTOR



Informacije potrebne za ovaj tip održavanja potražite u priručniku motora dostavljenom zajedno sa strojem.



NAPOMENA! Filtre trebate čistiti / mijenjati češće ako stroj radi na prašnjavom terenu. Skinite/postavite filtre za zrak na slijedeći način.

9.9.1 Filtar za zrak (Model Honda GXV 630; 660; 690) (26)

1. Pažljivo očistite oko ležišta filtra za zrak.
2. Skinite poklopac filtra za zrak (26:D) tako što ćete otkaçiti dva bočna držača.
3. Izvadite filtir od papira (26:B). Sprijeçite da prljavština ude u karburator. Oçistite ležište filtra za zrak.
4. Filtar od papira oçistite tako što ćete ga nježno udarati po ravnoj površini. Ako je filtir

veoma prljav, zamijenite ga.

5. Montirajte sve obrnutim redoslijedom.

Za çišćenje filtra od papira ne koristite komprimirani zrak ili otapala na bazi nafte, npr. kerozin. Filtir bi se oštetio.

Filtar od papira nije potrebno podmazivati.

9.9.2 Filtar za zrak (Model: B&S 8270) (29X)

1. Pažljivo oçistite oko poklopca filtra za zrak.
2. Skinite poklopac filtra za zrak (29X:A) tako što ćete odvijte dvije ručke (29X:B).
3. Skinite sklop filtra (29X:C). Izvucite predfilter (29X:D).
4. Filtar od papira oçistite tako što ćete ga nježno udarati po ravnoj površini. Ako je filtir veoma prljav, zamijenite ga.
5. Oçistite predfilter. Ako je veoma prljav, zamijenite ga.
6. Montirajte sve obrnutim redoslijedom.

9.9.3 Filtar za zrak (Model B&S VANGUARD 18HP) (27X)

1. Pažljivo oçistite oko poklopca filtra za zrak.
2. Skinite poklopac filtra za zrak (27X:A) tako što ćete skinuti dvije rascjepke.
3. Skinite sklop filtra (27X:B). Predfilter se nalazi iznad filtra za zrak. Sprijeçite da prljavština ude u karburator. Oçistite ležište filtra za zrak.
4. Filtar od papira oçistite tako što ćete ga nježno udarati po ravnoj površini. Ako je filtir veoma prljav, zamijenite ga.
5. Oçistite predfilter. Ako je veoma prljav, zamijenite ga.
6. Montirajte sve obrnutim redoslijedom.

9.9.4 Zamjena svjeçice

Prije nego izvadite svjeçicu, oçistite zonu oko mjesta njene instalacije.

Za vrstu svjeçice i razmak elektroda, pogledajte "0 TABELU S TEHNIÇKIM PODACIMA".

9.9.5 Çišćenje dovoda zraka

Pogledajte sliku (26:A; 27:C;29X:E).

Motor ima vodeno hlađenje.

Ako je sustav za hlađenje zapušten, motor se može oštetiti.

Oçistite otvor za zrak motora.

Za vrijeme svake Osnovne kontrole sustav za hlađenje se temeljito èisti.

9.10 PODMAZIVANJE (28)

Predmet	Radnja	Sl.
Centralna tačka	3 mlaznice za podmazivanje na centralnoj artikulaciji s lijeve strane uređaja. Koristite pištolj za podmazivanje napunjen univerzalnim mazivom. Pumpajte dok mazivo ne počne izlaziti.	28:A
Volan	2 mlaznice za podmazivanje na centralnoj artikulaciji s lijeve strane uređaja. Koristite pištolj za podmazivanje napunjen univerzalnim mazivom. Pumpajte dok mazivo ne počne izlaziti.	28:B
Ručice za zatezanje	Podmažite uljem potporne tačke na ručicama za zatezanje.	28:C
Ležajevi točkova	2 mlaznice za podmazivanje. Koristite pištolj za podmazivanje napunjen univerzalnim mazivom. Pumpajte dok mazivo ne počne izlaziti.	28:D
Nosači za brzo otpuštanje	1 mlaznica za podmazivanje za svaki prednji točak. Koristite pištolj za podmazivanje napunjen univerzalnim mazivom. Pumpajte dok mazivo ne počne izlaziti.	28:E
Kontrolni kablovi	Podmažite uljem krajeve kontrolnog kabla.	28:F

9.10.1 Osigurači (31:F)

Namjena	Osigurač
Napajanje električnog sustava	20 A
Napajanje punjenja akumulatora.	25 A

Za zamjenu osigurača, postupite na sljedeći način:

1. Zatvorite slavinu za benzin (24:B).
2. Otvorite haubu (pogledajte 7.4).
3. Izvadite ključ iz općeg prekidača (pogledate

6.2).

4. Skinite zaštitu motora (7.4.1)
5. Zamijenite oštećeni osigurač.
6. Montirajte zaštitu motora (7.4.2).
7. Umetnite ključ u opći prekidač (samo ako namjeravate koristiti stroj).
8. Zatvorite haubu.
9. Ponovno otvorite slavinu za benzin (samo ako namjeravate koristiti stroj).

10 SERVISIRANJE I POPRAVKE

Ovaj korisnički priručnik uključuje sve upute potrebne za rad i upravljanje strojem i za ispravno osnovno održavanje, koje može obavljati korisnik. Sve radnje vezane za podešavanje i održavanje koje nisu navedene u ovom priručniku moraju biti izvedene kod vašeg Trgovca ili Specializiranog centra koje poznaje stroj te ima potrebnu opremu da bi izvelo rad korektno i sukladno tome da budu ispoštovani stupanj bezbednosti i originalni uvjeti stroja.



Prije bilo kojeg servisnog zahvata:

- a. Postavite stroj na ravnu površinu.
- b. Uključite parking kočnicu (13:A).
- c. Ugasite motor.
- d. Izvadite ključ za paljenje (14:C).
- e. Izvadite ključ iz općeg prekidača.

Ovlaštene servisne radionice izvode popravke i održavanje tijekom jamstva.

Koristite isključivo originalne rezervne dijelove.



Originalni STIGA SpA rezervni dijelovi i dodatna oprema su proizvedeni posebno za STIGA SpA uređaje. Imajte na umu da neoriginalni rezervni dijelovi i dodatna oprema nisu potvrđeni ili odobreni od strane kompanije STIGA SpA.



Korištenje neoriginalnih rezervnih dijelova i dodatne opreme može imati negativan utjecaj na rad i sigurnost uređaja. STIGA SpA ne preuzima nikakvu odgovornost u slučaju ozljeda ili oštećenja nastalih na temelju korištenja takvih dijelova.

Originalne rezervne dijelove dostavljaju servisne radionice i ovlaštene trgovine.



Savjetujemo povjeriti jednom godišnje stroj ovlaštenoj servisnoj radionici radi

održavanja, servisiranja i kontrole sigurnosnih uređaja.

11 SKLADIŠTENJE

- Ispraznite rezervoar za gorivo:
 - Pokrenite motor stroja i pustite ga da radi dok se ne zaustavi.
- Ulje zamijenite dok je motor vruć.
- Očistite cijeli stroj. Vrlo je važno očistiti donji dio reznih elemenata.
- Ako je boja na nekim mjestima oljuštena, ofarbajte ih da bi spriječili pojavu rđe.
- Stroj čuvajte na pokrivenom i suhom mjestu.

Kod strojeva s električnim starterom:

Ako je temperatura skladištenja ispravna, dovoljno je jedno punjenje akumulatora svaka četiri mjeseca.



Prije stavljanja stroja u skladište napunite akumulator.

Akumulator se može ozbiljno oštetiti ako se čuva ispražnjen.

12 UVJETI KUPOVINE

Jamstvo pokriva sve pogreške materijala i izvedbe. Korisnik mora pažljivo pratiti sve upute navedene u priloženoj dokumentaciji.

Jamstvo ne pokriva štetu nastalu zbog:

- Nedovoljnog poznavanja prateće dokumentacije.
- Nepažljivosti.
- Neispravne ili nedozvoljene uporabe i montaže
- Upotrebe neoriginalnih rezervnih dijelova.
- Upotrebom dodatne opreme koju nije isporučila ili odobrila kompanija STIGA SpA.

Jamstvo ne pokriva:

- Normalno habanje potrošnog materijala, kao su pogonsko remenje, farovi, kotači, vijci i kabeli.
- Normalno habanje.
- Motore. Motori su obuhvaćeni jamstvom od strane njihovog proizvođača i pod navedenim uvjetima.

Kupac je zaštićen zakonima svoje vlastite države. Prava kupca predviđeni zakonima vlastite države nisu ni u kakvom slučaju ograničeni ovim jamstvom.

13 TABLICA S PLANOM ODRŽAVANJA

Čišćenje / zamjena filtra za zrak	Periodičnost sati rada / mjeseci u godini		
		Prvi put	Naknadno
STROJ			
Provjera zategnutosti	-	Prije svakog korištenja	-
Sigurnosna kontrola / Provjera komandi	-	Prije svakog korištenja	-
Provjera tlaka u gumama	-	Prije svakog korištenja	-
Opće čišćenje i kontrola	-	Na kraju svakog korištenja	-
Opće podmazivanje	-	50 sati i poslije svakog pranja	9.10
Provjera istrošenosti prijenosnih remena	5 sati	50 sati	9.7
Napunjenost akumulatora	-	Prije skladištenja.	9.8;11
Čišćenje terminala akumulatora	5 sati	100 sati	9.8.4
MOTORI / MJENJAČ (opće)			
Provjera niva/nadolijevanje ulja mjenjača	-	50 sati	9.6
Zamjena filtra za gorivo	-	Svake sezone	***
Zamjena ulja za mjenjač	50 sati	200 sati	***

Čišćenje / zamjena filtra za zrak	Periodičnost sati rada / mjeseci u godini		Odjeljak / Slika
Zamjena filtra na spremniku ulja za mjenjač	50 sati	200 sati	***
Zamjena filtra ulja za mjenjač	50 sati	200 sati	***
Model motora Honda GXV 630; 660; 690			
Provjera niva/nadolijevanje ulja	-	Prije svakog korištenja	9.5.1
Zamjena ulja	20 sati / 1 mjesec	100 sati / 6 mjeseci	***
Zamjena filtra motornog ulja	-	200 sati	***
Čišćenje / zamjena papirnog filtra	Provjerite prije svakog korištenja	Očistite na svakih 100 sati /6 mjeseci (čistite češće ako stroj koristite u prašnjavim zonama). Zamijenite na svakih 500 sati / 2 godine (samo filtrirajući element).	9.9.1
Zamjena svjećica	-	Na svakih 200 sati rada	
Čišćenje dovoda zraka motora	-	Poslije 50 sati rada	
Model motora B&S 8270			
Provjera niva/nadolijevanje ulja	-	Prije svakog korištenja	9.5.2
Zamjena ulja	-	50-100 sati / svake sezone	*** (1)
Zamjena filtra motornog ulja	-	50-100 sati / poslije svake sezone	*** (1)
Čišćenje / zamjena predfiltra za zrak	-	Poslije 25 sati rada	9.9.2 (2)
Čišćenje / zamjena filtra za zrak	-	100 sati / svake sezone	9.9.2 (2)
Zamjena svjećica	-	Svake sezone	
Čišćenje dovoda zraka motora	-	8 sati / svakog dana	
Motore Model B&S Vanguard 18 HP			
Provjera niva/nadolijevanje ulja	-	Prije svakog korištenja	9.5.2
Zamjena ulja	5 sati	100 sati / svake sezone	*** (1)
Zamjena filtra motornog ulja	-	100 sati / svaka promjena ulja	*** (1)
Čišćenje / zamjena predfiltra za zrak	-	25 sati	9.9.3 (2)
Čišćenje filtra za zrak	-	100 sati	9.9.3 (2)
Zamjena filtra za zrak		400 sati / svake sezone	9.9.3
Zamjena svjećica		100 sati / svake sezone	9.9.4
Čišćenje dovoda zraka motora		8 sati / svakog dana	9.9.5
*** Zahvati koje mora obaviti ovlaštena trgovina ili ovlašteni servisni centar.			
(1) 50 sati u slučaju originalnih B&S crnih filtera – 100 sati u slučaju visoko efikasnih B&S žutih filtera.			
(2) Čistite češće ako radite u osobito teškim uvjetima ili ako u zraku ima prljavštine.			

14 OBAVJESTI KOJE SE POJAVLJUJU NA EKRANU (Model 740IOX; 540IX)

PORUKA	RADNJA / MOGUĆI UZROK	RJEŠENJE
CHECK CONNECTION (PROVJERITE VEZE)	Pokušalo se pokrenuti zadnji radni priključak (14:L). Za priključak nije povezan nijedan radni priključak (17:A). Priključak je povezan za stroj ali je poruka i dalje upaljena.	Povežite priključak dodatne opreme za priključak stroja. Obratite se ovlaštenom servisnom centru.
NO MOVING (BEZ POKRETA)	Pokušalo se podesiti visinu zadnjeg radnog priključka (14:I; 14:H). Za priključak nije povezan nijedan radni priključak (17:B). Priključak je povezan za stroj ali je poruka i dalje upaljena.	Povežite priključak dodatne opreme za priključak stroja. Obratite se ovlaštenom servisnom centru.
START MOTOR (STARTUJTE MOTOR)	Pokušalo se uključiti priključak dok je motor isključen.	Pokrenite motor.
PRESS BRAKE (PRITISNITE KOČNICU)	Pokušalo se pokrenuti motor s isključenom parking kočnicom.	Uključite parking kočnicu.
SIT DOWN (SJEDITE)	Pokušalo se pokrenuti motor bez vozača za sjedištem.	Sjedite na mjesto vozača.
TILT FULT (GREŠKA NA SENZORU PROTIV PREVRTANJA)	Senzor protiv prevrtanja ne radi. Ova poruka se pojavljuje dva puta: - u trenutku kada se senzor protiv prevrtanja pokvari. - za vrijeme svakog pokretanja stroja, odmah poslije provjere lampica na ekranu.	Obratite se ovlaštenom servisnom centru.

15 VODIČ ZA PREPOZNAVANJE PROBLEMA

Problem	Vjerojatni razlog	Rješenje
1. Upravljačka ploča se ne uključuje.	Generalni prekidač na ključ je u položaju "O" (ISKLJUČENO).	Okrenite generalni prekidač na ključ u položaj "I" (UKLJUČENO).
2. Upravljačka ploča se ne uključuje. S općim prekidačem u položaju "I" i prekidačem za paljenje u položaju "I" upravljačka ploča se ne uključuje.	Akumulator je loše povezan. Akumulator je potpuno prazan. Osigurač (20A) je pregorio.	Postavite opći prekidač i prekidač za paljenje u položaj "O" i: potražite uzroke kvara. Provjerite veze akumulatora Napunite akumulator. Zamijenite osigurač.
3. Starter motora se ne uključuje. Prekidač za uključivanje je na položaju "I", ekran se uključuje ali poslije pritiska na dugme «START /STOP ENGINE» (POKRENI /ZAUSTAVI MOTOR) starte se ne uključuje.	Akumulator nije dovoljno pun.	Napunite akumulator.

Problem	Vjerojatni razlog	Rješenje
<p>4. Starter radi ali se motor ne uključuje. Prekidač za uključivanje je na položaju "I", ekran se uključuje, poslije pritiska na dugme «START /STOP ENGINE» (POKRENI /ZAUSTAVI MOTOR) starter se pokreće ali se motor ne uključuje.</p>	<p>Slavina za benzin je zatvorena. Nedostatak protoka benzina. Greška prilikom uključivanja.</p>	<p>Otvorite slavinu za benzin. - Provjerite nivo u spremniku. - Provjerite filter benzina. - Provjerite da li je čep svjećice fiksiran. - Provjerite da li su elektrode čiste i da li je njihov razmak odgovarajući.</p>
<p>5. Lampica i cifre koje odgovaraju akumulatoru trepte. (740 IOX, 540 IX). Uključite se poruka "BATT". (340 IX). Prilikom pokušaja uključivanja stroja, stroj se nije pokrenuo, lampica «Akumulator» i natpis na «Alfanumeričkom prikazu» počinju treptati i ukazuju na napon niži od 12 V.</p>	<p>Akumulator nije dovoljno pun. Osigurač (25A) za punjenje je pregorio. Akumulator je pokvaren.</p>	<p>Napunite akumulator. Zamijenite osigurač. Zamijenite akumulator.</p>
<p>6. Lampica akumulatora i cifre trepte. (740 IOX, 540 IX). Uključite se poruka "BATT". (340 IX). Lampica «Akumulator» i natpis na «Alfanumeričkom prikazu» počinju treptati i ukazuju na napon viši od 12 V.</p>	<p>Natpis na «Alfanumeričkom prikazu» ukazuje na napon viši od 12 V; došlo je do preopterećenja.</p>	<p>Obratite se ovlaštenom servisnom centru.</p>
<p>7. Lampica akumulatora i cifre trepte poslije čega se motor gasi. (740 IOX, 540 IX). Uključite se poruka "BATT". (340 IX). Lampica «Akumulator» i natpis na «Alfanumeričkom prikazu» trepte ukazujući na napon viši od 12 V poslije čega se stroj gasi.</p>	<p>Akumulator je iznad granice za preopterećenje.</p>	<p>Obratite se ovlaštenom servisnom centru.</p>
<p>8. Motor je uključen, lampica «Akumulator» i natpis na «Alfanumeričkom prikazu» trepte ukazujući na napon niži od 12 V. (740 IOX, 540 IX). Uključite se poruka "BATT". (340 IX).</p>	<p>Ako se to traje: Osigurač (25A) za punjenje je pregorio. Akumulator je pokvaren. Punjač je pokvaren.</p>	<p>Zamijenite osigurač. Zamijenite akumulator. Obratite se ovlaštenom servisnom centru.</p>
<p>9. Teško paljenje ili neregularni rad motora.</p>	<p>Problemi s karburacijom.</p>	<p>Očistite ili zamijenite filter zraka.</p>
<p>10. Za vrijeme rezanja dolazi do pada učinkovitosti motora.</p>	<p>Brzina kretanja je prevelika u odnosu na visinu reza.</p>	<p>Smanjite brzinu hoda i/ili povećajte visinu reza.</p>
<p>11. Lampica akumulatora se ne gasi poslije nekoliko minuta rada. (740 IOX, 540 IX)</p>	<p>Akumulator nije dovoljno napunjen.</p>	<p>Obratite se ovlaštenom servisnom centru.</p>

Problem	Vjerojatni razlog	Rješenje
12. <u>Za vrijeme rada uključuje se lampica za ulje. (740 IOX, 540 IX)</u>	Problemi s lubrikacijom motora.	- Odmah isključite stroj. - Sipajte ulje (ako problem i dalje postoji, obratite se ovlaštenom servisnom centru).
13. <u>Motor se isključuje bez ikakvog vidljivog razloga.</u>	- Stroj je ostao bez goriva. - Probajte ponovno pokrenuti motor.	Napunite spremnik gorivom (ako problem i dalje postoji, obratite se ovlaštenom servisnom centru).
14. <u>Neravnomjerni rez</u>	Naoštrenost reznog kućišta je smanjena. Brzina kretanja je prevelika u odnosu na visinu trave koja se mora pokositi. Rezno kućište je puno trave.	Provjerite tlak u gumama. Obratite se ovlaštenom servisnom centru. Smanjite brzinu hoda i/ili povećajte visinu reza. - Sačekajte da se trava osuši. - Očistite rezno kućište.
15. <u>Nenormalno vibriranje za vrijeme uporabe.</u>	- Rezno kućište nije uravnoteženo. - Rezno kućište je labavo. - dijelovi su se olabavili. - došlo je do oštećenja.	Obratite se ovlaštenom servisnom centru za provjeru, zamjenu ili popravke.
16. <u>Dok motor radi, pritiskom na papučicu za pogon, stroj se ne pomjera.</u>	Poluga za «izbacivanje iz brzine» je u položaju izvan brzine.	Ubacite u brzinu.

Ako niste riješili problem ni poslije obavljanja opisanih zahvata, obratite se ovlaštenom trgovcu.



Pozor! Nemojte nikada pokušavati da izvedete komplicirane popravke bez odgovarajućega alata ili potrebnog tehničkog znanja. Svaka loše izvedena popravka, automatski dovodi do nevaženja jamstva i oslobađanja proizvođača od svake vrste odgovornosti.

1 Obsah

0	TABULKA TECHNICKÝCH ÚDAJŮ	XI
1	ÚVOD.	4
1.1	ROZVRŽENÍ MANUÁLU	4
1.2	SYMBOLY POUŽITÉ V NÁVODU.	4
1.3	USCHOVÁVÁNÍ MANUÁLU	4
2	SEZNÁMENÍ SE SE STROJEM	4
2.1	CHARAKTERISTIKY STROJE	4
2.2	PŘEDPOKLÁDANÉ POUŽITÍ	4
2.2.1	Definování typu uživatele	5
2.3	NEVHODNÉ POUŽITÍ	5
2.4	BEZPEČNOSTNÍ OZNAČENÍ (4).	5
2.5	IDENTIFIKAČNÍ ŠTÍTEK VÝROBKU	6
2.6	HLAVNÍ KOMPONENTY (1)	6
3	BEZPEČNOSTNÍ POKYNY	6
3.1	VYŠKOLENÍ	6
3.2	PŘÍPRAVA STROJE K POUŽITÍ	7
3.3	BĚHEM POUŽITÍ	7
3.4	ÚDRŽBA A SKLADOVÁNÍ	9
3.5	PŘEPRAVA	10
3.6	ŽIVOTNÍ PROSTŘEDÍ	10
4	ZAHRADNÍ TRAKTOR SI POJISTĚTE	10
5	MONTÁŽ	10
5.1	KOMPONENTY PRO MONTÁŽ (3)	11
5.2	SEADLO	11
5.2.1	Montáž opěrek (6)	11
5.2.2	Montáž sedadla (5) (Mod. 740 IOX, 540 IX)	11
5.2.3	Montáž sedadla (5) (Mod. 340 IX)	11
5.2.4	Montáž dmýhadla (7) (Mod. 740 IOX, 540 IX)	11
5.2.5	Montáž nosiče (8)	11
5.3	VOLANT (9).	11
5.4	VLEČNÁ TYČ (10)	12
5.5	RYCHLOUPÍNACÍ ZÁVĚSY (1:R).	12
5.6	NABITÍ AKUMULÁTORU	12
5.7	TLAK V PNEUMATIKÁCH.	12
5.8	PŘÍDAVNÁ ZAŘÍZENÍ	12
6	PŘÍKAZY A KONTROLNÍ ZAŘÍZENÍ	12
6.1	MOTOROVÁ SKŘÍŇ (11)	12
6.2	OBECNÝ SPÍNAČ NA KLÍČ (12)	12
6.3	PEDÁL PARKOVACÍ BRZDY (13:A).	12
6.4	BLOKOVACÍ ZAŘÍZENÍ PARKOVACÍ BRZDY (13:B).	12

6.5	PEDÁL POHONU (13:C)	12
6.6	VOLANT (13:E)	13
6.7	PŘÍKAZ PŘIDÁNÍ PLYNU (AKCELERÁTOR) (14:A)	13
6.8	OVLÁDÁNÍ SYTIČE (14:B)	13
6.9	KLÍČOVÝ PŘEPÍNAČ (14:C)	13
6.10	DISPLEJ A TLAČÍTKO MODE NA OVLÁDÁNÍ (14:D; 15) (Mod. 740 IOX, 540 IX)	13
6.11	OVLÁDÁNÍ SVĚTLOMĚTŮ A ZADNÍHO SVÍTIDLA (14:D; 15) (Mod. 340 IX)	14
6.12	DISPLEJ POČÍTADLO MOTOHODIN (14:D; 15) (Mod. 340 X)	14
6.13	PTO (14:F)	14
6.14	NASTAVENÍ VÝŠKY SEKÁNÍ (14:G)	14
6.15	OVLADAČ PRO NASTAVENÍ ZADNÍHO PŘÍDAVNÉHO ZAŘÍZENÍ (14:H; 14:I)	14
6.16	OVLADAČ PRO ZADNÍ PŘÍDAVNÉ ZAŘÍZENÍ (14:L)	14
6.17	HYDRAULICKÝ ZVEDÁK PŘÍSLUŠENSTVÍ (1:G)	15
6.18	OVLÁDACÍ PÁKY HYDRAULICKÝCH LISŮ (14:O; 14:N) (Mod. 740 IOX)	15
6.19	PÁKA K UVOLNĚNÍ / ZABLOKOVÁNÍ PŘEVODU (19)	15
6.20	NASTAVENÍ SEDADLA (20)	15
6.21	RYCLOUPÍNAČÍ ZÁVĚSY (21; 22; 23)	16
7	SPUŠTĚNÍ A PROVOZ	16
7.1	OCHRANNÁ OPATŘENÍ PŘI PROVOZU	16
7.2	KOMBINOVANÉ POUŽITÍ PŘÍSLUŠENSTVÍ	16
7.3	DOPLŇOVÁNÍ PALIVA (24)	16
7.4	MOTOROVÁ SKŘÍŇ (10)	17
7.5	MOTOROVÝ KRYT (30)	17
7.5.1	Odmontování motorového krytu	17
7.5.2	Namontování motorového krytu	17
7.6	KONTROLA HLADINY OLEJE V MOTORU (25)	17
7.7	KONTROLA HLADINY OLEJE V PŘEVODU	17
7.8	KONTROLA BEZPEČNOSTI	17
7.8.1	Kontrola bezpečnosti obecně	17
7.8.2	Elektrická kontrola bezpečnosti	17
7.9	SPUŠTĚNÍ / PRÁCE	18
7.9.1	Provoz	18
7.10	ZASTAVENÍ	18
7.11	ČIŠTĚNÍ	18
8	POUŽITÍ PŘÍDAVNÉHO ZAŘÍZENÍ	19
8.1	VÝŠKA SEKÁNÍ	19
8.2	RADY PRO SEKÁNÍ	19
9	ÚDRŽBA	19
9.1	SERVISNÍ PROGRAM	19
9.2	PŘÍPRAVA	19
9.3	Tabulka údržby	19
9.4	TLAK V PNEUMATIKÁCH	19
9.5	KONTROLA / DOPLNĚNÍ OLEJE DO MOTORU	19

9.5.1	Kontrola / doplnění (26) (Mod. Honda GXV 630; 660; 690)	20
9.5.2	Kontrola / doplnění (27; 29) (Mod. B&S 8270; B&S VANGUARD 18HP)	20
9.6	KONTROLA / DOPLNĚNÍ PŘEVODOVÉHO OLEJE.	20
9.6.1	Kontrola/doplnění (25)	20
9.7	ŘEMENOVÉ POHONY	20
9.8	AKUMULÁTOR	20
9.8.1	Nabíjení pomocí motoru.	20
9.8.2	Nabíjení akumulátoru pomocí nabíječky	20
9.8.3	Demontáž/montáž	20
9.8.4	Čištění	21
9.9	FILTR VZDUCHU, MOTOR	21
9.9.1	Vzduchový filtr (Mod. Honda GXV 630; 660; 690) (26)	21
9.9.2	Vzduchový filtr (Mod. B&S 8270) (29X)	21
9.9.3	Vzduchový filtr (Mod. B&S VANGUARD 18HP) (27X)	21
9.9.4	Zapalovací svíčka:	22
9.9.5	Přívod vzduchu	22
9.10	MAZÁNÍ (28)	22
9.10.1	TAVNÍ POJISTKY (31:F)	22
10	SERVIS A OPRAVY	22
11	SKLADOVÁNÍ	23
12	NAKUPNÍ PODMÍNKY	23
13	SOUHRNNÁ TABULKA ÚDRŽBY	23
14	INFORMAČNÍ ZPRÁVY DISPLEJE (MOD. 740IOX; 540IX)	25
15	PRŮVODCE IDENTIFIKACÍ PROBLÉMŮ	25

1 ÚVOD



Než spustíte stroj, přečtěte si pozorně tento návod k provozu.

1.1 ROZVRŽENÍ MANUÁLU

Manuál - návod k provozu - se skládá z obálky, obsahu, částí, která obsahuje všechny obrázky a vysvětlujícího textu.

Obsah je rozdělen na kapitoly, paragrafy a podparagrafy.

Tento manuál obsahuje několik tabulek, které se vztahují na motory zahrnutý (je-li k dispozici). Pro větší přehlednost zvýrazníte údaje týkající se vašeho modelu stroje nebo motoru.

Obrázky

Obrázky v tomto návodu k provozu jsou očíslovány 1, 2, 3, a tak dále.

Komponenty uvedeny na obrázcích jsou označeny písmeny A, B, C, a tak dále.

Odkaz na obrázek je označen způsobem (2).

Odkaz na komponent C na obrázku 2 je označen způsobem (2:C).

Nadpisy

Nadpisy v tomto návodu k provozu jsou očíslovány tak, jak je uvedeno na následujícím příkladu:

„2.2.1 Definování typu uživatele“ je titulek “**2 SEZNÁMENÍ SE SE STROJEM**“ a je zahrnut pod tímto nadpisem.

V odkazech na nadpisy jsou obvykle specifikována příslušná čísla, například “Viz 9.4.4”.

1.2 SYMBOLY POUŽITÉ V NÁVODU



Symbol UPOZORNĚNÍ. Nedodržení těchto pokynů může vést k vážnému zranění osob nebo k poškození majetku.



Symbol POVINNOSTI. Uvádí operaci, kterou je nutno povinně provést.



Symbol ZÁKAZU. Uvádí zakázanou operaci.



Symbol POZNÁMKY. Uvádí informaci nebo vysvětlení mimořádného významu.



Symbol ODKAZU. Označuje odkaz na informace, poznámka ukazuje, kde se informace nachází.

1.3 USCHOVÁVÁNÍ MANUÁLU

Manuál přechovávejte v dobrém a čitelném stavu, na známém místě, které je uživateli stroje snadno dostupné.

2 SEZNÁMENÍ SE SE STROJEM

Tento stroj je zařízení k použití v zahradě, přesněji zahradní sekačka trávy se sedící obsluhou a čelním sekáním.

Stroj je vybaven motorem, který aktivuje sekací zařízení, chráněno bariérou, a skupinou převodů, která stroj pohání. Stroj je rozdělen. To znamená, že rám je rozdělen na přední část a na zadní část, které mohou být řízené ve vzájemném vztahu. Kloubové řízení znamená, že stroj se může točit kolem stromů a jiných překážek s neobyčejně malým poloměrem otáčení.

Obsluhující pracovník je schopen vést stroj a aktivovat hlavní ovládací prvky vždy v sedícím stavu na místě řidiče. Bezpečnostní zařízení instalována na stroji zastaví stroj a sekací zařízení.

2.1 CHARAKTERISTIKY STROJE

Stroj má pohon 4 kol. Energie z motoru je hydraulicky přenášena na kola hnací nápravy.

Motor pohání olejové čerpadlo, které přes hydraulický okruh aktivuje přední a zadní nápravu (kola).

Přední kola a zadní kola se otáčejí stejnou rychlostí.

Aby se usnadnilo zatáčení, náprava je vybavena diferenciálem.

Přídavná zařízení instalovaná na stroji ve předu jsou aktivována hnacími řemeny.

Některé jejich úpravy mohou být ruční nebo elektrické, jako je nastavení výšky sekání na sekací plošině. Další pohybování pro další příslušenství mohou být ruční nebo hydraulicky ovládané. Spojení těchto pohybování do hydraulického systému stroje je pomocí dvou volitelných hydraulických lisů (18:A; 18:B).

2.2 PŘEDPOKLÁDANÉ POUŽITÍ

Tento stroj je projektován a zkonstruován pro sekání trávy.

Použití speciálních přídavných zařízení, určených výrobcem jako původní příslušenství nebo k zakoupení samostatně, umožňuje provést touto práci v různých režimech, ilustrovaných v tomto manuálu, nebo v pokynech, které doprovází jednotlivé příslušenství.

Také možnost použít doplňkové přídavné zařízení (je-li předpokládáno výrobcem) může rozšířit předpokládané použití o další funkce, podle omezení a podmínek uvedených v pokynech, které doprovázejí samotné přídavné zařízení.



Stroj může používat pouze jeden operátor.



Stabilita stroje je snížena, pokud používané přední příslušenství je jiné než jednotka sekacího zařízení.



Stroj musí být používán alespoň se sekacím zařízením nebo s jiným namontovaným předním příslušenstvím.

2.2.1 Definování typu uživatele

Tento stroj je určen pro zákazníky, tj. neprofesionální obsluhu.

Tento stroj je určen pro „hobby“.

2.3 NEVHODNÉ POUŽITÍ

Každý jiný způsob použití, odlišný od výše uvedených může být nebezpečný a může způsobit zranění člověka a/nebo škodu na majetku. Mezi nevhodné použití patří např. (ale ne jenom):

- přepravovat na stroji nebo na přívěsu jiné osoby, zejména děti nebo zvířata.
- vléct nebo tlačit náklad bez použití příslušného přídavného zařízení určeného k tažení.
- používat stroj na jízdu po nestabilním, kluzkém, zamrznutém, kamenitém nebo nesouvislém terénu, v kalužích nebo močálech, které neumožňují správné zhodnocení stability terénu.

aktivovat nůž na netravnatých úsecích.



Nevhodné použití stroje znamená úpadek záruky a veškeré odpovědnosti výrobce, a přechod úhrady nákladů, vyplývajících z újmy a škod způsobených sobě a třetím subjektům, na uživatele.

2.4 BEZPEČNOSTNÍ OZNAČENÍ (4)

Bezpečnostní návěští na stroji informují uživatele o tom, jak má postupovat při provozu stroje a zvláště při operacích, které vyžadují pozornost a opatrnost.



POZOR. Označuje nebezpečí. Je obvykle spojené s dalšími ukazateli, které označují jedinečnost nebezpečí.



Pozor! Než spustíte stroj, přečtěte si pozorně tento návod k provozu.



Pozor! Dávejte pozor na odhozené předměty. Pracujte v dostatečné vzdálenosti od přihlízejících lidí..



Pozor! Vždy používejte ochranná sluchátka.



Pozor! Předpisy, týkající se provozu tohoto stroje, nedovolují jeho provoz na veřejných komunikacích..



Pozor! Stroj vybavený jakýmkoliv originálním příslušenstvím nesmí pojíždět v žádném směru po svahu se sklonem větším než 10 °.



Tlak v pneumatikách. Na cedulce naleznete optimální hodnoty tlaku v pneumatikách (viz. TABULKA TECHNICKÝCH ÚDAJŮ). Správný tlak v pneumatikách je základní podmínka, aby jste dosáhli dobrých výsledků z používání stroje.



Označuje zablokování parkovací brzdy.



Označuje maximální nosnost nosiče(4:A). (Je-li přítomný)

Nálepka se nachází:

- v blízkosti nosiče umístěného na kapotě motoru.



Označení zapojení / uvolnění převodu (4:B).

Nálepka se nachází:

- v blízkosti páky zapojení/uvolnění převodu.

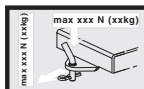

Údaj o maximální tažitelné hmotnosti (4:C).

Nálepka se nachází:

- v blízkosti tažného zařízení.



Pozor! Nebezpečí popálení (4:D). Nedotýkejte se tlumiče výfuku.

Nálepka se nachází:

- v blízkosti výfuku;



Pozor! Nebezpečí skřípnutí (4:E). Udržujte ruce a nohy v bezpečné vzdálenosti od kloubu volantu a tažného zařízení, pokud je příslušenství připojené.

Nálepka se nachází:

- v blízkosti kloubu volantu;
- v blízkosti tažného zařízení.



Poškozené nebo nečitelné nálepky musí být nahrazené.



Vyžádejte si nové nálepky u Vašeho autorizovaného servisního střediska.

2.5 IDENTIFIKAČNÍ ŠTÍTEK VÝROBKU

Identifikační štítek uvádí tyto údaje (viz. obr. 1):

1. Adresa výrobce
2. Typ stroje:
3. Úroveň akustického výkonu
4. Označení shody ES (CE)
5. Hmotnost stroje s prázdnou nádrží v kg.
6. Provozní výkon a rychlost motoru
7. Rok výroby
8. Výrobní číslo
9. Kód výrobku



Napište sériové číslo Vašeho stroje do určeného políčka na obrázku (1:11).

Identitu produktu určují tyto dva prvky:

1. **Kusové a sériové číslo stroje:**
2. **Modelové, typové a sériové číslo motoru:**



Při každé komunikaci s autorizovanou servisní dílnou používejte identifikační údaje



Příklad o prohlášení o shodě se nachází na předposlední straně návodu.

2.6 HLAVNÍ KOMPONENTY (1)

Stroj tvoří tyto hlavní komponenty (viz. obr. 1):

- A. Podvozek
- B. Kola
- C. Volant
- D. Sedadlo
- E. Ovládání
- F. Pedálové ovládače
- G. Páka k zvedání čelního příslušenství
- H. Kryt motoru
 - I. Pevný kryt motoru
 - L. Uložení pojistek
 - M. Akumulátor

- č. Palivová nádrž
- O. Nádrž převodového oleje
- P. Motor
- Q. Hydraulické lisy (Mod. 740 IOX)
- R. Rychloupínací závěsy pro příslušenství

3 BEZPEČNOSTNÍ POKYNY

3.1 VYŠKOLENÍ



POZOR! Pečlivě si přečtěte tyto pokyny před použitím stroje. Seznamte se s umístěním a funkcí všech ovladačů. Je důležitá inf. vědět, jak zastavit motor ve všech situacích.



Nedovolte používat stroj dětem ani osobám, které nejsou dostatečně seznámeny s návodem k použití. Zákony v jednotlivých zemích upřesňují minimální předepsaný věk pro uživatele.



Uživatel nesmí nikdy používat stroj, je-li unaven nebo pokud je mu nevolno nebo v případě, že užil léky, drogy, alkohol nebo jiné látky snižující jeho reflexní schopnosti a pozornost.



Pamatujte, že obsluha nebo uživatel nese plnou odpovědnost za nehody a nepředvídané události vůči jiným osobám a jejich majetku. Zhodnocení možných rizik při práci na zvoleném terénu patří do odpovědnosti uživatele, který je také odpovědný za přijetí všech dostupných opatření k zabezpečení vlastní bezpečnosti a také bezpečnosti jiných osob, zvláště na svazích, nerovném, kluzkém a nestabilním terénu.



Chcete-li předat nebo zapůjčit stroj jiným osobám, ujistěte se, že uživatel se seznámí s pokyny obsažené v tomto návodu.



Nedovolte dětem ani jiným osobám, aby s vámi na stroji pojížděly, mohly by spadnout a vážně se zranit, nebo bránit jeho bezpečnému řízení.



Obsluha stroje je povinná řídit se pokyny pro provoz, se zvláštní pozorností věnovanou především následujícím skutečnostem:

- a. soustředte se na řízení stroje;
- b. pamatujte, že pro znovuzískání kontro-

ly nad strojem, klouzajícím po svahu, není možné použít brzdu. Hlavní důvody ztráty kontroly nad strojem jsou:

- Nedostatečná přilnavost kol;
- Nadměrná rychlost;
- Nevhodný způsob brzdění;
- Použití stroje pro nevhodný účel;
- Nedostatečná informovanost o možných důsledcích jízdy na nevhodných terénech, zvláště pak na svazích;
- Zneužití, jako tažné vozidlo;



Váš stroj je vybaven řadou bezpečnostních mikropsínačů a zařízení, které nesmějí být odstraňovány nebo upravovány. V opačném případě dojde ke zrušení záruky a ke zrušení odpovědnosti výrobce za vzniklé škody. Před každým použitím stroje zkontrolujte funkci ochranných prvků.

3.2 PŘÍPRAVA STROJE K POUŽITÍ

- Při práci se strojem vždy používejte odolnou a protiskluzovou pracovní obuv a dlouhé kalhoty.
- Neřídte stroj naboso nebo v otevřených sandálech.
- Evitare di indossare catene, braccialetti, indumenti con parti svolazzanti, o provvisti di lacci o cravatte.
- Sepněte si dlouhé vlasy. Vždy používejte ochranná sluchátka.
- Zkontrolujte důkladně celou pracovní plochu a odstraňte všechny cizí předměty, které by mohly být strojem vymršťeny (kameny, větve, dráty, kosti atd.)



POZOR: NEBEZPEČÍ! Benzín je hořlavina I. třídy:

- Palivo skladujte pouze v nádobách určených k tomuto použití;
- Palivo doplňujte pomocí nálevky na otevřené, dobře větrané ploše a během manipulace s palivem nekuřte;
- Palivo doplňujte před nastartováním motoru; nesnímejte víčko palivové nádrže a nedoplňujte palivo za chodu motoru anebo je-li horký;
- Rozlijete-li palivo, nepokoušejte se nastartovat motor, ale přesuňte traktor na jiné místo a zabraňte vzniku nebezpečí požáru, dokud se rozlité palivo nevyparí a výpary se nerozptýlí;

e. Po dolití nádrže nezapomeňte znovu našroubovat a pečlivě dotáhnout víčko nádrže a nádoby s palivem.



Poškozený tlumič výfuku je nutno okamžitě vyměnit..



Před zahájením sečení vždy zkontrolujte stav stroje, především dotažení šroubů a stav čepele. Poškozené a opotřebené součásti vyměňte, uvolněné spoje dotáhněte. Při výměně nože vyměňujte najednou celý blok, aby bylo zachováno jeho vyvážení.



Pravidelně kontrolujte stav baterie, vyměňte ji v případě poškození jejího potahu, krytu nebo terminálů.

3.3 BĚHEM POUŽITÍ



Nestartujte motor v uzavřených prostorech, kde vzniká nebezpečí nahromadění plynů, které obsahují oxid uhelnatý.



Pracujte pouze při denním světle nebo při dobrém umělém osvětlení. Oddalte osoby, děti a zvířata z pracovního prostoru.



Dle možnosti se vyhněte pracovní činnosti v mokré trávě. Nepracuje za deště a při riziku výskytu bouřek. Nepoužívejte stroj ve špatném počasí, zejména s pravděpodobností blesků.



Před nastartováním motoru, uvolněte nůž nebo PTO, uveďte převodovku do "neutrálu".



Startování stroje musí probíhat na otevřeném anebo v dobře větraném prostoru. Pamatujte vždy na to, že výfukové plyny jsou jedovaté!



Dávejte ještě větší pozor, blížíte-li se k překážkám, které vám zakrývají výhled.



Při parkování použijte parkovací brzdu.



Stroj nesmí v žádném směru pojíždět po svahu se sklonem větším než 10 ° (17%).



Pamatujte, že neexistuje „bezpečný“ svah. Jízda na svahu vyžaduje zvýšenou pozornost, jinak může dojít k převrácení stroje. Aby nedošlo k převrácení nebo ztrátě kontroly nad strojem:

- Nezastavujte a nerozjíždějte se prudce při jízdě do kopce nebo z kopce;

- b. Náhon zařazujte velmi zvolna a mějte vždy zařazenou převodovku, zvláště při jízdě z kopce;
- c. Při jízdě po svahu a při zatáčení snižte rychlost;
- d. Věnujte pozornost přejíždění hrbolů, jam a jiných skrytých nebezpečí;
- e. Nikdy nesekejte v příčném směru svahu. Šikmé trávníky by měly být sekané směrem nahoru/dolů a nikdy ne napříč. Dále musíte věnovat zvláštní pozornost směrovým změnám, a aby se do předních kol nezapletli překážky (kameny, větve, kořeny, atd...). To by mohlo způsobit boční posuvy, převrácení nebo ztrátu kontroly nad strojem.



Při jízdě na svahu, před jakoukoli změnou směru, snižte rychlost, a před každým opuštěním stroje zařadte parkovací brzdou.



Buďte velmi opatrní v blízkosti skály, příkopů nebo násypů. Přejede-li jedno kolo kraj, nebo zhroutí-li se kraj, může dojít k převrácení stroje. Buďte zvláště opatrní při práci ve zpětném chodu. Před couváním i během něj se dívejte za sebe a kontrolujte, zda za vámi nejsou žádné překážky.



Když táhnete těžký náklad nebo používáte přídatná zařízení s vyšší hmotností, věnujte pozornost následujícím pokynům:

- a. Pro uchycení tažných tyčí použijte jenom uchycení k tomu určená;
- b. Převázejte pouze takový náklad, který můžete během přepravy bezpečně kontrolovat;
- c. Vyhněte se prudkému zatáčení. Věnujte pozornost zpětnému chodu;
- d. Používejte protizávaží nebo závaží na kola vždy, když to doporučuje návod k použití.



Uvolněte čepel nebo PTO před přejetím přes povrch jiného než je travnatého, a uveďte sekací plošinu do nejvyšší polohy.



Při použití stroje u silnic nebo v jejich blízkosti dávejte pozor na provoz.



POZOR! Předpisy, týkající se provozu tohoto stroje, nedovolují jeho provoz na veřejných komunikacích.

K jeho použití může docházet (ve smyslu Dopravních předpisů) jenom na soukromých pozemcích, uzavřených pro veřejnou dopravu.



Nikdy nepoužívejte stroj, pokud kryty jsou poškozené.



Nenechávejte stroj se zapnutým motorem ve vysokém trávním porostu, abyste se vyhnuli riziku vzniku požárů.



Při použití jakéhokoliv příslušenství nesmí jeho výstup směřovat k osobám nacházejícím se v blízkosti stroje.



Používejte pouze příslušenství schválené výrobcem stroje.



Stroj se nesmí používat bez příslušenství/nástrojů nainstalovaných ve stanovených montážních bodech. Pojíždění bez příslušenství může negativně ovlivnit stabilitu stroje.



Dávejte pozor při použití sběrače trávy a jiného příslušenství, které může změnit stabilitu stroje, zejména na svazích.



Neměňte nastavení motoru, a nedovolte, aby motor pracoval při příliš vysokých otáčkách.



Nedotýkejte se součástí motoru, které se za chodu zahřívají. Nebezpečí popálení.

- Před opuštěním pozice obsluhy je třeba:
 - a. Uvolnit nůž nebo PTO
 - b. Zařadit neutrální a parkovací brzdou;
 - c. Vypnout motor a vytáhnout klíček zapalování ze spínací skříňky



Uvolněte nůž nebo PTO, zastavte motor a vyjměte klíč:

- a. Pokud hodláte provádět práce pod sekačkou nebo odstraňovat nánosy travní hmoty z vyhazovacího kanálu,
- b. Před kontrolou, čištěním anebo prací na stroji;
- c. Po nárazu do cizího předmětu. Prohlédněte celý stroj, zda nedošlo k poškození, a před dalším nastartováním poškozené části opravte;



Uvolněte nůž nebo PTO během přepravy a pokaždé, když se nepoužívá.



Zastavte motor a uvolněte čepel nebo PTO:

- Před doplňováním paliva;
- Kdykoliv hodláte sejmout nebo znovu nasadit sběrný koš;
- Před nastavováním výšky sekání, pokud to nelze provést z místa obsluhy;



Snižte nastavení plynu před zastavením motoru. Po ukončení práce uzavřete přívod paliva podle pokynů uvedených v návodu.



Nedávejte ruce a nohy do blízkosti rotujících částí. Udržujte průchodnost vyhazovacího kanálu.



U vícenožových sekacích plošin je nutná opatrnost, jelikož při roztočení jednoho nože se mohou začít otáčet i ostatní.



POZOR – V případě poruchy nebo nehody při práci, okamžitě zastavte motor a přesuňte stroj tak, aby nezpůsobil další škody; V případě nehody se zraněním sobě nebo jakékoli třetí straně, okamžitě proveďte první pomoc nejvhodnějším způsobem pro danou situaci a obraťte se na Středisko zdravotní péče pro nezbytnou léčbu. Pečlivě odstraňte případné nečistoty, které by mohly způsobit škodu nebo zranění osob nebo zvířat, kdyby zůstali bez dozoru.



POZOR! – Úroveň hluku a vibrací uvedená v tomto návodu je maximální hodnota při použití stroje. Použití nevyváženého řezacího prvku, nepřiměřená rychlost pohybu, absence údržby mají významný vliv na hluk a vibrace. V důsledku toho je třeba přijmout preventivní opatření k zamezení možného poškození kvůli vysokému hluku a stresu z vibrací; zajistit údržbu stroje, nosit klapky na uši, dělat přestávky při práci.

3.4 ÚDRŽBA A SKLADOVÁNÍ



POZOR! - Před každým čištěním nebo údržbou stroje vyjměte klíček zapalování a přečtěte si příslušné pokyny. Ve všech situacích, kde hrozí vašim rukám nebezpečí zranění, použijte vhodný oděv a pracovní rukavice.



POZOR! - Nikdy nepoužívejte stroj, který má opotřebované nebo poškozené součásti. Vadné nebo opotřebované součásti musí být nahrazeny a nikdy nesmí být opravovány. Použijte pouze originální náhradní díly: použití neoriginálních a/nebo nesprávně namontovaných náhradních dílů negativně ovlivní bezpečnost stroje a může způsobit nehody nebo osobní ublížení na zdraví a zprošťuje Výrobce jakékoli povinnosti nebo odpovědnosti.



Všechny operace seřizování a údržby, které nejsou popsány v tomto návodu, musí být provedeny vaším Prodejcem nebo Autorizovaným servisním střediskem, které disponuje potřebnými znalostmi a vybavením, potřebným pro správné provedení uvedených operací při současném dodržení původní bezpečnostní úrovně stroje. Operace prováděné u neadekvátních organizací nebo operace prováděné nekvalifikovaným personálem způsobí propadnutí jakékoli formy záruky a jakékoli povinnosti nebo odpovědnosti Výrobce.

- Pravidelně kontrolujte dotažení šroubových spojů, stav bezpečnostních krytů a sběrného koše. Pravidelná údržba je nutnou podmínkou u udržení bezpečnosti a účinnému využití stroje.
- Pravidelně kontrolujte, zda jsou řádně utaženy šrouby nožů sekací plošiny.
- Používejte pracovní rukavice při manipulaci s čepelí, při rozebírání nebo opětném sestavení.
- Po naostření nože překontrolujte jeho vyvážení.
- Pravidelně kontrolujte funkci brzd. Je důležité provádět údržbu a v případě potřeby i opravu brzd.
- Často kontrolujte, zda u zařízení na sběr trávy nedošlo k jakémukoliv opotřebení nebo poškození.
- Vyměňte poškozené výstražné a instrukční nálepky.
- Jestliže neexistuje žádný mechanický uzávěr pro přepravní pozici stroje, při jeho zaparkování, skladování nebo ponechání bez dozoru je nutno spustit jeho přidavná zařízení k zemi.
- Stroj ukládejte mimo dosah dětí.



Neskladujte stroj s palivem v nádrži v místnosti, kde může dojít ke styku paliva s otevřeným ohněm, jiskrou nebo silným zdrojem tepla.

- Nechte motor předem vychladnout na otevřené ploše před jeho následným umístěním v uzavřeném prostoru.
- Abyste snížili riziko požáru, očistěte před uskladněním motor, výfuk, akumulátor a palivové vedení včetně nádrže od zbytků posečené travní hmoty, listí nebo nadměrného množství maziva.
- Abyste omezili nebezpečí vzniku požáru, pravidelně kontrolujte, zda ze stroje neuniká olej nebo palivo.
- Palivovou nádrž vypouštějte venku, a nechejte motor před tím vychladnout.
- Klíček zapalování nesmí zůstat ve spínací skříňce a nesmí být přístupný dětem nebo cizím osobám. Před jakoukoliv údržbou nebo opravou vyjměte klíček zapalování.



POZOR! - Kyselina obsažená v akumulátoru je korozivní. V případě mechanického poškození nebo přebití může kyselina vytéci. Zabráňte vdechování výparů kyseliny a kontakt s kteroukoliv částí těla.



Vdechování výparů kyseliny může způsobit poškození sliznic a dalších vnitřních orgánů. Vyhledejte okamžitě lékařskou pomoc.



POZOR! - Nikdy nepřebíjejte akumulátor. Přebití může způsobit výbuch baterie, při kterém se kyselina rozstříkne do všech stran.



POZOR! - Kyselina vážně poškozuje nástroje, oděvy a další materiály. Okamžitě opláchněte vodou část těla, která byla zasažena kyselinou.



Nezkratujte vývody akumulátoru. Při zkratu dochází k jiskření, které by mohlo způsobit vznícení.



UPOZORNĚNÍ na hydraulické komponenty. Únik hydraulické kapaliny pod tlakem může proniknout a způsobit vážné poškození kůže, které vyžaduje okamžitou lékařskou pomoc.

3.5 PŘEPRAVA



POZOR! - Při převozu stroje na kamionu nebo přívěsném vozíku použijte přístupové rampy, které jsou odolné, dostatečně široké a dlouhé. Stroj na-

kládejte s vypnutým motorem, bez řidiče a výhradně jeho posuvem, s použitím dostatečného počtu osob. Během přepravy uzavřete kohoutek přívodu benzínu (je-li součástí), spusťte sekačku nebo příslušenství do nejnižší polohy, zařaďte parkovací brzdu a zajistěte stroj vhodným způsobem jako přepravní prostředek prostřednictvím lan nebo řetězů.

3.6 ŽIVOTNÍ PROSTŘEDÍ

- Ochrana životního prostředí by měla být důležitým aspektem a prioritou při používání stroje, ve prospěch občanské společnosti a prostředí, ve kterém žijeme. Nebuďte na obtíž sousedům.
- Pečlivě dodržujte místní předpisy pro likvidaci obalových materiálů, olejů, benzínu, filtrů, poškozených dílů nebo jakékoliv položky s výrazným dopadem na životní prostředí; Tento odpad by neměl být hozen do koše, ale musí být oddělen a odevzdán do příslušných sběrných středisek, která poskytnou recyklaci materiálů.
- Pečlivě dodržujte místní předpisy pro likvidaci odpadních materiálů po sekání.
- V době vyřazení z provozu, nenechávejte stroj v prostředí, ale obraťte se na sběrné středisko, v souladu s místními předpisy.

4 ZAHRADNÍ TRAKTOR SI POJISTĚTE

Ověřte si možnosti pojištění svého nového zahradního traktoru.

Spojte se s vaší pojišťovnou.

Měli byste si smluvit plné pojištění zahrnující krytí škod při dopravních nehodách, požáru, poškození a krádeži.

5 MONTÁŽ



Nepoužívejte tento stroj, dokud nebudou provedeny všechny pokyny uvedeny v části "MONTÁŽ".



Rozbalení a dokončení instalace musí být provedené na pevném a rovném povrchu s dostatečným prostorem pro pohyb stroje a obalů, a to vždy s použitím vhodných nástrojů.

5.1 KOMPONENTY PRO MONTÁŽ (3)

Stroj je dodáván se sedadlem, opěrkami, volantem, tažným zařízením, podporami pro rychlé uvolnění a s baterií umístěnou na svém místě a připojenou.

V obalu jsou obsaženy montážní komponenty (3) (3) uvedeny v následující tabulce:

[740 IOX; 540 IX]			
Poz.	č.	Popis	Rozměr
A	2	Elastická zástrčka	6 x 36
B	2	Klíč k přepínači	/
C	1	Klíč ke spínači	/
D	2	Opěrky	/
E	4	Šrouby pro upevnění sedadla	M8 x 40
F	10	Kolíky pro upevnění dmýchadla	
G	4	Objímka pro upevnění sedadla	
H	4	Vrubované podložky grower	M8
L	4	Šroub se šestihrannou hlavou	M8 x 40
M	1	Nosič	
N	4	Vruty TORX (Připevnění odkládací příhrádky)	M6 x 20
O	1	Vlečná deska	
P	2	Matice s nákrůžkem	M8
R	2	Rychloupínací závěsy	

[340 IX]			
Poz.	č.	Popis	Rozměr
A	2	Elastická zástrčka	6 x 36
B	2	Klíč k přepínači	/
C	1	Klíč ke spínači	/
D	2	Opěrky	/
M	1	Nosič	
N	4	Vruty TORX (Připevnění odkládací příhrádky)	M6 x 20
O	1	Vlečná deska	
P	2	Matice s nákrůžkem	M8
Q	2	Šroub se šestihrannou hlavou	M8 x 20
R	2	Rychloupínací závěsy	
S	2	Čep pro upevnění sedadla	M8

5.2 SEDADLO

! Namontujte sedadlo podle pokynů v následujícím pořadí.

5.2.1 Montáž opěrek (6)

Opěrky a komponenty potřebné pro jejich instalaci jsou dodávány v samostatném balíčku umístěném v balení stroje.

5.2.2 Montáž sedadla (5) (Mod. 740 IOX, 540 IX)

- Na 4 kluzné bloky (5: A) naneste vrstvu vazelíny.
- Připravte 4 šrouby (M8 x 40) s namontovanými pružnými podložkami a pouzdry. Viz. (5:B).
- Zvedněte podpěru sedla (5:C) do vertikální pozice.
- Přisuňte sedadlo k podpoře a vložte sestavu (5:B) do otvoru (5:D) podpory.
- Přiložte sedadlo k podpoře a umístěte jej tak, aby se otvory pro upevňovací šrouby nacházely zhruba v polovině běhu patek.
- Vložte a zašroubujte 4 šrouby (5:B).
- Utáhněte šrouby, utahovací moment 20÷25 Nm.



Utažením na moment větší než 25 Nm způsobí poškození sedačky.

- Připojte konektor sedadla (5:E) ke konektoru kabelů (5:F).



Pokud konektory nejsou připojeny, zařízení nefunguje.

- Proveďte kabel kabeláže upevňovací klipsou (5:H) kvůli jeho udržení bez pohybu v určené poloze.

5.2.3 Montáž sedadla (5) (Mod. 340 IX)

- Sedadlo je dodáváno již sestavené na své opěrné desce.
- Umístěte sedadlo tak, abyste přiblížili otvory desky sedadla k otvorům spodní desky.
- Zasaňte vruty (M8x40) do otvorů podpory sedadla a do otvorů desky sedadla.
- Skrutka sedadlo do polohy. Utahovací moment 20÷25 Nm.



Utažením na moment větší než 25 Nm způsobí poškození sedačky.

5.2.4 Montáž dmýchadla (7) (Mod. 740 IOX, 540 IX)

- Upevněte sedadlo 2 šrouby (7:B).
- Umístěte dmýchadlo (7:A).
- Upevněte dmýchadlo 10 šrouby (7:C).

5.2.5 Montáž nosiče (8)

Montáž nosiče (8:B) k opěradlu sedadla (8:A) pomocí 4 šroubů (8:C).

5.3 VOLANT (9)

- Posuňte objímku volantu (9:A) na sloupek (9:B) na doraz.
- Vyrovnejte otvory objímky s těmi na volantu.

3. Po vyrovnání otvorů (9:C), vložte dva kolíky (9:D).

5.4 VLEČNÁ TYČ (10)

Namontujte vlečnou tyč (10:A) na zadní část stroje.

Použijte přiložené šrouby a matice (10:B; 10:C).
Utahovací moment: 22 Nm

5.5 RYCHLOUPÍNACÍ ZÁVĚSY (1:R)

Rychloupínací závěsy a příslušné instalační díly se dodávají v samostatném obalu umístěném v balení stroje.

Rychloupínací závěsy namontujte na přední hřídele stroje.

5.6 NABITÍ AKUMULÁTORU



Před prvním použitím akumulátor úplně nabijte.



Postup nabíjení akumulátoru viz. 9.8.

5.7 TLAK V PNEUMATIKÁCH

Informace o tlaku v pneumatikách naleznete v části **"TABULKA TECHNICKÝCH ÚDAJŮ"**

5.8 PŘÍDAVNÁ ZAŘÍZENÍ

Při instalaci přídatných zařízení se řiďte instalačními návody, které se dodávají s každým přídatným zařízením.



Pro aplikaci správného příslušenství se obraťte na autorizované středisko servisní služby.



Poznámka: Jednotka sekacího zařízení je v tomto případě považována za přídatné zařízení.

6 PŘÍKAZY A KONTROLNÍ ZAŘÍZENÍ

6.1 MOTOROVÁ SKŘÍŇ (11)

Motorová skříň se otevírá následujícím způsobem:

1. Otočte šrouby o 90° (11:A)
2. Zatáhněte za rukojeť (11:B) a současně opatrně zvedněte kryt (11:C).
3. Pro uzavření kapoty motoru, pokud je to nutné, trochu na ní zatlačte, dokud nezapadne na rukojeť (11:B). Otočte šrouby o 90° (11:A).



Je zakázáno spustit motor, když je motorová skříň otevřena.

6.2 OBECNÝ SPÍNAČ NA KLÍČ (12)

Napájení se aktivuje tlačítkem (12:A). Nachází se pod kapotou motoru (1:H), aby jste přistoupili k hlavnímu vypínači je pak nutné otevřít kapotu (viz.6.1).

Vložte klíč (12:A) do hlavního úsekového vypínače, stiskněte a otočte jím ve směru hodinových ručiček ke spuštění napájení elektrického systému.

Otočením klíče proti směru hodinových ručiček odpojíte elektrické napájení.



Klíč lze vyjmout pouze při otáčení proti směru hodinových ručiček.

6.3 PEDÁL PARKOVACÍ BRZDY (13:A)



Za jízdy nesešlapujte nikdy částečně pedál. Hrozí riziko přehřátí převodovky.

Pedál (13:A) má následující tři polohy:



Volný. Pohon je zapnutý. Parkovací brzda není aktivována.



Naplno sešlápnutý pedál. Pohon je vypnutý. Parkovací

brzda je plně aktivována, avšak není zablokována. Tato poloha slouží též jako pomocná brzda.

6.4 BLOKOVACÍ ZAŘÍZENÍ PARKOVACÍ BRZDY (13:B)



Zajistí pedál spojky - brzdy v úplně sešlápnuté poloze. Této funkce lze použít k zajištění stroje ve svazích, při přepravě apod., když neběží motor.

Zablokování:

1. Úplně sešlápněte pedál (13:A).
2. Zatáhněte za páčku (13:B) směrem vzhůru.
3. Uvolněte pedál (13:A).
4. Uvolněte páčku (13:B).

Uvolnění:

Sešlápněte a uvolněte pedál (13:A).

6.5 PEDÁL POHONU (13:C)

Pedál slouží k nastavení převodu mezi motorem a hnací nápravou (= rychlosti).

Je-li pedál uvolněný, provozní brzda je aktivována.



○ - **Pedál sešlápnutý dopředu**, – stroj se pohybuje vpřed.

○ - **Na pedálu není žádná zátěž** – stroj stojí..

○ - **Pedál sešlápnutý dozadu** – stroj couvá.

Uvolnění sešlápnutého pedálu – stroj brzdí.



Pokud stroj po uvolnění pedálu nebrzdí podle očekávání, použijte levý pedál (13:A) jako pomocnou brzdu.

6.6 VOLANT (13:E)

Výška volantu je plynule nastavitelná. Povolte nastavovací šroub (13:D) na sloupku volantu a volant vysuňte nebo zasuňte do požadované polohy. Utáhněte.



Volant nenastavujte za provozu.



Nikdy neotáčejte volantem, když stroj stojí se spuštěným přidávným zařízením. Hrozí riziko abnormálního zatížení posilovače a mechanismu řízení.

6.7 PŘÍKAZ PŘIDÁNÍ PLYNU (AKCELERÁTOR) (14:A)

Ovládání k nastavení otáček motoru.



1. Plný plyn – při provozu stroje by měl být vždy nastaven plný plyn.



2. Chod naprázdno.

6.8 OVLÁDÁNÍ SYTIČE (14:B)

Používá se pro spuštění studeného motoru. Ovládání sytiče má dvě polohy:



1. Ovládání plně vytažené - sytič je zapojen. (pro starty za studena).

2. Ovládání plně zastrčené - sytič je odpojen. (normální provoz a horký start).



Když je motor horký, nepokračujte se zapojeným ovládním sytiče.

6.9 KLÍČOVÝ PŘEPÍNAČ (14:C)



Klíč k povolení / zakázání zapalování stroje. Vložte klíč (14:C) a otočte jej do polohy „I“ (RYCHLOST) k zapnutí zapalování stroje. Všechny indikátory na displeji a bzučák se na okamžik aktivují. Na displeji zůstane aktivní pouze funkce „Počítadlo“, kontrolka oleje (automaticky se vypne ihned po nastartování motoru) a v případě potřeby příslušná kontrolka parkovací brzdy je-li aktivována a kontrolka sedadla v případě, že řidič nesedí.

Otočte klíč do polohy „O“ k povolení zapalování vozu.

lování vozu.



Klíč lze vyjmout pouze tehdy, když je v poloze „O“.



Bez operátora a s klíčem v poloze „I“, po 30 sekundách se aktivuje nepřetržitý zvukový signál. Akustický signál pokračuje dokud se neobjeví operátor nebo dokud se vypne stroj.

6.10 DISPLEJ A TLAČÍTKO MODE NA OVLÁDÁNÍ (14:D; 15) (Mod. 740 IOX, 540 IX)



Tlačítko MODE (14:E). S tlačítkem MODE můžete zvolit kontrolky odpovídající funkcím: počítadlo provozních hodin, teploty prostředí, otáčky motoru, baterie. Je také možné nuceně zapnout světlomet, a vyločit světelný senzor.

- Krátce stiskněte a uvolněte tlačítko na zapnutí v pořadí kontrolky na displeji odpovídající různým funkcím. Na alfanumerických zobrazeních na displeji se zobrazují údaje spojené s vybranou ikonou, poslední číslice je vyhrazena pro měrné jednotky.
- Stisknutím tlačítka po dobu delší než 1 sekundu ručně zapnete nebo vypnete světlo.



Automatický režim světlometů se automaticky resetuje po každém zapnutí stroje.

Zobrazení (15:A). Část displeje, která poskytuje alfanumerické údaje, které odpovídají různým funkcím.



Počítadlo provozních hodin (15:B). Alfanumerické znaky ukazují počet provedených pracovních hodin, a jsou rozdělené do hodin a desetin hodin. Je aktivní pouze tehdy, když je motor v chodu. Měrná jednotka je následovaná písmenem H.



Teplota prostředí (15:C). Alfanumerické znaky ukazují teplotu prostředí. Měrná jednotka je následovaná písmenem C.



Otáčkoměr (15:D). Alfanumerické znaky ukazují počet otáček motoru. Pokud bliká ukazují, že otáčky motoru, s aktivním PTO, není optimální (více než 2500 ot./min.). Posuňte páčku plynu na plný plyn.



Servis (15:E). Poskytuje doporučení pro údržbu. Číslice na alfanumerických znacích začnou blikat, když stroj dosáhne pra-

covní doby pro zásah.

Blikání trvá po dobu dvou minut a má přednost před ostatními funkcemi displeje. V této fázi je použití tlačítka MODE zakázáno.

Po dosažení 99999 hodin počítadlo provozních hodin začne od nuly. Po 999 hodinách počet minut je vynechán.



Baterie (15:F). Alfanumerické znaky ukazují napětí baterie.



PTO (15:G). Rozsvícená kontrolka indikuje zapojení vedlejšího pohonu.



12V ZAP/VYP (15:H). Rozsvícená kontrolka indikuje aktivaci zadního příslušenství.



Světlo (15:I). Kontrolka indikuje, že je světlo normálně řízený světelným senzorem, je zapnutý.



Maximální naklonění (15:L). Kontrolka začne blikat v případě, že naklonění stroje překročí hodnotu 10°.



V případě poruchy senzoru se zobrazí zpráva "TILT FAULT".



Pedál parkovací brzdy (15:M). Rozsvícená kontrolka indikuje zapojení parkovací brzdy.



Sedadlo (15:N). Rozsvícená kontrolka indikuje je řidič nesedí.



Olej (15:P). Rozsvícená kontrolka během provozu stroje označuje nepřítomnost oleje.

6.11 OVLÁDÁNÍ SVĚTLOMĚTŮ A ZADNÍHO SVÍTLIDLA (14:D; 15) (Mod. 340 IX)



Tlačítko Světlo/12V (14:E). Stisknutím tlačítka Světlo/12V se aktivuje funkce světlo/12V a zadního svítidla.



Po zadání příkazu se zapne kruhový led kolem tlačítka.

- Krátce stiskněte a uvolněte pro ruční aktivaci/deaktivaci světlo/12V. Je-li příkaz aktivní, zapne se kruhový led těsně nad tlačítkem.
- Stiskněte na více než 1 sekundu tlačítko pro zapnutí nebo vypnutí zadního svítidla. Je-li příkaz aktivní, zapne se

kruhový led těsně pod tlačítkem.

6.12 DISPLEJ POČÍTADLO MOTOHODIN (14:D; 15) (Mod. 340 X)



Displej Počítadlo motohodin (15:B). Alfanumerické tlačítka zobrazují počítadlo otáček motoru. Ak svietelkujú signalizujú, že režim motoru, pri aktivnom pohone príslušenstva, nie je optimálny (je vyšší ako 2500 RPM). Plynový ovládač dajte do polohy na plný plyn.

Pri dosiahnutí 9999 počítadlo hodín začína počítať od nuly. Nad 999 hodín sa minúty už nepočítajú.

6.13 PTO (14:F)



Tlačítko pro aktivaci / deaktivaci PTO (14:F). Stiskněte tlačítko pro aktivaci / deaktivaci PTO.

6.14 NASTAVENÍ VÝŠKY SEČENÍ (14:G)

Stroj je vybaven dvěma tlačítky pro nastavení výšky sečení:



Stiskněte tlačítko pro zvýšení výšky sečení.



Stiskněte tlačítko pro snížení výšky sečení.

Sekací plošina je připojena ke kontaktu (16:a).

6.15 OVLADAČ PRO NASTAVENÍ ZADNÍHO PŘÍDAVNÉHO ZAŘÍZENÍ (14:H; 14:I)

Stroj je vybaven ovladačem pro elektrické nastavení zadního přídatného zařízení (volitelné). Zásuvka (17:B) (volitelné) k připojení přídatného zařízení je umístěna na pravé zadní části stroje.



Tlačítko umožňuje zvedání a snižování zadního příslušenství.



6.16 OVLADAČ PRO ZADNÍ PŘÍDAVNÉ ZAŘÍZENÍ (14:L)

Stroj má predispozici pro připojení zadního elektrického přídatného zařízení.

Zásuvka (17:A) k připojení přídatného zařízení je umístěna na pravé zadní části stroje.



Použijte toto tlačítko k připojení / odpojení elektrické energie k přídatnému zařízení.

Informace ohledně výkonu přídatného zařízení

naleznete " [1] 00 TABULKA TECHNICKÝCH ÚDAJŮ/TABULKA TECHNICKÝCH ÚDAJŮ"

i Používejte výhradně přídavná zařízení schválená firmou STIGA SpA.

6.17 HYDRAULICKÝ ZVEDÁK PŘÍSLUŠENSTVÍ (1:G)

Hydraulický zvedák příslušenství je aktivní pouze tehdy, když je motor v chodu a pedál (13:A) je uvolněn. K ovládní hydraulického zvedáku příslušenství se používá páka (14:M).

Páka může být v těchto 4 polohách:



Plovoucí poloha. Páku posuňte do nej-přednější polohy, kde dojde k jejímu zajištění. V tomto okamžiku bude přídavné zařízení spuštěno do plovoucí polohy. V této poloze se zařízení opírá o podložku, a protože vyvíjí stejný tlak, je schopno sledovat profil terénu. Během provádění práce používejte plovoucí polohy.



Spuštění. Přídavné zařízení lze spustit bez ohledu na jeho hmotnost.



Klidová poloha (centrální). Po zvednutí nebo spuštění, se páka vrátí do klidové polohy. Přídavné zařízení udržuje polohu posledního provedeného příkazu.



Zvedání. Přesuňte páku do nejzazší polohy, až dokud přídavné zařízení dosáhne nejvyšší polohy (přepravní poloha). Uvolněte páku: přídavné zařízení zůstává zajištěno v přepravní poloze.

6.18 OVLÁDACÍ PÁKY HYDRAULICKÝCH LISŮ (14:O; 14:N) (Mod. 740 IOX)

Dvě páky (14:O; 14:N) ovládají hydraulické lisy (18:A; 18:B) umístěné na levé přední straně.

Pro přístup k lisům odstraňte ochranný kryt (18:C) upevněný šrouby.

Připojte hydraulické potrubí příslušenství k páru zásuvek AUX1 nebo AUX2 (18).

Obě páky mají tři polohy:

Poloha Dopředu / Dozadu: posunutím páčky v jednom z těchto směrů, dosáhnete plánovaného pohybu připojeného příslušenství (viz. pokyny dodané s příslušenstvím).

Centrální poloha: odpočinková poloha.

Pro ovládní příslušenství, postupujte takto:

- Zatlačte páčku dopředu / dozadu tak daleko, aby jste dosáhli požadovaného pohybu.

- Uvolněte ovládací páku pro zablokování příslušenství ve zvolené poloze, páčka se automaticky vrátí do své odpočinkové polohy.

6.19 PÁKA K UVOLNĚNÍ / ZABLOKOVÁNÍ PŘEVODU (19)

Páka k vypínání proměnné převodovky.



Páka zapojení / odblokování se nesmí nikdy nacházet mezi svoji vnější a vnitřní polohou. Tím se zahřívá a poškozuje převodovka.

Tyto páky umožňují pohybovat strojem ručně (vlečením nebo tlačení), bez pomoci motoru.

Dvě polohy jsou:



1. Převod zapojen = páka ve vnější poloze. Při normálním provozu, je cvaknutím sděleno zajištění páky v této poloze.

2. Odblokovaný převod = páka je vzadu . Strojem lze pohybovat ručně.

Stroj se nesmí vléci na velké vzdálenosti nebo vysokou rychlostí. Mohlo by dojít k poškození převodovky.



Stroj se nesmí používat, je-li převod odblokován (páka zasunuta dovnitř). Hrozí nebezpečí poškození a úniku oleje z přední nápravy.

6.20 NASTAVENÍ SEDADLA (20)

Sedadlo je nastavitelné zepředu e zezadu, následujícím způsobem:

1. Přesuňte páčku (20:A) směrem vzhůru.
2. Nastavte sedadlo do požadované polohy.
3. Uvolněním ovládací páčky (20:A) odblokujete sedadlo.

Pomocí daného rukojeti (20:B) (740 IOX / 540 IX) můžete nastavit tuhost závěsu.

- Otočte rukojetí ve směru hodinových ručiček, aby jste dosáhli tužšího závěsu.
- Otáčením proti směru hodinových ručiček, aby jste dosáhli měkkého závěsu.



Otočte rukojetí, dokud nedosáhnete požadovaného komfortu.

Sedadlo je vybaveno bezpečnostním spínačem, který je připojen k bezpečnostnímu systému stroje. Znamená to, že pokud v sedadle nikdo neseď, nelze zapnout stroj. (viz, 7.8.2).

6.21 RYCHLOUPÍNACÍ ZÁVĚSY (21; 22; 23)



Tyto držáky umožňují snadné a rychlé přesunutí z jednoho nástroje do druhý.

Rychloupínací spojky umožňují snadné přestavení poloh plošiny mezi:

Normální polohou se zcela napnutým řemenem. Polohou s posunutím plošiny o 4 cm a povoleným řemenem, takže plošina se dostane blíže ke stroji. Vyháknutím řemenice z řemene usnadňují rychloupínací spojky výměnu plošiny i řemene a také přestavení stroje do polohy pro čištění a servis.

Uvolněte napnutí popruhu (21)



Viz. také pokyny v návodech dodaných se příslušenstvím a s rychloupínacím zařízením.

1. Vyjměte kolíky nebo zajišťovací kolíky (21:C) na obou stranách.
2. Otevřete rychloupínací zařízení stisknutím tlačítka se zářezkou (21:A).



Jakmile si otevřete rychloupínací zařízení, ramena příslušenství jsou uvolněná, takže už nejsou upevněné k háku.



V případě jakýchkoli úprav nebo údržby, upevněte ramena zařízení a uzavřete jej.

3. Proveďte potřebné zásahy, jako je například:
 - Odpojit popruh.
 - Vyměňte příslušenství uvolněním ramen (22).

Napínání popruhu (21, 22)

Napněte nejprve jednu stranu a pak pak druhou podle níže uvedených pokynů.



Neotáčejte páku rukama. Hrozí nebezpečí vážných poranění.

1. Položte jednu nohu na páku (22:A) a opatrně jí otočte o půl kola vpřed.
2. Namontujte kolík nebo zajišťovací kolík (21:C).
3. Zopakujte operaci na druhé straně.

7 SPUŠTĚNÍ A PROVOZ

7.1 OCHRANNÁ OPATŘENÍ PŘI PROVOZU



Vždy zkontrolujte, zda je v motoru správné množství oleje. To je důležité zejména při jízdě po svazích (viz. 7.6).

Při parkování použijte parkovací brzdu.



Jedete-li maximální rychlostí, neotáčejte volantem až na doraz. Stroj by se mohl snadno převrátit.



Ruce a prsty mějte v dostatečné vzdálenosti od kloubu hřídele volantu a konzoly sedadla. Hrozí nebezpečí vážných poranění.

7.2 KOMBINOVANÉ POUŽITÍ PŘÍSLUŠENSTVÍ



Pro kombinované použití příslušenství, viz "TABULKA PRO SPRÁVNOU KOMBINACÍ PŘÍSLUŠENSTVÍ" v části "0 TABULKA TECHNICKÝCH ÚDAJŮ"

7.3 DOPLŇOVÁNÍ PALIVA (24)



Používejte výhradně bezolovnatý benzín. Nikdy nesmíte používat benzín smíchaný s olejem.

Kapacitu zásobníku naleznete v " [1] 00 TABULKA TECHNICKÝCH ÚDAJŮ". Průhlednost nádrže umožňuje snadnou kontrolu úrovně.



POZN! Benzín podléhá zkáze a nesmí zůstat v nádrži déle než 30 dnů.

Lze používat benzín šetrný k prostředí, tj. alkylátový benzín. Složení benzínu těchto typů je méně škodlivé pro lidi a přírodu.

Nejsou hlášeny žádné nežádoucí účinky spojené s jejich užíváním. Nicméně na trhu existují typy alkylátového benzínu, pro které není možné poskytnout přesné informace o jejich použití. Pro více informací, prosím, postupujte podle pokynů a údajů poskytnutých výrobcem alkylátového benzínu.

Průhlednost skla (24:A) nádrže umožňuje snadnou kontrolu úrovně. Nepřítne nádrž až po okraj. Nechte trochu místa (ve velikosti alespoň jednoho nalévacího nástavce + 1 - 2 cm) ve vrchní části nádrže tak, aby zahřátý benzín mohl expandovat.



Při použití, které předchází dlouhodobějšímu skladování (např. zimní sezóna), natočte do nádrže jen tolik benzínu, abyste mohli dokončit poslední práci.

Před uskladněním stroje je nutno tedy benzínovou nádrž úplně vyprázdnit (viz. 10).

7.4 MOTOROVÁ SKŘÍŇ (10)



Jak se přistoupit k motoru a odpojit klíč viz. 6.1.

7.5 MOTOROVÝ KRYT (30)

Chcete-li odstranit motorový kryt, musíte nejprve otevřít kapotu motoru.

7.5.1 Odmontování motorového krytu

1. Odšroubujte 8 šroubů (30:A).
2. Sejměte víčko palivové nádrže.
3. Sejměte motorový kryt (30:B).
4. Nasad'te uzávěr palivové nádrže.
5. Proveďte potřebné kroky.

7.5.2 Namontování motorového krytu

1. Znovu sejměte víčko palivové nádrže.
2. Znovu umístěte motorový kryt (30:B).
3. Nasad'te uzávěr palivové nádrže.
4. Znovu zašroubujte 8 šroubů.

7.6 KONTROLA HLADINY OLEJE V MOTORU (25)

Stroj je dodán s plnou olejovou nádrží.



Před spuštěním stroje zkontrolujte, zda je v motoru správné množství oleje.



Informace o zkontrolování / doplnění motorového oleje viz. 9.5.1, 9.5.2.

7.7 KONTROLA HLADINY OLEJE V PŘEVODU



Informace o zkontrolování / doplnění převodového oleje viz. 8.6.1, .

7.8 KONTROLA BEZPEČNOSTI

Při zkoušení stroje zkontrolujte, zda bylo dosaženo výsledků bezpečnostní kontroly uvedených v následujících tabulkách.



Bezpečnostní kontrola se musí provádět vždy před každým použitím.



Není-li dosaženo kteréhokoliv z výsledků uvedených v následujících tabulkách, stroj se nesmí používat! Předějte jej servisní dílně ke kontrole a k provedení opravy.

7.8.1 Kontrola bezpečnosti obecně

Předmět	Výsledek
Rozvod paliva a připojení.	Žádný únik.
Elektrické kabely.	Veškerá izolace v neporušeném stavu. Žádné mechanické poškození.
Výstup.	Žádné úniky ve spojích. Všechny šrouby utažené.
Olejový okruh	Žádný únik. Žádné poškození.
Proveďte pohyb stroje dopředu/ dozadu a uvolněte pedál pohonu.	Stroj se zastaví.
Zkušební jízda	Žádné abnormální vibrace. Žádný abnormální zvuk.

7.8.2 Elektrická kontrola bezpečnosti

Stav	Činnost	Výsledek
Řidič nesedí. Parkovací brzda zapnuta.	Pokuste se nastartovat motor.	Motor se nenastartuje. Na displeji (pokud existuje) se objeví nápis "SIT DOWN".
Řidič sedí. Parkovací brzda vypnuta.	Pokuste se nastartovat motor.	Motor se nenastartuje. Na displeji (pokud existuje) se objeví nápis "PRESS BRAKE".
Řidič sedí. Parkovací brzda zapnuta.	Pokuste se nastartovat motor.	Nastartování motoru.
Nastartovaný motor, řezací zařízení vypnuté, zapnuta parkovací brzda.	Řidič se zvedne ze sedadla.	Motor zůstane nastartovaný. Motor zůstane nastartovaný.

Nastartovaný motor, řezací zařízení vypnuté, vypnutá parkovací brzda.	Řidič se zvedne ze sedadla.	Motor se vypne.
Nastartovaný motor, řezací zařízení zapnuté, vypnutá parkovací brzda.	Řidič se zvedne ze sedadla.	Motor se vypne.
Nastartovaný motor, řezací zařízení zapnuté, zapnutá parkovací brzda.	Řidič se zvedne ze sedadla.	Motor se vypne.

7.9 SPUŠTĚNÍ / PRÁCE

 **Stroj se nesmí používat bez zavřené a zajištěné motorové skříňe.**

 **Při provozu stroje by měl být vždy nastaven plný plyn.**

1. Zavřete palivový kohout (24:B).
2. Vložte klíč do hlavního vypínače (12:A).
3. Zapojte pohon (19) - (páka ve vnější poloze).
4. Zasuňte klíč do spínací skříňky (14:C).
5. Nenechávejte chodidlo na pedálu pohonu. (13:C).

Spouštění se studeným motorem

1. Zatáhněte parkovací brzdu (13:A).
2. Stiskněte plyn na plno (14:A).
3. Zcela vytáhněte páčku ovládání sytiče (14:B)..
4. Otočte klíč spínače do poz. „I“ a stiskněte tlačítko START (14:P).

 **Před spuštěním stroje počkejte několik minut, než se olej trochu zahřeje.**

 **Při používání stroje při nízkých teplotách jej nejprve zahřejte tak, aby se hydraulický a převodový olej zahřály na provozní teplotu. V opačném případě by mohlo dojít k poškození převodového ústrojí.**

Spouštění s teplým motorem

1. Zatáhněte parkovací brzdu (13:A).
2. Stiskněte plyn na plno (14:A).
3. Ovládání sytiče (14:B) musí být snižené.
4. Otočte klíč spínače do poz. „I“ a stiskněte tlačítko START.

 **Informace o tom jak dál postupovat naleznete v odstavci 7.9.1.**

7.9.1 Provoz

Pro uvedení stroje do provozu postupujte tak, jak je uvedeno níže:

- Úplně sešlápněte pedál (13:A) a uvolněte jej.
- Pro uvedení stroje do pohybu (13:C) sešlápněte pedál.
- Přesuňte se do pracovní zóny.
- V případě, že jsou instalována čelní přídavná zařízení, aktivujte vedlejší pohon (14:F).
- Začněte s provozem.

7.10 ZASTAVENÍ

Při zastavení stroje postupujte tak, jak je uvedeno níže:

- Úplně sešlápněte pedál parkovací brzdy (13:A).
- Zatáhněte za páčku (13:B) směrem vzhůru.
- Uvolněte pedál (13:A).
- Přibližně 1 až 2 minuty nechte motor běžet naprázdno.
- Stisknutím tlačítka STOP (14:P) vypnete stroj.
- Otočte klíče spínače (14:C) do polohy "0" a vytáhněte jej.
- Zavřete palivový kohout. Toto je velmi důležité, pokud hodláte stroj převážet například na vlečném voze.
- Vyměňte klíč z hlavního spínače.

 **Pokud je nutné opustit stroj, vyjměte klíč ze spínače (14:C) a klíč hlavního vypínače (12:A).**

 **Motor může být bezprostředně po vypnutí velmi horký. Nedotýkejte se tlumiče, válce ani chladicích žeber. Mohli byste se spálit.**

7.11 ČIŠTĚNÍ

 **Nikdy nepoužívejte vysokotlakou vodu. Mohla by poškodit těsnění hřídele, elektrické součásti nebo hydraulické ventily.**

Nikdy neusměrňujte proud vody pod tlakem na žebra chladiče. Poškodila by se tím struktura žeber.

Vždy po použití stroj vyčistěte. Při čištění postupujte podle následujících pokynů:

- Nestříkejte vodu přímo na motor.
- Motor vyčistěte kartáčem a / nebo stlačeným vzduchem.
- Vyčistěte přívod vzduchu k chlazení motoru.

- Po vyčištění vodou, spusťte stroj a jednotku sekacího zařízení k odstranění veškeré vody, která by jinak mohla proniknout k ložiskům a způsobit tak škodu.

8 POUŽITÍ PŘÍDAVNÉHO ZAŘÍZENÍ



Zkontrolujte, zda tráva, která se má sekat, neobsahuje žádné cizorodé předměty, např. kameny atd.

8.1 VÝŠKA SEKÁNÍ

Nejlepších výsledků se dosáhne tehdy, když se seká horní třetina trávy, tzn. Viz obr. 32

Viz obr. Pokud je tráva dlouhá a je ji třeba podstatně zkrátit, sekejte dvakrát s různými výškami sekání.

Pokud je povrch trávníku nerovný, nepoužívejte nejnižší výšky sekání.

Sekací zařízení by se mohli poškodit o povrch a odstranit vrchní půdní vrstvu trávníku.

8.2 RADY PRO SEKÁNÍ

Řiďte se následujícími radami, pro dosažení nejlepších výsledků sekání:

Trávu sekejte často.

Udržujte motor v maximálních otáčkách.

Tráva by měla být suchá.

Používejte ostré nože.

Spodní stranu sekací plošiny udržujte v čistém stavu.

9 ÚDRŽBA

9.1 SERVISNÍ PROGRAM

Aby byl stroj udržován v dobrém stavu z hlediska spolehlivosti, provozní bezpečnosti a ochrany životního prostředí, je nutné vždy postupovat v souladu se servisním plánem firmy **STIGA SpA**.

Servisní střediska, zajišťující technický servis dle tohoto plánu, jsou uvedena v přiloženém manuálu k údržbě, vydaném firmou **STIGA SpA**.

Základní servis musí vždy provést autorizovaná dílna.

První servis a Průběžný servis by měla provést autorizovaná dílna, ale můžou být také v péči uživatele. Tyto postupy jsou uvedeny v technickém průkazu a popsány v kapitole „7 SPUŠTĚNÍ A PROVOZ“, a také dále.

Servisní kontroly prováděné autorizovanou

servisní dílnou jsou zárukou profesionální práce a originálních náhradních dílů.

V technickém průkazu výrobku bude každý Základní a Průběžný servis proveden autorizovanou dílnou potvrzen otiskem razítka. Technický průkaz s těmito otisky razítka zvyšuje hodnotu stroje při prodeji z druhé ruky.

9.2 PŘÍPRAVA

Veškerý servis a údržba se musí provádět na stojícím stroji s vypnutým motorem.



Proti pohybu stroj vždy zajistěte parkovací brzdou.

Vypněte motor.

Vyvarujte se nechtěnému spuštění motoru vytažením klíče ze spínače (14:C) a klíče z hlavního vypínače (12:A).



Načasování údržby naleznete v kapitole 13.

9.3 Tabulka údržby



Viz kapitola „13 SOUHRNNÁ TABULKA ÚDRŽBY“. Tabulka je určena, aby vám pomohla udržet výkon stroje a jeho bezpečnost. V něm se nacházejí hlavní zásahy a frekvence potřebná pro každý z nich. Odpovídající výměnu provedte podle toho, která možnost nastane dříve.

9.4 TLAK V PNEUMATIKÁCH

Tlak v pneumatikách nastavte podle toho jak je uvedeno v paragrafu „cap. 00 TABULKA TECHNICKÝCH ÚDAJŮ“.

9.5 KONTROLA / DOPLNĚNÍ OLEJE DO MOTORU



Pokud jde o tento typ údržby, viz také návod k obsluze motoru dodávaného se strojem.



Před každým použitím stroje zkontrolujte, zda je hladina oleje správná. Při kontrole musí stroj stát na vodorovném povrchu.



Hladina oleje nesmí nikdy překročit značku „FULL“. To by vedlo k přehřívání motoru. Pokud hladina oleje překročí značku „FULL“, olej se musí vypou-

šťět, dokud nebude dosaženo správné hladiny.



Pokud stroj pracuje v náročných podmínkách nebo za vysokých teplot, vyměňujte olej častěji.

9.5.1 Kontrola / doplnění (26) (Mod. Honda GXV 630; 660; 690)



Otřete okolí olejové měrky. Odšroubujte měrku a vytáhněte ji. Otřete olejovou měrku.

Měrku zcela zasuňte do otvoru, avšak nešroubujte ji.

Vyjměte měrku znovu. Odečtěte hladinu oleje.

Pokud hladina nedosahuje značku "FULL" (26).

9.5.2 Kontrola / doplnění (27; 29) (Mod. B&S 8270; B&S VANGUARD 18HP)



Otřete okolí olejové měrky. Odšroubujte měrku a vytáhněte ji. Otřete olejovou měrku.

Měrku zcela zasuňte do otvoru a zašroubujte ji.

Znovu ji odšroubujte a vytáhněte. Odečtěte hladinu oleje.

Pokud hladina nedosahuje značku "FULL" (27; 29).

9.6 KONTROLA / DOPLNĚNÍ PŘEVODOVÉHO OLEJE



Načasování údržby naleznete v kapitole 13.

Typ oleje naleznete v odstavci "TABULKA TECHNICKÝCH ÚDAJŮ".

9.6.1 Kontrola/doplnění (25)

1. Umístěte stroj na vodorovný povrch.
2. Zkontrolujte hladinu oleje v nádrži (25:A). Hladina by měla být umístěná na vedení.
3. Doplněte, je-li to nutné.

9.7 ŘEMENOVÉ POHONY

Zkontrolujte, zda všechny pásy jsou neporušené.

9.8 AKUMULÁTOR

Informace o typu použitého akumulátoru naleznete v části "cap. 00 TABULKA TECHNICKÝCH ÚDAJŮ"



POZOR! Kyselina obsažená v akumulátoru je korozivní a kontakt kyseliny s kteroukoliv částí těla je škodlivý. S akumulátorem manipulujte opatrně a dávejte pozor, aby kyselina nevytekla.



Pokud se kyselina dostane do kontaktu s očima nebo kůží, může způsobit vážná zranění. Pokud se jakákoliv část těla dostane do kontaktu s kyselinou, okamžitě ji omyjte spoustou vody a co nejdříve vyhledejte lékařskou pomoc.

Nekontrolujte a/nebo nedoplnujte kapalinu do akumulátoru. Jediným zásahem potřebným pro údržbu akumulátoru je jeho nabití, například po dlouhodobém skladování.

Akumulátor lze nabíjet:

- pomocí motoru
- pomocí nabíječky.

9.8.1 Nabíjení pomocí motoru

Tento způsob je možný pouze v případě, že akumulátor je nabitý na minimum, které umožňuje uvedení stroje do provozu.

- v případě nového akumulátoru, připojte kabely k akumulátoru.
- Vyjeďte se strojem venku.
- Nastartujte motor podle pokynů v tomto manuálu.
- Nechte motor běžet nepřetržitě po dobu 45 minut (čas potřebný k úplnému nabití akumulátoru).
- Vypněte motor.

9.8.2 Nabíjení akumulátoru pomocí nabíječky



Používejte nabíječku s konstantním napětím. Při použití standardní nabíječky může dojít k poškození akumulátoru. Pro více informací kontaktujte svého prodejce.



Před připojením nabíječky, odpojte akumulátor od elektrického systému.

9.8.3 Demontáž/montáž

Baterie se nachází za krytem baterie (30:C).

Pro přístup k akumulátoru postupujte tak, jak je

uvedeno níže:

1. Zavřete palivový kohout (24:B).
2. Vyměňte klíč z hlavního vypínače (viz. 6.2).
3. Odšroubujte 3 šrouby (31:A).
4. Sejměte kryt baterie (31:B) jeho vytažením směrem nahoru.
5. Vyměňte pojistku baterie (31:D) odšroubováním dvou šroubů (31:E).
6. Částečně vyjměte baterii (31:A) ze svého sídla.
7. Odpojte černý kabel (= negativní).
8. Odpojte červený kabel (= pozitivní).
9. Nahrad'te vybitou baterii.
10. Nejprve připojte červený kabel ke kladnému pólu akumulátoru (+).
11. Vtlačte novou baterii do sídla.

 **Upozornění: při zatlačení baterie doprovod'te červený kabel, aby se zabránilo, že se zahákne: to může zabránit správnému umístění baterie na svého sídla.**

12. Poté připojte černý kabel k zápornému pólu akumulátoru (-).
13. Znovu umístěte pojistku baterie zašroubováním dvou šroubů (31:E).
14. Znovu umístěte kryt baterie (31:B).
15. Znovu zašroubujte 3 šrouby (31:A).
16. Vložte klíč do hlavního vypínače (pouze tehdy, pokud máte v úmyslu používat stroj).
17. Znovu otevřete palivový kohout (pouze tehdy, pokud máte v úmyslu používat stroj).

 **Zapojením či odpojením kabelů nesprávným postupem může dojít ke zkratování a poškození akumulátoru.**

Opačným zapojením kabelů by došlo k poškození generátoru a akumulátoru.

Dobře připevněte kabely. Uvolněné kabely mohou způsobit vznícení.

Nikdy nespouštějte motor bez řádně připojeného akumulátoru. Mohlo by dojít k vážnému poškození generátoru a celého elektrického systému.

9.8.4 Čištění

Zoxidované vývody akumulátoru je nutno očistit. Vývody akumulátoru očistěte drátěným kartáčem a namažte je mazivem na kontakty.

9.9 FILTR VZDUCHU, MOTOR

 **Pokud jde o tento typ údržby, viz také návod k obsluze motoru dodávaného se strojem**



POZN! Pokud stroj pracuje v prašném prostředí, čistěte/vyměňujte filtry čas'těji. Vzduchové filtry vyjměte/instalujte následujícím způsobem.

9.9.1 Vzduchový filtr (Mod. Honda GXV 630; 660; 690) (26)

1. Důkladně očistěte okolí pouzdra vzduchového filtru.
 2. Demontujte kryt vzduchového filtru (26:D) tak, že vyháknete dva postranní jazyčky.
 3. Odmontujte předfiltr (26:C). Odstraňte papírový filtr (26:B). Dbejte, aby se do karburátoru nedostaly žádné nečistoty. Očistěte kryt filtru.
 4. Vyčistěte papírový filtr lehkým poklepáním na rovném povrchu. Pokud je filtr velmi znečištěn, vyměňte jej.
 5. Montáž proved'te v opačném pořadí.
- K čištění papírové vložky filtru nepoužívejte stlačený vzduch nebo benzínové čisticí prostředky, například petrolej. Došlo by k poškození filtru. Nepoužívejte stlačený vzduch k čištění papírového filtru. Na papírovou vložku filtru nesmí nakapat olej.

9.9.2 Vzduchový filtr (Mod. B&S 8270) (29X)

1. Pečlivě vyčistěte okolí krytu vzduchového filtru.
2. Demontujte kryt vzduchového filtru (29X:A) odšroubováním dvou rukojetí (29X:B).
3. Demontujte sestavu filtru (29X:C). Vyměňte předfiltr (29X:D).
4. Vyčistěte papírový filtr lehkým poklepáním na rovném povrchu. Pokud je filtr velmi znečištěn, vyměňte jej.
5. Vyčistěte předfiltr. Pokud je velmi znečištěn, vyměňte jej.
6. Montáž proved'te v opačném pořadí.

9.9.3 Vzduchový filtr (Mod. B&S VANGUARD 18HP) (27X)

1. Důkladně vyčistěte okolí krytu vzduchového filtru.
2. Odmontujte kryt vzduchového filtru (27X:A) tak, že odstraníte obě svorky.
3. Odmontujte kryt vzduchového filtru (27X:B). Předfiltr je uložen na vzduchovém filtru. Dávajte pozor, aby sa do karburátora nedostali žiadne nečistoty. Vyčistite púzdro vzduchového filtra.

- Lahkým poklepkáváním na rovnom povrchu očistíte papierový filter . Ak je filter veľmi špinavý, vymeňte ho.
- Vyčistíte predfilter. Ak je veľmi špinavý, vymeňte ho.
- Montáž vykonajte v opačnom poradí ako demontáž.

9.9.4 Zapalovací svíčka:

Než odpojte zapalovací svíčku, očistíte její okolí. Informace o typu svíčky a vzdálenosti elektrod naleznete v paragrafu "**cap. 00 TABULKA TECHNICKÝCH ÚDAJŮ**".

9.9.5 Přívod vzduchu

Viz. obrázek (26:A, 27:C;29X:E). Motor je chlazen vzduchem. Zablokovaný systém chlazení může motor poškodit. Vyčistěte přívod vzduchu motoru. Při každém Základním servisu se provádí pečlivější čištění chladicího systému.

9.10 MAZANÍ (28)

Předmět	Úkon	Obr.
Prostřední článek	3 mazací body umístěné v prostřední části stroje vlevo. Použijte mazací lis naplněný univerzálním mazivem. Čerpejte, dokud nezačne vycházet mazivo.	28:A
Řízení	2 mazací body umístěné v prostřední části stroje vlevo. Použijte mazací lis naplněný univerzálním mazivem. Čerpejte, dokud nezačne vycházet mazivo.	28:B
Napínák řemene	Namažte mazacím olejem podpěry napínacích ramen.	28:C
Ložiska kol	2 mazací body. Použijte mazací lis naplněný univerzálním mazivem. Čerpejte, dokud nezačne vycházet mazivo.	28:D

Rychloupínací závěsy	1 mazací bod pro každé přední kolo. Použijte mazací lis naplněný univerzálním mazivem. Čerpejte, dokud nezačne vycházet mazivo.	28:E
Ovládací lanka	Namažte konce lanka mazacím olejem.	28:F

9.10.1 TAVNÍ POJISTKY (31:F)

Určení	Pojistka
Napájení elektrického zařízení	20 A
Napájení nabíječky baterie.	25 A

Pro výměnu pojistek, postupujte takto:

- Zavřete palivový kohout (24:B).
- Otevřete motorovou skříň (viz. 7.4).
- Vyjměte klíč z hlavního vypínače (viz. 6.2).
- Odmontujte motorový kryt (viz. 7.5.1)
- Vyměňte poškozenou pojistku.
- Namontujte kryt (viz. 7.5.2).
- Vložte klíč do hlavního vypínače (pouze tehdy, pokud máte v úmyslu používat stroj).
- Uzavřete kapotu.
- Znovu otevřete palivový kohout (pouze tehdy, pokud máte v úmyslu používat stroj).

10 SERVIS A OPRAVY

Tento manuál obsahuje všechny informace nezbytné pro provoz stroje a pro správnou základní údržbu, která může být v péči uživatele. Všechno nastavení a zásahy údržby, které nejsou popsány v tomto manuálu by měl provést váš prodejce nebo specializované centrum, kteří mají znalosti a vybavení nezbytné pro správné provedení práce a prostředky pro zachování původního stupně bezpečnosti a stavu stroje.



Před zahájením jakéhokoliv servisního zásahu:

- Umístěte stroj na vodorovný povrch.
- Použijte parkovací brzdou.
- Vypněte motor.
- Vyjměte klíč ze spínače (14:C).
- Vyjměte klíč z hlavního vypínače

(12:A).

Autorizované servisní dílny provádějí opravy a záruční servis. Používejte pouze originální náhradní díly.

i Originální náhradní díly a přídatná zařízení STIGA SpA byly vyvinuty speciálně pro stroje firmy STIGA SpA. Vezměte na vědomí, že neoriginální náhradní díly a příslušenství nebyly ověřeny a schváleny firmou STIGA SpA.

i Používání neoriginálních náhradních dílů a přídatných zařízení by mohlo negativně ovlivnit funkčnost a bezpečnost stroje. Firma STIGA SpA nenesе žádnou odpovědnost za škody nebo zranění způsobené takovými výrobky.

Originální náhradní díly jsou dodávány servisním dílnám a autorizovaným prodejčům.

i Doporučuje se svěřit stroj jednou za rok do péče autorizovaného servisního zástupce pro provedení údržby, servisu a kontroly bezpečnostních zařízení.

11 SKLADOVÁNÍ

- Vyprázdněte palivovou nádrž:
 - Spusťte motor stroje a nechte ho běžet, dokud se nezastaví.
- Vyčistěte celý stroj. Je obzvláště důležité vyčistit spodní části sekací plošiny.

- Vyčistěte celý stroj. Je obzvláště důležité vyčistit spodní část sekací plošiny.
- Stroj přechovávejte na zakrytém a suchém místě.

i Před uložením stroje nabijte akumulátor. Akumulátor utrpí vážné poškození, je-li uložen ve vybitém stavu.

12 NAKUPNÍ PODMÍNKY

Záruka se vztahuje na všechny vady materiálu a vady vzniklé při výrobě. Uživatel musí pečlivě dodržovat všechny pokyny uvedené v dokumentaci. Záruka se nevztahuje na škody způsobené:

- Nedostatečným poznáváním průvodní dokumentace.
 - Nepozorností.
 - Provoz a montáž provedeny nesprávným nebo povoleným způsobem.
 - Použití neoriginálních náhradních dílů.
 - Použití přídatných zařízení nedodaných a neschválených firmou STIGA SpA.
- Záruka se nevztahuje na:
- Běžné opotřebení spotřebního materiálu, jako jsou hnací řemeny, světla, kola, šrouby a dráty.
 - Běžné opotřebení.
 - Motory. Jsou zahrnuty ve specifických záručních podmínkách výrobce motoru.

Kupující je chráněn vlastními vnitrostátními právními předpisy. Práva kupujícího podle svých vnitrostátních právních předpisů, nejsou žádným způsobem omezeny touto zárukou.

13 SOUHRNNÁ TABULKA ÚDRŽBY

zásah	Periodicita		Odk. na ods.
	provozní hodiny /	kalendářní měsíce	
	Poprvé	Následně	
STROJ			
Kontrola všech upevnění	-	Před každým použitím	-
Bezpečnostní kontroly / Ověření ovládání	-	Před každým použitím	-
Kontrola tlaku v pneumatikách	-	Před každým použitím	-
Generální úklid a kontrola	-	Po každém použití	-
Hlavní mazání	-	50 hodin a po každém mytí	9.10
Kontrola opotřebení přenosných popruhů	5 hodin	50 hodin	9.7
Dobití akumulátora	-	Před uložením do skladu	9.8;11
Čištění vývodů akumulátorové baterie	5 hodin	100 hodin	9.8.4

MOTORY / PŘEVOD (obecně)			
Kontrola/doplnění hladiny převodového oleje	-	50 hodin	9.6
Výměna palivového filtru	-	Každou sezónu	***
Výměna převodového oleje	50 hodin	200 hodin	***
Výměna filtru nádrže převodového oleje	50 hodin	200 hodin	***
Výměna filtru převodového oleje	50 hodin	200 hodin	***
Motor Mod. Honda GXV 630; 660; 690			
Kontrola/doplnění hladiny oleje motoru	-	Před každým použitím	9.5.1
Výměna oleje motoru	20 hodin / 1 měsíc	100 hodin / 6 měsíců	***
Výměna filtru oleje motoru	-	200 hodin	***
Čistění/výměna papírového filtru	Zkontrolujte před každým použitím	Vyčistěte každých 100 hodin/ 6 měsíců (zasáhnete častěji jestliže je používán v prašném prostředí). Vyměňte každých 500 hodin / 2 roky (pouze filtrační element).	9.9.1
Výměna svíčky		200 hodin	
Vyčistěte sání vzduchu motoru		50 hodin	
Motor Mod. B&S 8270			
Kontrola/doplnění hladiny oleje motoru	-	Před každým použitím	9.5.2
Výměna oleje motoru	-	50 - 100 hodin/ každou sezónu	*** (1)
Výměna filtru oleje motoru	-	50 - 100 hodin/ každou sezónu	*** (1)
Čistění/výměna předfiltru vzduchu		25 hodin	9.9.2 (2)
Čistění/výměna předfiltru vzduchu	-	100 hodin/ každou sezónu	9.9.2 (2)
Výměna svíčky		Každou sezónu	
Vyčistěte sání vzduchu motoru		8 hodin/ každý den	
Motore Mod. B&S Vanguard 18 HP			
Kontrola/doplnění hladiny oleje motoru	-	Před každým použitím	9.5.2
Výměna oleje motoru	5 hodin	100 hodin / každou sezónu	*** (1)
Výměna filtru oleje motoru	-	100 hodin / při každé výměně oleje	*** (1)
Čistění/výměna předfiltru vzduchu		25 hodin	9.9.3 (2)
Čistění předfiltru vzduchu	-	100 hodin	9.9.3 (2)
Výměna předfiltru vzduchu		400 hodin / každou sezónu	9.9.3
Výměna svíčky		100 hodin / každou sezónu	9.9.4
Vyčistěte sání vzduchu motoru		8 hodin / každý den	9.9.5
*** Zásahy, které mají být provedené Vaším prodejcem nebo autorizovaným servisním střediskem.			
(1) 50 hodin v případě původních černých filtrů B&S - 100 hodin v případě žlutých B&S filtrů s vysokou účinností.			
(2) Čistěte častěji za zvlášť těžké práci nebo jestliže se ve vzduchu nacházejí nečistoty.			

14 INFORMAČNÍ ZPRÁVY DISPLEJE (Mod. 740IOX; 540IX)

ZPRÁVA	ČINNOST/MOŽNÁ PŘÍČINA	NÁPRAVA
ZKONTROLOVAT PŘIPOJENÍ	Pokusili jste se spustit zadní příslušenství (14:L) . K zástrčce není připojené žádné příslušenství (17:A).	Připojte zástrčku příslušenství k zásuvce stroje.
	Zástrčka je zapojena k zásuvce, ale zpráva nezmizela.	Obraťte se na autorizované servisní středisko.
NEPOHYBUJE SE	Pokusili jste se nastavit výšku zadního příslušenství (14:I; 14:H). K zástrčce není připojené žádné příslušenství (17:B).	Připojte zástrčku příslušenství k zásuvce stroje.
	Zástrčka je zapojena k zásuvce, ale zpráva nezmizela.	Obraťte se na autorizované servisní středisko.
START MOTOR	Pokusili jste se vložit PTO s vypnutým motorem	Spusťte motor.
PRESS BRAKE	Pokusili jste se spustit motor s vypnutou parkovací brzdou	Použijte parkovací brzdu.
SIT DOWN	Pokusili jste se spustit motor, aniž by řidič seděl na sedadle řidiče.	Posad'te se na sedadlo řidiče.
TILT FAULT	Porucha senzoru náklonu. Tento nápis běží dvakrát: - v okamžiku poruchy naklonění. - při každém startu stroje, ihned po úvodní kontrole kontrolky na displeji.	Obraťte se na autorizované servisní středisko.

15 PRŮVODCE IDENTIFIKACÍ PROBLÉMŮ

PROBLÉM	PRÁVDĚPODOBNÁ PŘÍČINA	NÁPRAVA
1. Konzola sa nerozsvieti.	Hlavní úsekový vypínač s klíčem v poloze "O".	Uved'te hlavní úsekový vypínač s klíčem do polohy "I".
2. Ovládání se nezapne. Ovládání zůstane vypnuté, když hlavní vypínač je v poloze „I“ klíčový spínač na „I“	Špatně připojená baterie.	Zkontrolujte připojení baterie.
	Baterie je úplně vybitá.	Nabijte baterii.
	Pojistka (20A) je spálená.	Vyměňte pojistku.
3. Startér se neotáčí S klíčovým spínačem v poloze „I“ se zapne displej, ale stisknutím tlačítka "START / STOP ENGINE" startér se neotáčí.	Baterie není dostatečně nabitá.	Nabijte baterii.

<p>4. Spouštěč se otáčí, ale motor se nenastartuje S klíčovým spínačem v poloze „I“ se zapne displej, stisknutím tlačítka "START / STOP ENGINE" startér se otáčí, ale motor se nenastartuje..</p>	<p>Palivový kohout uzavřen. Nedostatek průtoku paliva. Porucha zapalování.</p>	<p>Otevřete palivový kohout. - Zkontrolujte hladinu v nádrži. - Zkontrolujte palivový filtr. - Zkontrolujte upevnění krytu svíčky. - Zkontrolujte čistotu a správnou vzdálenost mezi elektrodami.</p>
<p>5. Kontrolka baterie a číslice blikají. (740 IOX, 540 IX) Objeví se nápis "BATT". (340 IX) Pokus o nastartování stroje; stroj se nespustí, kontrolka "Baterie" a nápis na "alfanumerických znacích" začnou blikat, což znamená napětí nižší než 12V.</p>	<p>Baterie není dostatečně nabitá. Pojistka (25A) nabíjení je spálená. Baterie je porouchaná.</p>	<p>Nabijte baterii. Vyměňte pojistku. Nahraďte baterii.</p>
<p>6. Kontrolka baterie a číslice blikají. (740 IOX, 540 IX) Objeví se nápis "BATT". (340 IX) Kontrolka «Baterie» a nápis «Digits» začnou blikat a ukazují napětí vyšší než 12V.</p>	<p>Nápis na «Digits» označuje napětí vyšší než 12V; což je vysoké napětí.</p>	<p>Obraťte se na autorizované servisní středisko.</p>
<p>7. Kontrolka baterie a digits začnou blikat a pak se motor vypne. (740 IOX, 540 IX) Objeví se nápis "BATT". (340 IX) Kontrolka «Baterie» a nápis na «Digits» začnou blikat a označují napětí vyšší než 12 V, poté se stroj vypne.</p>	<p>Baterie je nad hranici zásahu přepětí.</p>	<p>Obraťte se na autorizované servisní středisko.</p>
<p>8. Motor je zapnutý, kontrolka «Baterie» a nápis na «Digits» začnou blikat a označují, že napětí je nižší než 12V. (740 IOX, 540 IX). Objeví se nápis "BATT". (340 IX)</p>	<p>Jestliže tato situace pokračuje: Pojistka (25A) nabíjení je spálená. Baterie je porouchaná. Nabíjení baterie je porouchán.</p>	<p>Vyměňte pojistku. Nahraďte baterii. Obraťte se na autorizované servisní středisko.</p>
<p>9. Obtížné startování nebo nepravidelný chod motoru.</p>	<p>Problémy zplynování.</p>	<p>Očistěte nebo vyměňte filtr vzduchu.</p>
<p>10. Pokles výkonu motoru při řezání.</p>	<p>Rychlost posuvu ve vztahu k výšce řezu je příliš vysoká.</p>	<p>Snižte rychlost posuvu a/nebo zvýšte výšku sekání.</p>
<p>11. Kontrolka baterie se nevypne ani po několika minutách práce. (740 IOX, 540 IX)</p>	<p>Nedostatečné nabití.</p>	<p>Obraťte se na autorizované servisní středisko.</p>
<p>12. Kontrolka oleje se během práce rozsvítí. (740 IOX, 540 IX)</p>	<p>Problémy mazání motoru.</p>	<p>- Vypněte okamžitě stroj. - Vyrovnajte hladinu oleje (pokud problém přetrvává, obraťte se na autorizované servisní středisko).</p>
<p>13. Motor se zastaví, bez zjevného důvodu.</p>	<p>- Došlo palivo. - Pokuste se znovu nastartovat motor.</p>	<p>Doplňte palivo (pokud problém přetrvává, obraťte se na autorizované servisní středisko).</p>

14. <u>Nepřavidelné sekání.</u>	<p>Ostření sekacích zařízení se snižené.</p> <p>Rychlost posuvu ve vztahu k výšce trávy, která má být posečena, je příliš vysoká.</p> <p>Jednotka sekacího zařízení je plná trávy.</p>	<p>Zkontrolujte tlak v pneumatikách.</p> <p>Obraťte se na autorizované servisní středisko.</p> <p>Snižte rychlost posuvu a/nebo zvýšte výšku sekání.</p> <p>- Vyčkejte dokud tráva není suchá. - Vyčistěte jednotku sekacího zařízení.</p>
15. <u>Abnormální vibrace během provozu.</u>	<p>- Sekací zařízení jsou nevyvážená.</p> <p>- Sekací zařízení jsou uvolněná.</p> <p>- části jsou uvolněné.</p> <p>- případná poškození.</p>	<p>Obraťte se na autorizované servisní středisko pro kontroly, opravy nebo výměny.</p>
16. <u>Při běžícím motor sešlápněte pedál pohonu, ale stroj se nepohybuje.</u>	<p>Páka k «odpojení převodu» v poloze odpojení.</p>	<p>Vložit převod.</p>

Pokud problém přetrvává i po provedení výše uvedených kroků, kontaktujte vašeho prodejce.



Pozor! Nikdy se nepokoušejte provádět opravy, bez použití potřebných prostředků a technických znalostí. Veškeré špatně provedené práce mají automaticky za následek ztrátu záruky a zamítnutí veškeré odpovědnosti výrobce.

1 Indholdsfortegnelse

0	TABEL OVER TEKNISKE SPECIFIKATIONER	XI
1	INDLEDNING	4
1.1	VEJLEDNINGENS STRUKTUR.	4
1.2	ANVENDTE SYMBOLER I VEJLEDNINGEN	4
1.3	VEJLEDNINGENS OPBEVARING.	4
2	KENDSKAB TIL MASKINEN	4
2.1	MASKINSPECIFIKATIONER	4
2.2	FORUDSET BRUG	4
2.2.1	Definition af brugertype	5
2.3	UKORREKT BRUG	5
2.4	SIKKERHEDSSIGNALERINGER (4).	5
2.5	PRODUKTETS IDENTIFIKATIONSSKILT.	6
2.6	HOVEDKOMPONENTER (1)	6
3	SIKKERHEDSFORSKRIFTER	6
3.1	GENERELLE RÅD	6
3.2	INDLEDENDE HANDLINGER	7
3.3	UNDER BRUG	8
3.4	VEDLIGEHOLDELSE OG OPMAGASINERING.	9
3.5	TRANSPORT.	11
3.6	MILJØBESKYTTELSE.	11
4	FORSIKRING AF PLÆNEKLIPPEREN.	11
5	MONTERING	11
5.1	MONTERINGSKOMPONENTER (3).	11
5.2	SÆDE.	12
5.2.1	Montering af armlæn (6)	12
5.2.2	Montering af sædet (5) (Mod. 740 IOX, 540 IX)	12
5.2.3	Montering af sædet (5) (Mod. 340 IX)	12
5.2.4	Montering af bælg (7) (Mod. 740 IOX, 540 IX)	12
5.2.5	Montering af opbevaringsrummet (8).	12
5.3	RAT (9)	12
5.4	TRÆKSTANG (10)	12
5.5	SNAPBESLAG (1:R).	12
5.6	BATTERIOPLADNING.	12
5.7	DÆKTRYK.	12
5.8	TILBEHØR.	12
6	BETJENINGSANORDNINGER OG KONTROLINSTRUMENTER	13
6.1	MOTORHJELM (11).	13
6.2	HOVEDAFBRYDER MED NØGLE (12).	13
6.3	PARKERINGSBREMSEPEDAL (13:A).	13
6.4	GREB TIL BLOKERING AF PARKERINGSBREMSEN (13:B)	13

6.5	TRÆKPEDAL (13:C)	13
6.6	RAT (13:E)	13
6.7	GASREGULERING (SPEEDER) (14:A)	13
6.8	CHOKER (14:B)	14
6.9	TÆNDINGSNØGLE (14:C)	14
6.10	KONSOLLENS DISPLAY OG MODE TAST (14:D; 15) (Mod. 740 IOX, 540 IX)	14
6.11	BETJENING AF LYGTER OG BAGMONTERET TILBEHØR (14:D; 15) (Mod. 340 IX)	15
6.12	DISPLAY TIMETÆLLER (14:D; 15) (Mod. 340 X)	15
6.13	KRAFTUDTAG (14:F)	15
6.14	INDSTILLING AF KLIPPEHØJDE (14:G)	15
6.15	BETJENINGSANORDNING TIL REGULERING AF BAGMONTERET TILBEHØR (14:H, 14:I)	15
6.16	BETJENINGSANORDNING TIL BAGMONTERET TILBEHØR (14:L)	15
6.17	HYDRAULISK Udstyrsløfteaggregat (1:G)	15
6.18	STYRESTÆNGER TIL HYDRAULISKE UDTAG (14:O; 14:N) (Mod. 740 IOX)	16
6.19	STANGEN TIL TRANSMISSIONENS INDKOBLING / UDKOBLING (19)	16
6.20	REGULERING AF SÆDET (20)	16
6.21	SNAPBESLAG (21; 22; 23)	16
7	START OG KØRSEL	17
7.1	BRUGSFORHOLDSREGLER	17
7.2	KOMBINERET BRUG AF TILBEHØR	17
7.3	BRÆNDSTOFFÅFYLDNING (24)	17
7.4	MOTORHJELM (10)	17
7.5	MOTORAFSKÆRMNING (30)	17
7.5.1	Demontering af motorafskærmning	17
7.5.2	Montering af motorafskærmning	18
7.6	KONTROL AF MOTORENS OLIESTAND (25)	18
7.7	KONTROL AF OLIENIVEAU I TRANSMISSIONEN	18
7.8	SIKKERHEDSKONTROLLER	18
7.8.1	Generel sikkerhedskontrol	18
7.8.2	Elektrisk sikkerhedskontrol	18
7.9	START / ARBEJDE	19
7.9.1	Kørsel	19
7.10	STANDSNING	19
7.11	RENGØRING	19
8	BRUG AF Udstyret	19
8.1	KLIPPEHØJDE	20
8.2	GODE RÅD OM GRÆSSLÅNING	20
9	VEDLIGEHOLDELSE	20
9.1	SERVICEPROGRAM	20
9.2	FORBEREDELSE	20
9.3	Vedligeholdelsestabel	20
9.4	DÆKTRYK	20

9.5	KONTROL/PÅFYLDNING AF MOTOROLIE	20
9.5.1	Kontrol / Påfyldning (26) (Mod. Honda GXV 630; 660; 690)	20
9.5.2	Kontrol / Påfyldning (29; 27) (Mod.: [B&S 8270; B&S VANGUARD 18HP)	21
9.6	KONTROL / PÅFYLDNING AF TRANSMISSIONENS OLIE	21
9.6.1	Kontrol/påfyldning (25)	21
9.7	REMTRANSMISSIONER	21
9.8	BATTERI	21
9.8.1	Opladning via motor	21
9.8.2	Opladning med batterilader	21
9.8.3	Demontering/montering	21
9.8.4	Rengøring	22
9.9	LUFTFILTER, MOTOR	22
9.9.1	Luftfilter (Mod. Honda GXV 630; 660; 690) (26)	22
9.9.2	Luftfilter (Mod. B&S 8270) (29X)	22
9.9.3	Luftfilter (Mod. B&S VANGUARD 18HP) (27X)	22
9.9.4	Tændrør	22
9.9.5	Luftindtag	22
9.10	SMØRING (28)	22
9.10.1	Sikringer (31:F)	23
10	SERVICE OG REPARATION	23
11	OPMAGASINERING	23
12	KØBSVILKÅR	24
13	SAMMENFATTENDE VEDLIGEHOLDESESTABEL	24
14	OPLYSENDE MEDDELELSER PÅ DISPLAYET (MOD. 740IOX; 540IX)	25
15	VEJLEDNING I FEJLSØGNING	26

1 INDLEDNING



Læs brugsvejledningen omhyggeligt igennem, inden maskinen tages i brug.

1.1 VEJLEDNINGENS STRUKTUR

Vejledningen består af en forside, en indholdsfortegnelse, et afsnit med alle illustrationerne samt den forklarende tekst.

Indholdet er opdelt i kapitler, afsnit og underafsnit.

Denne vejledning indeholder visse tabeller vedrørende de forskellige motorer (om forudsete). For at gøre læsningen mere overskuelig, anbefales det at markere de data, der gælder for den pågældende maskine/motor.

Figurer

Figurene i denne brugsvejledning er nummererede 1, 2, 3 osv.

De viste komponenter i figurene er afmærkede med bogstaverne A, B, C osv.

Henvisninger til en figur angives med (2).

Henvisning til komponent C i figur 2 angives med (2:C).

Overskrifter

Overskrifterne i disse brugsvejledninger er nummererede som anført i nedenstående eksempel:

“**2.2.1 Definition af brugertype**” er en undertitel i “**2 KENDSKAB TIL MASKINEN**” og er inkluderet under denne overskrift.

Som regel specificeres kun de relevante numre ved henvisninger til overskrifter, for eksempel “Jfr. 9.4.4”.

1.2 ANVENDTE SYMBOLER I VEJLEDNINGEN



Symbolet ADVARSEL. Der er risiko for alvorlig personskade og/eller materielle skader, hvis de formidlede anvisninger ikke følges nøje.



Symbolet PÅBUD. Angiver en handling der er påbudt og som skal udføres.



Symbolet FORBUD. Angiver en forbudt handling.



Symbolet BEMÆRK. Angiver en særlig vigtig oplysning eller uddybning.



Symbolet HENVISNING. Angiver en henvisning til en oplysning, bemærkningen angiver hvor oplysningen findes.

1.3 VEJLEDNINGENS OPBEVARING

Opbevar den letlæselige vejledning i god stand på et kendt og nemt tilgængeligt sted for maskinens brugere.

2 KENDSKAB TIL MASKINEN

Denne maskine er et haveredskab, nærmere betegnet en plæneklipper med førersæde og frontalt skær.

Maskinen er udstyret med en skærmbeskyttet motor, som driver skæreaggregatet, samt en transmissionsgruppe, som sørger for maskinens bevægelse. Maskinen er leddelt. Dette vil sige, at stellet er opdelt i det forreste afsnit og det bagerste afsnit, som kan styres i relation efter hinanden. Den leddelte styring gør, at maskinen kan dreje omkring et træ eller andre hindringer med en meget lille styreradius.

Operatøren er i stand til at køre maskinen og aktivere de væsentligste betjeningsanordning, uden at skulle forlade førersædet. De monterede sikkerhedsanordninger på maskinen forudsætter en standsning af motoren og skæreaggregatet.

2.1 MASKINSPECIFIKATIONER

Maskinen har 4 drivhjul. Kraften overføres hydraulisk fra motoren til drivhjulene.

Motoren driver en oliepumpe som, gennem et hydraulisk kredsløb aktiverer for- og bagakslerne (hjul).

For- og baghjulene drejer ved samme hastighed. Begge akserne er udstyret med differentiale, for at lette drejemanøvrerne.

De frontmonterede tilbehør aktiveres ved hjælp af drivremme.

Visse reguleringer heraf kan være af den manuelle eller elektriske type, som for eksempel regulering af klippeaggregatets klippehøjde. Visse af andre tilbehørs befordringer kan være manuelle eller hydraulisk styret. Tilslutning af sådanne befordringer til maskinens hydrauliske anlæg foregår gennem to hydrauliske ekstraudstysudtag (18A; 18B).

2.2 FORUDSET BRUG

Denne maskine er designet og bygget til at slå græs.

Brug af særligt tilbehør, som er forudset af Konstruktøren som originaludstyr eller erhvervet separat, giver mulighed for at udføre denne opgave på flere forskellige måder, der illustreres i

denne vejledning eller i de anvisninger, som følger med det enkelte tilbehør. Muligheden for at anvende ekstraudstyr (om forudset af Konstruktøren) kan ligeledes udvide det forudsete anvendelsesområde til andre funktioner, i henhold til de anførte begrænsninger og forhold i de anvisninger, som følger med de relevante apparaturer.



Maskinen må kun anvendes af én operatør.



Maskinens stabilitet reduceres, hvis der anvendes et andet frontmonteret tilbehør end klippeaggregatet.



Maskinen skal i det mindste anvendes med klippeaggregatet eller et andet frontmonteret tilbehør.

2.2.1 Definition af brugertype

Denne maskine er møntet på brug af forbrugere, dvs. ikke professionelle operatører.

Denne maskine er møntet på "hobbybrug".

2.3 UKORREKT BRUG

Enhver anden brug, i strid med ovennævnte, kan være yderst farlig og forårsage skader på personer og/eller materiel. Blandt ukorrekt brug nævnes (som eksempel, men ikke begrænset hertil):

- Transport af andre personer, børn eller dyr på maskinen eller på en anhænger;
- Træk eller skub af en last, uden brug af det relevante tilbehør, som er beregnet på bugsering;
- Brug af maskinen til kørsel i ustabile, fedtede, tilisede eller ujævne terræner, vandpytter eller moser, som ikke tillader en korrekt vurdering af terrænbundens konsistens;
- Aktivering af klingens på strækninger uden græs..



Ukorrekt brug af maskinen medfører bortfald af garantien og fraskrivelse af ethvert Konstruktøransvar, og brugeren vil skulle dække enhver omkostning for eventuelle skader eller personskader på sig selv eller tredjepart.

2.4 SIKKERHEDSSIGNALERINGER (4)

Den sikkerhedssignalering, som er sat på maskinen, oplyser brugeren om hvordan man skal opføre sig under brug af maskinen, især hvad angår handlinger, som kræver forsigtighed og opmærksomhed.



GIV AGT. Angiver et fareforhold. Signaleringen er sædvanligvis ledsaget af andre, som angiver fareforholdets detaljer.



Giv agt! Læs denne brugsanvisning omhyggeligt igennem, før maskinen startes.



Giv agt! Vær opmærksom omkring eventuelle genstande. Vær opmærksom omkring eventuel persontilstedeværelse i omgivelserne.



Giv agt! Benyt altid høreværn.



Giv agt! Maskinen er ikke typegodkendt til anvendelse på offentlig vej.



Giv agt! Denne maskine kan, uden hensyn til retningen, højst køre med en hældning på 10°, med originalt tilbehør installeret.



Dæktryk. Etiketten indeholder de optimale dæktryksværdier "0 TABEL OVER TEKNISKE SPECIFIKATIONER". Det korrekte dæktryk er en grundlæggende forudsætning, for at opnå gode resultater ved brug af maskinen.



Angivelse af parkeringsbremseblokering.



Angiver bagagebærerens maksimale kapacitet (4:A). (Hvis til stede)

Etiketten er anbragt:

- I nærheden af bagagebæreren på motorhjælmen.



Angivelse af transmissionssindkobling / udløsning (4:B).

Etiketten er anbragt:

- I nærheden af transmissionens indkoblings/udkoblingshåndtag.



Angivelse af den maksimale vægt, som må trækkes (4:C).

Etiketten er anbragt:

- I nærheden af trækstangen.



Giv agt! Forbrændingsrisiko (4:D). Rør ikke ved lyd-dæmperen.

Etiketten er anbragt:

- I nærheden af udstødningsrøret;



Giv agt! Klemfare (4:E). Hold hænder og fødder på passende afstand af styringens leddelte samlestykke og af trækkrogen, når der findes påsat tilbehør.

Etiketten er anbragt:

- I nærheden af styringens leddelte samlestykke;
- I nærheden af trækstangen.



Beskadigede eller ulæselige mærkater skal skiftes ud.



Bestil de nye etiketter hos et autoriseret servicecenter.

2.5 PRODUKTETS IDENTIFIKATIONSSKILT

Identifikationsskiltet indeholder følgende data (jfr. fig. 1):

1. Konstruktørens adresse
2. Maskintype
3. Lydstyrkeniveau
4. EF-overensstemmelsesmærke (CE)
5. Maskinvægt med tom tank i kg.
6. Motorens driftseffekt og -hastighed
7. Byggeår
8. Matrikelnummer
9. Artikelkode



Skriv maskinens matrikelnummer ned i det relevante område i figuren (1:11).

Produktet identificeres ved hjælp af to komponenter:

1. **Maskinens artikel- og serienummer:**
2. **Motorens model-, type- og serienummer:**



Anvend disse identitetsbetegnelser ved alle henvendelser til serviceværkstedet



Eksemplet på overensstemmelseserklæringen findes i vejledningens næstsidside.

2.6 HOVEDKOMPONENTER (1)

Maskinen består af følgende hovedkomponenter (jfr. fig. 1):

- A. Stel
- B. Hjul

- C. Rat
- D. Sæde
- E. Konsol
- F. Pedalbetjening
- G. Løftestang til frontmonteret tilbehør
- H. Motorhjul
- I. Stationær motorskærm
- L. Sikringsholder
- M. Batteri
- N. Brændstoftank
- O. Transmissionens olietank
- P. Motor
- Q. Hydrauliske udtag (Mod. 740 IOX)
- R. Snapbeslag til påsætning af tilbehør

3 SIKKERHEDSFORSKRIFTER



Læs omhyggeligt disse vejledninger, inden maskinen tages i brug.



3.1 GENERELLE RÅD



GIV AGT! Læs omhyggeligt disse vejledninger, inden maskinen tages i brug. Bliv bekendt med maskinens betjeningsanordninger og hvordan den anvendes korrekt.

Lær at standse maskinen og at frakoble betjeningsanordningerne hurtigt.

Tilsidesættelse af advarslerne og anvisningerne kan give anledning til elektrisk stød, antænding og/eller alvorlige læsioner.

Opbevar alle advarsler og anvisninger til senere brug.



Lad aldrig børn, eller personer, som ikke har det nødvendige kendskab til maskinen, bruge denne.

Der kan lokalt være fastsat en minimumsaldersgrænse for brug af maskinen.



Anvend aldrig maskinen med personer, især børn, eller dyr i nærheden.



Brug aldrig maskinen hvis brugeren føler sig træt eller utilpas, eller hvis brugeren har indtaget lægemidler, euforiserende stoffer, alkohol eller andre stoffer, som kan påvirke hans eller hendes reflekser eller opmærksomhed.



Vær opmærksom på, at operatøren er ansvarlig for ulykker, som påføres andre personer eller deres ejendom.

Det er operatørens ansvar at vurdere de potentielle risici i terrænet, hvor maskinen skal anvendes, samt at iværksætte de nødvendige sikkerhedsforanstaltninger for operatøren selv og de øvrige personer, især på skråninger og ujævne, mudrede eller ustabile terræner.



Hvis maskinen ønskes overdraget eller udlånt til andre, skal man sørge for at brugeren læser brugsanvisningerne i denne vejledning.



Transportér aldrig børn eller andre passagerer på maskinen. De kan falde af og komme alvorligt til skade, eller de kan forhindre, at maskinen køres på en sikker måde.



Maskinens fører skal følge anvisningerne om kørsel med omhu og især hvad angår:

- a. At undgå distraktioner og at fast_x001F_ holde den nødvendige koncentration i under udførelse af arbejdet;
- b. At huske på, at hvis man mister herredømmet over maskinen og denne sætter i skred på en skråning, kan kontrollen over maskinen ikke genoprettes ved hjælp af bremsen. De væ_x001F_sentligste årsager til, at herredømmet over maskinen mistes, er følgende:
 - Manglende vejgreb;
 - For høj hastighed;
 - Ukorrekt bremsning;
 - Uegnet maskine til formålet;
 - Manglende kendskab til følgerne af terrænforholdene. Dette gælder især på skråninger;
 - Ukorrekt brug af køretøjet som trækmiddel;



Maskinen er udstyret med en række sikkerhedsafbrydere og sikkerhedsanordninger, der aldrig må ændres eller fjernes. Såfremt dette sker, bort_x001F_falder garantien og fabrikantens ansvar. Kontrollér altid, at beskyttelseanordningerne fungerer, før maskinen tages i brug.

3.2 INDLEDENDE HANDLINGER

- Bær altid robust, skridsikkert arbejdsfodtøj og lange bukser, når maskinen anvendes.
- Sæt aldrig maskinen i gang med bare fødder eller med åbne sandaler.
- Undlad at bære halskæder, armbånd, løstsiddende tøj eller tøj med snore eller slips.
- Sæt langt hår op. Benyt altid høreværn.
- Før arbejdet påbegyndes, bør området kon_x001F_trolleres for fremmedlegemer, som kan ud_x001F_slynges fra maskinen (sten, grene, jern_x001F_stykker, kødben osv.).



GIV AGT: FARE! Brændstoffet er yderst letantændeligt.

- a. Opbevar brændstoffet i dertil beregnede dunke;
- b. Fyld brændstof på ved hjælp af en tragt. Dette skal altid foregå i fri luft og ryg aldrig under påfyldning af brændstof eller andre indgreb, der involverer brændstof;
- c. Fyld brændstof på før motoren startes. Påfyld aldrig brændstof, og fjern aldrig tankens dæksel, når motoren er i gang eller stadig er varm;
- d. Start ikke motoren, hvis der er spildt brændstof, men flyt maskinen fra det forurenede område for at undgå brand. Vent til brændstoffet er fordampet og benzindampene er forsvundet;
- e. Sørg altid for at stramme dækslet godt på både brændstofftank og -dunk.



Udskift defekte lydæmpere.



Foretag et generelt eftersyn, især af klippeanordningens tilstand, før brug af maskinen. Kontrollér, at skruer og klippeanordninger ikke er slidte eller beskadigede.

Udskift såvel klippeanordning samt de ødelagte eller slidte skruer, for at bibeholde balancen.

Eventuelle reparationer skal udføres af et specialiseret servicecenter.



Kontrollér jævnligt batteriets tilstand. Skift det ud, hvis batterihuset, dækslet eller tilslutningspunkterne har taget skade.

3.3 UNDER BRUG



Tænd aldrig for motoren i et lukket rum; der kan opstå farlige kullittedampe.

Maskinen skal startes i det fri eller på et sted med tilstrækkelig udluftning.

Husk altid på, at udstødningsgassen er giftig.



Arbejd udelukkende i dagslys eller med en god kunstig belysning og ved gode udsynsforhold.

Andre personer, børn og dyr skal holdes væk fra arbejdsområdet



Undgå, så vidt muligt, at arbejde med vådt græs. Brug ikke maskinen i regn- eller tordenvejr. Brug ikke maskinen i dårligt vejr, især ikke ved sandsynlighed for lynnedslag.



Frakobl klippeaggregatet eller kraftudtaget og sæt transmissionen i "friegear", før motoren sættes i gang.



Vær forsigtig, når du nærmer dig hindringer, der vil kunne begrænse dit udsyn.



Træk parkeringsbremsen, når maskinen parkeres.



Uanset køreretningen, må maskinen aldrig anvendes på skråninger med en hældning på over 10° (17%).



Husk, at ingen skråning er "sikker". Kørsel af maskinen på skråninger kræver særlig opmærksomhed. For at undgå tipning eller at miste herredømmet over maskinen:

- Undgå brat opstandsning eller genstart op eller ned ad bakke;
- Indkobl trækraften gradvist og hold altid transmissionen indkoblet, især under kørsel ned ad bakke;
- Hastigheden skal reduceres på skråninger og bratte sving;
- Vær opmærksom på højdeforskelle, grøfter og skjulte farer.
- Klip aldrig græsset på tværs af en skråning. Man må kun køre op/ ned ad skrånende plæner, aldrig på tværs heraf, og pas især på under ret-

ningsskift og sørg for at hjulene, som er højest oppe, ikke køres henover forhindringer (sten, grene, rødder, osv.) som vil kunne medføre udskridning til siden, tipning eller at man mister herredømmet over maskinen.



Reducér hastigheden før ethvert retningsskift på skrånende terræn, og indkobl altid parkeringsbremsen, før maskinen standses og efterlades uden opsyn.



Udvis stor opmærksomhed i nærheden af skrænter, grøfter eller diger. Maskinen kan vælte, hvis et hjul overskrider en kant eller hvis kanten styrter ned.



Udvis maksimal opmærksomhed under kørsel og arbejde i bakgear. Kik bagud før og mens du bakker, for at være sikker på, at der ikke er hindringer.



Vær opmærksom ved træk af last eller ved brug af tunge redskaber:

- Anvend udelukkende de godkendte tilkoblingspunkter til trækstænger;
- Begræns lasterne til dem, som nemt kan kontrolleres;
- Undgå bratte drejninger. Vær opmærksom under kørsel i bakgear;
- Anvend kontravægte eller lodder på hjulene, når brugsanvisningen foreslår dette.



Slå klippeaggregatet eller kraftudtaget fra når du passerer i områder uden græs, på vej til eller fra det område, hvor græsset skal slås, og anbring klippeaggregatet i den højeste position.



Vær opmærksom på trafikken, hvis maskinen anvendes i nærheden af en vej.



GIV AGT! Maskinen er ikke typegodkendt til anvendelse på offentlig vej. Brug heraf må (ifølge færdselsloven) kun foregå på lukkede private områder uden trafik.



Anvend aldrig maskinen med beskadigede afskærmninger,





Anbring aldrig hænder eller fødder i nærheden af eller under de roterede dele. Hold altid lang afstand til udkaståbningen.

 Lad aldrig maskinen stå parkeret i højt græs for tændt motor, idet denne situation udgør en brandfare.

 Ret aldrig udkastet i retning af andre personer, når der anvendes tilbehør.

 Anvend udelukkende tilbehør, som er godkendt af maskinens producent.

 Anvend aldrig maskinen hvis tilbehøret/redskaberne ikke er installeret i de forudsete punkter. Kørsel uden monteret tilbehør kan have en negativ indflydelse på maskinens stabilitet.

 Vær opmærksom, når der anvendes indsamlingssække og tilbehør, som kan påvirke maskinens stabilitet, især på skråninger.

 Udfør aldrig ændringer af motorindstillingerne, og undgå at lade motoren køre ved et overdrevent højt omdrejningstal.

 Rør aldrig ved motorkomponenter, som bliver varme under brug. Forbrændingsrisiko.

 Slå klippeaggregatet eller kraftudtaget fra, sæt i frigear og indkobl parkeringsbremsen, stop motoren og træk nøglen ud, (kontrollér, at alle de bevægelige dele står fuldstændigt stille):

- Hver gang maskinen efterlades uden opsyn eller førerpladsen forlades:
- Inden blokeringens årsager elimineres eller inden rensning af udståbningen;
- Inden kontrol, rengøring eller indgreb på maskinen;
- Efter påkørsel af et fremmedlegeme. Undersøg maskinen for eventuelle skader og udfør de nødvendige reparationer, inden den anvendes igen;

 Slå klippeaggregatet eller kraftudtaget fra og stop motoren, (kontrollér, at alle de bevægelige dele står fuldstændigt stille):

- Før påfyldning af brændstof;
- Hver gang opsamlingsposen fjernes eller genmonteres;
- Før der foretages en regulering af klippehøjden, hvis denne handling ikke kan udføres fra førersædet.

 Slå klippeaggregatet eller kraftudtaget fra under transport, og hver gang disse ikke er i brug.

 Reducér gassen, inden motoren stoppes. Luk for brændstofførslen ved arbejdets afslutning, i henhold til anvisningerne i vejledningen.

 Udvis særlig forsigtighed omkring klippeaggregater med flere klippeanordninger, da rotation af en klippeanordning kan sætte de andre anordninger i bevægelse.

 GIV AGT – I tilfælde af skader eller ulykker under arbejdet skal motoren øjeblikkeligt standses og maskinen fjernes, så den ikke kan medføre yderligere skader; i tilfælde af ulykker med læsioner på dig selv eller andre, skal de bedst egnede førstehjælpsprocedurer øjeblikkeligt iværksættes og henvend dig til en skadestue for at modtage den nødvendige lægehjælp. Fjern omhyggeligt alle eventuelle affaldsmaterialer, som vil kunne forårsage skader eller læsioner på personer eller på dyr, hvis de ikke bliver set.

 ADVARSEL - Det oplyste støj- og vibrationsniveauet i denne betjeningsvejledning svarer til maskinens maksimale driftsværdier. Brug af en ikke-afbalanceret klippeanordning, for høj kørehastighed og manglende vedligeholdelse over markant indflydelse på udsendelsen af støj og vibrationer. Det er derfor nødvendigt at iværksætte forebyggende foranstaltninger, der er i stand til at fjerne mulige skader som følge af høj støj og vibrationer. Vedligehold maskine, bær høreværn og hold pauser under arbejdet.

3.4 VEDLIGEHOLDELSE OG OPMAGASINERING

 GIV AGT! – Træk nøglen ud og læs de relevante anvisninger, før der udføres nogen form for rengørings- eller vedligeholdelsesindgreb. Anvend en passende beklædning og arbejdshandsker i alle de situationer, der indebærer risiko for hænderne.



GIV AGT! – Anvend aldrig maskinen med slidte eller ødelagte dele. Defekte eller ødelagte dele bør altid udskiftes og ikke repareres. Anvend udelukkende originale reservedele: Brug af uoriginale og/eller ukorrekt monterede reservedele forringer maskinens sikkerhed, kan medføre ulykker eller personskader og friholder fabrikanten fra enhver forpligtelse og ethvert ansvar.



Alle vedligeholdelses- og reguleringsindgreb, som ikke beskrives i denne vejledning, skal foretages af Forhandleren eller et specialiseret Center, som råder over kendskab og nødvendigt udstyr til at indgrebene kan udføres korrekt, samtidig med at maskinens oprindelige sikkerhedsniveau opretholdes. Indgreb udført af uegnede instanser eller ukvalificerede personer medfører bortfald af enhver form for garanti og enhver forpligtelse eller ansvar fra fabrikantens side.

- Træk altid nøglen ud og kontrollér for eventuelle skader efter brug.
- Sørg for at holde møtrikker og skruer korrekt spændte, så maskinens sikkerhedsforhold altid er i stand. Det er vigtigt for maskinens sikkerhed og ydel_x001F_se at foretage en regelmæssig vedligeholdelse.
- Kontrollér regelmæssigt, at klippeaggregatets fæsteskrue er strammet korrekt til.



Anvend arbejdshandsker ved håndtering af klippeaggregaternes demontering eller montering.



Sørg for at klippeaggregatet afbalanceres når det slibes. Alle handlingerne omkring klippeaggregatet (demontering, slibning, afbalanceret, genmontering og/eller udskiftning) er omfattende indgreb, som kræver specifik kompetence samt brug af de egnede redskaber; de skal derfor, og af sikkerhedsårsager, altid udføres af et specialiseret servicecenter.

- Kontrollér jævnlige bremsernes funktion. Det er vigtigt at udføre vedligeholdelse på bremserne og, om nødvendigt, reparere dem.
- Udskift beskadigede advarsels- og anvisningsskilte.

- Hvis maskinen ikke er udstyret med mekaniske blokeringer til transport, skal tilbehøret altid anbringes på underlaget, når maskinen parkeres, stilles væk eller efterlades uden opsyn.
- Opbevar maskinen, så børn ikke kan få adgang hertil.



Undlad at anbringe maskinen med brændstof i tanken i et lokale, hvor dampene kan komme i berøring med åben ild, en gnist eller en stærk varmekilde.

- Lad motoren køle af, før maskinen anbringes i enhver form for lukket omgivelse.
- Med henblik på at reducere brandfaren, skal motoren, lyd-dæmperen, batterirummet og brændstoffets opbevaringsområde altid holdes fri for græsstrå, blade eller overdrevent smørefedt.
- Kontrollér jævnlige, at der ikke findes olie- og/eller brændstofudslip, med henblik på at reducere brandfaren.
- Hvis benzintanken skal tømmes, bør dette gøres i det fri og for kold motor.
- Efterlad aldrig maskinen med isatte nøgler. Nøglerne skal opbevares utilgængeligt for børn og uvedkommende. Træk altid nøglen ud, før der påbegyndes et vedligeholdelsesindgreb.



GIV AGT! – Batteriet indeholder en stærkt ætsende syre. Denne kan løbe ud i tilfælde af mekaniske beskadigelser eller overdreven opladning. Undgå indånding og berøring med enhver kropsdelt.



Indånding af syredampene medfører beskadigelse af slimhinderne og de indre organer. Tag straks kontakt til en læge.



GIV AGT! – Undgå overdreven opladning af batteriet. En overdreven opladning kan medføre eksplosion og syreudslip.



GIV AGT! – Syren forårsager alvorlige skader på værktøj, tøj og andre materialer. Skyl øjeblikkeligt det syreramte område med rent vand.



Kortslut aldrig batteriets tilslutningspunkter. Der vil opstå gnister, som kan medføre brand.



VÆR OPMÆRKSOM på de hydrauliske komponenter. Udslip af hydraulikvæske under tryk kan trænge ind i huden og udøve alvorlig skade, hvilket kræver øjeblikkelig lægehjælp.

3.5 TRANSPORT



GIV AGT! - Hvis maskinen skal transporteres på en lastbil eller en anhænger, skal der anvendes tilkørselsramper med passende styrke, bredde og længde.

Under transport skal brændstofhanen (om forudset) lukkes, klippeaggregatet eller udstyret sænkes, parkeringsbremsen trækkes og maskinen skal blokeres på transportmidlet ved hjælp af wirer eller kæder.

3.6 MILJØBESKYTTELSE

- Miljøbeskyttelsen bør indgå som et relevant og højt prioriteret aspekt under brug af maskinen, til fordel for samfundet og de omgivelser vi lever i. Undgå at være et støjelement overfor naboerne.
- Følg med omhu de lokale forskrifter om bortskaffelse af emballage, olie, brændstof, filtre, nedslidte dele eller ethvert andet element med en stærk miljøpåvirkning; sådant affald må aldrig bortskaffes som husholdningsaffald, men skal indsamles separat og overdrages til de relevante affaldsbehandlingscentre, som kan sørge for materialernes genbrug.
- Følg de lokale forskrifter om bortskaffelse af afklippede materiale med omhu.
- Efterlad ikke maskinen i omgivelserne, når den tages ud af drift, men ret henvendelse til et indsamlingscenter i henhold til de gældende lokale forskrifter.

4 FORSIKRING AF PLÆNEKLIPPEREN

Kontrollér plæneklipperens forsikring.

Tag kontakt til dit eget forsikringsselskab.

Det er nødvendigt at tegne en forsikring, som dækker trafik, brand, beskadigelse og tyveri.

5 MONTERING



Anvend aldrig maskinen før alle de anviste handlinger i afsnittet "MONTERING" er udført.



Udpakning og montering af maskinen skal udføres på en plan og solid overflade, med tilstrækkelig omkringliggende plads til befordring af maskinen og emballagen, som altid skal udføres med egnede transportmidler.

5.1 MONTERINGSKOMPONENTER (3)

Maskinen leveres med demonteret sæde, armlæn, styr, trækstang og snapbeslag, mens batteriet er anbragt i sædet og tilsluttet.

Nedenstående tabel indeholder de monteringskomponenter (3) som findes i emballagen:

[740 IOX; 540 IX]			
Pos.	N.	Beskrivelse	Dimension
A	2	Elastisk stift	6 x 36
B	2	Tændingsnøgle	/
C	1	Hovedafbrydernøgle	/
D	2	Armlæn	/
E	4	Skruer til sædets fastspænding	M8 x 40
F	10	Tapper til bælgens fastspænding	
G	4	Bøsninger til sædets fastspænding	
H	4	Grower spændskiver	M8
L	4	Sekskantskruer	M8 x 20
M	1	Opbevaringsrum	
N	4	TORX skruer (Fastspænding af holder)	M6 x 20
O	1	Trækstang	
P	2	Flangemøtrik	M8
R	2	Snapbeslag	

[340 IX]			
Pos.	N.	Beskrivelse	Dimension
A	2	Elastisk stift	6 x 36
B	2	Tændingsnøgle	/
C	1	Hovedafbrydernøgle	/
D	2	Armlæn	/
M	1	Opbevaringsrum	
N	4	TORX skruer (Fastspænding af holder)	M6 x 20
O	1	Trækstang	
P	2	Flangemøtrik	M8
Q	2	Sekskantskruer	M8 x 20

R	2	Snapbeslag	
S	2	Sædets fæstetap	M8

5.2 SÆDE



Montér sædet i henhold til anvisningerne og i denne rækkefølge.

5.2.1 Montering af armlæn (6)

Armlænene, og de nødvendige komponenter til montering heraf, leveres i en separat emballage, som er anbragt i maskinens emballage.

5.2.2 Montering af sædet (5) (Mod. 740 IOX, 540 IX)

1. Påfør et tyndt lag smørefedt på de 4 glidestykker (5:A).
2. Forbered de 4 skruer (M8 x 40) med de elastiske spændskiver og bøsningerne monteret. Jfr. (5:B).
3. Løft sædeunderstøtningen (5:C) op i den lodrette position.
4. Anbring sædet i nærheden af understøtningen, og sæt enheden (5:B) i slidsen (5:D) på understøtningen.
5. Sæt sædet på understøtningen og anbring det således, at fæsteskrueens huller er anbragt cirka i midten af glidestykkernes løbebane.
6. Sæt de 4 skruer (5:B) i og stram dem til.
7. Blokér skruerne med et strammingsmoment på 20÷25 Nm.



Sædet tager skade, hvis skruerne strammes med et moment på over 25 Nm.

8. Forbind sædets stik (5:E) til kabelføringens stik (5:F).



Hvis stikkene ikke er forbundet vil maskinen ikke virke.

9. Før kablet gennem fastgøringsclipsen (5:H) for at holde det i position.

5.2.3 Montering af sædet (5) (Mod. 340 IX)

1. Sædet leveres monteret på dets støtteplade.
2. Placér sædet således, at hullerne i sædets plade er anbragt tæt på dem i den nedre plade.
3. Sæt skruerne (M8x40) i hullerne på sædets understøtning og i hullerne på sædets plade.
4. Skru sædet i position. Strammingsmoment: 20±25 Nm.



Sædet tager skade, hvis skruerne

strammes med et moment på over 25 Nm.

5.2.4 Montering af bælg (7) (Mod. 740 IOX, 540 IX)

1. Fastspænd sædet med de 2 skruer (7:B).
2. Anbring bælggen i position (7:A).
3. Fastspænd bælggen med de 10 pløkker (7:C).

5.2.5 Montering af opbevaringsrummet (8)

Montér opbevaringsrummet (8:B) på sædets ryglæn (8:A) ved hjælp af de 4 skruer (8:C).

5.3 RAT (9)

1. Sæt rattets muffe (9:A) på ratstammen (9:B) og helt i bund.
2. Justér muffens huller efter dem på ratstammen.
3. Når hullerne (9:C) er indreguleret, sættes de to stifter (9:D) i.

5.4 TRÆKSTANG (10)

Montér trækstangen (10:A) på maskinens bagside.

Benyt skruerne og møtrikkerne (10:B, 10:C).

Strammingsmoment: 22 Nm.

5.5 SNAPBESLAG (1:R)

Snapbeslagene og de relevante installationsanvisninger leveres i en separat indpakning, som er anbragt i maskinens emballage.

Installér snapbeslagene på maskinens forhjulsdrivaksel.

5.6 BATTERIOPLADNING



Batteriet skal lades komplet op, før førstegangsbrug.



Indhent oplysninger om batteriets opladningsprocedure i 9.8.

5.7 DÆKTRYK

Indhent oplysninger om dæktrykket i "0 TABEL OVER TEKNISKE SPECIFIKATIONER"

5.8 TILBEHØR

Indhent oplysninger om udstyret i den separate monteringsvejledning, som følger med hver enkelt udstyr.



For anvendelse af korrekt tilbehør skal man henvende sig til et autoriseret servicecenter.

 **Bemærk: Klippeaggregatet betragtes i dette tilfælde som et udstyr.**

6 BETJENINGSANORDNINGER OG KONTROLINSTRUMENTER

6.1 MOTORHJELM (11)

Motorhjelmens åbnes som anført nedenfor:

1. Drej de to skruer (11:A) 90°
2. Træk håndtaget (11:B) opad og løft samtidig hjelmen (11:C) med forsigtighed.
3. Motorhjelm lukkes ved, om nødvendigt, at udøve et let tryk herpå, så håndtaget (11:B) fasthægtes. Drej de to skruer (11:A) 90°.

 **Det er forbudt, at sætte motoren i gang, hvis motorhjelm står åben.**

6.2 HOVEDAFBRYDER MED NØGLE (12)

Den elektriske forsyning aktiveres med nøglen (12:A). Den sidder under motorhjelm (1:H), hvorfor adgang til hovedafbryderen kræver at motorhjelm åbnes (jfr. 6.1).

Sæt nøglen (12:A) i hovedafbryderen, tryk og drej den i urets retning, for at aktivere el-anlæggets forsyning.

Drej nøglen imod uret, for at slå den elektriske forsyning fra.

 **Nøglen kan kun trækkes ud, hvis den er blevet drejet imod uret.**

6.3 PARKERINGSBREMSEPEDAL (13:A)

 **Tryk aldrig pedalen delvist ned under kørslen. Der foreligger fare for overophedning af transmissionen.**

Pedalen (13:A) kan indtage de følgende positioner:

 **Sluppet.** Trækkraften er slået til. Parkeringsbremsen er ikke aktiveret.

 Trykket helt i bund. Trækkraften er slået fra. Parkeringsbremsen er fuldt aktiveret, men ikke blokeret. Denne position anvendes også som nødbremse.

6.4 GREB TIL BLOKERING AF PARKERINGSBREMSEN (13:B)

 Blokerer pedalen "bremse" i den helt trykde position. Denne funktion anvendes til at

blokere maskinen på skråninger, under transport, osv., når motoren er stoppet.

Blokering:

1. Tryk pedalen (13:A) helt i bund
2. Træk grebet (13:B) opad.
3. Slip pedalen (13:A).
4. Slip grebet (13:B).



Ophævelse af blokering:

Tryk og slip så pedalen (13:A).

6.5 TRÆKPEDAL (13:C)

Pedalen bestemmer udvekslingsforholdet mellem motor og træk hjul (= hastighed).

Hvis pedalen er sluppet er driftsbremsen aktiveret.

-  - Hvis pedalen trykkes fremad, maskinen kører fremad.
-  - Hvis der ikke er en belastning på pedalen – maskinen er stoppet.
-  - Hvis pedalen trykkes bagud – maskinen kører i bakgear.

Hvis trykket på pedalen reduceres – maskinen bremses.

 **Benyt den venstre pedal (13:A) som nødbremse, hvis maskinen ikke bremses som forudsat, når pedalen er sluppet.**

6.6 RAT (13:E)

Rathøjden kan reguleres trinløst. Løsn rattets justeringsanordning (13:D), for at hæve eller sænke rattet til den ønskede position. Stram til igen.

 **Justér aldrig rattet under kørslen.**

 **Drej aldrig på rattet, hvis maskinen står stille med et sænket redskab. Der foreligger risiko for unormal belastning af servostyringen samt på styremeknikken.**

6.7 GASREGULERING (SPEEDER) (14:A)

Anordning til justering af motorens omdrejningstal.

 **1. Fuld gas** - bør altid anvendes under brug af maskinen.

 **2. Tomgang.**

6.8 CHOKER (14:B)

Anvendes til koldstart af motoren. Chokeren har to positioner:



1. Når den er trukket helt ud er chokeren indkoblet. (til koldstart).

2. Når den er skubbet helt ind er chokeren udkoblet. (normale funktion og start for varm motor.)



Kør ikke med indkoblet choker, når motoren er varm.

6.9 TÆNDINGSNØGLE (14:C)



Nøgle til aktivering / inaktivering af maskintænding.

Sæt nøglen (14:C) i og drej den over i positionen "I" (START), for at aktivere maskinens tænding. Alle kontrollamperne på displayet og lydsignalet aktiveres i et øjeblik. På displayet forbliver kun funktionen "timetæller" aktiv, oliekontrollampen (slukker automatisk straks efter motorstart) og parkeringsbremsens eventuelle kontrollampe, om aktiveret, og den som angår sædet, hvis føreren ikke er sat herpå.

Drej nøglen tilbage til positionen "O", for at hæmme tænding af maskinen.



Nøglen kan kun trækkes ud, hvis den står i positionen "O".



Hvis operatøren mangler og nøglen står i positionen "I", aktiveres et kontinuerligt akustisk lydsignal efter 30 sekunder. Det akustiske signal fortsætter indtil operatøren igen er tilstede eller til maskinen slukkes.

6.10 KONSOLLENS DISPLAY OG MODE TAST (14:D; 15) (Mod. 740 IOX, 540 IX)



Tasten MODE (14:E). Med tasten MODE kan man markere kontrollamperne til funktionerne: timetæller, omgivelsestemperatur, motoromdrejninger, batteri. Det er desuden muligt at forcere lygtens tænding, ved at udelukke tussmørkesensoren.

- Tryk kortvarigt på tasten, og slip den igen, for at tænde kontrollamperne på displayet, som svarer til de forskellige funktioner, i rækkefølge. Dataene til det markerede ikon visualiseres på det alfa-

numeriske display, og det sidste ciffer er forbeholdt måleenheden.

- Tryk i over 1 sekund, for at aktivere eller inaktivere lygten manuelt.



Den automatiske administration af lygtetændingen genetableres automatisk hver gang maskinen tændes.

Tegn (15:A). Del af displayet, som formidler de alfanumeriske data for de forskellige funktioner.



Timetæller (15:B) De alfanumeriske tegn viser det korte timeantal i timer og tiendedele af timer. Fungerer kun, når motoren er i bevægelse. Måleenheden er efterfulgt af bogstavet H.



Omgivelsestemperatur (15:C). De alfanumeriske tegn viser omgivelsestemperaturen. Måleenheden er efterfulgt af bogstavet C.



Omdrejningstæller (15:D). Tegnene viser motorens omdrejningstal. Hvis de blinker, signalerer dette at motorens omdrejningstal, med aktiveret kraftudtag, ikke er optimalt (over 2500 o/m). Stil speederbetjeningen på fuld gas.



Service (15:E). Formidler signaleringer om vedligeholdelse. Tallene på displayet begynder at blinke, når maskinen når op til tidspunktet for indgrebs grænse.

Blinket fortsætter i to minutter og har prioritet over de andre displayfunktioner. I denne fase er tasten **MODE** hæmmet.

Når de 99999 timer nås, genstarter timetælleren fra nul. Ved over 999 timer udelades minutttællingen.



Batteri (15:F). De alfanumeriske tegn viser batterispændingen.



Kraftudtag (15:G). Den tændte kontrollampe angiver at kraftudtaget er slået til.



12V ON/OFF (15:H). Den tændte kontrollampe angiver at det bagmonterede tilbehør er aktiveret



Lygte (15:I). Kontrollampen angiver, at lygten, der sædvanligvis administreres af tussmørkesensoren, er tændt.



Maksimal hældning (15:L). Kontrollampen begynder at blinke, hvis maskinens hældning overstiger grænsen på 10°.



I tilfælde af fejlfunktion på sensoren visualiseres meddelelsen "TILT FAULT".



Parkeringsbremsepedal (15:M). Den tændte kontrollampe angiver at parkeringsbremsen er aktiveret.



Sæde (15:N). Den tændte kontrollampe angiver at føreren ikke sidder på sædet.



Olie (15:P). Den tændte kontrollampe under maskinfunktion signalerer oliemangel.

6.11 BETJENING AF LYGTER OG BAGMONTERET TILBEHØR (14:D; 15) (Mod. 340 IX)



Lytetast/12V (14:E). Ved tryk på Lygtetasten/12V aktiveres lygtfunktionerne og det bagmonterede tilbehør.



Når betjeningsanordningen indkobles tændes en rund lysdiode omkring trykknappen.

- Tryk kortvarigt og slip igen, for at slå lygten manuelt til eller fra. Hvis betjeningsanordningen er aktiv tænder lysdioden lige over trykknappen.
- Tryk på tasten i over 1 sekund, for at aktivere eller inaktivere det bagmonterede tilbehør. Hvis betjeningsanordningen er aktiv tænder lysdioden lige under trykknappen.

6.12 DISPLAY TIMETÆLLER (14:D; 15) (Mod. 340 X)



Display Timetæller (15:B). De alfanumeriske tegn viser det kørte timeantal i timer og tiendedele af timer. Fungerer kun, når motoren er i bevægelse. Måleenheden er efterfulgt af bogstavet H.

Når de 9999 timer nås, genstarter timetælleren fra nul. Ved over 999 timer udelades minuttællingen.

6.13 KRAFTUDTAG (14:F)



Kraftudtagets aktiverings- / inaktiveringsknap (14:F). Tryk på knappen, for at aktivere / inaktivere kraftudtaget.

6.14 INDSTILLING AF KLIPPEHØJDE (14:G)

Maskinen er udstyret med to trykknapper til indstilling af klippehøjden:



Tryk, for at øge klippehøjden.



Tryk, for at reducere klippehøjden.

Klippeaggregatet sluttes til stikket (13:B).

6.15 BETJENINGSANORDNING TIL REGULERING AF BAGMONTERET TILBEHØR (14:H, 14:I)

Maskinen er udstyret med en betjeningsanordning til den elektriske regulering af det bagmonterede tilbehør (ekstraudstyr).

Stikket (17:B) (ekstraudstyr) til tilbehørets tilslutning er anbragt på maskinens højre bagside.



Trykknappen giver mulighed for at løfte og sænke det bagmonterede tilbehør.



6.16 BETJENINGSANORDNING TIL BAGMONTERET TILBEHØR (14:L)

Maskinen er fabriksforberedt til brug af et elektrisk, bagmonteret tilbehør.

Stikket (17:A) til tilbehørets tilslutning er anbragt på maskinens højre bagside.



Anvend denne knap til at levere / afskære tilbehørets elektriske forsyning.

Indhent oplysninger om det bagmonterede tilbehørs effekt i "0 TABEL OVER TEKNISKE SPECIFIKATIONER"



Anvend udelukkende tilbehør, som er godkendt af STIGA SpA.

6.17 HYDRAULISK UDSTYRSLØFTEAGGREGAT (1:G)

Det hydrauliske udstyrsløfteaggregat er kun aktivt, hvis motoren er tændt og hvis pedalen (13:A) er sluppet. Udstyrsløfteaggregatet betjenes ved hjælp af styrestangen (14:M).

Styrestangen kan indtage følgende fire positioner:



Flydende position. Flyt styrestangen frem til forreste position, hvor den blokeres. Nu bliver udstyret sænket ned i den flydende position. I denne position, støtter den hele tiden mod jorden, udøver et konstant tryk, og er i stand til at følge terrænets profil. Anvend den flydende position under afvikling af opgaven.



Sænkning. Udstyret sænkes, uden hensyn til dets vægt.



Hvileposition (central). Efter hævnings eller sænkning vender styrestangen tilbage til hvilepositionen. Udstyret fastholdes i positionen for den senest udførte kommando.



Hævning. Træk styrestangen tilbage i den bagerste position, indtil udstyret har nået den højeste position (transportposition). Slip nu styrestangen: Udstyret forbliver blokeret i transportpositionen.

6.18 STYRESTÆNGER TIL HYDRAULISKE UDTAG (14:O; 14:N) (Mod. 740 IOX)

De to styrestænger (14:O; 14:N:) styrer de hydrauliske udtag (18:A; 18:B) på den venstre forside.

Der tages adgang til udtagene ved at fjerne beskyttelsesskærmen (18:C), som fastholdes af en skrue.

Forbind tilbehørets hydraulikslanger til de to udtag AUX1 eller AUX2 (18).

Begge styrestænger har tre positioner:

Positionen Frem / Tilbage: Ved at flytte styrestangen i en af disse retninger, opnås den forudsete bevægelse på det tilsluttede tilbehør (jfr. tilbehørets medfølgende anvisninger).

Central position: Hvileposition.

Gør følgende, for at aktivere tilbehøret:

- Skub styrestangen tilstrækkeligt langt frem / tilbage, til at opnå den ønskede bevægelse.
- Slip styrestangen, for at blokere tilbehøret i den valgte position, styrestangen vender automatisk tilbage til hvilepositionen.

6.19 STANGEN TIL TRANSMISSIONENS INDKOBLING / UDKOBLING (19)

Håndtag til frakobling af den trinløse transmission.



Indkoblings- / udkoblingshåndtaget må aldrig befinde sig mellem den yderste og den innerste position. Dette forhold overopheder og beskadiger transmissionen.

Håndtagene giver mulighed for at flytte maskinen manuelt (ved at skubbe eller trække den), uden at starte motoren. Der er to positioner:



1. Transmission slået til = håndtag i ydre position. Ved normal brug lyder der et klik, som signalerer håndtagets blokering i

denne position.

2. Transmission slået fra = håndtag i indre position. Maskinen kan flyttes manuelt.

Undgå, at bugsere maskinen over lange strækninger eller ved høje hastigheder. Transmissionen vil kunne tage skade.



Slå aldrig maskinen til med udkoblet transmission (håndtag i indre position). Der foreligger risiko for skader og olie-lækage på forakslen.

6.20 REGULERING AF SÆDET (20)

Sædet kan reguleres i den fremadgående og tilbagegående retning, som anført nedenfor:

1. Flyt betjeningsgrebet (20:A) opad.
2. Indstil sædet i den ønskede position.
3. Slip betjeningsgrebet (20:A), for at blokere sædet igen.

Det er desuden muligt at regulere affjedringens hårdhed ved hjælp af den relevante knop (20:B) [740 IOX / 540 IX].

- Drej knoppen med uret, for at øge affjedringens hårdhed.
- Drej knoppen imod uret, for at gøre affjedringen blødere.



Indvirk på knoppen, indtil den ønskede komfort er opnået.

Sædet er udstyret med en sikkerhedsafbryder, som er forbundet med maskinens sikkerhedssystem. Dette betyder, at hvis ingen sidder på sædet, kan maskinen ikke sættes i gang. (Jfr. 7.8.2).

6.21 SNAPBESLAG (21; 22; 23)



Disse beslag giver mulighed for, nemt og hurtigt, at skifte fra brug af et tilbehør til brug af et andet.

Snapbeslagene muliggør, at aggregatet nemt kan flyttes mellem to positioner, og det vil sige:

- Normal position, med fuldt opspændt rem.
- 4 cm bag ved den normale position, med løsnet rem, så aggregatet kommer endnu tættere på basismaskinen.

Samtidig med at remstrammeren frigøres for remmen, forenkler snapbeslagene remskift og aggregatskift og letter desuden passagen fra vaskeposition til arbejdspositionerne.

Slæk af remspændingen (21)



Indhent også oplysninger i anvisningerne, som følger med tilbehøret og

med snapbeslaget.

1. Tag split- eller låsestifterne ud (21:C) i begge sider.
2. Åbn snapbeslagene ved at trykke den bagerste del ned med hælen (21:A).



Når snapbeslagene er blevet åbnet, vil tilbehørets arme være frigjorte, og dermed ikke længere forsvarligt fastgjort i tilkoblingen.



Placér armene på beslaget igen, og luk det, ved ethvert justerings- eller vedligeholdelsesindgreb.

3. Foretag det nødvendige indgreb, som for eksempel:
 - Tage remmen af.
 - Udskifte tilbehøret ved at frigøre armene (22).

Remmens opspænding (21, 22)

Stram først den ene side og herefter den anden, som beskrevet i de nedenstående anvisninger.



Drej ikke grebet med hænderne. Der foreligger risiko for klemfare.

1. Sæt en fod på grebet (22:A) og drej det for sigtigt en halv omdrejning fremad.
2. Sæt splitstiften eller låsestiften i (21:C).
3. Gentag samme handling fra den anden side.

7 START OG KØRSEL**7.1 BRUGSFORHOLDSREGLER**

Kontrollér altid, at motorens olieniveau er korrekt. Dette er særdeles vigtigt ved kørsel på skråninger (jfr. 7.6).

Træk parkeringsbremsen, når maskinen parkeres.



Drej ikke rattet hele vejen rundt ved kørsel ved maksimal hastighed. Maskinen kan vælte.



Hold hænder og fødder på passende afstand af styringens leddelte samlestykke og sædets understøtning. Der foreligger risiko for klemfare.

7.2 KOMBINERET BRUG AF TILBEHØR

Indhent oplysninger om kombineret brug af tilbehør i "TABEL TIL KORREKT KOMBINATION AF TILBEHØR" i afsnit

tet "0 TABEL OVER TEKNISKE SPECIFIKATIONER"**7.3 BRÆNDSTOFFÅFYLDNING (24)**

Brug altid ren blyfri benzin. Bland aldrig benzinen med olie.

Indhent oplysninger om tankens rumfang i "0 TABEL OVER TEKNISKE SPECIFIKATIONER". Den gennemsnitlige tank gør det nemt at kontrollere niveauet.



BEMÆRK! Benzinen fordærvs og bør ikke opbevares i tanken i mere end 30 dage.

Det er muligt at anvende økologisk brændstof, som for eksempel akylatbenzin. Denne type benzin har en sammensætning, som er mindre skadelig for mennesker og miljø.

Der foreligger ingen signaleringer om negative virkninger, som kan sættes i forbindelse med brug heraf. Der findes dog typer af akylatbenzin i handlen, som ikke tillader at formidle præcise anvisninger om brug heraf. Det anbefales derfor at indhente yderligere oplysninger i de anvisninger og data, som formidles af akylatbenzinproducenten.

Den gennemsnitlige rude (24:A) i tanken gør det nemt at kontrollere niveauet. Fyld aldrig tanken helt op. Efterlad et tomrum (mindst hele påfyldningsmundingen plus 1 – 2 cm øverst i tanken), således at benzinen kan udvide sig uden at flyde over, når den opvarmes.



Ved kørsel forud for en længere opmagasineringsperiode (eks.: vinterhalvåret), bør tanken fyldes med den nødvendige mængde brændstof til at kunne fuldføre denne kørsel.

Tanken skal nemlig tømmes fuldstændig, inden maskinen stilles til opmagasiner (jfr. 10).

7.4 MOTORHJELM (10)

Indhent oplysninger om hvordan man opnår adgang til motoren og afbrydere med nøgle i 6.1.

7.5 MOTORAFSKÆRMNING (30)

Demontering af motorafskærmningen kræver, at man først åbner motorhjelm.

7.5.1 Demontering af motorafskærmning

1. Skru de 8 skruer (30:A) ud.

2. Tag benzintankens dæksel af.
3. Fjern motorafskærmningen (30:B).
4. Sæt tankdækslet på igen.
5. Foretag de nødvendige indgreb.

7.5.2 Montering af motorafskærmning

1. Tag benzintankens dæksel af igen.
2. Genanbring motorafskærmningen (30:B).
3. Sæt tankdækslet på igen.
4. Stram de 8 skruer til igen.

7.6 KONTROL AF MOTORENS OLIESTAND (25)

Maskinen leveres med påfyldt olie i motoren.



Kontrollér oliestanden i motoren, inden maskinen sættes i gang.



Indhent oplysninger om kontrol / påfyldning af motorolie i 9.5.1, 9.5.2.

7.7 KONTROL AF OLIELEVELS I TRANSMISSIONEN



Indhent oplysninger om kontrol / påfyldning af transmissionens olie i 8.6.1.

7.8 SIKKERHEDSKONTROLLER

Kontrollér, at resultatet af sikkerhedskontrollerne stemmer overens med resultaterne i de nedenstående tabeller, i forbindelse med afprøvning af maskinen.



Sikkerhedskontrollerne skal altid udføres inden brug.



Hvis et eller flere af resultaterne ikke stemmer overens med resultaterne i de nedenstående tabeller, må maskinen ikke tages i brug! Lad de nødvendige kontroller og reparationer foretage på et serviceværksted.

7.8.1 Generel sikkerhedskontrol

Objekt	Resultat
Brændstofanlæg og tilslutninger.	Ingen lækage.
EI-kabler	AI isolering intakt. Ingen mekaniske skader.
Udstødningssystem.	Ingen lækage i tilslutningspunkter. Samtlige skruer spændt.

Oliekredsløb	Ingen lækage. Ingen skader.
Aktivér maskinen i retningen frem/ tilbage og slip trækpedalen.	Maskinen skal stoppe.
Prøvekørsel	Ingen unormale vibrationer. Ingen unormale lyde.

7.8.2 Elektrisk sikkerhedskontrol

Status	Handling	Resultat
Føreren sidder ikke på sædet. Indkoblet parkeringsbremse.	Prøv at tænde motoren.	Motoren tænder ikke. På displayet (om forudset) visualiseres "SIT DOWN".
Føreren sidder på sædet. Udkoblet parkeringsbremse.	Prøv at tænde motoren.	Motoren tænder ikke. På displayet (om forudset) visualiseres "PRESS BRAKE".
Conducente seduto. Freno di stazionamento innestato.	Prøv at tænde motoren.	Motoren tænder.
Tændt motor, udkoblet klippeaggregat, indkoblet parkeringsbremse.	Føreren rejser sig fra sædet.	Motoren forbliver tændt.
Tændt motor, udkoblet klippeaggregat, udkoblet parkeringsbremse.	Føreren rejser sig fra sædet.	Motoren skal slukke.
Tændt motor, indkoblet klippeaggregat, udkoblet parkeringsbremse.	Føreren rejser sig fra sædet.	Motoren skal slukke.
Tændt motor, indkoblet klippeaggregat, indkoblet parkeringsbremse.	Føreren rejser sig fra sædet.	Motoren skal slukke.

7.9 START / ARBEJDE



Under brug af maskinen skal motorhjelmene være lukket og blokeret.



Anvend altid fuld gas under brug af maskinen.

1. Åbn benzinhanen (24:B).
2. Sæt nøglen i hovedafbryderen (12:A).
3. Indkobl transmissionen (19) (håndtag i den ydre position).
4. Sæt nøglen i tændingslåsen (14:C).
5. Hold ikke foden på trækpedalen (13:C).

Koldstart

1. Aktivér parkeringsbremsen (13:A).
2. Giv fuld gas (14:A).
3. Træk chokeren helt ud (14:B).
4. Drej nøglen i tændingslåsen over i pos. "I" og tryk på knappen START (14:P).



Afvent et par minutter, for at tillade at olien bliver varmet op, før maskinen tages i brug.



I tilfælde af brug ved lave temperaturer skal maskinen varmes op, så hydraulikolen og transmissionen bringes i temperatur. I modsat fald kan transmissionen tage skade.

Varmstart

1. Aktivér parkeringsbremsen (13:A).
2. Giv fuld gas (14:A).
3. Chokeren (14:B) skal være trykket ned.
4. Drej nøglen i tændingslåsen over i pos. "I" og tryk på knappen START.



Følg anvisningerne i afsnit 7.9.1., for at fortsætte.

7.9.1 Kørsel

Følg nedenstående anvisninger, for at arbejde med maskinen:

- Tryk pedalen (13:A) helt i bund og slip den igen.
- Indvirk på pedalen (13:C), for at sætte maskinen i bevægelse.
- Kør hen til arbejdsområdet.
- Slå kraftudtaget (14:F) til, hvis der er installeret frontmonteret udstyr.
- Start arbejdsopgaven.

7.10 STANDSNING

Følg nedenstående anvisninger, for at standse maskinen:

- Tryk parkeringsbremsepedalen (13:A) helt i bund.
- Træk grebet (13:B) opad.
- Slip pedalen (13:A).
- Lad motoren køre i tomgang i et par minutter.
- Tryk på knappen STOP (14:P), for at slukke for maskinen.
- Drej nøglen i tændingslåsen (14:C) over i position "0" og træk den ud.
- Luk benzinhanen. Dette er særligt vigtigt, hvis maskinen skal transporteres på en anhænger eller lignende.
- Træk nøglen ud af hovedafbryderen.



Fjern nøglen fra tændingslåsen (14:C) og nøglen i hovedafbryderen (12:A), hvis maskinen skal efterlades uden opsyn.



Motoren kan være meget varm lige efter standsning. Undgå at røre ved udstødningsrøret, motoren eller køleribberne. Der foreligger fare for forbrænding.

7.11 RENGØRING



Anvend aldrig vand ved højt tryk. Dette kan ødelægge akslens pakninger, de elektriske komponenter og de hydrauliske ventiler.

Ret aldrig vandstråler under tryk i retning af køleribberne. Ribbernes struktur vil tage skade.

Rengør altid maskinen efter brug. Følg nedenstående anvisninger om rengøring:

- Ret aldrig direkte vandstråler mod motoren.
- Rens motoren med en børste og/eller trykluft.
- Rens motorens køleluftindtag.
- Start motoren og klippeaggregatet efter rengøring med vand, så vandet elimineres, da det i modsat fald vil kunne trænge ind i lejerne og forårsage skader.

8 BRUG AF UDS TYRET



Man opnår det bedste klipperesultat, når græssets øverste tredjedel klippes væk.

8.1 KLIPPEHØJDE

Man opnår det bedste klipperesultat, når græssets øverste tredjedel klippes væk. Jfr. fig. 32.

Hvis græsset er højt og der skal klippes meget af, så klip to gange med forskellige klippehøjder.

Brug ikke de laveste klippehøjder, hvis græsplænen's underlag er ujævnt.

Klippeanordningerne kan tage skade, hvis de slår mod overfladen, og plænen's øverste jordlag skrælles af.

8.2 GODE RÅD OM GRÆSSLÅNING

Følg nedenstående råd, for at få det bedste klipperesultat.

- Slå græsset ofte.
- Lad motoren køre for fulde omdrejninger.
- Græsset må ikke være vådt.
- Anvend skarpe klinger.
- Hold klippeaggregatets underside ren.

9 VEDLIGEHOLDELSE

9.1 SERVICEPROGRAM

Overhold altid serviceprogrammet fra **STIGA SpA** for at holde maskinen i god stand, især hvad angår pålidelighed, driftssikkerhed og miljøhensyn.

Indgrebspunkterne i dette program er illustreret i den vedlagte **STIGA SpA** vedligeholdelsesvejledning.

Grundservice skal altid udføres på et autoriseret værksted.

Første service og Mellemservice bør udføres af et autoriseret værksted, men kan også udføres af bruger. Procedurerne er anført i håndbogen og beskrives i kapitel "7 START OG KØRSEL", samt i nedenstående.

Service udført af et autoriseret værksted giver garanti for fagligt korrekt arbejde og originale reservedele.

Ved hver Grundservice og Mellemservice, som udføres på et autoriseret værksted, stemples servicebogen. En stemplet servicebog øger maskinens gensalgsværdi.

9.2 FORBEREDELSE

Al service og vedligeholdelse skal udføres for standset maskine og slukket motor.



Aktivér altid parkeringsbremsen, for at undgå at maskinen kan flytte sig.

Sluk motoren.

Undgå utilsigtet motorstart ved at tage nøglerne ud af tændingslåsen (14:C) og af hovedafbryderen (12:A).



Indhent oplysninger om indgrebsintervallerne i kapitel 13.

9.3 Vedligeholdelsestabel



Jfr. kapitlet "13 SAMMENFATTENDE VEDLIGEHOLDELSESTABEL". Tabelens formål er at yde en hjælp til at opretholde maskinens virkedydighed og sikkerhed. Denne indeholder de væsentligste indgreb og de forudsete intervaller for hver enkelt. Foretag den relevante handling ved det først opståede forhold.



Kontrollér altid oliestanden inden brug. Under kontrollen skal maskinen stå i plan.



Olieniveauet må aldrig overskride afmærkningen "FULL". Motoren vil blive for varm. Hvis oliestanden overstiger afmærkningen "FULL", er det påkrævet, at aftape olien, indtil det korrekte niveau er genoprettet.



Skift olien oftere, hvis motoren fungerer under besværlige forhold eller ved en høj omgivelsestemperatur.

9.4 DÆKTRYK

Justér dæktrykket i henhold til de anførte værdier i afsnittet "0 TABEL OVER TEKNISKE SPECIFIKATIONER".

9.5 KONTROL/PÅFYLDNING AF MOTOROLIE



Indhent også oplysninger om dette indgreb i motorens vejledning, der leveres med maskinen.

9.5.1 Kontrol / Påfyldning (26) (Mod. Honda GXV 630; 660; 690)



Rens området omkring oliepiden. Skru den løs og træk den ud. Rens oliepiden.

Sæt oliepiden helt i bund igen, uden at skrue den på plads.

Træk oliepiden ud igen. Aflæs oliestanden.

Fyld mere olie på, hvis niveauet ligger under afmærkningen "FULL" (26).

9.5.2 Kontrol / Påfyldning (29;27) (Mod.: [B&S 8270; B&S VANGUARD 18HP])

 Rens området omkring oliepinde. Skru den løs og træk den ud. Rens oliepinde.

Sæt oliepinde helt i bund igen og skru den på plads.

Skru igen oliepinde løs og træk den ud. Aflæs oliestanden.

Fyld mere olie på, hvis niveauet ligger under afmærkningen "FULL" (29; 27).

9.6 KONTROL / PÅFYLDNING AF TRANSMISSIONENS OLIE

Indhent oplysninger om olietyper i afsnittet "0 TABEL OVER TEKNISKE SPECIFIKATIONER".

9.6.1 Kontrol/påfyldning (25)

1. Placer maskinen på en plan overflade.
2. Kontrollér oliestanden i beholderen (25:A). Oliestanden skal være på højde med strengen.
3. Påfyld, om nødvendigt, mere olie.

9.7 REMTRANSMISSIONER

Kontrollér at alle remmene er intakte.

9.8 BATTERI

Indhent oplysninger om det anvendte batteri på maskinen i "0 TABEL OVER TEKNISKE SPECIFIKATIONER"



GIV AGT! Syren i batteriets indre er ætsende og berøring hermed er skadelig. Håndtér batteriet med forsigtighed og sørg for at syren ikke slipper ud.



Syre som kommer i kontakt med øjne eller hud kan forårsage alvorlige personskader. Hvis en kropsdel kommer i berøring med syre, skal den straks skylles med rigeligt vand og man skal hurtigst muligt henvende sig til en læge.

Væsken i batteriet skal hverken kontrolleres eller fyldes op. Det eneste nødvendige vedligeholdelse-sindgreb er at oplade batteriet, for eksempel efter lang tids opmagasinerings.

Batteriet kan genoplades:

- Via motoren
- Ved hjælp af batteriets ladeaggregat.

9.8.1 Opladning via motor

Denne tilstand er kun mulig, hvis batteriet stadig er tilstrækkeligt ladet til at motoren kan startes.

- Forbind batterikablerne i tilfælde af et nyt batteri.
- Anbring maskinen uendørs.
- Start motoren i henhold til anvisningerne i denne vejledning.
- Lad motoren køre uafbrudt i 45 minutter (det nødvendige tidsrum til fuld opladning af batteriet).
- Sluk motoren.

9.8.2 Opladning med batterilader.



Benyt en batterilader med konstant spænding. Brug af en standardbatterilader kan udøve skade på batteriet. Indhent yderligere oplysninger hos forhandleren.



Kobl batteriet fra det elektriske anlæg, inden batteriladeren slutes til.

9.8.3 Demontering/montering

Batteriet er anbragt bag batteriskærmen (30:C). Udfør følgende, for at tage adgang til batteriet:

1. Luk benzinhanen (24:B)
2. Træk nøglen ud af hovedafbryderen (jfr. 6.2).
3. Fjern de 3 skruer (31:A).
4. Træk batteriskærmen af (31:B) i opadgående retning.
5. Fjern batteristøtten (31:D) ved at løsne de to skruer (31:E).
6. Træk batteriet (31:C) delvist ud af sædet.
7. Frakobl det sorte kabel (= negativt).
8. Frakobl det røde kabel (= positivt).
9. Udskift det brugte batteri.
10. Forbind det røde kabel til batteriets positive pol (+).
11. Skub det nye batteri på plads i sædet.



Giv agt: Led det røde kabel, for at undgå at det kommer i klemme, når batteriet skubbes ind: Dette vil kunne forhindre en korrekt placering af batteriet i sædet.

12. Forbind det sorte kabel til batteriets negative pol (-).
13. Placer batteristoppet igen og skru de to skruer i (31:E).
14. Sæt batteriskærmen på igen (31:B).
15. Stram de 3 skruer til igen (31:A).
16. Sæt nøglen i hovedafbryderen (kun hvis man ønsker at anvende maskinen).
17. Åbn benzinhanen igen (kun hvis man ønsker at anvende maskinen).



Batteriet kan kortslutte eller tage alvorlig skade, hvis kablerne frakobles/forbindes i den omvendte rækkefølge.

Generatoren og batteriet tager skade, hvis der byttes om på kablerne.

Stram kablerne forsvarligt til. Løse kabler kan være årsag til antænding.

Sæt aldrig motoren i gang, hvis batteriet ikke er koblet til. Generatoren og det elektriske anlæg kan tage alvorlig skade.

9.8.4 Rengøring

Batteripolerne skal renses, hvis de er oxiderede. Rengør batteripolerne med en stålborste og smør dem ind.

9.9 LUFTFILTER, MOTOR



Indhent også oplysninger om dette indgreb i motorens vejledning, der leveres med maskinen



BEMÆRK! Filtrene skal rengøres / udskiftes oftere, hvis maskinen arbejder i meget støvholdige omgivelser. Demontér/montér luftfiltrene som følger:

9.9.1 Luftfilter (Mod. Honda GXV 630; 660; 690) (26)

1. Rengør omhyggeligt området omkring luftfilterets sæde.
2. Demontér luftfilterets dæksel (26:D) ved at frigøre de to tunger i siderne.
3. Demontér forfilteret (26:C). Tag papirfilteret (26:B) ud. Sørg for, at der ikke trænger snavs ind i karburatoren. Rengør luftfilterets sæde.
4. Papirfilteret renses ved at banke det let mod en plan flade. Udskift filteret, hvis det er meget snavset.
5. Genmonter delene i den modsatte rækkefølge af demonteringen.

Anvend aldrig trykluft eller petroleumsbaserede opløsningsmidler, for eks. kerosen, til rengøring af papirfilteret. Filteret vil kunne tage skade.

Anvend aldrig trykluft til rengøring af papirfilteret. Papirfilteret har ikke behov for smøring.

9.9.2 Luftfilter (Mod. B&S 8270) (29X)

1. Rens omhyggeligt området omkring luftfilterets dæksel.
2. Demontér luftfilterdækslet (29X:A) ved at

løse de to knopper (29X:B).

3. Demontér filtergruppen (29X:C). Træk forfilteret (29X:D) ud.
4. Papirfilteret renses ved at banke det let mod en plan flade. Udskift filteret, hvis det er meget snavset.
5. Rengør forfilteret. Udskift filteret, hvis det er meget snavset.
6. Genmonter delene i den modsatte rækkefølge af demonteringen.

9.9.3 Luftfilter (Mod. B&S VANGUARD 18HP) (27X)

1. Rens omhyggeligt området omkring luftfilterets dæksel.
2. Demontér luftfilterets dæksel (27X:A) ved at tage de to klemmer af.
3. Demontér filtergruppen (27X:B). Forfilteret er placeret over luftfilteret. Sørg for at der ikke trænger snavs ind i karburatoren. Rengør luftfilterets sæde.
4. Papirfilteret renses ved at banke det let mod en plan flade. Udskift filteret, hvis det er meget snavset.
5. Rengør forfilteret. Udskift filteret, hvis det er meget snavset.
6. Genmonter delene i den modsatte rækkefølge af demonteringen.

9.9.4 Tændrør

Rens området omkring tændrørets installationspunkt, inden det tages ud.

Indhent oplysninger om tændrørstyper og elektrodeafstand i afsnittet "**0 TABEL OVER TEKNISKE SPECIFIKATIONER**".

9.9.5 Luftindtag

Jfr. figuren (26:A, 27:C;29X:E). Motoren er luftafkølet. Hvis køleanlægget er tilstoppet, kan motoren tage skade. Rens motorens luftindtag. En mere grundig rengøring af køleanlægget udføres i forbindelse med hver grundservice.

9.10 SMØRING (28)

Emne	Handling	Fig.
Central ledforbindelse	3 smørepunkter i det centrale afsnit i venstre side af maskinen. Benyt en smørenippel med universalfedt. Pump indtil fedtet løber ud.	28:A

Rat	2 smørepunkter i det centrale afsnit i venstre side af maskinen. Benyt en smørenippel med universalfedt. Pump indtil fedtet løber ud.	28:B
Remstrammer	Smør strammearmenes understøttende ledforbindelser med smøreolie.	28:C
Hjullejer	2 smørepunkter. Benyt en smørenippel med universalfedt. Pump indtil fedtet løber ud.	28:D
Understøtninger med lynkobling	1 smørepunkt for hvert forhjul. Benyt en smørenippel med universalfedt. Pump indtil fedtet løber ud.	28:E
Styrekabler	Smør enderne af styrekablerne med smøreolie.	28:F

9.10.1 Sikringer (31:F)

Destination	Sikring
El-anlægsforsyning	20 A
Batteriopladningsforsyning	25 A

Følg nedenstående procedure, for at udskifte sikringerne:

1. Luk benzinhanen (24:B)
2. Åbn motorhjelm (jfr. 7.4).
3. Træk nøglen ud af hovedafbryderen (jfr. 6.2).
4. Demontér motorafskærmningen (jfr. 7.5.1)
5. Udskift den beskadede sikring.
6. Montér afskærmningen (jfr. 7.5.2)
7. Sæt nøglen i hovedafbryderen (kun hvis man ønsker at anvende maskinen).
8. Luk hjelmen.
9. Åbn benzinhanen igen (kun hvis man ønsker at anvende maskinen).

10 SERVICE OG REPARATION

Denne vejledning formidler alle de nødvendige anvisninger til brug af maskinen og til en korrekt grundlæggende vedligeholdelse, som kan udføres af bruger. Alle regulerings- og vedligeholdelse-

sindgreb, som ikke beskrives i denne vejledning, skal foretages af Forhandleren eller et specialiseret Center, som råder over kendskab og nødvendigt udstyr til at indgrebene kan udføres korrekt, samtidig med at maskinens oprindelige sikkerhedsniveau og forhold opretholdes.



Inden enhver form for serviceindgreb:

- a. Placér maskinen på en plan overflade.
- b. Aktivér parkeringsbremsen.
- c. Sluk motoren.
- d. Træk nøglen ud af tændingslåsen (14:C).
- e. Træk nøglen ud af hovedafbryderen (12:A).

Reparationer og vedligeholdelsesindgreb under garanti udføres af de autoriserede værksteder. Disse anvender udelukkende originale reservedele.



De originale reservedele og tilbehør fra STIGA SpA er udviklet specifikt til maskinerne fra STIGA SpA. Husk på, at uoriginale reservedele ikke er blevet afprøvet og godkendt af STIGA SpA.



Brug af uoriginale reservedele og tilbehør vil kunne have en negativ virkning på maskinens funktion og sikkerhed. STIGA SpA fralægger sig ethvert ansvar i tilfælde af skader eller læsioner forårsaget af sådanne produkter.

De originale reservedele leveres af de autoriserede servicecentre og forhandlere.



Man bør lade vedligeholdelse, service og kontrol af sikkerhedsanordningerne foretage én gang om året, hos et autoriseret servicecenter.

11 OPMAGASINERING

1. Tøm brændstoftanken:
 - Start maskinens motor og lad den køre indtil den går i stå.
2. Rengør hele maskinen. Det er især vigtigt at rense skæreeggregatets underside.
3. Rengør hele maskinen. Det er især vigtigt at rense skæreeggregatets underside.
4. Anbring maskinen på et tørt sted i et lukket rum.



Sørg for at batteriet lades op, før maskinen opmagasineres. Batteriet tager alvorligt skade, hvis det opmagasineres når det er afladet.

12 KØBSVILKÅR

Garantien dækker alle materiale- og fabriktionsfejl. Brugeren skal omhyggeligt følge alle anvisningerne, som formidles i den vedlagte dokumentation.

Garantien dækker ikke skader med uspring i:

- Manglende kendskab til den medfølgende dokumentation.
- Uopmærksomhed.

- Ukorrekt eller ikke tilladt brug og montering.
- Brug af uoriginale reservedele.
- Brug af tilbehør, som ikke er leveret eller godkendt af STIGA SpA.
- Garantien dækker ikke:
- Den almindelige slitage på forbrugsmaterialer, så som drivremme, lygter, hjul, møtrikker og ledninger.
- Almindelig slitage.
- Motorer. Motorerne er dækket af producentens garanti i henhold til de specificerede vilkår og betingelser.

Køber er beskyttet af de nationale love på området. Den nationale lovgivnings forudsatte rettigheder for køber begrænses på ingen måde af denne garanti.

13 SAMMENFATTENDE VEDLIGEHOLDELSESTABEL

INDGREB	Interval driftstimer / kalendermåneder		Afs. for ref.
	Første gang	Herefter	
MASKINE			
Kontrol af alle fæstepunkter	-	Før hver brug	-
Sikkerhedskontroller/Kontrol af betjeningsanordninger	-	Før hver brug	-
Kontrol af dæktryk	-	Før hver brug	-
Generel rengøring og kontrol	-	Efter hver brug	-
Generel smøring	-	50 timer og efter hver vask	9.10
Kontrol af transmissionremmenes slitage	5 timer	50 timer	9.7
Batteriopladning	-	Inden opmagasinerings	9.8; 11
Rengøring af batteriets klemskruer	5 timer	100 timer	9.8.4
MOTORER / TRANSMISSION (generelt)			
Kontrol/påfyldning af transmissionens olie	-	50 timer	9.6
Udskiftning af brændstoffilter	-	Hver sæson	***
Udskiftning af transmissionsolie	50 timer	200 timer	***
Udskiftning af filter i transmissionens olietank	50 timer	200 timer	***
Udskiftning af transmissionens oliefilter	50 timer	200 timer	***
Motor Mod. Honda GXV 630; 660; 690			
Kontrol/påfyldning af motorolie	-	Før hver brug	9.5.1
Udskiftning af motorolie	20 timer / 1 måned	100 timer / 6 måneder	***
Udskiftning af motoroliefilter	-	200 timer	***
Rengøring/udskiftning af papirfilter	Kontrol før hver brug	Rengør hver 100. time / 6. måned (oftere ved brug i meget støvholdige områder).	9.9.1

		Udskift hver 500. time / 2. år (kun filterelement).	
Udskiftning af tændrør		200 timer	
Rengøring af motorens luftindtag		50 timer	
Motor Mod. B&S 8270			
Kontrol/påfyldning af motorolie	-	Før hver brug	9.5.2
Udskiftning af motorolie	-	50 - 100 timer / hver sæson	*** (1)
Udskiftning af motoroliefilter	-	50 - 100 timer / hver sæson	*** (1)
Rengøring/udskiftning af luftforfilter		25 timer	9.9.2 (2)
Rengøring/udskiftning af luftfilter	-	100 timer / hver sæson	9.9.2 (2)
Udskiftning af tændrør		Hver sæson	
Rengøring af motorens luftindtag		8 timer / hver dag	
Motor Mod. B&S Vanguard 18 HP			
Kontrol / påfyldning af motorolie	-	Før hver brug	9.5.2
Udskiftning af motorolie	5 timer	100 timer / Hver sæson	*** (1)
Udskiftning af motoroliefilter	-	100 timer / ved hvert olieskift	*** (1)
Rengøring / Udskiftning af luftens forfilter		25 timer	9.9.3 (2)
Rengøring / Udskiftning af luftfilter	-	100 timer	9.9.3 (2)
Udskiftning af luftfilter		400 timer / Hver sæson	9.9.3
Udskiftning af tændrør		100 timer / Hver sæson	9.9.4
Rengøring af motorens luftindtag		8 timer / hver dag	9.9.5
*** Indgreb, som skal udføres af Forhandleren eller af et autoriseret Servicecenter.			
(1) 50 timer ved brug af de originale, sorte B&S filtre - 100 timer ved brug af de gule, ekstra effektive B&S filtre.			
(2) Rengør oftere ved brug i særligt hårde arbejdsmiljøer eller hvis der er tilstedeværelse af partikler i luften.			

14 OPLYSENDE MEDDELELSER PÅ DISPLAYET (Mod. 740IOX; 540IX)

MEDDELELSE	HANDLING / MULIG ÅRSAG	LØSNING
CHECK CONNECTION	Der er gjort et forsøg på at starte det bagmonterede tilbehør (14:L) . Der er intet tilbehør forbundet til stikket (17:A).	Forbind tilbehørets stik til maskinens stik.
	Stikket er forbundet men meddelelsen visualiseres fortsat.	Kontakt et autoriseret servicecenter.

NO MOVING	Der er gjort et forsøg på at indstille højden på det bagmonterede tilbehør (14:I; 14:H). Der er intet tilbehør forbundet til stikket (17:B).	Forbind tilbehørets stik til maskinens stik.
	Stikket er forbundet men meddelelsen visualiseres fortsat.	Kontakt et autoriseret servicecenter.
START ENGINE	Der er gjort et forsøg på at aktivere kraftudtaget for slukket motor.	Start motoren.
PRESS BRAKE	Der er gjort et forsøg på at starte motoren med inaktiveret parkeringsbremse.	Aktivér parkeringsbremsen.
SIT DOWN	Der er gjort et forsøg på at starte motoren uden at føreren sad i førersædet.	Tag plads på førerposten.
TILT FAULT	Fejlfunktion på hældningssensoren. Meddelelsen ruller to gange: - i samme øjeblik som fejlen opstår. - hver gang maskinen tændes, straks efter den indledende kontrol af displayets kontrollamper.	Kontakt et autoriseret servicecenter.

15 VEJLEDNING I FEJLSØGNING

ULEMPE	MULIG ÅRSAG	LØSNING
1. Konsollen tænder ikke.	Nøgleudstyret hovedafbryder i "O".	Drej den nøgleudstyrede hovedafbryder over på "I".
2. Konsollen tænder ikke. Med hovedafbryderen på "I" og tændingslåsen på "I" forbliver konsollen slukket	Fejltilsluttet batteri.	Kontrollér batteriets tilslutninger.
	Komplet afladet batteri.	Genoplad batteriet.
	Sprunget sikring (20A).	Udskift sikringen
3. Startmotoren drejer ikke Med tændingslåsen på "I", displayet tænder, men startmotoren drejer ikke, når der trykkes på knappen «START / STOP ENGINE».	Utilstrækkeligt opladet batteri.	Genoplad batteriet.
4. Startmotoren drejer, men motoren starter ikke Med tændingslåsen på "I", displayet tænder, men selvom startmotoren drejer, når der trykkes på knappen «START / STOP ENGINE», starter motoren ikke.	Lukket benzinbane.	Åbn benzinhanen.
	Manglende benzintilførsel.	- Kontrollér niveauet i tanken. - Kontrollér benzinfileret.
	Tændingsdefekt	- Kontrollér tændrørshættens fastgørelse. - Kontrollér elektrodernes renhed og korrekte afstand.

5. Batteriets kontrollampe og tegnene blinker. (740 IOX, 540 IX) “BATT” visualiseres. (340 IX). Forsøgt maskinstart; Maskinen starter ikke, kontrollampen «Batteri» og de visualiserede «Tegn» begynder at blinke og angiver en voltspænding på under 12V..	Utilstrækkeligt opladet batteri.	Oplad batteriet.
	Genopladningens sikring (25A) er sprunget.	Udskift sikringen
	Beskadiget batteri.	Udskift batteriet.
6. Batteriets kontrollampe og tegnene blinker. (740 IOX, 540 IX) “BATT” visualiseres. (340 IX). Kontrollampen «Batteri» og de visualiserede «Tegn» begynder at blinke og angiver en voltspænding på over 12V..	De visualiserede «Tegn» angiver en voltspænding på over 12V, der foreligger en overspænding.	Ret henvendelse til et autoriseret servicecenter.
7. Batteriets kontrollampe og tegnene blinker og herefter slukker motoren. (740 IOX, 540 IX) “BATT” visualiseres. (340 IX). Kontrollampen «Batteri» og de visualiserede «Tegn» blinker og angiver en voltspænding på over 12V. Herefter slukker maskinen.	Batteriet har overskredet tærsklen for overspændingsindgreb.	Ret henvendelse til et autoriseret servicecenter.
8. Motoren kører, kontrollampen «Batteri» og de visualiserede «Tegn» blinker og angiver en voltspænding på under 12V. (740 IOX, 540 IX) “BATT” visualiseres. (340 IX).	Hvis forholdet varer ved:	
	Genopladningens sikring (25A) er sprunget.	Udskift sikringen
	Beskadiget batteri.	Udskift batteriet.
9. Startbesvær eller ujævn motorfunktion.	Batteriladeren er defekt.	Ret henvendelse til et autoriseret servicecenter.
	Karburatorproblemer.	Rens eller udskift luftfilteret.
10. Reducering af motorkraft under klippehandlingen.	Høj fremkørselshastighed i forhold til klippehøjden.	Reducér hastigheden og/eller forøg klippehøjden.
11. Batteriets kontrollampe slukker ikke efter et par minutters kørsel. (740 IOX, 540 IX)	Utilstrækkelig opladning.	Ret henvendelse til et autoriseret servicecenter.
12. Oliekontrollampen tænder under arbejdet. (740 IOX, 540 IX)	Problemer med motorens smøring.	- Sluk øjeblikkeligt for maskinen. - Genopret oliestanden. (Ret henvendelse til et autoriseret servicecenter, hvis ulempen varer ved).
13. Motoren stopper, uden en synlig årsag.	- Opbrugt brændstof. - Prøv at genstarte motoren.	Fyld brændstof på (ret henvendelse til et autoriseret servicecenter, hvis ulempen varer ved).

14. Ujævn klipning.	Klippeanordningerne er sløve.	Kontrollér dæktrykket. Ret henvendelse til et autoriseret servicecenter.
	Høj fremkørselshastighed i forhold til højden på græsset.	Reducér hastigheden og/eller forøg klippehøjden.
	Klippeaggregatet er fyldt med græs.	- Afvent at græsset tørrer. - Rens klippeaggregatet.
15. Unormal vibration under brug.	- Uafbalancerede klippeanordninger. - Løstsiddende klippeanordninger. - Løstsiddende dele. - eventuelle beskadigelser.	Lad eftersyn, udskiftning eller reparation udføre af et autoriseret servicecenter.
16. Maskinen sætter ikke i gang for tændt motor, når der indvirkes på trækpedalen.	Koblingens «udkoblingshåndtag» i den udkoblede position.	Indkobl transmissionen.

Kontakt forhandleren, hvis ulemperne varer ved, efter at have udført de ovennævnte handlinger.



Giv agt! Forsøg aldrig på at udføre større reparationer, uden at råde over de nødvendige midler og teknisk viden. Ethvert ukorrekt udført indgreb medfører automatisk bortfald af Garantien og ethvert ansvar fra Fabrikantens side.

1 Inhaltsverzeichnis

0	ÜBERSICHT DER TECHNISCHEN DATEN	XI
1	EINLEITUNG	4
1.1	AUFBAU DER ANLEITUNG	4
1.2	IN DER ANLEITUNG VERWENDETE SYMBOLE	4
1.3	AUFBEWAHRUNG DER ANLEITUNG	4
2	SICH MIT DEM GERÄT VERTRAUT MACHEN	4
2.1	EIGENSCHAFTEN DES GERÄTS	4
2.2	VORGESEHENE VERWENDUNG	5
2.2.1	Definition der Bediener	5
2.3	BESTIMMUNGSFREMDE VERWENDUNG	5
2.4	SICHERHEITSSYMBOL (4)	5
2.5	PRODUKT-TYPENSCHILD	6
2.6	HAUPTBESTANDTEILE (1)	6
3	SICHERHEITSVORSCHRIFTEN	6
3.1	AUSBILDUNG	6
3.2	VORBEREITENDE MASSNAHMEN	7
3.3	WÄHREND DES GEBRAUCHS	8
3.4	WARTUNG UND LAGERUNG	10
3.5	TRANSPORT	11
3.6	UMWELTSCHUTZ	11
4	VERSICHERN SIE IHREN AUFSITZMÄHER	12
5	MONTAGE	12
5.1	MONTAGETEILE (3)	12
5.2	SITZ	12
5.2.1	Montage der Armlehnen (6)	12
5.2.2	Einbau des Sitzes (5) (Mod. 740 IOX, 540 IX)	12
5.2.3	Einbau des Sitzes (5) (Mod. 340 IX)	13
5.2.4	Montage des Balgs (7) (Mod. 740 IOX, 540 IX)	13
5.2.5	Montage der Sitztasche (8)	13
5.3	LENKRAD (9)	13
5.4	ZUGVORRICHTUNG (10)	13
5.5	SCHNELLBEFESTIGUNGEN (1:R)	13
5.6	LADEN DER BATTERIE	13
5.7	REIFENDRUCK	13
5.8	ZUBEHÖR	13
6	BEDIENELEMENTE UND SCHALTVORRICHTUNGEN	13
6.1	MOTORHAUBE (11)	13
6.2	SICHERHEITSSCHALTER MIT SCHLÜSSEL (12)	14
6.3	PEDAL DER FESTSTELLBREMSE (13:A)	14

6.4	SPERRHEBEL FÜR FESTSTELLBREMSE (13:B)	14
6.5	PEDAL DES FAHRANTRIEBS (13:C)	14
6.6	LENKRAD (13:E)	14
6.7	GASHEBEL (14:A)	14
6.8	CHOKE-HEBEL (14:B)	14
6.9	ZÜNDSCHALTER (14:C)	15
6.10	DISPLAY UND MODE-TASTE AN DER KONSOLE (14:D; 15) (Mod. 740 IOX, 540 IX)	15
6.11	BEDIENELEMENT SCHEINWERFER UND HINTERES ZUBEHÖR (14:D; 15) (Mod. 340 IX)	16
6.12	BETRIEBSSTUNDENZÄHLER-DISPLAY (14:D; 15) (Mod. 340 X)	16
6.13	ZAPFWELLE (14:F)	16
6.14	SCHNITTHÖHENEINSTELLUNG (14:G)	16
6.15	TASTE FÜR DIE EINSTELLUNG DES HINTEREN ZUBEHÖRS (14:H; 14:I)	16
6.16	TASTE FÜR DAS HINTERE ZUBEHÖR (14:L)	16
6.17	HYDRAULISCHER GERÄTEHEBER (1:G)	16
6.18	BEDIENHEBEL FÜR HYDRAULISCHE ANSCHLÜSSE (14:O; 14:N) (Mod. 740 IOX)	17
6.19	HEBEL ZUM EINKUPPELN / AUSKUPPELN DES ANTRIEBS (19)	17
6.20	SITZVERSTELLUNG (20)	17
6.21	SCHNELLBEFESTIGUNGEN (21; 22; 23)	17
7	START UND BETRIEB	18
7.1	VORSICHTSMASSNAHMEN BEIM EINSATZ	18
7.2	KOMBINierter ZUBEHÖREINSATZ	18
7.3	BENZINTANK FÜLLEN (24)	18
7.4	MOTORHAUBE (10)	19
7.5	MOTORGEHÄUSE (30)	19
7.5.1	Ausbau des Motorgehäuses	19
7.5.2	Einbau des Motorgehäuses	19
7.6	ÖLSTANDKONTROLLE, MOTORÖL (25)	19
7.7	ÖLSTANDKONTROLLE, GETRIEBEÖL	19
7.8	SICHERHEITSKONTROLLE	19
7.8.1	Allgemeine Sicherheitskontrolle	19
7.8.2	Elektrische Sicherheitskontrolle	19
7.9	START / ARBEITSEINSATZ	20
7.9.1	Fahrtrieb	20
7.10	STOPP	20
7.11	REINIGUNG	20
8	MIT DEM ZUBEHÖR ARBEITEN	21
8.1	SCHNITTHÖHE	21
8.2	TIPPS ZUM MÄHEN	21
9	WARTUNG	21
9.1	SERVICEPROGRAMM	21
9.2	VORBEREITUNG	21
9.3	Wartungsübersicht	21

9.4	REIFENDRUCK	22
9.5	KONTROLLE / NACHFÜLLEN DES MOTORÖLS.	22
9.5.1	Kontrolle / Nachfüllen (26) (Mod. Honda GXV 630; 660; 690)	22
9.5.2	Kontrolle / Nachfüllen (29; 27) (Mod. B&S 8270; B&S VANGUARD 18HP)	22
9.6	KONTROLLE / NACHFÜLLEN DES GETRIEBEÖLS	22
9.6.1	Kontrolle/Nachfüllen (25)	22
9.7	RIEMENTRIEB	22
9.8	BATTERIE	22
9.8.1	Laden über den Motor	23
9.8.2	Laden mit Batterieladegerät	23
9.8.3	Demontage/Montage.	23
9.8.4	Reinigung.	23
9.9	LUFTFILTER, MOTOR	23
9.9.1	Luftfilter (Mod. Honda GXV 630; 660; 690) (26)	23
9.9.2	Luftfilter (Mod. B&S 8270) (29X)	24
9.9.3	Luftfilter (Mod. B&S VANGUARD 18HP) (27X)	24
9.9.4	Zündkerze	24
9.9.5	Lufteinlass	24
9.10	SCHMIERUNG (28)	24
9.10.1	Sicherungen (31:F).	25
10	SERVICE UND REPARATUR	25
11	UNTERSTELLUNG	25
12	GARANTIEBEDINGUNGEN	26
13	WARTUNGSÜBERSICHT	26
14	INFOMELDUNGEN AM DISPLAY (MOD. 740IOX; 540IX)	27
15	AUFSCHLÜSSELUNG DER STÖRUNGEN	28

1 EINLEITUNG



Lesen Sie vor Inbetriebnahme die Bedienungsanleitung aufmerksam durch.

1.1 AUFBAU DER ANLEITUNG

Die Anleitung besteht aus Deckblatt, Inhaltsverzeichnis, Abschnitt mit Abbildungen und Text.

Der Inhalt ist in Kapitel, Abschnitte und Unterabschnitte gegliedert.

Die vorliegende Anleitung enthält Tabellen mit Angaben zu den verschiedenen Motoren (falls zutreffend).

Um die Lektüre zu vereinfachen, markieren Sie die Daten für das jeweilige Gerät bzw. den jeweiligen Motor.

Abbildungen

Die Abbildungen in dieser Bedienungsanleitung sind mit 1, 2, 3 usw. nummeriert.

Die Komponenten in den Abbildungen sind mit A, B, C usw. bezeichnet.

Ein Verweis auf die Abbildung wird mit der Bezeichnung (2) identifiziert.

Ein Verweis auf die Komponente C in Abbildung 2 wird mit der Bezeichnung (2:C) identifiziert.

Überschriften

Die Überschriften in dieser Bedienungsanleitung sind gemäß folgendem Beispiel nummeriert.

„2.2.1 Definition der Bediener“ ist ein Untertitel von „7.5 MOTORGEHÄUSE (30)“ und unter dieser Überschrift aufgeführt.

Bei einem Hinweis auf Überschriften wird häufig lediglich die Nummer der Überschrift angegeben: z.B. „Siehe 9.4.4“.

1.2 IN DER ANLEITUNG VERWENDETE SYMBOLE



WARNSYMBOL. Ein Nichtbefolgen der Anweisungen kann schwerwiegende Personen- bzw. Sachschäden nach sich ziehen.



VORSCHRIFTSSYMBOL. Bezeichnet einen vorschriftsmäßig auszuführenden Vorgang.



VERBOTSSYMBOL. Bezeichnet einen verbotenen Vorgang.



HINWEISSYMBOL. Bezeichnet eine Information oder eine wichtige Anmerkung.



VERWEISSYMBOL. Verweist auf eine Information mit Angabe der Textstelle.

1.3 AUFBEWAHRUNG DER ANLEITUNG

Die Anleitung ist an einem für den Anwender leicht zugänglichen Ort in perfektem und einwandfrei leserlichem Zustand aufzubewahren.

2 SICH MIT DEM GERÄT VERTRAUT MACHEN

Es handelt sich hierbei um ein Gerät für die Gartenarbeit, insbesondere um einen Aufsitzmäher mit frontseitigem Mähwerk.

Das Gerät verfügt über einen Antriebsmotor für das Mähwerk mit Schutzgehäuse sowie über einen Fahrantrieb. Das Gerät ist mit einer Knicklenkung ausgestattet. Der Rahmen besteht also aus einem separaten vorderen und hinteren Teil, die zueinander verdreht werden können. Dank der Knicklenkung kann das Gerät in einem besonders geringen Radius um Bäume und andere Hindernisse gefahren werden.

Der Bediener kann das Gerät von seinem Sitz aus führen und dabei die wichtigsten Bedienelemente betätigen. Die im Gerät verbauten Sicherheitsvorrichtungen stoppen Motor und Mähwerk.

2.1 EIGENSCHAFTEN DES GERÄTS

Das Gerät verfügt über einen Vierradantrieb. Die Leistung vom Motor wird hydraulisch auf die Antriebsräder übertragen.

Der Motor treibt eine Ölpumpe an, die über einen Hydraulikkreis die Vorder- und Hinterachse (Räder) antreibt.

Die Vorder- und Hinterräder drehen mit der gleichen Drehzahl.

Um das Fahren in Kurven zu erleichtern, sind beide Achsen mit Differential ausgestattet.

Das frontseitig montierte Zubehör wird über Keilriemen angetrieben.

Bestimmte Einstellungen am Zubehör können manuell oder elektrisch erfolgen, wie zum Beispiel die Einstellung der Schnitthöhe bei der Baugruppe Mähwerk. Weitere Bewegungsabläufe für anderes Zubehör können von Hand oder hydraulisch betätigt werden. Diese Bewegungsabläufe sind durch zwei optionale Hydraulikan schlüsse (18:A; 18:B) an die Maschinenhydraulik gekoppelt.

2.2 VORGESEHENE VERWENDUNG

Dieses Gerät ist für das Schneiden von Gras ausgelegt.

Durch Einsatz von speziellem Zubehör, das der Hersteller als Originalzubehör anbietet oder das separat erhältlich ist, kann diese Aufgabe auf verschiedene Arbeitsweisen durchgeführt werden, die in vorliegender oder in der Bedienungsanleitung des jeweiligen Zubehörs geschildert sind. Die Anbaumöglichkeit zusätzlicher Geräte (sofern vom Hersteller vorgesehen) kann darüber hinaus die vorgesehene Verwendung auf andere Funktionen erweitern, wobei in jedem Fall die Einschränkungen und Bedingungen lt. den Bedienungsanleitungen dieser Geräte gelten.

 **Das Gerät ist für die Bedienung nur durch eine Person ausgelegt.**

 **Die Standfestigkeit des Geräts wird durch Einsatz eines anderen Frontzubehörs als die Baugruppe Mähwerk beeinträchtigt.**

 **Das Gerät muss mindestens mit der Baugruppe Mähwerk oder einem anderen frontseitig montierten Zubehör verwendet werden.**

2.2.1 Definition der Bediener

DDieses Gerät ist für den Einsatz durch Verbraucher, also nicht professionelle Bediener, bestimmt. Dieses Gerät ist für „Privatanwender“ ausgelegt.

Dieses Gerät ist für „Privatanwender“ ausgelegt.

2.3 BESTIMMUNGSFREMDE VERWENDUNG

Jede von den vorgenannten abweichende Verwendung ist gefährlich und kann Personen- bzw. Sachschäden verursachen. Fälle einer bestimmungsfremden Verwendung (rein als Beispiel):

- Beförderung von Personen, Kindern oder Tieren auf dem Gerät oder einem Anhänger.
- Abschleppen oder Schieben von Ladungen ohne die entsprechende Anhängerkupplung.
- Einsatz des Geräts auf lockerem, rutschigem, vereistem, steinigem oder unwegsamem Gelände oder in Pfützen bzw. Wasserlachen, die keine genaue Bewertung der Bodenbeschaffenheit ermöglichen.
- Betätigung des Messers auf nicht mit Gras bewachsenen Flächen.



Die bestimmungsfremde Verwendung des Geräts hat zusätzlich zum Garantieverfall ebenfalls den Haftungsauschluss des Herstellers zur Folge, so dass der Anwender für Sachschäden sowie für Schäden an der eigenen Personen bzw. an Dritten aufkommt.

2.4 SICHERHEITSSZEICHEN (4)

Die Sicherheitszeichen am Gerät weisen den Bediener auf die Verhaltensweise bei der Benutzung und den Arbeitsgängen hin, de besondere Vorsicht und Aufmerksamkeit erfordern.



ACHTUNG. Weist auf eine Gefahr hin. Wird normalerweise mit anderen Zeichen verwendet, die auf die Besonderheit der Gefahr hinweisen.



Achtung! Lesen Sie vor der Benutzung des Geräts die Bedienungsanleitung aufmerksam durch.



Achtung! Achten Sie auf herausgeschleuderte Gegenstände. Stellen Sie sicher, dass sich niemand im Gefahrenbereich aufhält..



Achtung! Tragen Sie beim Mähen immer einen Gehörschutz.



Achtung! Das Gerät ist nicht zum Befahren öffentlicher Straßen zugelassen..



Achtung! Geräte mit montierten Original-Zubehörteilen dürfen unabhängig von der Richtung nur über Gefälle bis zu einem Neigungswinkel von maximal 10° gefahren werden.



Reifendruck. Das Schild enthält die optimalen Werte des Reifendrucks (Siehe ÜBERSICHT DER TECHNISCHEN DATEN). Der richtige Reifendruck ist wesentliche Voraussetzung für perfekte Arbeitsergebnisse mit dem Gerät.



Sperre der Feststellbremse.



Max. Zuladung des Gepäckträgers (4:A). Sofern vorhanden

Der Aufkleber befindet sich:

- in der Nähe des Gepäckträgers auf der Motorhaube.



Einkupplung / Auskupplung des Antriebs (4:B).

Der Aufkleber befindet sich:

- in Nähe des Ein-/Auskupplungshebels des Antriebs.

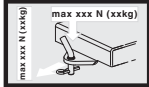

Max. Zuggewicht (4:C).

Der Aufkleber befindet sich:

- in der Nähe der Zugvorrichtung.



Achtung! Verbrennungsgefahr (4:D). Den Auspufftopf nicht berühren.

Der Aufkleber befindet sich:

- in der Nähe des Auspuffs.



Achtung! Quetschgefahr (4:E). Halten Sie Hände und Füße von der Knicklenkung und der Anhängerkupplung bei angehängtem Zubehör fern.

Der Aufkleber befindet sich:

- in der Nähe der Knicklenkung;
- in der Nähe der Zugvorrichtung.



Beschädigte oder unleserliche Aufkleber müsse ersetzt werden.



Fordern Sie die neuen Aufkleber bei Ihrem autorisiertem Servicezentrum an.

2.5 PRODUKT-TYPENSCHILD

Auf dem Typenschild sind folgende Daten vermerkt (siehe Abb.1):

1. Herstelleradresse
2. Gerätetyp
3. Schalleistungspegel
4. EG-Konformitätszeichen (CE)
5. Maschinenmasse bei leerem Tank in kg
6. Leistung und Drehzahl des Motors
7. Baujahr
8. Seriennummer
9. Artikelnummer



Tragen Sie die Seriennummer Ihres Geräts im entsprechenden Feld von Abbildung (1:10) ein.

Die Produktidentifizierung besteht aus zwei Teilen:

1. Artikel- und Seriennummer der Maschine;
2. Modell-, Typen- und Seriennummer des Motors



Bitte geben Sie diese Angaben bei allen Kontakten mit der Servicewerkstatt an.



Das Muster der Konformitätserklärung befindet sich auf der vorletzten Seite dieser Anleitung.

2.6 HAUPTBESTANDTEILE (1)

Hauptbestandteile des Geräts (siehe Abb. 1):

- A. Rahmen
- B. Räder
- C. Lenkrad
- D. Sitz
- E. Konsole
- F. Bedienpedale
- G. Hebel für frontseitigen Geräteheber
- H. Motorhaube
- I. Festes Motorgehäuse
- L. Sicherungskasten
- M. Batterie
- ANZ. Kraftstofftank
- O. Getriebeölbehälter
- P. Motor
- Q. Hydraulikanschlüsse (Mod. 740 IOX)
- R. Schnellbefestigungen für Zubehör

3 SICHERHEITSVORSCHRIFTEN



ACHTUNG! Lesen Sie diese Anleitungen vor Benutzung des Geräts sorgfältig durch.

3.1 AUSBILDUNG



ACHTUNG! Leggere attentamente le presenti istruzioni prima di usare la macchina.

Machen Sie sich mit den Bedienungsstellen und dem richtigen Gebrauch des Geräts vertraut.

Lernen Sie vor allen Dingen, das Gerät abzustellen und die Bedienelemente auszuschalten.

Die Missachtung der Sicherheitshinweise und Anweisungen kann Stromschlag, Brand bzw. ernsthafte Verletzungen zur Folge haben.

Bewahren Sie Sicherheitshinweise und Anweisungen für künftigen Bedarf auf.



Non permettere mai che la macchina venga utilizzata da bambini o da persone che non abbiano la necessaria dimestichezza con le istruzioni.

Le leggi locali possono fissare un'età minima per l'utilizzatore.



Sie sollten das Gerät nicht benutzen, wenn sich Personen, insbesondere Kinder, oder Tiere in der Nähe befinden.



Das Gerät niemals verwenden, wenn der Benutzer müde ist oder sich nicht wohl fühlt, oder wenn er Arzneimittel oder Drogen, Alkohol oder andere Stoffe zu sich genommen hat, die seine Konzentrations- und Reaktionsfähigkeit beeinträchtigen.



Denken Sie daran, dass der Fahrer oder der Benutzer für Unfälle und Zwischenfälle verantwortlich ist, die sich mit anderen Personen oder an deren Eigentum ereignen können.

Es gehört zum Verantwortungsbereich des Benutzers, potentielle Risiken des Geländes, auf dem gearbeitet wird, einzuschätzen sowie alle erforderlichen Vorsichtsmaßnahmen für die eigene Sicherheit und die anderer Personen zu treffen, insbesondere an Hängen, auf unwegsamem, rutschigem oder lockerem Gelände.



Stellen Sie beim Ausleihen des Geräts sicher, dass sich der Benutzer mit den Gebrauchsanweisungen in dieser Anleitung vertraut macht.



Es ist verboten, Kinder oder andere Personen auf dem Aufsitzmäher zu befördern. Sie könnten herunterfallen und sich schwer verletzen bzw. eine sichere Bedienung des Geräts beeinträchtigen.



Der Fahrer muss die Fahrhinweisungen genau beachten, insbesondere:

- a. Er darf sich während der Arbeit mit dem Gerät nicht ablenken lassen und muss die notwendige Konzentration behalten;
- b. Wenn er die Kontrolle über das Gerät, das auf einem Hang abgleitet, verliert, kann er dies nicht durch Bremsen wiedergutmachen. Die wesentlichen Gründe für den Verlust der Kontrolle sind:

- mangelnder Bodenkontakt der Räder;
- zu schnelles Fahren;
- unangemessenes Bremsen;
- das Gerät ist für den Einsatz nicht geeignet;
- mangelnde Kenntnisse über Wirkungen, die von den Bodenverhältnissen herrühren können, insbesondere am Hang;
- unsachgemäße Anwendung als Abschleppfahrzeug.



Das Gerät ist mit einer Reihe von Mikroschaltern und Sicherheitsvorrichtungen ausgerüstet, die niemals einem Eingriff unterzogen oder entfernt werden dürfen. Dies hat den Verfall der Garantie sowie die Ablehnung jeglicher Verantwortung des Herstellers zur Folge.. Kontrollieren Sie vor jeder Inbetriebnahme, dass die Sicherheitseinrichtungen einwandfrei funktionieren.

3.2 VORBEREITENDE MASSNAHMEN

- Bei der Benutzung des Geräts sollten Sie stets festes und rutschsicheres Schuhwerk sowie lange Hosen tragen.
- Benutzen Sie das Gerät niemals barfuß oder mit Sandalen.
- Vermeiden Sie das Tragen von Ketten, Armbändern, Kleidung mit losen Teilen oder Bändern sowie Krawatten.
- Binden Sie lange Haare zusammen. Tragen Sie beim Mähen immer einen Gehörschutz.
- Überprüfen Sie vollständig das Gelände, auf dem das Gerät eingesetzt wird, und entfernen Sie alle Gegenstände, die aus dem Gerät herausgeworfen werden können (Steine, Stöcke, Drähte, Knochen usw.).



ACHTUNG: GEFAHR! Kraftstoff ist extrem feuergefährlich.

- Bewahren Sie Kraftstoff nur in dafür vorgesehenen Behältern auf;
- Tanken Sie nur im Freien und benutzen Sie einen Trichter. Rauchen Sie nicht beim Tanken, sowie bei jeder Handhabung von Benzin;
- Kraftstoff ist vor dem Starten des Motors zu tanken. Während der Motor läuft oder wenn er heiß ist, darf der Tankverschluss nicht geöffnet oder Kraftstoff nachgefüllt werden;
- Falls Kraftstoff übergelaufen ist, den Motor nicht starten. Statt dessen ist das Gerät von dem Ort, an dem der Kraftstoff übergelaufen ist, zu entfernen, und es ist alles zu vermeiden, was einen Brand verursachen könnte, solange der Kraftstoff nicht vollständig verdampft ist und die Kraftstoffdämpfe nicht verflüchtigt sind;
- Die Deckel des Tanks und des Kraftstofftanks immer aufsetzen und gut verschließen.



Beschädigte Auspufftöpfe auswechseln.



Führen Sie vor jedem Gebrauch eine allgemeine Kontrolle des Geräts durch, prüfen Sie insbesondere das Mähwerk und stellen Sie sicher, dass die Schrauben und die Schneidvorrichtungen nicht abgenutzt oder beschädigt sind.



Zur Vermeidung einer Unwucht dürfen ein abgenutztes oder beschädigtes Mähwerk und die Schrauben nur satzweise ausgetauscht werden.



Reparaturen sind durch einen Fachbetrieb auszuführen.



Überprüfen Sie regelmäßig den Batteriezustand. Tauschen Sie die Batterie bei Beschädigung von Gehäuse, Abdeckung oder Polen aus.

3.3 WÄHREND DES GEBRAUCHS



Der Motor darf nicht in geschlossenen Räumen laufen, in denen sich gefährliche Kohlenmonoxidgase sammeln können.

Der Start hat im Freien oder in ausreichend belüfteter Umgebung zu erfolgen.

Man muss sich immer bewusst sein, dass die Abgase des Motors giftig sind.



Nur bei Tageslicht oder bei guter künstlicher Beleuchtung und mit guten Sichtverhältnissen arbeiten.

Personen, Kinder und Tiere vom Arbeitsbereich fern halten.



Vermeiden Sie, wenn möglich, nasses Gras zu mähen. Vermeiden Sie es, bei Regen und möglichem Gewitter zu arbeiten. Benutzen Sie das Gerät nicht bei schlechter Witterung, insbesondere bei Blitzgefahr.



Vor Starten des Motors sollten Sie das Messer oder die Zapfwelle ausschalten und den "Leerlauf" einlegen.



Arbeiten Sie besonders vorsichtig in der Nähe von Hindernissen, die die Sicht beeinträchtigen.



Ziehen Sie beim Parken des Geräts immer die Feststellbremse an.



Das Gerät darf ungeachtet der Fahrrichtung im Verhältnis zum Abhang mit maximal 10° (17%) Neigung gefahren werden.



Beachten Sie, dass es keinen "sicheren" Hang gibt. Das Fahren auf Rasen an Hängen erfordert besondere Aufmerksamkeit. Um ein Überschlagen zu vermeiden und nicht die Kontrolle zu verlieren:

- Nicht ruckartig anhalten oder anfahren, wenn Sie aufwärts oder abwärts fahren;
- Die Kupplung sanft einschalten und immer einen Gang eingelegt lassen, insbesondere beim Fahren bergab;
- Die Fahrgeschwindigkeit an Hängen und in engen Kurven vermindern;
- Auf Erhebungen, Vertiefungen und unsichtbare Gefahren achten;
- Mähen Sie niemals quer zum Hang. Fahren Sie auf Rasenflächen an Hängen immer bergauf/bergab und niemals quer, achten Sie dabei auf Richtungswechsel und darauf, dass die hangseitigen Räder nicht gegen Hindernisse (Steine, Äste, Wurzeln usw.) stoßen, die zum Abrutschen,

Überschlagen oder gar zum Verlust der Kontrolle führen könnten.



Vor jedem Richtungswechsel am Hang ist die Geschwindigkeit zu vermindern und immer, wenn man das Gerät abstellt und unbewacht lässt, ist die Feststellbremse anzuziehen.



Größte Vorsicht ist in Nähe von Steilhängen, Gräben oder Dämmen geboten. Das Gerät kann umkippen, wenn ein Rad über eine Kante gerät oder die Kante nachgibt.



Achten Sie besonders beim Fahren und Arbeiten im Rückwärtsgang. Schauen Sie vor und während des Zurücksetzens nach hinten und achten Sie auf mögliche Hindernisse.



Seien Sie vorsichtig beim Ziehen von Lasten oder wenn Sie schwere Ausrüstungen verwenden:

- Für Zugstangen nur zugelassene Anhängervorrichtungen benutzen;
- Lasten auf diejenigen beschränken, die leicht zu kontrollieren sind;
- Nicht ruckartig lenken. Vorsicht beim Rückwärtsfahren;
- Sofern in der Gebrauchsanleitung empfohlen, Gegengewichte oder Gewichte an den Rädern benutzen.



Schalten Sie das Mähwerk oder die Zapfwelle beim Überfahren grasfreier Bereiche oder beim Zu- oder Abfahren auf/von den zu mähenden Flächen aus und stellen Sie das Mähwerk in die höchste Position.



Achten Sie beim Einsatz des Geräts in der Nähe von Straßen immer auf den Verkehr.



ACHTUNG! Das Gerät ist nicht zum Befahren öffentlicher Straßen zugelassen. Ihr Einsatz (im Sinne der Straßenverkehrsordnung) darf ausschließlich auf privatem Gelände, das dem öffentlichen Verkehr untersagt ist, erfolgen.



Das Gerät nicht benutzen, wenn die Schutzeinrichtungen beschädigt sind.



Bringen Sie niemals Hände oder Füße in die Nähe von oder unter drehende

Teilen. Halten Sie sich immer von der Auswurföffnung entfernt.



Das Gerät nicht mit laufendem Motor im hohen Gras stehen lassen, um Brandgefahr zu vermeiden.



Bei Verwendung von Zubehör dürfen Sie die Auswurföffnung niemals auf Personen richten.



Verwenden Sie nur das vom Gerätehersteller zugelassene Zubehör.



Benutzen Sie das Gerät nur, wenn das Zubehör/Arbeitsgerät in der vorgesehenen Halterung montiert ist. Der Fahrbetrieb ohne Zubehör/Arbeitsgerät kann die Stabilität des Aufsatzmähers beeinträchtigen.



Vorsicht ist beim Einsatz von Grasfangkörben und Zubehör geboten. Diese können die Stabilität des Geräts beeinflussen, besonders an Abhängen.



Ändern Sie nicht die Grundeinstellung des Motors und lassen Sie ihn nicht überdrehen.



Berühren Sie keine Motorteile, die beim Betrieb heiß geworden sind. Verbrennungsgefahr!



Schalten Sie das Mähwerk oder die Zapfwelle aus, legen Sie den Leerlauf ein und ziehen Sie die Feststellbremse, stellen Sie den Motor ab und ziehen Sie den Zündschlüssel ab (stellen Sie sicher, dass alle Bewegungsteile vollkommen stillstehen):

- Jedes Mal, wenn Sie das Gerät unbeaufsichtigt lassen oder den Fahrersitz verlassen:
- Bevor Sie Ursachen der Blockierung entfernen oder Verstopfungen im Auswurfkanal beseitigen;
- Bevor Sie das Gerät überprüfen, reinigen oder Arbeiten daran durchführen;
- Nachdem ein Fremdkörper getroffen wurde. Prüfen Sie, ob am Gerät Schäden entstanden sind und beseitigen Sie diese, bevor das Gerät benutzt wird;



Schalten Sie das Mähwerk oder die Zapfwelle aus und stellen Sie den

Motor ab (stellen Sie sicher, dass alle Bewegungsteile vollkommen stillstehen):

- a. Bevor Sie tanken;
- b. Jedes Mal, wenn der Auffangsack abgenommen oder wieder montiert wird;
- c. Vor dem Einstellen der Schnitthöhe, soweit dieser Vorgang vom Fahrerplatz aus erfolgen kann.



Schalten Sie das Mähwerk oder die Zapfwelle beim Transport und bei jeder Nichtbenutzung aus.



Bevor Sie den Motor abstellen, gehen Sie vom Gas. Die Benzinzuführung ist bei Arbeitsende unter Befolgung der Anweisungen im Handbuch zu schließen.



Achten Sie auf die Gesamtheit der Schneidelemente bei mehr als einem Mähwerk, da ein sich drehendes Mähwerk die anderen in Drehung versetzen kann.



ACHTUNG – Bei Defekten oder Unfällen während der Arbeit sollten Sie umgehend den Motor abstellen und das Gerät wegfahren, um weitere Schäden zu vermeiden. Bei Unfällen mit persönlichen oder Verletzungen Dritter sofort die jeweiligen Erste-Hilfe-Maßnahmen einleiten und ein Krankenhaus für die ärztliche Behandlung aufsuchen. Entfernen Sie sorgfältig etwaige Rückstände, die andernfalls Schäden an Personen oder Tieren verursachen könnten.



ACHTUNG! – Die Angaben zu Schallpegel und Vibrationen in dieser Anleitung sind als Höchstwerte beim Betrieb des Geräts zu verstehen. Die Benutzung eines nicht ausgewuchteten Schneidelements, eine zu schnelle Fahrgeschwindigkeit, eine unterlassene Wartung beeinflussen den Schallpegel und die Vibrationen in erheblichem Maße. Treffen Sie daher die erforderlichen Vorkehrungen, um mögliche Schäden durch übermäßige Geräusche und Vibrationen zu beseitigen. Sorgen Sie für eine regelmäßige Wartung, benutzen

Sie einen geeigneten Gehörschutz und legen Sie während der Arbeit häufig Pausen ein.

3.4 WARTUNG UND LAGERUNG



ACHTUNG! - Vor jedem Reinigungs- oder Wartungseingriff sollten Sie den Schlüssel abziehen und die entsprechenden Anweisungen lesen. Zweckmäßige Kleidung anziehen und Arbeitsschuhe benutzen in allen Situationen, die Gefahren für die Hände mit sich bringen.



ACHTUNG! - Das Gerät niemals mit abgenutzten oder beschädigten Bauteilen benutzen. Die abgenutzten oder verschlissenen Teile sind zu ersetzen und dürfen niemals repariert werden. Verwenden Sie ausschließlich Originalersatzteile: der Gebrauch nicht originaler bzw. nicht vorschriftsmäßig montierter Ersatzteile kann die Sicherheit des Geräts beeinträchtigen sowie Unfälle oder Verletzungen herbeiführen und entbindet den Hersteller jeder Haftung.



Alle Einstell- und Wartungsarbeiten, die nicht in diesem Handbuch beschrieben sind, müssen von Ihrem Händler oder einem spezialisiertem Kundendienst ausgeführt werden, die über das Wissen und die erforderlichen Werkzeuge für eine korrekte Arbeitsausführung verfügen, um die ursprüngliche Sicherheitsstufe des Geräts beizubehalten. Eingriffe, die nicht von einer Fachstelle oder von unqualifiziertem Personal ausgeführt werden, haben grundsätzlich den Verfall der Garantie und jegliche Verpflichtung oder Verantwortung des Herstellers zur Folge.

- Ziehen den Zündschlüssel nach jedem Einsatz ab und überprüfen Sie etwaige Schäden.
- Sorgen Sie dafür, dass alle Muttern und Schrauben fest angezogen sind, um sicher zu sein, dass sich das Gerät immer in guter Betriebsbereitschaft befindet. Eine regelmäßige Wartung ist unentbehrlich für die Sicherheit und die Erhaltung der Leistungsfähigkeit.
- Überprüfen Sie in regelmäßigen Abständen die Schrauben des Mähwerks auf festen Sitz.



Benutzen Sie zum Aus- und Einbau des Mähwerks stets geeignete Arbeitshandschuhe.



Achten Sie auf die Auswuchtung des Mähwerks nach dem Schleifen. Sämtliche Eingriffe am Mähwerk (Ausbau, Schleifen, Auswuchtung, Einbau und/oder Austausch) erfordern aufgrund ihrer Komplexität sowohl Kompetenz als auch geeignetes Werkzeug; sie sollten aus Sicherheitsgründen daher stets von einem Fachbetrieb durchgeführt werden.

- Kontrollieren Sie regelmäßig die Funktion der Bremsen. Die Wartung und ggf. die Reparatur der Bremsen ist besonders wichtig.
- Erneuern Sie beschädigte Warn- und Hinweisschilder.
- Sollte das Gerät nicht über mechanische Transportsicherungen verfügen, müssen Sie das Zubehör beim Parken, Abstellen oder unbeaufsichtigtem Zurücklassen des Geräts absenken.
- Bewahren Sie das Gerät außerhalb der Reichweite von Kindern auf.



Bewahren Sie das Gerät niemals mit Kraftstoff im Tank innerhalb eines Gebäudes auf, in dem möglicherweise Kraftstoffdämpfe mit offenem Feuer, einer Wärmequelle oder Funken in Berührung kommen.

- Lassen Sie den Motor abkühlen, bevor Sie das Gerät in einem Raum abstellen.
- Um Brandgefahr zu vermeiden, halten Sie Motor und Auspufftopf, den Platz für die Batterie sowie den Platz, an dem Kraftstoffkanister gelagert werden, frei von Gras, Blättern oder überschüssigem Fett.
- Kontrollieren Sie zur Verringerung der Brandgefahr das Gerät regelmäßig auf Öl- und/oder Kraftstoffaustritt.
- Den Tank immer im Freien und bei kaltem Motor entleeren.
- Niemals die Schlüssel stecken lassen oder in der Nähe von Kindern oder nicht befugten Personen aufbewahren. Den Zündschlüssel vor jedem Eingriff für die Wartung abziehen.



ACHTUNG! - Die Säure in der Batterie ist ätzend. Bei mechanischer Beschädigung oder Überladung kann Säure austreten. Vermeiden Sie das Einatmen und die Berührung der Säure mit Körperteilen.



Eingeatmete Säuredämpfe führen zu Schäden an Schleimhäuten und anderen inneren Organen. Suchen Sie sofort einen Arzt auf.



ACHTUNG! - Überladen Sie niemals die Batterie. Ein Überladen kann zur Explosion der Batterie und zum Austreten der Säure führen.



ACHTUNG! - Säure kann ebenfalls Werkzeuge, Bekleidung u.a. Materialien schwer beschädigen. Spülen Sie die Säure sofort mit Wasser ab.



Sie dürfen die Batteriepole niemals kurzschließen. Dabei entstehen Funken, die einen Brand verursachen können.



ACHTUNG auf die hydraulischen Teile. Austretende Hydraulikflüssigkeit unter Druck kann in die Haut dringen und diese ernsthaft beschädigen. Suchen Sie in diesem Fall umgehend einen Arzt auf.

3.5 TRANSPORT



ACHTUNG! - Wenn das Gerät auf einem Lastwagen oder Anhänger transportiert werden soll, müssen Auffahrampen mit geeigneter Tragkraft, Breite und Länge verwendet werden.

Während des Transports den Kraftstoffhahn (falls vorgesehen) schließen, die Baugruppe Mähwerk oder das Zubehör absenken, die Feststellbremse anziehen und das Gerät auf dem Transportmittel mit Seilen oder Ketten auf geeignete Weise sichern.

3.6 UMWELTSCHUTZ

- Umweltschutz ist ein relevanter und vorrangiger Aspekt beim Einsatz dieses Geräts und kommt der guten Nachbarschaft sowie unserem Lebensraum gleichermaßen zu gute. Stören Sie Ihre Nachbarn so wenig wie möglich.

- Befolgen Sie die örtlichen Bestimmungen für die Entsorgung von Verpackungsmaterial, Altöl, Kraftstoff, Filtern, defekten oder stark umweltbelastenden Komponenten; diese Abfälle gehören nicht in den normalen Haushaltsmüll, sondern müssen sortenrein getrennt und den entsprechenden Wertstoffstellen für das nachträgliche Recycling zugeführt werden.
- Befolgen Sie die örtlichen Bestimmungen für die Entsorgung der Schnittabfälle.
- Setzen Sie das stillgelegte Gerät nicht in die Umwelt frei, sondern wenden Sie sich an eine Sammelstelle gemäß den örtlichen Bestimmungen.

4 VERSICHERN SIE IHREN AUFSTZMÄHER

Überprüfen Sie die Versicherung Ihres Aufsitzmähers.

Nehmen Sie mit Ihrer Versicherung Kontakt auf. Wie empfohlen eine umfassende Vollkaskoversicherung gegen Unfall, Brand und Diebstahl.

5 MONTAGE

 **Nehmen Sie das Gerät erst nach Durchführung der im Abschnitt "MONTAGE" beschriebenen Maßnahmen in Betrieb.**

 **Wählen Sie zum Auspacken und der abschließenden Montage eine ebene und solide Fläche mit ausreichendem Freiraum für die Handhabung des Geräts und der Verpackung und benutzen Sie stets geeignetes Werkzeug.**

5.1 MONTAGETEILE (3)

Das Gerät wird mit ausgebautem/r/n Sitz, Armlehnen, Lenkrad, Zugvorrichtung und Schnellbefestigungen sowie mit installierter und angeschlossener Batterie geliefert.

In der Verpackung sind die in folgender Übersicht aufgelisteten Montageteile (3) enthalten:

[740 IOX; 540 IX]			
Pos.	Nr.	Beschreibung:	Größe
A	2	Federstecker	6 x 36
B	2	Zündschlüssel	/
C	1	Schlüssel für Sicherheits-schalter	/

D	2	Armlehnen	/
E	4	Schrauben für Sitzbefestigung	M8 x 40
F	10	Stiftschrauben zur Balg-befestigung	
G	4	Hülsen für Sitzbefestigung	
H	4	Federscheiben	M8
L	4	Sechskantschraube	M8 x 40
M	1	Sitztasche	
N	4	TORX-Schrauben (Sitz-taschenbefestigung)	6 x 20
O	1	Zugstange	
P	2	Flanschmutter	M8
R	2	Schnellbefestigungen	

[340 IX]

Pos.	Nr.	Beschreibung:	Größe
A	2	Federstecker	6 x 36
B	2	Zündschlüssel	/
C	1	Schlüssel für Sicherheitsschalter	/
D	2	Armlehnen	/
M	1	Sitztasche	
N	4	TORX-Schrauben (Sitz-taschenbefestigung)	M6 x 20
O	1	Zugstange	
P	2	Flanschmutter	M8
Q	2	Sechskantschraube	M8 x 20
R	2	Schnellbefestigungen	
S	2	Stift für Sitzbefestigung	M8

5.2 SITZ

 **Bauen Sie den Sitz gemäß den Anleitungen in folgender Schritten ein.**

5.2.1 Montage der Armlehnen (6)

Armlehnen und Montageteile werden in einer separaten Schachtel in der Verpackung des Geräts geliefert.

5.2.2 Einbau des Sitzes (5) (Mod. 740 IOX, 540 IX)

1. Tragen Sie auf die 4 Gleitführungen (5:A) etwas Öl auf.
2. Bereiten Sie die 4 Schrauben (M8 x 40) mit Federscheiben und Hülsen vor. Siehe (5:B).
3. Stellen Sie den Sitzhalter (5:C) senkrecht.
4. Führen Sie den Sitz an die Sitzkonsole heran und setzen Sie die Einheit (5:B) in den Schlitz (5:D) der Konsole ein.
5. Bringen Sie den Sitz mit dem Halter in Kontakt und achten Sie darauf, dass die

Bohrungen der Befestigungsschrauben etwa in der Mitte der Gleitführungen zu liegen kommen.

6. Drehen Sie die 4 Schrauben (5:B) ein und fest.
7. Ziehen Sie die Schrauben mit einem Anzugsmoment von 20÷25 Nm an.

 **Werden die Schrauben fester als mit 25 Nm angezogen, nimmt der Sitz Schaden.**

8. Schließen Sie den Sitzstecker (5:E) an die Kabelbuchse (5:F) an.

 **Bei nicht angeschlossenen Steckern funktioniert das Gerät nicht.**

9. Das Kabel durch die Befestigungsklammer (5:H) führen, um es in Position zu halten.

5.2.3 Einbau des Sitzes (5) (Mod. 340 IX)

1. Der Sitz wird an der Sitzkonsole vormontiert geliefert.
2. Führen Sie zur Anbringung des Sitzes die Bohrungen der Sitzplatte an die der unteren Platte heran.
3. Setzen Sie die Schrauben (M8 x 40) in die Bohrungen der Sitzkonsole und der Sitzplatte ein.
4. Befestigen Sie die Schrauben am Sitz.
Anzugsmoment: 20 ± 25 Nm.

 **Werden die Schrauben fester als mit 25 Nm angezogen, nimmt der Sitz Schaden.**

5.2.4 Montage des Balgs (7) (Mod. 740 IOX, 540 IX)

1. Befestigen Sie den Sitz mit den 2 Schrauben (7:B).
2. Bringen Sie den Balg (7:A) an.
3. Befestigen Sie den Balg mit den 10 Stiftschrauben (7:C).

5.2.5 Montage der Sitztasche (8)

Bringen Sie die Sitztasche (8:B) an die Rückenlehne (8:A) an und verwenden Sie dazu die 4 Schrauben (8:C).

5.3 LENKRAD (9)

1. Führen Sie die Rohr des Lenkrads (9:A) bis auf Anschlag in die Lenksäule (9:B) ein.
2. Fluchten Sie die Bohrungen von Lenkrohr und Lenksäule.
3. Setzen Sie nach der Ausrichtung der Bohrungen (9:C) die beiden Federstecker (9:D) ein.

5.4 ZUGVORRICHTUNG (10)

Montieren Sie die Zugvorrichtung (10:A) hinten am Gerät.

Verwenden Sie dazu die Schrauben und Muttern (10:B; 10:C).

Anzugsmoment: 22 Nm.

5.5 SCHNELLBEFESTIGUNGEN (1:R)

Schnellbefestigungen und Montageanweisungen werden in einer separaten Schachtel in der Verpackung des Geräts geliefert.

Bringen Sie die Schnellbefestigungen an den Vorderachsen des Geräts an.

5.6 LADEN DER BATTERIE



Laden Sie die Batterie vor der ersten Benutzung vollständig auf.



Für die Ladevorgänge der Batterie siehe 9.8.

5.7 REIFENDRUCK

Für den Reifendruck siehe "ÜBERSICHT DER TECHNISCHEN DATEN"

5.8 ZUBEHÖR

Hinweise zur Zubehörmontage entnehmen Sie bitte der gesonderten Montageanleitung, die dem jeweiligen Artikel beiliegt.



Zum Anbringen der richtigen Zubehörtteile wenden Sie sich bitte an ein autorisiertes Kundendienstzentrum.



Hinweis: Die Baugruppe Mähwerk wird hier als Zubehör betrachtet.

6 BEDIENELEMENTE UND SCHALTVORRICHTUNGEN

6.1 MOTORHAUBE (11)

Die Motorhaube wird wie folgt geöffnet:

1. Drehen Sie die beiden Schrauben (11:A) um 90°
2. Ziehen Sie den Griff (11:B) nach oben und heben Sie dabei vorsichtig die Motorhaube (11:C).
3. Die Motorhaube kann ggf. durch einen leichten Druck zum Einrasten in den Griff (11:B) geschlossen werden. Drehen Sie die beiden Schrauben (11:A) um 90°.

 **Der Motorstart bei geöffneter Motorhaube ist verboten.**

6.2 SICHERHEITSSCHALTER MIT SCHLÜSSEL (12)

Die Stromversorgung wird über den Schlüssel (12:A) eingeschaltet. Der Schalter befindet sich unter der Motorhaube (1:H), zum Zugriff auf den Schalter müssen Sie daher die Motorhaube öffnen (siehe 6.1).

Stecken Sie den Schlüssel (12:A) in den Sicherheitsschalter, drücken Sie ihn und drehen Sie ihn dann im Uhrzeigersinn, um die Versorgung der elektrischen Anlage einzuschalten. Drehen Sie den Schlüssel gegen den Uhrzeigersinn, um die Stromversorgung auszuschalten.

 **Der Schlüssel kann nur nach Drehen gegen den Uhrzeigersinn abgezogen werden.**

6.3 PEDAL DER FESTSTELLBREMSE (13:A)

 **Betätigen Sie das Pedal niemals während der Fahrt. Es besteht Überhitzungsgefahr im Antrieb.**

Das Pedal (13:A) verfügt über folgende Stellungen:

 **Ausgangsposition.** Der Antrieb ist eingekuppelt. Die Feststellbremse ist nicht aktiviert.

Pedal ganz gedrückt. Der Antrieb ist ausgekuppelt. Die Feststellbremse ist komplett aktiviert, jedoch nicht arretiert. Diese Stellung wird ebenfalls zur Notbremsung verwendet.

6.4 SPERRHEBEL FÜR FESTSTELLBREMSE (13:B)

 Der Hebel verriegelt das "Bremspedal" in durchgetretener Stellung. Diese Funktion wird verwendet, um das Gerät an Abhängen, beim Transport usw. zu sichern, wenn der Motor nicht eingeschaltet ist.

Sicherung:

1. Das Pedal (13:A) ganz durchtreten.
2. Den Hebel (13:B) nach oben ziehen.
3. Das Pedal (13:A) loslassen.
4. Den Hebel (13:B) loslassen.

Lösen:



Das Pedal (13:A) betätigen und loslassen.

6.5 PEDAL DES FAHRANTRIEBS (13:C)

Das Pedal bestimmt das Übersetzungsverhältnis zwischen Motor und Antriebsrädern (= Geschwindigkeit).

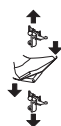
Bei losgelassenem Pedal wird die Betriebsbremse aktiviert.



-  ○ **- Pedal nach vorn drücken** – das Gerät fährt vorwärts.
-  ○ **- Pedal nicht betätigt** – das Gerät steht still.
-  ○ **- Pedal nach hinten drücken** – das Gerät fährt rückwärts.

Druck auf das Pedal verringern – das Gerät beginnt zu bremsen.



Falls das Gerät beim Loslassen des Pedals nicht wie erwartet bremst, ist das linke Pedal (13:A) als Notbremse zu benutzen.

6.6 LENKRAD (13:E)

Die Höhe des Lenkrads kann stufenlos verstellt werden. Den Einstellknopf (13:D) an der Lenksäule lösen und das Lenkrad auf die gewünschte Höhe einstellen. Danach wieder festziehen.



Die Lenkradeinstellung nicht während der Fahrt ändern.



Drehen Sie niemals das Lenkrad, wenn das Gerät mit abgesenktem Zubehör stillsteht. Es besteht Gefahr außergewöhnlicher Belastungen an Servolenkung und Lenkmechanik.

6.7 GASHEBEL (14:A)

Zur Regulierung der Motordrehzahl.



1. **Vollgas** - das Gerät sollte stets mit Vollgas betrieben werden.
2. **Leerlauf.**

6.8 CHOKE-HEBEL (14:B)

Wird für den Kaltstart verwendet. Der Choke-Hebel verfügt über zwei Stellungen:



1. **Hebel ganz nach außen** - Choke eingeschaltet. (für Kaltstarts).
2. **Hebel ganz nach innen** - Choke ausgeschaltet. (für normalen Betrieb bei warmem Motor).



Niemals mit eingeschaltetem Choke fahren, wenn der Motor warm ist.

6.9 ZÜNDSCHALTER (14:C)



Schlüssel zum Abstellen / Anhalten des Geräts.

Den Schlüssel (14:C) einstecken und in Stellung "I" (BETRIEB) drehen, um das Gerät zu starten. Sämtliche Anzeigen am Display und der akustische Warmmelder schalten sich kurz ein. Am Display bleibt nur die Funktion "Stundenzähler" aktiv, die Ölanzeige erlischt (erlischt automatisch sofort nach Motorabschaltung), wie auch die Anzeige der Feststellbremse, sofern angezogen, und des Fahrers nicht auf seinem Sitz.

Den Schlüssel in Stellung "O" drehen, um das Gerät abzustellen.



Der Schlüssel kann nur nach in der Stellung "O" abgezogen werden.



Bei abwesendem Bediener und Schlüssel in Stellung "I" ertönt nach 30 Sekunden eine anhaltende akustische Meldung. Die akustische Meldung bleibt bis zur Rückkehr des Bedieners bzw. Abschaltung des Geräts bestehen.

6.10 DISPLAY UND MODE-TASTE AN DER KONSOLE (14:D; 15) (Mod. 740 IOX, 540 IX)



MODE-Taste (14:E). Mit der MODE-Taste können die Anzeigen folgender Funktionen abgerufen werden: Stundenzähler, Umgebungstemperatur, Motordrehzahl, Batterie. Darüber hinaus können Sie durch Ausschließen des Dämmerungssensors auch den Scheinwerfer einschalten.

- Die Taste antippen und loslassen, um die Displayanzeigen der einzelnen Funktionen der Reihe nach einzuschalten. An den alphanumerischen Stellen des Displays werden die Daten des gewählten Symbols angezeigt, wobei die letzte Stelle die Maßeinheit angibt.
- Die Taste länger als 1 Sekunden drücken, um den Scheinwerfer von Hand ein- bzw. auszuschalten.



Der automatische Betrieb der Scheinwerfereinstellung wird bei jedem Start des Geräts wiederhergestellt.

Stellen (15:A). Teil des Displays mit alphanumerischen Daten der einzelnen Funktionen.



Stundenzähler (15:B). Die alphanumerischen Stellen geben die Fahrstunden in Stunden und Stundenzehntel an. Funktioniert nur bei laufendem Motor. Am Ende der Maßeinheit steht der Buchstabe H.



Umgebungstemperatur (15:C). Die alphanumerischen Stellen zeigen die Umgebungstemperatur. Am Ende der Maßeinheit steht der Buchstabe C.



Drehzahlmesser (15:D). Die alphanumerischen Stellen zeigen die Motordrehzahl. Die blinkende Anzeige weist darauf hin, dass die Motordrehzahl mit eingeschalteter Zapfwelle nicht optimal ist (höher als 2500 U/min). Vollgas geben.



Service (15:E). Anzeige von Wartungsinformationen. Die Stellen am Display beginnen zu blinken, wenn das Gerät die für den Serviceeingriff vorgeschriebene Stundenzahl erreicht hat.

Das Blinken dauert zwei Minuten und hat gegenüber den anderen Displayanzeigen Vorrang. In dieser Phase ist die Betätigung der **MODE-Taste** wirkungslos.

Bei Erreichen von 9999 Stunden beginnt der Zähler wieder von Null. Die Zählung der Minuten wird bei einem Stand über 999 nicht mehr berücksichtigt.



Batterie (15:F). Die alphanumerischen Stellen zeigen die Batteriespannung.



Zapfwelle (15:G). Bei erleuchteter Anzeige ist die Zapfwelle eingekuppelt.



12V ON/OFF (15:H). Bei erleuchteter Anzeige ist das hintere Zubehör eingekuppelt.



Scheinwerfer (15:I). Bei erleuchteter Anzeige ist der normalerweise vom Dämmerungssensor gesteuerte Scheinwerfer eingeschaltet.



Maximale Neigung (15:L). Die Anzeige beginnt zu blinken, wenn die Neigung des Geräts den Winkel von 10° übersteigt.



Bei fehlerhaftem Betrieb des Sensors erscheint die Meldung "TILT FAULT".



Pedal der Feststellbremse (15:M). Bei erleuchteter Anzeige ist die Feststellbremse angezogen.



Sitz (15:N). Bei erleuchteter Anzeige befindet sich der Fahrer nicht auf seinem Sitz.

 **Öl (15:P).** Bei erleuchteter Anzeige während des Gerätebetriebs liegt ein niedriger Ölstand vor.

6.11 BEDIENELEMENT SCHEINWERFER UND HINTERES ZUBEHÖR (14:D; 15) (Mod. 340 IX)

 **Scheinwerfertaste/12V (14:E).** Mit der Scheinwerfertaste/12V werden die Funktionen Scheinwerfer ein und Aktivierung des hinteren Zubehör eingeschaltet.

 **Bei betätigtem Bedienelement leuchtet eine runde LED um die Taste auf.**

- Die Taste kurz drücken und loslassen, um den Scheinwerfer von Hand ein- bzw. auszuschalten. Bei betätigtem Bedienelement leuchtet die LED über der Taste auf.
- Die Taste länger als 1 Sekunden drücken, um das hintere Zubehör ein- bzw. auszuschalten. Bei betätigtem Bedienelement leuchtet die LED unter der Taste auf.

6.12 BETRIEBSSTUNDENZÄHLER-DISPLAY (14:D; 15) (Mod. 340 X)

 **Betriebsstundenzähler-Display (15:B).** Die alphanumerischen Stellen geben die Fahrstunden in Stunden und Stundenzehntel an. Funktioniert nur bei laufendem Motor. Am Ende der Maßeinheit steht der Buchstabe H.

Bei Erreichen von 9999 Stunden beginnt der Zähler wieder von Null. Die Zählung der Minuten wird bei einem Stand über 999 nicht mehr berücksichtigt.

6.13 ZAPFWELLE (14:F)

 **Taste zum Einkuppeln / Auskuppeln der Zapfwelle (14:F).** Die Taste zum Ein- / Auskuppeln der Zapfwelle drücken.

6.14 SCHNITTHÖHENEINSTELLUNG (14:G)

Das Gerät verfügt über zwei Tasten für die Schnitthöheneinstellung.

 Drücken, um die Schnitthöhe zu vergrößern.

 Drücken, um die Schnitthöhe zu verringern.

Das Mähwerk wird an den Stecker (16:A) angeschlossen.

6.15 TASTE FÜR DIE EINSTELLUNG DES HINTEREN ZUBEHÖRS (14:H; 14:I)

Das Gerät verfügt über eine Taste für die elektrische Einstellung eines hinteren Zubehörs (optionales Zubehör).

Der (optionale) Stecker (17:B) zum Anschluss des Zubehörs befindet sich hinten rechts am Gerät.

 Mit der Taste kann das hintere Zubehör angehoben und abgesenkt werden.



6.16 TASTE FÜR DAS HINTERE ZUBEHÖR (14:L)

Das Gerät ist für den Einsatz eines hinteren elektrischen Zubehörs vorgerüstet.

Der Stecker (17:A) zum Anschluss des Zubehörs befindet sich hinten rechts am Gerät.

 Mit dieser Taste wird die Stromversorgung des Zubehör ein- / abgeschaltet.

Für die Leistung des hinteren Zubehörs siehe "[1] 0 ÜBERSICHT DER TECHNISCHEN DATEN"

 **Nur von der STIGA SpA genehmigte Zubehörteile verwenden.**

6.17 HYRAULISCHER GERÄTEHEBER (1:G)

Der hydraulische Geräteheber ist nur bei laufendem Motor und losgelassenem Pedal (13:A) aktiviert. Die Regelung des Gerätehebers erfolgt über den Hebel (14:M).

Der Hebel verfügt über folgende vier Stellungen:



Schwimmstellung. Den Hebel ganz nach vorn schieben, wo er einrastet. Das Zubehör kann nun bis zur Schwimmstellung abgesenkt werden. In dieser Stellung folgt das Zubehör dem Bodenprofil und befindet sich mit gleichem Druck immer im Bodenkontakt. Die Schwimmstellung während der Arbeit verwenden.



Senken. Das Zubehör wird unabhängig von seinem Gewicht abgesenkt.



Ruhestellung (Mitte). Nach dem Anheben oder Absenken kehrt der Hebel in die Ruhestellung zurück. Das Zubehör bleibt in der zuletzt angesteuerten Stellung.



Heben. Den Hebel ganz nach hinten schieben, bis das Zubehör die höchste Stellung (Transportstellung) erreicht hat. Den Hebel loslassen, das Zubehör bleibt in der Transportstellung gesichert.

6.18 BEDIENHEBEL FÜR HYDRAULISCHE ANSCHLÜSSE (14:O; 14:N) (Mod. 740 IOX)

Die beiden Hebel (14:O; 14:N;) steuern die hydraulischen Anschlüsse (18:A; 18:B) vorn links. Zum Zugriff auf die Anschlüsse das Schutzgehäuse (18:C) durch Lösen der Schraube abnehmen.

Die Hydraulikschläuche des Zubehörs an ein Paar Anschlüsse AUX1 oder AUX2 (18) anschließen. Beide Hebel verfügen über drei Stellungen:

Vorn / Zurück: Indem der Hebel in eine dieser Richtungen bewegt wird, erhält man die vorgesehene Bewegung des angeschlossenen Zubehörs (siehe Zubehöranleitungen).

Mitte : Ruhestellung.

Gehen Sie zur Betätigung des Zubehörs folgendermaßen vor:

- Schieben Sie den Hebel nur soweit vor / zurück, um die gewünschte Bewegung zu erhalten.
- Lassen Sie den Hebel los, um das Zubehör in der gewünschten Stellung zu sichern. Der Hebel wird automatisch in Ruhestellung zurückgeführt.

6.19 HEBEL ZUM EINKUPPELN / AUSKUPPELN DES ANTRIEBS (19)

Hebel zum Auskuppeln des stufenlosen Antriebs.



Der Einkuppelungs- / Auskuppelungshebel darf sich nie zwischen der äußeren und inneren Stellung befinden. Dadurch wird das Getriebe überhitzt und beschädigt.

Mithilfe der Hebel kann das Gerät von Hand ohne Motorkraft geschoben oder gezogen werden. Die zwei Stellungen:



1. Antrieb eingekuppelt = Hebel nach außen. Für den Normalbetrieb, das Sperren des Hebels in dieser Stellung ist am Einrastgeräusch erkennbar.

2. Antrieb ausgekuppelt = Hebel nach innen. Das Gerät kann von Hand geschoben werden. Das Gerät darf nicht über längere Strecken oder mit hoher Geschwindigkeit abgeschleppt werden. Das Getriebe kann dabei beschädigt werden.



Das Gerät darf nicht mit ausgekuppeltem Antrieb gefahren werden (Hebel nach innen). Es besteht die Gefahr von Schäden und Öllecks an der Vorderachse.

6.20 SITZVERSTELLUNG (20)

Der Sitz kann folgendermaßen in Längsrichtung verstellt werden:

1. Bewegen Sie den Hebel (20:A) nach oben.
2. Bringen Sie den Sitz in die gewünschte Position.
3. Lassen den Hebel (20:A) los, um den Sitz zu arretieren.

Mit dem Knopf (20:B) [740 IOX / 540 IX] kann die Federungshärte eingestellt werden.

- Den Knopf im Uhrzeigersinn drehen, um die Federung härter einzustellen.
- Den Knopf gegen den Uhrzeigersinn drehen, um die Federung weicher einzustellen.



Den Knopf bis zum gewünschten Sitzkomfort verstellen.

Der Sitz verfügt über einen Sicherheitsschalter, der an das Sicherheitssystem des Geräts angeschlossen ist. Dadurch kann das Gerät nicht gestartet werden, wenn sich niemand auf dem Sitz befindet. (siehe 7.8.2).

6.21 SCHNELLBEFESTIGUNGEN (21; 22; 23)



Diese Schnellbefestigungen ermöglichen einen bequemen und schnellen Wechsel des Zubehörs.

Aufgrund der Schnellbefestigungen kann das Mähwerk einfach zwischen zwei Stellungen verstellt werden:

- Normalstellung mit vollständig gespanntem Riemen.
- 4 cm hinter der Normalstellung mit lockerem Riemen, damit sich das Mähwerk näher am Gerät befindet.

Gleichzeitig zum Lösen der Spannvorrichtung vom Riemen vereinfachen die Schnellbefestigungen den Austausch von Riemen und Mähwerk sowie den Übergang in die Reinigungs- und Wartungsstellung.

Riemenspannung lockern (21)



Siehe auch die Anleitungen des Zubehörs und der Schnellbefestigung.

1. Nehmen Sie die Splinte oder Sperrstifte (21:C) auf beiden Seiten ab.
2. Öffnen Sie die Schnellbefestigungen, indem Sie den hinteren Teil mit dem Absatz herunterdrücken (21:A).



Wenn die Schnellbefestigungen geöffnet sind, liegen die Arme des Zubehörs nur noch lose an der Befestigung an.



Setzen Sie für Wartungs- und Regeleingriffe die Arme unbedingt wieder auf die Befestigung und schließen Sie diese.

3. Führen Sie die gewünschten Schritte aus, z. B.:
 - Riemen aushaken.
 - Zubehör durch Aushaken der Arme (22) auswechseln.

Riemen spannen (21, 22)

Spannen Sie zuerst die eine und anschließend die andere Seite (siehe Anweisungen unten).



Drehen Sie den Hubarm nicht mit den Händen. Quetschgefahr.

1. Setzen Sie einen Fuß auf den Hubarm (22:A) und drehen Sie ihn vorsichtig eine halbe Drehung vorwärts.
2. Montieren Sie den Splint oder den Sperrstift (21:C).
3. Wiederholen Sie die o.g. Schritte auf der anderen Seite.

7 START UND BETRIEB

7.1 VORSICHTSMASSNAHMEN BEIM EINSATZ



Achten Sie stets darauf, dass sich im Motor die korrekte Ölmenge befindet. Dies gilt insbesondere beim Fahren an Hängen (siehe 7.6).

Ziehen Sie beim Parken des Geräts immer die Feststellbremse an.



Fahren Sie bei Vollgas keine engen Kurven. Das Gerät kann umkippen.



Halten Sie Hände und Finger von der Knicklenkung und der Sitzkonsole fern. Quetschgefahr.

7.2 KOMBINIERTER ZUBEHÖREINSATZ



Für den kombinierten Zubehöreinsatz siehe die "ÜBERSICHT FÜR DIE KORREKTE ZUBEHÖRKOMBINATION" im Abschnitt "0 ÜBERSICHT DER TECHNISCHEN DATEN"

7.3 BENZINTANK FÜLLEN (24)



Tanken Sie immer bleifreies Benzin. Vermischen Sie das Benzin nicht mit Öl.

Für den Tankinhalt siehe "[1] 0 ÜBERSICHT DER TECHNISCHEN DATEN". Der Benzinstand kann am transparenten Tank einfach abgelesen werden.



HINWEIS! Herkömmliches Benzin ist nur begrenzt haltbar und darf nicht länger als 30 Tage im Tank aufbewahrt werden.

Auch umweltfreundliches Benzin, so genanntes Alkylatbenzin, ist bestens geeignet. Diese Benzinsorte ist weniger umwelt- und gesundheitsschädlich als herkömmliches Benzin.

Negative Auswirkungen bei Benutzung dieses Benzins sind nicht bekannt. Im Handel sind jedoch Sorten von Alkylatbenzin erhältlich, über deren Benutzung keine genaueren Angaben vorliegen. Für weiterführende Informationen sollten Sie die Anweisungen und die Daten der Hersteller von Alkylatbenzin einsehen.

Der Benzinstand kann am transparenten Fenster (24:A) des Tanks einfach abgelesen werden. Füllen Sie den Benzintank nie ganz voll. Lassen Sie zumindest den Einfüllstutzen sowie die oberen 1 - 2 cm des Tanks frei, damit sich das Benzin beim Erwärmen ausdehnen kann, ohne auszulaufen.



Bei der Arbeit vor einem längeren Stillstand (z.B. über die Wintersaison) sollten Sie gerade so viel Benzin in den Tank füllen, um diesen letzten Einsatz fertigzustellen.

Vor Unterstellung des Geräts müssen Sie den Benzintank restlos entleeren (siehe 11).

7.4 MOTORHAUBE (10)



Für den Zugang zum Motor und den Schlüssel-Sicherheitschalter siehe 6.1.

7.5 MOTORGEHÄUSE (30)

Zum Ausbau des Motorgehäuses muss zuerst die Motorhaube geöffnet werden.

7.5.1 Ausbau des Motorgehäuses

1. Lösen Sie die 8 Schrauben (30:A).
2. Nehmen Sie den Verschluss vom Kraftstofftank ab.
3. Demontieren Sie das Motorgehäuse (30:B).
4. Setzen Sie den Tankverschluss wieder auf.
5. Führen Sie die erforderlichen Eingriffe aus.

7.5.2 Einbau des Motorgehäuses

1. Nehmen Sie den Verschluss vom Kraftstofftank erneut ab.
2. Bringen Sie das Motorgehäuse (30:B) an.
3. Setzen Sie den Tankverschluss wieder auf.
4. Ziehen Sie die 8 Schrauben fest

7.6 ÖLSTANDKONTROLLE, MOTORÖL (25)

Das Gerät wird mit Ölfüllung geliefert.



Überprüfen Sie vor dem Start des Geräts den Füllstand des Motoröls.



Für Kontrolle / Nachfüllen des Motoröls siehe 9.5.1, 9.5.2.

7.7 ÖLSTANDSKONTROLLE, GETRIEBEÖL



Für Kontrolle / Nachfüllen des Getriebeöls siehe 9.6.1.

7.8 SICHERHEITSKONTROLLE

Überprüfen Sie, ob die Ergebnisse der im Folgenden aufgeführten Sicherheitskontrollen beim Test des aktuellen Geräts lt. folgenden Übersichten erfüllt werden.



Vor jedem Einsatz ist eine Sicherheitskontrolle durchzuführen.



Wenn nur eines der unten aufgeführten Ergebnisse von folgenden Übersichten abweicht, darf das Gerät nicht verwendet werden! Das Gerät ist dann für die Inspektion und etwaige Reparatur in eine Servicewerkstatt zu bringen.

7.8.1 Allgemeine Sicherheitskontrolle

Teil	Ergebnis
Kraftstoffleitungen und Anschlüsse	Keine Lecks.
Elektrokabel.	Die gesamte Isolierung ist intakt. Keine mechanischen Schäden.
Abgassystem.	Keine Lecks an den Anschlüssen. Alle Schrauben sind fest angezogen.
Ölleitungen	Keine Lecks. Keine Schäden.
Gerät nach vorn/hinten fahren und das Kupplungspedal freigeben.	Das Gerät sollte anhalten.
Probefahrt.	Keine ungewöhnlichen Vibrationen. Keine ungewöhnlichen Geräusche

7.8.2 Elektrische Sicherheitskontrolle

Zustand	Maßnahme	Ergebnis
Fahrer nicht auf seinem Sitz. Feststellbremse angezogen.	Motorstart versuchen.	Der Motor startet nicht. Am Display (sofern vorhanden) erscheint "SIT DOWN".
Fahrer auf seinem Sitz. Feststellbremse gelöst.	Motorstart versuchen.	Der Motor startet nicht. Am Display (sofern vorhanden) erscheint "PRESS BRAKE".
Fahrer auf seinem Sitz. Feststellbremse angezogen.	Motorstart versuchen.	Der Motor startet.
Laufender Motor, Schneidwerk ausgeschaltet, Feststellbremse angezogen.	Fahrer erhebt sich von seinem Sitz.	Der Motor läuft weiter.

Laufender Motor, Schneidwerk ausgeschaltet, Feststellbremse gelöst.	Fahrer erhebt sich von seinem Sitz.	Der Motor sollte anhalten.
Laufender Motor, Schneidwerk eingeschaltet, Feststellbremse gelöst.	Fahrer erhebt sich von seinem Sitz.	Der Motor sollte anhalten.
Laufender Motor, Schneidwerk eingeschaltet, Feststellbremse angezogen.	Fahrer erhebt sich von seinem Sitz.	Der Motor sollte anhalten.

7.9 START / ARBEITSEINSATZ

 **Das Gerät nur bei geschlossener und gesicherter Motorhaube betreiben.**

 **Das Gerät sollte stets mit Vollgas betrieben werden.**

1. Öffnen Sie den Benzinhahn (24:B).
2. Stecken Sie den Schlüssel in den Sicherheitsschalter (12:A) ein.
3. Kuppeln Sie den Antrieb (19) ein - (Hebel nach außen).
4. Stecken Sie den Schlüssel in das Zündschloss (14:C) ein.
5. Halten Sie den Fuß nicht auf dem Fahrpedal (13:C).

Kaltstart

1. Betätigen Sie die Feststellbremse (13:A).
2. Stellen Sie den Gashebel auf Vollgas (14:A).
3. Ziehen Sie den Choke-Hebel ganz heraus (14:B).
4. Drehen Sie den Zündschlüssel auf "I" und drücken Sie die Taste START (14:P).

 **Warten Sie vor Benutzung des Geräts einige Minuten, um das Öl warm werden zu lassen.**

 **Bei Einsatz bei niedrigen Temperaturen die Maschine aufwärmen, damit das Hydrauliköl und das Getriebe auf Temperatur gebracht werden. Sonst könnte das Getriebe beschädigt werden.**

Warmstart

1. Betätigen Sie die Feststellbremse (13:A).
2. Stellen Sie den Gashebel auf Vollgas (14:A).
3. Der Choke-Hebel (14:B) muss nach unten geschoben sein.

4. Drehen Sie den Zündschlüssel auf "I" und drücken Sie die Taste START.

 **Zum Fortfahren siehe die Anweisungen in Abschnitt 7.9.1.**

7.9.1 Fahrantrieb

Betreiben Sie das Gerät folgendermaßen:

- Treten Sie das Pedal (13:A) ganz durch und lassen Sie es dann los.
- Betätigen Sie das Pedal (13:C) zum Anfahren des Geräts.
- Fahren Sie in den Arbeitsbereich.
- Schalten Sie bei Installation von frontseitigem Zubehör die Zapfwelle (14:F) ein.
- Beginnen Sie mit der Arbeit.

7.10 STOPP

Stoppen Sie das Gerät folgendermaßen:

- Treten Sie das Pedal der Feststellbremse (13:A) ganz durch.
- Den Hebel (13:B) nach oben ziehen.
- Das Pedal (13:A) loslassen.
- Lassen Sie den Motor 1 bis 2 Minuten im Leerlauf arbeiten.
- Drücken Sie die Taste STOP (14:P), um das Gerät auszuschalten.
- Drehen Sie den Zündschlüssel (14:C) auf "0" und ziehen Sie ihn ab.
- Schließen Sie den Benzinhahn. Dies ist besonders wichtig, wenn das Gerät z.B. auf einem Anhänger transportiert werden soll.
- Ziehen Sie den Schlüssel des Sicherheitsschalters ab.

 **Wenn Sie sich vom Gerät entfernen, ziehen Sie unbedingt den Zündschlüssel (14:C) und den Schlüssel des Sicherheitsschalters (12:A) ab.**

 **Der Motor kann unmittelbar nach dem Ausschalten sehr heiß sein. Schalldämpfer, Zylinder oder Kühlrippen nicht berühren. Dies kann zu Verbrennungen führen.**

7.11 REINIGUNG

 **Verwenden Sie niemals unter hohem Druck stehendes Wasser. Dies kann zur Zerstörung von Wellendichtungen, elektrischen Komponenten oder Hydraulikventilen führen.**

Richten Sie niemals einen starken Wasserstrahl gegen die Kühlrippen. Dadurch könnten die Rippen Schaden nehmen.

Reinigen Sie das Gerät nach jedem Gebrauch. Halten Sie sich bei der Reinigung an folgende Anweisungen:

- Spitzen Sie den Motor nicht direkt mit Wasser ab.
- Reinigen Sie den Motor mit einer Bürste bzw. Druckluft.
- Reinigen Sie die Lüftungsschlitze des Motors.
- Starten Sie nach der Reinigung das Gerät und ggf. auch die Mähwerke, um das Wasser zu entfernen, das andernfalls in die Lager eindringen und diese beschädigen könnte.

8 MIT DEM ZUBEHÖR ARBEITEN



Kontrollieren Sie, ob die zu mähen- de Rasenfläche vollständig frei von Fremdkörpern ist (Steine usw.).

8.1 SCHNITTHÖHE

Optimale Mähergebnisse werden erzielt, wenn das oberste Drittel abgeschnitten wird. Siehe Abb. 32.

Wenn hohes Gras stark beschnitten werden soll, mähen Sie in zwei Durchgängen mit unterschiedlicher Schnitthöhe.

Verwenden Sie bei einer unebenen Rasenfläche nicht die niedrigste Schnitthöheneinstellung.

Andernfalls besteht die Gefahr, dass die Schneidvorrichtungen durch Bodenkontakt beschädigt werden und die oberste Erdschicht des Rasens abgetragen wird.

8.2 TIPPS ZUM MÄHEN

Beachten Sie folgende Ratschläge, um perfekte Mähergebnisse zu erzielen:

- Mähen Sie regelmäßig.
- Betreiben Sie den Motor mit Vollgas.
- Mähen Sie ausschließlich trockenes Gras.
- Verwenden Sie stets scharfe Messer.
- Halten Sie die Unterseite des Mähwerks sauber.

9 WARTUNG

9.1 SERVICEPROGRAMM

Halten Sie sich, um die Maschine immer in einem guten Zustand hinsichtlich von Zuverlässigkeit, Betriebssicherheit und Umweltschutz zu halten, immer an das Wartungsprogramm der **STIGA SpA**.

Die Wartungspunkte dieses Programms sind im beiliegenden Wartungshandbuch der **STIGA SpA** beschrieben.

Der **Grundservice** ist stets von einer autorisierten Werkstatt auszuführen.

Der **erste Service und der Zwischenservice** sollten von einer autorisierten Werkstatt ausgeführt werden, können aber durch den Benutzer selbst erfolgen. Die Vorgehensweise ist dem Serviceheft zu entnehmen. Die einzelnen Maßnahmen sind im Kapitel „**7 START UND BETRIEB**“ sowie im Folgenden beschrieben.

Der von einer autorisierten Werkstatt durchgeführte Service garantiert eine fachmännische Arbeit mit Originalersatzteilen.

Jeder in der autorisierten Werkstatt ausgeführte Grund- und Zwischenservice wird im Serviceheft abgestempelt. Das Serviceheft mit diesen Stempeln erhöht den Wiederverkaufswert des Geräts.

9.2 VORBEREITUNG

Alle Service- und Wartungsmaßnahmen sind bei stehendem Gerät und ausgeschaltetem Motor durchzuführen.



Betätigen Sie stets die Feststellbremse, um eine Bewegung des Geräts zu verhindern.

Stellen Sie den Motor ab.

Verhindern Sie unbeabsichtigte Motorstarts, indem Sie unbedingt den Zündschlüssel (14:C) und den Schlüssel des Sicherheitsschalters (12:A) abziehen.



Für das Intervall siehe Kapitel 13.

9.3 Wartungsübersicht



Siehe Kapitel „13 WARTUNGSÜBERSICHT“. Nachstehende Übersicht soll Ihnen helfen, eine langfristige Funktionstüchtigkeit und Sicherheit Ihres

Geräts zu garantieren. Darin sind die wichtigsten Eingriffe und die dafür vorgesehene Häufigkeit aufgelistet. Die erforderlichen Maßnahmen sind dann auszuführen, wenn der erste Wert eingetroffen ist.

9.4 REIFENDRUCK

Justieren Sie den Reifendruck nach den Angaben im Abschnitt "0 ÜBERSICHT DER TECHNISCHEN DATEN".

9.5 KONTROLLE / NACHFÜLLEN DES MOTORÖLS



Für diesen Eingriff siehe auch die dem Gerät beige stellte Anleitung des Motorherstellers.



Überprüfen Sie den Ölstand vor jeder Benutzung. Die Kontrolle ist bei Gerät auf ebener Fläche vorzunehmen.



Der Ölstand darf die Markierung "FULL" nicht überschreiten. Ansonsten kann sich der Motor überhitzen. Übersteigt der Ölstand die Markierung "FULL", soviel Öl ablassen, bis der korrekte Ölstand erreicht ist.



Wechseln Sie das Öl häufiger, wenn der Motor extrem belastet wird oder die Umgebungstemperatur sehr hoch ist.

9.5.1 Kontrolle / Nachfüllen (26) (Mod. Honda GXV 630; 660; 690)



Den Bereich rund um den Ölmesstab reinigen. Stab lösen und herausziehen. Ölmesstab abwischen.

Führen Sie den Ölmesstab vollständig ein, ohne ihn festzuschrauben.

Ziehen Sie den Ölmesstab wieder heraus. Lesen Sie den Ölstand ab.

Füllen Sie Öl bis zur Markierung "FULL" (25) ein..

9.5.2 Kontrolle / Nachfüllen (29; 27) (Mod. B&S 8270; B&S VANGUARD 18HP)



Den Bereich rund um den Ölmesstab reinigen. Stab lösen und herausziehen. Ölmesstab abwischen.

Führen Sie den Ölmesstab vollständig ein und schrauben Sie ihn fest.

Dann wieder losschrauben und herausziehen. Lesen Sie den Ölstand ab.

Füllen Sie Öl bis zur Markierung "FULL" (29; 27) ein.

9.6 KONTROLLE / NACHFÜLLEN DES GETRIEBEÖLS



Für die Ölart siehe Abschnitt "0 ÜBERSICHT DER TECHNISCHEN DATEN".

9.6.1 Kontrolle/Nachfüllen (25)

1. Stellen Sie das Gerät auf eine ebene Fläche auf.
2. Lesen Sie den Ölstand am Behälter (25:A) ab. Das Niveau sollte auf der Markierung liegen.
3. Füllen Sie bei Bedarf Öl nach.

9.7 RIEMENTRIEB

Überprüfen Sie, ob sämtliche Riemen intakt sind.

9.8 BATTERIE

Für den im Gerät verwendeten Batterietyp siehe "0 ÜBERSICHT DER TECHNISCHEN DATEN"



ACHTUNG! Die Säure in der Batterie ist ätzend und ihr Kontakt schädlich. Handhaben Sie die Batterie vorsichtig und achten Sie, dass keine Säure austritt.



Säure, die mit Augen oder Haut in Kontakt kommt, verursacht schwere Verletzungen. Ist ein Körperteil mit Säure in Kontakt geraten, sofort mit reichlich Wasser spülen und einen Arzt aufsuchen.

Eine Kontrolle oder Auffüllung der Batteriefähigkeit ist nicht möglich. Die einzige erforderliche Wartungsmaßnahme besteht in der Aufladung, zum Beispiel nach einer längeren Lagerung.

Die Batterie kann geladen werden:

- über den Motor
- mit dem Batterieladegerät.

9.8.1 Laden über den Motor

Dieses Verfahren ist nur bei einer Batterie mit einer für das Anlassen ausreichenden Mindestladung möglich.

- Schließen Sie bei einer neuen Batterie die Kabel an.
- Bringen Sie das Gerät ins Freie.
- Starten Sie den Motor gemäß dieser Betriebsanleitung.
- Betreiben Sie den Motor ohne Unterbrechung für die Dauer von 45 Minuten (notwendige Zeit für die vollständige Ladung der Batterie).
- Stellen Sie den Motor ab.

9.8.2 Laden mit Batterieladegerät



Verwenden Sie ein Ladegerät mit Konstantspannung. Bei Verwendung eines Standardladegeräts kann die Batterie beschädigt werden. Hinweise zum Kauf eines Batterieladegeräts mit Konstantspannung erhalten Sie von Ihrem Fachhändler.



Trennen Sie die Batterie vor Anschluss des Ladegeräts von der elektrischen Anlage.

9.8.3 Demontage/Montage

Die Batterie befindet sich hinter der Batterieklappe (30:C).

Gehen Sie für den Zugang zur Batterie folgendermaßen vor:

1. Schließen Sie den Benzinhahn (24:B).
2. Ziehen Sie den Schlüssel des Sicherheitsschalters ab (siehe 6.2).
3. Lösen Sie die 3 Schrauben (31:A).
4. Ziehen Sie die Batterieklappe (31:B) nach oben ab.
5. Entfernen Sie die Batteriefixierung (31:D) durch Lösen der zwei Schrauben (31:E).
6. Ziehen Sie die Batterie (31:C) etwas aus ihrer Aufnahme heraus.
7. Klemmen Sie das schwarze Kabel ab (=Minus).
8. Klemmen Sie das rote Kabel ab (=Plus).
9. Tauschen Sie die entladene Batterie aus.
10. Verbinden Sie das rote Kabel mit dem Pluspol der Batterie (+).
11. Schieben Sie die neue Batterie in ihre Aufnahme.



Achtung: Halten Sie beim Einschieben der Batterie das rote Kabel, damit es sich nicht verklebmt. Dies könnte die korrekte Anbringung der Batterie in ihrer Aufnahme verhindern.

12. Verbinden Sie das schwarze Kabel mit dem Minuspol der Batterie (-).
13. Bringen Sie die Batteriefixierung durch Festdrehen der zwei Schrauben (31:E) an.
14. Setzen Sie die Batterieklappe (31:B) auf.
15. Ziehen Sie die 3 Schrauben fest (31:A).
16. Stecken Sie den Schlüssel in den Sicherheitsschalter ein (nur, wenn Sie das Gerät benutzen möchten).
17. Öffnen Sie den Benzinhahn ein (nur, wenn Sie das Gerät benutzen möchten).



Wenn die Kabel in der umgekehrten Reihenfolge angeschlossen bzw. getrennt werden, besteht die Gefahr eines Kurzschlusses oder einer Beschädigung der Batterie.

Durch das Vertauschen der Kabel werden Generator und Batterie beschädigt.

Ziehen Sie die Kabel fest an. Lose Kabel können Brände verursachen.

Der Motor darf nie bei getrennter Batterie betrieben werden. Dadurch besteht die Gefahr von Schäden an Generator und elektrischer Anlage.

9.8.4 Reinigung

Oxidierete Batteriepole müssen gereinigt werden. Verwenden Sie dazu eine Stahlbürste und schmieren Sie die Pole mit Fett ein.

9.9 LUFTFILTER, MOTOR



Für diesen Eingriff siehe auch die dem Gerät beigestellte Anleitung des Motorherstellers.



HINWEIS! Wird das Gerät unter staubigen Bedingungen eingesetzt, sind die Filter häufiger zu reinigen/auszutauschen. Demontieren/montieren Sie die Luftfilter wie folgt.

9.9.1 Luftfilter (Mod. Honda GXV 630; 660; 690) (26)

1. Reinigen Sie sorgfältig den Bereich um das Luftfiltergehäuse.

2. Demontieren Sie den Luftfilterdeckel (26:D), indem Sie die zwei seitlichen Laschen ausrasten.
3. Bauen Sie den Vorfilter (26:C) aus, entfernen Sie den Papierfilter (26:B). Vorsichtig arbeiten, damit kein Schmutz in den Vergaser gelangt. Reinigen Sie das Luftfiltergehäuse.
4. Reinigen Sie den Papierfilter, indem Sie ihn leicht gegen eine ebene Fläche klopfen. Wenn der Papierfilter sehr schmutzig ist, sollte er ausgewechselt werden.
5. Gehen Sie bei der Montage in umgekehrter Reihenfolge vor.

Zur Reinigung des Papierfilters dürfen keine Druckluft oder Lösungsmittel auf Petroleumbasis bzw. kein Petroleum verwendet werden. Dadurch wird der Filter zerstört.

Zur Reinigung des Papierfilters keine Druckluft benutzen. Der Papierfilter darf nicht geölt werden.

9.9.2 Luftfilter (Mod. B&S 8270) (29X)

1. Reinigen Sie den Bereich um den Luftfilterdeckel sorgfältig.
2. Demontieren Sie den Luftfilterdeckel (29X:A), indem Sie die zwei Knöpfe (29X:B) abdrücken.
3. Demontieren Sie das Filterpaket (29X:C). Ziehen Sie den Vorfilter (29X:D) heraus.
4. Reinigen Sie den Papierfilter, indem Sie ihn leicht gegen eine ebene Fläche klopfen. Wenn der Papierfilter sehr schmutzig ist, sollte er ausgewechselt werden.
5. Reinigen Sie den Vorfilter. Wenn er sehr schmutzig ist, sollte er ausgewechselt werden.
6. Gehen Sie bei der Montage in umgekehrter Reihenfolge vor.

9.9.3 Luftfilter (Mod. B&S VANGUARD 18HP) (27X)

1. Luftfilterdeckel sorgfältig.
2. Demontieren Sie den Luftfilterdeckel (27X:A), indem Sie die zwei Klammern lösen.
3. Demontieren Sie das Filterpaket (27X:B). Der Vorfilter ist über dem Luftfilter positioniert. Vorsichtig arbeiten, damit kein Schmutz in den Vergaser gelangt. Das Luftfiltergehäuse reinigen.
4. Reinigen Sie den Papierfilter, indem Sie ihn leicht gegen eine ebene Fläche klopfen. Wenn der Papierfilter sehr schmutzig ist, sollte er ausgewechselt werden.
5. Reinigen Sie den Vorfilter. Wenn der Papierfilter sehr schmutzig ist, sollte er

ausgewechselt werden.

6. Gehen Sie bei der Montage in umgekehrter Reihenfolge vor.

9.9.4 Zündkerze

Bevor Sie die Zündkerze lösen, reinigen Sie deren Befestigung.

Für den Zündkerzentyp und den Elektrodenabstand siehe Abschnitt "0 ÜBERSICHT DER TECHNISCHEN DATEN".

9.9.5 Lufteinlass

Siehe Abbildung (26:A, 27:C, 29X:E). Der Motor ist luftgekühlt. Verstopfungen im Kühlsystem schaden dem Motor. Reinigen Sie den Lufteinlass des Motors. Eine gründlichere Reinigung des Kühlsystems wird bei jedem Grundservice ausgeführt.

9.10 SCHMIERUNG (28)

Gegenstand	Tätigkeit	Abb.
Mittleres Gelenk	3 Schmierpunkte im mittleren Bereich an der linken Seite der Maschine. Eine mit Universalfett gefüllte Schmiermittelpumpe verwenden. Pumpen, bis das Schmierfett austritt.	28:A
Lenkung	2 Schmierpunkte im mittleren Bereich an der linken Seite der Maschine. Eine mit Universalfett gefüllte Schmiermittelpumpe verwenden. Pumpen, bis das Schmierfett austritt.	28:B
Riemenspanner	Die Stützelenke der Spannerarme mit Schmieröl schmieren.	28:C
Radlager	2 Schmierpunkte. Eine mit Universalfett gefüllte Schmiermittelpumpe verwenden. Pumpen, bis das Schmierfett austritt.	28:D

Schnellverschlusshalterungen	1 Schmierpunkt für jedes Vorderrad. Eine mit Universalfett gefüllte Schmiermittelpumpe verwenden. Pumpen, bis das Schmierfett austritt.	28:E
Steuerkabel	Die Enden der Steuerkabel mit Schmieröl schmieren.	28:F

9.10.1 Sicherungen (31:F)

Bestimmung	Sicherung
Versorgung elektrische Anlage	20 A
Versorgung Batterieladung	25 A

Ersetzen Sie die Sicherungen folgendermaßen:

1. Schließen Sie den Benzinhahn (24:B).
2. Öffnen Sie die Motorhaube (siehe 7.4).
3. Ziehen Sie den Schlüssel des Sicherheitsschalters ab (siehe 6.2).
4. Demontieren Sie das Motorgehäuse (siehe 7.5.1).
5. Ersetzen Sie die defekte Sicherung.
6. Montieren Sie das Motorgehäuse (siehe 7.5.2).
7. Stecken Sie den Schlüssel in den Sicherheitsschalter ein (nur, wenn Sie das Gerät benutzen möchten).
8. Schließen Sie die Motorhaube.
9. Öffnen Sie den Benzinhahn ein (nur, wenn Sie das Gerät benutzen möchten).

10 SERVICE UND REPARATUR

Diese Anleitung vermittelt sämtliche Informationen zum Betrieb des Geräts sowie zur Ausführung des Grundservedurch den Benutzer. Alle nicht in dieser Anleitung beschriebenen Wartungseingriffe und Einstellungen haben durch Ihren Fachhändler oder ein autorisiertes Servicezentrum zu erfolgen, die über die erforderlichen Kompetenzen und Werkzeuge für die fachgerechte Ausführung der Arbeiten verfügen und den originalen Zustand der Maschine gewährleisten können.



Vor jedem Service:

- a. Stellen Sie das Gerät auf eine ebene Fläche auf.

- b. Betätigen Sie die Feststellbremse.
- c. Stellen Sie den Motor ab.
- d. Ziehen Sie den Zündschlüssel (14:C) ab.
- e. Schlüssel aus dem Hauptschalter ziehen (12:A) ab.

Autorisierte Servicewerkstätten führen Reparatur und Wartung unter Garantie aus. Sie verwenden ausschließlich Originalersatzteile.



Die Originalersatzteile und Zubehörteile von STIGA SpA wurden eigens für die Maschinen der STIGA SpA entwickelt. Es wird daran erinnert, dass nicht originale Ersatzteile und Zubehörteile von der STIGA SpA nicht überprüft und genehmigt sind.



Die Verwendung von nicht originalen Ersatz- und Zubehörteilen könnte sich negativ auf die Funktionstüchtigkeit und die Sicherheit der Maschine auswirken. Die STIGA SpA lehnt jedwede Haftung im Fall von Schäden oder Verletzungen durch die besagten Produkte ab.

Originalersatzteile sind bei autorisierten Servicewerkstätten und Fachhändlern erhältlich.



Sie sollten das Gerät zwecks Wartung, Service und Kontrolle der Sicherheitsvorrichtungen einmal im Jahr zu einer autorisierten Servicewerkstatt bringen.

11 UNTERSTELLUNG

1. Entleeren Sie Kraftstofftank.
 - Starten Sie den Motor und lassen Sie ihn solange laufen, bis er stoppt.
2. Reinigen Sie das Gerät gründlich. Reinigen Sie insbesondere die Unterseite des Mähwerks.
3. Reinigen Sie das Gerät gründlich. Reinigen Sie insbesondere die Unterseite des Mähwerks.
4. Stellen Sie das Gerät an einen trockenen Ort ab.



Laden Sie die Batterie vor Unterstellung des Geräts. Eine im entladenen Zustand gelagerte Batterie kann schwere Schäden nehmen.

12 GARANTIEBEDINGUNGEN

Die Garantie deckt alle Material- und Herstellungsmängel. Der Benutzer muss die in der beiliegenden Dokumentation enthaltenen Anweisungen sorgfältig befolgen.

Die Garantie deckt keine Schäden durch:

- Mangelnde Kenntnis der Begleitdokumentation.
- Unaufmerksamkeit.
- Falsche bzw. unzulässige Verwendung und Montage.
- Einsatz von Nicht-Originalersatzteilen.
- Verwendung von Zubehörteilen, die nicht von der STIGA SpA geliefert bzw. genehmigt wurden.

Die Garantie deckt nicht:

- Die normale Abnutzung des Verbrauchsmaterials wie Antriebsriemen, Scheinwerfer, Räder, Schrauben und Steuerzüge.
- Den normalen Verschleiß.
- Die Motoren. Letztere sind von der Garantie des Motorherstellers nach den jeweiligen Bedingungen gedeckt.

Der Käufer wird durch die im eigenen Land geltende Gesetzgebung geschützt. Die von den nationalen Gesetzen vorgesehenen Rechte des Käufers werden durch diese Garantie in keiner Weise eingeschränkt.

13 WARTUNGSÜBERSICHT

Eingriff	Häufigkeit Betriebsstunden / Kalendermonate		Bez. Abschnitt
	Erstmals	Anschließend	
GERÄT			
Kontrolle sämtlicher Befestigungen	-	Vor jedem Gebrauch	-
Sicherheitskontrollen / Überprüfung der Bedienelemente	-	Vor jedem Gebrauch	-
Reifendruckkontrolle	-	Vor jedem Gebrauch	-
Allgemeine Reinigung und Kontrolle	-	Nach jedem Gebrauch	-
Allgemeine Schmierung	-	Alle 50 Stunden und nach jeder Wäsche	9.10
Verschleißkontrolle der Antriebsriemen	5 Stunden	50 Stunden	9.7
Laden der Batterie	-	Vor der Unterstellung	9.8; 11
Reinigung der Batteriepole	5 Stunden	100 Stunden	9.8.4
MOTOREN / ANTRIEB (Allgemein)			
Kontrolle/Nachfüllen des Getriebeöls	-	50 Stunden	9.6
Austausch Kraftstofffilter	-	Jede Saison	***
Wechsel des Getriebeöls	50 Stunden	200 Stunden	***
Filteraustausch Getriebeölbehälter	50 Stunden	200 Stunden	***
Filteraustausch Getriebeöl	50 Stunden	200 Stunden	***
Motor Mod. Honda GXV 630; 660; 690			
Kontrolle/Nachfüllen des Motoröls	-	Vor jedem Gebrauch	9.5.1
Motorölwechsel	Alle 20 Stunden / 1 Monat	Alle 100 Stunden / 6 Monate	***
Filteraustausch Motoröl	-	200 Stunden	***
Reinigung/Austausch des Papierfilters	Vor jedem Gebrauch überprüfen	Alle 100 Stunden/6 Monate reinigen (häufiger bei Einsatz in staubiger Umgebung). Alle 500 Stunden / 2 Jahre austauschen (nur Filtereinsatz).	9.9.1
Austausch Zündkerze		200 Stunden	
Reinigung des Lufteinlasses		50 Stunden	

Motor Mod. B&S 8270

Kontrolle/Nachfüllen des Motoröls	-	Vor jedem Gebrauch	9.5.2
Motorölwechsel	-	Alle 50 - 100 Stunden / jede Saison	*** (1)
Filteraustausch Motoröl	-	Alle 50 - 100 Stunden / jede Saison	*** (1)
Reinigung/Austausch des Vorfilters		25 Stunden	9.9.2 (2)
Reinigung/Austausch des Luftfilters	-	Alle 100 Stunden / jede Saison	9.9.2 (2)
Austausch Zündkerze		Jede Saison	
Reinigung des Lufteinlasses		Alle 8 Stunden / täglich	

Motore Mod. B&S Vanguard 18 HP

Kontrolle/Nachfüllen des Motoröls	-	Vor jedem Gebrauch	9.5.2
Motorölwechsel	5 Stunden	100 Stunden / Jede Saison	*** (1)
Filteraustausch Motoröl	-	100 Stunden / jeden Ölwechsel	*** (1)
Reinigung des Vorfilters		25 Stunden	9.9.3 (2)
Reinigung des Luftfilters	-	100 Stunden	9.9.3 (2)
Austausch des Luftfilters		400 Stunden / Jede Saison	9.9.3
Austausch Zündkerze		100 Stunden / Jede Saison	9.9.4
Reinigung des Lufteinlasses		8 Stunden / täglich	9.9.5

*** Diese Eingriffe sind von Ihrem Händler oder einem autorisierten Servicezentrum durchzuführen.

(1) Alle 50 Stunden bei schwarzen Originalfiltern B&S - Alle 100 Stunden bei gelben Hochleistungsfiltern B&S.

(2) Bei besonders schweren Arbeitsbedingungen oder durch Partikel belastete Luft häufiger reinigen.

14 INFOMELDUNGEN AM DISPLAY (Mod. 740IOX; 540IX)

MELDUNG	MASSNAHME / MÖGLICHE URSACHE	ABHILFE
CHECK CONNECTION	Einschaltversuch des hinteren Zubehörs (14:L) . Kein Zubehör am Stecker (17:A) angeschlossen.	Stecker des Zubehörs an die Gerätebuchse anschließen.
	Stecker ist angeschlossen, Meldung bleibt am Display eingeblendet.	Autorisiertes Servicezentrum aufsuchen.
NO MOVING	Einstellversuch der Höhe des hinteren Zubehörs (14:I; 14:H). Kein Zubehör am Stecker (17:B) angeschlossen.	Stecker des Zubehörs an die Gerätebuchse anschließen.
	Stecker ist angeschlossen, Meldung bleibt am Display eingeblendet.	Autorisiertes Servicezentrum aufsuchen.
START MOTOR	Einkuppelversuch der Zapfwelle bei abgestelltem Motor	Starten Sie den Motor.
PRESS BRAKE	Startversuch des Motors bei nicht betätigter Feststellbremse	Betätigen Sie die Feststellbremse.
SIT DOWN	Startversuch des Motors ohne Fahrer auf dem Sitz.	Nehmen Sie auf dem Sitz Platz.

TILT FAULT

Betriebsstörung des Neigungssensors.

Autorisiertes Servicezentrum aufsuchen.

Diese Meldung läuft zweimal durch:

- bei Ausfall des Neigungsmessers.
- bei jedem Start des Geräts, unmittelbar nach dem Anfangstest der Displayanzeigen.

15 AUFSCHLÜSSELUNG DER STÖRUNGEN

STÖRUNG	MÖGLICHE URSACHE	ABHILFE
1. Die Konsole schaltet sich nicht ein.	Sicherheitsschalter mit Schlüssel auf "O".	Den Sicherheitsschalter mit Schlüssel auf "I" stellen.
2. Die Konsole schaltet sich nicht ein. Bei Sicherheitsschalter auf «I» und Zündschlüssel auf «I» bleibt die Konsole ausgeschaltet	Batterie falsch angeschlossen.	Batterieanschlüsse überprüfen.
	Batterie vollkommen entladen.	Batterie laden.
	Sicherung (20A) durchgebrannt.	Sicherung ersetzen.
3. Anlasser funktioniert nicht Bei Zündschlüssel auf „I“ schaltet sich das Display durch Drücken der Taste «START / STOP ENGINE» ein, der Anlasser funktioniert aber nicht.	Batterie unzureichend geladen.	Batterie laden.
4. Anlasser funktioniert, Motor startet aber nicht Bei Zündschlüssel auf „I“ schaltet sich das Display durch Drücken der Taste «START / STOP ENGINE» ein, der Anlasser funktioniert, aber der Motor startet nicht.	Benzinhahn geschlossen.	Öffnen Sie den Benzinahn.
	Keine Benzinzufuhr.	- Benzinstand im Tank prüfen. - Kraftstofffilter prüfen.
	Defekte Zündung.	- Befestigung des Zündkerzensteckers überprüfen. - Sauberkeit und korrekten Elektrodenabstand der Zündkerze überprüfen.
5. Batterieanzeige und Displaystellen blinken. (740 IOX, 540 IX). Es erscheint "BATT". (340 IX). Startversuch des Geräts, das Gerät startet nicht, die «Batterieanzeige» und die «Displaystellen» blinken und melden eine Spannung unter 12V.	Batterie unzureichend geladen.	Batterie laden.
	Sicherung (25A) des Ladegeräts durchgebrannt.	Sicherung ersetzen.
	Batterie defekt.	Batterie austauschen.

<p>6 Batterieanzeige und Displaystellen blinken. (740 IOX, 540 IX). Es erscheint "BATT". (340 IX). Die «Batterieanzeige» und die «Displaystellen» blinken und melden eine Spannung über 12V.</p>	<p>Die «Displaystellen» melden eine Spannung über 12V; es liegt Überspannung vor.</p>	<p>Autorisiertes Servicezentrum aufsuchen.</p>
<p>7 Batterieanzeige und Displaysstellen blinken, dann stellt sich der Motor ab. (740 IOX, 540 IX) Es erscheint "BATT". (340 IX). Die «Batterieanzeige» und die «Displaystellen» blinken und melden eine Spannung über 12V; dann stellt sich das Gerät ab.</p>	<p>Die Batterie ist über der Ansprechschwelle Überspannung.</p>	<p>Autorisiertes Servicezentrum aufsuchen.</p>
<p>8. Motor läuft, die «Batterieanzeige» und die «Displaystellen» blinken und melden eine Spannung unter 12V. (740 IOX, 540 IX) Es erscheint "BATT". (340 IX).</p>	<p>Sollte dieser Zustand fortbestehen:</p> <p>Sicherung (25A) des Ladegeräts durchgebrannt.</p> <p>Batterie defekt.</p> <p>Batterieladegerät defekt.</p>	<p>Sicherung ersetzen.</p> <p>Batterie austauschen.</p> <p>Autorisiertes Servicezentrum aufsuchen.</p>
<p>9. Startschwierigkeiten oder unregelmäßiger Motorlauf</p>	<p>Probleme mit dem Vergaser.</p>	<p>Luftfilter reinigen oder ersetzen.</p>
<p>10. Motorleistung sinkt beim Mähen</p>	<p>Fahrgeschwindigkeit im Verhältnis zur Schnitthöhe hoch.</p>	<p>Fahrgeschwindigkeit drosseln bzw. Schneidmesser anheben.</p>
<p>11. Batterieanzeige erlischt nicht nach einigen Betriebsminuten. (740 IOX, 540 IX)</p>	<p>Unzureichende Ladung.</p>	<p>Autorisiertes Servicezentrum aufsuchen.</p>
<p>12. Ölanzeige leuchtet während der Arbeit auf. (740 IOX, 540 IX)</p>	<p>Probleme mit der Motorschmierung.</p>	<p>- Gerät sofort abstellen. - Ölstand wiederherstellen (sollte das Problem fortbestehen, ein autorisiertes Servicezentrum aufsuchen).</p>
<p>13. Motor stoppt, ohne offensichtlichen Grund.</p>	<p>- Kein Benzin mehr im Tank. - Motorstart versuchen.</p>	<p>Voll tanken (sollte das Problem fortbestehen, ein autorisiertes Servicezentrum aufsuchen).</p>
<p>14. Unregelmäßiger Schnitt.</p>	<p>Schneidvorrichtungen unzureichend geschärft.</p> <p>Fahrgeschwindigkeit im Verhältnis zur Schnitthöhe hoch.</p> <p>Baugruppe Mähwerk mit Gras gefüllt.</p>	<p>Reifendruck prüfen.</p> <p>Autorisiertes Servicezentrum aufsuchen.</p> <p>Fahrgeschwindigkeit drosseln bzw. Schneidmesser anheben.</p> <p>- Solange warten, bis das Gras trocken ist. - Baugruppe Mähwerk reinigen.</p>
<p>15. Nicht normale Vibrationen beim Betrieb.</p>	<p>- Schneidvorrichtungen nicht ausgewuchtet. - Schneidvorrichtungen locker. - Teile locker. - Etwaige Schäden.</p>	<p>Autorisiertes Servicezentrum für Inspektion, Austausch oder Reparatur aufsuchen.</p>

16. Bei laufendem Motor bewegt sich das Gerät durch Drücken des Fahrpedals nicht. «Auskupplungshebel des Antriebs» Antrieb einkuppeln.
ausgekuppelt.

Sollten die Probleme nach den vorgenannten Eingriffen fortbestehen, Ihren Händler aufsuchen.



Achtung! Versuchen Sie niemals., aufwändige Reparaturen ohne die erforderlichen Werkzeuge und technischen Kenntnisse durchzuführen. Bei nicht fachgerecht ausgeführten Eingriffen erlischt automatisch jeder Garantieanspruch und jede Haftung des Herstellers.

1 Δείκτης

0	ΠΙΝΑΚΑ ΤΕΧΝΙΚΩΝ ΣΤΟΙΧΕΙΩΝ	XI
1	ΕΙΣΑΓΩΓΗ	4
1.1	ΔΟΜΗ ΤΟΥ ΕΓΧΕΙΡΙΔΙΟΥ	4
1.2	ΣΥΜΒΟΛΟΓΙΑ	4
1.3	ΦΥΛΛΑΞΗ ΤΟΥ ΕΓΧΕΙΡΙΔΙΟΥ	4
2	ΓΝΩΡΙΣΤΕ ΤΗΝ ΜΗΧΑΝΗ	4
2.1	ΧΑΡΑΚΤΗΡΙΣΤΙΚΑ ΤΗΣ ΜΗΧΑΝΗΣ	4
2.2	ΠΡΟΒΛΕΠΟΜΕΝΗ ΧΡΗΣΗ	5
2.2.1	ΟΡΙΣΜΟ ΣΤΟΥ ΤΥΠΟΥ ΧΡΗΣΤΗ	5
2.3	ΑΚΑΤΑΛΛΗΛΗ ΧΡΗΣΗ	5
2.4	ΣΗΜΑΤΟΔΟΤΗΣΕΙΣ ΑΣΦΑΛΕΙΑΣ	5
2.5	ΕΤΙΚΕΤΑ ΑΝΑΓΝΩΡΙΣΗΣ ΠΡΟΪΟΝΤΟΣ	6
2.6	ΚΥΡΙΕΣ ΣΥΝΙΣΤΩΣΕΣ	6
3	ΚΑΝΟΝΙΣΜΟΙ ΑΣΦΑΛΕΙΑΣ	7
3.1	ΕΚΠΑΙΔΕΥΣΗ	7
3.2	ΠΡΟΠΑΡΑΣΚΕΥΑΣΤΙΚΕΣ ΛΕΙΤΟΥΡΓΙΕΣ	7
3.3	ΚΑΤΑ ΤΗ ΔΙΑΡΚΕΙΑ ΤΗΣ ΧΡΗΣΗΣ	8
3.4	ΣΥΝΤΗΡΗΣΗ ΚΑΙ ΑΠΟΘΗΚΕΥΣΗ	10
3.5	ΜΕΤΑΦΟΡΑ	12
3.6	ΠΡΟΣΤΑΣΙΑ ΤΟΥ ΠΕΡΙΒΑΛΛΟΝΤΟΣ	12
4	ΔΙΑΣΦΑΛΙΣΗ ΤΟΥ ΧΛΟΟΚΟΠΤΙΚΟΥ	12
5	ΣΥΝΑΡΜΟΛΟΓΗΣΗ	12
5.1	ΕΞΑΡΤΗΜΑΤΑ ΓΙΑ ΤΗΝ ΕΓΚΑΤΑΣΤΑΣΗ (3)	12
5.2	ΚΑΘΙΣΜΑ	13
5.2.1	Εγκατάσταση των βραχιόνων (6)	13
5.2.2	Τοποθετήστε το κάθισμα (5) (Mod. 740 IOX, 540 IX)	13
5.2.3	Τοποθετήστε το κάθισμα (5) (Mod. 340 IX)	13
5.2.4	Συναρμολόγηση Φυσούνας (7) (Mod. 740 IOX, 540 IX)	13
5.2.5	Συναρμολόγηση της θήκης (8)	14
5.3	ΤΙΜΟΝΙ (9)	14
5.4	ΜΠΑΡΑ ΡΥΜΟΥΛΚΗΣΗΣ (10)	14
5.5	ΣΤΗΡΙΚΤΙΚΑ ΓΡΗΓΟΡΗΣ ΑΠΕΛΕΥΘΕΡΩΣΗΣ (1: R)	14
5.6	ΦΟΡΤΙΣΗ ΜΠΑΤΑΡΙΑΣ	14
5.7	ΠΙΕΣΗΣ ΕΛΑΣΤΙΚΩΝ	14
5.8	ΑΞΕΣΟΥΑΡ	14
6	ΕΝΤΟΛΕΙΣ ΚΑΙ ΕΡΓΑΛΕΙΑ ΕΛΕΓΧΟΥ	14
6.1	ΚΑΠΟ (11)	14
6.2	ΓΕΝΙΚΟΣ ΑΠΟΖΕΥΚΤΗΣ ΚΛΕΙΔΙΟΥ (12)	14
6.3	ΠΕΝΤΑΛ ΧΕΙΡΟΦΡΕΝΟΥ (13:A)	14
6.4	ΜΟΧΛΟΣ ΦΡΑΓΗΣ ΤΟΥ ΧΕΙΡΟΦΡΕΝΟΥ (13:B)	15

6.5	ΠΕΝΤΑΛ ΕΛΕΞΗΣ (13:C)	15
6.6	ΤΙΜΟΝΙ (13:E)	15
6.7	ΓΚΑΖΙ (ΕΠΙΤΑΧΥΝΤΗΣ) (14:A)	15
6.8	ΧΕΙΡΙΣΤΗΡΙΟ ΤΟΥ ΤΣΟΚ (14: B)	15
6.9	ΜΕΤΑΓΩΓΕΑΣ ΚΛΕΙΔΙΟΥ (14:C)	15
6.10	DISPLAY ΚΑΙ ΛΕΙΤΟΥΡΓΙΑ ΠΛΗΚΤΡΟΥ ΤΗΣ ΚΟΝΣΟΛΑΣ (14: D, 15) (Mod. 740 IOX, 540 IX)	16
6.11	ΕΝΤΟΛΗ ΠΡΟΒΟΛΕΩΝ ΚΑΙ ΟΠΙΣΘΙΟ ΠΑΡΕΛΚΟΜΕΝΟ (14:D; 15) (Mod. 340 IX)	16
6.12	ΟΘΩΝΗ ΩΡΟΜΕΤΡΟΥ (14:D; 15) (Mod. 340 X)	17
6.13	ΠΡΙΖΑ ΙΣΧΥΟΣ (14:F)	17
6.14	ΡΥΘΜΙΣΗ ΥΨΟΥΣ ΚΟΠΗΣ (14:G)	17
6.15	ΕΝΤΟΛΗ ΕΛΕΓΧΟΥ ΟΠΙΣΘΙΟΥ ΑΞΕΣΟΥΑΡ (14:H, 14:I)	17
6.16	ΕΝΤΟΛΕΑΣ ΟΠΙΣΘΙΟΥ ΑΞΕΣΟΥΑΡ (14: L)	17
6.17	ΥΔΡΑΥΛΙΚΑ ΕΞΑΡΤΗΜΑΤΑ ΑΝΥΨΩΣΗΣ (1: G)	17
6.18	ΜΟΧΛΟΙ ΕΝΤΟΛΕΑ ΥΔΡΑΥΛΙΚΩΝ ΠΡΙΖΩΝ (14:O, 14:N) (Mod. 740 IOX)	18
6.19	ΜΟΧΛΟΣ ΕΝΑΡΞΗ / ΑΠΕΜΠΛΟΚΑΡΙΣΜΑ ΤΗΣ ΜΕΤΑΔΟΣΗΣ (19)	18
6.20	ΡΥΘΜΙΣΗ ΚΑΘΙΣΜΑΤΟΣ (20)	18
6.21	ΣΤΗΡΙΚΤΙΚΑ ΤΑΧΕΙΑΣ ΑΠΕΛΕΥΘΕΡΩΣΗΣ	18
7	ΟΔΗΓΙΕΣ ΓΙΑ ΣΩΣΤΗ ΧΡΗΣΗ	19
7.1	ΠΡΟΦΥΛΑΞΕΙΣ ΧΡΗΣΗΣ	19
7.2	ΣΥΝΔΥΑΣΜΕΝΗ ΧΡΗΣΗ ΤΩΝ ΑΞΕΣΟΥΑΡ	19
7.3	ΑΝΑΦΟΔΙΑΣΜΟΣ ΚΑΥΣΙΜΩΝ (24)	19
7.4	ΚΑΠΟ ΚΙΝΗΤΗΡΑ (10)	20
7.5	ΚΑΡΤΕΡ ΚΙΝΗΤΗΡΑ (30)	20
7.5.1	Αφαίρεση κάρτερ κινητήρα	20
7.5.2	Τοποθέτηση του κάρτερ του κινητήρα	20
7.6	ΕΛΕΓΧΟΣ ΤΗΣ ΣΤΑΘΜΗΣ ΛΑΔΙΟΥ ΚΙΝΗΤΗΡΑ (25)	20
7.7	ΕΛΕΓΧΟΣ ΤΗΣ ΣΤΑΘΜΗΣ ΛΑΔΙΟΥ ΤΗΣ ΜΕΤΑΔΟΣΗΣ	20
7.8	ΕΛΕΓΧΟΙ ΑΣΦΑΛΕΙΑΣ	20
7.8.1	Έλεγχος γενικής ασφάλειας	20
7.8.2	Έλεγχος γενικής ασφάλειας	21
7.9	ΕΚΚΙΝΗΣΗ / ΕΡΓΑΣΙΑ	21
7.9.1	Κίνηση	21
7.10	ΣΤΑΣΗ	22
7.11	ΚΑΘΑΡΙΣΜΟΣ	22
8	ΧΡΗΣΗ ΑΞΕΣΟΥΑΡ	22
8.1	ΥΨΟΣ ΚΟΠΗΣ	22
8.2	ΣΥΜΒΟΥΛΕΣ ΚΟΠΗΣ	22
9	ΣΥΝΤΗΡΗΣΗ	23
9.1	ΠΡΟΓΡΑΜΜΑ ΤΕΧΝΙΚΗΣ ΥΠΟΣΤΗΡΙΞΗΣ	23
9.2	ΠΡΟΕΤΟΙΜΑΣΙΑ	23
9.3	ΠΙΝΑΚΑΣ ΣΥΝΤΗΡΗΣΕΩΝ	23
9.4	ΠΙΕΣΗΣ ΕΛΑΣΤΙΚΩΝ	23

9.5	ΕΛΕΓΧΟΣ ΛΑΔΙΟΥ ΚΙΝΗΤΗΡΑ / ΣΥΜΠΛΗΡΩΣΗ ΛΑΔΙΟΥ	23
9.5.1	Έλεγχος / συμπλήρωση (26) (Mod. Honda GXV 630; 660; 690)	23
9.5.2	Έλεγχος / συμπλήρωση (29; 27)(Mod. B&S 8270; B&S VANGUARD 18HP)	24
9.6	ΕΛΕΓΧΟΣ ΛΑΔΙΟΥ ΚΙΝΗΤΗΡΑ / ΣΥΜΠΛΗΡΩΣΗ ΛΑΔΙΟΥ	24
9.6.1	Έλεγχος/συμπλήρωση (25)	24
9.7	ΜΕΤΑΔΟΣΗ ΙΜΑΝΤΑ	24
9.8	Μπαταρία	24
9.8.1	Φόρτιση με τον κινητήρα.	24
9.8.2	Φόρτιση μπαταρίας με φορτιστή	24
9.8.3	Αποσυναρμολόγηση / Συναρμολόγηση	24
9.8.4	Καθαρισμός	25
9.9	ΦΙΛΤΡΟ ΑΕΡΑ, ΚΙΝΗΤΗΡΑΣ	25
9.9.1	Φίλτρο αερα (Mod. Honda GXV 630; 660; 690) (26)	25
9.9.2	Φίλτρο αερα (Mod. B&S 8270) (29X).	25
9.9.3	Φίλτρο αερα (Mod. B&S VANGUARD 18HP) (27X)	25
9.9.4	Αντικατάσταση μπουζί.	26
9.9.5	Καθαρίστε εισαγωγής αέρα	26
9.10	ΛΙΠΑΝΣΗ (28)	26
9.10.1	Ασφαλείες (31:F)	26
10	ΤΕΧΝΙΚΗ ΥΠΟΣΤΗΡΙΞΗ ΚΑΙ ΕΠΙΔΙΟΡΘΩΣΕΙΣ	27
11	ΑΠΟΘΗΚΕΥΣΗ	27
12	ΟΡΟΙ ΑΓΟΡΑΣ ΚΑΙ ΠΡΟΫΠΟΘΕΣΕΙΣ	28
13	ΠΕΡΙΛΗΠΤΙΚΟΣ ΠΙΝΑΚΑΣ ΣΥΝΤΗΡΗΣΗΣ	29
14	ΜΗΝΥΜΑΤΑ ΠΛΗΡΟΦΟΡΗΣΗΣ ΑΠΟ ΤΗΝ ΟΘΟΝΗ (MOD. 740ΙΟΧ; 540ΙΧ)	31
15	ΟΔΗΓΟΣ ΓΙΑ ΤΗΝ ΑΝΑΓΝΩΡΙΣΗ ΤΩΝ ΠΡΟΒΛΗΜΑΤΩΝ	32

1 ΕΙΣΑΓΩΓΗ



Πριν την εκκίνηση λειτουργίας διαβάστε προσεκτικά το εγχειρίδιο οδηγιών.

1.1 ΔΟΜΗ ΤΟΥ ΕΓΧΕΙΡΙΔΙΟΥ

Το εγχειρίδιο αποτελείται από το εξώφυλλο, ένα δείκτη περιχομένων, ένα τμήμα που περιλαμβάνει όλες τις εικόνες, το επεξηγηματικό κείμενο.

Το περιεχόμενο χωρίζεται σε κεφάλαια, ενότητες και υποενότητες.

Αυτό το εγχειρίδιο περιέχει μια σειρά από πίνακες σχετικές με τα διαφορετικά είδη κινητήρων που περιλαμβάνονται στην γκάμα της GGP.

Για να διευκολυνθεί η ανάγνωση, επισημάνετε τα στοιχεία που σχετίζονται με το σχετικό μηχανήμα ή τον κινητήρα.

Εικόνες

Οι εικόνες σε αυτές τις οδηγίες λειτουργίας αριθμούνται ως 1, 2, 3 και ούτω καθεξής.

Τα εξαρτήματα που εμφανίζονται στις εικόνες σημειώνονται με τα γράμματα A, B, C και ούτω καθεξής.

Έχει προηγηθεί μια αναφορά στην εικόνα με την σύντμηση (2).

Μια αναφορά στο εξάρτημα C στην εικόνα 2 υποδεικνύεται με την σύντμηση (2:A).

Επικεφαλίδες

Οι επικεφαλίδες σε αυτές τις οδηγίες λειτουργίας αριθμούνται όπως φαίνεται στο ακόλουθο παράδειγμα :

"2.2 ΠΡΟΒΛΕΠΟΜΕΝΗ ΧΡΗΣΗ" είναι ένας υπότιτλος του "2 ΓΝΩΣΤΗ ΤΗΣ ΜΗΧΑΝΗΣ" και περιλαμβάνεται σε αυτή την κατηγορία.

Όταν αναφερόμαστε στις επικεφαλίδες, γενικά καθορίζονται συνήθως μόνο οι σχετικοί αριθμοί, όπως για παράδειγμα "Δείτε 2.2.1".

1.2 ΣΥΜΒΟΛΟΓΙΑ



Σύμβολο ΠΡΟΕΙΔΟΠΟΙΗΣΗΣ. Σε περίπτωση μη συμμόρφωσης με τις οδηγίες, μπορεί να προκληθούν σοβαροί τραυματισμοί σε άτομα ή / και υλικές ζημιές.



Σύμβολο ΥΠΟΧΡΕΩΣΗ. Υποδεικνύει μια λειτουργία που πρέπει να εκτελείται αναγκαστικά.



Σύμβολο ΑΠΑΓΟΡΕΥΣΗ. Υποδεικνύει μια απαγορευμένη λειτουργία.



Σύμβολο ΣΗΜΕΙΩΣΗ. Υποδεικνύει μια πληροφορία ή μια εμπέδωση ειδικής σημασίας.



Σύμβολο ΑΝΑΒΟΛΗΣ. Υποδεικνύει την αναβολή μιας πληροφορίας, η σημείωση υποδεικνύει που βρίσκεται η πληροφορία.

1.3 ΦΥΛΛΑΞΗ ΤΟΥ ΕΓΧΕΙΡΙΔΙΟΥ

Φυλάξτε αυτό το εγχειρίδιο σε καλή κατάσταση και ευανάγνωστο, σε μέρος που είναι γνωστό και είναι εύκολα προσβάσιμο από το χρήστη του μηχανήματος.

2 ΓΝΩΡΙΣΤΕ ΤΗΝ ΜΗΧΑΝΗ

Αυτό το μηχανήμα συνιστά εξοπλισμό κηπουρικής και συγκεκριμένα μια χορτοκοπτική μηχανή με καθήμενο οδηγό εμπρόσθιας κοπής.. Η μηχανή είναι εφοδιασμένη με ένα κινητήρα που κινεί την συσκευή κοπής, ο οποίος προστατεύεται από ένα κάρτερ και μία μονάδα μεταφοράς η οποία προβλέπεται για την κίνηση του μηχανήματος.

Η μηχανή είναι αρθρωτή. Αυτό σημαίνει ότι το πλαίσιο διαιρείται σε ένα εμπρόσθιο τμήμα και ένα οπίσθιο συστρέψιμο το ένα σε σχέση με το ένα με το άλλο.

Το αρθρωτό σύστημα διεύθυνσης δρα ώστε η μηχανή να μπορεί να περιστραφεί γύρω από δέντρα και άλλα εμπόδια με μια εξαιρετικά μικρή ακτίνα στροφής.

Ο χειριστής είναι σε θέση να οδηγεί και να χειρίζεται τη μηχανή σε όρθια θέση στην θέση του οδηγού.

Οι διατάξεις ασφαλείας που έχουν τοποθετηθεί στη μηχανή προβλέπουν τη διακοπή του κινητήρα και της συσκευής κοπής.

2.1 ΧΑΡΑΚΤΗΡΙΣΤΙΚΑ ΤΗΣ ΜΗΧΑΝΗΣ

Το μηχανήμα διαθέτει 4-τροχούς κίνησης.

Η ισχύς του κινητήρα μεταδίδεται υδραυλικά στους κινητήριους τροχούς.

Ο κινητήρας ενεργοποιεί μια αντλία λαδιού μέσω ενός υδραυλικού κυκλώματος που ενεργοποιεί τους άξονες (τροχούς) εμπρός και πίσω.

Οι μπροστινοί τροχοί και οι πίσω τροχοί περιστρέφονται με την ίδια ταχύτητα.

Για την υποστήριξη της συστροφής και οι δύο άξονες είναι εξοπλισμένοι με διαφορικό.

Τα εμπρός τοποθετημένα αξεσουάρ ενεργοποιούνται από ιμάντες μετάδοσης.

2.2 ΠΡΟΒΛΕΠΟΜΕΝΗ ΧΡΗΣΗ

Αυτό το μηχάνημα έχει σχεδιαστεί και κατασκευαστεί για την κοπή χόρτου.

Η χρήση των ειδικών εξαρτημάτων που παρέχονται από τον κατασκευαστή ως αυθεντικός εξοπλισμός ή που πωλούνται ξεχωριστά, επιτρέπουν την πραγματοποίηση αυτού του έργου με σε διάφορους τρόπους λειτουργίας, που εμφανίζονται σε αυτό το εγχειρίδιο ή στις οδηγίες που συνοδεύουν τα επιμέρους εξαρτήματα.

Ομοίως, η δυνατότητα εφαρμογής πρόσθετου εξοπλισμού (εάν παρέχεται από τον κατασκευαστή) μπορεί να επεκτείνει την προβλεπόμενη χρήση σε άλλες λειτουργίες, σύμφωνα με τους περιορισμούς και τις προϋποθέσεις που αναφέρονται στις οδηγίες που συνοδεύουν τον ίδιο τον εξοπλισμό.



Η μηχανή θα πρέπει να χρησιμοποιείται από ένα μόνο χειριστή.



Η σταθερότητα της μηχανής μειώνεται χρησιμοποιώντας ένα διαφορετικό αξεσουάρ εμπρόςθιας προσάρτησης από το αυτό του γκρουπ της συσκευής κοπής.



Το μηχάνημα πρέπει να χρησιμοποιείται με τουλάχιστον ένα γκρουπ της συσκευής κοπής ή ένα άλλο εμπρόςθιας τοποθετημένο αξεσουάρ.

2.2.1 ΟΡΙΣΜΟΣ ΣΤΟΥ ΤΥΠΟΥ ΧΡΗΣΤΗ

Αυτό το μηχάνημα προορίζεται για χρήση από τους καταναλωτές, δηλαδή από μη επαγγελματία χειριστή.

Αυτή η μηχανή έχει σχεδιαστεί για χρήση ως "χόμπι".

2.3 ΑΚΑΤΑΛΛΗΛΗ ΧΡΗΣΗ

Οποιαδήποτε άλλη χρήση, διαφορετική από εκείνη που αναφέρεται παραπάνω, μπορεί να είναι επικίνδυνη και να προκαλέσει υλικές ζημιές και/ή τραυματισμούς.

Αποτελεί ακατάλληλη χρήση (ως παράδειγμα, αλλά όχι μόνο):

- η μεταφορά στο μηχάνημα ή σε ένα ρυμουλκούμενο άλλων ατόμων προωπών, παιδιών ή ζώων.
- η ώθηση ή έλξη φορτίων χωρίς την χρήση του ειδικού εξαρτήματος που προορίζεται για τη ρυμούλκηση,
- η χρήση του μηχανήματος για λειτουργία πάνω από ασταθές έδαφος, ολισθηρό, παγωμένο, βραχώδες ή ανώμαλο, σε λακκούβες ή βάλτους, που δεν επιτρέπουν την αξιολόγηση της σύστασης του εδάφους,
- τη λειτουργία του συστήματος κοπής σε χώρους χωρίς χλόη.



Η ακατάλληλη χρήση του μηχανήματος ακυρώνει την εγγύηση και κάθε ευθύνη του Κατασκευαστή, μεταφέροντας στον χρήστη τα έξοδα από ζημιές ή τραυματισμούς του ίδιου ή τρίτων.

2.4 ΣΗΜΑΤΟΔΟΤΗΣΕΙΣ ΑΣΦΑΛΕΙΑΣ

Οι πινακίδες ασφαλείας πάνω στο μηχάνημα ενημερώνουν το χρήστη σχετικά με τη συμπεριφορά που πρέπει να ακολουθείται κατά τη χρήση της μηχανής, ειδικά σε εργασίες που απαιτούν προσοχή και προφύλαξη.



ΠΡΟΣΟΧΗ! Υποδεικνύει κίνδυνο Συνδυάζεται με άλλες πινακίδες που υποδεικνύουν την ιδιαιτερότητα του κινδύνου.



Προσοχή! Πριν από την χρήση της μηχανής διαβάστε προσεκτικά το εγχειρίδιο οδηγιών.



Προσοχή! Δώστε προσοχή σε άχρηστα αντικείμενα. Προσέξτε για τυχόν άτομα παρόντα στο χώρο.



Προσοχή! Φοράτε πάντα προστατευτικά ακοής.



Προσοχή! Η μηχανή δεν φέρει πιστοποίηση για χρήση σε δημόσιους δρόμους.



Προσοχή! Αυτό το μηχάνημα, με εγκατεστημένα γνήσια αξεσουάρ, μπορεί να λειτουργήσει με μέγιστη κλίση 10°, ανεξάρτητα από την κατεύθυνση.

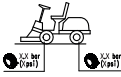

Πίεση των ελαστικών Η ετικέτα αναφέρει τη βέλτιστη τιμή πίεσης (Βλέπε πίνακα τεχνικών χαρακτηριστικών). Η σωστή πίεση των ελαστικών είναι απαραίτητη για την άρτια λειτουργία του μηχανήματος.

(P) Ένδειξη κλειδώματος χειρόφρενου.



Υποδεικνύει τη μέγιστη χωρητικότητα της σχάρας οροφής (4 A). **(Αν υπάρχει)**

Η ετικέτα βρίσκεται:

- κοντά στη σχάρα στο καπό κινητήρα.



Ένδειξη της μετάδοσης δέσμησης / αποδέσμησης (4: B).

Η ετικέτα βρίσκεται:

- κοντά στο μοχλό εμπλοκής / απεμπλοκής της μετάδοσης.



Ένδειξη του μέγιστου βάρους ρυμούλκησης (4: C).

Η ετικέτα βρίσκεται:

- κοντά στον κοτσαδόρο.



Προσοχή! Κίνδυνος εγκαυμάτων (4: D). Μην αγγίζετε το σιγαστήρα.

Η ετικέτα βρίσκεται:

- κοντά στην εξάτμιση



Προσοχή! Κίνδυνος σύνθλιψης (4: E). Κρατήστε τα χέρια και τα πόδια μακριά από το αρθρωτό τιμονιού και τον κοτσαδόρο, όταν είναι συνδεδεμένο ένα αξεσουάρ.

Η ετικέτα βρίσκεται:

- στην εγγύτητα του αρθρωτού συνδέσμου του τιμονιού,
- κοντά στον κοτσαδόρο.



Οι κολλητικές ετικέτες που έχουν καταστραφεί ή είναι δυσανάγνωστες θα πρέπει να αντικαθίστανται.



Ζητήστε τις νέες ετικέτες στο εξειδικευμένο κέντρο τεχνικής υποστήριξης.

2.5 ΕΤΙΚΕΤΑ ΑΝΑΓΝΩΡΙΣΗΣ ΠΡΟΪΟΝΤΟΣ

Η ετικέτα αναγνώρισης προϊόντος αναγράφει τα παρακάτω δεδομένα (δείτε εικ. 1):

1. Διεύθυνση του κατασκευαστή
2. Τύπος μηχανής
3. Επίπεδο ακουστικής ισχύος
4. Σήμα συμμόρφωσης CE
5. Μάζα του μηχανήματος με άδειο ρεζερβουάρ σε κιλά
6. Δύναμη και η ταχύτητα του κινητήρα
7. Έτος κατασκευής:
8. Αριθμός μητρώου
9. Κωδικός αντικειμένου



Γράψτε τον αριθμό μητρώου της μηχανής σας στον ειδικό χώρο της εικόνας (1:11).

Το προϊόν αναγνωρίζεται χάρη στα δυο σημεία:

- Τους αριθμούς αντικειμένου και σειριακό αριθμό της μηχανής:
- Τους σειριακούς αριθμούς, τύπο και μοντέλο του κινητήρα:



Χρησιμοποιήστε τα ονόματα αναγνώρισης κάθε φορά που επικοινωνείτε με το εξουσιοδοτημένο συνεργείο



Το παράδειγμα της δήλωσης συμμόρφωσης βρίσκεται στην προτελευταία σελίδα του εγχειριδίου.

2.6 ΚΥΡΙΕΣ ΣΥΝΙΣΤΩΣΕΣ

Η μηχανή αποτελείται από τα ακόλουθα κύρια εξαρτήματα (δείτε εικ. 1):

- A. Πλαίσιο
- B. Τροχοί
- C. Τιμόνι
- D. Κάθισμα
- E. Κοσόλα
- F. Ποδοκίνητοι εντολείς
- G. Μοχλός ανύψωσης εμπρόσθιων αξεσουάρ
- H. Καπό κινητήρα
- I. Κάρτερ μόνιμου κινητήρα
- L. Ασφαλειοθήκη
- M. Μπαταρία
- N. Ντεπόζιτο καυσίμου
- O. Δεξαμενή λαδιού μετάδοσης
- P. Κινητήρας
- Q. Υδραυλικές πρέσες (Μοντ. 740 IOX)
- R. Υποστηρικτικά εξαρτήματα ταχείας απελευθέρωσης

3 ΚΑΝΟΝΙΣΜΟΙ ΑΣΦΑΛΕΙΑΣ



Διαβάστε προσεκτικά τις οδηγίες πριν χρησιμοποιήσετε τη μηχανή.

3.1 ΕΚΠΑΙΔΕΥΣΗ



ΠΡΟΣΟΧΗ! Διαβάστε προσεκτικά τις οδηγίες πριν χρησιμοποιήσετε τη μηχανή. Εξοικειωθείτε με τα χειριστήρια και τη σωστή χρήση της μηχανής. Μάθετε πώς να σταματήσετε τη μηχανή και να αποσυνδέσετε τα χειριστήρια γρήγορα. Η μη τήρηση των προειδοποιήσεων και οδηγιών μπορεί να προκαλέσει ηλεκτροπληξία, πυρκαγιά ή / και σοβαρούς τραυματισμούς. Αποθηκεύστε όλες τις προειδοποιήσεις και τις οδηγίες για μελλοντική αναφορά.



Ποτέ μην επιτρέπετε σε παιδιά ή άτομα που δεν έχουν την απαραίτητη εξοικείωση με τις οδηγίες να χρησιμοποιούν τη μηχανή. Οι Τοπικοί Κανονισμοί ενός κράτους μπορεί να περιορίζει την ηλικία του χρήστη.



Ποτέ μην την χρησιμοποιείτε όταν άτομα, ειδικά παιδιά, ή κατοικίδια ζώα βρίσκονται σε κοντινή απόσταση.



Μην χρησιμοποιείται η μηχανή αν ο χρήστης βρίσκεται σε μια κατάσταση κόπωσης ή αδιαθεσίας ή αν έχει πάρει φάρμακα, ναρκωτικά, αλκοόλ ή άλλες ουσίες που επηρεάζουν τα αντανακλαστικά και την δυνατότητα συγκέντρωσής του.



Να θυμάστε ότι ο χειριστής ή ο χρήστης είναι υπεύθυνοι για ατυχήματα ή απρόβλεπτες καταστάσεις που μπορεί να συμβούν σε άλλα άτομα ή στην ιδιοκτησία τους. Είναι ευθύνη του χρήστη η αξιολόγηση των πιθανών κινδύνων εξαιτίας του εδάφους στο οποίο θα πρέπει να δουλέψει καθώς και να λαμβάνει όλα τα αναγκαία μέτρα για να εξασφαλίσει την ασφάλεια την δική του και των άλλων, ιδιαίτερα σε πλαγιές, τραχιά, ή ολισθηρά ή ασταθή εδάφη.



Σε περίπτωση που θέλετε να πουλήσετε ή να δώσετε στους άλλους το μηχάνημα, βεβαιωθείτε ότι ο χρήστης λαμβάνει γνώση των οδηγιών χρήσης του παρόντος εγχειριδίου.



Ποτέ μην αφήνετε τα παιδιά ή άλλους επιβάτες στο μηχάνημα, καθώς μπορεί να πέσουν και να τραυματιστούν σοβαρά ή να προδικάσουν τις συνθήκες ασφαλούς οδήγησης.



Ο οδηγός του αυτοκινήτου πρέπει να ακολουθεί τις οδηγίες οδήγησης και ειδικότερα:

- Να μην αποσπά την προσοχή του και να διατηρεί την απαραίτητη συγκέντρωση στην εργασία.
- Να λαμβάνει υπόψη ότι η απώλεια του ελέγχου του μηχανήματος που γλιστράει στην πλαγιά δεν μπορεί να ανακτηθεί με τη χρήση του φρένου. Οι κύριες αιτίες της απώλειας ελέγχου είναι:
 - Η έλλειψη πρόσφυσης των τροχών,
 - Η υπερβολική ταχύτητα,
 - Ανεπαρκής πέδησης,
 - Μηχανή ακατάλληλη για το έργο,
 - Έλλειψη της γνώσης στα αποτελέσματα που μπορεί να προκύψουν από τις συνθήκες του εδάφους, ιδίως σε κλίση.
 - Λανθασμένη χρήση όπως η ρυμούλκηση του οχήματος,



Το μηχάνημα είναι εξοπλισμένο με μια σειρά από μικρο-διακόπτες και συστήματα ασφαλείας που δεν πρέπει να αλλοιωθούν ή αφαιρεθούν, πράγμα που μπορεί να ακυρώσει την εγγύηση και την λήψη ευθυνών. Πριν χρησιμοποιήσετε το μηχάνημα, ελέγχετε πάντα ότι οι συσκευές ασφαλείας λειτουργούν.

3.2 ΠΡΟΠΑΡΑΣΚΕΥΑΣΤΙΚΕΣ ΛΕΙΤΟΥΡΓΙΕΣ

- Όταν χρησιμοποιείτε το μηχάνημα να φοράτε πάντα ανθεκτικά παπούτσια εργασίας, αντιολισθητικά και μακριά παντελόνια.
- Μην λειτουργείτε το μηχάνημα ξυπόλυτοι ή με ανοιχτά σανδάλια.
- Αποφεύγετε να φοράτε αλυσίδες, βραχιόλια, φαρδιά ρούχα, ή εφοδιασμένα με κορδόνια ή δεσμούς.
- Μαζέψτε τα μαλλιά. Φοράτε πάντα

προστατευτικά ακοής.

- Ελέγξτε καλά το χώρο εργασίας και αφαιρέστε οτιδήποτε θα μπορούσε να εκτοξευτεί από το μηχάνημα ή να καταστρέψει τη μονάδα κοπής και τον κινητήρα (πέτρες, κλαδιά, σύρματα, κόκαλα, κ.λπ. ...).



ΠΡΟΣΟΧΗ ΚΙΝΔΥΝΟΣ! Η βενζίνη είναι εξαιρετικά εύφλεκτη.

- Φυλάξτε το καύσιμο σε κατάλληλα δοχεία.
- Συμπληρώστε το καύσιμο, χρησιμοποιώντας ένα χωνί μόνο σε ανοιχτούς χώρους και μην καπνίζετε ενώ το κάνετε αυτό και κάθε φορά που χειρίζεστε το καύσιμο.
- Προσθέστε καύσιμο πριν την εκκίνηση του κινητήρα, μην προσθέτετε καύσιμο ή μην αφαιρείτε την τάπα του ρεζερβουάρ όταν ο κινητήρας βρίσκεται σε λειτουργία ή είναι ζεστός.
- Εάν χυθεί καύσιμο, μην ξεκινήσετε τον κινητήρα, αλλά απομακρύνετε το μηχάνημα από την περιοχή στην οποία έχει χυθεί το καύσιμο και αποφύγετε να προκαλέσετε πυρκαγιά, μέχρι να εξατμιστεί η βενζίνη και να διαλυθούν οι ατμοί της βενζίνης.
- Ξανατοποθετήστε σωστά τις τάπες ντεπόζιτου και του δοχείου της βενζίνης.



Αντικαταστήστε τους ελαττωματικούς σιγαστήρες.



Πριν από τη χρήση πρασματοποιήστε μια γενική επιθεώρηση της μηχανής και ιδιαίτερα την εμφάνιση της συσκευής κοπής και βεβαιωθείτε ότι οι βίδες και οι συσκευές κοπής δεν είναι φθαρμένα ή κατεστραμμένα.

Αντικαταστήστε σε μπλοκ το σύστημα κοπής και τις βίδες που έχουν καταστραφεί ή φθαρεί, για να διατηρηθεί η εξισορρόπηση.

Οι επισκευές πρέπει να πραγματοποιούνται σε εξειδικευμένο κέντρο.



Περιοδικά ελέγχετε την κατάσταση της μπαταρίας. Αντικατάσταση σε περίπτωση βλάβης στο περιβλημά του, στο καπάκι ή στα τερματικά.

3.3 ΚΑΤΑ ΤΗ ΔΙΑΡΚΕΙΑ ΤΗΣ ΧΡΗΣΗΣ



Μην λειτουργείτε τον κινητήρα σε κλειστούς χώρους, όπου μπορούν να συσσωρευτούν επικίνδυνες αναθυμιάσεις μονοξειδίου του άνθρακα.

Η εκκίνηση του κινητήρα πρέπει να γίνεται στο ύπαιθρο ή σε καλά αεριζόμενο χώρο.

Να θυμάστε πάντα ότι τα καυσαέρια είναι τοξικά.



Εργαστείτε μόνο στο φως της ημέρας ή με καλό τεχνητό φωτισμό και σε συνθήκες καλής ορατότητας.

Κρατήστε μακριά άτομα, παιδιά και ζώα από το χώρο εργασίας .



Εάν είναι δυνατόν, αποφύγετε την εργασία στο βρεγμένο χορτάρι. Αποφύγετε την εργασία στη βροχή και τον κίνδυνο της καταιγίδας. Μην χρησιμοποιείτε το μηχάνημα σε κακές καιρικές συνθήκες, ιδιαίτερα με την πιθανότητα της αστραπής.



Πριν την εκκίνηση του κινητήρα, ξεμπλοκάρετε το σύστημα κοπής ή την πρέσα ισχύος, βάλτε τη μετάδοση σε "ουδέτερο".



Δώστε ιδιαίτερη προσοχή, όταν πλησιάζετε τα εμπόδια που θα μπορούσαν να περιορίσουν την ορατότητα.



Εισάγετε το χειρόφρενο όταν σταθμεύετε τη μηχανή.



Δεν πρέπει να χρησιμοποιηθεί το μηχάνημα σε κλίσεις μεγαλύτερες από 10 ° (17%), ανεξάρτητα από την κατεύθυνση κίνησης.



Να θυμάστε ότι δεν υπάρχει "ασφαλής" κλίση. Η κίνηση στις πλαγιές απαιτεί ιδιαίτερη προσοχή. Για να αποφευχθεί η ανατροπή ή η απώλεια του ελέγχου της μηχανής:

- Μην σταματάτε ή ξεκινάτε απότομα σε ανηφόρα ή κατηφόρα.
- Βάλτε το συμπλέκτη αργά και κρατήστε πάντα τη μετάδοση σε εισαγωγή, κυρίως στην κάθοδο.
- Η ταχύτητα πρέπει να διατηρείται σε

χαμηλά επίπεδα σε πλαγιές και σε κλειστές στροφές.

- d. Δώστε προσοχή στις πλαγιές στα βαθουλώματα και σεψ κρυφούς κινδύνους.
- e. Ποτέ μην χρησιμοποιείτε το μηχάνημα κατά την εγκάρσια διεύθυνση της κλίσης. Το επικλινές έδαφος θα πρέπει να διασχίζεται κατά την φορά ανόδου/καθόδου και ποτέ πλαγίως, κάνοντας πολλή προσοχή σε αλλαγές στην κατεύθυνση που θα μπορούσε να προκαλέσει πλευρική συρόμενη, ανατροπή ή απώλεια του ελέγχου της μηχανής.



Μειώστε ταχύτητα πριν από οποιαδήποτε αλλαγή της κατεύθυνσης σε πλαγιές και πάντα σηκώστε το χειρόφρενο πριν εγκαταλείψετε το μηχάνημα ακίνητο και χωρίς επίβλεψη.



Δώστε ιδιαίτερη προσοχή κοντά σε χαράδρες, χαντάκια ή επιχωματώσεις. Το μηχάνημα μπορεί να ανατραπεί κατά την μετάβαση από ένα άκρο ή αν το άκρο καταπέσει.



Να είστε ιδιαίτερα προσεκτικοί κατά την όπισθεν. Να κοιτάτε πίσω σας κατά την όπισθεν για να βεβαιωθείτε ότι δεν υπάρχουν εμπόδια .



Να είστε προσεκτικοί κατά την έλξη φορτίων ή τη χρήση βαρέος εξοπλισμού:

- a. Για κοτσαδόρο, χρησιμοποιείτε μόνο εγκεκριμένα σημεία πρόσφυσης.
- b. Οριοθετήστε τα φορτία με αυτά που μπορείτε να ελέγξετε με ασφάλεια.
- c. Μην στρίβετε απότομα. Να είστε προσεκτικοί όταν κάνετε όπισθεν.
- d. Χρησιμοποιήστε αντίβαρα ή βάρη στους τροχούς όταν προτείνεται στο εγχειρίδιο οδηγιών.



Αποσυνδέσατε τη συσκευή κοπής ή την πρίζα πριν από επιφάνειες διέλευσης εκτός ζωνών γρασιδιού, όταν κινείστε προς ή από την περιοχή που πρόκειται να κουρευτεί φέρατε το μπλοκ της πυσσκευής κοπής στην πιο υψηλή θέση.



Όταν χρησιμοποιείτε το μηχάνημα κοντά στο δρόμο, να δίνετε προσοχή στην κυκλοφορία.



ΠΡΟΣΟΧΗ! Η μηχανή δεν φέρει πιστοποίηση για χρήση σε δημόσιους δρόμους. Η χρήση του (κατά τον Κώδικα Οδικής Κυκλοφορίας), πρέπει να λαμβάνει χώρα σε ιδιωτικούς χώρους κλειστούς στην κυκλοφορία.



Ποτέ μην χρησιμοποιείτε το μηχάνημα αν τα προστατευτικά είναι κατεστραμμένα,



Μην βάζετε τα χέρια ή τα πόδια κοντά ή κάτω από περιστρεφόμενα μέρη. Μείνετε μακριά από τη θέση ανοίγματος εκκένωσης.



Μην αφήνετε το μηχάνημα σταματημένο στο ψηλό χορτάρι με τον κινητήρα σε λειτουργία, κίνδυνος πυρκαγιάς.



Όταν χρησιμοποιείτε τα αξεσουάρ, μην τα στρέφετε προς τους ανθρώπους.



Χρησιμοποιείτε μόνο εξαρτήματα εγκεκριμένα από τον κατασκευαστή του μηχανήματος.



Μην χρησιμοποιείτε το μηχάνημα αν τα εξαρτήματα / εργαλεία δεν είναι εγκατεστημένα στα κατάλληλα σημεία. Οδήγηση χωρίς τα αξεσουάρ που μπορεί να έχει αρνητική επίδραση στη σταθερότητα του μηχανήματος.



Να είστε προσεκτικοί όταν χρησιμοποιείτε σάκουσ συλλογής και αξεσουάρ που μπορούν να αλλάξουν τη σταθερότητα του μηχανήματος, ειδικά στις πλαγιές.



Μην αλλάζετε τις ρυθμίσεις του κινητήρα, και μην τον λειτουργείτε σε πολύ υψηλές στροφές.



Μην αγγίζετε τα εξαρτήματα του κινητήρα που θερμαίνονται κατά τη χρήση. Κίνδυνος εγκαυμάτων.



Αποσύνδεσε το σύστημα κοπής ή την πρίζα ισχύος, θέσατε σε ουδέτερο και βάλτε το χειρόφρενο, σταματήστε τον κινητήρα και αφαιρέστε το κλειδί,

(βεβαιωθείτε ότι όλα τα κινούμενα μέρη έχουν σταματήσει εντελώς):

- Κάθε φορά που αφήνετε αφύλακτο το μηχάνημα ή να αφήσει το κάθισμα του οδηγού:
- Πριν από την αφαίρεση των αιτίων φραγής ή πριν την απόφραξη του συστήματος εκφόρτωσης.
- Πριν από τον έλεγχο, καθαρισμό ή εργάζονται στο μηχάνημα?
- Αν χτυπήσετε ένα ξένο σώμα. Επιθεωρήστε για ενδεχόμενες ζημιές στην μηχανή και πραγματοποιήστε τις αναγκαίες επιδιορθώσεις πριν από την εκ νέου χρήση.



Αποσύνδεσε το σύστημα κοπής ή την πρίζα ισχύος και σταματήστε τον κινητήρα (βεβαιωθείτε ότι όλα τα κινούμενα μέρη έχουν σταματήσει εντελώς):

- Πριν τον ανεφοδιασμό καυσίμου.
- Κάθε φορά που θα αφαιρέσετε ή να αντικαταστήσετε τη σακούλα συλλογής
- Πριν από τη ρύθμιση του ύψους κοπής, αν αυτή η λειτουργία δεν μπορεί να εκτελεστεί από την θέση του οδηγού.



Αποσύνδεσε το σύστημα κοπής ή την πρίζα ισχύος κατά την μεταφορά και όταν δεν χρησιμοποιούνται.



Μειώστε το γκάζι πριν σβήσετε τον κινητήρα. Κλείστε την παροχή καυσίμου στο τέλος του έργου, ακολουθώντας τις οδηγίες που παρέχονται στο φυλλάδιο.



Δώστε προσοχή στη συναρμολόγηση των στοιχείων κοπής με περισσότερες από μία συσκευές κοπής, γιατί μια συσκευή κοπής σε περιστροφή μπορεί να καθορίσει την περιστροφή των άλλων.



ΣΗΜΕΙΩΣΗ - Σε περίπτωση βλάβης ή ατυχήματος κατά την εργασία, σταματήστε αμέσως τον κινητήρα και μετακινήστε το μηχάνημα, έτσι ώστε να μην προκαλέσει περαιτέρω βλάβη. Στην περίπτωση ατυχημάτων με σωματικές βλάβες σε εσάς ή σε

τρίτους, ενεργοποιήστε αμέσως τις καταλληλότερες διαδικασίες έκτακτης ανάγκης για την τρέχουσα κατάσταση και συμβουλευτείτε Ιατρικό Προσωπικό για τη λήψη της καταλληλότερης θεραπείας. Αφαιρέστε προσεκτικά τυχόν υπολείμματα που θα μπορούσαν να προκαλέσουν υλικές ζημιές ή τραυματισμούς σε άτομα ή ζώα αν περάσουν απαρατήρητα.



ΠΡΟΣΟΧΗ! Το επίπεδο θορύβου και των κραδασμών που εμφανίζονται σε αυτές τις οδηγίες είναι οι μέγιστες τιμές χρήσης της μηχανής. Η χρήση ενός στοιχείου ασύμμετρης κοπής, η υπερβολική ταχύτητα των κινήσεων, η απουσία της συντήρησης έχουν σημαντική επίδραση στις εκπομπές θορύβου και δονήσεων. Ως εκ τούτου, είναι αναγκαίο να ληφθούν προληπτικά μέτρα για την εξάλειψη των πιθανών προβλημάτων λόγω υψηλού θορύβου και κραδασμών. Προβλέψατε για την συντήρηση της μηχανής φορέστε ωτοασπίδες, γάντια, αντικραδασμικά, κάνοντας διαλείμματα κατά την εργασία.

3.4 ΣΥΝΤΗΡΗΣΗ ΚΑΙ ΑΠΟΘΗΚΕΥΣΗ



ΠΡΟΣΟΧΗ! - Αφαιρέστε το κλειδί και διαβάστε τις οδηγίες πριν ξεκινήσετε οποιαδήποτε εργασία καθαρισμού ή συντήρησης. Φοράτε κατάλληλα ρούχα και γάντια σε όλες τις περιπτώσεις κινδύνου για τα χέρια.



ΠΡΟΣΟΧΗ! - Μη χρησιμοποιείτε ποτέ το μηχάνημα με φθαρμένα ή κατεστραμμένα μέρη. Τα ελαττωματικά ή φθαρμένα εξαρτήματα πρέπει να αντικαθίστανται και όχι να επισκευάζονται. Χρησιμοποιείτε μόνο γνήσια ανταλλακτικά: η χρήση μη γνήσιων ανταλλακτικών ή/και λανθασμένα τοποθετημένων θέτει σε κίνδυνο την ασφάλεια του μηχανήματος, μπορεί να προκαλέσει ατύχημα ή τραυματισμό και αποδεδειγμένα τον κατασκευαστή από κάθε υποχρέωση ή ευθύνη.



Όλες οι εργασίες συντήρησης και ρύθμισης που δεν περιγράφονται στο παρόν εγχειρίδιο πρέπει να εκτελούνται από τον αντιπρόσωπό σας ή ένα εξειδικευμένο κέντρο, το οποίο έχει τη γνώση και τον απαραίτητο εξοπλισμό για να διασφαλίσει ότι το έργο έχει εκτελεστεί σωστά, διατηρώντας παράλληλα το αρχικό επίπεδο ασφάλειας της μηχανής. Ανεπαρκείς εγκαταστάσεις ή εργασίες που εκτελούνται από αναρμόδια άτομα προκαλούν την ακύρωση κάθε μορφής εγγύησης και κάθε υποχρέωσης ή ευθύνης του κατασκευαστή.

- Μετά από κάθε χρήση, αφαιρέστε το κλειδί και ελέγξτε για τυχόν βλάβη.
- Διατηρήστε παξιμάδια, μπουλόνια και βίδες σφικτά για να βεβαιωθείτε ότι η συσκευή είναι σε κατάσταση ασφαλούς λειτουργίας. Η τακτική συντήρηση είναι απαραίτητη για την ασφάλεια και για να διατηρηθεί το επίπεδο της απόδοσης.
- Ελέγχετε τακτικά ότι οι βίδες της συσκευής κοπής σφικτεί σωστά.



Φοράτε γάντια εργασίας όταν χειρίζεστε τη συσκευή κοπής, την αποσυναρμολόγηση ή επανασυναρμολόγηση.



Φροντίστε την εξισορρόπηση της συσκευής κοπής όταν ακονίζεται. Όλες οι λειτουργίες της συσκευής κοπής (αποσυναρμολόγηση, ακόνισμα, εξισορρόπηση, επαναρναρμολόγηση και / ή αντικατάσταση) είναι απαιτητικές εργασίες που απαιτούν μια ορισμένη εξοικείωση και ειδικό εξοπλισμό. Για λόγους ασφαλείας, θα πρέπει επομένως να πραγματοποιούνται σε εξειδικευμένο κέντρο.

- Ελέγχετε τακτικά τη λειτουργία των φρένων. Είναι σημαντικό να εκτελείτε συντήρηση στα φρένα και εάν είναι απαραίτητο, την επισκευή τους.
- Αντικαταστήστε τα αυτοκόλλητα οδηγίων και τα προειδοποιητικά μηνύματα, εάν έχουν υποστεί ζημιά.
- Αν το μηχάνημα δεν διαθέτει μηχανικές κλειδαριές για τις μεταφορές, τα αξεσουάρ

πρέπει πάντοτε να ακουμπάνε στο έδαφος, όταν είναι σταθμευμένο το μηχάνημα, ή αφύλακτο.

- Αποθηκεύστε το μηχάνημα σε μέρος απρόσιτο στα παιδιά.



Ποτέ μην αποθηκεύετε το μηχάνημα με βενζίνη στο ρεζερβουάρ σε ένα χώρο όπου οι αναθυμιάσεις μπορεί να έρθουν σε επαφή με ζωντανή φλόγα, σπίθα ή μια ισχυρή πηγή θερμότητας.

- Αφήστε τον κινητήρα να κρυώσει πριν από την αποθήκευση σε οποιοδήποτε περιβάλλον.
- Για να μειώσετε τον κίνδυνο πυρκαγιάς, διατηρείτε τον κινητήρα, το σύστημα εξάτμισης, το έδρανο της μπαταρίας και την ζωνη αποθήκευση βενζίνης καθαρές από ξερά χόρτα, φύλλα ή υπερβολικό γράσο.
- Για να μειώσετε τον κίνδυνο πυρκαγιάς, να ελέγχετε τακτικά ότι δεν υπάρχουν διαρροές λαδιού ή/και καυσίμου.
- Εάν το ντεπόζιτο θα πρέπει να εκκενωθεί, πραγματοποιήστε το σε εξωτερικούς χώρους και όταν ο κινητήρας είναι κρύος.
- Ποτέ μην αφήνετε τα κλειδιά στην μηχανή ή κοντά σε παιδιά ή ακατάλληλα άτομα. Αφαιρέτε πάντα το κλειδί πριν αρχίσετε οποιαδήποτε εργασία συντήρησης.



ΠΡΟΣΟΧΗ! - Το οξύ μπαταρίας είναι διαβρωτικό. Σε περίπτωση μηχανικής βλάβης ή υπερβολικής φόρτισης θα μπορούσε να διαρρεύσει. Αποφύγετε την εισπνοή και την επαφή με οποιοδήποτε μέρος του σώματος.



Η εισπνοή ατμών οξέος προκαλεί τραυματισμούς στους βλεννογόνους μεμβράνες και τα εσωτερικά όργανα. Ζητήστε αμέσως ιατρική συμβουλή.



ΠΡΟΣΟΧΗ! - Μην παραγεμίζετε τη μπαταρία. Η υπερφόρτιση μπορεί να την κάνει να εκραγεί, προκαλώντας τη διαρροή του οξέος.



ΠΡΟΣΟΧΗ! - Το οξύ προκαλεί σοβαρή βλάβη στα εργαλεία, ρούχα και άλλα υλικά. Ξεπλύνετε την περιοχή επαφής αμέσως με νερό από το οξύ.



Μην βραχυκυκλώνετε τους πόλους της μπαταρίας. Οι σπινθήρες που προκαλούνται έτσι θα μπορούσε να προκαλέσει μια πυρκαγιά.



ΠΡΟΕΙΔΟΠΟΙΗΣΗ υδραυλικά εξαρτήματα. Η έξοδος του υδραυλικού υγρού υπό πίεση μπορεί να διαπεράσει το δέρμα και να προκαλέσει σοβαρές ζημιές, που απαιτούν άμεση ιατρική βοήθεια.

3.5 ΜΕΤΑΦΟΡΑ



ΠΡΟΣΟΧΗ! - Αν το μηχάνημα πρόκειται να μεταφερθεί σε ένα φορητό ή ρυμουλκούμενο, χρησιμοποιήστε ράμπες πρόσβασης κατάλληλης αντοχής, πλάτους και μήκους. Κατά τη διάρκεια της μεταφοράς, κλείστε τη βαλβίδα καυσίμων (εάν υπάρχει), χαμηλώστε το σύνολο του συστήματος κοπής ή το εξάρτημα, τοποθετήστε το χειρόφρενο και εξασφαλίστε επαρκή μεταφορικά μέσα στο αυτοκίνητο με σχοινιά ή αλυσίδες.

3.6 ΠΡΟΣΤΑΣΙΑ ΤΟΥ ΠΕΡΙΒΑΛΛΟΝΤΟΣ

- Η προστασία του περιβάλλοντος πρέπει να αποτελεί προτεραιότητα και μια σημαντική πτυχή της χρήσης του μηχανήματος, προς όφελος της κοινωνίας των πολιτών και του περιβάλλοντος στο οποίο ζούμε. Προσπαθήστε να μην αποτελεί αντικείμενο ενόχλησης στους γείτονες.
- Ακολουθήστε προσεκτικά τους τοπικούς κανονισμούς για τη διάθεση των υλικών συσκευασίας, λαδιών, βενζίνης, φίλτρων, κατεστραμμένων ανταλλακτικών ή οποιουδήποτε στοιχείου με έντονο περιβαλλοντικό αντίκτυπο. Αυτά τα απόβλητα δεν πρέπει να πετιούνται στα σκουπίδια, αλλά πρέπει να διαχωρίζονται και να παραδίδονται σε κατάλληλα κέντρα συλλογής, τα οποία παρέχουν την ανακύκλωση των υλικών.
- Ακολουθήστε προσεκτικά τους τοπικούς κανονισμούς για τη διάθεση των αποβλήτων μετά την κοπή.
- Κατά τη στιγμή του παροπλισμού, μην εγκαταλείπετε τη μηχανή στο περιβάλλον, αλλά επικοινωνήστε με ένα κέντρο περισυλλογής, σύμφωνα με τους τοπικούς κανονισμούς.

4 ΔΙΑΣΦΑΛΙΣΗ ΤΟΥ ΧΛΟΟΚΟΠΤΙΚΟΥ

Ελέγξτε την ασφάλιση του χλοοκοπτικού. Επικοινωνήστε με την ασφαλιστική σας εταιρεία. Θα πρέπει να λάβετε ένα ασφαλιστήριο συμβόλαιο που περιλαμβάνει κίνηση, φωτιά, φθορά και κλοπή.

5 ΣΥΝΑΡΜΟΛΟΓΗΣΗ



Μην χρησιμοποιείτε το μηχάνημα μέχρι να ολοκληρώσετε τις οδηγίες στην ενότητα ΕΓΚΑΤΑΣΤΑΣΗ".



Η αποσυσκευασία και η ολοκλήρωση της εγκατάστασης θα πρέπει να πραγματοποιούνται σε μια σταθερή, επίπεδη επιφάνεια με αρκετό χώρο για να κινηθεί το μηχάνημα και για την απόθεση των στοιχείων συσκευασίας και χρησιμοποιώντας πάντα τα κατάλληλα εργαλεία.

5.1 ΕΞΑΡΤΗΜΑΤΑ ΓΙΑ ΤΗΝ ΕΓΚΑΤΑΣΤΑΣΗ (3)

Η μηχανή παραδίδεται με το κάθισμα, βραχίονες, τιμόνι, κοτσαστόρο, στηρικτικά γρήγορης απελευθέρωσης αποσυαρμολογημένα και την μπαταρία στη θέση της και συνδεδεμένη.

Στην συσκευασία συμπεριλαμβάνονται τα εξαρτήματα συναρμολόγησης (3) που αναγράφονται στον παρακάτω πίνακα:

[740 IX; 540 IX]			
Θέση	Αρ.	Περιγραφή	Διάσταση
A	2	Ελαστικό φιν	6 x 36
B	2	Κλειδί για μεταγωγέα	/
C	1	Βασικά για μονωτή	/
D	2	Υποβραχίονιο	/
E	4	Βίδες για τη στερέωση του καθίσματος	M8 x 40
F	10	Μανταλάκια για στήριξη φυσητήρα	/
G	4	Βίδες για τη στερέωση του καθίσματος	/
H	4	Ροζέτα καλλιεργητή	M8
L	4	Εξάγωνη βίδα	M8 x 20
M	1	Θήκη αντικειμένων	/

[740 IOX; 540 IX]

Θέση	Αρ.	Περιγραφή	Διάσταση
N	4	Βίδες TORX (Στήριξης ντουλαπιού)	M6 x 20
O	1	Νπάρα έλξης	/
P	2	Παξιμάδι με πατούρα	M8
Q	2	Εξάγωνη βίδα	M8 x 20
R	2	Στηρικτικά ταχείας απελευθέρωσης	/

[340 IX]

Θέση	Αρ.	Περιγραφή	Διάσταση
A	2	Ελαστικό φιλ	6 x 36
B	2	Κλειδί για μεταγωγέα	/
C	1	Βασικά για μονωτή	/
D	2	Υποβραχιόνιο	/
M	1	Θήκη αντικειμένων	/
N	4	Βίδες TORX (Στήριξης ντουλαπιού)	M6 x 20
O	1	Νπάρα έλξης	/
P	2	Παξιμάδι με πατούρα	M8
Q	2	Εξάγωνη βίδα	M8 x 20
R	2	Στηρικτικά ταχείας απελευθέρωσης	/
S	2	Βίδες για τη στερέωση του καθίσματος	M8

5.2 ΚΑΘΙΣΜΑ

! Τοποθετήστε το κάθισμα σύμφωνα με τις οδηγίες με την ακόλουθη σειρά.

5.2.1 Εγκατάσταση των βραχιόνων (6)

Οι βραχιόνες και τα αναγκαία εξαρτήματα για την εγκατάστασή τους χορηγούνται σε μια ξεχωριστή συσκευασία που βρίσκεται στη συσκευασία της μηχανής.

5.2.2 Τοποθετήστε το κάθισμα (5) (Mod. 740 IOX, 540 IX)

- Εφαρμόστε στα 4 συρόμενα μπλοκ (5:A) ένα στρώμα γράσο.
- Ετοιμάστε τις 4 βίδες (M8 x 40) εφοδιασμένο με ροδέλες άνοιξη και λίπανσης. Μετρητής ωρών λειτουργίας (5: B).
- Σηκώστε την υποστήριξη του καθίσματος (5: C) σε κατακόρυφη θέση.
- Μετακινήστε το κάθισμα προς την υποστήριξη και τοποθετήστε τον πείρο μέσα στην υποδοχή (5: D) του στηρικτικού.

- Εφαρμόστε το κάθισμα στο στηρικτικό και τοποθετήστε το έτσι ώστε οι οπές των κοχλίων στερέωσης να βρίσκονται στο ήμισυ περιπτου της διαδρομής των μπλοκ ολίσθησης.
- Τοποθετήστε και σφίξτε τις 4 βίδες (5: B).
- Σφίξτε τις βίδες, με ροπή σύσφιξης 20 - 25 Nm.



Το κάθισμα θα καταστραφεί, αν οι βίδες βιδωθούν με μια υψηλότερη ροπή στρέψης από 25 Nm.

- Συνδέστε το βύσμα του καθίσματος (5:E) στο συνδότη καλωδίωσης (5:F).



Εάν οι συνδετήρες δεν είναι συνδεδεμένοι η μηχανή δεν λειτουργεί.

- Περάστε το καλώδιο της καλωδίωσης στο κλιπ στερέωσης (5:H) για να το ακινητοποιήσετε στη θέση του.

5.2.3 Τοποθετήστε το κάθισμα (5) (Mod. 340 IX)

- Το κάθισμα χορηγείται συναρμολογημένο στην πλάκα υποστήριξης.
- Τοποθετήστε το κάθισμα προσεγγίζοντας τις οπές της πλάκας του καθίσματος στην κατώτερη πλάκα.
- Εισάγετε τις βίδες (M8x40) στις οπές του στηρικτικού και στις οπές της πλάκας καθίσματος
- Βιδώστε το κάθισμα στη θέση του, με ροπή σύσφιξης 20 - 25 Nm.



Το κάθισμα θα καταστραφεί, αν οι βίδες βιδωθούν με μια υψηλότερη ροπή στρέψης από 25 Nm.

5.2.4 Συναρμολόγηση Φυσούνας (7) (Mod. 740 IOX, 540 IX)

- Ασφαλίστε το κάθισμα με τις 2 βίδες (7:B).
- Τοποθετήστε τη φυσούνα (7 A).
- Συνδέστε τη φυσούνα με τις 10 ακίδες (7:C).

5.2.5 Συναρμολόγηση της θήκης (8)

Τοποθετήστε τη θήκη συνοδηγού (8:B) στην πλάτη του καθίσματος (8:A) χρησιμοποιώντας τις 4 βίδες (8:C).

5.3 ΤΙΜΟΝΙ (9)

- Σύρετε το κάλυμμα του τιμονιού (9:A) στην κολόνα του τιμονιού (9:B) μέχρι το τέλος.
- Ευθυγραμμίστε τις οπές στο περίβλημα με

την κολώνα του τιμονιού.

- Με την ανάκτηση της ευθυγράμμισης των οπών (9 C), τοποθετήστε τους δύο πείρους (9:D).

5.4 ΜΠΑΡΑ ΡΥΜΟΥΛΚΗΣΗΣ (10)

Στερεώστε τη ράβδο ρυμούλκησης (10:A) στο πίσω μέρος του μηχανήματος.

Χρησιμοποιήστε τις βίδες και τα παξιμάδια (10:B; 10:C).

Ροπή σύσφιξης: 22 Nm.

5.5 ΣΤΗΡΙΚΤΙΚΑ ΑΠΕΛΕΥΘΕΡΩΣΗΣ (1: R) ΓΡΗΓΟΡΗΣ

Τα στηρικτικά γρήγορης απελευθέρωση και οι οδηγίες για την εγκατάσταση προμηθεύονται σε ένα ξεχωριστό παράθυρο που βρίσκεται στη συσκευασία του μηχανήματος.

Τοποθετήστε τα στηρικτικά ταχείας απελευθέρωσης στα μπροστινά ημιαξόνια του μηχανήματος.

5.6 ΦΟΡΤΙΣΗ ΜΠΑΤΑΡΙΑΣ



Πριν από την πρώτη χρήση, φορτίστε πλήρως την μπαταρία.



Για τις διαδικασίες της μπαταρίας βλέπε 9.8.

5.7 ΠΙΕΣΗΣ ΕΛΑΣΤΙΚΩΝ

Για να δείτε την πίεση των ελαστικών συμβουλευτείτε "Ο ΤΕΧΝΙΚΑ ΧΑΡΑΚΤΗΡΙΣΤΙΚΑ ΠΙΝΑΚΑΣ".

5.8 ΑΞΕΣΟΥΑΡ

Για τα εξαρτήματα στερέωσης, βλέπε το χωριστό τοποθέτησης που παρέχεται με κάθε εξάρτημα.



Για την εφαρμογή των σωστών εξαρτημάτων απευθυνθείτε στο εξουσιοδοτημένο Σέρβις.



Nota: In questo caso l'assieme del dispositivo di taglio è considerato un accessorio.

6 ΕΝΤΟΛΕΙΣ ΚΑΙ ΕΡΓΑΛΕΙΑ ΕΛΕΓΧΟΥ

6.1 ΚΑΠΟ (11)

Το καπό ανοίγει ως εξής:

- Γυρίστε το 90 ° τις δύο βίδες (11: A)
- Τραβήξτε προς τα πάνω τη λαβή (11: B), ενώ σηκώνετε το καπό (11: Γ) με προσοχή.

- Για να κλείσετε το καπό κινητήρα ασκείστε σε αυτό, εάν είναι απαραίτητο, μια μικρή πίεση μέχρι να ασφαλίσει στη χειρολαβή (11: B). Γυρίστε 90° τις δύο βίδες (11:A).



Απαγορεύεται να ξεκινήσετε τον κινητήρα, όταν ανοίγει το καπό του κινητήρα.

6.2 ΓΕΝΙΚΟΣ ΑΠΟΖΕΥΚΤΗΣ ΚΛΕΙΔΙΟΥ (12)

Το τροφοδοτικό ενεργοποιείται από το πλήκτρο (12:A). Βρίσκεται κάτω από το καπό (1:H) για πρόσβαση στο κεντρικό αποζευκτή στη συνέχεια θα πρέπει να ανοίξετε το καπό (βλέπε 6.1).

Βάλτε το κλειδί (12: A) στο κεντρικό διακόπτη, πιέστε και γυρίστε το δεξιόστροφα για να ενεργοποιήσετε την τροφοδοσία του ηλεκτρικού συστήματος.

Περιστρέψτε το κλειδί αριστερόστροφα για να απενεργοποιήσετε την ηλεκτρική τροφοδοσία.



Το κλειδί μπορεί να αφαιρεθεί μόνο όταν περιστραφεί αριστερόστροφα.

6.3 ΠΕΝΤΑΛ ΧΕΙΡΟΦΡΕΝΟΥ (13:A)



Ποτέ μην πατάτε το πεντάλ του χειρόφρενου κατά την οδήγηση. Υπάρχει κίνδυνος υπερθέρμανσης της μετάδοσης.

Το πεντάλ (13:A) μπορεί να αναλάβει τις ακόλουθες θέσεις:



Απελευθερωμένο. Ο μετάδοσης έχει ενεργοποιηθεί. Το χειρόφρενο δεν έχει ενεργοποιηθεί.

Πλήρως πατημένο. Η μονάδα είναι απενεργοποιημένη. Το χειρόφρενο ενεργοποιείται πλήρως, αλλά δεν έχει μπλοκάρει. Η θέση αυτή χρησιμοποιείται επίσης ως φρένο έκτακτης ανάγκης.

6.4 ΜΟΧΛΟΣ ΦΡΑΓΗΣ ΤΟΥ ΧΕΙΡΟΦΡΕΝΟΥ (13:B)



Αποκλεισμός του πεντάλ "φρένο" στην πατημένη θέση. Αυτή η λειτουργία χρησιμοποιείται για να κλειδώσει το μηχανήμα στις πλαγιές, κατά τη διάρκεια της μεταφοράς, κλπ, όταν ο κινητήρας είναι σβηστός.

Φραγή:

- Πατήστε πλήρως το πεντάλ (13:A).
- Τραβήξτε το μοχλό (13:B) προς τα πάνω.
- Αφήστε το πεντάλ (13 A).

4. Απελευθερώστε το μοχλό (13:B).

Απελευθέρωση:

1. Πατήστε και αφήστε το πεντάλ (13:A).

6.5 ΠΕΝΤΑΛ ΕΛΕΞΗΣ (13:C)

Το πεντάλ καθορίζει τη σχέση μετάδοσης μεταξύ του κινητήρα και τους κινητήριους τροχούς (= ταχύτητα).

Όταν το πεντάλ απελευθερωθεί, το σύστημα πέδησης ενεργοποιείται.



(○) - Πατήστε το πεντάλ προς τα εμπρός - η μηχανή κινείται προς τα εμπρός. - Όταν Στο πεντάλ δεν

(○) υφίσταται ένα βάρος - σταματά η μηχανή. - Πατήστε το πεντάλ προς τα πίσω - το αυτοκίνητο πηγαίνει προς τα πίσω. - Με τη μείωση της πίεσης στο πεντάλ - η μηχανή φρενάρει.



Εάν η μηχανή δεν φρενάρει όπως αναμένεται, όταν το πεντάλ απελευθερωθεί, χρησιμοποιήστε το αριστερό πεντάλ (13: A) ως φρένο έκτακτης ανάγκης.

6.6 ΤΙΜΟΝΙ (13:E)

Το ύψος του τιμονιού είναι ρυθμιζόμενο λεπτομερώς.

Ξεβιδώστε τη βίδα (13:D) του συστήματος διεύθυνσης για να αυξήσετε ή να μειώσετε το τιμόνι στην επιθυμητή θέση. Σφίξτε.



Μη ρυθμίζετε το τιμόνι κατά την οδήγηση.



Ποτέ να μη γυρίζετε το τιμόνι όταν η μηχανή είναι σταματημένη με ένα εξάρτημα χαμηλωμένο. Υπάρχει κίνδυνος ανώμαλων φορτίων στο τιμόνι και στα όργανα του τιμονιού.

6.7 ΓΚΑΖΙ (ΕΠΙΤΑΧΥΝΤΗΣ) (14:A)

Εντολέας για την ρύθμιση στροφών του κινητήρα.



1. Πλήρης αερίου - να χρησιμοποιείτε πάντα όταν λειτουργεί το μηχανήμα.



2. Ελάχιστη.

6.8 ΧΕΙΡΙΣΤΗΡΙΟ ΤΟΥ ΤΣΟΚ (14: B)

Χρησιμοποιείται για την ανάφλεξη του κρούου

κινητήρα. Το χειριστήριο τσοκ παρουσιάζει δύο θέσεις:



1. Χειριστήριο πλήρως τραβηγμένο έξω - το τσοκ έχει εμπλακεί. (Για εκκίνηση με ψυχρό κινητήρα).

2. Χειριστήριο πλήρως σπρωγμένο μέσα - το τσοκ έχει απεμπλακεί. (Κανονική λειτουργία και εν θερμώ εκκίνηση).



Όταν ο κινητήρας είναι ζεστός, μην χρησιμοποιήσετε το χειριστήριο τσοκ.

6.9 ΜΕΤΑΓΩΓΕΑΣ ΚΛΕΙΔΙΟΥ (14:C)



Κλειδί για να ενεργοποιήσετε/ απενεργοποιήσετε την ανάφλεξη του αυτοκινήτου.

- Τοποθετήστε το κλειδί (14:Γ) και φέρτε το στην θέση "I" (ΚΙΝΗΣΗ) για να καταστεί δυνατή η εκκίνηση του κινητήρα. Όλες οι ενδείξεις στην οθόνη και ο βομβητής ενεργοποιείται για λίγο. Στην οθόνη παραμένει ενεργή η λειτουργία "ωρόμετρου", η λυχνία πετρελαίου (απενεργοποιείται αυτόματα αμέσως μετά την εκκίνηση του κινητήρα) και ενδεχομένως η λυχνία που αντιστοιχεί στο χειρόφρενο, αν ενεργοποιηθεί, και εκείνη του καθίσματος, αν ο οδηγός δεν κάθεται.
- Γυρίστε το κλειδί στη θέση "O" για να αναστείλετε την εκκίνηση της μηχανής.



Το κλειδί μπορεί να αφαιρεθεί μόνο όταν είναι στη θέση "O".



Χωρίς χειριστή και κλειδί στη θέση "I", μετά από 30 δευτερόλεπτα, ενεργοποιείται ένας ηχητικός συνεχής ήχος. Ο ακουστικός ήχος συνεχίζεται μέχρι την παρουσία χειριστή ή την απενεργοποίηση του μηχανήματος.

6.10 DISPLAY ΚΑΙ ΛΕΙΤΟΥΡΓΙΑ ΠΛΗΚΤΡΟΥ ΤΗΣ ΚΟΝΣΟΛΑΣ (14: D, 15) (Mod. 740 IOX, 540 IX)



Πλήκτρο ΛΕΙΤΟΥΡΓΙΑ (14:E). Με το κουμπί MODE μπορούν να επιλεγούν οι ενδεικτικές λυχνίες που αντιστοιχούν σε λειτουργίες: Μετρητής ωρών, θερμοκρασίας, rpm, μπαταρίας. Μπορεί επίσης να εξαναγκαστεί η ανάφλεξη του φωτός, αποκλείοντας τον

αισθητήρα φωτός.

- Πατήστε γρήγορα και αφήστε το κουμπί για να ανάψετε σε αλληλουχία τα φώτα στην οθόνη με τη σειρά που αντιστοιχούν στις διάφορες λειτουργίες. Στα αλφαριθμητικά ψηφία υποδεικνύονται τα δεδομένα που σχετίζονται με την επιλεγμένη εικόνα, το τελευταίο ψηφίο προορίζεται για τη μονάδα μέτρησης.
- Πατήστε για περισσότερο από 1 δευτερόλεπτο για να ενεργοποιήσετε ή να απενεργοποιήσετε το φως χειροκίνητα.



Η αυτόματη ανάφλεξη του φωτός αποκαθίσταται αυτόματα κάθε φορά που ενεργοποιείτε το μηχανήμα.

Ψηφία (15:A). Μέρος της οθόνης, η οποία παρέχει αλφα-αριθμητικά δεδομένα που αντιστοιχούν σε διάφορες λειτουργίες.



Μετρητής ωρών λειτουργίας (15: B). Τα αλφαριθμητικά ψηφία δείχνουν τον αριθμό των ωρών εργασίας, διαιρούμενο σε ώρες και δέκατα της ώρας. Είναι ενεργό μόνο όταν ο κινητήρας βρίσκεται σε λειτουργία. Η μονάδα μέτρησης ακολουθείται από το γράμμα H.



Θερμοκρασία (15:C). Τα αλφαριθμητικά ψηφία δείχνουν τη θερμοκρασία του περιβάλλοντος. Η μονάδα μέτρησης ακολουθείται από το γράμμα C.



Στροφόμετρο (15: D). Τα ψηφία δείχνουν τον αριθμό των στροφών του κινητήρα. Αν αναβοσβήνουν δείχνουν ότι η ταχύτητα του κινητήρα, με το PTO ενεργό, δεν είναι η βέλτιστη (μεγαλύτερη από 2500 RPM). Μετακινήστε το μοχλό του γκαζιού σε φουλ γκάτσι.



Σέρβις (15:E). Παρέχει συστάσεις για τη συντήρηση. Τα ψηφία στα digits αναβοσβήνουν όταν η μηχανή φτάσει το χρονικό όριο των παρεμβάσεων.

Η αναβάθμιση διαρκεί για δύο λεπτά και υπερισχύει των άλλων λειτουργιών της οθόνης. Σε αυτή τη φάση, η χρήση του κλειδιού MODE παραμένει αδρανής. Μετά την επίτευξη 99.999 ωρών ο μετρητής ξαναρχίζει από το μηδέν.

Πέρα από 999 ώρες, ο αριθμός των λεπτών παραλείπεται.



Μπαταρία (15:F). Τα αλφαριθμητικά ψηφία δείχνουν την τάση της μπαταρίας.



Πρίζα ισχύος (15:G). Λυχνία που υποδεικνύει ότι η ισχύς AC είναι ενεργοποιημένη.



12V ON/OFF (15:H). Με την λυχνία ενεργοποιημένη υποδεικνύεται ότι το οπίσθιο εξάρτημα έχει ενεργοποιηθεί.



Φως (15:I). Με την λυχνία ενεργοποιημένη υποδεικνύεται ότι το φως λειτουργεί κανονικά από τον αισθητήρα φωτός, είναι ενεργοποιημένο.



Μέγιστη κλίση (15: L). Η ενδεικτική λυχνία αρχίζει να αναβοσβήνει αν η κλίση της μηχανής υπερβαίνει το όριο των 10 °.



Σε περίπτωση βλάβης του αισθητήρα προβάλλεται το μήνυμα "TILT FAULT".



Πεντάλ χειρόφρενου (15:M). Ανάβει για να υποδείξει ότι το χειρόφρενο έχει ενεργοποιηθεί.



Κάθισμα (15:N). Με την λυχνία ενεργοποιημένη υποδεικνύεται ότι ο οδηγός δεν κάθεται.



Λάδι (15: P). Η ένδειξη ανάβει κατά τη λειτουργία του μηχανήματος, υποδεικνύοντας την απουσία λαδιού.

6.11 ΕΝΤΟΛΗ ΠΡΟΒΟΛΕΩΝ ΚΑΙ ΟΠΙΣΘΙΟ ΠΑΡΕΛΚΟΜΕΝΟ (14:D; 15) (Mod. 340 IX)



Πλήκτρο Προβολέα/12V (14:E). Πατώντας το πλήκτρο Προβολέας/12V ενεργοποιούνται οι λειτουργίες έναυσης του προβολέα και ενεργοποίησης του οπίσθιου παρελκόμενου.



Κατά την εισαγωγή της εντολής, ανάβει ένα κυκλικό led γύρω από το πλήκτρο.

- Πατήστε για σύντομο χρονικό διάστημα για να ενεργοποιήσετε ή να απενεργοποιήσετε το φως χειροκίνητα. Αν η εντολή είναι ενεργή, ανάβει ένα led επάνω από το πλήκτρο.

- Πατήστε για περισσότερο από 1 δευτερόλεπτο το πλήκτρο για να ενεργοποιήσετε ή να απενεργοποιήσετε το οπίσθιο παρελκόμενο. Αν η εντολή είναι ενεργή, ανάβει ένα led κάτω από το πλήκτρο.

6.12 ΟΘΏΝΗ ΩΡΟΜΕΤΡΟΥ (14:D; 15) (Mod. 340 X)



Οθόνη Ωρόμετρου (15:B). Τα αλφαριθμητικά ψηφία δείχνουν τον αριθμό των ωρών εργασίας, διαιρούμενο σε ώρες και δέκατα της ώρας. Είναι ενεργό μόνο όταν ο κινητήρας βρίσκεται σε λειτουργία. Η μονάδα μέτρησης ακολουθείται από το γράμμα H.

Μετά την επίτευξη 9999 ωρών ο μετρητής ξαναρχίζει από το μηδέν. Πέρα από 999 ώρες, ο αριθμός των λεπτών παραλείπεται.

6.13 ΠΡΙΖΑ ΙΣΧΥΟΣ (14:F)



Κουμπί για την ενεργοποίηση / απενεργοποίηση πρίζα ισχύος(14:F). Πατήστε το κουμπί για να ενεργοποιήσετε/ απενεργοποιήσετε την πρίζα ισχύος.

6.14 ΡΥΘΜΙΣΗ ΥΨΟΥΣ ΚΟΠΗΣ (14:G)

Το μηχάνημα είναι εξοπλισμένο με δύο κουμπιά για τη ρύθμιση του ύψους κοπής:



Πατήστε για να αυξήσετε το ύψος κοπής.



Πατήστε για να μειώσετε το ύψος κοπής.

Η συναρμολόγηση της συσκευής κοπής είναι συνδεδεμένη με την έξοδο (16:A).

6.15 ΕΝΤΟΛΗ ΕΛΕΓΧΟΥ ΟΠΙΣΘΙΟΥ ΑΞΕΣΟΥΑΡ (14:H, 14:I)

Το μηχάνημα είναι εξοπλισμένο με ένα στοιχείο ελέγχου για την ηλεκτρική ρύθμιση του πίσω εξαρτήματος (προαιρετικό αξεσουάρ).

Η υποδοχή (17:B) (προαιρετική) για να συνδέσετε το εξάρτημα που βρίσκεται στην πίσω δεξιά πλευρά του μηχανήματος.



Το κουμπί σας επιτρέπει να αυξήσετε



και να μειώσετε το ύψος στο πίσω εξάρτημα.

6.16 ΕΝΤΟΛΕΑΣ ΟΠΙΣΘΙΟΥ ΑΞΕΣΟΥΑΡ (14:L)

Το μηχάνημα είναι σχεδιασμένο για τη χρήση ενός οπίσθιου ηλεκτρικού εξαρτήματος.

Η υποδοχή (17:A) για τη σύνδεση του εξαρτήματος βρίσκεται στη δεξιά πίσω πλευρά της μηχανής.



Χρησιμοποιήστε αυτό το κουμπί για να παρέχετε/διακόψετε την παροχή ρεύματος στο εξάρτημα.

Για την ισχύ του οπίσθιου εξαρτήματος δείτε "[1] ΠΙΝΑΚΑΣ ΤΕΧΝΙΚΩΝ ΔΕΔΟΜΕΝΩΝ".



Χρησιμοποιήστε αποκλειστικά και μόνο εξάρτηματα που έχουν εγκριθεί από την STIGA SpA.

6.17 ΥΔΡΑΥΛΙΚΑ ΕΞΑΡΤΗΜΑΤΑ ΑΝΥΨΩΣΗΣ (1:G)

Ο υδραυλικός ανελκυστήρας για τα αξεσουάρ είναι ενεργός μόνο όταν ο κινητήρας βρίσκεται σε λειτουργία και το πεντάλ (13:A) απελευθερώνεται. Ο έλεγχος του ανελκυστήρα των αξεσουάρ γίνεται μέσω του μοχλού (14: M). Ο μοχλός μπορεί να λαμβάνει τις εξής τέσσερις θέσεις:



Θέση αδράνειας. Μετακινήστε το μοχλό στην πλέον προωθημένη θέση, όπου σταματά. Σε αυτό το σημείο το εξάρτημα χαμηλώνεται μέχρι τη θέση αδράνειας. Στην τελευταία, στηρίζεται πάντοτε στο έδαφος, ασκώντας την ίδια πίεση και είναι σε θέση να ακολουθήσει το προφίλ των εδάφους. Χρησιμοποιήστε την θέση αδράνειας κατά τη διάρκεια της εκτέλεσης των εργασιών.



Ταπεινωση. Το εξάρτημα χαμηλώνει, ανεξάρτητα από το βάρος του.



Θέση απενεργοποίησης (κεντραρισμένο). Μετά την άρση ή την ταπεινωση, ο μοχλός επανέρχεται στη θέση ηρεμίας. Το εξάρτημα διατηρεί τη θέση της τελευταίας εντολής.



Ανύψωση. Μετακινήστε το μοχλό στην πιο πίσω θέση του, έως ότου το εξάρτημα έχει φτάσει στην υψηλότερη θέση (θέση μεταφοράς). Στη συνέχεια, αφήστε το μοχλό: το εξάρτημα παραμένει κλειδωμένο στη θέση μεταφοράς.

6.18 ΜΟΧΛΟΙ ΕΝΤΟΛΕΑ ΥΔΡΑΥΛΙΚΩΝ ΠΡΙΖΩΝ (14:O, 14:N) (Mod. 740 IOX)

Για να λειτουργήσει το εξάρτημα, ενεργήστε ως εξής:

Οι δύο μοχλοί (14:O, 14:N) ελέγχουν τις υδραυλικές πρίζες (18:A, 18:B) που βρίσκονται στο αριστερό μπροστινό μέρος.

Για να αποκτήσετε πρόσβαση στις υποδοχές αφαιρέσετε το κάλυμμα (18:Γ) που στηρίζεται με μια βίδα.

Συνδέστε τους υδραυλικούς σωλήνες του αξεσουάρ σε ένα ζευγάρι πριζών AUX1 ή AUX2 (18).

Και οι δύο μοχλοί έχουν τρεις θέσεις:

Θέση Εμπρός / Πίσω: μετακινώντας το μοχλό σε μία από αυτές τις κατευθύνσεις, μπορείτε να πάρετε τις αλλαγές που προγραμματίζονται για το συνδεδεμένο εξάρτημα (βλέπε οδηγίες που παρέχονται με το εξάρτημα).

Κεντρική θέση: Θέση απενεργοποίησης.

Για να λειτουργήσει το εξάρτημα, ενεργήστε ως εξής:

- Πιέστε το μοχλό αρκετά προς τα εμπρός / πίσω για να πάρετε τις αλλαγές που θέλετε.
- Απελευθερώστε το μοχλό για να ασφαλίσει το εξάρτημα στην επιλεγμένη θέση, ο μοχλός επιστρέφει αυτόματα στη θέση ηρεμίας.

6.19 ΜΟΧΛΟΣ ΕΝΑΡΞΗ/ΑΠΕΜΠΛΟΚΑΡΙΣΜΑ ΤΗΣ ΜΕΤΑΔΟΣΗΣ (19)

Μοχλός για την απεμπλοκή της μεταβλητής μετάδοσης.



Ο μοχλός βραχίονα / απελευθέρωσης δεν πρέπει να είναι μεταξύ της εξωτερικής και εσωτερικής θέσης. Αυτό η κατάσταση υπερθερμαίνει και καταστρέφει την μετάδοση.

Οι μοχλοί σας επιτρέπουν να μετακινήσετε το μηχανήμα χειροκίνητα (με την ώθηση ή ρυμούλκηση), χωρίς να την θέσετε σε κίνηση.

Οι δύο θέσεις είναι οι εξής:



1. Ενεργοποιημένη μετάδοση = μοχλός εκτός. Για κανονική χρήση, ο μοχλός κλειδώματος στη θέση

αυτή υποδεικνύεται με ένα κλικ. 2. Μετάδοση σε φραγή = μοχλός μέσα. Το μηχανήμα μπορεί να κινείται με το χέρι.

Αποφύγετε να ρυμουλκηθεί σε μεγάλες αποστάσεις ή σε υψηλές ταχύτητες. Η μετάδοση μπορεί να καταστραφεί.



Μην λειτουργείτε το μηχανήμα με τη μετάδοση ξεκλειδωτή (μοχλό). Υπάρχει κίνδυνος βλάβης και διαρροής λαδιού στον μπροστινό άξονα.

6.20 ΡΥΘΜΙΣΗ ΚΑΘΙΣΜΑΤΟΣ (20)



Το κάθισμα μπορεί να ρυθμιστεί προς τα εμπρός και πίσω ως εξής:

1. Μετακινήστε το μοχλό ελέγχου (20: A) προς τα πάνω.
2. Ρυθμίστε το κάθισμα στην επιθυμητή θέση.
3. Αφήνστε το μοχλό ελέγχου (20:A) για να κλειδώσετε το κάθισμα.

Διαμέσου του κομβίου ρύθμισης (20: B) [740 IOX / 540 IX] είναι επίσης δυνατό να ρυθμίσετε την ακαμψία της ανάρτησης.

- Γυρίστε το διακόπτη δεξιόστροφα για να κάνετε πιο σκληρή την ανάρτηση.
- Γυρίστε το διακόπτη αριστερόστροφα για να κάνετε πιο μαλακή την ανάρτηση.



Γυρίστε το κουμπί μέχρι να φτάσετε την επιθυμητή άνεση.

Το κάθισμα είναι εφοδιασμένο με ένα διακόπτη ασφαλείας που συνδέεται με το σύστημα ασφαλείας της μηχανής.

Αυτό σημαίνει ότι όταν το κάθισμα δεν κάθεται κανείς δεν μπορεί να ξεκινήσει η μηχανή. (δείτε 7.8.2).

6.21 ΣΤΗΡΙΚΤΙΚΑ ΤΑΧΕΙΑΣ ΑΠΕΛΕΥΘΕΡΩΣΗΣ



Αυτά τα στηρίγματα επιτρέπουν την ταχεία μεταγωγή από το ένα εξάρτημα στο άλλο.

Τα υποστηρίγματα ταχείας απελευθέρωσης επιτρέπουν εύκολα τη μετακίνηση του συγκροτήματος της συσκευής κοπής μεταξύ δύο θέσεων, ήτοι:

- Κανονική θέση, με τον ιμάντα τελειώς τεταμένο.
- Μαζεμένη θέση 4 cm σε σχέση με το φυσιολογικό, με το χαλαρό ιμάντα, έτσι ώστε η συναρμολόγηση της συσκευής κοπής είναι πιο κοντά στη βάση της μηχανής.

Δεδομένου ότι ο εντατήρας απελευθερώνεται από τον ιμάντα, τα στηρίγματα γρήγορη απελευθέρωση απλοποιείται η αντικατάσταση του ιμάντα και τη συναρμολόγηση της διάταξης κοπής, διευκολύνοντας επίσης το πέρασμα στην θέση έκπλυσης και εκείνων των εργασιών.

Απελευθέρωση της τάση του ιμάντα (21)



Δείτε επίσης τις οδηγίες που παρέχονται με το εξάρτημα και με την υποστήριξη της ταχείας απελευθέρωσης.

1. Αφαιρέστε τους πείρους ή τους πείρους ασφάλισης (21: C) και από τις δύο πλευρές.
2. Ανοίξτε τις γρήγορες συνδέσεις στα πίσω τμήματα πατώντας με τον τάκο (21: A).



Μόλις ανοίξετε τα στηρικτικά ταχεία απελευθέρωσης, οι βραχίονες του εξαρτήματος είναι ελεύθεροι και όχι στέρα στηριγμένοι στο άγκιστρο.



Για οποιεσδήποτε προσαρμογές ή διαδικασίες συντήρησης, αντικαταστήστε τους βραχίονες στο στηρικτικό και ξανακλείστε.

3. Εκτελέστε τις απαραίτητες παρεμβάσεις, όπως:
 - Απαγκιστρώστε τη ζώνη.
 - Αντικαταστήστε το εξάρτημα απεμπλοκάροντας τους βραχίονες (22).

Τάνυση του ιμάντα (21, 22)

Τεντώστε πρώτα μία πλευρά και μετά την άλλη ακολουθώντας τις παρακάτω οδηγίες.



Μην γυρίζετε το μοχλό με το χέρι. Υπάρχει κίνδυνος τραυματισμού από σύνθλιψη.

1. Τοποθετήστε το ένα πόδι πάνω στο μοχλό (22: A) και γυρίστε προσεκτικά μισή στροφή προς τα εμπρός.
2. Τοποθετήστε την περόνη ή πείρο ασφάλισης (21: Γ).
3. Επαναλάβετε από την άλλη πλευρά.

7 ΟΔΗΓΙΕΣ ΓΙΑ ΣΩΣΤΗ ΧΡΗΣΗ

7.1 ΠΡΟΦΥΛΑΞΕΙΣ ΧΡΗΣΗΣ



Πάντα να ελέγχετε ότι η στάθμη λαδιού του κινητήρα είναι σωστή. Αυτό είναι ιδιαίτερα σημαντικό όταν εργάζεστε σε κλίσεις (βλέπε σημείο 7.6).

Εισάγετε το χειρόφρενο όταν σταθμεύετε τη μηχανή.



Σε λειτουργία με πλήρη ταχύτητα, μην γυρίζετε το τιμόνι εντελώς. Το μηχανήμα μπορεί να ανατραπεί.



Κρατήστε τα χέρια και τα πόδια μακριά από το αρθρωτό σύστημα διεύθυνσης και την κοινή θέση του καθίσματος. Υπάρχει κίνδυνος τραυματισμού από σύνθλιψη.

7.2 ΣΥΝΔΥΑΣΜΕΝΗ ΧΡΗΣΗ ΤΩΝ ΑΞΕΣΟΥΑΡ



Για την συνδυασμένη χρήση των αξεσουάρ, ανατρέξτε στην ενότητα "ΠΙΝΑΚΑΣ ΓΙΑ ΤΟ ΣΩΣΤΟ ΣΥΝΔΥΑΣΜΟ ΤΩΝ ΑΞΕΣΟΥΑΡ" και "Ο ΠΙΝΑΚΑΣ ΤΕΧΝΙΚΩΝ ΧΑΡΑΚΤΗΡΙΣΤΙΚΩΝ"

7.3 ΑΝΑΦΟΔΙΑΣΜΟΣ ΚΑΥΣΙΜΩΝ (24)



Χρησιμοποιείτε μόνο αμόλυβδη βενζίνη. Μην αναμιγνύετε λάδι με βενζίνη.

Δείτε "Ο ΠΙΝΑΚΑΣ ΤΕΧΝΙΚΩΝ ΧΑΡΑΚΤΗΡΙΣΤΙΚΩΝ". Η διαφάνεια του παραθύρου της δεξαμενής σας επιτρέπει να ελέγξετε εύκολα το επίπεδο.



ΣΗΜΕΙΩΣΗ: Η βενζίνη είναι ευπαθής και δεν θα πρέπει να παραμείνει στη δεξαμενή για περίοδο που υπερβαίνει τις 30 ημέρες.

Μπορείτε να χρησιμοποιήσετε φιλικά προς το περιβάλλον καύσιμα, όπως την αλκυλική βενζίνη. Η σύνθεση αυτής της βενζίνης έχει μικρότερο αντίκτυπο στους ανθρώπους και στο περιβάλλον. Δεν έχουν αναφερθεί ανεπιθύμητες ενέργειες που συνδέονται με τη χρήση των ιδίων. Ωστόσο, στην αγορά υπάρχουν τύποι αλκυλικής βενζίνης για την οποία δεν είναι δυνατόν να δοθούν ακριβείς λεπτομέρειες σχετικά με τη χρήση τους. Για περισσότερες πληροφορίες, ανατρέξτε στις οδηγίες και τα στοιχεία που παρέχονται από τον κατασκευαστή της αλκυλικής βενζίνης.

Μη γεμίζετε τελείως το ντεπόζιτο.

Αφήστε λίγο "χώρο (τουλάχιστον ολόκληρο το σωλήνα πλήρωσης συν 1-2 εκατοστά στην κορυφή της δεξαμενής), έτσι ώστε, όταν το αέριο θερμαίνεται, μπορεί να επεκταθεί χωρίς να ξεχειλίζει.



Κατά την χρήση πριν την αποθήκευση μιας μακράς περιόδου, (π.χ.: το καλοκαίρι), τοποθετήστε μια ποσότητα καυσίμου στο ρεζερβουάρ που αρκεί για να φέρει σε πέρας την τελευταία χρήση.

Στην πραγματικότητα, πριν από την

αποθήκευση του μηχανήματος, θα πρέπει να αδειάσετε τελείως το ρεζερβουάρ καυσίμου (10.).

7.4 ΚΑΠΟ ΚΙΝΗΤΗΡΑ (10)



Για την λειτουργία της πρόσβασης στο κλειδί του κινητήρα και την αποσύνδεση, βλέπε Ενότητα 6.1.

7.5 ΚΑΡΤΕΡ ΚΙΝΗΤΗΡΑ (30)

Για να αφαιρέσετε το κάρτερ του κινητήρα είναι πρώτα απαραίτητο να ανοίξετε το καπό.

7.5.1 Αφαίρεση κάρτερ κινητήρα

1. Χαλαρώστε τις βίδες (30:A)
2. Αφαιρέστε το καπάκι του ρεζερβουάρ καυσίμου.
3. Αφαιρέστε το κάρτερ (30: B).
4. Αντικαταστήστε την τάπα του ρεζερβουάρ καυσίμου.
5. Εκτελέστε τις απαραίτητες ενέργειες.

7.5.2 Τοποθέτηση του κάρτερ του κινητήρα

1. Αφαιρέστε το καπάκι του ρεζερβουάρ βενζίνης.
2. Επανατοποθετήστε το κάρτερ κινητήρα (30:Β).
3. Αντικαταστήστε την τάπα του ρεζερβουάρ καυσίμου.
4. Σφίξτε τις 8 βίδες.

7.6 ΕΛΕΓΧΟΣ ΤΗΣ ΣΤΑΘΜΗΣ ΛΑΔΙΟΥ ΚΙΝΗΤΗΡΑ (25)

Το μηχάνημα παραδίδεται με πλήρη στάθμη λαδιού στον κινητήρα.



Πριν από την εκκίνηση της μηχανής ελέγξτε το επίπεδο λαδιού του κινητήρα.



Για να ελέγξετε / συμπληρώσετε το λάδι του κινητήρα βλέπε 9.5.1

7.7 ΕΛΕΓΧΟΣ ΤΗΣ ΣΤΑΘΜΗΣ ΛΑΔΙΟΥ ΤΗΣ ΜΕΤΑΔΟΣΗΣ



Για να ελέγξετε / συμπληρώσετε το λάδι μετάδοσης βλέπε 9.6.1.

7.8 ΕΛΕΓΧΟΙ ΑΣΦΑΛΕΙΑΣ

Κατά τη δοκιμή της μηχανής, βεβαιωθείτε ότι τα αποτελέσματα των ελέγχων ασφαλείας αντιστοιχούν σε ό, τι αναφέρεται στους

ακόλουθους πίνακες.



Πάντα πραγματοποιήστε τους ελέγχους ασφαλείας πριν από τη χρήση.



Εάν οποιοδήποτε από τα αποτελέσματα διαφέρουν από όσα αναφέρονται στους πίνακες που ακολουθούν, δεν μπορείτε να χρησιμοποιήσετε το μηχάνημα! Πάρτε το μηχάνημα σε ένα κέντρο εξυπηρέτησης για πιο σχολαστικούς ελέγχους και κατάλληλες επιθεωρήσεις και επισκευές.

7.8.1 Έλεγχος γενικής ασφάλειας

Αντικείμενο	Αποτέλεσμα
Σύστημα καυσίμου και συνδέσεις.	Καμία απώλεια.
Ηλεκτρικά καλώδια.	Όλη η μόνωση ανέπαφη. Καμία μηχανική βλάβη.
Σύστημα εκκένωσης	Καμία διαρροή στα σημεία σύνδεσης. Όλες οι βίδες είναι σφικμένες.
Κύκλωμα λαδιού	Καμία απώλεια. Δεν αναφέρθηκαν ζημιές.
Λειτουργήστε το μηχάνημα προς τα εμπρός / προς τα πίσω και αφήστε το πεντάλ οδήγησης.	Το μηχάνημα θα σταματήσει.
Δοκιμασία δοκιμής	Καμία ανώμαλη δόνηση. Κανένας ανώμαλος ήχος.

7.8.2 Έλεγχος γενικής ασφάλειας

Μέλος	Δράση	Αποτέλεσμα
Όρθιος οδηγός. Εμπλοκή φρένου στάσης.	Προσπαθήστε να ανάψετε τον κινητήρα.	Ο κινητήρας δεν ανάβει. Στην οθόνη (αν υπάρχει) εμφανίζεται η επιγραφή "SIT DOWN".
Οδηγός καθισμένος. Απεμπλοκή φρένου στάσης..	Προσπαθήστε να ανάψετε τον κινητήρα.	Ο κινητήρας δεν ανάβει. Στην οθόνη (αν υπάρχει) εμφανίζεται η επιγραφή "PRESS BRAKE".

Οδηγός καθισμένος. Εμπλοκή φρένου στάσης.	Προσπαθήστε να ανάψετε τον κινητήρα.	Ο κινητήρας τίθεται σε λειτουργία.
Κινητήρας ενεργοποιημένος, σύστημα κοπής σε απεμπλοκή, φρένο στάσης ενεργοποιημένο.	Ο οδηγός εγκατέλειψε το κάθισμα.	Ο κινητήρας παραμένει ενεργοποιημένος.
Κινητήρας ενεργοποιημένος, σύστημα κοπής σε απεμπλοκή, φρένο στάσης απενεργοποιημένο.	Ο οδηγός εγκατέλειψε το κάθισμα.	Ο κινητήρας απενεργοποιείται.
Κινητήρας ενεργοποιημένος, σύστημα κοπής σε εμπλοκή, φρένο στάσης απενεργοποιημένο.	Ο οδηγός εγκατέλειψε το κάθισμα.	Ο κινητήρας απενεργοποιείται.
Κινητήρας ενεργοποιημένος, σύστημα κοπής σε εμπλοκή, φρένο στάσης ενεργοποιημένο.	Ο οδηγός εγκατέλειψε το κάθισμα.	Ο κινητήρας απενεργοποιείται.

7.9 ΕΚΚΙΝΗΣΗ / ΕΡΓΑΣΙΑ

Όταν χρησιμοποιείτε το μηχάνημα, το καπό πρέπει να είναι κλειστό και μπλοκαρισμένο.

Χρησιμοποιήστε πάντα τον κινητήρα σε πλήρη ισχύ κατά την χρήση της μηχανής.

1. Ανοίξτε την στρόφιγγα της βενζίνης (24:Β).
2. Εισάγετε το κλειδί στον γενικό αποσβεύκτη (12:Α).
3. Ενεργοποιήστε την μετάδοση (19) - (μοχλός εκτός).
4. Εισάγετε το κλειδί στον γενικό μεταγωγέα (14:C).
5. Μην αφήνετε το πόδι σας στο πεντάλ έλξης (13: Γ).

Εκκίνηση εν ψυχρώ

1. Ενεργοποιήστε το χειρόφρενο (13:Α).
2. Φέρετε το γκάτζι σε πλήρεις στροφές (14:Α).
3. Τραβήξτε τελείως έξω τον εντολέα τσοκ (14:Β).
4. Γυρίστε το διακόπτη με κλειδί στη θέση. "I"

και πατήστε το πλήκτρο START (14: Ρ).

Πριν από την λειτουργία με την μηχανή, αναμείναιτε μερικά λεπτά ώστε να επιτρέψετε στο λάδι να ζεσταθεί.

Σε περίπτωση χρήσης σε χαμηλές θερμοκρασίες, ζεστανετε το μηχάνημα έτσι ώστε το υδραυλικό λάδι και το σύστημα μετάδοσης να φτάσουν στην απαιτούμενη θερμοκρασία. Σε αντίθετη περίπτωση μπορεί να προκληθεί ζημιά στο σύστημα μετάδοσης.

Εκκίνηση εν θερμώ

1. Ενεργοποιήστε το χειρόφρενο (13:Α).
2. Φέρετε το γκάτζι σε πλήρεις στροφές (14:Α).
3. Ο εντολέας τσοκ (14:Β) θα πρέπει να κατέλθει.
4. Γυρίστε το διακόπτη με κλειδί στη θέση. "I" και πατήστε το πλήκτρο START (14: Ρ).

Για να συνεχίσετε, ανατρέξτε στις οδηγίες της παραγράφου 7.9.1.

7.9.1 Κίνηση

Για να λειτουργήσει το μηχάνημα, ακολουθήστε τα εξής βήματα:

- Πατάτε τέρμα το πεντάλ γκαζιού (13:Α) και αφήστε το.
- Πατήστε το πεντάλ (13:C) για να μετακινήσετε το μηχάνημα.
- Μετακίνηση στο χώρο εργασίας.
- Στην περίπτωση που έχουν εγκατασταθεί μπροστά αξεσουάρ, ενεργοποιήστε την πρίζα ισχύος (14:F).
- Έναρξη εργασίας.

7.10 ΣΤΑΣΗ

Για να σταματήσετε το μηχάνημα, προχωρήστε όπως περιγράφεται παρακάτω:

- Πατήστε το πεντάλ φρένου (13:Α).
- Τραβήξτε το μοχλό (13:Β) προς τα πάνω.
- Αφήστε το πεντάλ (13 Α).
- Αφήστε τον κινητήρα να λειτουργήσει στο ρελαντί για ένα λεπτό ή δύο.
- Πατήστε το κουμπί STOP (14: Ρ) για να απενεργοποιήσετε το μηχάνημα.
- Γυρίστε το διακόπτη με κλειδί (14: Γ) στη θέση "0" και αφαιρέστε το.
- Κλείστε τη στρόφιγγα βενζίνης. Η πληροφορία

αυτή είναι ιδιαίτερα σημαντική εάν το μηχάνημα πρόκειται να ρυμουλκηθεί ή άλλο παρόμοιο.

- Αφαιρέστε το κλειδί από τον διακόπτη.



Εάν πρέπει να απομακρυνθείτε από την μηχανή, αφαιρέστε το μεταγωγέα (14:C) και το κελιδί του γενικού αποζεύκτη (12:A).



Ο κινητήρας μπορεί να είναι πολύ θερμός αμέσως μετά από την απενεργοποίηση. Μην αγγίζετε την εξάτμιση, τον κινητήρα και τα πτερύγια ψύξης. Υφίσταται κίνδυνος εγκαυμάτων.

7.11 ΚΑΘΑΡΙΣΜΟΣ



Για να μειώσετε τον κίνδυνο πυρκαγιάς, βεβαιωθείτε ότι στον κινητήρα, εξάτμιση, μπαταρία και δεξαμενή καυσίμων δεν υπάρχουν χόρτα, φύλλα και λάδι

Για να μειώσετε τον κίνδυνο πυρκαγιάς, να ελέγχετε τακτικά ότι δεν υπάρχουν διαρροές λαδιού ή/και καυσίμου.



Ποτέ μην χρησιμοποιείτε νερό υψηλής πίεσης. Θα μπορούσε να βλάψει τις φλάτζες του άξονα, τα ηλεκτρικά εξαρτήματα και τις υδραυλικές βαλβίδες.

Καθαρίστε πάντα το μηχάνημα μετά από κάθε χρήση. Για τον καθαρισμό, ακολουθήστε τις παρακάτω οδηγίες:

- Μην ψεκάζετε νερό κατευθείαν στον κινητήρα.
- Καθαρίστε τον κινητήρα με μια βούρτσα ή / και συμπιεσμένο αέρα.
- Καθαρίστε την εισαγωγή αέρα του συστήματος ψύξης του κινητήρα.
- Μετά τον καθαρισμό με νερό, ξεκινήστε τη μηχανή και το σύστημα κοπής για να αφαιρέσετε το νερό που θα μπορούσε να διεισδύσει στα ρουλεμάν και να προκαλέσει βλάβη..

8 ΧΡΗΣΗ ΑΞΕΣΟΥΑΡ



Βεβαιωθείτε ότι δεν υπάρχουν ξένα αντικείμενα, όπως πέτρες, κ.λπ. . στο χορτάρι.

8.1 ΥΨΟΣ ΚΟΠΗΣ

Για καλύτερα αποτελέσματα, κόψτε ένα τρίτο του χόρτου. Δείτε εικ. 32.

Εάν το γρασίδι είναι ψηλό και πρέπει να κοπεί σημαντικά, πράξτε δύο κοπές χρησιμοποιώντας δύο διαφορετικά ύψη κοπής.

Μην χρησιμοποιείτε το χαμηλότερο ύψος κοπής, αν η επιφάνεια είναι τραχιά.

Οι συσκευές κοπής μπορεί να καταστραφούν κατά την πρόσκρουση στην επιφάνεια, εκτοπίζοντας το ανώτερο στρώμα του χλοοτάπητα.

8.2 ΣΥΜΒΟΥΛΕΣ ΚΟΠΗΣ

Για καλύτερα αποτελέσματα κοπής, ακολουθήστε τις παρακάτω οδηγίες.

- Κόψτε συχνά το γρασίδι.
- Λειτουργήστε τον κινητήρα σε φουλ γκάζι.
- Η χλόη δεν θα πρέπει να είναι υγρή.
- Χρησιμοποιήστε συστήματα με κοφτερές ακμές.
- Κρατήστε καθαρό το κάτω μέρος της της συσκευής κοπής.

9 ΣΥΝΤΗΡΗΣΗ

9.1 ΠΡΟΓΡΑΜΜΑ ΤΕΧΝΙΚΗΣ ΥΠΟΣΤΗΡΙΞΗΣ

Για να διατηρήσετε το μηχάνημα σε καλή κατάσταση όσον αφορά την αξιοπιστία, την ασφάλεια λειτουργίας και την προστασία του περιβάλλοντος, να τηρείτε πάντα το πρόγραμμα σέρβις **STIGA SpA**.

Τα σημεία επέμβασης του συγκεκριμένου προγράμματος παρουσιάζονται στο συνημμένο εγχειρίδιο συντήρησης **STIGA SpA**.

Η βασική υπηρεσία πρέπει πάντα να διενεργείται από εξουσιοδοτημένο συνεργείο.

Η Πρώτη υπηρεσία και η Ενδιάμεση υπηρεσία θα πρέπει να πραγματοποιείται από εξουσιοδοτημένο συνεργείο, αλλά μπορεί επίσης να τροποποιηθεί από το χρήστη.

Οι διαδικασίες που καθορίζονται στο εγχειρίδιο και περιγράφονται στο κεφάλαιο "7 ΕΚΚΙΝΗΣΗΣ ΚΑΙ ΛΕΙΤΟΥΡΓΙΑΣ", καθώς και στη συνέχεια.

Οι έλεγχοι που διενεργούνται από εξουσιοδοτημένο συνεργείο μπορούν να εγυνηθούν με επαγγελματική εργασία και γνήσια ανταλλακτικά.

Το βιβλιόριο είναι σφραγισμένο σε κάθε Βασικό Έλεγχο και κάθε Ενδιάμεσο Έλεγχο

που πραγματοποιείται από εξουσιοδοτημένο συνεργείο. Το βιβλιάριο με τις σφραγίδες σέρβρις αυξάνει την αξία του μεταχειρισμένου εξοπλισμού.

9.2 ΠΡΟΕΤΟΙΜΑΣΙΑ



Εφαρμόστε πάντα χειρόφρενο για να αποτρέψετε την μετακίνηση της μηχανής.



Σβήστε τον κινητήρα.



Αποφύγετε την άσκοπη εκκίνηση του κινητήρα με την αφαίρεση του κλειδιού από τον διακόπτη (14:C) και το κλειδί από τον γενικό αποζεύκτη (12:A).



Για τους χρόνους παρέμβασης δείτε κεφ. 13 .

9.3 ΠΙΝΑΚΑΣ ΣΥΝΤΗΡΗΣΕΩΝ



Δείτε το κεφάλαιο "13 ΣΥΝΟΠΤΙΚΟΣ ΠΙΝΑΚΑΣ ΤΗΣ ΣΥΝΤΗΡΗΣΗΣ." Ο πίνακας έχει σαν σκοπό την διατήρηση της καταλληλότητας και ασφάλειας της μηχανής σας. Σε αυτή υφίστανται οι κύριες παρεμβάσεις και η προβλεπόμενη περιοδικότητα για κάθε μια από αυτές. Εκτελέστε την σχετική δράση με βάση την πρώτη λήξη που πραγματοποιείται.

9.4 ΠΙΕΣΗΣ ΕΛΑΣΤΙΚΩΝ

Ρυθμίστε την πίεση των ελαστικών με τις τιμές που φαίνονται στο "0 ΠΙΝΑΚΑΣ ΤΕΧΝΙΚΩΝ ΔΕΔΟΜΕΝΩΝ".

9.5 ΕΛΕΓΧΟΣ ΛΑΔΙΟΥ ΚΙΝΗΤΗΡΑ / ΣΥΜΠΛΗΡΩΣΗ ΛΑΔΙΟΥ



Για την υπηρεσία αυτή, βλ. επίσης το εγχειρίδιο του κινητήρα που παρέχεται μαζί με το μηχάνημα.



Ελέγξτε τη στάθμη του λαδιού πριν από κάθε χρήση. Για τον έλεγχο η μηχανή πρέπει να βρίσκεται σε επίπεδο.



Η στάθμη του λαδιού δεν πρέπει να υπερβαίνει την ένδειξη "FULL". Ο κινητήρας θα υπερθερμανθεί. Εάν το επίπεδο ξεπερνά την ένδειξη "FULL",

θα πρέπει να στραγγίσει μέχρι να φτάσει στο κατάλληλο επίπεδο.



Αλλάζετε το λάδι πιο συχνά όταν ο κινητήρας πρέπει να εργάζεται σε δύσκολες συνθήκες ή σε υψηλή θερμοκρασία περιβάλλοντος.

9.5.1 Έλεγχος / συμπλήρωση (26) (Mod. Honda GXV 630; 660; 690)



Καθαρίστε γύρω από τη ράβδο. Ξεβιδώστε τη και βγάλτε τη έξω. Καθαρίστε τον άξονα.

Σπρώξτε τη ράβδο χωρίς να την βιδώσετε εντελώς στη θέση της.

Αφαιρέστε τη ράβδο ξανά έξω. Ελέγξτε τη στάθμη του λαδιού.

Προσθέστε λάδι αν η στάθμη είναι κάτω από την ένδειξη "FULL" (26).

Αλλάζετε το λάδι πιο συχνά όταν ο κινητήρας πρέπει να εργάζεται σε δύσκολες συνθήκες ή σε υψηλή θερμοκρασία περιβάλλοντος.

9.5.2 Έλεγχος / συμπλήρωση (29; 27)(Mod. B&S 8270; B&S VANGUARD 18HP)



Καθαρίστε γύρω από τη ράβδο. Ξεβιδώστε τη και βγάλτε τη έξω. Καθαρίστε τον άξονα.

Σπρώξτε τη ράβδο χωρίς να την βιδώσετε εντελώς στη θέση της.

Ξεβιδώστε και αφαιρέστε τη ράβδο Ελέγξτε τη στάθμη του λαδιού.

Προσθέστε λάδι αν η στάθμη είναι κάτω από την ένδειξη "FULL" (29; 27).

9.6 ΕΛΕΓΧΟΣ ΛΑΔΙΟΥ ΚΙΝΗΤΗΡΑ / ΣΥΜΠΛΗΡΩΣΗ ΛΑΔΙΟΥ



Για τον τύπο και τηβν ποσότητα του πετρελαίου δείτε "0 ΠΙΝΑΚΑΣ ΤΕΧΝΙΚΩΝ ΧΑΡΑΚΤΗΡΙΣΤΙΚΩΝ".

9.6.1 Έλεγχος/συμπλήρωση (25)

1. Τοποθετήστε το μηχάνημα σε επίπεδη επιφάνεια.
2. Ελέγξτε τη στάθμη του λαδιού (βλέπε 25:A). Η στάθμη πρέπει να βρίσκεται στη γραμμή.
3. Συμπληρώστε εάν είναι απαραίτητο.

9.7 ΜΕΤΑΔΟΣΗ ΙΜΑΝΤΑ

Βεβαιωθείτε ότι όλες οι ιμάντες είναι άθικτοι.

9.8 Μπαταρία

Για τον τύπο της μπαταρίας που χρησιμοποιείται στο μηχάνημα, ανατρέξτε στην ενότητα "Ο ΠΙΝΑΚΑΣ ΤΕΧΝΙΚΩΝ ΧΑΡΑΚΤΗΡΙΣΤΙΚΩΝ"



ΠΡΟΣΟΧΗ! Το οξύ που περιέχεται εντός του συσσωρευτή είναι διαβρωτικό και επαφή του είναι επιβλαβής. Χειριστείτε την μπαταρία με προσοχή, φροντίζοντας να μην τους αφήσουμε να ξεφύγουν.



Εάν το οξύ έρθει σε επαφή με τα μάτια ή το δέρμα ενδέχεται να προκαλέσει σοβαρό τραυματισμό. Εάν οποιοδήποτε μέρος του σώματος έρχεται σε επαφή με το οξύ, ξεπλύνετε αμέσως με άφθονο νερό και συμβουλευτείτε έναν γιατρό το συντομότερο δυνατόν.

Το υγρό της μπαταρίας δεν θα πρέπει να ελέγχεται ή να συμπληρώνεται.

Η μόνη συντήρηση που απαιτείται είναι να διατηρηθεί το φορτίο της μπαταρίας, για παράδειγμα, μετά από μια μακρά περίοδο αποθήκευσης.

Η μπαταρία μπορεί να φορτιστεί:

- με τον κινητήρα
- με φορτιστή

9.8.1 Φόρτιση με τον κινητήρα

Αυτή η λειτουργία είναι δυνατή μόνο εάν η μπαταρία έχει μια ελάχιστη φόρτιση που επιτρέπει την εκκίνηση.

- στην περίπτωση της νέας μπαταρίας, συνδέστε τα καλώδια της μπαταρίας.
- Φέρτε την μηχανή στην ύπαιθρο.
- Ξεκινήστε τον κινητήρα σύμφωνα με τις οδηγίες του παρόντος εγχειριδίου.
- Αφήστε τον κινητήρα να λειτουργεί συνεχώς για 45 λεπτά (χρόνος που απαιτείται για την πλήρη φόρτιση της μπαταρίας).
- Σβήστε τον κινητήρα.

9.8.2 Φόρτιση μπαταρίας με φορτιστή



Χρησιμοποιήστε ένα φορτιστή μπαταρίας με σταθερή τάση. Η χρήση ενός τυποποιημένου φορτιστή μπορεί να καταστρέψει τη μπαταρία.

Για περισσότερες πληροφορίες επικοινωνήστε με τον προμηθευτή σας.



Πριν συνδέσετε το φορτιστή, αποσυνδέστε την μπαταρία από το ηλεκτρικό σύστημα.

9.8.3 Αποσυναρμολόγηση / Συναρμολόγηση

Η μπαταρία βρίσκεται πίσω από το κάλυμμα της μπαταρίας (30:C).

Για να αποκτήσετε πρόσβαση στην μπαταρία προχωρήστε όπως περιγράφεται παρακάτω:

1. Κλείστε τη στρόφιγγα βενζίνης (24:B)
2. Αφαιρέστε το κλειδί από τον διακόπτη (βλέπε 6.2).
3. Αφαιρέστε τις 3 βίδες (31:A).
4. Αφαιρέστε το κάλυμμα της μπαταρίας (31:B) τραβώντας το προς τα πάνω.
5. Αφαιρέστε την κλειδαριά της μπαταρίας (31: D) ξεβιδώνοντας τις δύο βίδες (31: E).
6. Βγάλτε μερικώς τη μπαταρία (31:C) από την έδρα της.
7. Αποσυνδέστε το μαύρο καλώδιο (= αρνητικό).
8. Αποσυνδέστε το κόκκινο καλώδιο (= θετικό).
9. Αντικαταστήστε την μπαταρία.
10. Συνδέστε το κόκκινο καλώδιο στο θετικό ακροδέκτη της μπαταρίας (+).
11. Σπρώξτε τη νέα μπαταρία στη θέση της.



Προειδοποίηση: πιέζοντας την μπαταρία, συνοδεύστε το κόκκινο καλώδιο για να το αποτρέψετε το μπέρδεμα, αυτό μπορεί να αποτρέψει τη σωστή τοποθέτηση της μπαταρίας στη θέση της.

12. Συνδέστε το μαύρο καλώδιο στον αρνητικό πόλο της μπαταρίας (-).
13. Επανατοποθετήστε την ασφάλεια της μπαταρίας σφίγγοντας τις βίδες (31:E).
14. Επανατοποθετήστε το κάλυμμα της μπαταρίας (31:B).
15. Σφίξτε τις 3 βίδες (31:A).
16. Τοποθετήστε το κλειδί στο κεντρικό διακόπτη (μόνο αν σκοπεύετε να χρησιμοποιήσετε το μηχάνημα).
17. Ξαναοιζέτε τη στρόφιγγα καυσίμου (μόνο αν σκοπεύετε να χρησιμοποιήσετε το μηχάνημα).



Η μπαταρία μπορεί να βραχυκυκλωθεί ή να καταστραφεί εάν τα καλώδια αποσυνδεθούν / συνδέεται με την αντίστροφη σειρά.

Το δυναμό και η μπαταρία θα καταστραφεί εάν τα καλώδια που ανταλλάχθούν μεταξύ τους.

Σφίξτε καλά τα καλώδια. Χαλαρά

καλώδια μπορεί να προκαλέσουν πυρκαγιά.

Ποτέ μην λειτουργείτε τον κινητήρα, αν η μπαταρία δεν είναι συνδεδεμένη. Ο εναλλάκτης και το ηλεκτρικό σύστημα θα μπορούσε να υποστεί σοβαρή ζημιά.

9.8.4 Καθαρισμός

Εάν οι ακροδέκτες της μπαταρίας είναι οξειδωμένοι, είναι αναγκαίο ν αποχωρήσετε στον καθαρισμό τους.

Καθαρίστε τους πόλους της μπαταρίας με μια συρματινή βούρτσα και γρασάρετε.

9.9 ΦΙΛΤΡΟ ΑΕΡΑ, ΚΙΝΗΤΗΡΑΣ



Για την υπηρεσία αυτή, βλ. επίσης το εγχειρίδιο του κινητήρα που παρέχεται μαζί με το μηχάνημα.



ΣΗΜΕΙΩΣΗ: Τα φίλτρα πρέπει να καθαρίζονται / αντικαθίστανται πιο συχνά αν το μηχάνημα λειτουργεί σε σκονισμένο έδαφος. Αφαιρέστε / εγκαταστήσετε τα φίλτρα αέρα ως εξής.

9.9.1 Φίλτρο αερα (Mod. Honda GXV 630; 660; 690) (26)

1. Καθαρίστε προσεκτικά γύρω από το περίβλημα του φίλτρου αέρα.
2. Αφαιρέστε το κάλυμμα του φίλτρου αέρα (26:D) με την απελευθέρωση των δύο πλευρικών γλωσσίδων.
3. Αφαιρέστε το προ-φίλτρο (26: C) Αφαιρέστε το χάρτινο φίλτρο (26: B). Αποτρέψτε τη βρωμιά από την είσοδο του καρμπυρατέρ. Καθαρίστε το περίβλημα του φίλτρου αέρα.
4. Καθαρίστε το χάρτινο φίλτρο χτυπώντας απαλά πάνω σε μια επίπεδη επιφάνεια. Αν το φίλτρο είναι πολύ βρώμικο, αντικαταστήστε το.
5. Ξαναβάλτε τα πάντα με την αντίστροφη σειρά από την αποσυναρμολόγηση.

Για να καθαρίσετε το χάρτινο φίλτρο μην χρησιμοποιείτε πεπιεσμένο αέρα ή διαλύτες με βάση το πετρέλαιο, για παράδειγμα. κηροζίνη. Το φίλτρο θα πρέπει να καταστραφεί.

Μη χρησιμοποιείτε πεπιεσμένο αέρα για να καθαρίσετε το χάρτινο φίλτρο. Το χάρτινο φίλτρο δεν απαιτεί λίπανση.

9.9.2 Φίλτρο αερα (Mod. B&S 8270) (29X)

1. Καθαρίστε προσεκτικά την περιοχή γύρω από το κάλυμμα του φίλτρου αέρα.
2. Αφαιρέστε το κάλυμμα του φίλτρου αέρα (29X:A) ξεβιδώνοντας τις δύο λαβές (29X:B).
3. Αφαιρέστε το συγκρότημα του φίλτρου (29X:C). Αποσύρτε το προ-φίλτρο (29X:D).
4. Καθαρίστε το χάρτινο φίλτρο χτυπώντας απαλά πάνω σε μια επίπεδη επιφάνεια. Αν το φίλτρο είναι πολύ βρώμικο, αντικαταστήστε το.
5. Καθαρίστε το προ-φίλτρο. Εάν είναι πολύ βρώμικο, αντικαταστήστε το.
6. Ξαναβάλτε τα πάντα με την αντίστροφη σειρά από την αποσυναρμολόγηση.

9.9.3 Φίλτρο αερα (Mod. B&S VANGUARD 18HP) (27X)

1. Καθαρίστε προσεκτικά την περιοχή γύρω από το κάλυμμα του φίλτρου αέρα.
2. Αφαιρέστε το κάλυμμα του φίλτρου αέρα (27X:A), αφαιρώντας τους δύο συνδετήρες.
3. Αφαιρέστε το συγκρότημα του φίλτρου (27X:B). Το προφίλτρο βρίσκεται επάνω από το φίλτρο αέρα. Αποτρέψτε τη βρωμιά από την είσοδο του καρμπυρατέρ. Καθαρίστε το περίβλημα του φίλτρου αέρα.
4. Καθαρίστε το χάρτινο φίλτρο χτυπώντας απαλά πάνω σε μια επίπεδη επιφάνεια. Αν το φίλτρο είναι πολύ βρώμικο, αντικαταστήστε το.
5. Καθαρίστε το προ-φίλτρο. Εάν είναι πολύ βρώμικο, αντικαταστήστε το.
6. Ξαναβάλτε τα πάντα με την αντίστροφη σειρά από την αποσυναρμολόγηση.

9.9.4 Αντικατάσταση μπουζί

Πριν αφαιρέσετε το μπουζί, καθαρίστε την περιοχή γύρω από το σημείο της εγκατάστασης. Για τον τύπο μπουζί και την απόσταση μεταξύ των ηλεκτροδίων, βλ. "ΠΙΝΑΚΑΣ ΤΕΧΝΙΚΩΝ ΔΕΔΟΜΕΝΩΝ".

9.9.5 Καθαρίστε εισαγωγής αέρα

Δείτε το σχήμα (26:A: 27:C;29X:E).

Ο κινητήρας είναι αερόψυκτος. Αν το σύστημα ψύξης είναι φραγμένο, η μηχανή σας θα μπορούσε να καταστραφεί. Καθαρίστε το στόμιο εισαγωγής αέρα του κινητήρα. Ένας σχολαστικός καθαρισμός του συστήματος ψύξης πραγματοποιείται κατά τη διάρκεια κάθε Βασικού Ελέγχου.

9.10 ΛΙΠΑΝΣΗ (28)

Αντικείμενο	Ενέργεια	Εικ.
Κεντρική άρθρωση	3 σημεία γρασαρίσματος που βρίσκονται στην κεντρική ζώνη στην αριστερή πλευρά του μηχανήματος. Χρησιμοποιήστε ένα γρασαδόρο γεμισμένο με γράσο γενικής χρήσης. Αντλήστε έως ότου αρχίσει να διαρρέει το γράσο.	28:A
Σύστημα διεύθυνσης	2 σημεία γρασαρίσματος που βρίσκονται στην κεντρική ζώνη στην αριστερή πλευρά του μηχανήματος. Χρησιμοποιήστε ένα γρασαδόρο γεμισμένο με γράσο γενικής χρήσης. Αντλήστε έως ότου αρχίσει να διαρρέει το γράσο.	28:B
Τεντωτήρας μιάνα	Λιπάνετε με λιπαντικό λάδι τις αρθρώσεις στήριξης των βραχιόνων τάνυσης.	28:C
Ρουλεμάν τροχών	2 σημεία γρασαρίσματος. Χρησιμοποιήστε ένα γρασαδόρο γεμισμένο με γράσο γενικής χρήσης. Αντλήστε έως ότου αρχίσει να διαρρέει το γράσο.	28:D
Υποστηρίγματα ταχείας αποσύνδεσης	1 σημείο γρασαρίσματος για κάθε μπροστινό τροχό. Χρησιμοποιήστε ένα γρασαδόρο γεμισμένο με γράσο γενικής χρήσης. Αντλήστε έως ότου αρχίσει να διαρρέει το γράσο.	28:E

Αντικείμενο	Ενέργεια	Εικ.
Καλώδια χειρισμού	Λιπάνετε με λιπαντικό λάδι τα άκρα των καλωδίων χειρισμού.	28:F

9.10.1 Ασφάλειες (31:F)

Προορισμός	Ασφάλεια
Εργοστασίου παραγωγής ηλεκτρικής ενέργειας	20 A
Φορτιστής μπαταρίας ρεύματος.	25 A

Για να αντικαταστήσετε τις ασφάλειες, προχωρήστε ως εξής:

1. Κλείστε τη στρόφιγγα βενζίνης (24:B)
2. Ανοίξτε το καπό (βλέπε 7.4).
3. Αφαιρέστε το κλειδί από τον διακόπτη (βλέπε 6.2).
4. Αφαιρέστε το κάρτερ (βλέπε 7.4.1)
5. Αντικαταστήστε την καμένη ασφάλεια.
6. Τοποθετήστε το κάλυμμα (βλέπε 7.4.2).
7. Τοποθετήστε το κλειδί στο κεντρικό διακόπτη (μόνο αν σκοπεύετε να χρησιμοποιήσετε το μηχάνημα).
8. Κλείστε το καπό.
9. Ξανανοίξτε τη στρόφιγγα καυσίμου (μόνο αν σκοπεύετε να χρησιμοποιήσετε το μηχάνημα).

10 ΤΕΧΝΙΚΗ ΥΠΟΣΤΗΡΙΞΗ ΚΑΙ ΕΠΙΔΙΟΡΘΩΣΕΙΣ

Αυτό το εγχειρίδιο παρέχει όλες τις απαραίτητες πληροφορίες για τη λειτουργία του μηχανήματος και για τη σωστή συντήρηση, εκτελέσιμη από το χρήστη.

Όλες οι παρεμβάσεις ρυθμίσεων και συντήρησης που δεν περιγράφονται στο παρόν εγχειρίδιο πρέπει να εκτελούνται από τον αντιπρόσωπό σας ή ένα εξειδικευμένο Κέντρο, το οποίο διαθέτει τις γνώσεις και τον απαραίτητο εξοπλισμό για να διασφαλίσει ότι το έργο έχει εκτελεστεί σωστά, διατηρώντας παράλληλα το επίπεδο της ασφάλειας και της κατάστασης της μηχανής υψηλό.



Πριν από κάθε παρέμβαση τεχνικής υποστήριξης:

- a. Τοποθετήστε το μηχάνημα σε επίπεδη επιφάνεια.
- b. Ενεργοποιήστε το χειρόφρενο.

- c. Σβήστε τον κινητήρα.
- d. Αφαιρέστε το κλειδί από τον διακόπτη (14:C).
- e. Βγάλετε το κλειδί από τον γενικό μεταγωγέα (12:A).

Τα εξουσιοδοτημένα συνεργεία πραγματοποιούν τις επισκευές και τις υπηρεσίες συντήρησης.

Χρησιμοποιείτε μόνο γνήσια ανταλλακτικά.:

i Τα γνήσια ανταλλακτικά και αξεσουάρ STIGA SpA έχουν κατασκευαστεί ειδικά για τα μηχανήματα STIGA SpA. Υπενθυμίζουμε ότι τα μη γνήσια ανταλλακτικά και αξεσουάρ δεν έχουν ελεγχθεί και εγκριθεί από την STIGA SpA.

i Η χρήση μη γνήσιων ανταλλακτικών και αξεσουάρ μπορεί να έχει αρνητικές επιπτώσεις στη λειτουργία και την ασφάλεια του μηχανήματος. Η STIGA SpA δεν φέρει καμία ευθύνη σε περίπτωση ζημιών ή τραυματισμών που προκαλούνται από τα παραπάνω προϊόντα.

Τα αυθεντικά ανταλλακτικά παρέχονται από τα καταστήματα επισκευής και εξουσιοδοτημένους αντιπροσώπους.

i Προτείνεται η ανάθεση της μηχανής μία φορά το χρόνο σε έναν εξουσιοδοτημένο αντιπρόσωπο σέρβις για τη συντήρηση, την ρύθμιση και τον έλεγχο των συστημάτων ασφαλείας.

11 ΑΠΟΘΗΚΕΥΣΗ

1. Αδειάστε το ρεζερβουάρ καυσίμου:
 - Ξεκινήστε τον κινητήρα της μηχανής και αφήστε τον να λειτουργήσει μέχρι να σταματήσει για την εξάντληση του καυσίμου.
2. Αλλάξτε το λάδι όταν ο κινητήρας είναι ακόμα ζεστός.
3. Καθαρίστε όλο το μηχανήμα. Είναι ιδιαίτερα σημαντικό να καθαρίζετε το κάτω μέρος του συγκροτήματος της συσκευής κοπής.
4. Αν το χρώμα έχει υποστεί βλάβη, επιδιορθώστε για την αποφυγή σκουριάς.

5. Αποθηκεύστε το μηχανήμα σε εσωτερικούς χώρους σε ένα ξηρό μέρος.

Σε μηχανές με ηλεκτρική εκκίνηση:

Εάν η θερμοκρασία αποθήκευσης είναι σωστή αρκεί μια φόρτιση συντήρησης της μπαταρίας κάθε τέσσερις μήνες.

i Πριν αποθηκεύσετε το μηχανήμα προβλέψατε την φόρτιση της μπαταρίας.

Η μπαταρία δέχεται σοβαρή βλάβη εάν αποθηκεύεται όταν είναι αποφορτισμένη.

12 ΟΡΟΙ ΑΓΟΡΑΣ ΚΑΙ ΠΡΟΫΠΟΘΕΣΕΙΣ

Η εγγύηση καλύπτει όλα τα ελαττώματα στα υλικά και την κατασκευή.

Ο χρήστης πρέπει να ακολουθεί προσεκτικά όλες τις οδηγίες που παρέχονται στο συνημμένο έγγραφο.

Η εγγύηση δεν καλύπτει βλάβες που προκαλούνται από:

- Τη μη εξοικείωση με τη συνοδευτική τεκμηρίωση.
- Απροσεξία.
- Χρήση και λανθασμένη συναρμολόγηση ή μη επιτρεπόμενη.
- Χρήση μη γνήσιων ανταλλακτικών.
- Χρήση αξεσουάρ που δεν προμηθεύονται ή δεν έχουν εγκριθεί από την STIGA SpA.

Η εγγύηση δεν καλύπτει:

- Φυσιολογική φθορά των αναλώσιμων ειδών όπως ιμάντες μετάδοσης, προβολείς, ζάντες, βίδες και καλώδια.
- Φυσιολογική φθορά.
- Κινητήρες. Καλύπτονται από τις εγγυήσεις του κατασκευαστή του κινητήρα, σύμφωνα με τους όρους και τις προϋποθέσεις που αυτός καθορίζει.

Ο αγοραστής προστατεύεται από την νομοθεσία του κράτους του. Τα δικαιώματα του αγοραστή σύμφωνα με την νομοθεσία του κράτους του δεν περιορίζονται κατά κανένα τρόπο από την παρούσα εγγύηση.

13 ΠΕΡΙΛΗΠΤΙΚΟΣ ΠΙΝΑΚΑΣ ΣΥΝΤΗΡΗΣΗΣ

Παρέμβαση	Περιοδικότητα ώρες άσκησης / μήνες ημερολογίου		Παρ. / Εικ. αναφ.
	Πρώτη φορά	Στη συνέχεια	
ΜΗΧΑΝΗ			
Έλεγχος όλων των συσφίξεων	-	Πριν από κάθε χρήση	-
Έλεγχοι ασφαλείας / Έλεγχος των εντολέων	-	Πριν από κάθε χρήση	-
Ελέγξτε την πίεση των ελαστικών	-	Πριν από κάθε χρήση	-
Γενικός καθαρισμός και έλεγχος	-	Στο τέλος κάθε χρήσης	-
Γενική λίπανση	-	50 ώρες / μετά από κάθε χρήση	9.10
Ελέγξτε τους μάντες μετάδοσης για φθορά	5 ώρες	50 ώρες	9.7
Φόρτιση της μπαταρίας	-	Πριν από την αποθήκευση.	9.8;11
Καθαρίστε τους ακροδέκτες της μπαταρίας	5 ώρες	100 ώρες	9.8.4
ΚΙΝΗΤΗΡΕΣ / ΜΕΤΑΔΟΣΗ (γενικά)			
Έλεγχος/συμπλήρωση στάθμης λαδιού κινητήρα	-	50 ώρες	9.6
Αντικατάσταση του φίλτρου καυσίμου	-	Κάθε σεζόν	***
Αντικατάσταση λαδιού μετάδοσης	50 ώρες	200 ώρες	***
Αντικατάσταση φίλτρου νεπόζιτου μετάδοσης	50 ώρες	200 ώρες	***
Αντικατάσταση του φίλτρου λαδιού μετάδοσης	50 ώρες	200 ώρες	***
Mod κινητήρα. Honda GXV 630; 660; 690			
Έλεγχος/συμπλήρωση στάθμης λαδιού κινητήρα	-	Πριν από κάθε χρήση	9.5.1
Αντικατάσταση λαδιού κινητήρα	20 ώρες / 1 μήνας	100 ώρες / 6 μήνες	***
Αντικατάσταση του φίλτρου λαδιού μετάδοσης	-	200 ώρες	***
Καθαρίστε / αντικαταστήστε το χαρτί φίλτρου	Ελέγξτε πριν κάθε χρήση	Καθαρίστε κάθε 100 ώρες / 6 μήνες (πιο συχνή παρέμβαση όταν χρησιμοποιείται σε περιοχές με πολύ σκόνη). Αντικαταστήστε κάθε 500 ώρες / 2 έτη (μόνο το στοιχείο του φίλτρου).	9.9.1
Αντικατάσταση μπουζί	-	Κάθε 200 ώρες λειτουργίας	
Καθαρίστε αεραγωγό κινητήρα	-	Μετά από 50 ώρες λειτουργίας	
Mod κινητήρα. B & S 8270			
Έλεγχος/συμπλήρωση στάθμης λαδιού κινητήρα	-	Πριν από κάθε χρήση	9.5.2

Παρέμβαση	Περιοδικότητα ώρες άσκησης / μήνες ημερολογίου		Παρ. / Εικ. αναφ.
Αντικατάσταση λαδιού κινητήρα	-	50-100 ώρες / μετά από κάθε εποχή	*** (1)
Αντικατάσταση του φίλτρου λαδιού μετάδοσης	-	50-100 ώρες / μετά από κάθε εποχή	*** (1)
Καθαρίστε / αντικαταστήστε προφίλτρο αέρα	-	Μετά από 25 ώρες λειτουργίας	9.9.2 (2)
Καθαρίστε / αντικαταστήστε το φίλτρο αέρα	-	100 ώρες / μετά από κάθε σεζόν	9.9.2 (2)
Αντικατάσταση μπουζί	-	Κάθε σεζόν	
Καθαρίστε αεραγωγό κινητήρα	-	8 ώρες / κάθε ημέρα	
Motore Mod. B&S Vanguard 18 HP			
Έλεγχος/συμπλήρωση στάθμης λαδιού κινητήρα	-	Πριν από κάθε χρήση	9.5.2
Αντικατάσταση λαδιού κινητήρα	5 ώρες	100 ώρες / μετά από κάθε εποχή	*** (1)
Αντικατάσταση του φίλτρου λαδιού μετάδοσης	-	100 ώρες / σε κάθε αλλαγή λαδιού	*** (1)
Καθαρίστε / αντικαταστήστε προφίλτρο αέρα		25 ώρες	9.9.3 (2)
Καθαρίστε το φίλτρο αέρα	-	100 ώρες	9.9.3 (2)
Αντικαταστήστε το φίλτρο αέρα		400 ώρες / μετά από κάθε εποχή	9.9.3
Αντικατάσταση μπουζί		100 ώρες / μετά από κάθε εποχή	9.9.4
Καθαρίστε αεραγωγό κινητήρα		8 ώρες / κάθε ημέρα	9.9.5
<p>*** Παρεμβάσεις που θα πρέπει να πραγματοποιηθούν από τον Αντιπρόσωπό σας ή από ένα Εξουσιοδοτημένο κέντρο τεχνικής υποστήριξης (1) 50 ώρες στην περίπτωση των γνήσιων φίλτρων B&S μαύρων - 100 ώρες, στην περίπτωση των φίλτρων S&B με μεγάλη αποτελεσματικότητα κίτρινων. (2) Καθαρίστε πιο συχνά σε ιδιαίτερα σκληρές συνθήκες εργασίας ή σε περίπτωση συντρίμια βρίσκονται στον αέρα.</p>			

14 ΜΗΝΥΜΑΤΑ ΠΛΗΡΟΦΟΡΗΣΗΣ ΑΠΟ ΤΗΝ ΟΘΟΝΗ (Mod. 740IOX; 540IX)

ΜΗΝΥΜΑ	ΔΡΑΣΗ / ΠΙΘΑΝΗ ΑΙΤΙΑ	ΛΥΣΗ
CHECK CONNECTION	Προσπάθειες εκκίνησης οπίσθιου εξαρτήματος (14: L). Κανένα εξάρτημα δεν είναι συνδεδεμένο με την υποδοχή (17 A).	Συνδέστε το βύσμα του εξαρτήματος με τη πρίζα της μηχανής.
	Το φως είναι στην πρίζα, αλλά το μήνυμα επιμένει.	Επικοινωνήστε με το κέντρο τεχνικής υποστήριξης

ΜΗΝΥΜΑ	ΔΡΑΣΗ / ΠΙΘΑΝΗ ΑΙΤΙΑ	ΛΥΣΗ
NO MOVING	Έγινε μια προσπάθεια ρύθμισης του ύψους του οπίσθιου εξαρτήματος (14:I, 14:H). Κανένα εξάρτημα είναι συνδεδεμένο με την πρίζα (17:B). Το φινι είναι στην πρίζα, αλλά το μήνυμα επιμένει.	Συνδέστε το βύσμα του εξαρτήματος με τη πρίζα της μηχανής. Επικοινωνήστε με το κέντρο τεχνικής υποστήριξης
START MOTOR	Προσπαθήσατε να εισάγετε το PTO με τον κινητήρα σβηστό.	Ξεκινήστε τον κινητήρα.
PRESS BRAKE	Προσπαθήσατε να ξεκινήσετε τον κινητήρα με ενεργοποιημένο το φρένο στάθμευσης.	Ενεργοποιήστε το φρένο στάθμευσης
SIT DOWN	Προσπαθήσατε να ξεκινήσετε τον κινητήρα χωρίς ο οδηγός να κάθεται στο κάθισμα του οδηγού.	Καθίστε στο κάθισμα του οδηγού.
TILT FAULT	Δυσλειτουργία του αισθητήρα κλίσης. Αυτή η επιγραφή τρέχει δύο φορές: - Κατά τη στιγμή σφάλματος του γωνιόμετρου. - Σε κάθε εκκίνηση της μηχανής, αμέσως μετά την αρχική επαλήθευση των λυχνιών στην οθόνη.	Επικοινωνήστε με το κέντρο τεχνικής υποστήριξης

15 ΟΔΗΓΟΣ ΓΙΑ ΤΗΝ ΑΝΑΓΝΩΡΙΣΗ ΤΩΝ ΠΡΟΒΛΗΜΑΤΩΝ

ΠΡΟΒΛΗΜΑ	ΠΙΘΑΝΗ ΑΙΤΙΑ	ΛΥΣΗ
1. Η κονσόλα δεν ανάβει.	Γενικός αποζεύκτης κλειδιού σε "Ο".	Τοποθετήστε τον γενικό διακόπτη κλειδιού σε "Ι".
2. Η κονσόλα δεν ανάβει. Με κεντρικό διακόπτη στη θέση "Ι" και το διακόπτη με κλειδί στη θέση "Ι", η κονσόλα παραμένει off	Άσχημα συνδεδεμένη μπαταρία.	Γυρίστε το διακόπτη με κλειδί και τον γενικό αποζεύκτη στη θέση "Ο" και αναζητήστε τα αίτια της αποτυχίας.
	Πλήρως αποφορτισμένη μπαταρία.	Ελέγξτε τις συνδέσεις της μπαταρίας.
	Ασφάλεια (20A) καμμένη.	Φορτίστε την μπαταρία.
3. Η μίζα δεν ενεργοποιείται. με το κλειδί διακόπτη στη θέση "Ι", η οθόνη ανάβει, αλλά πατώντας το "START / STOP ENGINE" η μίζα δεν ενεργοποιείται.	Η μπαταρία δεν έχει φορτιστεί επαρκώς.	Αντικαταστήστε την ασφάλεια. Φορτίστε την μπαταρία.

ΠΡΟΒΛΗΜΑ	ΠΙΘΑΝΗ ΑΙΤΙΑ	ΛΥΣΗ
<p>4. Η μίζα γυρίζει αλλά ο κινητήρας δεν ξεκινά. με το κλειδί διακόπτη στη θέση "I", η οθόνη ανάβει, πατώντας το πλήκτρο "START / STOP ENGINE", η μίζα γυρίζει αλλά ο κινητήρας δεν ξεκινά.</p>	<p>Στρόφιγγα του καυσίμου κλειστή. Έλλειψη της ροής καυσίμου. Ρετάρισμα.</p>	<p>Ανοίξτε τη στρόφιγγα βενζίνης. - Ελέγξτε τη στάθμη στη δεξαμενή. - Ελέγξτε το φίλτρο καυσίμου. - Ελέγξτε τη σύνδεση του καπακιού μπουζί. - Ελέγξτε την καθαριότητα και τη σωστή απόσταση μεταξύ των ηλεκτροδίων.</p>
<p>5. Η λυχνία της μπαταρίας και τα ψηφία αναβοσβήνουν. (740 IOX, 540 IX). Εμφανίζεται η επιγραφή "BATT". (340 IX). Προσπαθήστε να ξεκινήσετε τη μηχανή. Μηχανή δεν ξεκινά, το LED "Battery" και η επιγραφή "Ψηφία" αρχίζει να αναβοσβήνει, υποδεικνύοντας μια χαμηλότερη τάση να 12V.</p>	<p>Η μπαταρία δεν έχει φορτιστεί επαρκώς. Ασφάλεια (25A) φόρτισης καμμένη. Σφάλμα μπαταρίας.</p>	<p>Φορτίστε την μπαταρία. Αντικαταστήστε την ασφάλεια. Αντικαταστήστε την μπαταρία.</p>
<p>6. Η λυχνία της μπαταρίας και τα ψηφία αναβοσβήνουν. (740 IOX, 540 IX). Εμφανίζεται η επιγραφή "BATT". (340 IX). Η ένδειξη "Battery" και η επιγραφή "Ψηφία" αρχίζει να αναβοσβήνει, υποδεικνύοντας μεγαλύτερη από 12V.</p>	<p>Η επιγραφή στα «ψηφία» υποδηλώνει μια υψηλότερη τάση από 12V. Υφίσταται μια υπέρταση.</p>	<p>Επικοινωνήστε με ένα εξουσιοδοτημένο κέντρο σέρβις.</p>
<p>7. Η λυχνία της μπαταρίας και τα ψηφία αναβοσβήνουν και στη συνέχεια ο κινητήρας απενεργοποιείται. (740 IOX, 540 IX). Εμφανίζεται η επιγραφή "BATT". (340 IX). Η λυχνία "Battery" και η επιγραφή στο "Ψηφία" θα αναβοσβήνει δείχνοντας περισσότερα από 12V, στην συνέχεια η μηχανή σβήνει.</p>	<p>Η μπαταρία είναι πάνω από την τάση κατωφλίου.</p>	<p>Επικοινωνήστε με ένα εξουσιοδοτημένο κέντρο σέρβις.</p>

ΠΡΟΒΛΗΜΑ	ΠΙΘΑΝΗ ΑΙΤΙΑ	ΛΥΣΗ
8. Ο κινητήρας βρίσκεται σε λειτουργία, η προειδοποίηση "Battery" και η επιγραφή στα "Ψηφία" θα αναβοσβήνει υποδεικνύοντας χαμηλότερη τάση από 12V. (740 IOX, 540 IX). Εμφανίζεται η επιγραφή "BATT". (340 IX).	Εάν η κατάσταση επιμένει: Ασφάλεια (25A) φόρτισης καμμένη. Σφάλμα μπαταρίας. Αστοχία φορτιστή μπαταρίας.	Αντικαταστήστε την ασφάλεια. Αντικαταστήστε την μπαταρία. Επικοινωνήστε με ένα εξουσιοδοτημένο κέντρο σέρβις.
9. Δύσκολη εκκίνηση ή ακανόνιστη λειτουργία του κινητήρα.	Προβλήματα καρμπυρατέρ.	Καθαρίστε ή αντικαταστήστε το φίλτρο αέρα.
10. Μείωση της απόδοσης του κινητήρα κατά την κοπή.	Ταχύτητα κίνησης πολύ υψηλή σε σχέση με το ύψος κοπής.	Μείωση του ρυθμού τροφοδοσίας και/ή αύξηση του ύψους κοπής.
11. Η φωτεινή ένδειξη της μπαταρίας δεν απενεργοποιείται μετά από μερικά λεπτά της εργασίας. (740 IOX, 540 IX)	Ανανέωση ανεπαρκής.	Επικοινωνήστε με ένα εξουσιοδοτημένο κέντρο σέρβις.
12. Η λυχνία λαδιού ανάβει κατά την διάρκεια της εργασίας. (740 IOX, 540 IX)	Προβλήματα λίπανσης του κινητήρα	- Απενεργοποιήστε το μηχάνημα αμέσως. - Επαναφέρατε το επίπεδο λαδιού (αν το πρόβλημα επιμένει, επικοινωνήστε με ένα εξουσιοδοτημένο κέντρο επισκευών).
13. Ο κινητήρας σταματά, χωρίς προφανή λόγο.	- Το καύσιμο έχει τελειώσει. - Προσπαθήστε να κάνετε επανεκκίνηση του κινητήρα.	Γεμίστε καύσιμο (αν το πρόβλημα επιμένει, επικοινωνήστε με ένα εξουσιοδοτημένο κέντρο επισκευών).
14. Ακανόνιστη κοπή.		Ελέγξτε την πίεση των ελαστικών.
	Το τρόχισμα των συσκευών κοπής μειώνεται.	Επικοινωνήστε με ένα εξουσιοδοτημένο κέντρο σέρβις.
	Ταχύτητα κίνησης πολύ υψηλή σε σχέση με το ύψος του χόρτου.	Μείωση του ρυθμού τροφοδοσίας και/ή αύξηση του ύψους κοπής.
	Το γκρουπ της συσκευής κοπής είναι γεμάτο γρασίδι.	- Αναμείνατε μέχρι το γρασίδι να είναι στεγνό. - Καθαρίστε το γκρουπ του συστήματος κοπής.
15. Ανώμαλη δόνηση κατά τη διάρκεια της χρήσης.	- Συσκευές κοπής ασύμμετρες. - Συσκευές κοπής χαλαρές. - χαλαρά τμήματα. - Ζημία.	Επικοινωνήστε με ένα εξουσιοδοτημένο κέντρο σέρβις για δοκιμή, επισκευή ή αντικατάσταση.

ΠΡΟΒΛΗΜΑ	ΠΙΘΑΝΗ ΑΙΤΙΑ	ΛΥΣΗ
16. Με τον κινητήρα σε λειτουργία, ενεργοποιώντας το πεντάλ έλξης, το μηχάνημα δεν κινείται.	Μοχλός για την «απεμπλοκή της μετάδοσης» στη θέση απεμπλοκής.	Ενεργοποιήστε την μετάδοση.

Αν τα προβλήματα συνεχίζουν να υφίστανται ακόμα και μετά τις άνω αναφερόμενες διαδικασίες, επικοινωνήστε με τον Αντιπρόσωπο σας.



Προσοχή! Μην προσπαθείτε να πραγματοποιείτε δύσκολες επιδιορθώσεις χωρίς να έχετε στην διάθεσή σας τα μέσα και τις αναγκαίες τεχνικές γνώσεις. Κάθε λανθασμένη τεχνική παρέμβαση, συνεπάγεται αυτόματα την ακύρωση της Εγγύησης και την άρνηση κάθε ευθύνης από πλευράς του Κατασκευαστή.

1 Table of Contents

0 TECHNICAL DATA TABLE XI

1 INTRODUCTION 4

1.1 STRUCTURE OF THE MANUAL 4

1.2 SYMBOLS USED IN THIS MANUAL 4

1.3 TAKING CARE OF THE MANUAL 4

2 GETTING TO KNOW THE MACHINE 4

2.1 MACHINE CHARACTERISTICS 4

2.2 INTENDED USE 4

2.2.1 Definition of the type of user 5

2.3 IMPROPER USE 5

2.4 SAFETY SIGNS (4) 5

2.5 PRODUCT IDENTIFICATION LABEL 6

2.6 MAIN COMPONENTS (1) 6

3 SAFETY REGULATIONS 6

3.1 TRAINING 6

3.2 PREPARATION 7

3.3 DURING OPERATION 7

3.4 MAINTENANCE AND STORAGE 9

3.5 TRANSPORTING 10

3.6 ENVIRONMENTAL PROTECTION 10

4 INSURING YOUR LAWNMOWER 11

5 ASSEMBLY 11

5.1 ASSEMBLY COMPONENTS (3) 11

5.2 SEAT 11

5.2.1 Armrest assembly (6) 11

5.2.2 Seat assembly (5) (Mod. 740 IOX, 540 IX) 11

5.2.3 Seat assembly (5) (Mod. 340 IX) 12

5.2.4 Bellows installation (7) (Mod. 740 IOX, 540 IX) 12

5.2.5 Install the carrier (8) 12

5.3 STEERING WHEEL (9) 12

5.4 TOW BAR (10) 12

5.5 QUICK-RELEASE SUPPORTS (1:P) 12

5.6 BATTERY CHARGING 12

5.7 TYRE PRESSURE 12

5.8 ACCESSORIES 12

6 COMMANDS AND CONTROL INSTRUMENTS 12

6.1 BONNET (11) 12

6.2 MAIN POWER KEY SWITCH (12) 12

6.3 PARKING BRAKE PEDAL (13:A) 12

6.4 PARKING BRAKE LOCKING LEVER (13:B) 13

6.5	TRACTION PEDAL (13:C)	13
6.6	STEERING WHEEL (13:E)	13
6.7	THROTTLE CONTROL (ACCELERATOR)(14:A)	13
6.8	CHOKE CONTROL (14:B)	13
6.9	KEY SWITCH (14:C)	13
6.10	CONSOLE DISPLAY AND MODE KEY (14:D; 15) (Mod. 740 IOX, 540 IX)	14
6.11	REAR ACCESSORY AND HEADLAMPS CONTROL (14:D; 15) (Mod. 340 IX)	14
6.12	HOUR METER DISPLAY (14:D; 15) (Mod. 340 X)	14
6.13	POWER TAKE-OFF (14:F)	15
6.14	CUTTING HEIGHT ADJUSTMENT (14:G)	15
6.15	REAR ACCESSORY ADJUSTMENT CONTROL (14:H; 14:I)	15
6.16	REAR ACCESSORY CONTROL (14:L)	15
6.17	ACCESSORY LIFTING DEVICE, HYDRAULIC (1:G)	15
6.18	HYDRAULIC CONNECTIONS CONTROL LEVER (14:O; 14:N) (Mod. 740 IOX)	15
6.19	TRANSMISSION ENGAGE/DISENGAGE LEVER (19)	16
6.20	SEAT ADJUSTMENT (20)	16
6.21	QUICK-RELEASE SUPPORTS (21; 22; 23)	16
7	START-UP AND OPERATION	16
7.1	PRECAUTIONS FOR USE	16
7.2	COMBINED USE OF ACCESSORIES	17
7.3	REFUELLING (24)	17
7.4	BONNET (10)	17
7.5	ENGINE CASING (30)	17
7.5.1	Engine casing removal	17
7.5.2	Engine casing installation	17
7.6	CHECKING THE ENGINE OIL LEVEL (25)	17
7.7	CHECKING THE TRANSMISSION FLUID LEVEL	17
7.8	SAFETY CHECKS	17
7.8.1	General safety check	17
7.8.2	Electrical safety check	18
7.9	START-UP / OPERATION	18
7.9.1	Operation	18
7.10	STOPPING	18
7.11	CLEANING	19
8	USING THE ATTACHMENT	19
8.1	CUTTING HEIGHT	19
8.2	MOWING TIPS	19
9	MAINTENANCE	19
9.1	ASSISTANCE PROGRAMME	19
9.2	PREPARATION	19
9.3	Maintenance table	20
9.4	TYRE PRESSURE	20
9.5	CHECK/TOP UP ENGINE OIL	20

- 9.5.1 Check / top-up (26) (Mod. Honda GXV 630; 660; 690) 20
- 9.5.2 Check / top-up (29; 27) (Mod. B&S 8270; B&S VANGUARD 18HP) 20
- 9.6 CHECKING/TOP-UP THE TRANSMISSION FLUID 20
- 9.6.1 Check / top-up (25) 20
- 9.7 BELT DRIVES 20
- 9.8 BATTERY 20
- 9.8.1 Charging by the engine 20
- 9.8.2 Charging with a battery charger 21
- 9.8.3 Disassembly/assembly 21
- 9.8.4 Cleaning 21
- 9.9 AIR FILTER, ENGINE 21
- 9.9.1 Air filter (Mod. Honda GXV 630; 660; 690) (26) 21
- 9.9.2 Air filter (Mod. B&S 8270) (29X) 22
- 9.9.3 Air filter (Mod. B&S VANGUARD 18HP) (27X) 22
- 9.9.4 Spark plug 22
- 9.9.5 Air intake 22
- 9.10 LUBRICATION (28) 22
- 9.10.1 Fuses (31:F) 22
- 10 ASSISTANCE AND REPAIRS 22**
- 11 STORAGE 23**
- 12 TERMS OF PURCHASE 23**
- 13 MAINTENANCE SUMMARY TABLE 24**
- 14 INFORMATION DISPLAY MESSAGES (MOD. 740IOX; 540IX) 25**
- 15 TROUBLESHOOTING. 26**

1 INTRODUCTION



Read the instruction manual carefully before starting the machine.

1.1 STRUCTURE OF THE MANUAL

This manual is made up of the cover, the table of contents, a section containing all the figures and explanatory text.v

Contents are divided into chapters, headings and subheadings.

This manual contains a number of tables relative to the different engines (if scheduled)

Figures

The figures in these instructions for use are numbered 1, 2, 3, etc.

Components shown in the figures are marked A, B, C, etc.

A reference to a figure is written (2).

A reference to component C in figure 2 is written (2:C).

Headings

The headings in these instructions for use are numbered in accordance with the following example:

“2.2.1 Definition of the type of user” is a sub-heading of “2.2 INTENDED USE” and is included under this heading.

When referring to headings, usually only the relative number is specified, e.g. “See 9.4.4”.

1.2 SYMBOLS USED IN THIS MANUAL



WARNING symbol. Failure to observe the instructions provided may result in serious injury and/or material damage.



MANDATORY symbol. Used to indicate that an operation is mandatory.



PROHIBITION symbol. Used to indicate that an operation is prohibited.



NOTE symbol. Indicates information or details which are particularly important.



REFERENCE symbol. Indicates a reference to information, the note alongside indicates where the information can be found.

1.3 TAKING CARE OF THE MANUAL

Keep the manual in good, legible condition, in a place which is known and easily accessible to the machine user.

2 GETTING TO KNOW THE MACHINE

The machine described herein is gardening equipment, a ride-on lawnmower to be precise, with front cutting.

The machine is fitted with an engine which activates the cutting device, protected by a safety guard, as well as a drive unit which moves the machine. The machine is articulated. This means that the frame is divided into a front section and a rear section which can be steered in relation to one another. The articulated steering allows the machine to turn smoothly round trees and other obstacles with a very tight turning radius.

The operator can drive the machine and activate the main commands from a sitting position in the driver's seat. The safety devices installed on the machine stop the engine and the cutting device.

2.1 MACHINE CHARACTERISTICS

This machine has 4-wheel drive. The power from the engine to the drive wheels is transferred hydraulically.

The engine activates an oil pump which, via a hydraulic circuit, activates the rear and front axles (wheels).

The front and rear wheels rotate at the same speed. Both axles are equipped with a differential to make turning easier.

Front mounted accessories are activated by drive belts.

Certain accessory adjustments can be performed either manually or electrically, for example cutting height adjustment of the cutting mean assembly. Movements for other accessories may be manual or hydraulically controlled. Connection of these latter movements to the machine's hydraulic system is made by means of the two hydraulic connectors (optional) (18:A; 18:B).

2.2 INTENDED USE

This machine has been designed and built to cut grass.

The use of special accessories, envisaged by the Manufacturer as original equipment or purchasable separately, allows the user to perform this work in accordance with different operating modes as illustrated in this manual or the instructions accompanying the individual accessories. Likewise, the possibility to apply supplementary equipment (if envisaged by the Manufacturer) may extend the range of intended uses to other functions, in ac-

cordance with the limits and conditions indicated in the instructions accompanying the equipment in question.



The machine must be used by one operator.



The stability of the machine is reduced when a front attachment other than the cutting mean assembly is used.



The machine must be used with at least the cutting mean assembly or another front attachment installed.

2.2.1 Definition of the type of user

This machine is designed for use by the general public, i.e. non-professional operators.

This machine is intended for "hobby use".

2.3 IMPROPER USE

Any other use, different to the uses cited above, may be dangerous and cause injury and/or material damage. Improper uses (by way of example and not limited to) are:

- Carrying other people, children or animals on the machine or on a trailer.
- Towing or pushing loads without using the proper towing accessory.
- Using the machine to travel over unstable, slippery, frozen, pebbly or potholed terrain or puddles or marshes which do not allow the user to accurately assess the solidity of the ground.
- activation of the cutting means on grass-free areas.



Improper use will render the warranty null and void and the Manufacturer shall be exonerated from all liability, with all responsibility for damages or injuries to self or third parties being transferred to the user.

2.4 SAFETY SIGNS (4)

Safety signs on the machine are designed to inform the user as to the correct conduct to be maintained when using the machine, in particular for operations which require special caution and attention.



WARNING! Indicates a hazard. It is usually accompanied by other symbols indicating the type of hazard.



Caution! Read the instruction manual before using the machine.



Caution! Watch out for any loose objects on the ground. Pay attention to any other people who may be in the area.



Caution! Always wear hearing protectors.



WARNING! The machine has not been certified for use on public highways.



Caution! The machine, equipped with original accessories, must not be driven in any direction on slopes with a gradient greater than 10°.



Tyre pressure. The decal shows the optimum tyre pressure values (see the 0 DATA TABLE). Correct tyre pressure is an essential condition for achieving the best performance from your machine.



Indicates parking brake blocking.



Indicates the maximum load of the carrier (4:A). (If present)

The decal is located:

- near the carrier installed on the bonnet.



Indicates transmission engaging / release (4:B).

The decal is located:

- near the transmission engage/release lever.



Indication of the maximum towable weight (4:C).

The decal is located:

- near the tow bar.



Warning! Burns hazard (4:D). Do not touch the silencer.

The decal is located:

- near the exhaust pipe.



Warning! Risk of crushing injuries (4:E). Keep hands and feet well away from the articulated steering joint and the towing hook when it is connected to an accessory.

The decal is located:

- near the articulated steering joint;
- near the tow bar.



Any damaged or illegible decals must be replaced.



Order replacement decals from an authorised assistance centre.

2.5 PRODUCT IDENTIFICATION LABEL

The identification label holds the following data (see fig. 1):

1. Manufacturer's address
2. Type of machine
3. Sound power level
4. Conformity marking
5. Machine mass with empty tank in kg.
6. Engine operating speed and power
7. Year of manufacture
8. Serial number
9. Article code



Write your machine's serial number in the space provided in the figure (1:10).

The identity of the product is determined by two parts:

1. **The machine's item and serial numbers.**
2. **The engine's model, type and serial numbers.**



Use these means of identification whenever you contact an authorized service workshop.



The example of the declaration of conformity can be found on the second to last page of this manual.

2.6 MAIN COMPONENTS (1)

The machine is made up of the following main components (see fig. 1):

- A. Chassis
- B. Wheels
- C. Steering wheel
- D. Seat
- E. Console
- F. Control pedals
- G. Front accessories lift lever
- H. Bonnet
- I. Fixed engine casing
- L. Fuse box

- M. Battery
- N. Fuel tank
- O. Transmission fluid reservoir
- P. Engine
- Q. Hydraulic connectors (Mod. 740 IOX)
- R. Quick-release supports for accessories

3 SAFETY REGULATIONS



Read these instructions carefully before using the machine.

3.1 TRAINING



CAUTION! Read these instructions carefully before using the machine.

Be familiar with the controls and the proper use of the machine.

Learn to stop the machine and disengage the controls quickly.

Failure to observe the warnings and instructions may lead to electric shock, fire and/or serious injury.

Please keep all the warnings and instructions for future reference.



Never allow children or people unfamiliar with these instructions to use the machine.

Local regulations may restrict the age of the operator.



Never use the machine when bystanders, especially children, or pets are in the surroundings.



Never use the machine if the user is tired or unwell, or has taken medicine, drugs, alcohol or substances which may slow his reflexes and compromise his judgement.



Keep in mind that the operator or user is responsible for accidents or hazards occurring to other people or their property.

It is the user's responsibility to assess the potential risk of the area where work is to be carried out, and to take all the necessary precautions to ensure his own safety and that of others, particularly on slopes or rough, slippery and unstable ground.



In the event of changes in ownership or loan of the machine, make sure the future user reads the instructions for use provided in this manual.



Never carry children or other passengers on the machine: they might fall off and be seriously injured or inhibit safe use of the machine.



The operator of a machine must carefully follow the driving instructions, particularly:

- a. the need for care and concentration when using machines;
- b. that control of a machine sliding on a slope will not be regained by the application of the brake. The main cause behind a loss of machine control are:
 - insufficient wheel grip;
 - being driven too fast;
 - inadequate braking;
 - the type of machine is unsuitable for its task;
 - lack of awareness of the effect of ground conditions, especially slopes;
 - Incorrect use of the machine as a towing vehicle;



The machine is equipped with a series of safety microswitches and devices which must never be removed, altered or tampered with. Removing these devices invalidates the warranty and the manufacturer declines any responsibility. Always check the safety devices work before using the machine.

3.2 PREPARATION

- When using the machine always wear sturdy, slip-resistant footwear and long trousers.
- Never activate the machine when barefoot or wearing open-toe sandals.
- Do not wear chains, bracelets, cumbersome clothing with strings or ties.
- Tie back long hair. Always wear hearing protectors.
- Thoroughly inspect the area where the equipment is to be used and remove all objects which may be thrown by the machine (stones, sticks, metal wire, bones, etc.)



CAUTION: DANGER! The fuel is highly flammable.

- a. store fuel in containers specifically designed for this purpose;
- b. refuel using a funnel and outdoors only. Do not smoke while refuelling or whenever handling the fuel;
- c. Add fuel before starting the engine. Never remove the cap of the fuel tank or add fuel while the engine is running or when the engine is hot;
- d. If fuel is spilled, do not attempt to start the engine but move the machine away from the area of spillage and avoid creating any source of ignition until the fuel has evaporated and the fumes dispersed;
- e. Always replace caps of fuel tanks and container securely.



Replace faulty silencers.



Before using, always carry out a visual inspection, particularly of the cutting mean, seeing that the screws and cutting means are not worn or damaged.

Replace a worn or damaged cutting means and screws as a set to preserve balance.

Any repair shall be performed by an authorized service centre.



Check the condition of the battery at frequent intervals. Replace if damages to the casing, cover or terminals are found.

3.3 DURING OPERATION



Never start the engine in a confined area where hazardous carbon monoxide gases can build up.

All starting operations have to be effected in an open or well ventilated area!

Always remember that exhaust gases are toxic!



Mow only in daylight or with good artificial light in good visibility conditions. Keep persons, children and animals away from the working area.



If possible, avoid mowing wet grass. Avoid working in the rain and when there is a thunderstorm risk. Do not use the machine in bad weather, especially if there is a risk of lightning.



Before starting the engine, disengage the cutting means or the PTO and put the gear into neutral.



Take special care when approaching obstacles which may obscure your vision.



Apply the parking brake when you park the machine.



The machine may not be driven on slopes greater than 10° (17%), in any direction.



Remember there is no such thing as a "safe" slope. Travel on grass slopes requires particular care. To avoid roll-over or losing control of the machine:

- do not stop or start suddenly when going up or downhill;
- engage the drive slowly and always keep the machine in gear, especially when travelling downhill;
- machine speeds should be kept low on slopes and during tight turns;
- Beware of humps, hollows and other hidden dangers;
- Never mow across the face of the slope. When mowing on a slope, proceed up and down the slope as opposed to across it, taking great care when changing direction that the first wheels do not hit obstacles (such as stones, branches, roots, etc.), that may cause the machine to slide sideways, roll over or otherwise cause loss of control.



Reduce speed before any change of direction on slopes and always engage the parking brake before leaving the machine stopped and unattended.



exercise caution in the proximity of cliffs, ditches or embankments. The machine may overturn if a wheel drives over the edge or the edge gives way.



Exercise maximum caution when reversing and working in reverse. Look behind you both before and during re-

versing to make sure there are no obstacles.



Use care when pulling loads or using heavy equipment:

- use only approved drawbar hitch points;
- limit loads to those you can safely control;
- Do not make any sudden turns. Use care when reversing;
- use counterweight(s) or wheel weights whenever advised in the instructions manual.



Disengage the cutting means or PTO and lift the cutting means assembly to its highest position when crossing grass-free areas or when moving from one area to another.



Look out for traffic when using the machine near the road.



CAUTION! The machine has not been approved for use on public roads. It has to be used (as indicated by the highway code) in private areas closed to traffic.



Never use the machine if the safeguards are damaged.



Do not put hands or feet near or under rotating parts. Keep clear of the discharge opening at all times.



Do not leave the machine on high grass with the engine running to avoid the risk of starting a fire.



When using accessories, always direct the discharge chute away from people.



Only use accessories approved by the machine manufacturer.



Do not use the machine if the accessories/tools are not installed in the correct places. Driving without accessories may adversely effect machine stability.



Take care when using grass collectors and other accessories which may alter machine stability, especially when working on a slope.



Do not change the engine governor settings or overspeed the engine.

 Do not touch engine components which get hot during use. Burns hazard.

 Disengage the cutting means or the PTO, set the engine to the idle position, stop the engine and remove the key (make sure that all moving parts have come to a complete stop):

- a. whenever you leave the machine unattended or leave the driver's seat.
- b. before removing the jamming cause or unclogging the collector channel;
- c. before checking, cleaning or working on machine;
- d. after striking a foreign object. Inspect the machine for damage and make repairs before restarting and operating the machine;

 Disengage the cutting means or the PTO and stop the engine (make sure that all moving parts have come to a complete stop):

- a. Before refuelling;
- b. Every time you remove the grass collector sack or put it back on;
- c. adjusting the cutting height, assuming this operation cannot be done from the driver's seat.

 Disengage the cutting means or the PTO during transport or whenever the machine is not being used.

 Reduce the throttle setting before stopping the engine. turn the fuel off at the conclusion of mowing, following the instructions in the manual.

 Take care with multiple cutting means as one rotating cutting mean may cause other cutting means to rotate.

 **WARNING** - In the event of failures or accidents when working with the machine, stop the engine immediately and move the machine away to avoid causing further damage; in the event of accidents with injuries to operators or third parties, take the first aid measures which are most appropriate to deal with the situation and contact a health care facility for the necessary treatment. Carefully remove any debris which could cause damage or injury to persons or animals if ignored.

 **CAUTION!** The noise and vibration levels shown in these instructions are the maximum levels for use of the machine. The use of an unbalanced cutting element, the excessive speed of movement, or the absence of maintenance have a significant influence on noise emissions and vibrations. Consequently, it is necessary to take preventive steps to eliminate possible damage due to high levels of noise and stress from vibration. Maintain the machine well, wear ear protection devices, and take breaks while working.

3.4 MAINTENANCE AND STORAGE

 **CAUTION!** - Before cleaning or doing maintenance work, take out the ignition key and read the relevant instructions. Wear adequate clothing and work gloves whenever your hands are at risk.

 **CAUTION!** - Never use the machine with worn or damaged parts. Faulty or worn-out parts must always be replaced and never repaired. Only use original spare parts: The use or non-original and/or incorrectly fitted parts will compromise the safety of the machine, may cause accidents or personal injuries for which the Manufacturer is under no circumstance liable or responsible.

 Any regulations and maintenance operations not described herein must be carried out by your Dealer or Authorized Service Centre, which have the necessary knowledge and equipment to ensure that the work is carried out correctly, maintaining the correct degree of safety and the original operating conditions of the machine. Any adjustments or maintenance operations carried out by people not having the necessary knowledge will nullify the warranty and exonerate the manufacturer from all liability.

- After each use of the machine, remove the key and check for any damage.
- Keep all nuts, bolts and screws tight to be sure the equipment is in safe working condition. Regular maintenance is essential for safety and for maintaining performance levels.
- Regularly check that the cutting means screws are securely tightened.



Wear suitable work gloves when handling the cutting means assembly during removal and reinstallation operations.



Check the cutting means' balance after sharpening. All operations concerning the cutting means assembly (disassembling, sharpening, balancing, assembling and/or replacement) are tough works and require a specific knowledge as well as special tools; for sake of safety, they should always be performed by an authorized service centre.

- Regularly check the brakes work properly. It is important to service the brakes and repair them if necessary.
- Replace any damaged warning and instruction stickers.
- If the machine has no mechanical stoppers for transport, accessories must always be resting on the ground when the machine is parked, stored or left unattended.
- Store the machine where children cannot get to it.



Never store the equipment with fuel in the tank inside a building where fumes may reach a flame or a spark or a source of extreme heat.

- Allow the engine to cool before storing in an enclosed space.
- To reduce the fire hazard, keep the engine, exhaust silencer, battery compartment and fuel storage area free of grass, leaves, or excessive grease.
- To reduce the risk of fire, regularly check the machine for oil and/or fuel leaks.
- If the fuel tank has to be drained, this should be done outdoors and when the engine is cool.
- The ignition key must never be left inserted in the machine, or where children or persons not familiar to the machine may reach it. Before any maintenance or repair, remove the ignition key.



CAUTION! – Battery acid is corrosive. In the event of mechanical damage or overcharging, acid may leak out. Avoid inhalation or contact with any part of

the body.



Inhaled acid fumes are harmful to mucous membranes and other internal organs. Seek medical attention immediately.



CAUTION! – Do not overcharge the battery. Excessive charging may cause the battery to explode with subsequent acid leaks.



CAUTION! – Acid can seriously damage tools, clothing and other materials. Rinse away spilled acid immediately with water.



Do not short circuit the battery terminals. Sparks occur which can result in fire.



TAKE CARE over the hydraulic components. Pressurized hydraulic fluid leaks may lead to injection injuries which can seriously damage tissues and need immediate medical attention.

3.5 TRANSPORTING



CAUTION! - If the machine is transported on a truck or trailer, use ramps with suitable resistance, width and length.

During transport, close the fuel stopcock (if fitted), lower the cutting means assembly or the attachment, engage the parking brake and fasten the machine securely with ropes or chains to the hauling device.

3.6 ENVIRONMENTAL PROTECTION

- Safeguarding the environment must be a relevant and priority aspect of machine use, of benefit to the community and the environment we live in. Avoid being a disturbance to the neighbourhood.
- Adhere strictly to the local regulations governing the disposal of packaging, oil, fuel, filters, damaged parts or any other element which may have an impact on the environment; this waste should not be disposed of along with standard household waste, but must be disposed of separately and sent to special waste disposal facilities for handling and recycling.
- Adhere strictly to local regulations governing the disposal of cuttings.

- When the machine is withdrawn from service, do not dump it in the environment, but take it to a waste disposal facility in accordance with the local regulations in force.

4 INSURING YOUR LAWNMOWER

Check the insurance on your lawnmower.

Contact your insurance company.

You ought to have fully comprehensive insurance for traffic, fire, damage and theft.

5 ASSEMBLY

 **Do not use the machine until all the indications provided in the "ASSEMBLY" section have been carried out.**

 **Unpacking and completing the assembly should be done on a flat and stable surface, with enough space for machine handling and its packaging, always making use of suitable equipment.**

5.1 ASSEMBLY COMPONENTS (3)

The machine is delivered with the seat, armrests, steering wheel, tow bar, quick-fit supports dismantled. The battery is in its housing and connected.

The packaging holds the components needed for assembly (3) as listed in the table below:

[740 IOX; 540 IX]			
Pos.	No.	Description	Dimensions
A	2	Spring pin	6 x 36
B	2	Key for switch	/
C	1	Key for main power switch	/
D	2	Armrests	/
E	4	Screws for seat fastening	M8 x 40
F	10	Pegs for bellows fastening	
G	4	Bushes for seat fastening	
H	4	Split lock washer	M8
L	4	Hex head screw	M8 x 20
M	1	Carrier	
N	4	TORX screws (carrier fastening)	M6 x 20
O	1	Tow bar	
P	2	Flanged nut	M8
R	2	Quick-release supports	

[340 IX]			
Pos.	No.	Description	Dimensions
A	2	Spring pin	6 x 36
B	2	Key for switch	/
C	1	Key for main power switch	/
D	2	Armrests	/
M	1	Carrier	
N	4	TORX screws (carrier fastening)	M6 x 20
O	1	Tow bar	
P	2	Flanged nut	M8
Q	2	Hex head screw	M8 x 20
R	2	Quick-release supports	
S	2	Seat fastening pin	M8

5.2 SEAT

 **Install the seat following the instructions in the following order.**

5.2.1 Armrest assembly (6)

You will find the armrests and the components for their installation in a separate box in the machine packaging.

5.2.2 Seat assembly (5) (Mod. 740 IOX, 540 IX)

1. Smear oil over the 4 sliding runners (5:A).
2. Prepare the 4 screws (M8 x 40) by inserting them in the spring lock washers and bushes. See (5:B).
3. Lift the seat support (5:C) to an upright position.
4. Bring the seat towards the support and insert the assembly (5:B) in the slot (5:D) on the support.
5. Make sure the seat is right up against the support and position it so that the holes for the fixing screws are about halfway along the sliding runners.
6. Insert and tighten the 4 screws (5:B).
7. Fasten the screws, tightening torque 20÷25 Nm.

 **Tightening the screws to a torque over 25-Nm, will damaged the seat.**

8. Connect the seat connector (5:E) to the wiring connector (5:F).

 **If the connectors are not connected the machine will not work.**

9. Pass the wiring cable in the fastening clip (5:H) to hold it in position.

5.2.3 Seat assembly (5) (Mod. 340 IX)

1. The seat is supplied already assembled on the support plate.
2. Position the seat by aligning the holes in the seat plate with those on the bottom plate.
3. Insert the screws (M8x40) in the holes on the seat bracket and in the holes on the seat plate.
4. Screw the seat into place. Tightening torques 20±25 Nm.



If the screws are tightened more than 25 Nm, the seat will be damaged.

5.2.4 Bellows installation (7) (Mod. 740 IOX, 540 IX)

1. Fasten the seat in place with the two screws (7:B).
2. Position the bellows (7:A).
3. Secure the bellows in place with the 10 pegs (7:C).

5.2.5 Install the carrier (8)

Install the carrier (8:B) on the back of the seat (8:A) using the 4 screws (8:C).

5.3 STEERING WHEEL (9)

1. Push the steering wheel sleeve (9:A) all the way down the steering column (9:B).
2. Align the holes on the sleeve with those on the steering column.
3. Once the holes have been aligned (9:C), insert the two pins (9:D).

5.4 TOW BAR (10)

Install the tow bar (10:A) on the rear of the machine.

Use the screws and nuts (10:B; 10:C).

Tightening torque: 22 Nm.

5.5 QUICK-RELEASE SUPPORTS (1:P)

The quick-release supports and relative installation instructions are supplied in a separate box inside the machine packaging.

Install the quick-release supports on the machine's front axles.

5.6 BATTERY CHARGING



The battery must be fully charged before being used for the first time.



Please refer to 9.8 for the battery charging procedure.

5.7 TYRE PRESSURE

For the tyre pressure, please refer to “**0 TECHNICAL DATA TABLE**”

5.8 ACCESSORIES

For installation of accessories, see the installation guide accompanying each accessory.



For the application of the correct attachments, please contact the authorised service centre.



Note: In this case the cutting means assembly is considered an accessory.

6 COMMANDS AND CONTROL INSTRUMENTS

6.1 BONNET (11)

The bonnet can be opened as follows:

1. Turn the two screws through 90° (11:A)
2. Pull the handle up (11:B) while at the same time carefully lifting the bonnet (11:C).
3. To close the bonnet, gently push down on it, if necessary, until the handle engages (11:B). Turn the two screws through 90° (11:A).



It is prohibited to start the engine when the bonnet is open.

6.2 MAIN POWER KEY SWITCH (12)

The electrical power supply is activated by a key (12:A). This can be found under the bonnet (1:H) consequently to get to the main power switch you must first open the bonnet (see 6.1).

Insert the key (12:A) in the main power switch, push in and turn clockwise to switch on the electrical system's power supply.

Turn the key counter-clockwise to turn the power supply off.



The key can only be removed from the switch when it is turned counter-clockwise.

6.3 PARKING BRAKE PEDAL (13:A)



Never partially press the pedal while driving. There is a risk of overheating the power transmission.

The pedal (13:A) has the following three positions:

 **Released.** Traction is engaged. The parking brake is not activated.

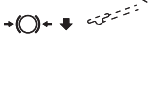
 **Pressed right down.** Forward drive disengaged. The parking brake is fully activated but not locked. This position is also used as an emergency brake.

6.4 PARKING BRAKE LOCKING LEVER (13:B)

 The lever locks the “clutch-brake” pedal in the pressed right down position. This function is used to lock the machine on slopes, during transport, etc., when the engine is not running.

Locking:



1. Press the pedal (13:A) right down.
2. Pull the lever (13:B) up.
3. Release the pedal (13:A).
4. Release the lever (13:B).

Unlocking:

Press and release the pedal (13:A).

6.5 TRACTION PEDAL (13:C)

The pedal determines the gearing ratio between the engine and the drive wheels (= the speed). When the pedal is released, the service brake is activated.

-  ○ - **Press the pedal forward** – the machine moves forward.
-  ○ - **No load on the pedal** – the machine is stationary.
-  ○ - **Press the pedal backward** – the machine reverses.

Reduce the pressure on the pedal – the machine brakes.

 **If the machine does not brake as expected when the pedal is released, use the left pedal (13:A) as an emergency brake.**

6.6 STEERING WHEEL (13:E)

The height of the steering wheel is fully adjustable. Unscrew the adjustment knob (12:E) on the steering column and raise or lower the steering wheel accordingly. Tighten.

 **Do not adjust the steering wheel when the machine is running.**

 **Never turn the steering wheel when the machine is stationary with a lowered accessory. There is a risk of abnormal loads on the servo and steering mechanisms.**

6.7 THROTTLE CONTROL (ACCELERATOR) (14:A)

Control for regulating engine running speed.

 **1. Full throttle** – should always be used when the machine is in use.

 **2. Idling.**

6.8 CHOKE CONTROL (14:B)

Used to turn on the engine when cold. The choke control has two positions:

 **1. Control completely pulled out - choke engaged.** (for machine start in cold conditions).

2. Control pushed in - choke disengaged. (normal operation and warm start).

 **Do not use the choke when the engine is warm.**

6.9 KEY SWITCH (14:C)



Key for enabling/inhibiting machine start-up.

Insert the key (14:C) and turn it to the “I” (START) position to enable machine start-up. All the indicators on the display and the acoustic signalling device are momentarily activated. Only the “hour meter” will remain active on the display together with the oil level warning light (which automatically turns itself off once the engine starts) and the parking brake indicator (if the parking brake is on) and the seat warning light if the driver is not seated.

Turn the key to the “O” position to inhibit machine start-up.

 **The key can only be removed when it is in the “O” position.**

 **If the operator moves away from the machine and the key is in the “I” position, after 30 seconds a continuous acoustic warning sound is emitted. The acoustic warning signal persists until the operator returns to the machine or the machine is switched off.**

6.10 CONSOLE DISPLAY AND MODE KEY (14:D; 15) (Mod. 740 IOX, 540 IX)



MODE key (14:E). With the MODE key it is possible to select the indicator lights corresponding to the functions: hour meter, ambient temperature, engine revs, battery. It is possible to force headlamp use by excluding the twilight sensor.

- Briefly press and release the key to access the display indicators corresponding to the various functions in succession. On the alphanumerical digits on the display the data associated with the selected icon is displayed, the last figure is reserved for the unit of measurement.
- Press for more than 1 second to turn on or off the headlamp.



Automatic headlamp control is automatically restored each time the machine is turned on.

Digits (15:A). Part of the display which provides alphanumerical data corresponding to the various functions.



Hours meter (15:B). The alphanumerical digits indicate the number of hours the machine has been driven, divided into hours and tenths of hours. It is active only when the engine is running. The unit of measurement is followed by the letter H.



Ambient temperature (15:C). The alphanumerical digits indicate the ambient temperature. The unit of measurement is followed by the letter C.



Revs counter (15:D). The digits indicate the number of motor revs. When flashing it indicates the engine speed, with the PTO active, is not optimal (over 2500 rpm). Take the accelerator command to full throttle.



Service (15:E). Provides maintenance indications. The figures on the digits start flashing when the machine has reached the service time threshold.

Flashing will continue for two minutes and overrides the other functions on the display. In this phase the MODE key is disenabled.

When the hour meter reaches 99999 it returns to zero. After 999 hours, the minutes count is dropped.



Battery (15:F). The alphanumerical digits indicate battery voltage.



Power take-off (15:G). If the indicator light is on it means the PTO is active.



12V ON/OFF (15:H). If the indicator light is on it means the rear accessory is active.



Headlamp (15:I). If the indicator light is on it means that the headlamp, usually controlled by a twilight sensor, is switched on.



Maximum tilt (15:L). The indicator starts to flash if machine tilt exceeds the 10° threshold.



In the event of sensor malfunction the message "TILT FAULT" appears.



Parking brake pedal (15:M). If the indicator light is on it means that the parking brake is on.



Seat (15:N). If the indicator light is on it means the driver is not seated.



Oil (15:P). If the indicator comes on while the machine is in operation it means the oil is low.

6.11 REAR ACCESSORY AND HEADLAMPS CONTROL (14:D; 15) (Mod. 340 IX)



Headlamps/12V button (14:E) Pressing the headlamp/12V button activates the functions to turn on the headlamp and activate the rear accessory.



When the command is enabled, the round LED around the button lights up.

- Quickly press and release to turn the headlamp on/off manually. If the control is enabled, the LED just above the button comes on.
- Press the button for more than 1 seconds to activate/deactivate the rear accessory. If the control is enabled, the LED just below the button comes on.

6.12 HOUR METER DISPLAY (14:D; 15) (Mod. 340 X)



Hour meter display (15:B). The alphanumerical digits indicate the number of hours the machine has been driven, divided into hours and tenths of hours. It is active only

when the engine is running. The unit of measurement is followed by the letter H.

When the hour meter reaches 9999 it returns to zero. After 999 hours, the minutes count is dropped.

6.13 POWER TAKE-OFF (14:F)



Button to engage / disengage the PTO (14:F). Press the button to engage / disengage the PTO.

6.14 CUTTING HEIGHT ADJUSTMENT (14:G)

The machine has two buttons for adjusting the cutting height:



Press to raise the cutting height.



Press to lower the cutting height.

The cutting mean assembly is connected to the socket (16:A).

6.15 REAR ACCESSORY ADJUSTMENT CONTROL (14:H; 14:I)

The machine has a control for electrically adjusting the rear accessory (optional accessory).

The socket (17:B) (optional) for connecting the accessory is located on the back right-hand side of the machine.



The button can be used to lift and lower the rear accessory.



6.16 REAR ACCESSORY CONTROL (14:L)

The machine is designed for use with an electrical rear accessory.

The socket (17:A) for connecting the accessory is located on the back right-hand side of the machine.



Use this button to switch on/off the power supply to the accessory.

For the rear accessory power rating, please refer to “0 TECHNICAL DATA TABLE”



Only use accessories approved by STI-GA SpA.

6.17 ACCESSORY LIFTING DEVICE, HYDRAULIC (1:G)

The hydraulic accessories lifting device is active only when the engine is running and pedal (13:A) is released. The accessories lifting device is controlled by a lever (14:M).

The lever can be in one of the four following positions:



Floating positions. Move the lever to the most forward position, where it stops. At this point the accessory is lowered to the floating position. In this position, it is always resting on the ground exerting the same pressure and can follow the profile of the terrain. Use the floating position when performing work.



Lowering. The accessory is lowered in a manner which does not depend on its weight.



Standby position (central). After lifting or lowering, the lever returns to the standby position. The accessory holds the position of the last command executed.



Lifting. Move the lever to the furthest back position until the accessory has reached the highest position (transport position). Then release the lever: the accessory remains blocked in the transport position.

6.18 HYDRAULIC CONNECTIONS CONTROL LEVER (14:O; 14:N) (Mod. 740 IOX)

The two levers (14:O; 14:N) control the hydraulic connectors (18:A; 18:B) located on the back left-hand side of the machine.

To get to the connectors, remove the safety guard (18:C) secured in place with a screw.

Connect the accessories hydraulic lines to a pair of connectors AUX 1 or AUX2 (18).

Both levers have three positions:

Forward/Back: move the lever in either of these directions to move the connected accessory in the relative direction (please refer to the instructions supplied with the accessory).

Central position: standby.

To activate the accessory, proceed as follows:

- Move the lever forward / back just enough to obtain the required movement.
- Release the lever to lock the accessory in the selected position, the lever automatically returns to the standby position.

6.19 TRANSMISSION ENGAGE/DISENGAGE LEVER (19)

A lever for disengaging the variable transmission.



The engage / disengage lever must never be between the outer and inner positions. This overheats and damages the transmission.

The levers allow the user to move the machine manually (pushing or pulling), without the engine running. The two positions are:



1. Transmission disengaged = lever out. For normal use, locking of the lever in this position is confirmed by a click.

2. Transmission disengaged = transmission disengaged. The machine can be moved by hand.

The machine must not be towed over long distances or at high speeds. The transmission could be damaged.



Never activate the machine with the transmission disengaged (lever in). Risk of damage and oil leakage in the front axle.

6.20 SEAT ADJUSTMENT (20)

The seat can be moved backwards and forwards to suit the driver as indicated below:

1. Move the control lever (20:A) upwards.
2. Set the seat to the desired position.
3. Release the control lever (20:A) to lock the seat. Using the relative knob (20:B) [740 I/OX / 540 IX] it is also possible to adjust suspension rigidity.
 - Turn the knob clockwise for tighter suspension.
 - Turn the knob anticlockwise for slacker suspension.



Act on the knob until you reach the required level of comfort.

The seat is equipped with a safety switch that is connected to the machine's safety system. This means that when no-one is sitting in the seat the machine cannot be started (see 7.8.2).

6.21 QUICK-RELEASE SUPPORTS (21; 22; 23)



These support allows the user to swap from one attachment to another quickly and easily.

The quick-release supports allow the user to move the cutting mean assembly quickly and easily between two positions, i.e.:

- Normal position with the belt fully tensioned.
- Positioned 4 cm behind the normal position,

with the belt slackened, so that the cutting mean assembly moves closer to the base of the machine.

Being as the belt tensioner is released from the belt, the quick-release supports simplify belt and cutting mean assembly replacement, and also make shifting to the washing position and service positions easier.

Belt tension releasing (21)



See also the instructions provided with the accessory and with the quick-release support.

1. Remove the cotter pins or lock pins (21:C) from both sides.
2. Open the quick-release supports by pressing on their rear sections with your heel (21:A).



Once the quick-release supports have been opened, the arms of the accessory are free and no longer secured to the hook-up device.



For any adjustment or maintenance operation, replace the arms on the support and reclose.

3. Carry out the necessary corrective action, e.g.:
 - Release the belt.
 - Replace the accessory by unhooking the arms (22).

Tensioning the belt (21, 22)

First tension one side and then the other according to the instructions provided below.



Do not turn the lever using your hands. Risk of crushing injuries.

1. Place your foot on the lever (22:A) and carefully turn it 180° forwards.
2. Install the cotter pin or lock pin (21:C).
3. Repeat the operation on the other side.

7 START-UP AND OPERATION

7.1 PRECAUTIONS FOR USE



Always make sure the engine oil level is correct. This is particularly important when operating on slopes (see 7.66).

Apply the parking brake when you park the machine.



Do not turn the steering wheel to full lock when driving at full speed. The machine may overturn.



Keep hands and feet well away from the articulated steering joint and seat bracket. Risk of crushing injuries.

7.2 COMBINED USE OF ACCESSORIES



For the combined use of accessories, please refer to the "TABLE FOR THE CORRECT COMBINATION OF ACCESSORIES" in section "0 TECHNICAL DATA TABLE"

7.3 REFUELLING (24)



Always use lead-free petrol only. DO NOT mix petrol with oil.

For the capacity of the fuel tank, please refer to "0 TECHNICAL DATA TABLE". The transparency of the tank allows the user to check the level easily.



NOTE! Petrol is perishable and should not remain in the tank for more than 30 days.

It is possible to use ecological fuels, i.e. alkylate petrol. The composition of this petrol is less harmful to people and the environment.

No negative effects linked to use of the same have been reported. However, there are types of alkylate-based petrol available on the market for which it is not possible to give precise indications regarding their use. For further information it is advisable to consult the instructions and data provided by the producer of the alkylate-based petrol.

The transparency of the inspection glass (24:A) on the tank makes it easy to check the level. Never fill the tank right to the top. Leave a little space (equal to at least the whole depth of the top-up mouth + 1 - 2 cm from the top of the tank) so that when the petrol heats up it has room to expand without overflowing.



If you plan on putting the machine away for a prolonged period (e.g. over the winter), only put enough fuel in the tank to finish the last job in hand.

In fact, before storing the machine it is a good idea to empty the fuel tank completely (see 11).

7.4 BONNET (10)



For instructions on how to get to the engine and the key switch, please refer to section 6.1.

7.5 ENGINE CASING (30)

To remove the engine casing, you must first open the bonnet.

7.5.1 Engine casing removal

1. Undo the 8 screws (30:A).
2. Take the cap off the petrol tank.
3. Remove the engine casing (30:B).
4. Replace the cap on the petrol tank.
5. Perform the necessary interventions.

7.5.2 Engine casing installation.

1. Take the cap off the petrol tank again.
2. Reposition the engine casing (30:B).
3. Replace the cap on the petrol tank.
4. Screw the 8 screws back in.

7.6 CHECKING THE ENGINE OIL LEVEL (25)

The machine is delivered complete with engine oil.



Before starting the machine check the level of the engine oil.



To check / top up the engine oil, see 99.5.1, 99.5.2.

7.7 CHECKING THE TRANSMISSION FLUID LEVEL



To check / top up the transmission fluid, see 99.6.1.

7.8 SAFETY CHECKS

When trying out the machine, check that the results of the safety checks correspond with the indications provided in the following tables.



Always carry out the safety checks before use.



If any of the results fails to match the indications provided in the following table, do not use the machine! Take it to a service centre to be checked and repaired if necessary.

7.8.1 General safety check

Object	Result
Fuel lines and connections.	No leaks.
Electrical cables.	All insulation intact. No mechanical damage.

Exhaust system.	No leaks at connections. All screws tightened.
Oil lines	No leaks. No damage.
Activate the machine forwards/backwards and release the traction pedal.	The machine will stop.
Test driving	No abnormal vibrations. No abnormal sound.

7.8.2 Electrical safety check

Country/State	Action	Result
Driver not seated. Parking brake engaged.	Try to start the engine.	The engine does not start. On the display (if present) the message "SIT DOWN" appears.
Driver seated. Parking brake disengaged.	Try to start the engine.	The engine does not start. On the display (if present) the message "PRESS BRAKE" appears.
Driver seated. Parking brake engaged.	Try to start the engine.	The engine starts.
Engine on, cutting device disengaged, parking brake engaged.	The driver gets up from the seat.	The engine stays on.
Engine on, cutting device disengaged, parking brake disengaged.	The driver gets up from the seat.	The engine is switched off..
Engine on, cutting device engaged, parking brake disengaged.	The driver gets up from the seat.	The engine is switched off..
Engine on, cutting device disengaged, parking brake engaged.	The driver gets up from the seat.	The engine is switched off..

7.9 START-UP / OPERATION



When using the machine, the bonnet must be closed and fastened shut.



Always use full throttle when using the machine.

1. Open the fuel cock (24:B).
2. Insert the key in the main power switch (12:A).
3. Engage the transmission (19) - (lever out).
4. Insert the key in the switch (14:C).
5. Do not keep your foot on the traction pedal (13:C).

Cold start

1. Activate the parking brake (13:A).
2. Turn the throttle to full on (14:A).
3. Pull the choke out completely (14:B).
4. Turn the switch key to the "I" position and press the START button (14:P).



Before starting work with the machine, wait a few minutes for the oil to warm up.



For use in low temperatures, warm the machine up to bring the hydraulic fluid and the transmission to the proper temperature. Otherwise the transmission could get damaged.

Warm start

1. Activate the parking brake (13:A).
2. Turn the throttle to full on (14:A).
3. The choke control (14:B) needs to be lowered.
4. Turn the switch key to the "I" position and press the START button.



To proceed see the instructions provided in heading paragrapho 7.9.1.

7.9.1 Operation

To operate with the machine proceed as described below:

- Press the pedal (13:A) right down then release it.
- Activate the pedal (13:C) to move the machine.
- Go to the work area.
- If front accessories have been installed, activate the PTO (14:F).
- Commence work.

7.10 STOPPING

To stop the machine, proceed as follows:

- Press the parking brake pedal (13:A).
- Pull the lever (13:B) up.
- Release the pedal (13:A).

- Leave the engine to idle for at least a minute or two.
- Press the STOP button (14:P) to turn the machine off.
- Turn the switch key (14:C) to the “0” position and pull it out.
- Close the fuel cock. This indication is particularly important if the machine is to be transported on a trailer or similar.
- Take the key out of the main power switch.



If you need to leave the machine unattended, remove the key from the switch (14:C) and the key from the main power switch (12:A).



The engine may be very hot just after it has been switched off. Do not touch the silencer, the engine or the cooling fins. Burns hazard.

7.11 CLEANING



Never use high-pressure water jets. This can damage shaft seals, electrical components or hydraulic valves.

Never use high-pressure water jets aimed directly at the radiator fins. This could damage the structure of the fins.

Always clean the machine after use. To clean the machine adhere to the instructions provided below:

- Do not spray water directly onto the engine.
- Clean the engine with a brush and/or compressed air.
- Clean the motor cooling air intake.
- After cleaning using water, start the machine and any cutting mean assembly to remove any water which may otherwise end up in the bearings and cause damage.

8 USING THE ATTACHMENT



Make sure the grass to be cut is completely free of foreign objects such as stones etc.

8.1 CUTTING HEIGHT

For best results, cut off the top third of the grass. See fig. 32.

If the grass is long and needs cutting back significantly, cut twice using two different cutting heights. Do not use the lowest cutting heights if the lawn surface is uneven.

This would entail a risk of the cutting means being damaged against the surface and the lawn's top layer of soil being removed.

8.2 MOWING TIPS

To get the best mowing results, follow the tips given below.

- Cut grass frequently.
- Run the machine at full revs.
- Grass should not be wet.
- Only use sharp cutting means.
- Keep the bottom side of the cutting mean clean.

9 MAINTENANCE

9.1 ASSISTANCE PROGRAMME

To keep the machine in good condition as regards reliability, operational safety and attention to the environment, always comply with the **STIGA SpA** assistance programme.

Details on this programme's interventions are illustrated in the attached **STIGA SpA** maintenance manual.

The Basic Service must always be carried out by an authorized service workshop.

The First Service and Intermediate Service should be carried out by an authorized service workshop, but can also be carried out by the user. The procedures are indicated in the handbook and are described in the chapter “**7 START-UP AND OPERATION**” as well as here below.

The checks carried out by an authorized service workshop guarantee professional workmanship and the use of genuine spare parts.

The handbook is stamped every time a Basic Service is performed and each time an Intermediate Service is carried out by an authorized service workshop. A handbook with these stamps increases the second-hand value of the machine.

9.2 PREPARATION

All service and all maintenance checks must be carried out on a stationary machine with the engine switched off.



Always apply the parking brake to stop the machine from moving.

Turn off the engine.

Avoid inadvertent engine start-up by removing the key from the switch (14:C) and the key from the main power switch (12:A).



For the frequency of this intervention see chapter 13.

9.3 Maintenance table.



See chapter “13 MAINTENANCE SUMMARY TABLE”. The table is designed to help you keep your machine in efficient and safe working order. It indicates the main operations to be performed and the frequency of the same. Perform the relative operation described based on the first deadline to arrive.

9.4 TYRE PRESSURE

Adjust the tyre pressure to meet the values provided in “0 TECHNICAL DATA TABLE”.

9.5 CHECK/TOP UP ENGINE OIL



For this maintenance operation, see also the manual for the engine supplied with the machine.



Always check the oil level before use. To check the level, make sure the machine is on even ground.



The oil level must never exceed the “FULL” mark. This results in the engine overheating. If the oil level exceeds the “FULL” mark, the oil must be drained until the correct level is achieved.



Change the oil more frequently if the engine has to operate in demanding conditions or if the ambient temperature is high.

9.5.1 Check / top-up (26) (Mod. Honda GXV 630; 660; 690)



Wipe around the dipstick. Unscrew it and pull it out. Wipe the dipstick clean.

Insert the dipstick completely without screwing it in place.

Now pull the dipstick up again. Read off the oil level.

Top up if the level is lower than the “FULL” mark (26).

9.5.2 Check / top-up (29; 27) (Mod. B&S 8270; B&S VANGUARD 18HP)



Wipe around the dipstick. Unscrew it and pull it out. Wipe the dipstick clean.

Push the dipstick down completely and screw in place.

Now unscrew and pull the dipstick up again. Read off the oil level.

Top up if the level is lower than the “FULL” mark (29; 27).

9.6 CHECKING/TOP-UP THE TRANSMISSION FLUID

For the type of oil to use please refer to “0 TECHNICAL DATA TABLE”.

9.6.1 Check / top-up (25)

1. Place the machine on a flat surface.
2. Read the fluid level in the reservoir (25:A). The level should match the line.
3. Top up if necessary.

9.7 BELT DRIVES

check that all the belts are intact.

9.8 BATTERY

For the type of battery installed on the machine, please refer to “0 TECHNICAL DATA TABLE”



WARNING! Battery acid is corrosive and contact with it is harmful. Handle the battery with care taking care not to let acid leak out.



Acid can cause serious injuries if it comes into contact with eyes or skin. If any part of the body comes into contact with acid, rinse immediately with copious amounts of water and seek medical attention immediately.

The battery fluid does not need checking or top-up. The only maintenance operation required is charging, for example after extended storage.

The battery can be charged:

- by the engine;
- by a battery charger.

9.8.1 Charging by the engine

This method is only an option if there is still enough charge in the battery to be able to start the engine.

- If the battery is new, connect the relative leads.
- Take the machine outside.
- Start the engine by following the instructions provided in this manual.
- Leave the engine running continuously for 45 minutes (the time needed to fully charge the battery).
- Turn off the engine.

9.8.2 Charging with a battery charger

 **Use a constant voltage battery charger. Use of a standard charger may damage the battery. For further information, please contact your dealer.**

 **Before connecting the battery charger, disconnect the battery from the electrical system.**

9.8.3 Disassembly/assembly

The battery is located under the housing cover (30:C).

To get to the battery, proceed as follows:

1. Close the fuel cock (24:B).
2. Take the key out of the main power switch (see 6.2).
3. Remove the 3 screws (31:A).
4. Remove the battery cover (31:B) by lifting it upwards.
5. Remove the battery holder (31:D) by undoing the two screws (31:E).
6. Partially extract the battery (31:C) from its seat.
7. Disconnect the black cable (=negative).
8. Disconnect the red cable (=positive).
9. Replace the dead battery.
10. Connect the red cable to the battery's positive terminal (+).
11. Push the new battery into its seat.

 **Warning: when pushing the battery in, accompany the red cable to make sure it doesn't get trapped: this would prevent correct positioning of the battery in its seat.**

12. Connect the black cable to the battery's negative terminal (-).
13. Reposition the battery holder by tightening the two screws (31:E).
14. Reposition the battery cover (31:B).
15. Screw the 3 screws back in (31:A).
16. Insert the key in the main power switch (only if you intend to use the machine).
17. Open the fuel cock (only if you intend to use the machine).



If the leads are disconnected/connected in the wrong order, there is a risk of a short-circuit and damage to the battery.

If the leads are interchanged, the alternator and the battery may be damaged.

Tighten the leads securely. Loose leads are a fire risk.

Never start the engine with the battery disconnected. There is a risk of serious damage to the alternator and the electrical system.

9.8.4 Cleaning

If the battery terminals are coated with oxide, they should be cleaned. Clean the battery terminals with a wire brush and lubricate them with terminal grease.

9.9 AIR FILTER, ENGINE



For this maintenance operation, see also the manual for the engine supplied with the machine.



NOTE! The filters should be cleaned/replaced more often if the machine operates on very dusty ground. Remove/install the air filters as follows:

9.9.1 Air filter (Mod. Honda GXV 630; 660; 690) (26)

1. Clean carefully around the air filter housing.
2. Remove the air filter cover (26:D) by releasing the two lateral tabs.
3. Dismantle the pre-filter assembly (26:C). Remove the paper filter (26:B). Make sure that no dirt gets into the carburettor. Clean the air filter housing.
4. Clean the paper filter by tapping it gently against a flat surface. If the filter is very dirty, replace it.
5. Assemble the filter by performing the above instructions in reverse order.

Compressed air or petroleum-based solvents such as kerosene must not be used for cleaning the paper filter insert. This will damage the filter.

Do not use compressed air for cleaning the paper filter insert. The paper filter insert must not be oiled.

9.9.2 Air filter (Mod. B&S 8270) (29X)

1. Carefully clean around the air filter cover.
2. Remove the air filter cover (29X:A) by unscrewing the two knobs (29X:B).
3. Dismantle the filter assembly (29X:C). Extract the pre-filter (29X:D).
4. Clean the paper filter by tapping it gently against a flat surface. If the filter is very dirty, replace it.
5. Clean the pre-filter. If the filter is very dirty, replace it.
6. Assemble the filter by performing the above instructions in reverse order.

9.9.3 Air filter (Mod. B&S VANGUARD 18HP) (27X)

1. Carefully clean around the air filter cover.
2. Remove the air filter cover (27X:A) by removing the two clamps.
3. Dismantle the filter assembly (27X:B). The prefilter is placed over the air filter. Make sure that no dirt gets into the carburettor. Clean the air filter housing.
4. Clean the paper filter by tapping it gently against a flat surface. If the filter is very dirty, replace it.
5. Clean the pre-filter. If the filter is very dirty, replace it.
6. Assemble the filter by performing the above instructions in reverse order.

9.9.4 Spark plug

Before removing the spark plug, clean around its mounting.

For the type of spark plug and relative spark gap, please refer to "0 TECHNICAL DATA TABLE".

9.9.5 Air intake

See figure (26:A, 27:C,29X:E). The engine is air-cooled. A blocked cooling system can damage the engine. Clean the motor air intake. More meticulous cleaning of the cooling system should be carried out during each basic service.

9.10 LUBRICATION (28)

Object	Action	Fig.
Centre point	3 grease nipples located on the central articulation on the left-hand side of the machine. Use a grease gun filled with universal grease. Pump until the grease seeps out.	28:A

Steering wheel	2 grease nipples located on the central articulation on the left-hand side of the machine. Use a grease gun filled with universal grease. Pump until the grease seeps out.	28:B
Tensioning arms	Lubricate the support points of the tensioning arms with oil.	28:C
Wheel bearings	2 grease nipples. Use a grease gun filled with universal grease. Pump until the grease seeps out.	28:D
Quick-release supports	1 grease nipple for each front wheel. Use a grease gun filled with universal grease. Pump until the grease seeps out.	28:E
Control cables	Lubricate the control cable ends with oil.	28:F

9.10.1 Fuses (31:F)

Destination	Fuse
Electrical system power supply	20 A
Battery charger power supply.	25 A

To replace the fuses, proceed as follows:

1. Close the fuel cock (24:B).
2. Open the bonnet (see 7.4).
3. Take the key out of the main power switch (see 6.2).
4. Remove the engine casing (see 7.5.1).
5. Replace the damaged fuse.
6. Replace the engine casing (see 7.5.2).
7. Insert the key in the main power switch (only if you intend to use the machine).
8. Close the bonnet.
9. Open the fuel cock (only if you intend to use the machine).

10 ASSISTANCE AND REPAIRS

This manual provides all the necessary information to run the machine and for correct basic maintenance operations which can be performed by the user. Any regulations and maintenance operations not described herein must be carried out by your Dealer or Authorized Service Centre, which have the necessary knowledge and equipment to ensure that the work is carried out correctly, maintaining the correct degree of safety and the original operating conditions of the machine.



Before performing any servicing operations:

- a. Place the machine on a flat surface.
- b. Apply the parking brake.
- c. Turn off the engine.
- d. Remove the key from the switch (14:C).
- e. Remove the key from the main power switch (12:A).

Authorized service workshops carry out guaranteed repairs and maintenance. Always use genuine spare parts.

i Genuine STIGA SpA spare parts and accessories were designed specifically for STIGA SpA machines. Please remember that non-genuine spare parts and accessories have not been verified or approved by STIGA SpA.

i Use of non-genuine spare parts and accessories could have negative effects on the operation and safety of the machine. STIGA SpA shall decline all liability in the event of injuries or damages caused by such parts.

Genuine spare parts are supplied by authorized assistance workshops and dealers.

i It is advisable to send your machine once a year to an authorized service workshop for servicing, assistance and safety device inspection.

11 STORAGE

1. Empty the fuel tank:
 - Start the machine's engine and leave it running until it stops.
2. Thoroughly clean the whole machine. It is particularly important to clean the bottom side of the cutting mean assembly.
3. If the paintwork is damaged, touch it up to prevent rust.
4. Place the machine in a covered, dry place.

i Charge the battery before putting the machine into storage. The battery can be seriously damaged if it is put into storage flat.

12 TERMS OF PURCHASE

The warranty covers all material and manufacturing defects. The user must follow all the instructions provided in the accompanying documentation.

The warranty does not cover damages caused by:

- failure to become familiar with the documentation accompanying the machine.
- carelessness.
- incorrect or prohibited use or assembly.
- use of non-genuine spare parts.
- use of accessories not supplied or approved by STIGA SpA.

The warranty does not cover:

- normal wear and tear of consumables, such as drive belts, headlights, wheels, bolts and wires.
- normal wear and tear
- engines. Engines are covered by the warranty provided by the relative manufacturer in compliance with the specified terms and conditions.

The purchaser is protected by his own national legislation. The purchaser's rights envisaged by the national laws in his own country are not in any way restricted by this warranty .

13 MAINTENANCE SUMMARY TABLE

Intervention	Frequency service hours/calendar months		Ref. heading
	First time	Then every	
MACHINE			
Check all fasteners	-	Before each use	-
Safety checks/check controls	-	Before each use	-
Check tyre pressure	-	Before each use	-
General cleaning and inspection	-	At the end of each use	-
General lubrication	-	50 hours and after each wash	9.10
Check the drive belts for wear	5 hours	50 hours	9.7
Battery charging	-	Before putting into storage	9.8; 11
Cleaning the battery terminals	5 hours	100 hours	9.8.4
ENGINES/TRANSMISSION (general)			
Check/top up transmission fluid	-	50 hours	9.6
Replace fuel filter	-	Every season	***
Change transmission fluid	50 hours	200 hours	***
Replace transmission fluid reservoir filter	50 hours	200 hours	***
Replacement / transmission oil filler	50 hours	200 hours	***
Engine model Honda GXV 630; 660; 690			
Check/top up engine oil	-	Before each use	99.5.1
Change engine oil	20 hours / 1 month	100 hours / 6 months	***
Replace the engine oil filter	-	200 hours	***
Clean/replace the paper filter	Check before each use	Clean every 100 hours / 6 months (intervene more often when using the machine in dusty areas). Replace every 500 hours / 2 years (filtering element only).	9.9.1
Replace the spark plug		200 hours	-
Clean the engine air intake		50 hours	-
Engine model B&S 8270			
Check/top up engine oil	-	Before each use	9.5.2
Change the engine oil	-	50 - 100 hours / every season	*** (1)
Replace the engine oil filter	-	50 - 100 hours / every season	*** (1)
Clean/replace the air pre-filter		25 hours	9.9.2 (2)
Clean/replace the air filter	-	100 hours / every season	9.9.2 (2)
Replace the spark plug		Every season	-
Clean the engine air intake		8 hours / every day	-
Engine model B&S Vanguard 18 HP			
Check/top up engine oil	-	Before each use	9.5.2
Change the engine oil	5 hours	100 hours / every season	*** (1)
Replace the engine oil filter	-	100 hours / every oil change	*** (1)
Replace the air pre-filter		25 hours	9.9.3 (2)

Clean the air filter	-	100 hours	9.9.3 (2)
Replacing the air filter		400 hours / every season	
Replacing the spark plugs		100 hours / every season	
Clean the engine air intake		8 hours / every season	

*** Interventions which must be carried out by your dealer or an authorised assistance centre

(1) 50 hours for original black B&S filters - 100 hours for high efficiency yellow B&S filters.

(2) Clean more frequently when operating in particularly demanding conditions or when there is debris in the air.

14 INFORMATION DISPLAY MESSAGES (Mod. 740IOX; 540IX)

MESSAGE	ACTION / POSSIBLE CAUSE	REMEDY
CHECK CONNECTION	An attempt has been made to start the rear accessory (14:L). No accessory is connected to the socket (17:A).	Connect the plug on the accessory to the socket on the machine.
	The plug is connected to the socket but the message persists.	Contact an authorised assistance centre.
NO MOVING	An attempt has been made to adjust the rear accessory (14:I; 14:H). No accessory connected to the socket (17:B).	Connect the plug on the accessory to the socket on the machine.
	The plug is connected to the socket but the message persists.	Contact an authorised assistance centre.
START ENGINE	An attempt has been made to engage the PTO with the engine switched off.	Start the engine.
PRESS BRAKE	An attempt has been made to start the engine with the parking brake off.	Put the parking brake on.
SIT DOWN	An attempt has been made to start the engine with no-one in the driver's seat.	Sit in the driver's seat.
TILT FAULT	Tilt sensor malfunction. This text runs twice: - when the clinometer fails. - each time the machine is started up, after the initial indicator check runs on the display	Contact an authorised assistance centre.

15 TROUBLESHOOTING

PROBLEM	PROBABLE CAUSE	REMEDY
1. The console does not come on.	Main power key switch set to "O".	Turn the main power key switch to "I"
2. The console does not come on. When the main power switch and the key switch are both turned to "I" the console remains switched off.	Battery not connected.	Turn the key switch and the main power switch to "O" and: Check the battery connections.
	Battery completely flat.	Recharge the flat battery.
	Fuse (20A) blown.	Replace the fuse.
3. The starter motor does not turn. With the key switch turned to "I" the display comes on but when the "START/STOP ENGINE" button is pressed the starter motor does not turn.	Battery not charged enough.	Recharge the flat battery.
4. The starter motor turns but the engine does not start. With the key switch turned to "I" the display comes on but when the "START/STOP ENGINE" button is pressed the starter motor turns but the engine does not start.	Fuel cock closed.	Open the fuel cock.
	No fuel flow.	- Check the fuel level in the tank. - Check the fuel filter.
	Ignition fault.	- Check the spark plug cap is securely in place. - Check the spark gap and that the electrodes are clean.
5. The battery indicator and digits flash. (740 IOX, 540 IX). The message "BATT". appears. (340 IX) (340 IX) When attempting to start the machine, the machine does not start, the "Battery" indicator and the text on the digits starts to flash indicating that the voltage is lower than 12V.	Battery not charged enough.	Charge the battery.
	Recharging fuse (25A) blown.	Replace the fuse.
	Faulty battery.	Replace the battery.
6. The battery indicator and digits flash. (740 IOX, 540 IX). The message "BATT". appears. (340 IX) (340 IX). The "Battery" indicator and the text on the digits start to flash indicating a voltage over 12V.	The text on the digits indicates a voltage over 12V; there is an overvoltage.	Contact an authorised assistance centre.
7. The battery indicator and digits flash and then the engine dies. (740 IOX, 540 IX). The message "BATT". appears. (340 IX). The "Battery" indicator and the text on the digits start to flash indicating a voltage over 12V then the machine turns itself off.	The battery has exceeded the over-voltage threshold.	Contact an authorised assistance centre.

8. <u>The engine is running, the "Battery" indicator and the text on the digits flashes indicating a voltage below 12V. Compare la scritta "BATT". (340 IX)</u>	If the condition persists:	
	Charge fuse (25A) blown.	Replace the fuse.
	Faulty battery.	Replace the battery.
	Faulty battery charger.	Contact an authorised assistance centre.
9. <u>Difficulty in engine start-up or engine runs irregularly.</u>	Carburetion problems.	Clean or replace the air filter.
10. <u>Drop in engine performance during cutting.</u>	Forward speed too high in relation to the cutting height.	Reduce the forward speed and/or raise the cutting height.
11. <u>The battery indicator does not go off after a few minutes of operation. (740 IOX, 540 IX)</u>	Insufficient recharge.	Contact an authorised assistance centre.
12. <u>The oil indicator comes on during operation. (740 IOX, 540 IX)</u>	Engine lubrication problems.	- Turn the machine off immediately. - Top up the oil level (if the problem persists, contact an authorised assistance centre).
13. <u>The engine stops for no apparent reason.</u>	- Fuel tank empty. - Try to restart the engine.	Fill the fuel tank (if the problem persists, contact an authorised assistance centre).
14. <u>Uneven cutting.</u>		Check the tyre pressure
	The cutting mean sharpness level is low.	Contact an authorised assistance centre.
	Forward speed too high in relation to the height of the grass being cut.	Reduce the forward speed and/or raise the cutting height.
	The cutting means assembly is full of grass.	- Wait for the grass to dry. - Clean the cutting means assembly.
15. <u>Abnormal vibration during use.</u>	- Unbalanced cutting means. - Loose cutting means. - Loose components. - Possible damage.	Contact an authorised assistance centre for inspection, replacement or repair operations.
16. <u>With the engine running, activation of the traction pedal does not move the machine.</u>	"Disengage transmission" lever in the disengaged position.	Engage the transmission.

If problems persist after the operations above have been performed, contact your dealer.



Warning! Never attempt to carry out complicated repairs without the necessary tools or technical ability. Any poorly performed interventions will automatically nullify the warranty and exonerate the manufacturer from all liability.

Índice

0	TABLA DE DATOS TÉCNICOS	XI
1	INTRODUCCIÓN	4
1.1	ESTRUCTURA DEL MANUAL	4
1.2	SÍMBOLOS	4
1.3	CONSERVACIÓN DEL MANUAL	4
2	CONOCER LA MÁQUINA	4
2.1	CARACTERÍSTICAS DE LA MÁQUINA	4
2.2	USO PREVISTO	5
2.2.1	Definición del tipo de usuario	5
2.3	USO IMPROPRIO	5
2.4	SEÑALES DE SEGURIDAD	5
2.5	ETIQUETA DE IDENTIFICACIÓN	6
2.6	COMPONENTES PRINCIPALES (1)	6
3	NORMAS DE SEGURIDAD	6
3.1	FORMACIÓN	6
3.2	OPERACIONES PREVIAS	7
3.3	DURANTE EL USO	8
3.4	MANTENIMIENTO Y ALMACENAMIENTO	10
3.5	TRANSPORTE	11
3.6	MEDIO AMBIENTE	11
4	ASEGURE SU CORTACÉSPED	11
5	MONTAJE	11
5.1	COMPONENTES NECESARIOS PARA EL MONTAJE	12
5.2	ASIENTO	12
5.2.1	Montaje de los brazos (6)	12
5.2.2	Montaje del asiento (5) (Mod. 740 IOX, 540 IX)	12
5.2.3	Montaje del asiento (5) (Mod. 340 IX)	13
5.2.4	Montaje del fuelle (7) (Mod. 740 IOX, 540 IX)	13
5.2.5	Montaje del portaobjetos (8)	13
5.3	VOLANTE	13
5.4	PLACA DE REMOLQUE (10)	13
5.5	FIJACIÓN DE SUELTA RÁPIDA (1:P)	13
5.6	CARGA DE LA BATERÍA	13
5.7	PRESIÓN DE LOS NEUMÁTICOS	13
5.8	ACCESORIOS	13
6	MANDOS	13
6.1	CAPÓ DEL MOTOR	13
6.2	SECCIONADOR GENERAL CON LLAVE (12)	13
6.3	EMBRAGUE-FRENO DE ESTACIONAMIENTO (13:A)	13
6.4	PALANCA DE BLOQUEO DEL FRENO DE ESTACIONAMIENTO (13:B)	14

6.5	PEDAL DE TRACCIÓN (13:C)	14
6.6	VOLANTE (13:E)	14
6.7	PALANCA DEL REGULADOR (ACELERADOR) (14:A)	14
6.8	MANDO DEL ESTRANGULADOR (14:B)	14
6.9	CONMUTADOR DE LLAVE (14:C)	14
6.10	PANTALLA Y TECLA MODE DE LA CONSOLA (14:D; 15) (Mod. 740 IOX, 540 IX)	15
6.11	MANDO DE LOS FAROS Y DEL ACCESORIO TRASERO (14:H, 15) (Mod. 340 IX)	15
6.12	PANTALLA DEL CONTADOR DE HORAS (14:D; 15) (Mod. 340 X)	16
6.13	TOMA DE POTENCIA (14:F)	16
6.14	REGULACIÓN DE LA ALTURA DE CORTE (14:G)	16
6.15	MANDO PARA REGULAR EL ACCESORIO TRASERO (14:H, 14:I)	16
6.16	MANDO DEL ACCESORIO TRASERO (14:L)	16
6.17	ELEVADOR DE ACCESORIOS HIDRÁULICOS (1:G)	16
6.18	PALANCAS DE MANDO DE LAS TOMAS HIDRÁULICAS (14:O; 14:N) (Mod. 740 IOX)	17
6.19	PALANCA DE ACOPLAMIENTO Y DESBLOQUEO DE LA TRANSMISIÓN (19)	17
6.20	REGULACIÓN DEL ASIENTO (20)	17
6.21	FIJACIONES DE SUELTA RÁPIDA	17
7	ENCENDIDO Y PUESTA EN MARCHA	18
7.1	PRECAUCIONES	18
7.2	USO COMBINADO DE ACCESORIOS	18
7.3	ABASTECIMIENTO DE CARBURANTE (24)	18
7.4	CAPÓ DEL MOTOR (10)	18
7.5	CÁRTER MOTOR (30)	19
7.5.1	Desmontaje del cárter motor	19
7.5.2	Montaje del cárter motor	19
7.6	CONTROL DEL NIVEL DE ACEITE DEL MOTOR (25)	19
7.7	CONTROL DEL NIVEL DE ACEITE DE LA TRANSMISIÓN	19
7.8	CONTROLES DE SEGURIDAD	19
7.8.1	Control general de seguridad	19
7.8.2	Control eléctrico de seguridad	19
7.9	ENCENDIDO / TRABAJO	20
7.9.1	Marcha	20
7.10	PARADA	20
7.11	LIMPIEZA	21
8	USO DEL ACCESORIO	21
8.1	ALTURA DE CORTE	21
8.2	RECOMENDACIONES	21
9	MANTENIMIENTO	21
9.1	PROGRAMA DE ASISTENCIA	21
9.2	PREPARACIÓN	21
9.3	TABLA DE MANTENIMIENTO	22
9.4	PRESIÓN DE LOS NEUMÁTICOS	22
9.5	LLENADO / SUSTITUCIÓN DEL ACEITE MOTOR	22

9.5.1	Control / llenado (25) (mod. Honda GXV 630; 660; 690)	22
9.5.2	Control / Llenado (29; 27) (mod. B&S 8270; B&S VANGUARD 18HP)	22
9.6	CONTROL / LLENADO DEL ACEITE DE LA TRANSMISIÓN [4WD]	22
9.6.1	Control/llenado (25)	22
9.7	CONTROL DE LAS CORREAS DE TRANSMISIÓN	22
9.8	BATERÍA.	22
9.8.1	Recarga a través del motor	22
9.8.2	Recarga con un cargador de baterías	23
9.8.3	Desmontaje/montaje.	23
9.8.4	Limpieza.	23
9.9	FILTRO DE AIRE, MOTOR	23
9.9.1	Filtro de Aire - (Honda GXV 630; 660; 690) (26)	23
9.9.2	Filtro de aire- (Mod. B&S 8270)(29X).	24
9.9.3	Filtro de aire - (Mod. B&S VANGUARD 18HP) (27X)	24
9.9.4	Sustitución de la bujía	24
9.9.5	Limpieza de la entrada de aire	24
9.10	LUBRICACIÓN (28)	24
9.10.1	Fusibles (31:F)	24
10	ASISTENCIA Y REPARACIÓN	25
11	INUTILIZO	25
12	CONDICIONES DE COMPRA	25
13	TABLA DE MANTENIMIENTO	26
14	MENSAJES DE AVISO DE LA PANTALLA (MOD.740IOX; 540IX).	27
15	GUÍA PARA LOCALIZAR ANOMALÍAS	28

1 INTRODUCCIÓN



Lea atentamente el manual de instrucciones antes de arrancar la máquina.

1.1 ESTRUCTURA DEL MANUAL

El manual está compuesto por la portada, el índice y la sección que incluye las figuras y el texto descriptivo.

El contenido está dividido en capítulos, apartados y subapartados.

Este manual contiene algunas tablas relativas a los distintos motores (si están previstos)

Consulte únicamente los datos relativos a su máquina/motor.

Figuras

En estas instrucciones de uso, las figuras están numeradas por orden de aparición en el texto 1, 2, 3, etc.

Los componentes indicados en las figuras están marcados con letras A, B, C, etc.

Las referencias a las figuras se indican entre paréntesis, por ejemplo, (4).

Las referencias a los componentes de las figuras se indican entre paréntesis con el siguiente formato (2:A), donde "2:A" hace referencia al componente A de la figura 2.

Encabezamientos

En estas instrucciones de uso, los encabezamientos están numerados como se indica en el ejemplo siguiente:

"2.2 USO PREVISTO" es un subtítulo de "2 CONOCER LA MÁQUINA" y está incluido en este encabezamiento.

En general, cuando se hace referencia a los encabezamientos, sólo se especifican los números correspondientes, por ejemplo, "Consulte 2.2.1".

1.2 SÍMBOLOS



Símbolo de ADVERTENCIA. Si no se siguen al pie de la letra las instrucciones pueden producirse lesiones personales graves o daños materiales.



Símbolo de OBLIGACIÓN. Indica una operación que se debe efectuar obligatoriamente.



Símbolo de PROHIBICIÓN. Indica una operación prohibida.



Símbolo de NOTA. Indica una información o un contenido de importancia fundamental.



Símbolo de CONSULTA. Indica que es necesario consultar una información, la nota indica el apartado en el que se encuentra dicha información.

1.3 CONSERVACIÓN DEL MANUAL

Conserve el manual en buen estado, legible y en un lugar conocido y al que se pueda acceder con facilidad.

2 CONOCER LA MÁQUINA

Este cortacésped de asiento es una herramienta de jardinería con corte frontal.

La máquina incorpora un motor que acciona el grupo del dispositivo de corte, protegido por un cárter, y un grupo de transmisión que controla el movimiento.

La máquina es de tipo articulado. Es decir, el chasis está dividido en una sección delantera y una trasera que giran por separado.

Gracias a la dirección articulada, la máquina puede efectuar giros de radio extremadamente reducido alrededor de los árboles y otros obstáculos.

El operador puede conducir la máquina y accionar los mandos principales sin abandonar el puesto de conducción.

Los dispositivos de seguridad instalados en la máquina prevén la parada del motor y del grupo del dispositivo de corte.

2.1 CARACTERÍSTICAS DE LA MÁQUINA

La máquina está equipada con transmisión a las cuatro ruedas.

El sistema de transmisión de la potencia del motor a las ruedas es de tipo hidráulico.

El motor acciona una bomba de aceite que gracias a un circuito hidráulico acciona los ejes (ruedas) delantero y trasero.

Las ruedas delanteras y traseras giran a la misma velocidad.

Para facilitar el giro, ambos ejes están equipados con un diferencial.

Los accesorios de montaje frontal se accionan mediante correas de transmisión.

Algunas regulaciones pueden ser de tipo manual o eléctrico como, por ejemplo, la regulación de la altura de corte del grupo del dispositivo de corte.

Otros movimientos de los accesorios puede ser manuales o controlados de manera hidráulica. La conexión de dichos movimientos al sistema hidráulico de la máquina se efectúa a través de las dos tomas hidráulicas opcionales (18:A; 18:B).

2.2 USO PREVISTO

Esta máquina se ha diseñado y fabricado para cortar el césped.

El uso de los accesorios especiales previstos por el fabricante como equipamiento de serie u opcionales aumenta la gama de modalidades operativas ilustradas en este manual o en las instrucciones adjuntas con los distintos accesorios. Del mismo modo, la posibilidad de aplicar herramientas auxiliares (si están previstas por el fabricante) puede ampliar el uso previsto y las funciones en función de los límites y las condiciones indicadas en las instrucciones adjuntas con las distintas herramientas.



La macchina dev'essere utilizzata da un solo operatore.



La estabilidad se reduce si se utiliza un accesorio frontal distinto del grupo del dispositivo de corte.



La máquina se debe utilizar con el grupo del dispositivo de corte o con otro accesorio frontal montado.

2.2.1 Definición del tipo de usuario

Máquina destinada a los consumidores, es decir, operadores no profesionales.

Máquina para aficionados.

2.3 USO IMPROPRIO

Todo uso no conforme con cuanto arriba indicado es peligroso y puede causar daños personales y/o materiales.

Se considera uso impropio (a título de ejemplo, no exhaustivo):

- Transportar personas, niños o animales en la máquina o en un remolque;
- remolcar o empujar cargas sin utilizar el accesorio específico de remolque;
- utilizar la máquina sobre terrenos inestables, deslizantes, helados, rocosos, irregulares, fangosos o pantanosos que no permitan evaluar la consistencia del terreno;
- accionar los dispositivos de corte en zonas no cubiertas de césped.



El uso impropio de la máquina anula la garantía y exige de toda responsabilidad al fabricante. Los daños o lesiones personales o a terceros serán responsabilidad exclusiva del usuario.

2.4 SEÑALES DE SEGURIDAD

Las señales de seguridad aplicadas en la máquina proporcionan información al usuario sobre los comportamientos previstos durante el uso de la máquina, en especial, al realizar operaciones que requieren precaución y atención.



ATENCIÓN Indica un peligro. Se suele asociar a otras señales que describen la gravedad del peligro.



¡Atención! Lea atentamente el manual de instrucciones antes de utilizar la máquina.



¡Atención! Tenga cuidado con los objetos desechados. No deje que se acerque nadie a la zona de trabajo.



¡Atención! Utilice siempre protectores para los oídos.



¡Atención! La máquina no está homologada para su uso por vías públicas.



¡Atención! No conduzca la máquina equipada con accesorios originales por pendientes con una inclinación superior a 10°, ya sea en sentido ascendente o descendente.



Presión de neumáticos. La etiqueta muestra los valores ideales de presión de los neumáticos - consulte el cap. "0 TABLA DE DATOS TÉCNICOS". Es fundamental garantizar una presión correcta de los neumáticos para obtener buenos resultados al utilizar la máquina.



Indicación de bloqueo del freno de estacionamiento.



Indica la capacidad máxima del portapapeles (4:A). **(Si lo hay)**

El etiqueta se encuentra:

- cerca del portaobjetos colocado en el capó del motor.



Indicación de acoplamiento y desbloqueo de la transmisión (4:B).

El etiqueta se encuentra:

- cerca de la palanca de acoplamiento y desacoplamiento de la transmisión.



Indicación del peso máximo que se puede remolcar (4:C).

El etiqueta se encuentra:

- cerca de la barra de remolque.



¡Atención! Riesgo de quemadura (4:D): No tocar el silenciador.

El etiqueta se encuentra:

- cerca del tubo de escape.



¡Atención! Riesgo de aplastamiento (4:E): Mantenga las manos y los pies alejados de la junta articulada de la dirección y del gancho de remolque cuando el accesorio esté enganchado.

El etiqueta se encuentra:

- cerca de la junta articulada de la dirección:
- cerca de la barra de remolque.



Sustituya las etiquetas dañadas o que resulten ilegibles.



Solicite las etiquetas nuevas a un centro de asistencia autorizado.

2.5 ETIQUETA DE IDENTIFICACIÓN

La etiqueta de identificación contiene los siguientes datos (consulte la fig. 1):

1. Dirección del fabricante
2. Tipo de máquina
3. Nivel de potencia acústica
4. Marca de conformidad CE
5. Peso de la máquina con el depósito de combustible vacío en kg
6. Potencia y velocidad de funcionamiento del motor
7. Año de fabricación
8. Número de serie
9. Código de artículo



Escriba el número de serie de su máquina en el espacio correspondiente de la figura (1:11).

La identidad del producto consta de dos partes:

1. Los números de referencia y serie de la máquina.
2. Los números de serie, modelo y tipo del motor.



Utilice los nombres de identificación siempre que contacte con el taller autorizado.



Consulte el ejemplo de la declaración de conformidad en la penúltima página del manual.

2.6 COMPONENTES PRINCIPALES (1)

La máquina incorpora los siguientes componentes principales (consulte la fig. 1):

- A. Chasis
- B. Ruedas
- C. Volante
- D. Asiento
- E. Consolas
- F. Pedales de control
- G. Palanca de elevación de los accesorios frontales
- H. Capó del motor
- I. Cáster motor fijo
- L. Alojamiento de fusibles
- M. Batería
- N. Depósito de carburante
- O. Depósito de aceite de transmisión
- P. Motor
- Q. Tomas hidráulicas (mod. 740 IOX)
- R. Fijaciones de suelta rápida para accesorios

3 NORMAS DE SEGURIDAD



Lea atentamente estas instrucciones antes de utilizar la máquina.

3.1 FORMACIÓN



¡ATENCIÓN! Lea atentamente estas instrucciones antes de utilizar la máquina.

Aprenda a utilizar los comandos y la máquina de manera correcta.

Aprenda a detener la máquina y a desactivar los comandos rápidamente.

El incumplimiento de las advertencias y de las instrucciones puede causar descargas eléctricas, incendios y/o lesiones graves.

Conserve las advertencias y las instrucciones para su consulta futura.



Impida que los niños y las personas que desconozcan las instrucciones de uso utilicen la máquina.

Las leyes locales pueden establecer una edad mínima para el usuario.



No utilice la máquina cuando haya personas, en especial niños, o animales cerca.



No utilice la máquina si está cansado o no se siente bien, bajo el efecto de fármacos, alcohol o sustancias nocivas que puedan reducir sus reflejos y su capacidad de atención.



Recuerde que el operador o usuario es responsable de los accidentes y los daños materiales y personales causados a otras personas.

Es responsabilidad del usuario evaluar los riesgos potenciales del terreno sobre el que se ha de trabajar, aplicar las medidas de precaución necesarias para garantizar la seguridad personal y ajena, en especial en caso de terrenos con pendiente, irregulares, deslizantes o inestables.



En caso de traspaso o préstamo de la máquina a otras personas, asegúrese de que el usuario lea las instrucciones de uso contenidas en este manual.



No transporte niños ni otros pasajeros en la máquina, podrían impedir la seguridad de conducción, caerse y sufrir lesiones graves.



El conductor de las máquinas debe seguir escrupulosamente las instrucciones de manejo y en especial:

- a. No distraerse y mantener la concentración necesaria durante el trabajo.
- b. Recordar en todo momento que el freno no sirve a recuperar el control de la máquina si ésta se desliza por una pendiente. Causas principales que pueden provocar la pérdida de control de la máquina:
 - Falta de adherencia de las ruedas.
 - Velocidad excesiva.
 - Frenado inadecuado.
 - Máquina inadecuada para el uso.

- Desconocimiento de los efectos que pueden provocar las condiciones del terreno, especialmente las pendientes.
- Uso incorrecto como vehículo de remolque.



No manipular ni desmontar los microinterruptores y los dispositivos de seguridad instalados en la máquina. Dichas operaciones anulan la garantía y eximen de toda responsabilidad al fabricante. Compruebe que los dispositivos de seguridad funcionan correctamente cada vez que vaya a utilizar la máquina.

3.2 OPERACIONES PREVIAS

- Utilice calzado de protección resistente y antideslizante, y pantalones largos cuando maneje la máquina.
- No accione la máquina descalzo ni con chanclas.
- Evite el uso de cadenas, brazaletes, vestuario con partes sueltas o lazos y corbatas.
- Recójase el pelo largo. Utilice siempre protectores para los oídos.
- Inspeccione el área de trabajo y retire cualquier tipo de objeto que pueda ser expulsado por la máquina o que pueda dañar el grupo de corte y el motor (piedras, ramas, alambre, huesos, etc.).



ATENCIÓN: ¡PELIGRO! El carburante es altamente inflamable.

- a. Conserve el carburante en recipientes adecuados.
- b. Reposte el carburante utilizando un embudo, al aire libre y no fume mientras realiza esta operación o maneja el carburante.
- c. Reposte antes de arrancar el motor. No añada carburante ni desenrosque el tapón del depósito cuando el motor está en marcha o caliente.
- d. Si se produce una pérdida de carburante, no arranque el motor. Aleje la máquina del área afectada y evite cualquier tipo de comportamiento que pueda provocar un incendio hasta que el carburante se evapore y los vapores de la gasolina se dispersen;
- e. Enrosque y apriete a fondo los tapones del depósito y del recipiente de carburante.



Sustituya los silenciadores defectuosos.



Antes del uso, inspeccione la máquina en general y el dispositivo de corte y compruebe que los tornillos y los dispositivos de corte no estén desgastados ni dañados.

Sustituya el dispositivo de corte completo y los tornillos que estén dañados o desgastados para mantener el equilibrio.

En caso de reparación, contacte con un centro especializado.



Controle periódicamente el estado de la batería. Cámbiela si la caja, la tapa o los bornes están dañados.

3.3 DURANTE EL USO



No arranque el motor en zonas cerradas, ya que existe el peligro de que se acumule monóxido de carbono.

Las operaciones de arranque deben efectuarse al aire libre o en un lugar que disponga de la ventilación adecuada.

No olvide nunca que los gases de escape son tóxicos.



Trabaje sólo en condiciones de luz natural o si se dispone de una buena iluminación artificial y asegúrese de disponer de una buena visibilidad.

Impida que otras personas, niños y animales se acerque a la zona de trabajo.



Si es posible, evite trabajar sobre la hierba mojada. No trabaje bajo la lluvia ni en caso de tormenta. No utilice la máquina en condiciones atmosféricas adversas, en especial en caso de tormenta eléctrica.



Antes de arrancar el motor, desactive el dispositivo de corte o la toma de potencia y ponga la transmisión en "punto muerto".



Tenga cuidado cuando se acerque a obstáculos que puedan reducir el campo de visión.



Accione el freno de estacionamiento para aparcarse la máquina.



No conduzca la máquina por pendientes con una inclinación superior a 10° (17%), ya sea en sentido ascendente o descendente.



Recuerde que no existen pendientes "seguras". Aumente la precaución cuando efectúe desplazamientos por prados en pendiente. Para evitar el riesgo de vuelco y de pérdida de control de la máquina:

- No efectúe maniobras de parada y arranque bruscas ni en subida ni en bajada.
- Acople suavemente la tracción y mantenga siempre la transmisión embragada, especialmente en bajada.
- Reduzca la velocidad en las pendientes y las curvas estrechas.
- Tenga cuidado con los badenes, las cuentas y todas aquellas zonas que puedan ser peligrosas.
- No corte nunca en posición transversal a la pendiente. Circule por los prados con pendiente en sentido ascendente o descendente, nunca transversal, efectuando los cambios de dirección con atención y sin que las ruedas aguas arriba pasen por encima de piedras, ramas, raíces, etc. para evitar el riesgo de deslizamiento lateral, vuelco o pérdida de control de la máquina.



Reduzca la velocidad antes de efectuar cualquier cambio de dirección sobre los terrenos en pendiente y accione siempre el freno de estacionamiento antes de abandonar la máquina.



Preste la máxima atención cuando trabaje cerca de zonas próximas a terraplenes, fosos o cauces. La máquina puede volcar si una rueda se sube al bordillo o éste cede.





Preste la máxima atención cuando conduzca marcha atrás. Mire hacia atrás antes de iniciar la maniobra y también mientras la ejecuta para evitar los posibles obstáculos.



Aumente las precauciones cuando remolque cargas o utilice herramientas pesadas:

- Enganche las barras de remolque sólo en los puntos previstos.
- Remolque sólo cargas que se puedan controlar con facilidad.
- No gire bruscamente. Realice las maniobras de marcha atrás con precaución.
- Aplice contrapesos o pesos sobre las ruedas siempre que se indique en el manual de instrucciones.

 **Desacople el dispositivo de corte o la toma de potencia cuando atraviese zonas sin césped y cuando se desplace desde o hacia el área que desea cortar, sitúe el grupo del dispositivo de corte en la posición más alta.**

 **Tenga cuidado con el tráfico cuando conduzca la máquina cerca de la carretera.**

 **¡ATENCIÓN! La máquina no está homologada para su uso por vías públicas. De acuerdo con el Código de Circulación, la máquina sólo se puede utilizar en áreas privadas sin tráfico de vehículos.**

 **No utilice nunca la máquina si las protecciones están dañadas.**

 **No acerque ni coloque las manos ni los pies debajo de las partes giratorias. No se acerque al orificio de descarga.**

 **para evitar el riesgo de incendio, no deje la máquina parada en el césped con el motor encendido.**

 **No dirija el orificio de descarga hacia las personas cuando utilice los accesorios.**

 **Utilice únicamente accesorios aprobados por el fabricante de la máquina.**

 **No utilice la máquina si los accesorios o las herramientas no están instalados correctamente. Conducir sin los accesorios montados puede afectar de forma negativa a la estabilidad de la máquina.**

 **Tenga precaución cuando utilice bolsas para recoger el césped y accesorios que puedan alterar la estabilidad de la máquina, sobre todo en terrenos inclinados.**

 **No modifique el ajuste del motor ni trabaje con un número de revoluciones excesivo.**

 **No toque los componentes del motor que se calientan durante el uso. Riesgo de abrasión.**

 **Desacople el dispositivo de corte o la toma de potencia, ponga la máquina en punto muerto, accione el freno de estacionamiento, pare el motor y extraiga la llave. Asegúrese de que todos los componentes en movimiento se detengan:**

- Siempre que deje la máquina sin vigilancia o abandone el puesto de conducción:
- Antes de eliminar la causa de bloqueo o de desatascar la descarga.
- Antes de controlar la máquina, limpiarla o trabajar en ella.
- Cuando golpee un cuerpo extraño. Compruebe si la máquina se ha dañado y efectúe las reparaciones necesarias antes de volverla a utilizar.

 **Desacople el dispositivo de corte o la toma de potencia y pare el motor. Asegúrese de que todos los componentes en movimiento se detengan:**

- Antes de repostar.
- Siempre que desmonte y monte la bolsa para recoger el césped.
- Antes de regular la altura de corte si esta operación no se puede llevar a cabo desde el asiento del conductor.

 **Desacople el dispositivo de corte o la toma de potencia durante el transporte y siempre que no los utilice.**

 **Reduzca la velocidad antes de parar el motor. Cierre el suministro de carburante al terminar el trabajo tal y como se indica en las instrucciones del manual.**

 **Preste atención al grupo de elementos de corte que disponen de varios dispositivos de corte, la rotación de uno de ellos puede hacer girar al resto.**

 **ATENCIÓN - En caso de rotura o accidente durante el trabajo, detenga inmediatamente el motor y aleje la máquina**

para no provocar otros daños. En caso de lesiones personales o a terceros en un accidente, active el protocolo de primeros auxilios y diríjase a una estructura sanitaria para recibir la atención necesaria. Elimine con atención los detritos que puedan provocar daños o lesiones a personas o animales.



ATENCIÓN - El nivel de ruido y de vibraciones indicado en estas instrucciones, son valores máximos de uso de la máquina. El uso de un elemento de corte desajustado, la excesiva velocidad de movimiento y la ausencia de mantenimiento influyen de manera significativa en las emisiones sonoras y en las vibraciones. Como consecuencia es necesario adoptar medidas preventivas apropiadas para eliminar posibles daños debidos a un ruido elevado y a los esfuerzos por vibraciones; llevar a cabo el mantenimiento de la máquina, usar auriculares anti-ruido, realizar pausas durante el trabajo.

3.4 MANTENIMIENTO Y ALMACENAMIENTO



¡ATENCIÓN! Extraiga la llave de contacto y lea las instrucciones antes de iniciar cualquier tipo de operación de limpieza o mantenimiento. Utilice vestuario adecuado y guantes de trabajo antes de iniciar cualquier tipo de operación que implique riesgo de lesión en las manos.



¡ATENCIÓN! – No utilice la máquina si está dañada o sus componentes están desgastados. Sustituya las piezas averiadas o deterioradas, no las repare. Utilice sólo recambios originales: el uso de recambios no originales y/o montados de manera incorrecta puede comprometer la seguridad de la máquina, causar accidentes o lesiones personales. El fabricante se exime de toda obligación o responsabilidad por los daños que se puedan causar.



Todas las operaciones de regulación y mantenimiento que no se describen en este manual deben ser efectuadas por un distribuidor o por un centro especia-

lizado que disponga de los conocimientos y las herramientas necesarios para garantizar profesionalidad y seguridad, manteniendo las condiciones originales de la máquina. Las operaciones llevadas a cabo por centros no autorizados o por personas no cualificadas anulan la garantía y eximen de toda obligación y responsabilidad al fabricante.

- Al terminar de utilizar la máquina, extraiga la llave y controle si ha sufrido algún daño.
- Compruebe el apriete de los tornillos y las tuercas para garantizar en todo momento la seguridad de funcionamiento. El mantenimiento regular es fundamental para la seguridad y para mantener el nivel de las prestaciones.
- Compruebe regularmente que los tornillos del dispositivo de corte estén apretados correctamente.



Utilice guantes de trabajo para manipular el dispositivo de corte, para desmontarlo y volverlo a montar.



Compruebe el equilibrado del dispositivo de corte cuando lo afile. Todas las operaciones relativas al dispositivo de corte (desmontaje, afilado, equilibrado, montaje y/o sustitución) son trabajos que requieren la formación necesaria y el uso de herramientas adecuadas; por motivos de seguridad, deben ser efectuadas por un centro especializado.

- Compruebe con frecuencia el funcionamiento de los frenos. Es importante efectuar el mantenimiento de los frenos y repararlos cuando sea necesario.
- Sustituya las pegatinas indicativas y de advertencia deterioradas.
- Si la máquina no dispone de bloqueo mecánico para el transporte, apoye siempre los accesorios sobre el suelo cuando deba aparcarla, guardarla o abandonarla sin vigilancia.
- Guarde la máquina fuera del alcance de los niños.



No aparque la máquina con el depósito lleno de carburante en un local donde los vapores de la carburante puedan entrar en contacto con llamas, chispas o fuentes intensas de calor.

- Deje enfriar el motor antes de aparcar la máquina en un local.
- Para reducir el riesgo de incendio, mantenga el motor, el silenciador de escape, el alojamiento de la batería y la zona de almacenamiento del carburante libres de hierba, hojas o grasa.
- Para reducir el riesgo de incendio, revise periódicamente la máquina y asegúrese de que no tiene fugas de aceite o de combustible.
- Si necesita vaciar el depósito, estacione la máquina al aire libre y espere a que el motor se enfríe.
- No deje nunca las llaves puestas ni al alcance de los niños o las personas no aptas para el manejo de la máquina. Extraiga siempre la llave antes de iniciar cualquier tipo de operación de mantenimiento.



¡ATENCIÓN! El ácido de la batería es corrosivo. En caso de sobrecarga o daño mecánico, se puede producir una fuga. Evite cualquier tipo de contacto con el ácido y la inhalación de los gases que desprende.



La inhalación de los gases que el ácido desprende puede causar lesiones en las mucosas y en otros órganos internos. Acuda inmediatamente al médico.



¡ATENCIÓN! No cargue en exceso la batería. Podría explotar y provocar salpicaduras de ácido.



¡ATENCIÓN! El ácido corroe con gran rapidez las herramientas, la ropa y otros materiales. Limpie inmediatamente con agua cualquier derrame de ácido.



Tenga cuidado para que los bornes de la batería no sufran ningún cortocircuito, ya que las chispas pueden provocar un incendio.



CUIDADO con los componentes hidráulicos. Las pérdidas de líquido hidráulico a presión pueden provocar lesiones en la piel, incluso graves, que requieren asistencia médica inmediata.

3.5 TRANSPORTE



¡ATENCIÓN! - Para transportar la máquina en un camión o con un remolque, utilice rampas de acceso de resistencia, anchura y longitud adecuadas. Para realizar dicha maniobra se requiere un número de personas adecuado. Durante el transporte, cierre la llave del carburante (si la hay), baje el grupo del dispositivo de corte o el accesorio, accione el freno de estacionamiento y ancle la máquina al medio de transporte mediante cables o cadenas.

3.6 MEDIO AMBIENTE

- El cuidado del medio ambiente es un factor importante y prioritario al utilizar la máquina que beneficia la convivencia civil y protege el medio ambiente en el que vivimos. Evite molestar a los vecinos.
- Respete escrupulosamente las normas locales sobre eliminación de embalajes, aceites, carburante, filtros, piezas dañadas o cualquier otro elemento nocivo para el medio ambiente. Dichos desechos se deben eliminar de manera separada y entregar a centros de recogida autorizados para el reciclaje de los materiales.
- Respete escrupulosamente las normas locales sobre eliminación de los materiales residuales.
- Al finalizar su vida útil, no abandone la máquina en el medio ambiente; diríjase a un centro de eliminación de desechos autorizado de acuerdo con las normas locales vigentes.

4 ASEGURE SU CORTACÉSPED

Compruebe el seguro de su nuevo cortacésped de asiento.

Póngase en contacto con su compañía de seguros.

El seguro debe cubrir accidentes, incendio, daños y robo.

5 MONTAJE



No utilice la máquina hasta haber aplicado todas las medidas que se indican en estas instrucciones de "MONTAJE".



Las operaciones de desembalaje y montaje se deben efectuar sobre una superficie plana y resistente. Compruebe que dispone del espacio suficiente para maniobrar la máquina y retirar el embalaje, y utilice siempre herramientas adecuadas.

5.1 COMPONENTES NECESARIOS PARA EL MONTAJE

La máquina incluye asiento, brazos, volante, barra de remolque, fijaciones de suelta rápida desmontados y batería ya montada en su alojamiento y conectada.

El embalaje contiene los componentes necesarios para el montaje (3) que se indican en la tabla siguiente:

[740 IOX; 540 IX]			
Pos.	N.	Descripción	Tamaño
A	2	Clavija elástica	6 x 36
B	2	Llave del conmutador	/
C	1	Llave del seccionador general	/
D	2	Brazos	/
E	4	Tornillos de fijación del asiento	M8 x 40
F	10	Dientes de fijación del fuelle	/
G	4	Casquillos de fijación del asiento	/
H	4	Arandelas grower	M8
L	4	Tornillos de cabeza hexagonal	M8 x 20
M	1	Portaobjetos	/
N	4	Tornillos TORX (fijación del portaobjetos)	M6 x 20
O	1	Placa de remolque	/
P	2	Tuerca embreadada	M8
R	2	Fijaciones de suelta rápida	/

[340 IX]			
Pos.	N.	Descripción	Tamaño
A	2	Clavija elástica	6 x 36
B	2	Llave del conmutador	/
C	1	Llave del seccionador general	/
D	2	Brazos	/
M	1	Portaobjetos	/

N	4	Tornillos TORX (fijación del portaobjetos)	M6 x 20
O	1	Placa de remolque	
P	2	Tuerca embreadada	M8
Q	2	Tornillos de cabeza hexagonal	M8 x 20
R	2	Fijaciones de suelta rápida	
S	2	Perno de fijación del asiento	M8

5.2 ASIENTO



Instale el asiento respetando la secuencia de instrucciones.

5.2.1 Montaje de los brazos (6)

Los brazos y los componentes necesarios para su instalación se suministran en un envase separado contenido en el embalaje de la máquina.

5.2.2 Montaje del asiento (5) (Mod. 740 IOX, 540 IX)

1. Aplique una película de grasa sobre los 4 patines de deslizamiento (5:A).
2. Prepare los 4 tornillos (M8 x 40) con las arandelas elásticas y los casquillos ya montados. Consulte (5:B).
3. Levante el soporte del asiento (5:C) hasta la posición vertical.
4. Aproxime el asiento al soporte e introduzca el grupo (5:B) en la ranura (5:D) del soporte..
5. Acople el asiento en el soporte y sitúelo de modo que los orificios de los tornillos de fijación se encuentren aproximadamente en la mitad de la carrera de los patines.
6. Introduzca los 4 tornillos (5:B) y apriételes.
7. Bloquee los tornillos con un par de apriete entre 20 y 25 Nm.



Si aplica un par de más de 25 Nm, el asiento se dañará.

8. Enchufe el conector del asiento (5:E) al conector cableado (5:F).



Si los conectores no están enchufados la máquina no funciona.

9. Pasar el cable del cableado por el clip de fijación (5:H) para mantenerlo fijo en su posición.

5.2.3 Montaje del asiento (5) (Mod. 340 IX)

1. El asiento se suministra ya ensamblado en la placa de soporte.
2. Coloque el asiento haciendo coincidir los orificios de la placa del asiento con los de la placa inferior.
3. Introduzca los tornillos (M8x40) en los orificios del soporte del asiento y de la placa del asiento.
4. Atornille el asiento. Par de apriete 20±25 Nm.

 Si aplica un par de más de 25 Nm, el asiento se dañará.

5.2.4 Montaje del fuelle (7) (Mod. 740 IOX, 540 IX)

1. Fije el asiento con los 2 tornillos (7:B).
2. Coloque el fuelle (7:A).
3. Fije el fuelle con los 10 dientes (7:C).

5.2.5 Montaje del portaobjetos (8)

Monte el portaobjetos (8:B) en el respaldo del asiento (8:A) con los 4 tornillos (8:C).

5.3 VOLANTE

1. Introduzca el manguito del volante (9:A) en la columna (9:A) hasta el fondo.
2. Alinee los orificios del manguito con los de la columna.
3. Una vez alineados los orificios (9:C), introduzca las dos clavijas (9:D).

5.4 PLACA DE REMOLQUE (10)

Monte la placa de remolque (10:A) en la parte trasera de la máquina.

Utilice los tornillos y las tuercas (10:B; 10:C).

Par de apriete: 22 Nm.

5.5 FIJACIÓN DE SUELTA RÁPIDA (1:P)

Las fijaciones de suelta rápida y sus instrucciones de instalación van en una caja aparte, situada en el embalaje de la máquina.

Monte las fijaciones de suelta rápida en el eje delantero de la máquina.

5.6 CARGA DE LA BATERÍA

 Antes de utilizarla por primera vez, cargue la batería.

 Consulte el procedimiento de carga de la batería en 9.8.

5.7 PRESIÓN DE LOS NEUMÁTICOS

Compruebe la presión de aire de los neumáticos "0 TABLA DE DATOS TÉCNICOS"

5.8 ACCESORIOS

Para saber cómo se montan los accesorios, consulte la guía de instalación que se suministra con cada accesorio.

 Para la aplicación de los accesorios correctos dirigirse al centro de asistencia autorizado.

 NOTA: El grupo del dispositivo de corte se considera un accesorio.

6 MANDOS

6.1 CAPÓ DEL MOTOR

Para abrir el capó:

1. Gire 90° los dos tornillos (11:A).
2. Tire hacia arriba de la manilla (11:B) y levante el capó (11:C) al mismo tiempo con precaución.
3. Para cerrar el capó del motor presiónelo levemente hasta que enganche en la manilla (11:B). Gire 90° los dos tornillos (11:A).

 Se prohíbe arrancar el motor con el capó abierto.

6.2 SECCIONADOR GENERAL CON LLAVE (12)

La alimentación eléctrica se activa con una llave (12:A). Se encuentra debajo del capó del motor (1:H). Para acceder al seccionador general, es necesario abrir el capó del motor (consulte el apartado 6.1).

Introduzca la llave (12:A) en el seccionador general, presiónela y gírela hacia la derecha para activar la alimentación del sistema eléctrico. Gire la llave hacia la izquierda para desactivar la alimentación eléctrica.

 La llave sólo se puede extraer si está girada hacia la izquierda.

6.3 EMBRAGUE-FRENO DE ESTACIONAMIENTO (13:A)

 No pise el pedal parcialmente mientras la máquina está en marcha.

La transmisión se podría sobrecalentar.

El pedal (13:A) tiene tres posiciones:



Sin pisar. La tracción está activada.
El freno de estacionamiento no está activado.

Pisado a fondo. La máquina está desembragada. El freno de estacionamiento está totalmente activado pero no bloqueado. Esta posición también se utiliza como freno de emergencia.

6.4 PALANCA DE BLOQUEO DEL FRENO DE ESTACIONAMIENTO (13:B)



Bloquea el pedal de “embrague-freno” en la posición de pisado a fondo. Se utiliza para bloquear la máquina en cuestas, durante el transporte, etc., con el motor apagado.

Bloqueo:

1. Pise el pedal (13:A) a fondo.
2. Desplace la palanca (13:B) hacia la derecha.
3. Suelte el pedal (13:A).
4. Suelte la palanca (13:B).

Desbloqueo:

1. Pise y suelte el pedal (13:A).

6.5 PEDAL DE TRACCIÓN (13:C)

El pedal determina la relación de transmisión entre el motor y las ruedas motrices (= la velocidad). Cuando se suelta el pedal, se activa el freno de servicio.



- (○) Al pisar el pedal hacia delante, – la máquina se desplaza marcha adelante.
- (○) Al dejar de pisar el pedal – la máquina se detiene.

Al pisar el pedal hacia atrás – la máquina se desplaza marcha atrás.

Al reducir la presión en el pedal – la máquina frena.

En la sección superior del pedal hay una placa que se puede regular para adaptar el pedal al tamaño de pie del conductor.



Si la máquina no frena como debería cuando se suelta el pedal, utilice el pedal izquierdo (13:A) como freno de emergencia.

6.6 VOLANTE (13:E)

La altura del volante se puede regular.

Para ello, afloje la maneta de ajuste (13:D) situada en la columna del volante y levante o baje el vo-

lante hasta la posición deseada. A continuación, vuelva a apretar la maneta.



No ajuste el volante durante la marcha.



No gire nunca el volante con la máquina parada y una herramienta en la posición flotante. El servo y la dirección podrían verse sometidos a un esfuerzo excesivo.

6.7 PALANCA DEL REGULADOR (ACELERADOR) (14:A)

Comando para regular el régimen del motor.



1. A pleno gas - mantenga siempre la palanca en esta posición cuando la máquina esté en funcionamiento.



2. Ralentí.

6.8 MANDO DEL ESTRANGULADOR (14:B)

Se utiliza para encender el motor en frío. El estrangulador tiene dos posiciones:



1. **Mando completamente extraído** - estrangulador activado (para arrancar el motor en frío).

2. **Mando completamente presionado** - estrangulador no desactivado (funcionamiento normal y arranque en caliente).



No utilice la máquina con el estrangulador accionado si el motor está caliente.

6.9 CONMUTADOR DE LLAVE (14:C)



Llave que habilita o inhabilita el encendido de la máquina.

- Introduzca la llave (14:C) y gírela hacia “I” (MARCHA) para habilitar el encendido de la máquina. Todos los indicadores de la pantalla y la señal acústica se activan durante unos segundos. En la pantalla sólo permanecen activados el “contador de horas”, el indicador del aceite (que se apaga en automático al arrancar el motor) y eventualmente el indicador del freno de estacionamiento si está activado, y el del asiento si el conductor no está sentado.
- Gire la llave hacia “O” para inhabilitar el encendido de la máquina.

 La llave sólo se puede extraer cuando se encuentra en la posición "O".

 Si el conductor abandona la máquina con la llave en la posición "I", a los 30 segundos se activa una señal acústica continua. La señal acústica se mantiene activada hasta que el conductor se sienta en la máquina o la apaga.

6.10 PANTALLA Y TECLA MODE DE LA CONSOLA (14:D; 15) (Mod. 740 IOX, 540 IX)

 Tecla MODE (14:E). La tecla MODE permite seleccionar los indicadores asociados a las funciones: contador de horas, temperatura ambiente, cuentarrevoluciones y batería. También es posible forzar el encendido del faro, desactivando el sensor crepuscular.

- Pulse brevemente la tecla y suéltela para encender en secuencia los indicadores de la pantalla asociados a las distintas funciones. En los dígitos alfanuméricos de la pantalla se visualizan los datos asociados al icono seleccionado, la última cifra corresponde a la unidad de medida.
- Pulse durante más de 1 segundo para activar o desactivar el faro de manera manual.

 La gestión automática de encendido del faro se restablece en automático al volver a encender la máquina.

Dígitos (15:A). Zona de la pantalla que suministra datos alfanuméricos correspondientes a las distintas funciones.

 Contador de horas (15:B). Los dígitos alfanuméricos muestran las horas de conducción divididas por horas y décimas de horas. Sólo se activa cuando el motor está en marcha. La unidad de medida va seguida de la letra H.

 Temperatura ambiente (15:C). Los dígitos alfanuméricos muestran la temperatura ambiente. La unidad de medida va seguida de la letra C.

 Cuentarrevoluciones (15:D). Los dígitos muestran las revoluciones del motor. Cuando parpadean indican que el régimen del motor, con la toma de fuerza activada, no es adecuado (por encima de 2500 rpm). Acelere a pleno gas.

 Asistencia (15:E). Muestra avisos de mantenimiento. Las cifras parpadean cuando la máquina alcanza el umbral horario de intervención.

Parpadean durante dos minutos. Esta función es prioritaria respecto a otras funciones de la pantalla. En esta fase, la tecla MODE se inhabilita.

A las 99999 horas, el contador horario inicia nuevamente desde cero. A partir de las 999 horas se desactiva la visualización de los minutos.

 Batería (15:F). Los dígitos alfanuméricos muestran la tensión de la batería.

 Toma de potencia (15:G). El indicador se enciende para avisar que la toma de potencia está activada.

 12 V ON/OFF (15:H). El indicador se enciende para avisar que el accesorio trasero está activado.

 Faro (15:I). El indicador se enciende para avisar que el faro, controlado normalmente por el sensor crepuscular, está encendido.

 Inclinación máxima (15:L). El indicador parpadea cuando la inclinación de la máquina supera los 10°.

 En caso de problema de funcionamiento del sensor, se visualiza el mensaje "TILT FAULT".

 Pedal del freno de estacionamiento (15:M). El indicador se enciende para avisar que el freno de estacionamiento está activado.

 Asiento (15:N). El indicador se enciende para avisar que el conductor no está sentado en la máquina.

 Aceite (15:P). El indicador se enciende durante el funcionamiento para avisar que falta aceite.

6.11 MANDO DE LOS FAROS Y DEL ACCESORIO TRASERO (14:H, 15) (Mod. 340 IX)

 Tecla del faro/12V (14:E). Pulsando la tecla del faro/12V se activan las funciones de encendido del faro y de activación del accesorio trasero.



Al activar el mando, se enciende el led redondo que rodea el pulsador.

- Pulse brevemente y suelte para activar o desactivar el faro de manera manual. Si el mando está activado, se enciende el led situado sobre el pulsador.
- Pulse durante más de 1 segundo la tecla para activar o desactivar el accesorio trasero. Si el mando está activado, se enciende el led situado debajo del pulsador.

6.12 PANTALLA DEL CONTADOR DE HORAS (14:D; 15) (Mod. 340 X)



Pantalla del contador de horas (15:B). I digits alfanumerici mostrano le ore di guLos dígitos alfanuméricos muestran las horas de conducción divididas por horas y décimas de horas. Sólo se activa cuando el motor está en marcha. La unidad de medida va seguida de la letra H.

A las 9999 horas, el contador horario inicia nuevamente desde cero. A partir de las 999 horas se desactiva la visualización de los minutos.

6.13 TOMA DE POTENCIA (14:F)



Botón de activación y desactivación de la toma de potencia (14:F). Botón de activación y desactivación de la toma de potencia.

6.14 REGULACIÓN DE LA ALTURA DE CORTE (14:G)

La máquina posee dos botones para regular la altura de corte:



Pulse para aumentar la altura de corte.



Pulse para reducir la altura de corte.

El grupo del dispositivo de corte va conectado a la toma (16:A).

6.15 MANDO PARA REGULAR EL ACCESORIO TRASERO (14:H, 14:I)

La máquina posee un mando de regulación eléctrica del accesorio trasero (accesorio opcional).

La toma (17:B) (opcional) para conectar el accesorio está situada en el lado trasero derecho de la máquina.



El botón sirve para subir o bajar el accesorio trasero.



6.16 MANDO DEL ACCESORIO TRASERO (14:L)

La máquina está preparada para utilizar un accesorio trasero eléctrico.

La toma (17:a) para conectar el accesorio está situada en el lado trasero derecho de la máquina.



Utilice este botón para habilitar o cortar el suministro de corriente al accesorio.

Para más información sobre la potencia del accesorio trasero, consulte el apartado "0 TABLA DE DATOS TÉCNICOS"



Utilice solo accesorios aprobados por STIGA SpA.

6.17 ELEVADOR DE ACCESORIOS HIDRÁULICOS (1:G)

El elevador hidráulico de los accesorios se activa al soltar el pedal (13:A) con el motor encendido. El elevador de los accesorios se controla mediante la palanca (14:M).

La palanca posee cuatro posiciones:



Posición flotante Desplace la palanca hacia delante hasta que se bloquee. Ahora, el accesorio desciende hasta la posición flotante. En dicha posición, el accesorio se apoya sobre el suelo de manera constante con la misma presión y es capaz de seguir el perfil del terreno. Utilice la posición flotante para trabajar.



Descenso El accesorio desciende independientemente de su peso.



Posición de reposo (central) Tras la manobra de elevación o descenso, la palanca regresa a su posición de reposo. El accesorio mantiene la posición del último mando ejecutado.



Elevación Desplace la palanca hacia atrás hasta que el accesorio alcance la posición más alta (posición de transporte). Suelte la palanca: el accesorio se bloquea en la posición de transporte.

6.18 PALANCAS DE MANDO DE LAS TOMAS HIDRÁULICAS (14:O; 14:N) (Mod. 740 IOX)

Para accionar el accesorio:

Las dos palancas (14:O; 14:N) controlan las tomas hidráulicas (18:A; 18:B) situadas en el lado delantero izquierdo.

Para acceder a las tomas, desmonte el cárter de protección (18:C) fijado con un tornillo.

Conecte los tubos hidráulicos del accesorio a un par de tomas AUX1 o AUX2 (18).

Ambas palancas poseen tres posiciones:

Posición adelante y atrás: mueva la palanca en uno de estos sentidos para desplazar el accesorio conectado en la dirección prevista (consulte las instrucciones que se suministran con el accesorio).

Posición central: posición de reposo.

Para accionar el accesorio:

- Mueva la palanca hacia delante o hacia atrás para desplazar el accesorio hasta la posición deseada.
- Suelte la palanca para bloquear el accesorio en la posición elegida, la palanca regresa a la posición de reposo en automático.

6.19 PALANCA DE ACOPLAMIENTO Y DESBLOQUEO DE LA TRANSMISIÓN (19)

Palanca que desembraga la transmisión variable.



La palanca de acoplamiento y desbloqueo no debe estar nunca entre las posiciones hacia fuera y hacia dentro. Esto sobrecalienta y daña la transmisión.

La palanca de desembrague permite desplazar manualmente la máquina (empujándola o remolcándola) sin utilizar el motor.

Posee dos posiciones:

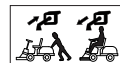

1. Transmisión embragada = palanca hacia fuera. Durante el uso normal, cuando la palanca se

bloquea se oye un clic.

2. Transmisión desembragada = palanca hacia dentro. Se puede mover la máquina manualmente. No recorra largas distancias remolcando la máquina ni lo haga a gran velocidad. Podría estropear la transmisión.



No utilice la máquina con la palanca más delantera en la posición hacia fuera; el eje frontal podría dañarse o perder aceite.

6.20 REGULACIÓN DEL ASIENTO (20)



El asiento se puede regular hacia delante o hacia atrás como se indica a continuación:

1. Desplace la palanca (20:A) hacia arriba.
2. Ponga el asiento en la posición deseada.
3. Suelte la palanca (20:A) para bloquear el asiento.

Con el mando específico (20:B) [740 IOX / 540 IX] también puede regular la rigidez de la suspensión.

- Gire el mando hacia la derecha para aumentar la rigidez de la suspensión.
- Gire el mando hacia la izquierda para reducir la rigidez de la suspensión.



Accione el mando hasta alcanzar el ajuste deseado.

El asiento lleva un interruptor de seguridad, conectado al sistema de seguridad de la máquina, que impide la puesta en marcha de la máquina cuando no hay nadie sentado (consulte el apartado 7.8.2).

6.21 FIJACIONES DE SUELTA RÁPIDA



Estas fijaciones permiten intercambiar los accesorios de manera fácil y rápida.

Estas fijaciones permiten desplazar fácilmente el grupo del dispositivo de corte entre las dos posiciones disponibles:

- Posición normal, con la correa totalmente tensada.
- 4 cm por detrás de la posición normal, con la correa destensada. De ese modo, el grupo del dispositivo de corte queda más cerca de la máquina.

Dado que el rodillo tensor se suelta de la correa, las fijaciones rápidas simplifican el cambio de la correa y el grupo del dispositivo de corte y facilitan la colocación en las posiciones de lavado y mantenimiento.

Destensado de la correa (21)



Consulte las instrucciones adjuntas con el accesorio y con la fijación de suelta rápida.

1. Quite las chavetas y los pasadores de seguridad (21:C) de ambos laterales.
2. Abra las fijaciones rápidas presionando sus secciones traseras con el talón (17:A)21



Cuando las fijaciones de suelta rápida están abiertas, los brazos del accesorio se liberan.



Antes de iniciar cualquier tipo de regulación u operación de mantenimiento, coloque los brazos en la fijación y ciérrala.

3. Efectúe las operaciones necesarias, por ejemplo:
 - Desenganchar la correa.
 - Sustituir el accesorio desenganchando los brazos (22).

Tensado de la correa (21; 22)

Tense en primer lugar un lateral y después el otro como se indica a continuación.



No gire la palanca con las manos. Riesgo de pillarse las extremidades.

1. Ponga un pie en la palanca (22:A) y gírela media vuelta hacia delante con cuidado.
2. Coloque la chaveta o el pasador de seguridad (21:C).
3. Repita el mismo procedimiento en el otro lado.

7 ENCENDIDO Y PUESTA EN MARCHA

7.1 PRECAUCIONES



Compruebe siempre que el nivel de aceite del motor sea el adecuado. Este punto es particularmente importante cuando se trabaja en pendientes (consulte 7.6).

Accione el freno de estacionamiento para aparcar la máquina.



No gire el volante hasta el tope cuando conduzca a la máxima velocidad, la máquina podría volcarse.



Mantenga las manos y los pies alejados de la dirección articulada y del soporte del asiento. Riesgo de pillarse las extremidades.

7.2 USO COMBINADO DE ACCESORIOS



Para más información sobre el uso combinado de accesorios, consulte la

“TABLA PARA COMBINAR DE MANERA CORRECTA LOS ACCESORIOS” de la sección “0 TABLA DE DATOS TÉCNICOS”.

7.3 ABASTECIMIENTO DE CARBURANTE (24)



Utilice siempre gasolina sin plomo. No mezcle la gasolina con aceite.

Consulte la capacidad del depósito en “0 TABLA DE DATOS TÉCNICOS”. El depósito transparente permite controlar el nivel con facilidad.



¡NOTA! La gasolina se degrada y no debe permanecer en el depósito durante más de 30 días.

Es posible utilizar carburantes ecológicos como, por ejemplo, la gasolina alquilada. Gracias a su composición, el impacto de estas gasolinas sobre las personas y el medio ambiente es menor.

No se conocen efectos negativos relacionados con su uso. Aún así, en los comercios existen varios tipos de gasolina alquilada para los cuales no es posible proporcionar información precisa sobre su uso.

Para más información se recomienda consultar las instrucciones y los datos proporcionados por el fabricante de gasolina alquilada.

No llene del depósito al máximo.

Deje al menos 1 ó 2 cm dentro de la boca de llenado sobre la parte superior del depósito para que la gasolina pueda expandirse al calentarse sin rebosar.



Si piensa utilizar la máquina por última vez antes de un largo periodo de inactividad, (por ejemplo, durante el invierno), llene el depósito con la cantidad de carburante suficiente para completar el trabajo.

De hecho, antes de estacionar la máquina durante un largo periodo, es necesario vaciar completamente el depósito de carburante (consulte 11).0

7.4 CAPÓ DEL MOTOR (10)



Para más información sobre cómo acceder al motor y al seccionador de llave, consulte el apartado 6.1.

7.5 CÁRTER MOTOR (30)

Para desmontar el cárter motor, es necesario abrir el capó del motor.

7.5.1 Desmontaje del cárter motor

1. Afloje los 8 tornillos (30:A).
2. Quite el tapón del depósito de gasolina.
3. Quite el cárter motor (30:B).
4. Coloque el tapón del depósito.
5. Realice las operaciones necesarias.

7.5.2 Montaje del cárter motor

1. Quite el tapón del depósito de gasolina.
2. Coloque el cárter motor (30:B).
3. Coloque el tapón del depósito.
4. Apriete los 8 tornillos.

7.6 CONTROL DEL NIVEL DE ACEITE DEL MOTOR (25)

La máquina se suministra con aceite en el motor.



Antes de arrancar la máquina, controle el nivel de aceite del motor.



Para controlar o llenar de aceite el motor, consulte 9.5.1.

7.7 CONTROL DEL NIVEL DE ACEITE DE LA TRANSMISIÓN



Para controlar o llenar de aceite de la transmisión, consulte 9.6.1

7.8 CONTROLES DE SEGURIDAD

Al probar la máquina, asegúrese de que los controles de seguridad indicados en las tablas siguientes den el resultado correcto.



Los controles de seguridad deben llevarse a cabo cada vez que se vaya a utilizar la máquina.



Si alguno de los resultados obtenidos no es satisfactorio, ¡no utilice la máquina! Llévela a un taller para que la revisen y efectúen las reparaciones necesarias.

7.8.1 Control general de seguridad

Objeto	Resultado
Conductos y empalmes del circuito de combustible	Ninguna fuga.

Objeto	Resultado
Cables eléctricos.	Aislantes en perfecto estado. Ningún daño.
Sistema de escape.	Ninguna fuga en las conexiones. Todos los tornillos apretados.
Circuito de aceite	Ninguna fuga. Ningún daño.
Conduzca la máquina marcha adelante y marcha atrás y suelte el pedal de conducción-freno de servicio.	La máquina se detiene.
Prueba de conducción	Ninguna vibración extraña. Ningún ruido extraño.

7.8.2 Control eléctrico de seguridad

Estado	Acción	Resultado
Conductor no sentado. Freno de estacionamiento activado.	Intente encender el motor.	El motor no se enciende. En la pantalla (si la hay) se visualiza el mensaje "SIT DOWN"..
Conductor sentado. Freno de estacionamiento desactivado.	Intente encender el motor.	El motor no se enciende. En la pantalla (si la hay) se visualiza el mensaje "PRESS BRAKE".
Conductor sentado. Freno de estacionamiento activado.	Intente encender el motor.	Levántese del asiento del conductor.
Motor encendido, dispositivo de corte desactivado, freno de estacionamiento activado.	Levántese del asiento del conductor.	El motor permanece encendido.

Motor encendido, dispositivo de corte desactivado, freno de estacionamiento desactivado.	Levántese del asiento del conductor.	El motor se apaga.
Motor encendido, dispositivo de corte activado, freno de estacionamiento desactivado.	Levántese del asiento del conductor.	El motor se apaga.
Motor encendido, dispositivo de corte activado, freno de estacionamiento activado.	Levántese del asiento del conductor.	El motor se apaga.

7.9 ENCENDIDO / TRABAJO



Cuando se utiliza la máquina, el capó debe estar cerrado y bloqueado.



Utilice siempre el pleno gas mientras usa la máquina.

1. Abra la llave de gasolina (24:B).
2. Introduzca la llave en el seccionador general (12:A).
3. Embrague la transmisión (19) - (palanca hacia fuera).
4. Introduzca la llave en el conmutador (14:C).
5. No ponga el pie en el pedal de tracción (13:C).

Arranque en frío

1. Accione el freno de estacionamiento (13:A).
2. Acelere a pleno gas (14:A).
3. Extraiga completamente el estrangulador (14:B).
4. Gire la llave del conmutador hacia "I" y pulse el botón START (14:P).



Antes de empezar a trabajar con la máquina, espere unos minutos hasta que el aceite se caliente.



En caso de uso con bajas temperaturas, caliente la máquina hasta que el aceite hidráulico y la transmisión alcancen las temperaturas de funcionamiento. En caso contrario la transmisión podría sufrir daños.

Arranque en caliente

1. Accione el freno de estacionamiento (13:A).
2. Acelere a pleno gas (14:A).
3. El mando del estrangulador (14:B) debe estar bajado.
4. Gire la llave del conmutador hacia "I" y pulse el botón START (14:P).



Para continuar, consulte las instrucciones del apartado 7.9.1.

7.9.1 Marcha

Para trabajar con la máquina:

- Pise el pedal (13:A) a fondo y suéltelo.
- Accione el pedal (13:C) para mover la máquina.
- Desplácese hacia la zona de trabajo.
- Si ha instalado los accesorios frontales, accione la toma de fuerza (14:F).
- Empiece a trabajar.

7.10 PARADA

Para detener la máquina:

- Pise a fondo el pedal del freno de estacionamiento" (13:A).
- Tire de la palanca (13:B) hacia arriba.
- Suelte el pedal (13:A).
- Deje que el motor funcione al ralentí durante uno o dos minutos.
- Pulse el botón STOP (14:P) para apagar la máquina.
- Gire la llave del conmutador (14:C) hacia "0" y extraígalas.
- Cierre la llave de gasolina. Esta acción es especialmente importante, por ejemplo, si va a transportar la máquina en un remolque.
- Extraiga la llave del seccionador general.



Antes de abandonar la máquina, extraiga la llave del conmutador (14:C) y la llave del seccionador general (12:A).



Es posible que el motor esté muy caliente inmediatamente después de apagarlo. No toque el silenciador, el cilindro ni las aletas de refrigeración. Podría quemarse.

7.11 LIMPIEZA

 **Para reducir el riesgo de incendio, elimine los restos de césped, hojas y aceite que pueda haber en el motor, el silenciador, la batería y el depósito de combustible.**

Para reducir el riesgo de incendio, revise periódicamente la máquina y asegúrese de que no tiene fugas de aceite o de combustible.

 **Nunca utilice agua a presión, podría dañar las juntas del eje, los componentes eléctricos o las válvulas hidráulicas.**

Limpie siempre la máquina después de usarla. Respete las siguientes instrucciones de limpieza:

- No pulverice agua directamente sobre el motor.
- Limpie el motor con un cepillo y/o con aire a presión.
- Limpie la toma de aire de refrigeración del motor.
- Una vez terminadas las operaciones de limpieza con agua, ponga en marcha la máquina y las eventuales placas de corte para eliminar el agua y evitar que penetre en los cojinetes, ya que podría dañarlos.

8 USO DEL ACCESORIO

 **Compruebe que sobre la superficie de césped que vaya a cortar no haya ningún objeto extraño (piedras, etc.).**

8.1 ALTURA DE CORTE

Para obtener el mejor resultado, corte un tercio de la altura de la hierba. Consulte la fig. 32.

Si el césped está muy alto y tiene que cortarlo mucho, pase dos veces la máquina ajustada a alturas de corte diferentes.

No utilice las alturas de corte más bajas si la superficie es desigual.

Los dispositivos de corte podrían dañarse y además la capa superior del suelo podría levantarse.

8.2 RECOMENDACIONES

Obtendrá los mejores resultados de su cortacésped si sigue las recomendaciones siguientes:

- Corte el césped con frecuencia.
- Utilice la máquina con el motor a todo gas.
- No corte el césped cuando esté húmedo.
- Utilice dispositivos de corte afilados.
- Mantenga siempre limpios los bajos del grupo del dispositivo corte.

9 MANTENIMIENTO

9.1 PROGRAMA DE ASISTENCIA

Para garantizar la fiabilidad y la seguridad de funcionamiento de la máquina y ayudar a salvaguardar el medio ambiente, respete siempre el programa de asistencia de **STIGA SpA**.

Los puntos de intervención previstos en este programa se ilustran en el manual de mantenimiento de **STIGA SpA** que se adjunta.

La revisión general debe ser efectuada por un taller autorizado.

La primera revisión y la revisión intermedia pueden ser efectuadas por el usuario aunque se recomienda contactar con un taller autorizado.

Los procedimientos indicados a continuación se describen también en el capítulo "7 ENCENDIDO Y PUESTA EN MARCHA" del manual.

Las revisiones efectuadas por el taller autorizado garantizan profesionalidad y uso de recambios originales.

El manual se debe sellar cada vez que se efectúa una revisión general o una revisión intermedia en un taller autorizado. El manual sellado aumenta el valor de las máquinas de segunda mano.

9.2 PREPARACIÓN

 **Accione siempre el freno de estacionamiento para evitar que la máquina se mueva.**

 **Pare el motor.**

 **Evite que el motor se ponga en marcha de forma imprevista desconectando los cables de las bujías y quitando la llave de encendido.**

 **Para más información sobre los tiempos, consulte el capítulo 13 .**

9.3 TABLA DE MANTENIMIENTO



Consulte el capítulo “13 TABLA DE MANTENIMIENTO”. La tabla le ayudará a garantizar la eficiencia y la seguridad de su máquina. Contiene las operaciones y los tiempos de mantenimiento. Realice la acción indicada en el plazo que primero se cumpla.

9.4 PRESIÓN DE LOS NEUMÁTICOS

Regule la presión de los neumáticos respetando los valores indicados en “0 TABLA DE DATOS TÉCNICOS”.

9.5 LLENADO / SUSTITUCIÓN DEL ACEITE MOTOR



Consulte el manual del motor que se suministra con la máquina para obtener más información sobre estas operaciones.



Controle el nivel de aceite cada vez que vaya a utilizar la máquina. Para controlar el nivel de aceite, la máquina debe estar situada sobre un terreno bien nivelado.



El nivel de aceite no debe superar en ningún caso la marca “FULL”, pues el motor se sobrecalentaría. Si echa demasiado aceite y el nivel sobrepasa la marca “FULL”, drene aceite hasta alcanzar el nivel correcto.



Cambie el aceite más a menudo si el motor tiene que trabajar en condiciones duras o si la temperatura ambiente es elevada.

9.5.1 Control / llenado (25) (mod. Honda GXV 630; 660; 690)



Limpie la zona alrededor de la varilla. A continuación, desenrosquela y extráigala. Limpie la varilla.
Introduzca la varilla a fondo y enrósquela. A continuación, desenrosquela y extráigala otra vez. Controle el nivel de aceite. Si está por debajo de la marca “FULL”, restablezca el nivel de aceite (26).

9.5.2 Control / llenado (29; 27) (mod. B&S 8270; B&S VANGUARD 18HP)



Limpie la zona alrededor de la varilla. A continuación, desenrosquela y extráigala. Limpie la varilla.

Introduzca la varilla a fondo y enrósquela.

A continuación, desenrosquela y extráigala otra vez. Controle el nivel de aceite. Si está por debajo de la marca “FULL” (29; 27), restablezca el nivel de aceite.

9.6 CONTROL / LLENADO DEL ACEITE DE LA TRANSMISIÓN [4WD]



Para más información sobre el tipo y la cantidad de aceite, consulte el apartado “0 TABLA DE DATOS TÉCNICOS”.

9.6.1 Control/llenado (25)

1. Coloque la máquina en una superficie nivelada.
2. Controle el nivel de aceite del depósito (25:A). El aceite debe llegar a la línea.
3. Si es necesario, añada más aceite.

9.7 CONTROL DE LAS CORREAS DE TRANSMISIÓN

Compruebe todas las correas para asegurarse de que estén en perfectas condiciones.

9.8 BATERÍA

Consulte el tipo de batería utilizada en el apartado “0 TABLA DE DATOS TÉCNICOS”



¡ATENCIÓN! El ácido de la batería es corrosivo y nocivo por contacto. Maneje la batería con cuidado y evite que el ácido se derrame.



Si se mancha con ácido, lave inmediatamente la zona con agua abundante y acuda al médico lo antes posible.

No controle ni restablezca el líquido de la batería. El mantenimiento de la batería prevé exclusivamente su recarga cuando la máquina permanece estacionada durante un largo periodo de tiempo. La batería se puede recargar:

- a través del motor,
- utilizando un cargador de baterías.

9.8.1 Recarga a través del motor

Esta modalidad de recarga sólo es posible si la

batería dispone de carga suficiente como para poner en marcha el motor.

- Si la batería es nueva, conecte los cables a la batería.
- Estacione la máquina al aire libre.
- Arranque el motor siguiendo las instrucciones de este manual.
- Mantenga el motor en funcionamiento durante 45 minutos (tiempo necesario para recargar la batería por completo).
- Pare el motor.

9.8.2 Recarga con un cargador de baterías



Utilice un cargador de baterías con tensión constante. El uso de un cargador de baterías estándar puede dañar la batería.

Para más información, contacte con su distribuidor de confianza.



Antes de conectar el cargador de batería, desconecte la batería del circuito eléctrico.

9.8.3 Desmontaje/montaje

La batería está situada detrás de la tapa de la batería (30:C).

Para acceder a la batería:

1. Cierre la llave de gasolina (24:B).
2. Extraiga la llave del seccionador general (consulte 6.2).
3. Quite los 3 tornillos (31:A).
4. Quite la tapa de la batería (31:B) extrayéndola hacia arriba.
5. Desenrosque los dos tornillos (31:D) para quitar el bloqueo de la batería (31:E).
6. Desconecte el cable negro (= negativo).
7. Extraiga parcialmente la batería (31:C) de su alojamiento.
8. Desconecte el cable rojo (= positivo).
9. Sustituya la batería descargada.
10. Conecte el cable rojo al borne positivo de la batería (+).
11. Introduzca la batería nueva en el alojamiento.



Atención: acompañe el cable rojo cuando introduzca la batería para evitar que se bloquee e impida el acoplamiento correcto de la batería en su alojamiento.

12. Conecte el cable negro al borne negativo de

la batería (-).

13. Coloque el tope de la batería apretando los dos tornillos (31:E).
14. Coloque la tapa de la batería (31:B).
15. Apriete los 3 tornillos. (31:A).
16. Introduzca la llave en el seccionador general (sólo si desea utilizar la máquina).
17. Abra la llave de gasolina (sólo si desea utilizar la máquina).



Si conecta o desconecta los cables en orden inverso al indicado, se puede producir un cortocircuito que dañe la batería.

Si intercambia los cables, tanto el generador como la batería resultarán dañados.

Apriete bien los cables. Si quedan cables sueltos se podría producir un incendio.

No ponga en marcha el motor con la batería desconectada. Tanto el generador como el sistema eléctrico podrían sufrir una avería grave.

9.8.4 Limpieza

Si los bornes de la batería se oxidan, límpielos con un cepillo de alambre y engráselos.

9.9 FILTRO DE AIRE, MOTOR



Consulte el manual del motor que se suministra con la máquina para obtener más información sobre estas operaciones.



¡NOTA! si conduce la máquina por terrenos polvorientos, tendrá que limpiar o cambiar el filtro más a menudo. Desmonte y monte los filtros de aire como se indica a continuación.

9.9.1 Filtro de Aire - (Honda GXV 630; 660; 690) (26)

1. Limpie cuidadosamente la zona alrededor del portafiltro (32:A).
2. Quite la tapa del filtro de aire (26:D) desenganchando las dos lengüetas laterales.
3. Extraiga el filtro de papel (26:C). Tenga cuidado de que no entre suciedad en el carburador. (26:D) Limpie la carcasa del filtro del aire.

4. Limpie el filtro de papel golpeándolo suavemente contra una superficie plana. Si el filtro está demasiado sucio, cámbielo.
5. Monte el filtro siguiendo estos pasos en orden inverso.

No utilice aire comprimido ni disolventes derivados del petróleo, como queroseno, para limpiar el filtro de papel. Se estropearía.

ni lo engrase con aceite.

9.9.2 Filtro de aire- (Mod. B&S 8270)(29X)

1. Limpie cuidadosamente la zona alrededor de la tapa del filtro de aire.
2. Quite la tapa del filtro (29X:A) extrayendo las dos abrazaderas.(29X:D)
3. Desmonte el filtro completo (29X:C). El prefiltro está situado sobre el filtro de aire. Tenga cuidado de que no entre suciedad en el carburador. (29X:C) Limpie la carcasa del filtro del aire.
4. Limpie el filtro de papel golpeándolo suavemente contra una superficie plana. Si el filtro está demasiado sucio, cámbielo.
5. Limpie el prefiltro. Si el filtro está demasiado sucio, cámbielo.
6. Monte el filtro siguiendo estos pasos en orden inverso.

9.9.3 Filtro de aire - (Mod. B&S VANGUARD 18HP) (27X)

1. Limpie cuidadosamente la zona alrededor de la tapa del filtro de aire.
2. Quite la tapa del filtro (27X:A) extrayendo las dos abrazaderas.
3. Desmonte el filtro completo (27X:B). El prefiltro está situado sobre el filtro de aire. Tenga cuidado de que no entre suciedad en el carburador. Limpie la carcasa del filtro del aire.
4. Limpie el filtro de papel golpeándolo suavemente contra una superficie plana. Si el filtro está demasiado sucio, cámbielo.
5. Limpie el prefiltro. Si el filtro está demasiado sucio, cámbielo.
6. Monte el filtro siguiendo estos pasos en orden inverso.

9.9.4 Sustitución de la bujía

Antes de desconectar la bujía, limpie la zona alrededor de su montura.

Para más información sobre el tipo de bujía y la distancia de los electrodos, consulte "0 TABLA DE DATOS TÉCNICOS".

9.9.5 Limpieza de la entrada de aire

Consulte la figura (26:A; 27:C;29X:E).

El motor es de refrigeración por aire.

Si el sistema de refrigeración se bloquea, se puede estropear el motor.

Limpie la toma de aire del motor.

Durante la revisión general, el sistema de refrigeración se limpia a fondo.

9.10 LUBRICACIÓN (28)



Para más información sobre los tiempos, consulte el capítulo 13 .

Objeto	Acción	Fig.
Articulación central	3 puntos de engrase situados en la zona central en el lado izquierdo de la máquina. Use un engrasador con grasa universal. Bombee hasta que comience a salir la grasa.	28:A
Dirección	2 puntos de engrase situados en la zona central en el lado izquierdo de la máquina. Use un engrasador con grasa universal. Bombee hasta que comience a salir la grasa.	28:B
Tensor de correa	Lubrique con aceite lubricante las articulaciones de soporte de los brazos tensores.	28:C
Cojinetes de las ruedas	2 puntos de engrase. Use un engrasador con grasa universal. Bombee hasta que comience a salir la grasa.	28:D
Soportes de desenganche rápido	1 punto de engrase para cada rueda delantera. Use un engrasador con grasa universal. Bombee hasta que comience a salir la grasa.	28:E
Cable de mando	Lubrique con aceite lubricante los extremos de los cables de mando.	28:F

9.10.1 Fusibles (31:F)

Destino	Fusible
Alimentación del circuito eléctrico	20 A
Alimentación de carga de la batería	25 A

Para sustituir los fusibles:

1. Cierre la llave de gasolina (24:B).
2. Abra el capó del motor (consulte 7.4.).
3. Extraiga la llave del seccionador general (consulte 6.2).
4. Desmante el cárter motor (consulte 7.5.1).
5. Sustituya el fusible dañado.
6. Monte el cárter (consulte 7.5.2).
7. Introduzca la llave en el seccionador general (sólo si desea utilizar la máquina).
8. Cierre el capó.
9. Abra la llave de gasolina (sólo si desea utilizar la máquina).

10 ASISTENCIA Y REPARACIÓN

Este manual suministra la información necesaria para conducir la máquina y efectuar las operaciones básicas de mantenimiento que puede llevar a cabo el usuario.

Todas las operaciones de regulación y mantenimiento que no se describen en este manual deben ser efectuadas por un distribuidor o por un centro especializado que disponga de los conocimientos y las herramientas necesarios para garantizar profesionalidad y seguridad, manteniendo las condiciones originales de la máquina.



Antes de iniciar cualquier tipo de operación de asistencia:

- a. Coloque la máquina en una superficie nivelada.
- b. Accione el freno de estacionamiento.
- c. Pare el motor.
- d. Extraiga la llave (14:C).
- e. **Extraer la llave del seccionador general (12:A).**

Los talleres de asistencia autorizados realizan las reparaciones y el mantenimiento en garantía y utilizan exclusivamente recambios originales.



Los recambios y los accesorios originales STIGA SpA se han desarrollados específicamente para las máquinas

STIGA SpA. Se recuerda que los recambios y los accesorios no originales no han sido controlados ni aprobados por STIGA SpA.



El uso de recambios y accesorios no originales podría repercutir negativamente sobre el funcionamiento y la seguridad de la máquina. STIGA SpA declina cualquier tipo de responsabilidad por los daños o lesiones que puedan causar dichos productos.

Los recambios originales son suministrados por los talleres de asistencia y los distribuidores autorizados.



Se recomienda contactar con un taller de asistencia autorizado al menos una vez al año para que realice el mantenimiento, la asistencia y el control de los dispositivos de seguridad.

11 INUTILIZO

1. Vacíe el depósito de carburante:
 - Arranque el motor de la máquina y déjelo en movimiento hasta que se pare.
2. Sustituya el aceite cuando el motor aún esté caliente.
3. Limpie la máquina. Es muy importante limpiar el lado inferior del grupo del dispositivo de corte.
4. Si la pintura está dañada, retóquela para evitar fenómenos de oxidación.
5. Estacione la máquina bajo techo en un local seco.



Antes de almacenar la máquina, recargue la batería. La batería podría dañarse si se almacena descargada.

12 CONDICIONES DE COMPRA

La garantía cubre todos los defectos de los materiales y de fabricación.

El usuario debe seguir atentamente las instrucciones contenidas en la documentación adjunta.

La garantía cubre los daños por:

- No haber leído la documentación adjunta.
- Falta de concentración.

- Uso y montaje incorrectos o no autorizados.
- Uso de recambios no originales.
- Uso de accesorios no suministrados o no aprobados por STIGA SpA.

La garantía no cubre:

- La normale usura di materiali di consumo come cocclee, ecc.

- El desgaste previsto.

- Motori. Se aplican los términos y las condiciones especificadas en las garantías del fabricante del motor.

El comprador está protegido por las leyes nacionales de su país. Los derechos del comprador previstos por las leyes nacionales de su país no están limitados por esta garantía.

13 TABLA DE MANTENIMIENTO

Intervención	Tiempos horas de funcionamiento / meses de calendario		Par. / Fig. de ref.
	Por primera vez	Sucesivamente	
MÁQUINA			
Control de todas las fijaciones	-	Antes de cada uso	-
Controles de seguridad / Control de comandos	-	Antes de cada uso	-
Controles de presión de los neumáticos	-	Antes de cada uso	-
Limpieza general y control	-	Al terminar de usar	-
Lubricación general	-	50 horas y después de cada lavado	9.10
Control del desgaste de las correas de transmisión	5 horas	50 horas	9.7
Carga de la batería	-	Antes de un largo periodo de inactividad.	9.8; 11
Limpieza de los bornes de la batería	-	En presencia de óxido	9.8.4
MOTORES / TRANSMISIÓN (general)			
Control/llenado del nivel de aceite de la transmisión	-	50 horas	9.6
Sustitución del filtro de carburante	-	Cada temporada	***
Sustitución del aceite de transmisión	50 horas	200 horas	***
Sustitución del filtro del depósito de aceite de transmisión	50 horas	200 horas	***
Sustitución del filtro del aceite de transmisión	50 horas	200 horas	***
Motor mod. Honda GXV 630; 660; 690			
Control/llenado del nivel de aceite del motor	-	Antes de cada uso	9.5
Sustitución del aceite motor	20 horas/1 mes	100 horas/6 meses	***
Sustitución del filtro del aceite del motor	-	200 horas	***
Limpieza / sustitución del filtro de papel	Controlar antes de cada uso	Limpiar cada 100 horas / 6 meses (aumentar la frecuencia en caso de uso en zonas polvorrientas). Sustituir cada 500 horas / 2 años (sólo el elemento filtrante).	9.9.1

Intervención	Tiempos		Par. / Fig. de ref.
	horas de funcionamiento / meses de calendario		
Sustitución de las bujías	-	Cada 200 horas de funcionamiento	9.8.3
Limpieza de la entrada de aire del motor	-	A las 50 horas de funcionamiento	9.8.4
Motor mod. B&S 8270			
Control/llenado del nivel de aceite del motor	-	Antes de cada uso	9.5.2
Sustitución del aceite motor	-	50 - 100 horas / cada temporada	*** (1)
Sustitución del filtro del aceite del motor	-	50 - 100 horas / cada temporada	*** (1)
Limpieza / sustitución del prefiltro de aire	-	A las 25 horas de funcionamiento	9.9.2 (2)
Limpieza / sustitución del filtro de aire	-	100 horas / cada temporada	9.9.2 (2)
Sustitución de las bujías	-	Cada temporada	9.8.3
Limpieza de la entrada de aire del motor	-	8 horas / cada día	9.8.4
Motore Mod. B&S Vanguard 18 HP			
Control/llenado del nivel de aceite del motor	-	Antes de cada uso	9.5.2
Sustitución del aceite motor	5 horas	100 horas / cada temporada	*** (1)
Sustitución del filtro del aceite del motor	-	100 horas / cada cambio de aceite	*** (1)
Limpieza del prefiltro de aire		25 horas	9.9.3 (2)
Limpieza del filtro de aire	-	100 horas	9.9.3 (2)
Sustitución del filtro de aire		400 horas / cada temporada	
Sustitución de las bujías		100 horas / cada temporada	
Limpieza de la entrada de aire del motor		8 horas / cada día	
<p>*** Intervenciones que deben ser llevadas a cabo por su distribuidor o por un centro de asistencia autorizado.</p> <p>(1) 50 horas en caso de filtros originales B&S neri - 100 horas en caso de filtros B&S de alta eficiencia amarillos.</p> <p>(2) En condiciones pesadas de trabajo o en caso de partículas en suspensión en el aire, aumente la frecuencia de limpieza.</p>			

14 MENSAJES DE AVISO DE LA PANTALLA (Mod.740IOX; 540IX)

MENSAJE	ACCIÓN / CAUSA POSIBLE	SOLUCIÓN
CHECK CONNECTION	Se ha intentado encender el accesorio trasero (14:L). No hay ningún accesorio conectado a la toma (17:A).	Conecte la clavija del accesorio a la toma de la máquina.
	La clavija está conectada a la toma pero el mensaje persiste.	Contacte con el centro de asistencia autorizado.

MENSAJE	ACCIÓN / CAUSA POSIBLE	SOLUCIÓN
NO MOVING	Se ha intentado regular la altura del accesorio trasero (14:I; 14:H). No hay ningún accesorio conectado a la toma (17:B). La clavija está conectada a la toma pero el mensaje persiste.	Conecte la clavija del accesorio a la toma de la máquina. Contacte con el centro de asistencia autorizado.
START ENGINE	Se ha intentado activar la toma de fuerza con el motor apagado.	Arranque el motor.
PRESS BRAKE	Se ha intentado arrancar el motor con el freno de estacionamiento desactivado.	Accione el freno de estacionamiento.
SIT DOWN	Se ha intentado arrancar el motor sin ocupar el asiento del puesto de conducción.	Siéntese en el asiento del conductor.
TILT FAULT	Anomalía de funcionamiento en el sensor de inclinación. Este mensaje se visualiza en dos casos: - En caso de avería en el sensor de inclinación. - Durante el control inicial de los indicadores de la pantalla al arrancar la máquina.	Contacte con el centro de asistencia autorizado.

15 GUÍA PARA LOCALIZAR ANOMALÍAS

Anomalía	Causa probable	Solución
1. La consola no se enciende.	Seccionador general con llave en "O"	Coloque el seccionador general con llave en "I".
2. La consola no se enciende. La consola permanece apagada con el seccionador general en "I" y el conmutador de llave en "I".	Batería mal conectada.	Gire el conmutador de llave y el seccionador general hacia "O" y localice la causa de avería.
	Batería completamente descargada.	Controle las conexiones de la batería.
	Fusible (20 A) quemado.	Recargue la batería.
3. El motor de arranque no gira. Con el conmutador de llave en "I", la pantalla se enciende pero el motor de arranque no gira al pulsar el botón «START / STOP ENGINE».	Carga de la batería insuficiente.	Sustituya el fusible. Recargue la batería.

Anomalía	Causa probable	Solución
<p>4. El motor de arranque gira pero el motor no arranca. Con el conmutador de llave en "I", la pantalla se enciende y el motor de arranque gira al pulsar el botón «START / STOP ENGINE» pero el motor no arranca.</p>	<p>Llave de gasolina cerrada. No llega gasolina.</p> <hr/> <p>Defecto de encendido.</p>	<p>Abra la llave de gasolina.</p> <p>- Controle el nivel del depósito. - Controle el filtro del carburante.</p> <hr/> <p>- Controle la fijación del capuchón de la bujía. - Controle la limpieza y la distancia entre los electrodos.</p>
<p>5. El indicador de batería y los dígitos parpadean. (740 IOX, 540 IX). Se visualiza el mensaje "BATT". (340 IX). El indicador de batería y los dígitos parpadean. Al intentar arrancarla, la máquina no arranca y el indicador «Batería» y los «Dígitos» parpadean mostrando un voltaje por debajo de 12 V.</p>	<p>Carga de la batería insuficiente. Fusible (25 A) de recarga quemado. Batería dañada.</p>	<p>Recargue la batería. Sustituya el fusible. Sustituya la batería.</p>
<p>6. El indicador de batería y los dígitos parpadean. (740 IOX, 540 IX). Se visualiza el mensaje "BATT". (340 IX). El indicador de batería y los dígitos parpadean. El indicador «Batería» y los «Dígitos» parpadean mostrando un voltaje por debajo de 12 V.</p>	<p>Los «Dígitos» muestran un voltaje por encima de 12 V; existe una sobretensión.</p>	<p>Contacte con un centro de asistencia autorizado.</p>
<p>7. El indicador de batería y los dígitos parpadean y el motor se apaga. (740 IOX, 540 IX) Se visualiza el mensaje "BATT". (340 IX). El indicador «Batería» y los «Dígitos» parpadean mostrando un voltaje por encima de 12 V y la máquina se apaga.</p>	<p>La batería supera el umbral de sobretensión.</p>	<p>Contacte con un centro de asistencia autorizado.</p>
<p>8. El motor arranca pero el indicador «Batería» y los «Dígitos» parpadean mostrando un voltaje inferior a 12 V. (740 IOX, 540 IX). Se visualiza el mensaje "BATT". (340 IX).</p>	<p>Si la condición persiste: Fusible (25 A) de recarga quemado. Batería dañada. El cargador de la batería está dañado.</p>	<p>Sustituya el fusible. Sustituya la batería. Contacte con un centro de asistencia autorizado.</p>
<p>9. Puesta en marcha difícil o funcionamiento irregular del motor.</p>	<p>Problemas de carburación.</p>	<p>Limpie o sustituya el filtro del aire.</p>

Anomalía	Causa probable	Solución
10. Pérdida de rendimiento del motor durante el corte.	Velocidad de avance excesiva en relación con la altura de corte.	Reduzca la velocidad de avance y/o aumente la altura de corte.
11. El indicador de la batería no se apaga transcurridos unos minutos de trabajo. (740 IOX, 540 IX)	Recarga insuficiente.	Contacte con un centro de asistencia autorizado.
12. El indicador del aceite se enciende durante el trabajo. (740 IOX, 540 IX)	Problemas de lubricación del motor.	- Apague inmediatamente la máquina. - Restablezca el nivel de aceite (si la anomalía persiste, contacte con un centro de asistencia autorizado).
13. El motor se para sin motivo.	- Se ha terminado el carburante. - Intente arrancar el motor.	Llene el depósito de carburante (si la anomalía persiste, contacte con un centro de asistencia autorizado).
14. Corte irregular.		Compruebe la presión de aire de los neumáticos.
	El afilado de los dispositivos de corte es reducido.	Contacte con un centro de asistencia autorizado.
	Velocidad de avance excesiva en relación con la altura del césped que se ha de cortar.	Reduzca la velocidad de avance y/o aumente la altura de corte.
	El grupo del dispositivo de corte está lleno de hierba.	- Espere a que la hierba se seque. - Limpie el grupo del dispositivo de corte.
15. Vibración anómala durante el uso.	- Dispositivos de corte desequilibrados. - Dispositivos de corte aflojados. - componentes aflojados. - otros daños.	Contacte con un centro de asistencia autorizado para que efectúe los controles, las sustituciones o las reparaciones necesarias.
16. La máquina no se mueve al pisar el pedal de tracción con el motor arrancado.	Palanca de «desbloqueo de la transmisión» en posición de desbloqueo.	Acople la transmisión.

Si la anomalía persiste después de haber realizado las operaciones arriba descritas, contacte con el distribuidor.



¡Atención! No intente realizar reparaciones complejas sin disponer de las herramientas y los conocimientos técnicos necesarios. Las intervenciones incorrectas anulan la garantía y eximen de toda responsabilidad al fabricante.

1 Sisukord

0	TEHNILISTE ANDMETE TABEL	XI
1	SISSEJUHATUS	4
1.1	JUHENDI STRUKTUUR	4
1.2	SÜMBOLID	4
1.3	JUHENDI SÄILITAMINE	4
2	MASINA TUNDMAÕPPIMINE	4
2.1	MASINA OMADUSED	4
2.2	ETTENÄHTUD KASUTUS	4
2.2.1	Definición del tipo de usuario	5
2.3	VALE KASUTUS	5
2.4	OHUTUSSÜMBOLID	5
2.5	IDENTIFITSEERIMISTÄHIS	6
2.6	PÕHIKOOSTISOSAD	6
3	OHUTUSNÕUDED	6
3.1	ÜLDISED JUHISED	6
3.2	ETTEVALMISTUS	7
3.3	KASUTAMINE	7
3.4	HOOLDUS JA HOIULEPANEK	9
3.5	TRANSPORT	10
3.6	KESKKONNAKAITSE	10
4	KINDLUSTAGE MURUNIIDUK	10
5	MONTEERIMINE	10
5.1	MONTEERITAVAD KOMPONENDID (3)	11
5.2	STE	11
5.2.1	Käetugede paigaldamine (6)	11
5.2.2	Istme paigaldamine (5) (Mod. 740 IOX, 540 IX)	11
5.2.3	Istme paigaldamine (5) (Mod. 340 IX)	11
5.2.4	Lõõtsa monteerimine (7) (Mod. 740 IOX, 540 IX)	11
5.2.5	Paigaldage pakiraam (8)	11
5.3	ROOL (9)	12
5.4	TÕMBEPLAAT (10)	12
5.5	KIIRVABASTUSEGA PAIGALDUS (1:P)	12
5.6	AKULAADIMINE	12
5.7	REHVIRÕHK	12
5.8	TARVIKUD	12
6	KONTROLL- JA JUHTSEADMED	12
6.1	MOOTORIKAPOTT (11)	12
6.2	VÕTMEGA ÜLDLÜLITI (12)	12
6.3	SIDUR-SEISUPIDUR (13:A)	12
6.4	INHIBIITOR, SEISUPIDUR (13:B)	12

6.5	VEOPEDAAL (13:C)	12
6.6	ROOLIRATAS (13:E)	13
6.7	GAASI JUHTIMISSEADE (KIIRENDI) (14:A)	13
6.8	CHOKE JUHTSEADE (14:B)	13
6.9	SÜÜTEVÕTI (14:C)	13
6.10	EKRAAN JA KONSOOLI MODE KLAHV (14:D; 15) (Mod. 740 IOX, 540 IX)	13
6.11	TULEDE JUHTIMINE JA TAGUMINE LISASEADE (14:D; 15) (Mod. 340 IX)	14
6.12	TUNNILOENDUR (14:D; 15) (Mod. 340 X)	14
6.13	KÄITUSVÕLL (14:F)	14
6.14	NIITMISKÕRGUSE REGULEERIMINE (14:G)	14
6.15	TAGUMISE LISASEADME REGULEERIMINE (14:H; 14:I)	14
6.16	TAGUMISE LISASEADME JUHTSEADE (14:L)	14
6.17	LISASEADMETE HÜDRAULILINE TÕSTJA (1:G)	15
6.18	HÜDRAULILISTE ÜHENDUSTE JUHTIMISKANGID (14:O; 14:N) (Mod. 740 IOX)	15
6.19	ÜLEKANDE VABASTAMISE/SISSELÜLITAMISE HOOB (19)	15
6.20	ISTME REGULEERIMINE (20)	15
6.21	KIRVABASTUSEGA PAIGALDUS (16:C)	15
7	KÄIVITAMINE JA LIIKUMINE	16
7.1	KASUTUSNÕUANDED	16
7.2	TARVIKUTE KOMBINEERITUD KASUTAMINE (24)	16
7.3	BENSIINI LISAMINE (19)	16
7.4	MOOTORIKAPOTT (10)	16
7.5	MOOTORIKARTER (30)	17
7.5.1	Mootorikarteri eemaldamine	17
7.5.2	Mootorikarteri paigaldamine	17
7.6	MOOTORI ÕLITASEME KONTROLLIMINE (25)	17
7.7	ÜLEKANDEÕLI KONTROLLIMINE	17
7.8	OHUTUSKONTROLL	17
7.8.1	Üldine ohutuskontroll	17
7.8.2	Elektriline ohutuskontroll	17
7.9	KÄIVITAMINE / TÖÖTAMINE	17
7.9.1	Liikumine.	18
7.10	PEATAMINE	18
7.11	PUHASTAMINE.	18
8	APARAADI KASUTAMINE	18
8.1	NIITMISKÕRGUS	18
8.2	SOOVITUSED NIITMISEKS	19
9	HOOLDUS	19
9.1	TEENINDUSPROGRAMM	19
9.2	ETTEVALMISTUS.	19
9.3	HOOLDUSTABEL	19
9.4	REHVIRÕHK	19
9.5	MOOTORIÕLI LISAMINE JA VAHETAMINE	19

9.5.1	<i>kontroll / lisamine (26) (Mod. Honda GXV 630; 660; 690)</i>	19
9.5.2	<i>kontroll / lisamine (29; 27) (Mod. B&S 8270; B&S VANGUARD 18HP)</i>	20
9.6	ÜLEKANDEÖLI KONTROLLIMINE/LISAMINE	20
9.6.1	<i>Kontrollimine / lisamine (25)</i>	20
9.6.2	<i>Asendamine</i>	20
9.7	RIHMADE ÜLEKANDED	20
9.8	AKU	20
9.8.1	<i>Mootoriga laadimine</i>	21
9.8.2	<i>Akulaadija abil laadimine</i>	21
9.8.3	<i>Eemaldamine/paigaldamine</i>	21
9.8.4	<i>Puhastamine</i>	21
9.9	ÕHUFILTER, MOOTOR	21
9.9.1	<i>Õhufilter (Mod. Honda GXV 630; 660; 690) (26)</i>	21
9.9.2	<i>Õhufilter (Mod. B&S 8270) (29X)</i>	22
9.9.3	<i>Õhufilter (Mod. B&S VANGUARD 18HP) (27X)</i>	22
9.9.4	<i>Küünla vahetamine</i>	22
9.9.5	<i>Õhu sisselaskeava puhastamine</i>	22
9.10	ÕLITAMINE (30)	22
9.10.1	<i>Kaitsed (31:F)</i>	22
10	TEENINDUS JA PARANDAMINE	23
11	HOIUSTAMINE	23
12	OSTUTINGIMUSED	23
13	HOOLDUSTÖÖDE KOKKUVÕTLIK TABEL	24
14	EKRAANILE KUVATAVAD TEATED (MOD.740IOX; 540IX)	25
15	RIKETE TUVASTAMISE JUHEND	26

1 SISSEJUHATUS



Enne masina käivitamist lugege hoolikalt kasutusjuhendit.

1.1 JUHENDI STRUKTUUR

Käesolev juhend koosneb tiitellehest, sisukorrast ning jooniseid ja selgitavat teksti sisaldavast osast.

Sisu on jaotatud peatükkideks, pealkirjadeks ja alapealkirjadeks.

Käesolev juhend sisaldab mitmeid tabeleid, mis on seotud erinevate mootoriga (kui üldse).

Lugemise hõlbustamiseks tähistage andmed, mis käivad teie masina/mootori kohta.

Joonised

Käesolevas kasutusjuhendis sisalduvad joonised on nummerdatud 1, 2, 3 jne.

Joonistel kujutatud komponendid on tähistatud A, B, C jne. Viidet joonisele märgitakse järgmiselt:

Viidet joonisele märgitakse järgmiselt: (2).

Viidet komponendile joonisel 2 märgitakse järgmiselt: (2:A).

Pealkirjad

Käesoleva kasutusjuhendi pealkirjad on nummerdatud vastavalt järgmisele näitele:

“2.2 OTSTARBEKOHANE KASUTUS” on peatüki “2 MASINAGA TUTVUMINE” alapealkiri ja kuulub selle alla.

Pealkirjadele viidates on tavaliselt märgitud ainult vastav number, nt “Vt 2.2.1”.

1.2 SÜMBOLID



Sümbol: HOIATUS. Toodud juhiste eiramine võib kaasa tuua raskeid vigastusi ja/või materiaalselt kahju.



Sümbol: KOHUSTUSLIK. Kasutatakse, viitamaks sellele, et toiming on kohustuslik.



Sümbol: KEELATUD. Kasutatakse, viitamaks sellele, et toiming on keelatud.



Sümbol: MÄRKUS. Tähistab infot või andmeid, mis on eriti olulised.



Sümbol: VIIDE. Tähistab viidet infote, kaasnevas märkuses on toodud allikas, kust võib infot leida.

1.3 JUHENDI SÄILITAMINE

Hoidke juhendit heas, loetavas seisukorras, masina kasutajatele teadaolevas ja kergesti ligipääsetavas kohas.

2 MASINA TUNDMAÕPPIMINE

Käesoleva masina puhul on tegu aiapidamisseadmega, täpsemalt istmelt juhitava frontaalsete teradega muruniidukiga.

Masinal on mootor, mis juhib karteriga kaitstud niitmisseadet ja ülekandemehhanismi, mis liigutab masinat.

Masin on liigendatud. See tähendab, et šassii on jagatud esi- ja tagasektsiooniks, mida saab üksteise suhtes pöörata.

Liigendatud juhtimine tähendab seda, et masin saab pöörata ümber puude ja teiste takistuste äärmiselt väikese pööramisraadiusega.

Kasutaja saab masinat juhtida ning kõiki peamiseid juhtseadmeid kasutada ilma juhikohalt lahkumata.

Masina ohutusseadmed tagavad vajadusel mootori ja niitmisseadme seiskamise.

2.1 MASINA OMADUSED

Masinal on neljarattavedu.

Jõuülekanne mootorist veoratasteni toimub hüdrauliiliselt.

Mootor käivitab õlipumba, mis hüdrauliilise ahela abil liigutab taga- ja esitelge (rattad).

Esi- ja tagarattad on pöörlevad sama kiirusega.

Pööramise hõlbustamiseks on mõlemad teljed varustatud diferentsiaaliga.

Ette paigaldatavad tööseadmed pannakse liikuma veorihmade abil.

2.2 ETTENÄHTUD KASUTUS

ETTENÄHTUD KASUTUS

Masin on mõeldud muru niitmiseks.

Tänu tootja poolt pakutavatele liseseadmetele, kas originaalseadistuses või eraldi ostenuna, on seda võimalik teha erinevatel viisidel, mida on näidatud käesolevas juhendis või liseseadmetega kaasasolevates juhendites.



Masinat peab kasutama üks operaator.



Masina stabiilsus võib kannatada, kui eesmise tarvikuna kasutatakse midagi muud kui niitmisseadet.



Masinat tuleb kasutada kas koos niitmisseadmega või mõne muu eesmise tarvikuga.

2.2.1 Definición del tipo de usuario

Masin on mõeldud üldiseks kasutamiseks, s.t mitteprofessionaalsetele kasutajatele, kes kasutavad seda tüüpi seadmeid esimest korda ja/või on kogenumatud.

Masin on mõeldud "hobikasutamiseks".

2.3 VALE KASUTUS

Igasugune muu kasutamine, mis erineb eespool kirjeldatust, võib olla ohtlik ja põhjustada vigastusi ja/või materiaalselt kahju.

Väärkasutus on (kirjeldatud näidete varal ja mitte piiritletud toodud näidetega):

- vedada masinal või selle haagisel teisi inimesi, lapsi või loomi;
- vedada või tõugata koormaid ilma vedamiseks mõeldud lisaseadet kasutamata;
- kasutada masinat liikumiseks ebastabiilsel, libedal, jäisel, kivisel või lahtisel, mudasel või vesisel pinnal, või pinnasel, mille püsivust ei ole võimalik adekvaatselt hinnata;
- käivitada niitmisterasid ilma rohuta kohtades.



Masina väärkasutus tühistab garantii ja tootja pole enam kohustatud vastutama kahjustuste või vigastuste eest kasutaja ega kolmandate osapoolte ees.

2.4 OHUTUSSÜMBOLID

Masinal olevad ohutusmärgid on mõeldud selleks, et teavitada kasutajat, kuidas masinat õigesti kasutada, eriti nende toimingute puhul, mis nõuavad erilist ettevaatust ja tähelepanu.



HOIATUS Viitab ohule. Sellele on tavaliselt lisatud teised sümbolid, mis viitavad ohu liigile.



Enne masina kasutamist lugege hoolikalt kasutusjuhendit.



Tähelepanu! Hoiduge väljapaiskuvate esemete eest. Hoidke kõrvalised isikud eemal.



Tähelepanu! Kasutage alati kuulmiskaitsevahendeid.



Tähelepanu! Masin ei ole mõeldud sõitmiseks üldkasutatavatel teedel.



Tähelepanu! Tähelepanu! Originaaltarvikutega varustatud masin ei tohi sõita üheski suunas kallakutel, mille kalle on suurem kui 10°.

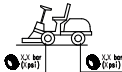

Rehvirõhk. Kleebisel on toodud optimaalne rehvirõhk - vaadake ptk. "0 TEHNILISTE ANDMETE TABEL"

Õige rehvirõhk ja rehvide seisukord on hädavajalik tagamaks häid tulemusi masina kasutamisel.



Näitab seisupidurit



Näitab pakiraami suurimat lubatud koormust (4:A). **(Kui on olemas)**

Kleebis asub:

- mootorikapotil oleva pakiraami läheduses.



Näitab ülekande vabastamise/sisselülitamise hooba (4:B).

Kleebis asub:

- ülekande vabastamise/sisselülitamise hooba läheduses.



Näitab suurimat järelveetavat massi (4:C)

Kleebis asub:

- veovarda lähedal.



Tähelepanu! Põletusohut (4:D). Ärge puudutage summutit.

Kleebis asub:

- summuti läheduses;



Tähelepanu! Muljumisoht (4:E). Hoidke käed ja sõrmed ohutus kauguses rooliliigendi ühenduskohast ja veokonksust, kui on paigaldatud lisatarvikud.

Kleebis asub:

- rooliliigendi ühenduskoha läheduses;
- veovarda lähedal.



Kahjustatud või loetamatuks muutunud sildid tuleb välja vahetada.



Tellige uued sildid volitatud hooldustöökjast.

2.5 IDENTIFITSEERIMISTÄHIS

Identifikatsioonilt sisaldab järgmisi andmeid (vt joonis 1):

1. Tootja aadress
2. Masina tüüp
3. Helivõimsuse tase
4. EÜ vastavusmärk (CE)
5. Masina mass tühja paagiga kilogrammides
6. Mootori töökiirus ja -võimsus
7. Tootmisaasta
8. Matriklinumber
9. Toote kood

 Kirjutage joonis (1:10) vastavasse kasti oma masina matriklinumber.

Toote identifikatsioon koosneb kahest osast:

- Masina element ja seerianumbrid:
- Mootori mudel, tüüp ja seerianumbrid:

 **Kasutage neid identifitseerimise vahendeid alati, kui võtate ühendust volitatud hooldustöökajaga.**

 **Vastavusdeklaratsiooninäidise leiate käesoleva juhendi eelviimaselt leheküljelt.**

2.6 PÕHIKOOSTISOSAD

Masin koosneb järgmistest põhikomponentidest (vt joonis 1):

- A. Šassii
- B. Rattad
- C. Rool
- D. Iste
- E. Konsool
- F. Pedaalidega juhtimisseade
- G. Eesmistest seadmete tõstekang
- H. Mootorikapott
- I. Fikseeritud mootorikarter
- L. Kaitsmete korpus
- M. Aku
- N. Kütusepaak
- O. Ülekandeõli paak
- P. Mootor
- Q. Hüdraulika pesad (Mud. 740 IOX)
- R. Lisaseadmete kiirvabastusega paigaldus

3 OHUTUSNÕUDED



Enne masina kasutamist lugege hoolikalt neid juhiseid.

3.1 ÜLDISED JUHISED



HOIATUS! Enne masina kasutamist lugege hoolikalt neid juhiseid.

Tutvuge juhtseadistega ja masina õige kasutusviisiga.

Õppige masinat kiiresti seiskama ja juhtseadiseid vabastama..

Hoiatuste ja juhiste mittejärgimine võib põhjustada elektrilööke, tulekahjusid ja/või raskeid vigastusi.

Hoidke kõik hoiatused ja juhised tuleviku tarbeks alles.



Ärge kunagi lubage masinat kasutada lastel või isikutel, kes pole tutvunud käesolevate juhistega.

Kohalikud määrused võivad seada piiranguid kasutaja vanusele.



Masinat ei tohi kasutada kõrvaliste isikute, eriti laste või loomade juuresolekul.



Ärge kunagi kasutage masinat, kui olete väsinud, tunnete end halvasti või olete manustanud ravimeid, uimasteid, alkoholi või aineid, mis võivad aeglustada reaktsiooni ja mõjutada otsustusvõimet.



Pidage meeles, et kasutaja vastutab teistele inimestele või nende varale põhjustatud kahjude eest.

Kasutaja kohus on hinnata võimalikku ohtu alal, kus tööd tehakse, ja rakendada kõiki vajalikke ettevaatusabinõusid, tagamaks enda ja teiste ohutust, eriti kallakutel või konarlikul, libedal ja ebastabiilsel maapinnal.



Kui soovite masina kellelegi teisele müüa või laenata, siis hoolitsege selle eest, et kasutaja vaataks eelnevalt läbi õik juhendis olevad juhised.



Ärge lubage lastel või teistel reisijatel sõita masinal koos teiega, nad võivad maha kukkuda ja raskelt vigastada saada, või takistavad nad masina ohutut juhtimist.

**Masina juht peab jälgima täpselt juhtimisjuhiseid, eriti:**

- Peab tööajal olema keskendunud ega lasta tähelepanu kõrvale juhtida;
- Peab meeles pidama, et nõlvakul masina üle kontrolli kaotamisel ei piisa piduri kasutamisest. Peamised põhjused kontrolli kaotamisel on:
 - Vähene rataste haardumine
 - Ülemäärane kiirus;
 - Ebapiisav pidurdamine;
 - Töökohas sobiv masin;
 - Puudulikud teadmised maapinna tüübist, eriti kallakutest, tulenevatest eripäradest;
 - Masina vale kasutamine järelevoos;



Masin on varustatud mikrolülite ja ohutusseadistega, mida ei tohi kunagi muuta ega eemaldada, vastasel juhul katkeb garantii kehtivus ning tootja ei vastuta tagajärgede eest. Iga kord enne masina kasutamist veenduge, et ohutusseadised töötavad.

3.2 ETTEVALMISTUS

- Masina kasutamise ajal tuleb kanda vastupidavaid, libisemiskindlaid kaitsejalanõusid ja pikki pükse.
- Masinat ei tohi käivitada paljajalu või avatud sandaalidega.
- Ärge kandke lahtisi rippuvaid riideid, ehteid, lehvivaid rõivaid või paelu ja lipse.
- Pikad juuksed siduge kinni. Kasutage alati kuulmiskaitsevahendeid.
- Kontrollige eelnevalt tööala ning eemaldage kõik, mis võiks masina alt välja paiskuda või kahjustada niitmisseadet või mootorit (kivid, oksad, traat, kondid, jne).

**TÄHELEPANU: OHTLIK! Kütus on kergetisüüv aine.**

- Säilitage kütus sobilikes anumates;
- Lisage kütust ainult leetri abil ja lahise taeva all, ärge suitsetage samal ajal, kui käitlete kütust.
- Lisage kütust enne mootori käivitamist; ärge lisage kütust ega eemaldage paagilt korki siis, kui mootor töötab või on soe.

- Kui kütus maha voolab, ärge käivitage mootorit, vaid lükake süttimise vältimiseks masin sellest kohast eemale kuni kütuseaurud on lahtunud.
- Sulgege korralikult paagi ja kütusekannistri korgid.

**Asendage katkised summutid.**

Enne kasutamist vaadake masin üle ja pöörake erilist tähelepanu niitmisseadmele ja kontrollige, et niitmisseadme ning kinnituskruvid oleks terved ja kulumata.

Tasakaalu säilitamiseks vahetage niitmisseade ja kulunud või kahjustatud kruvid välja üheskoos.

Vajalikke parandusi tuleb teha selleks spetsialiseerunud töökojas.



Kontrollige perioodiliselt aku seisukorda. Vahetage see välja, kui kahjustada on saanud aku korpus, kaas või klemmid.

3.3 KASUTAMINE

Mootorit ei tohi käivitada suletud kohas, kuhu võib koguneda ohtlik vingu-gaas.

Käivitage ainult vabas õhus või hästi õhutatud kohas.

Pidage meeles, et heitgaasid on mürgised.



Kasutage lumepuhurit ainult päeva-valguses või hea valgustusega, hea nähtavuse tingimustes.

Hoidke isikud, lapsed ja loomad tööalalt eemal.



Võimalusel vältige märjas rohus töötamist. Ärge töötage vihma käes või tormiohuga. Masinat ei tohi kasutada rasketes ilmastikuoludes, eriti äikese võimaluse korral.



Enne mootori käivitamist vabastage niitmisseade või jõusirdevõll ja viige ülekanne vabakäigule.



Olge nähtavust segavatele takistustele lähenedes ettevaatlik.



Lülitage seisupidur masina parkimisel alati sisse.

 Masin ei tohi kasutada kallakutel, mille kalle on liikumissuuna suhtes suurem kui 10° (17%).

 "Ohutut" nõlvakut ei ole olemas. Kallakul murul liikumisel tuleb alati olla väga ettevaatlik. Ümbermineku või kontrolli kaotamise vältimiseks:

- Ärge peatuge ega startige järsult, kui olete tõusul või langusel;
- Vedu vabastage aeglaselt ning hoidke ülekanne alati sees, eriti laskumisel;
- Kallakul ja kurvides tuleb sõita vähendatud kiirusega;
- Olge ettevaatlik kraavide, aukude ja varjatud ohtude suhtes.
- Ärge kunagi niitke piki kallakut. Kallakul tuleb liikuda ainult üles- ja allasuunas, mitte pikisuunas, tuleb pöörata tähelepanu ümberpööramiseks ja sellele, et ülemised rattad ei sõidaks vastu takistusi (kive, oksid, juuri, jne), mis võiks põhjustada külglisemist, ümberminemist või kontrolli kadu masina üle.

 Enne kallakul suuna muutmist vähendage kiirust ja kui jätate masina valveta seisma, siis aktiveerige alati seisupidur.

 Olge ettevaatlik järsakute, kraavide või vallide läheduses töötades. Masin võib ümber minna, kui selle ratas sõidab üle serva või kui serv mureneb.

 Olge eriti ettevaatlikud, kui töötate tagasikäigul. Enne tagasikäigule minemist ja selle ajal vaadake selja taha, veendumaks takistuste puudumises.

 Olge ettevaatlikud, kui veate mingit koormat või raskeid tööriistu:

- Veovardal kasutage ainult lubatud kinnituskohti;
- Vedage vaid koormusi, mida on võimalik hõlpsasti kontrollida;
- Ärge pidurdage järsult. Olge tagasikäigul liikudes ettevaatlikud;
- Kasutage vastukaalu või raskusi ratastel, kui juhendis on seda soovitatud.

 Vabastage niitmisseade või jõusiirdevõll ja tõstke niitmisseade ülemisse asendisse, kui liigute üle muruta ala või kui viite masinat ühelt alalt teisele.

 Jälgige liiklust ristmikel või sõiduteede läheduses sõites.

 **TÄHELEPANU!** Masin ei ole mõeldud sõitmiseks üldkasutatavatel teedel. Selle kasutamine (järgides liikluseeskirju) tohib toimuda ainult eraldatud erateedel, kus ei ole liiklust.

 Masinat ei tohi kasutada, kui piirded on kahjustatud.

 Hoidke käed ja jalad liikuvatest masinuosadest eemal. Ärge seiske väljalaskeava ees.

 Ärge jätke töötava mootoriga masinat kõrge heina sisse, et vältida tuleohtu.

 Tarvikute kasutamisel ärge kunagi sunake väljalaskeava kellegi poole, kes selle kõrval seisab.

 Kasutage üksnes tarvikuid, mis on masina tootja poolt heaks kiidetud.

 Masinat ei tohi kasutada kui tarvikud/tööseadmed ei ole paigaldatud ettenähtud kohtadesse. Ilma abiseadisteta sõitmine võib mõjuda negatiivselt masina stabiilsusele.

 Olge ettevaatlikud kogumiskottide kasutamisel, sest see võib masina stabiilsuse ohtu seada, eriti kallakutel.

 Ärge muutke mootori reguleereseadistust ja ärge kiirendage mootorit ülemäära.

 Ärge puutuge mootoriosi, mis kuumenevad kasutuse ajal. Põletusoht.

 Vabastage transpordi ajaks niitmisseade või jõusiirdevõll, viige ülekanne tühikäigule ja aktiveerige seisupidur, peatage mootor ja eemaldage võti (vedenduge, et kõik liikuvad osad oleksid täielikult peatunud):

- Iga kord kui jätate masina valveta või lahkute istmel;
- Enne takistuste eemaldamist või väljavoolu puhastamist;
- Enne masina kontrollimist, puhastamist või sellega töötamist;
- Pärast võõrkehaga kokku pörkamist. Kontrollige, et masin ei oleks saanud kahjustada ning enne uuesti kasuta-

mist sooritage vajalikud parandamistööd;



Vabastage niitmisseade või jõusiirdevõll ja peatage mootor (veenduge, et kõik liikuvad osad oleksid täielikult peatunud):

- Enne bensiini tankimist;
- Iga kord, kui eemaldate või panete tagasi kogumiskoti;
- Enne niitmiskõrguse seadistamist juhul, kui seda ei saa teha juhiistmelt.



Vabastage transpordi ajaks niitmisseade või jõusiirdevõll või siis, kui need ei ole kasutuses.



Enne mootori peatamist vähendage gaasi. Sulgege töö lõpus kütuse pealevool, vastavalt juhendis selgitatule.



Olge tähelepanelik, kui kasutate niitmisseadet, millel on rohkem kui üks nitija, sest ühe pöörlemine võib määrata ka teiste pöörlemise.



HOIATUS - Masinaga töötamise ajal esinevate tõrgete või õnnetusjuhtumite korral seisake kohe mootor ja viie masin eemale, vältimaks edasiste kahjude tekitamist. Kui masina kasutaja või kolmandad isikud on vigastatud, võtke tarvitusele antud olukorra jaoks kõige sobivamad esmaabimeetmed ja pöörduge vajadusel ravi saamiseks arsti poole. Eemaldage hoolikalt mustus, mis võib tekitada kahju või vigastada inimesi või loomi.



TÄHELEPANU – Antud kasutusjuhendis toodud müra- ja vibratsioonitase on masina kasutamise maksimumnäitajad. Tasakaalust väljas löikeelement, liigne liikumiskiirus, hoolduse puudumine mõjutavad märkimisväärselt müra ja vibratsiooni. Seetõttu on vajalik tarvitusele võtta ennetavaid meetmeid, et hoida ära kõrgest mürast ja vibratsiooni survest põhjustatud kahjustused; tegeleda masina hooldusega, kanda müravastaseid kõrvaklappe, teha töö ajal pause.

3.4 HOOLDUS JA HOIULEPANEK



TÄHELEPANU! - Enne puhastamist või hooldust eemaldage võti ja lugege üle vastavad juhised. Kõikides kätele ohtlikes olukordades kandke töökindaid.



HOIATUS! - Ärge kunagi kasutage masinat, kui selle osad on kulunud või kahjustatud. Defekttsed või kulunud osad tuleb alati välja vahetada, neid ei tohi parandada. Kasutage ainult originaalvaruosi: Mitte-originaalosa kasutamine ja/või valesti paigaldatud osad vähendavad masina ohutust, võivad põhjustada õnnetusjuhtumeid või tekitada vigastusi, mille eest tootja mingil juhul ei vastuta.



Kõik reguleerimis- ja hooldustoimingud, mida pole siinkohal kirjeldatud, peab teostama edasimüüja või volitatud hooldustehnik, kellel on olemas vajalikud teadmised ja vahendid, tagamaks, et töö teostatakse õigesti, säilitades masina ohutusklassi ja algseid töötingimusi. Kõik reguleerimis- ja hooldustoimingud, mida pole selles kasutusjuhendis kirjeldatud, tuleb teostada edasimüüja juures või spetsialiseerunud hooldustöökojas.

- Pärast iga kasutamist eemaldage süütevõti ja kontrollige võimalikke kahjustusi.
- Mutrid ja kruvid peavad olema alati korralikult kinni, et tagada masina ohutu tööseisukord. Ohutuse ja töökindluse eesmärgil on regulaarne hooldus hädavajalik.
- Kontrollige regulaarselt, et niitmisseadme kinnituskruvid oleksid korralikult kinni.



Niitmisseadme käsitlemisel, paigaldamisel ja eemaldamisel, kandke kaitsekindaid.



Teritamise ajal säilitage niitmisseadme tasakaal. Kõik niitmisseadmega seotud tegevused (demonteerimine, teritamine, tasakaalustamine, tagasi monteerimine ja/või asendamine) on tööd, mis nõuavad erilisi teadmisi lisaks vastavate tööriistade kasutamisoskusele; ohutuse huvides on oluline, et neid sooritataks ainult spetsialiseerunud teeninduskeskustes.

- Kontrollige regulaarselt pidurite tööd. Oluline on vajadusel pidureid hooldada ja remontida.
- Asendage kahjustatud hoiatus- ja juhiskleebised.
- Kui transpordiasendi jaoks puudub mehaaniline lukk, tuleb niiduki seadmed parkimise, hoiustamise või järelevalveta jätmise ajaks maapinnale toetuma lasta.
- Hoiustage masinat nii, et lapsed sellele juurde ei pääseks.



Ärge jätke täis paagiga masinat kohta, kus kütuseaurud võiksid kokku puutuda lahtise leegi, sädemete või kuumuseallikaga.

- Laske mootoril jahtuda enne, kui liigutate masinat mõnda muusse keskkonda.
- Tuleoahu vähendamiseks hoidke mootor, summuti, aku asukoht ja kütuse hoidmise koht alati rohust, lehtedest ja üleliigsest määrdeainest puhtana.
- Põlenguoahu vähendamiseks kontrollige regulaarselt masinat õli ja/või kütuselekete suhtes.
- Kui tühjendate paagi, siis tehke seda väljas ning külma mootoriga.
- Ärge kunagi jätke süütevõtit sisse või laste või teiste isikute käeulatuses. Enne iga hooldust eemaldage süütevõti.



TÄHELEPANU! - Aku sisaldab hapet. Mehaanilise kahjustuse või ülelaadimise korral võib hape välja lekkida. Vältige happe ja ükskõik millise kehaosa kokkupuutumist.



Happe aurude sissehingamine kahjustab limaskesti ja teisi siseelundeid. Pöörduge viivitamatult arsti poole.



TÄHELEPANU! - Ärge kunagi akut üle laadige. Ülelaadimine võib põhjustada aku plahvatamist, paisates happe igale poole laiali.



TÄHELEPANU! - Hape tekitab tõsist kahju tööriistadele, riietele ja teistele materjalidele. Loputage maha voolanud hape viivitamatult veega ära.



Ärge lühistage aku klemme. Tekivad sädemed, mis võivad põhjustada põlengu.



TÄHELEPANU hüdrauliliste osade käsitlemisel. Rõhu all oleva hüdraulika vedeliku väljapääsemine võib läbistada nahka ja nõuab kohest arsti poole pöördumist.

3.5 TRANSPORT



TÄHELEPANU! - Kui transpordite masinat veoki või järelkäru peal, siis kasutage sobilikku vastupidavuse, laiuse ja pikkusega pealesõiduteed. Transpordi ajaks sulgege kütusekraan (kui see on), langetage niitmisseade või lisatarvik, aktiveerige seisupidur ja kinnitage masin korralikult kettide või trosside abil transpordivahendi külge.

3.6 KESKKONNAKAITSE

- Masina kasutamisel jälgige alati keskkonnanõudeid, see on meie kõigi kooselu ja keskkonna huvides. Üritage naabreid mitte häirida.
- Pakendite, õli, kütuse, filtrite, kulunud varuosade või teiste keskkonnatundlike osade ümbertöötlemisel tuleb järgida kehtivaid nõudeid; neid jääke ei tohi visata tavaprügi hulka, vaid need tuleb eraldada ja viia kogumiskeskustesse, kus materjalid ümber töödeldakse.
- Niidetud rohi teisaldage ja komposteerige vastavalt kehtivatele seadustele.
- Masina kasutusest eemaldamisel ei tohi masinat visata loodusesse, vaid see viia kogumiskeskusse, vastavalt kehtivatele nõuetele.

4 KINDLUSTAGE MURUNIIDUK

Kontrollige muruniiduki kindlustuse kehtivust. Võtke ühendust kindlustuskompaniaga.

Teil peaks olema täielik kindlustus liiklusõnnetuse, tulekahju, kahjustuste ja varguse vastu.

5 MONTEERIMINE



Masinat ei tohi kasutada enne peatükis "MONTEERIMINE" toodud juhiste lõpule viimist.



Pakkige lahti ja monteeri ainult tasasel ja kõval pinnal, kus on piisavalt ruumi masina ja pakendite liigutamiseks, kasutades alati sobivaid tööriistu.

5.1 MONTEERITAVAD KOMPONENDID (3)

Masin tarnitakse lahti monteeritud istme, käetuge-de, rooli, veovarida, kiirühenduse tugeodega ning oma kohale paigutatud kuid ühendamata akuga. Pakendiga on kaasas monteeritavad komponendid (3), mis on loetletud alljärgnevas tabelis:

[740 IOX; 540 IX]			
Pos.	N.	Kirjeldus	Mõõtmed
A	2	Painduv kaabel	6 x 36
B	2	Süütevõti	/
C	1	Üldlüli võti	/
D	2	Käetoed	/
E	4	Istme kruvid	M8 x 20
F	10	Lõõtsa kinnitused	/
G	4	Istme torumuhvid	/
H	4	Vedruseibid	M8
L	4	Kuusantkrugi	M8 x 20
M	1	Pakihoidja	/
N	4	TORX kruvid (paki-hoidja kruvid)	M6 x 20
O	1	Tõmbeplaat	/
P	2	Äärisega mutter	M8
R	2	Kiirvabastusega paigaldus	/

[340 IX]			
Pos.	N.	Kirjeldus	Mõõtmed
A	2	Painduv kaabel	6 x 36
B	2	Süütevõti	/
C	1	Üldlüli võti	/
D	2	Käetoed	/
M	1	Pakihoidja	/
N	4	TORX kruvid (pakihoidja kruvid)	M6 x 20
O	1	Tõmbeplaat	/
P	2	Äärisega mutter	M8
Q	2	Vite testa esagonale	M8 x 20
R	2	Kiirvabastusega paigaldus	/
S	2	Istme kinnituskruvid	M8

5.2 STE

Paigaldage iste järgmiste juhiste abil..

5.2.1 Käetugede paigaldamine (6)

Käetoed ja nende paigaldamiseks vajalikud osad

tarnitakse eraldi pakendis.

5.2.2 Istme paigaldamine (5) (Mod. 740 IOX, 540 IX)

1. Katke 4 liugpinda (5:A) kerge määrdeaine-kihiga.
2. Võtke 4 kruvi (M8 x 40) koos vedruseibide ja muhvidega. Vaata (5:B).
3. Tõstke istmetugi (5:C) vertikaalsesse asen-disse.
4. Lükake iste vastu tuge ja pange koost (5:B) toe avasse (5:D).
5. Kinnitage iste toe külge asendis, kus kinni-tuskruvide avad jäävad ligikaudu liugurite keskele.
6. Paigaldage ja keerake kinni 4 kruvi (5:B).
7. Kruvide pingutusmoment: 20±25 Nm.



Kruvide keeramine pingutusmomendi-ga üle 25 Nm rikub istme.

8. Kinnitage tooli ühendus (5:E) ja kaabelduse ühendus (5:F).



Kui ühendused ei ole ühendatud, siis masin ei käivitu.

9. Pange kaabel läbi kinnitusklambri (5:H) ja fikseerige selle asend.

5.2.3 Istme paigaldamine (5) (Mod. 340 IX)

1. Iste tarnitakse komplekteerituna toepilaadil.
2. Asetage iste oma kohale seades kohakuti istmeplaadi avad ja alumise plaadi avad..
3. Sisestage kruvid (M8x40) istme toe avadesse ja istmeplaadi avadesse.
4. Kinnitage iste kruvide abil oma kohale. Pingutusmoment: 20±25 Nm.



Kruvide keeramine pingutusmomendi-ga üle 25 Nm rikub istme.

5.2.4 Lõõtsa monteerimine (7) (Mod. 740 IOX, 540 IX)

1. Kinnitage ise 2 kruviga (7:B).
2. Paigaldage lõõts (7:A) oma kohale.
3. Kinnitage lõõts 10 pulgaga (7:C).

5.2.5 Paigaldage pakiraam (8)

Paigaldage pakiraam (8:B) 4 kruvi (8:C) abil istme seljatoe (8:A) külge.

5.3 ROOL (9)

1. Lükake roolimuhv (9:A) roolisambal 10:A põhja.
2. Joondage muhvi ja roolisamba avad.

3. Avade (9:C) joondamise järel paigaldage kaks tihvti (9:D).

5.4 TÕMBEPLAAT (10)

Paigaldage tõmbeplaat (10:A) seadme taha. Kasutage kruve ja mutreid (10:B; 10:C). Pingutusmoment: 22 Nm.

5.5 KIIRVABASTUSEGA PAIGALDUS (1:P)

Kiirühendused ja nende paigaldusjuhised tarnitakse eraldi karbis. Paigaldage kiirühendused seadme esisillale.

5.6 AKULAADIMINE



Aku peab enne esimest kasutamist olema täiesti täis.



Akulaadimise kohta vaadake 9.8.

5.7 REHVIRÕHK

Rehvirõhu tarvis vaadake "0 Tehniliste andmete tabel"

5.8 TARVIKUD

Lisatarvikute paigaldamisel järgige iga lisatarvikuga kaasasolevat kasutusjuhendit.



Õigete lisaseadmete kasutamise kohta küsige lähemat infot volitatud müüjijärgses teenindusest.



Märkus: Sellisel juhul kuulub niitmiseseade lisatarvikute hulka.

6 KONTROLL- JA JUHTSEADMED

6.1 MOOTORIKAPOTT (11)

Mootorikapotti saab avada allkirjeldatud viisil:

1. Keerake 2 kruvi (11:A) 90°.
2. Tõmmake käepidet (11:B) üles ja samal ajal tõstke kapott (11:C) ettevaatlikult üles.
3. Mootorikapoti sulgemiseks tuleb vajadusel sellele kergelt suruda kuni see jääb käepidemete (11:B) külge. Keerake 2 kruvi (11:A) 90°.



Keelatud on käivitada mootorit lahtise kapotiga.

6.2 VÕTMEGA ÜLDLÜLITI (12)

Elektritoide käivitub võtmest (12:A). See asub mo-

otorikapoti (1:H) all, üldlülitit juurde pääsemiseks tuleb mootorikapott avada (vt 6.1).

Pange võti (12:A) üldlülitisse, vajutage ja keerake paremale, käivitub elektrisüsteem. Elektritoite väljalülitamiseks keerake võtit vasakule.



Võtit saab välja võtta ainult vasemas asendis.

6.3 SIDUR-SEISUPIDUR (13:A)



Ärge kunagi vajutage seda pedaali sõidu ajal. Esineb jõuülekande ülekuumenemise oht.

Pedaalil (13:A) on järgmised kolm asendit:



Vabastatud. Edaspidikäik sees.



Seisupidur ei ole rakendatud.



Täiesti alla vajutatud. Edaspidikäik väljas. Seisupidur on täielikult rakendatud, kuid mitte lukustatud. Seda asendit kasutatakse ka rikkepidurina.

6.4 INHIBIITOR, SEISUPIDUR (13:B)



Inhibiitor lukustab „siduri-piduri” pedaali allavajutatud asendis. Seda funktsiooni kasutatakse masina lukustamiseks kallakutel, transpordi ajal jms, kui mootor ei tööta.

Lukustamine:

1. Vajutage pedaal (13:A) täiesti alla.
2. Lükake inhibiitor (13:B) paremale.
3. Vabastage pedaal (13:A).
4. Vabastage inhibiitor (13:B).

Lukustuse avamine:

1. Vajutage ja vabastage pedaal (13:A).

6.5 VEOPEDAAL (13:C)

Pedaal (3:F) määrab hammasülekande suhte mootori ja veorataste vahel (=kiiruse).

Kui pedaal vabastatakse, rakendub sõidupidur.



(○) Vajutage pedaali ettepoole – masin liigub edasi.

(○) Pedaalil koormus puudub – masin on

(○) stationaarne.

Vajutage pedaali tahapoole – masin

tagurdab.

Vabastage pedaal survest – masin pidurdab.

Pedaali ülemisel seksioonil on reguleerimisplaat, mis võimaldab pedaali seadistada vastavalt juhi jalale.



Kui masin pedaali vabastamisel ei pirdurda, tuleks kasutada vasakut pedaali (13:A) rikkepidurina.

6.6 ROOLIRATAS (13:E)

Rooliratta kõrgus on vabalt reguleeritav.

Vabasta reguleerimisnupp (13:D) roolisambal ja tõsta või langeta rool soovitud asendisse. Kinnitage.



Ärge reguleerige rooliratast sõidu ajal.



Ärge kunagi pöörake rooliratast, kui masin on stationaarne ja tööseade on alla lastud. Esineb servo- ja roolimehhanismi liigkoormuse oht.

6.7 GAASI JUHTIMISSEADE (KIIRENDI) (14:A)

Juhtimisseade masina töörežiimi seadistamiseks.



1. Täisgaas – kui masin töötab, tuleks alati kasutada täisgaasi.



2. Tühikäik.

6.8 CHOKE JUHTSEADE (14:B)

Kasutatakse mootori külmalt käivitamiseks. Choke seadmel on kaks asendit.



1. Täiest väljas — choke on sees (külmalt käivitamiseks)

2. Tõmmatud taha — choke on väljas (tavaline töö ja mootori soojalt käivitamine)



Kui mootor on soe, siis ärge choke käivitust kasutage.

6.9 SÜÜTEVÕTI (14:C)



Võtmet lülitatakse masin sisse/välja.

- Masina käivitamiseks pange võti (14:C) sisse ja keerake "I" (SEES) asendisse. Kõik tuled ekraanil ja helisignaali peaks korraks sisse lülituma. Ekraanile jääb aktiivsena vaid "loenduri" funktsioon, õlitaseme tuli (kustub automaatselt pärast mootori käivitamist) ja seisupiduri märgutuli, kui see on aktiveeritud, ning juhiistme märgutuli, kui sellel ei istu kedagi.
- Masina väljalülitamiseks keerake võti "O"-asendisse.



Võtit on võimalik eemaldada ainult "O"-asendis.



Kui juhti ei ole ja võti on "I"-asendis, siis hakkab pärast 30 sekundit tööle helisignaali. 5

6.10 EKRAAN JA KONSOOLI MODE KLAHV (14:D; 15) (Mod. 740 IOX, 540 IX)



MODE klahvi (14:E). MODE klahvi abil saab valida järgmiste märgutulede vahel: tunniloendur, õhutemperatuur, mootori pöörete arv, aku. Lisaks on võimalik sisse lülitada latern, ilma et tuleks toetuda valgusandurile.

- Vajutage klavh korraks alla ja laske uuesti lahti, et käivitada ekraani märgutuled, vastavalt erinevatele funktsioonidele. Ekraanile kuvatakse kiri vastavalt valitud ikooniga seotud andmetele, viimane märk on jäetud mõõtühikule.
- Laterna sisse või välja lülitamiseks hoidke klavhi üle 1 sekundi all.



Laterna automaatrežiim lülitub automaatselt sisse iga masina käivitamise järel.

Numbrid (15:A). Osa ekraanist, kuhu kuvatakse kiri erinevate funktsioonide kohta.



Tunniloendur (15:B). Ekraanile kuvatakse läbitud sõidutundide arv, jagatuna tundideks ja kümnenditundideks. Töötab ainult siis, kui mootor käib. Mõõtühik on tähistatud tähega H



Õhutemperatuur (15:C). Numbritega kuvatakse õhutemperatuur. Mõõtühik on tähistatud tähega C



Pöörete loendur (15:D). Numbritega kuvatakse mootori pöörete arv. Kui mootori töö koos jõuvõtvõlliga ei ole optimaalne (üle 2500 rpm), siis hakkab see vilkuma. Viige juhtimisseade täisgaasile.



Teenindus (15:E). Annab märku vajadusest hoolduse järele. Numbrid hakkavad vilkuma, kui masina kasutustundide arv näitab vajadust hooldustööde järele.

Vilkumine kestab kaks minutit ja sellel on teiste ekraani funktsioonide ees prioriteet. Sellel hetkel MODE klavh ei tööta.

Pärast 9999 tundi alustab tunniloendur nullist. Pärast 999 tundi ei kuvata enam minuteid.



Aku (15:F). Numbritega kuvatakse akupinge.



Jõuvõtuvõlli (15:G). Kui võlli on aktiveeritud, siis märgutuli süttib.



12V ON/OFF (15:H). Kui tagumine seade on aktiveeritud, siis märgutuli süttib.



Tuli (15:I). Märgutuli süttib, kui latern, mida tavaliselt käsutab valgusandur, lülitatakse sisse.



Suurim kalle (15:L). Numbrid hakkavad vilkuma, kui masina kalle ületab 10°.



Kui sensor ei tööta, siis kuvatakse veateade "TILT FAULT".



Seisupiduri pedaal (15:M). Märgutuli annab märku sisselülitatud seisupidurist.



Iste (15:N). Märgutuli annab märku, et juhistemel puudub juht.



Õli (15:P). Kui märgutuli süttib masina töö ajal, siis tähistab see õlitaseme vähesust.

6.11 TULEDE JUHTIMINE JA TAGUMINE LISASEADE (14:D; 15) (Mod. 340 IX)



Tulelülitil/12V (14:E) Vajutades tulelülitil/12V aktiveeritakse tulede süütamine ja tagumine lisaseade.



Kui juhtseade on sisse lülitatud, siis süttib ümber nupu led-tuli.

- Tule manuaalselt sisse ja välja lülitamiseks vajutage korraks nupule ja laske lahti. Kui juhtseade on sisse lülitatud, siis süttib nupu kohal led-tuli.
- Hoidke nuppu rohkem üle 1 sekundi all, et tagumist lisaseadet sisse või välja lülitada. Kui juhtseade on sisse lülitatud, siis süttib nupu all led-tuli.

6.12 TUNNILOENDUR (14:D; 15) (Mod. 340 X)



Tunniloendur (15:B). Ekraanile kuvatakse läbitud sõidutundide arv, jagatuna tundideks ja kümnenditundideks. Töötab ainult siis, kui mootor käib. Mõõtühik on tähistatud

tähega H.

Pärast 9999 tundi alustab tunniloendur nullist. Pärast 999 tundi ei kuvata enam minuteid.

6.13 KÄITUSVÕLL (14:F)



Jõusirdevõlli sisse- ja välja lülitamise nupp (14:F). Jõusirdevõlli sisse või välja lülitamiseks vajutage nuppu.

6.14 NIITMISKÕRGUSE REGULEERIMINE (14:G)

Masinal on kaks nuppu niitmiskõrguse reguleerimiseks.



Lõikekõrguse suurendamiseks vajutage.



Lõikekõrguse vähendamiseks vajutage. Niitmisseade ühendatakse pistikusse (16:A).

6.15 TAGUMISE LISASEADME REGULEERIMINE (14:H; 14:I)

Masin on varustatud elektrilise juhtimisseadmega, millega reguleeritakse tagumist lisaseadet (lisavarustuses).

Pistik (17:B) (lisavarustuses), kuhu ühendatakse lisaseade, asub masina tagaosas paremal pool.



Nupust saab tagumist lisaseadet alla lasta ja üles tõsta.



6.16 TAGUMISE LISASEADME JUHTSEADE (14:L)

Masin on eelseadistatud taha ühendatava elektrilise tarviku jaoks.

Pistik (17:A), kuhu ühendatakse lisaseade, asub masina tagaosas paremal pool.



Tagumise lisaseadme elektritoite sisse ja välja lülitamiseks vajutage nuppu.

Tagumise seadme võimsuse tarvis vaadake "0 TEHNILISTE ANDMETE TABEL"



Kasutage üksnes STIGA SpA poolt heaks kiidetud lisaseadmeid.

6.17 LISASEADMETE HÜDRAULILINE TÕSTJA (1:G)

Hüdrauliline tõstmisseade on sisse lülitatud ainult siis, kui mootor töötab ja pedaal (13:A) on vabastatud. Lisatarvikute tõstmise seadet kontrollitakse kangist (14:M).

Kang võib olla alljärgnevas 4 asendis:

 Ujuv asend. Asetage kang kõige eespoolsemasse asendisse, kus see lukustub. Selles kohas lastakse tarvik alla ujuvasse asendisse. Viimasel juhul toetub see alati maapinnale osutades samasugust survet, ning on võimeline järgima maapinna kontuuri. Tööde ajal kasutage ujuvat asendit.

 Allalaskmine Tarvik lastakse alla arvestamata selle kaalu.

 Puhkeasend (keskel). Pärast tõstmist või langetamist naaseb kang puhkeasendisse. Tarvik säilitab viimase käsu ajal antud asendi.

 Tõstmine. Asetage kang kõige tagumisse asendisse, kuni tarvik on saavutanud võimalikult kõrge asendi (transpordiasend). Seejärel laske kang lahti: tarvik jääb lukustatuna transpordiasendisse.

6.18 HÜDRAULILISTE ÜHENDUSTE JUHTIMISKANGID (14:O; 14:N) (Mod. 740 IOX)

Lisaseadme liigutamiseks käituge järgnevalt: Kaks hooba (14:O; 14:N) juhivad hüdraulilisi ühendusi (18:A; 18:B), mis asuva ees vasakul.

Ühenduste juurde pääsemiseks eemaldage kruviga kinnitatud kaitsekarter (18:C).

Ühendage lisaseadme hüdraulilised voolikud AUX1 või AUX2 (18) ühenduse külge.

Mõlemal hooval on kolm asendit:

Asend Edasi/Tagasi: kui liigutate hooba selles suunas, siis liigub ühendatud lisaseade ettenähtud suunas (vaadake lisaseadmega kaasasolevat dokumentatsiooni).

Keskmine asend: puhkeasend.

Lisaseadme liigutamiseks käituge järgnevalt:

- Lükake hooba edasi/tagasi kuni saavutate soovitud liikumise.
- Seadme hoidmiseks soovitud asendist laske hoob lahti, hoob liigub automaatselt puhkeasendisse.

6.19 ÜLEKANDE VABASTAMISE/SISSELÜLITAMISE HOOB (19)

Muutuva ülekande vabastamise hoob.

 **Vabastamishoob ei tohi kunagi olla välimise ja sisemise asendi vahepeal. Ülekanne kuumeneb üle ja saab kahjustada.**

Hoovad võimaldavad masinat käsitsi (tõugates või vedades) ilma mootori abita liigutada. Kaks asendit:

Kaks asendit:



1. Ülekanne sees = kang väljas. Tavalisel kasutamisel annab hoova selles asendis lukustumisest märku

üks klikk.

2. Ülekanne vabastatud = kang seespool. Masinat saab liigutada käsitsi.

Masinat ei või pukseerida pikki vahemaid ega suurtel kiirustel. Ülekanne võib kahjustada saada.



Masinaga ei tohi töötada nii, et kõige eesmine hoob on välimises asendis. Esitlje kahjustuse ja õlilekke oht.

6.20 ISTME REGULEERIMINE (20)



Istme seljatoe saab lükata ette ja taha. Istme soovitud asendisse seadmiseks:

1. Viige juhthoob (20:A) üles.
2. Seadke iste soovitud asendisse.
3. Vabastage juhthoob (20:A) istme lukustamiseks.

Lisaks on võimalik vedrustust reguleerida vastava nupu (20:B) [740 IOX / 540 IX] abil.

- Vedrustuse jäigemaks muutmiseks, keerake nuppu päripäeva.
- Vedrustuse lõdvemaks muutmiseks, keerake nuppu vastupäeva.



Keerake nuppu, kuni saavutate soovitud mugavuse.

Iste on varustatud turvalülitiga, mis on ühendatud masina ohutussüsteemiga.

See tähendab, et masinat ei saa käivitada, kui istmel keegi ei istu. (Vaata 7.8.2).

6.21 KIIRVABASTUSEGA PAIGALDUS (16:C)



Kiirühendusi saab eemaldada, seega on erinevate töövahendite vahetamine väga lihtne.

Kiirühendused võimaldavad liigutada niitmisseadet hõlpsalt kahe asendi vahel:

- Tavaline asend täielikult pingul rihmaga.
- 4 cm tavalisest asendist tagapool lõdvendatud rihmaga, nii et niitmisseade on põhimasinale lähemal.

Et rihma pingutusrull vabastatakse rihma küljest, lihtsustavad kiirühendused rihma ja niitmisseadme

vahetamist ning kergendavad ka pesu- ja hooldus-
sasendisse nihutamist.

Rihma pingest vabastamine (21)



Vaadake ka juhiseid, mis on kaasas tarvikuga ning kiirvabastusseadmega.

1. Eemaldage mõlemalt küljelt lukustustihvtid ja -splindid (21:C).
2. Avage kiirühendused, vajutades nende tagaosa kannaga alla (21:A).



Kui kiirühendused on avatud, lebavad niiduki haarad vabalt võlliosades, mis tähendab, et nad ei ole enam kindlalt ühenduse küljes.



Üsk kõik millise seadistamis- või hooldustöö jaoks kinnitage haarad uuesti toe külge ja sulgege need.

3. Tehke vajalikud korrigeerimistoimingud, näiteks:
 - Haakige rihm lahti.
 - Haakige niiduki haarad lahti niiduki vahetamiseks (22).

Rihma pingutamine (21, 22)

Esmalt pingutage alltoodud juhiste kohaselt ühte poolt ja seejärel teist.



Ärge pöörake hooba kätega. Muljumisvigastuste oht.

1. Asetage jalg hoovale (22:A) ja pöörake ettevaatlikult pool pöoret edasi.
2. Paigaldage lukustustihvt või -spindel (21:C).
3. Tehke sama teise poolega.

7 KÄIVITAMINE JA LIIKUMINE

7.1 KASUTUSNÕUANDED



Veenduge alati, et mootoris on õige kogus õli. See on iseäranis tähtis, kui töötatakse kallakutel (vt 7.6). Lülitage seisupidur masina parkimisel alati sisse.



Ärge pöörake rooli lõpuni, kui sõidate kõrgeima käiguga ja täisgaasiga. Masin võib kergesti ümber minna.



Hoidke käed ja sõrmed rooliliigendi ühenduskohast ja istmekandurist ohutus kauguses. Muljumisvigastuste oht.

7.2 TARVIKUTE KOMBINEERITUD KASUTAMINE (24)



Tarvikute kombineeritud kasutamise tarvis vaadake "TARVIKUTE ÕIGE KOMBINEERIMISE TABELIT" sektsioonis "0 TEHNILISTE ANDMETE TABEL"

7.3 BENSIINI LISAMINE (19)



Kasutage alati pliivaba bensiini. Ärge segage bensiini õliga.

Kütusepaagi mahutavuse kohta vaadake "0 Tehniliste andmete tabel". Kütuse tase on läbipaistvas paagis hästi näha.



MÄRKUS! Tavaline pliivaba bensiin on kiirestiriknev ja seda ei tohiks säilitada üle 30 päeva.

Kasutada võib keskkonnasäästlikku bensiini, st alkülaatbensini. Selle bensiinitüübi koostis on inimestele ja loodusele vähem kahjulik.

Nende kasutamisega ei seondu negatiivseid efekte. Ometi on olemas erinevaid alkülaatbensini tüüpe, mille kohta pole võimalik anda täpseid andmeid kasutuse ja kasulikkuse kohta.

Lähema informatsiooni jaoks vaadake alkülaatbensini tootja pakutavaid infolehti.

Ärge valage bensiinipaaki kunagi ääreni täis. Jätke vaba ruumi (= vähemalt terve täitevooliku jagu pluss 1-2 cm paagi ülemisest äärest), et võimaldada bensiinil paisuda, kui see soojeneb, ilma et kütus üle ääre voolaks.



Kui kasutamisele järgneb pikem hoiustamisperiood (nt. talvehooaeg), siis lisage paaki ainult nii palju kütust, kui läheb viimaseks töötegemiseks tarvis. Ja enne masina hoiustamist tuleb kütusepaak täielikult tühjendada (vt 10).

7.4 MOOTORIKAPOTT (10)



Mootori ja üldlüli juurde pääsemiseks vaadake 6.1

7.5 MOOTORIKARTER (30)

Mootorikarteri eemaldamiseks tuleb kõigepealt avada kapott.

7.5.1 Mootorikarteri eemaldamine

1. Eemaldage 8 kruvi (30:A)
2. Eemaldage bensiinipaagi kork.

3. Eemaldage mootorikarter (30:B).
4. Pange bensiinipaagi kork tagasi.
5. Tehke vajalikud tööd.

7.5.2 Mootorikarteri paigaldamine

1. Eemaldage uuesti bensiinipaagi kork.
2. Asetage mootorikarter (30:B) oma kohale.
3. Pange bensiinipaagi kork tagasi.
4. Keerake tagasi 8 kruvi

7.6 MOOTORI ÕLITASEME KONTROLLIMINE (25)

Tarnimisel on karter täidetud õliga.

 **Kontrollige õlitaset iga kord enne kasutamist.**

 **Mootori õlitaseme kontrollimiseks / lisamiseks vt 9.5.1.**

7.7 ÜLEKANDEÕLI KONTROLLIMINE

 **Ülekandeõli kontrollimiseks / lisamiseks vt 9.6.1.**

7.8 OHUTUSKONTROLL

Veenduge, et allpool toodud ohutuskontrolli tulemused saavutatakse antud masina kontrollimisel.

 **Ohutuskontroll tuleb läbi viia iga kord enne kasutamist.**

 **Kui mõnda allpool nimetatud tulemust ei saavutata, ei tohi masinat kasutada! Viige masin teenindustöökotta ülekontrollimiseks ja parandamiseks.**

7.8.1 Üldine ohutuskontroll

Objekt	Tulemus
Kütusevoolikud ja ühendused.	Lekked puuduvad.
Elektrikaablid.	Kõik isolatsioonid terved. Mehhaanilised kahjustused puuduvad.
Heitgaasisüsteem.	Lekked ühenduskohtades puuduvad. Kõik kruvid korralikult kinni.
Õlivoolikud	Lekked puuduvad. Kahjustused puuduvad.
Sõitke masinaga edasi/tagurpidi ja vabastage sõidupiduri pedaal.	Masin peatub.

Objekt	Tulemus
Proovisõit	Ebaharilik vibratsioon puudub. Ebaharilik heli puudub.

7.8.2 Elektriline ohutuskontroll

Olek	Tegevus	Tulemus
Juht ei ole oma kohal Seisupidur sees	Proovige mootorit käivitada.	Mootor ei käivitu Ekraanil (kui on olemas) ilmub kiri "SIT DOWN"
Juht istub oma kohal. Seisupidur väljas	Proovige mootorit käivitada.	Mootor ei käivitu. Ekraanil (kui on olemas) ilmub kiri "PRESS BRAKE".
Juht istub oma kohal. Seisupidur sees	Proovige mootorit käivitada..	Mootor käivitub.
Töötava mootori ja väljalülitatud lõikeseadmega, seisupidur sees.	Juht tõuseb juhiistmelt.	Mootor jääb tööle.
Töötava mootori ja väljalülitatud lõikeseadmega, seisupidur väljas.	Juht tõuseb juhiistmelt.	Mootor seiskub.
Töötava mootori ja sisselülitatud lõikeseadmega, seisupidur väljas.	Juht tõuseb juhiistmelt.	Mootor seiskub.
Töötava mootori ja sisselülitatud lõikeseadmega, seisupidur sees.	Juht tõuseb juhiistmelt.	Mootor seiskub.

7.9 KÄIVITAMINE / TÖÖTAMINE

 **Masina kasutamise ajal peab kapott olema kinni ja lukus.**

 **Kui masin töötab, tuleks alati kasutada täisgaasi.**

1. Avage kütusekraan (24:B).
2. Sisestage üldlülit võti (12:A).
3. Lülitage ülekanne välja (19:A) - (kang välja-pool).

- Sisestage süütevõti (14:C).
 - Ärge hoidke jalga pedaalil (13:C).
- Külma mootori käivitamine.**
- Rakendage seisupidur (13:A).
 - Viige juhtimiseseade täisgaasile (14:A).
 - Tõmmake choke (14:B) täiesti välja.
 - Keerake võti asendisse "I" ja vajutage nuppu START (14:P).



Ärge pange masinat koormusega tööle, vaid laske mootoril kõigepealt paar minutit töötada.



Kasutades masinat madala õhutemperatuuri tingimustes, soojendage seda hüdraulikaõli ja ülekande temperatuuri tõstmise teel. Vastasel juhul võib ülekannet saada kahjustada.

Sooja mootori käivitamine

- Rakendage seisupidur (13:A).
- Viige juhtimiseseade täisgaasile (14:A).
- Choke (14:B) peab olema all.
- Keerake võti asendisse "I" ja vajutage nuppu START (14:P).



Jätkamiseks vaadake juhiseid, mis on toodud lõigus 7.9.1.

7.9.1 Liikumine

Masina juhtimiseks käituge järgnevalt:

- Vajutage pedaal (13:A) täiesti alla ja laske see lahti.
- Liigutage pedaal (13:C) masina liigutamiseks.
- Minge tööalasse
- Kui masina ette on paigaldatud lisatarvik, siis käivitage käitusvõll (14:F)
- Alustage tööd.

7.10 PEATAMINE

Masina peatamiseks käituge järgnevalt:

- Vajutage seisupiduri pedaal põhja (13:A).
- Tõmmake hoob (13:B) üles.
- Vabastage pedaal (13:A).
- Laske mootoril 1-2 minutit tühikäigul töötada.
- Masina väljalülitamiseks vajutage nuppu STOP (14:P).
- Keerake võti (14:C) "0"-asendisse ja tõmmake välja.
- Sulgege kütusekraan. See on eriti oluline, kui masinat näiteks treileril transporditakse.
- Võtke üldlülit võti välja.



Kui masin jäetakse järelevalveta, eemaldage süütevõti (14:C) ja üldlülit võti (12:A).



Mootor võib vahetult pärast seiskumist olla väga kuum. Ärge puutuge summutit, silindrit ega jahutusribesid. See võib tekitada põletusi.

7.11 PUHASTAMINE



Põlenguohu vähendamiseks hoidke mootor, summuti, aku ja bensiinipaak puhtad rohost, lehtedest ja õlist. Põlenguohu vähendamiseks kontrollige regulaarselt masinat õli ja/või kütuseleketes suhtes.



Ärge kunagi kasutage kõrgsurvepesurit. See võib kahjustada võlli tihendeid, elektrikomponente ja hüdraulikaklappe.

Puhastage masin alati pärast kasutamist. Puhastamisel käituge järgnevalt:

- Ärge pritsige vett otse mootorile.
- Puhastage mootor harja ja/või suruõhuga.
- Puhastage mootori õhu sisselaskeavad.
- Pärast veega puhastamist käivitage masin ja sellele paigaldatud niitmisseadmed, et eemaldada vesi, mis vastasel juhul võib siseneda laagritesse ja neid kahjustada.

8 APARAADI KASUTAMINE



Kontrollige, et murul, mida te niitma hakkate, ei ole võõrkehi nagu kivid jne.

8.1 NIITMISKÕRGUS

Parimad niitmistulemused saate, kui niidate rohu ülemise ühe kolmandiku. Vaata joonist 32.

Kui rohi on väga pikk ja see tuleb niita tunduvalt lühemaks, siis niitke kaks korda erinevate niitmiskõrgustega.

Ärge kasutage kõige madalamaid niitmiskõrguseid, kui maapind on ebatasane.

Nii võivad niitmisterad vastu maapinda kahjustuda ja võite maha lõigata pinnase pealiskihki.

8.2 SOOVITUSED NIITMISEKS

Optimaalsete niitmistulemuste saavutamiseks järgige allpool toodud soovitusi.

- Niitke sageli
- Rakendage mootori täispõrdeid

- Niitke kuiva muru
- Kasutage teritatud seadmeid.
- Hoidke niitmisseadme alumine osa puhas

9 HOOLDUS

9.1 TEENINDUSPROGRAMM

Selleks et masin püsiks heas seisundis, ehk oleks usaldusväärne, töökindel ja keskkonnasäästlik, järgige alati **STIGA SpA** hoolduskava.

Selle kava tegevused on välja toodud kaasasolevas **STIGA SpA** kasutusjuhendis.

Põhihoolduse peab alati teostama volitatud töökoda.

Esimene hooldus ja vahehooldus tuleks teha volitatud töökojas, kuid seda võib teha ka kasutaja.

Selle sisu leiате hooldusraamatust ja tegevusi kirjeldatakse peatükis "7 KÄIVITAMINE JA KASUTAMINE", samuti allpool.

Volitatud töökojas tehtud hooldus garanteerib professionaalse töö ja originaalvaruosade kasutamise.

Iga põhihoolduse ja vahehoolduse tegemisel volitatud töökojas lüüakse hooldusraamatusse tempel. Neid hooldusi näitav hooldusraamat on väärtuslik dokument, mis tõstab masina väärtust kasutatuna.

9.2 ETTEVALMISTUS

 **Masina veeremise vältimiseks rakendage alati seisupidur.**

 **Lülitage mootor välja.**

 **Mootori kogemata käivitamise vältimiseks ühendage lahti süüteküünla/küünalde kaabel süüteküünaldest ja võtke süütevõti eest.**

 **Perioodide pikkuse teadasaamiseks vaadake peatükki 13.**

9.3 HOOLDUSTABEL

 **Vaadake peatükki "13 HOOLDUSTÖÖDE KOKKUVÕTLIK TABEL". Tabeli abil saate masina eest efektiivselt ja ohutult hoolt kanda. Selles on märgitud peamised hooldustööd ja vajalik perioodi pikkus. Teostage vastav toiming siis, kui üks neist esimesena täis saab.**

9.4 REHVIRÕHK

Reguleerige rõhku rehvides vastavalt näitudele, mis on ära toodud lõigus "0 Tehniliste andmete tabel".

9.5 MOOTORIÕLI LISAMINE JA VAHETAMINE

 **Selle hooldustöö jaoks vaadake ka juhendit, mis on masinaga kaasas.**

 **Kontrollige õlitaset enne iga masina kasutamist. Kontrollimiseks peab masin olema tasasel pinnal.**

 **Õlitase ei tohi kunagi ületada märki „FULL”. See põhjustab mootori ülekuumenemist. Kui õlitase ületab märki „FULL”, tuleb õli seni välja lasta kuni saavutatakse õige tase.**

 **Vahetage õli sagedamini, kui mootor peab töötama nõudlikes tingimustes või kui ümbritsev temperatuur on kõrge.**

9.5.1 kontroll / lisamine (26) (Mod. Honda GXV 630; 660; 690)

 Pühkige õlivarda ümbert puhtaks. Keerake lahti ja tõmmake varras välja. Pühkige õlivarras puhtaks.

Lükake õlivarras täielikult sisse ja kruvige see oma kohale.

Kruvige lahti ja tõmmake varras jälle välja. Lugege vardalt õlitase.

Lisage õli kuni märgini „FULL” (TÄIS), kui õlitase on allpool seda märki (26).

9.5.2 kontroll / lisamine (29; 27) (Mod. B&S 8270; B&S VANGUARD 18HP)

 Pühkige õlivarda ümbert puhtaks. Keerake lahti ja tõmmake varras välja. Pühkige õlivarras puhtaks.

Lükake õlivarras täielikult sisse ja kruvige see oma kohale.

Kruvige lahti ja tõmmake varras jälle välja. Lugege vardalt õlitase.

Lisage õli kuni märgini „FULL” (TÄIS), kui õlitase on allpool seda märki (29; 27).

9.6 ÜLEKANDEÕLI KONTROLLIMINE/LISAMINE



Kasutatava õlikoguse ja -tüübi kindlakstegemiseks vaadake lõiku "0 Tehniliste andmete tabel".

9.6.1 Kontrollimine / lisamine (25)

1. Asetage masin tasasele pinnale.
2. Kontrollige õlitaset paagis (25:A) Õlitase peab olema joonega tasa.
3. Vajadusel lisage seda.

9.6.2 Asendamine

Õlist tühjendamine

1. Ülekandeõli soojendamiseks laske masinal käia erinevatel kiirustel 10-20 minutit.
2. Asetage masin tasasele pinnale.
3. Rakendage seisupidur.
4. Tõmmake mõlemad vabastushoovad välja asendisse A1-B1 vastavalt joonisele (14:A, B).
5. Asetage üks anum tagatelle ja teine esitelje alla.
6. Avage õlipaak, eemaldades kaas.



Õlikorgi jaoks võib kasutada ainult 3/8" nelikantvõtit. Teised tööriistad kahjustavad korki.

1. Eemaldage õlikork tagateljel (26:A).
2. Eemaldage esiteljelt 2 väljalaskekorki. Kasutage 12 mm padrunvõtit. Laske õlil esiteljest ja torudest välja voolata (27).
3. Veenduge, et esitelje väljalaskekorkide tihendid on terved (27). Pange korgid tagasi. Pingutusmoment: 15-17 Nm.
4. Veenduge, et tagatelje väljalaskekorgi tihend on terve (26:A). Pange tagatelje kork tagasi. Pingutage õlikorki 5 Nm-ni.



Õlikork saab kahjustada, kui seda pingutada rohkem kui 5 Nm.

1. Õli väljatõmbamiseks paagi põhjast kasutage õliekstraktorit (27).
2. Kõrvaldage õli vastavalt kohalikele jäätme-eeskirjadele.

Täitmine

1. Täitke õlipaak uue õliga.
2. Veenduge, et tagatelje siduri vabastushoob on välja tõmmatud.
3. Käivitage mootor. Kui mootor on käivitatud, libiseb esitelje siduri vabastushoob automaatselt sisse.



Mootor ei tohi kunagi töötada, kui tagumise siduri vabastushoob on sisse lükatud ja esisiduri vabastushoob on välja tõmmatud (14:A-B). See kahjustab esitelje tihendeid.



Kui mootoril lastakse töötada siseruumis, tuleb heitgaaside väljalasketoru ühendada heitgaaside ekstraheerimis-seadmega.

1. Tõmmake esitelje siduri vabastushoob välja.



MÄRKUS! Õli tõmmatakse väga kiiresti süsteemi sisse. Paaki tuleb alati õli lisada kuni see jääb täis selleks, et täita süsteem õliga nii, et sellesse ei satuks õhku, mida ei tohi kunagi sisse tõmmata.

1. Seadke kiirenduspedaal edaspidiasendisse ja blokeerides puust kiilu abil (29).
2. Laske töötada edaspidiasendis üks minut.
3. Eemaldage puust kiil ja seadke kiirenduspedaal tagurpidiasendisse. Jätkake õliga täitmist.
4. Laske töötada tagurpidi üks minut.
5. Vahetage liikumissuunda kord minutis nagu eespool öeldud ja jätkake õliga täitmist kuni mullitamine paagis lõppeb.
6. Lülitage mootor välja, paigaldage õlipaagi kaas (25:B) ja sulgege mootorikapott.
7. Tehke paariminutilise proovisõit ja reguleerige õlitaset paagis.

9.7 RIHMADE ÜLEKANDED

Veenduge, et kõik rihmad on terved ja kahjustamata.

9.8 AKU

Masinal kasutatava akutüübi tarvis vaadake "0 Tehniliste andmete tabel"



TÄHELEPANU! Aku sisaldab hapet, millega kokkupuutumine on ohtlik. Käituge akuga ettevaatlikult ja ärge laske happel välja voolata.



Kui hape puutub kokku silmade või nahaga, võib see põhjustada tõsiseid vigastusi. Kui mõni kehaosa on happega kokku puutunud, loputage viivitamatult rohke veega ja pöörduge arsti poole niipea kui võimalik.

Akuedelikkku ei ole vaja ning seda ei saagi kontrollida ega lisada.

Ainus nõutav hooldus on laadimine, näiteks pärast

pikka seismist.

Akut saab laadida:

- mootori abil
- akulaadija abil.

9.8.1 Mootoriga laadimine

Akut saab sel viisil laadida vaid siis, kui akus on niipalju laetud, et seda sellega saab mootori käivitada.

- uue aku puhul ühendage akukaablid.
- Viige masin õue.
- Käivitage mootor vastavalt juhistele kasutusjuhendis.
- Laske mootoril töötada vahetpidamata 45 minutit (aeg, mille jooksul aku laetakse täielikult).
- Lülitage mootor välja.

9.8.2 Akulaadija abil laadimine



Kasutage konstantse pingega laadijat. Standardse akulaadija kasutamine võib akut kahjustada.

Täpsema teabe saamiseks pöörduge oma tavalise edasimüüja poole.



Enne akulaadija ühendamist, ühendage aku elektrisüsteemist välja.

9.8.3 Eemaldamine/paigaldamine

Aku on akukatte taga (30:C).

Akule ligi pääsemiseks käituge järgnevalt:

1. Keerake kütusekraan (24:B) kinni.
2. Eemaldage 3 kruvi (31:A).
3. Tõstke akukate (31:B) üles.
4. Eemaldage akuhoidja (31:D), selleks keerake lahti kaks kruvi (31:E).
5. Tõmmake aku (31:C) osaliselt oma kohast välja.
6. Ühendage must kaabel (negatiivne) lahti.
7. Ühendage punane kaabel (positiivne) lahti.
8. Asendage tühi aku.
9. Ühendage punane juhe aku positiivse klemmiga (+).
10. Lükake uus aku oma kohale.



Tähelepanu: aku lükkamise ajal hoidke punast kaablit, et see ei jääks kinni. muidu võib see takistada aku asetumist oma kohale.

11. Ühendage must juhe aku negatiivse klemmiga (-).
12. Pange aku hoidja tagasi, keerake kinni kaks kruvi (31:E).
13. Pange akukate (31:B) tagasi.

14. Keerake tagasi 3 kruvi (31:A).

15. Pange võti üldlülitis (ainult siis, kui kavatsete masinat kasutada).

16. Avage uuesti kütusekraan (ainult siis, kui kavatsete masinat kasutada).



Kui juhtmed on vastupidiselt ühendatud/ lahti ühendatud, siis võib aku minna lühisesse ja saada viga.

Kui kaablid omavahel ära vahetatakse, saavad generaator ja aku kahjustada. Kinnitage kaablid korralikult. Lahtised kaablid võivad tekitada põlengu.

Mootorit ei tohi kunagi kasutada, kui aku on lahti ühendatud. Tekib tõsiste kahjustuste oht generaatorile ja elektrisüsteemile.

9.8.4 Puhastamine



Perioodide pikkuse teadasaamiseks vaadake peatükki 13.

Kui aku klemmid oksüdeeruvad, tuleb need puhastada.

Puhastage aku klemme traatharjaga ja määrige klemmimäärdega.

9.9 ÕHUFILTER, MOOTOR



Selle hooldustöö jaoks vaadake ka juhendit, mis on masinaga kaasas.



MÄRKUS! Filtreid tuleks puhastada/vahetada tihedamini, kui masin töötab tolmusel pinnasel. Eemaldage/paigaldage õhufiltreid järgnevalt.

9.9.1 Õhufilter (Mod. Honda GXV 630; 660; 690) (26)

1. Puhastage ettevaatlikult õhufiltri korpus (32:A) väljastpoolt.
2. Õhufiltri katte (26:D) eemaldamiseks vabastage külgedelt kaks keelt.
3. Eemaldage paberfilter (26:C). Veenduge, et karburaatorisse ei satu mustust. Puhastage õhufiltri korpus. (26:B)
4. Puhastage paberfilter, koputades seda kergelt vastu tasast pinda. Kui filter on väga määrdunud, vahetage see välja.
5. Monteerige uuesti kokku vastupidises järjekorras.

Paberfiltri puhastamiseks ei tohi kasutada suruõhku ega petrooliumipõhiseid lahusteid, nt petrooli. See kahjustab filtrit.

Paberfiltrit ei tohi õlitada.

9.9.2 Õhufilter (Mod. B&S 8270) (29X)

1. Puhastage hoolikalt õhufiltri kaane ümbrus.
2. Demonteerige õhufiltri korpus (29X:A), eemaldades kaks klambrit. (29X:B)
3. Eemaldage filtriblokk (29X:C). Eelfilter asub õhufiltri peal. (29X:B) Veenduge, et karburaatorisse ei satu mustust. Puhastage õhufiltri korpus.
4. Puhastage paberfilter, koputades seda kergelt vastu tasast pinda. Kui filter on väga määrduanud, vahetage see välja.
5. Puhastage eelfilter. Kui filter on väga määrduanud, vahetage see välja.
6. Monteerige uuesti kokku vastupidises järjekorras.

9.9.3 Õhufilter (Mod. B&S VANGUARD 18HP) (27X)

1. Puhastage hoolikalt õhufiltri kaane ümbrus.
2. Demonteerige õhufiltri korpus (27X:A), eemaldades kaks klambrit.
3. Eemaldage filtriblokk (27X:B). Eelfilter asub õhufiltri peal. Veenduge, et karburaatorisse ei satu mustust. Puhastage õhufiltri korpus.
4. Puhastage paberfilter, koputades seda kergelt vastu tasast pinda. Kui filter on väga määrduanud, vahetage see välja.
5. Puhastage eelfilter. Kui filter on väga määrduanud, vahetage see välja.
6. Monteerige uuesti kokku vastupidises järjekorras.

9.9.4 Künla vahetamine

Enne süütekünla lahti ühendamist puhastage kinnituse ümbrus.

Kasutatava süütekünla tüübi ja elektroodide vahemaa kindlakstegemiseks vaadake "0 Tehniliste andmete tabel".

9.9.5 Õhu sisselaskeava puhastamine

Vaata joonist(26:A; 27:C;29X:E). Mootor on õhkjahutusega. Ummistunud jahutussüsteem võib mootorit kahjustada. Puhastage mootori õhuvõtuala. Põhjalikum jahutussüsteemi puhastamine teostatakse iga põhihoolduse käigus.

9.10 ÕLITAMINE (30)

Ese	Toiming	Joonis
Keskliitmik	Masina vasaku külje keskosas on kolm õlituspunkti. Kasutage universaalõliga täidetud lubrikaatorit. Pumbake seni kuni õli ei leki.	28:A
Rooliseade	Masina vasaku külje keskosas on kaks õlituspunkti. Kasutage universaalõliga täidetud lubrikaatorit. Pumbake seni kuni õli ei leki.	28:B
Pingutamine	Kandke määrdeõli pingutushaarade hoidiku liitmikele.	28:C
Rattalaagrid	Kaks õlituspunkti. Kasutage universaalõliga täidetud lubrikaatorit. Pumbake seni kuni õli ei leki.	28:D
Kiiresti avatavad hoidikud	Mõlemal esirattal on üks õlituspunkt. Kasutage universaalõliga täidetud lubrikaatorit. Pumbake seni kuni õli ei leki.	28:E
Juhtrossid	Kandke määrdeõli juhtrosside otstesse.	28:F

9.10.1 Kaitsed (31:F)

Asukoht	Kaitse
Elektriseadme toide	20 A
Akulaadimise toide	25 A

Kaitsmete asendamiseks käituge järgmiselt:

1. Keerake kütusekraan (24:B) kinni.
2. Avage mootorikapott (vaata 6.1).
3. Võtke üldlülitit võti välja (vaata 6.2).
4. Eemaldage mootorikarter (vaata 7.4)
5. Asendage kahjustatud kaitse
6. Paigaldage karter (vaadake 7.5.2).
7. Pange võti üldlülitisse (ainult siis, kui kavatsete masinat kasutada).
8. Sulgege kapott.
9. Avage uuesti kütusekraan (ainult siis, kui kavatsete masinat kasutada).

10 TEENINDUS JA PARANDAMINE

Antud kasutusjuhend sisaldab kogu infot, mis on vajalik masinaga töötamiseks ning peamiste hooldustööde õigeks läbiviimiseks kasutaja poolt. Kõik reguleerimis- ja hooldustoimingud, mida pole siinkohal kirjeldatud, peab teostama edasimüüja või volitatud hooldustehnik, kellel on olemas vajalikud teadmised ja vahendid, tagamaks, et töö teostatakse õigesti, säilitades masina ohutusklassi ja algeid töötingimusi.



Enne mistahes hooldustöid:

- Asetage masin tasasele pinnale.
- Rakendage seisupidur.
- Lülitage mootor välja
- Eemaldage süütevõti.(14:C)
- Eemaldage võti üldlülitist (12:A)

Garantiiremonti ja hooldust viivad läbi volitatud hooldustöökohjad.

Kasutage alati originaalvaruosi.



STIGA SpA originaalvaruosad ja -lisaseadmed on välja töötatud spetsiaalselt STIGA SpA masinate jaoks. Palume teil meeles pidada, et mitteoriginaalseid varuosi ja seadmeid ei ole STIGA SpA üle kontrollinud ega heaks kiitnud.



Mitteoriginaalsete varuosade ja lisaseadmete kasutamine võib kahjustada masina toimimist ja kasutusohutust. STIGA SpA ei vastuta mitteoriginaalsete toodete kasutamisest põhjustatud kahjustuste ja vigastuste eest. Originaalvaruosasid tarnivad volitatud hooldustöökohjad ja edasimüüjad.



Soovitatav on viia masin kord aastas volitatud hooldustöökotta, et lasta seda kontrollida ja hooldada.

11 HOIUSTAMINE

- Tühjendage kütusepaak:
 - Käivitage mootor ja laske sel töötada kuni seiskumiseni.
- Vahetage õli välja kuni mootor on veel soe.
- Puhastage masin tervenisti. Eriti oluline on puhastada niitmisseadme sisemine pool.
- Parandage kahjustada saanud värvitud kohad, et vältida roostetamist.
- Viige masin suletud ja kuiva kohta.



Enne hoiustamist kontrollige, et masina aku oleks täis. Aku võib saada rängalt kahjustada, kui masin hoiustatakse tühja akuga.

12 OSTUTINGIMUSED

Garantii katab kõik materjali- ja tootmisdefektid. Kasutaja peab järgima tähelepanelikult kõiki lisatud dokumentatsioonis toodud juhiseid.

Garantii ei kata kahjustusi, mis tingitud järgmistest asjaoludest:

- Masinaga kaasasolevate dokumentidega tutvumata jätmine.
- Hooletus.
- Ebaõige või lubamatu kasutus või monteerimine.
- Mitte-originaalvaruosade kasutamine.
- Selliste lisaseadmete kasutamine, mida STIGA SpA ei ole tootnud ega heaks kiitnud.

Garantii ei kata:

- Tavapäraste osade kulumist nagu kühvlid jne.
- Tavapärane kulumine.
- Mootorid. Mootoritel on mootori tootja garantii, vastavalt kindlaksmääratud tingimustele.

Ostjat kaitsevad oma riigi seadused. Käesolev garantii ei piira mingil moel ostja oma riigi seadustega ette nähtud õigusi.

13 HOOLDUSTÖÖDE KOKKUVÕTLIK TABEL

Töö	Töötunde / kuud		par. / joonise num- ber
	1. korda	Järgnevalt	
MASIN			
Kõikide kinnituste kontrollimine	-	Enne iga kasutuskorda	-
Ohutuskontroll/juhtimisseadmete kontroll	-	Enne iga kasutuskorda	-
Rehvirõhu kontroll	-	Enne iga kasutuskorda	-
Üldine puhastamine ja kontroll	-	Pärast iga kasutuskorda	-
Üldine määrimine	-	50 töötundi või pärast iga pesemist	9.10
Rihmade kulumise kontroll	5 tundi	50 tundi	9.7
Akulaadimine	-	Enne uuesti kasutusele võtmist.	9.8; 11
Akuklemmide puhastamine	5 tundi	100 tundi	9.8.4
MOOTOR / ÜLEKANNE (üldine)			
Ülekandeõli kontroll/lisamine	-	50 tundi	9.6
Kütusefiltri vahetamine	-	Iga hooaeg	***
Ülekandeõli vahetamine	50 tundi	200 tundi	***
Paagis ülekandeõlifiltri vahetamine	50 tundi	200 tundi	***
Ülekandeõlifiltri vahetamine	50 tundi	200 tundi	***
Mootor mud. Honda GXV 630; 660; 690			
Mootoriõli kontroll/lisamine	-	Enne iga kasutuskorda	9.5.1
Mootoriõli vahetamine	20 tundi / 1 kuu	100 tundi / 6 kuud	***
Mootori õlifiltri vahetamine	-	200 tundi	***
Paberist õhufiltri puhastamine / vahetamine	Kontrollid enne iga kasutuskorda	Puhastada iga 100 tunni / 6 kuu järel (sagedamini, kui kasutatakse tolmustes keskkondades). Asendada iga 500 tunni / 2 aasta järel (ainult filtreeriv element).	9.9.1
Küünla vahetamine	-	iga 200 töötunni järel,	
Mootori õhu sisselaskeava puhastamine	-	iga 50 töötunni järel	
Mootor mudelil B&S Intek			
Mootoriõli kontroll/lisamine	-	Enne iga kasutuskorda	9.5.2
Mootoriõli vahetamine	-	50-100 tundi / iga hooaeg	*** (1)
Mootori õlifiltri vahetamine	-	50-100 tundi / iga hooaeg	*** (1)
Õhueelfiltri puhastamine / asendamine	-	iga 25 töötunni järel	9.9.2 (2)
Õhufiltri puhastamine / vahetamine	-	100 tundi / iga hooaeg	9.9.2 (2)
Küünla vahetamine	-	Iga hooaeg	9.8.3

Töö	Töötunde / kuud		par. / joonise num- ber
Mootori õhu sisselaskeava puhastamine	-	8 tundi / iga päev	9.8.4
Mootor Mod. B&S Vanguard 18 HP			
Mootoriõli kontroll / lisamine	-	Enne iga kasutuskorda	9.5.2
Mootoriõli vahetamine	5 tundi	100 tundi / Iga hooaeg	*** (1)
Mootori õlifiltri vahetamine	-	100 tundi / iga õlivahetus	*** (1)
Õhuelefiltri puhastamine		25 tundi	9.9.3 (2)
Õhufiltri puhastamine	-	100 tundi	9.9.3 (2)
Õhufiltri vahetamine		400 tundi / Iga hooaeg	
Küünla vahetamine		100 tundi / Iga hooaeg	
Mootori õhu sisselaskeava puhastamine		8 tundi / iga päev	
<p>*** Töid, mida peab sooritama kas edasimüüja või volitatud teeninduskeskus (1) Mustade B&S originaalfiltritega 50 töötunni järel, kollaste B&S kõrge efektiivsusega filtritega 100 töötunni järel. (2) Eriti rasketes töötingimustes ja õhus lenduvate jääkide korral tuleb puhastada sagedamini.</p>			

14 EKRAANILE KUVATAVAD TEATED (Mod.740IOX; 540IX)

TEADE	TEGEVUS / VÕIMALIK PÕHJUS	LAHENDUS
CHECK CONNECTION	Kui on proovitud käivitada tagumist seadet (14:L). Ühtegi seadet ei ole ühendatud pistiku külge (17:A).	Ühendage seadme kaabel masina külge.
NO MOVING	Kaabel on pistikus, aga sõnum jääb. Kui on proovitud reguleerida tagumist seadet (14:I; 14:H). Ühtegi seadet ei ole ühendatud pistiku külge (17:B).	Võtke ühendust volitatud teeninduskeskusega Ühendage seadme kaabel masina külge.
START MOTOR	Kaabel on pistikus, aga sõnum jääb. Kui on proovitud käitusvõlli käitada väljalülitatud mootoriga.	Võtke ühendust volitatud teeninduskeskusega Käivitage mootor.
PRESS BRAKE	Kui on proovitud käivitada mootorit deaktiveeritud seisupiduriga.	Rakendage seisupidur.
SIT DOWN	Kui on proovitud käivitada mootorit ilma juhita juhiistmel.	Istuge juhiistmele.
TILT FAULT	Kallutussensori rike Kiri ilmub kahel põhjusel: - kallutussensori rikke hetkel - iga masina käivitamise ajal, kohe pärast ekraani tulede kontrolli.	Võtke ühendust volitatud teeninduskeskusega

15 RIKETE TUVASTAMISE JUHEND

Puudused	Võimalik põhjus	Lahendus
1. Ekraan ei sütti.	Võtmega lüliti asendis "O"	Keerake võtmega lüliti "I" asendisse
2. Ekraan ei sütti. Üldlüliti on "I" ja süütevõti "I", aga ekraan ei sütti.	Aku ei ole ühendatud.	Keerake võti ja üldlüliti "O" asendisse ja: otsige rikke põhjust. Kontrollige aku ühendusi.
	Aku on täiesti tühi	Laadige aku
	20A kaitse on läbi põlenud.	Asendage kaitse
3. Käivitusmootor töötab, aga mootor ei käivitu Kui keerate süütevõtme "I" asendisse, siis ekraani süttib, kui vajutate nuppu "MOOTOR START/STOPP", siis käivitusmootor töötab, aga mootor ei pööra.	Aku ei ole laetud.	Laadige aku
4. Käivitusmootor töötab, aga mootor ei käivitu Kui keerate süütevõtme "I" asendisse, siis ekraani süttib, kui vajutate nuppu "MOOTOR START/STOPP", siis käivitusmootor töötab, aga mootor ei käivitu.	Kütusekraan on kinni.	Avage kütusekraan.
	Ebapiisav bensiini pealevool. Käivitusviga	- kontrollige paagi täituvust. - kontrollige kütusefiltrit. - Kontrollige süüteküünla korgi kinnitust. - Kontrollige elektroodide puhtust ja vahemaad.
5. Aku märgutuli ja tähed vilguvad (740 IOX, 540 IX) Ilmub kiri "BATT" (340 IX). Katse käivitada masinat; masin ei käivitu, märgutuli "aku" ja kiri tähtedel hakkavad vilkuma, kui pinge on väiksem kui 12V.	Aku ei ole laetud.	Laadige aku.
	25A laadimiskaitse on läbi põlenud	Asendage kaitse
	Aku on rikkis	Asendage aku.
6. Aku märgutuli ja tähed vilguvad (740 IOX, 540 IX) Ilmub kiri "BATT" (340 IX). Märgutuli "aku" ja kiri tähtedel hakkavad vilkuma, kui pinge on suurem kui 12V.	Kui ekraan teavitab 12V suu-remast pingest, siis on tegu ülepingega.	Pöörduda volitatud teeninduskeskuse poole.
7. Aku märgutuli ja tähed vilguvad, seejärel mootor lülitub välja. (740 IOX, 540 IX) Ilmub kiri "BATT" (340 IX). Märgutuli "aku" ja kiri tähtedel, andes teada 12 V suuremast pingest, siis masin lülitub välja.	Aku on ülepinge sekkumise taseme.	Pöörduda volitatud teeninduskeskuse poole.
8. Mootor töötab, märgutuli "aku" ja kiri tähtedel hakkavad vilkuma, andes teada pingest, mis ületab 12 V. (740 IOX, 540 IX). Ilmub kiri "BATT" (340 IX).	Kui olukord jätkub:	
	25A laadimiskaitse on läbi põlenud	Asendage kaitse
	Aku on rikkis akulaadija on rikkis	Asendage aku. Pöörduda volitatud teeninduskeskuse poole.

Puudused	Võimalik põhjus	Lahendus
9. <u>Mootorit on raske käivitada või töötab see ebaregulaarselt.</u>	Sisepõlemise probleemid.	Puhastage või asendage õhu-filter.
10. <u>Mootori jõudluse vähenemine niitmise ajal.</u>	Liiga suur edasiliikumiskiirus niitmiskõrguse kohta.	Vähendage liikumiskiirust ja/või suurendage niitmiskõrgust.
11. <u>Aku märgutuli ei kustu pärast mitut minutit tööd. (740 IOX, 540 IX)</u>	Aku ei ole piisavalt laetud.	Pöörduka volitatud teeninduskeskuse poole.
12. <u>Õli märgutuli süttib töö ajal. (740 IOX, 540 IX)</u>	Probleemid mootori määrimisega.	- Lülitage masin kohe välja. - Kontrollige õlitaset (kui probleem jätkub, siis pöörduka volitatud teeninduskeskuse poole)
13. <u>Mootor seiskub ilma ilmse põhjusega.</u>	- Kütus on otsas. - Proovige mootorit uuesti käivitada.	Tankige paak (kui puudused jätkuvad, siis pöörduka volitatud teeninduskeskuse poole).
14. <u>Ebakorrapäramine niitmise.</u>	Niitmisterad ei ole piisavalt teritatud. Liiga suur edasiliikumiskiirus niidetava heina kõrguse kohta. Niitmisseade on rohtu täis.	Kontrollige rehvirõhku. Pöörduka volitatud teeninduskeskuse poole. Vähendage liikumiskiirust ja/või suurendage niitmiskõrgust. - Oodake kuni rohi kuivab.
15. <u>Ebanormaalne vibreerimine kasutamise ajal.</u>	- terad tasakaalust väljas. - terad lõdvenenud - muud komponendid lõdvenenud. - midagi on kahjustatud.	Pöörduka kontrolliks, asendamiseks ja parandamiseks volitatud teeninduskeskuse poole.
16. <u>Mootor töötab, aga veopeadale vajutades masin ei liigu paigalt.</u>	Ülekande vabastamise hoob vabastatud asendis.	Vabastage ülekanne.

Kui häired jäävad ka pärast ülalkirjeldatud tööde sooritamist, siis pöörduka edasimüüja poole



Tähelepanu! Ärge kunagi puudulike vahendite või teadmistega üritage parandada masinat. Iga vale töö masinaga kaotab garantii kehtivuse ning tootja ei vastuta tagajärgede eest.

1 Sisällysluettelo

0	TEKNISTEN TIETOJEN TAULUKKO	XI
1	JOHDANTO	4
1.1	OPPAAN RAKENNE	4
1.2	OPPAASSA KÄYTETYT SYMBOLIT	4
1.3	OPPAAN SÄILYTYS	4
2	KONEEN TUNTEMUS	4
2.1	KONEEN OMINAISUUDET	4
2.2	TARKOITETTU KÄYTTÖ	4
2.2.1	Käyttäjätyyppin määrittäminen	5
2.3	VIRHEELLINEN KÄYTTÖ	5
2.4	TURVALLISUUSMERKINNÄT (4)	5
2.5	TUOTTEEN TYYPIKILPI	6
2.6	PÄÄASIALLISET OSAT (1)	6
3	TURVAOHJEET	6
3.1	YLEISET SUOSITUKSET	6
3.2	ENNALTA TEHTÄVÄT TOIMENPITEET	7
3.3	KÄYTÖN AIKANA	7
3.4	HUOLTO JA VARASTOINTI	9
3.5	KULJETUS	10
3.6	YMPÄRISTÖNSUOJELU	10
4	PÄÄLTÄAJETTAVAN RUOHONLEIKKURIN VAKUUTTAMINEN	11
5	KOKOONPANO	11
5.1	KOKOONPANOON OSAT(3)	11
5.2	ISTUIN	11
5.2.1	Kyynärtukien asennus (6)	11
5.2.2	Istuimen asennus (5) (Mod. 740 IOX, 540 IX)	11
5.2.3	Reinigung der Batteriepole (5) (Mod. 340 IX)	12
5.2.4	Palkeiden asennus (7) (Mod. 740 IOX, 540 IX)	12
5.2.5	Tavaratelineen asennus (8)	12
5.3	OHJAUSPYÖRÄ (9)	12
5.4	VETOTANKO (10)	12
5.5	PIKAKIINNIKKEET(1:R)	12
5.6	AKUN LATAAMINEN	12
5.7	RENGASPAINEET	12
5.8	LISÄVARUSTEET	12
6	OHJAIMET JA OHJAUSVÄLINEET	12
6.1	KONEPELTI (11)	12
6.2	AVAIMELLA VARUSTETTU YLEISKYTKIN(12)	12
6.3	SEISONTAJARRUN POLJIN (13:A)	12
6.4	SEISONTAJARRUN LUKITUSVIPU (13:B)	13

6.5	VETOPOLJIN (13:C)	13
6.6	OHJAUSPYÖRÄ (13:E)	13
6.7	KAASUOHJAIN (KAASU) (14:A)	13
6.8	ILMANOHJAIN (14:B)	13
6.9	VIRTALUKKO (14:C)	13
6.10	OHJAUSTAULUN NÄYTTÖ JA MODE-NÄPPÄIN (14:D; 15) (Mod. 740 IOX, 540 IX)	13
6.11	VALON JA TAKAVARUSTEEN OHJAIN (14:D; 15) (Mod. 340 IX)	14
6.12	TUNTILASKURIN NÄYTTÖ (14:D; 15) (Mod. 340 X)	14
6.13	VOIMANOTTO (14:F)	14
6.14	LEIKKUUKORKEUDEN SÄÄTÖ (14:G)	15
6.15	TAKAVARUSTEEN SÄÄDÖN OHJAIN (14:H; 14:I)	15
6.16	TAKAVARUSTEEN OHJAIN(14:L)	15
6.17	LISÄVARUSTEIDEN HYDRAULINOSTIN (1:G)	15
6.18	HYDRAULILIITÄNTÖJEN OHJAUSVIVUT (14:O; 14:N) (Mod. 740 IOX)	15
6.19	VOIMANSIIRRON KYTKENNÄN/VAPAUTUKSEN VIPU (19)	15
6.20	ISTUIMEN SÄÄTÖ (20)	16
6.21	PIKAKIINNIKKEET (21; 22; 23)	16
7	KÄYNNISTYS JA AJO	16
7.1	VAROTOIMENPITEET KÄYTTÖÄ VARTEN	16
7.2	KÄYTTÖ LISÄVARUSTEIDEN KANSSA	16
7.3	TANKKAUS (24)	16
7.4	KONEPELTI (10)	17
7.5	MOOTTORIN SUOJUS (30)	17
7.5.1	Moottorin suojuksen irrottaminen	17
7.5.2	Moottorin suojuksen asentaminen	17
7.6	MOOTTORIN ÖLJYN TASON TARKISTUS (25)	17
7.7	VOIMANSIIRTOÖLJYN TASON TARKISTUS	17
7.8	TURVALLISUUSTARKISTUKSET	17
7.8.1	Yleinen turvallisuustarkistus	17
7.8.2	Sähköturvallisuustarkistus	18
7.9	KÄYNNISTYS/TYÖ	18
7.9.1	Ajo	18
7.10	PYSÄYTYS	18
7.11	PUHDISTUS	19
8	LISÄVARUSTEEN KÄYTTÖ	19
8.1	LEIKKUUKORKEUS	19
8.2	LEIKKUUOHJEITA	19
9	HUOLTO	19
9.1	HUOLTO-OHJELMA	19
9.2	VALMISTELU	19
9.3	Huoltotaulukko	20
9.4	RENGASPAINHEET	20
9.5	MOOTTORIÖLJYN TARKISTUS/TÄYTTÖ	20

9.5.1	Tarkistus/täyttö (26) (Mod. Honda GXV 630; 660; 690)	20
9.6	VOIMANSIIRTOÖLJYN TARKISTUS/TÄYTTÖ	20
9.6.1	Tarkistus/täyttö (25)	20
9.7	HIHNAVOIMANSIIRTO	20
9.8	AKKU	20
9.8.1	Mootorilla lataaminen	20
9.8.2	Lataus akkulaturilla	21
9.8.3	Purku/kokoonpano	21
9.8.4	Puhdistus	21
9.9	ILMANSUODATIN, MOOTTORI	21
9.9.1	Ilmansuodatin (Mod. Honda GXV 630; 660; 690) (26).	21
9.9.2	Ilmansuodatin (Mod. B&S 8270) (29X)	21
9.9.3	Ilmansuodatin (Mod. B&S VANGUARD 18HPJ) (27X)	22
9.9.4	Sytytystulppa	22
9.9.5	Ilmanotto	22
9.10	VOITELU (28)	22
9.10.1	Sulakkeet(31:F).	22
10	HUOLTO JA KORJAUSTOIMENPITEET	22
11	VARASTOINTI	23
12	OSTOEHDOT	23
13	HUOLTOTOIMENPITEIDEN YHTEENVETOTAULUKKO	23
14	NÄYTÖN TIEDOTUSVIESTIT (MOD. 740IOX; 540IX)	25
15	OPAS HÄIRIÖIDEN TUNNISTAMISEEN	25

1 JOHDANTO



Lue ohjeet huolella ennen käynnistämistä.

1.1 OPPAAN RAKENNE

Oppaaseen kuuluu kannet, sisällysluettelo, kuvien osio ja teksti.

Sisältö jakautuu lukuihin, kappaleisiin ja alakappaleisiin.

Tässä oppaassa on taulukoita, liittyvät valikoimassa oleviin eri moottoreihin (tarvittaessa). Lukemisen helpottamiseksi kannattaa merkitä tiedot, jotka liittyvät juuri sinun koneeseesi tai moottoriisi.

Kuvat

Näissä ohjeissa kuvat on numeroitu 1, 2, 3 jne. Kuvissa olevat osat on merkitty kirjaimin A, B, C jne.

Kuvaan viitataan merkinnällä (2).

Jos halutaan viitata kuvassa 2 olevaan osaan C, merkintä on (2:C).

OTSIKOT

Näiden käyttöohjeiden otsikot on numeroitu seuraavasta esimerkistä ilmenevällä tavalla:

"2.2.1 Käyttäjätöyppin määrittäminen" on alaotsikko kohtaan "7.5 MOOTTORIN SUOJUS (30)", ja se on tämän otsikon alla.

Kun otsikoihin viitataan, yleensä mainitaan vain numerot, esimerkiksi "Katso 9.4.4".

1.2 OPPAASSA KÄYTETYT SYMBOLIT



VAROITUS-symboli. Jos annettuja ohjeita ei noudateta, seurauksena saattaa olla vakavia henkilö- ja/tai esinevaurioita.



PAKKOA osoittava symboli. Osoittaa pakolliset toimenpiteet.



KIELTOA osoittava symboli. Osoittaa kielletyn toimenpiteen.



HUOMIO-symboli. Osoittaa erityisen tärkeän tiedon tai syventävän tiedon.



VIITTAUS-symboli. Symbolilla viitataan tietoon. Huomiossa kerrotaan, mistä tieto löytyy.

1.3 OPPAAN SÄILYTYS

Säilytä opas hyvässä ja lukukelpoisessa kunnossa paikassa, jonka koneen käyttäjä tietää ja josta tämä saa sen helposti käsiinsä.

2 KONEEN TUNTEMUS

Tämä kone on puutarhanhoitolaite, tarkemmin sanottuna päättäajettava ruohonleikkuri ja etuleikkuri. Koneessa on moottori, joka käyttää suojuksella peitettyä leikkuulaitetta. Koneessa on myös voimansiirtoksikkö, joka saa koneen liikkumaan. Kone on nivelletty. Tämä tarkoittaa, että runko on jaettu etu- ja takaosaan, joita voidaan ohjata suhteessa toisiinsa. Nivelletyn ohjauksen ansiosta ruohonleikkurilla voidaan leikata puiden ja muiden esteiden ympäriltä siten, että kääntösäde on erittäin pieni.

Ajaja kykenee ohjaamaan konetta ja käyttämään pääasiallisia ohjaintoimintoja ajajan paikalla istuen. Leikkuriin asennetut turvalaitteet pysäyttävät moottorin ja leikkuulaitteen.

2.1 KONEEN OMINAISUUDET

Koneessa on neljä vetopyörää. Moottorin teho saatetaan vetopyöriin hydraulisesti.

Moottori käyttää öljypumppua, joka käyttää etu- ja taka-akseleita (pyöriä) hydraulipiirin välityksellä. Etu- ja takapyörät pyörivät samalla nopeudella. Kääntämisen helpottamiseksi molemmissa aksleissa on tasauspyörästö.

Eteen asennettuja lisävarusteita käytetään voimansiirtohihnojen välityksellä.

Jotkin näiden säädöt voivat olla manuaalisia tai sähköisiä, kuten leikkuulaitteiden leikkuukorkeuden säätö. Muiden lisävarusteiden muut liikkeet voivat olla manuaalisia tai hydraulisesti ohjattuja. Kyseisten liikkeiden liittäminen koneen hydraulilaitteistoon tapahtuu kahden hydraulivoimanoton lisäliitännän välityksellä (18:A; 18:B).

2.2 TARKOITETTU KÄYTTÖ

Tämä kone on suunniteltu ja valmistettu ruohonleikkuuta varten.

Eriyisten, valmistajan toimitukseen sisällyttämien tai erikseen hankittavien lisävarusteiden käyttö mahdollistaa tämän työn tekemisen eri työtapoilla. Näistä kerrotaan tässä oppaassa ja ohjeissa, jotka toimitetaan yksittäisten lisävarusteiden mukana. Lisävarusteiden käytön mahdollisuus (jos valmistaja mahdollistaa niiden käytön) voi lisätä muiden toimintojen käyttömahdollisuuksia laitteistojen mukana toimitetuissa ohjeissa annettujen rajoitusten ja ehtojen mukaisesti.



Konetta voi käyttää vain yksi käyttäjä kerrallaan.



Koneen vakaus heikkenee, jos siinä käytetään jotakin muuta varustetta kuin leikkulaiteyksikköä edessä.



Konetta on käytettävä niin, että siinä on ainakin leikkulaiteyksikkö tai jokin muu etuvaruste asennettuna.

2.2.1 Käyttäjätyyppien määrittely

Tämä kone on tarkoitettu kuluttajien, eli ei-ammattilaisten käyttöön. Käyttäjillä voi olla vähän tai ei ollenkaan käyttökokemusta. Tämä kone on tarkoitettu harrastuskäyttöön.

2.3 VIRHEELLINEN KÄYTTÖ

Mikä tahansa yllä mainituista käytöistä poikkeava käyttö saattaa olla vaarallista ja vahingoittaa ihmisiä ja/tai esineitä. Virheellistä käyttöä ovat (esimerkiksi, mutta ei pelkästään):

- muiden ihmisten, lasten tai eläinten kuljettaminen ruohonleikkurin päällä tai peräkärjessä;
- kuormien veto tai työntäminen ilman vartavastista vetolaitetta;
- koneen käyttö epätasaisissa, liukkaissa, jäissä, kivisissä tai rikkinaisissa maastoissa, lätäköissä tai soissa, joissa maaston koostumusta ei voida arvioida;
- Terän käyttö ei-ruohoisissa maastoissa.



Koneen virheellinen käyttö mitätöi takuun ja vapauttaa valmistajan kaikesta vastuusta, jolloin käyttäjä on yksin vastuussa itselleen tai kolmansille osapuolille aiheutuneista vahingoista tai loukaantumisista.

2.4 TURVALLISUUSMERKINNÄT (4)

Koneella olevilla turvallisuusmerkinnöillä kerrotaan käyttäjälle koneen käytössä ja varsinkin tarkkaavaisuutta ja varovaisuutta vaativissa toimenpiteissä noudatettavista käyttäytymisohjeista.



VAROITUS. Kertoo vaarasta. Liittyä yleensä muihin merkintöihin, jotka kertovat tarkemmin, mistä vaarasta on kysymys.



Varoitus! Lue ohjeet huolella ennen tämän koneen käyttämistä.



Varoitus! Varo irrallisia esineitä. Varo lähitöllä olevia ihmisiä.



Varoitus! Käytä aina kuulosuojaimia.

Varoitus! Laitetta ei ole tyyppihyväksytty yleisillä teillä käytettäväksi.



Varoitus! Tämä kone voi alkuperäisin lisävarustein varustettuna kulkea enintään 10 astetta kaltevilla pinnoilla -suunnasta riippumatta.



Renkaiden paine. Etiketissä kerrotaan renkaiden paineen optimaaliset arvot (katso TEKNISET TIETOJEN TAULUKKO). Renkaiden oikeaoppinen paine on ehdoton edellytys koneen hyvälle käyttötuloksille.



Seisontajarrun lukituksen ilmais.



Kertoo tavaratelineen enimmäiskuormituskyvyn (4:A). (Jos kuuluu varustuksiin)

Etiketin paikka

- on konepellin tavarasäiliön lähellä.



Voimanoton kytkennän/ vapautuksen osoitin (4:B).

Etiketin paikka

- on voimanoton kytkennän/irtikytkennän vivun lähellä.



Taakse kiinnitettävän painon enimmäismäärän osoitin (4:C).

Etiketin paikka

- on vetotangon lähellä.



Varoitus! Palovammavaara (4:D). Älä koske äänenvaimentimeen.

Etiketin paikka

- on pakoputken lähellä;



Varoitus! Puristumisvaara (4:E). Pidä kädet ja jalat etäällä ohjauksen nivelletystä liitoksesta ja vetokoukusta siloin, kun lisävaruste on kiinnitetty paikoilleen.

Etiketin paikka

- on ohjauksen nivelletyn liitoksen lähellä;
- vetotangon lähellä.



Rikkoontuneet tai lukemattomiksi tuhoutuneet etiketit on vaihdettava.



Pyydä uudet etiketit omasta valtuutetusta huoltoliikkeestä.

2.5 TUOTTEEN TYYPPIKILPI

Tyyppikilvessä ilmoitetaan seuraavat tiedot (katso kuva 1):

1. Valmistajan osoite
2. Konetyyppi
3. Äänitehotaso
4. VaatimustenmukaisuusmerkintäCE
5. Laitteen kuivapaino kiloina
6. Moottorin teho ja käyttönopeus
7. Valmistusvuosi
8. Sarjanumero
9. Tuotteen koodi



Kirjoita koneesi sarjanumero oikeaan kohtaan kuvassa (1:10).

Tuote tunnustetaan kahdesta osasta:

1. **Koneen tuote- ja sarjanumero:**
2. **Moottorin sarja-, tyyppi- ja mallinumero:**



Käytä tunnistenimiä aina kun asioit valtuutetun huoltokeskuksen kanssa.



Oppaan toiseksi viimeisellä sivulla on esimerkkejä vaatimustenmukaisuusvakuutuksesta.

2.6 PÄÄASIALLISET OSAT (1)

Kone koostuu seuraavista pääasiallisista osista (katso kuva 1):

- A. Runko
- B. Pyörät
- C. Ohjauspyörä
- D. Istuin
- E. Ohjaustaulu
- F. Poljinohjaimet
- G. Etuvarusteiden nostovipu
- H. Konepelti
- I. Moottorin kiinteä suojuus
- L. Sulakekotelo
- M. Akku
- N. Polttonestesäiliö
- O. Voimanottoöljyn säiliö

P. Moottori

Q. Hydraulivoimanoton liitännät (malli 740 IOX)

R. Pikakiinnikkeet lisävarusteita varten

3 TURVAOHJEET



Lue nämä ohjeet huolella. Tutustu kaikkiin säätimiin sekä koneen käyttöön.

3.1 YLEISET SUOSITUKSET



VAROITUS! Lue huolella nämä ohjeet ennen koneen käyttöä.

Tutustu ohjaimiin ja koneen oikeaoppiseen käyttöön.

Opi pysäyttämään kone ja ottamaan ohjaimet pois käytöstä nopeasti..

Varoitusten ja ohjeiden laiminlyönti saattaa johtaa sähköiskuihin, tulipaloihin ja/tai vakaviin loukkaantumisiin.

Säilytä kaikki varoitukset ja ohjeet tulevaa tarvetta varten.



Älä anna lasten tai laitetta tuntemattomien tai kokemattomien henkilöiden käyttää laitetta.

Paikalliset lait voivat määrätä laitteen käytölle vähimmäisikärajan.



Älä käytä konetta silloin, jos lähettyvillä on ihmisiä, erityisesti lapsia, tai eläimiä.



Laitetta ei tule käyttää, jos käyttäjä on väsynyt tai huonovointinen tai on nauttinut lääkkeitä, huumeita, alkoholia tai muita käyttäjän reflekseihin ja huomiokykyyn vaikuttavia aineita.



Muista, että laitteen käyttäjä on vastuussa tapaturmista tai vahingoista, jotka hän aiheuttaa muille ihmisille tai heidän omaisuudelleen.

Laitteen käyttäjän on itsensä arvioitava työalueeseen liittyvät riskit ja toimittava niiden edellyttämällä tavalla oman turvallisuutensa takaamiseksi. Noudata erityistä varovaisuutta rinteissä, epätaisessa maastossa sekä luukkailla tai epävakailla maaperillä työskennellessäsi.



Jos haluat lainata konetta muille varmista, että käyttäjä lukee tässä oppaassa olevat käyttöohjeet.



Älä kuljeta lapsia tai muita henkilöitä koneella, sillä nämä saattavat pudota ja vahingoittua vakavasti tai vaarantaa turvallisen ajon.



Ajajan täytyy noudattaa ajo-ohjeita huolellisesti ja hänen täytyy toimia seuraavasti:

- Keskittyminen ei saa herpaantua ja tarvittava keskittyminen tulee säilyttää työn aikana;
- Ajajan täytyy muistaa, että rinteessä liukuvaa konetta ei saada takaisin hallintaan jarrua käyttämällä. Hallinta menetetään yleensä seuraavista syistä:
 - Renkaissa ei ole pitoa;
 - Nopeutta on liikaa;
 - Jarrutus ei ole sopiva;
 - Kone ei sovi käyttötarkoitukseen;
 - Ei tunneta tarpeeksi vaikutuksia, joita maaston olosuhteilla erityisesti rinteissä saattaa olla;
 - Konetta käytetään virheellisesti vetokoneena;



Koneessa on joukko mikrokytkimiä ja turvalaitteita, joita ei tule koskaan peukaloita tai poistaa. Muuten koneen takuu raukeaa eikä valmistaja ole vastuussa seurauksista. Tarkista aina ennen koneen käyttöä, että turvalaitteet toimivat.

3.2 ENNALT TEHTÄVÄT TOIMENPITEET

- Käytä aina konetta ajaessasi kestäviä ja liukumattomia kenkiä ja pitkiä housuja.
- Älä käytä konetta paljain jaloin tai avosandaalit jalassa.
- Vältä rannekorujen, ketjujen ja liehuvien vaatteiden, kravattien ja lenkkien käyttöä.
- Sido pitkät hiukset. Käytä aina kuulonsuojaimia.
- Tarkista työalue huolella ja poista kaikki esineet, jotka kone saattaa sinkoa tai jotka saattavat vahingoittaa leikkuuyksikköä ja moottoria (kivet, oksat, rautalangat, luut jne.).



VAROITUS: VAARA! Polttoneste on erittäin syttyvää.

- Säilytä polttoneste tarkoituksenmukaisissa säilytysastioissa;
- Suorita polttonesteentäydennys suppilon avulla ulkotiloissa. Älä tu-

pakoi tämän toimenpiteen aikana tai yleensäkkään polttonesteen käsittelyyn yhteydessä;

- Suorita polttonesteentäydennys ennen moottorin käynnistystä. Älä lisää polttonestettä tai poista korkkia silloin, kun moottori on käynnissä tai kuuma;
- Jos polttonestettä valuu ulos, älä käynnistä moottoria, vaan vie kone kauas paikasta, johon nestettä oli valunut. Varo, ettei syttymisvaaraa synny, kunnes polttoneste on haihtunut ja bensiinihöyryt hälventyneet.
- Sulje säiliön ja polttonestekanisterin korkit erittäin hyvin.



Vaihda vialliset äänenvaimentimet.



Tarkista kone yleisesti ennen käyttöä. Kiinnitä erityistä huomiota leikkuulaitteyksikköön ja tarkista, että leikkuuruuvit ja -laitteet eivät ole kuluneita tai vahingoittuneita.

Vaihda samanaikaisesti leikkuulaite ja kuluneet tai vahingoittuneet ruuvit, jotta vakaus säilyisi.

Mahdolliset korjaukset tulee teettää valtuutetussa huoltokeskuksessa.



Tarkista akun kunto säännöllisesti. Vaihda akku mikäli sen kotelo, kansi tai navat ovat vaurioituneet.

3.3 KÄYTÖN AIKANA



Älä käynnistä moottoria suljetuissa tiloissa, joissa voi syntyä hengenvaarallista häkää.

Käynnistystoimenpiteet on suoritettava ulkosalla tai hyvin ilmastoiduissa tiloissa.

Muista, että moottorin pakokaasut ovat myrkyllisiä.



Työskentele ainoastaan päivänvalossa tai kyllin riittävässä keinovalossa ja hyvän näkyvyyden vallitessa.

Pidä henkilöt, lapset ja eläimet loitolla työalueelta.



Vältä määrässä ruohikossa työskentelyä mahdollisuuksien mukaan. Vältä sateessa työskentelyä ja työskentelyä silloin, kun ukkonen on mahdollinen. Älä

käytä konetta huonon sään vallitessa, eikä varsinkaan silloin, kun salamaiset saattavat iskeä.



Kytke leikkulaite tai tehonotto pois päältä ennen moottorin käynnistämistä ja laita vaihde vapaalle.



Ole varovainen lähestyessäsi näkyvyyttä rajoittavia esteitä.



Laita seisontajarru, kun pysäköit koneen.



Konetta saa ajosuunnasta riippumatta ajaa enintään 10 astetta (17 %) kallellaan olevalla alustalla.



Muistathan, että turvallista rinnettä ei ole olemassa. Kaltevilla nurmikoilla ajaminen vaatii erityishuomiota. Toimi seuraavasti, jotta kone ei kaatuisi ja jotta sen hallintaa ei menetettäisi:

- Älä pysähdy ylä- tai alamäkeen tai lähde yllättäen uudelleen liikkeelle ylös tai alas;
- Kytke veto päälle varoen ja pidä vaihde aina kytkettyä varsinkin alamäessä;
- Nopeutta tulee vähentää rinteissä ja tiukoissa mutkissa;
- Varo monttuja, kumpareita ja piileviä vaaroja.
- Älä koskaan leikkaa poikittaissuunnassa rinteessä. Kaltevat nurmikot tulee ajaa nousu/laskusuunnassa eikä koskaan poikittain. Ole varovainen vaihtaessasi suuntaa, ja varo, että etupään pyörät eivät osu esteisiin (kivet, juuret, oksat jne.), jotka saattavat johtaa poikittaiseen liukumiseen, nurin keikahtamiseen tai koneen hallinnan menettämiseen.



Hiljennä vauhtia aina ennen suunnanvaihtoa rinteissä ja kytke aina seisontajarru päälle ennen kuin jätät koneen pysähdyksiin ja vartioimatta.



Ole erityisen varovainen jyrkänteiden, ojen ja pengerten lähellä. Kone saattaa keikahtaa nurin, jos jokin sen renkaista ylittää reunan tai jos reuna pettää.



Ole varovainen, kun työskentelet pe-



ruuttamalla. Katso taaksesi ennen peruuttamista ja peruuttamisen aikana varmistaaksesi, ettei esteitä ole.

Ole varovainen vetäessäsi kuormia tai käyttäessäsi painavia varusteita:

- Käytä vain hyväksytyjä kiinnityskohtia vetotankoja varten;
- Käytä vain sellaisia kuormia, joiden hallinta käy helposti;
- Älä käännä äkkinäisesti. Ole tarkkana peruuttaessasi;
- Käytä vastapainoja tai painoja pyörillä, kun käyttöoppaassa niin ehdotetaan.



Kytke leikkulaite tai virranotto pois päältä kun ylität ruohottomia alueita siirtyessäsi leikattavaa aluetta kohti ja pidä leikkulaitetta korkeimmassa asennossa.



Varo liikennettä, kun käytät konetta tien vierellä.



VAROITUS! Konetta ei voi käyttää yleisillä teillä. Konetta tulee käyttää (tielainsäädännön mukaisesti) vain yksityisalueilla, joissa ei ole liikennettä.



Älä käytä konetta, jos suojuukset ovat vahingoittuneet.



Älä laita käsiäsi tai jalkojasi pyörivien osien lähelle tai alle. Pysy kaukana poistoaukon luota.



Älä jätä konetta paikoilleen korkeaan ruohikkoon moottorin ollessa käynnissä, jotta tulipaloja ei syntyisi.



Käyttäessäsi jotakin lisävarustetta älä koskaan suuntaa poistoaukkoa vieressä oleviin henkilöihin päin.



Käytä vain koneen valmistajan hyväksymiä lisävarusteita.



Älä käytä konetta, jos lisävarusteita/työkaluja ei ole asennettu vartavastisiin kohtiin. Ajo ilman lisävarusteita saattaa heikentää koneen ajovakautta.



Ole varovainen käyttäessäsi keuruusakkeja ja muita lisävarusteita, sillä nämä voivat muuttaa koneen vakautta erityisesti rinteissä.



Älä muuta moottorin säätöjä tai käytä moottoria liian nopeilla kierroksilla.



Älä koske koneen osiin, jotka kuumentuvat käytön aikana. Palovammojen vaara.



Kytke leikkuulaite tai tehonotto pois päältä, laita vapaalle ja kytke seison-tajarru päälle. Pysäytä moottori ja irrota avain (varmista, että kaikki liikkuvat osat ovat kokonaan pysähdyksissä):

- Aina kun jätät koneen vartioimatta tai nousest ajajan paikalta;
- Ennen kuin poistat tukoksen syyt tai puhdistat poistokuljettimen;
- Ennen koneen tarkistusta, puhdistamista tai koneella työskentelemistä.
- Vieraaseen esineeseen osumisen jälkeen. Tarkista konevauriot ja tee tarvittavat korjaukset ennen kuin käytät konetta uudelleen;



Kytke leikkuulaite tai tehonotto pois päältä ja pysäytä moottori (varmista, että kaikki liikkuvat osat ovat kokonaan pysähdyksissä):

- Ennen tankkausta;
- Aina, kun keruusäkki irrotetaan tai asetetaan uudelleen;
- ennen leikkuukorkeuden säätämistä, jos tätä toimenpidettä ei voida tehdä kuljettajan asemasta käsin.



Kytke irti leikkuulaite tai tehonotto kuljetuksen aikana ja aina silloin, kun niitä ei käytetä.



Vähennä kaasua ennen moottorin pysäyttämistä. Sulje polttoaineen syöttö työskentelyn loputtua käyttöop-paassa olevien ohjeiden mukaisesti.



Kiinnitä huomiota leikkuuosien yh-distelmään, jossa on enemmän kuin yksi leikkuulaite, sillä yksi pyörivä leikkuulaite voi saada muutkin laitteet pyörimään.



VAROITUS- Jos työn aikana tapahtuu rikkoontumisia tai vahinkoja, pysäytä moottori välittömästi ja vie kone kauem-mas, jotta lisävahingoilta vältyttäisiin. Jos tapahtuu vahinkoja, joiden seu-rauksena ajaja tai kolmannet osapuolet vahingoittuvat, ryhdy heti ensiaputoi-



miin tilanteen mukaan ja ota yhteyttä lääkintäpalveluihin tarvittavia hoitoja varten. Poista huolella mahdolliset pa-laset, jotka vartioimattomina saattavat aiheuttaa vahinkoa tai vammoja ihmisil-le tai eläimille.

VAROITUS – Näissä ohjeissa annetut melu- ja värinäarvot vastaavat laitteen käytössä syntyviä maksimiarvoja. Epävakaan leikkauselementin käyttö, liian nopea liike ja huollon puute vaikutta-vat merkittävästi melu- ja värinäpäästöar-voihin. Näin ollen on tarpeen soveltaa ennaltaehkäiseviä toimenpiteitä, joiden tarkoituksena on poistaa mahdolliset korkeasta melusta ja värinästä syntyvät mahdolliset vahingot; suorita laitteen huolto, käytä kuulosuojaimia, pidä tau-koja työskentelyn aikana.

3.4 HUOLTO JA VARASTOINTI



VAROITUS! – Poista avain ja lue ohjeet huolellisesti ennen minkään puhdistus-tai huoltotoimenpiteen aloittamista. Käytä sopivia asusteita ja työkaluneitä kaikissa tilanteissa, joissa kädet ovat vaarassa.



VAROITUS! – Älä koskaan käytä konet-ta, jos siinä on kuluneita tai vaurioitu-neita osia. Käyttöturvallisuuden kan-nalta on tärkeää, että rikkoutuneet osat vaihdetaan uusiin, eikä niitä korjata. Käytä vain alkuperäisiä varaosia. Ei-alkuperäisten ja/tai huonosti asennet-tujen varaosien käyttäminen vaarantaa koneen turvallisuuden ja voi aiheuttaa onnettomuuksia tai henkilövahinkoja. Valmistajalla ei ole minkäänlaista va-stuuta tällaisissa tapauksissa.



Kaikki säätö- ja huoltotoimenpiteet, joita ei ole kuvattu tässä ohjekirjassa, tulee suorittaa sellaisen jälleenmyyjän tai huoltokeskuksen toimesta, joka tuntee koneen ja jolla on erityistyöka-lut työn oikeaoppiseen tekemiseen ja laitteen alkuperäisen turvallisuustason säilyttämiseen. Toimenpiteet, jotka ta-pahtuva soveltumattomissa tiloissa tai valtuuttamattomien henkilöiden toime-sta johtavat takuun raukeamiseen, eikä valmistaja ole niistä vastuussa.

- Irrota avain ja tarkista mahdolliset vauriot jokaisen käyttökerran jälkeen.
- Pidä ruuvit ja mutterit hyvin kiristettyinä, jotta laitteen käyttö olisi aina turvallista. Säännölliset huoltotoimenpiteet ovat välttämättömiä laitteen turvallisuuden ja parhaan mahdollisen suorituskyvyn kannalta.
- Tarkista säännöllisesti, että leikkuulaitteen ruuvit on kunnolla kiristetty.



Käytä työksineitä leikkuulaitetta käsitellessäsi, kun irrotat tai asennat sen uudelleen.



Tasapainota leikkuulaite, kun sitä hiotaan. Kaikki leikkuulaitetta koskevat toimenpiteet (purku, teroitus, tasapainotus, uudelleenasennus ja/tai vaihto) ovat vaativia tehtäviä, joissa edellytetään erityisosaamista sekä erikoistyökalujen käyttöä. Turvallisuussyistä kyseiset toimenpiteet täytyy siis uskoa valtuutetulle huoltokeskukselle.

- Tarkasta säännöllisesti jarrujen toiminta. Jarrujen huolto on tärkeä, ja jarrut tulee tarvittaessa korjata.
- Vaihda ohjeita ja varoituksia sisältävät tarrat, jos ne ovat vahingoittuneet.
- Jos koneessa ei ole mekaanisia kuljetusasennon lukitusosalpoja, lisävarusteet täytyy aina laittaa maahan silloin, kun kone pysäköidään, varastoidaan tai jätetään varioimatta.
- Laita kone paikkaan, johon lapset eivät pääse.



Älä aseta polttonestettä sisältävää konetta tiloihin, joissa polttonesteen höyryt voivat syttyä liekistä, kipinästä tai erittäin kuumasta lämmönlähteestä.

- Anna moottorin jäähtyä ennen kuin asetat koneen mihin tahansa paikkaan.
- Syttymisriskin vähentämiseksi pidä moottori, pakoputken äänenvaimennin, akkukotelo ja polttonesteen varastointialue puhtaina ruohosta, lehdistä tai liiallisesta rasvasta.
- Tarkista paloriskin välttämiseksi säännöllisesti, että öljy- ja/tai polttonestevuotoja ei ole.
- Mikäli tankki joudutaan tyhjentämään, suorita tämä toimenpide aina ulkotiloissa ja moottorin ollessa kylmänä.

- Älä jätä koskaan avainta virtalukkoon tai lasten tai soveltumattomien henkilöiden ulottuville. Ota avain aina pois ennen minkään huoltotoimenpiteen tekemistä.



VAROITUS! - Akun sisältämä happo on syövyttävää. Mekaanisten vaurioiden tai liian suuren latausjännitteen seurauksena happoa saattaa vuotaa. Vältä sisäänhengittämistä ja millä tahansa kehonosalla koskettamista.



Happohöyryt vaurioittavat limakalvoja ja sisäelimiä. Käännä välittömästi lääkärin puoleen.



VAROITUS! - Älä lataa akkua liikaa. Liiallinen lataus voi saada akun räjähtämään, jolloin happoa saattaa vuotaa.



VAROITUS! - Happo vaurioittaa vakavasti työkaluja, vaatteita ja muita materiaaleja. Huuhtele hapon kanssa kosketuksiin joutunut osa välittömästi runsaalla vedellä.



Älä oikosulje akun napoja. Muodostuvat kipinät voivat aiheuttaa palovaaran.



OLE VAROVAINEN hydrauliosien kanssa. Paineistetun nesteen saattaa ulosjoutuessaan tunkeutua ihoon ja vahingoittaa sitä vakavasti. Tällöin tarvitaan lääkinnällistä hoitoa.

3.5 KULJETUS



VAROITUS! - Jos laitetta kuljetetaan kuorma-autossa tai perävaunussa, käytä tarpeeksi kestäviä, leveitä ja pitkiä rampeja.

Sulje kuljetuksen ajaksi polttonestehana (mikäli asennettu), laske leikkuutaso tai lisävaruste alas, laita seisontajarru päälle ja kiinnitä laite hyvin kuljetusajoneuvoon vajereiden tai ketjujen avulla.

3.6 YMPÄRISTÖNSUOJELU

- Ympäristönsuojelun tulee olla olennainen ja ensisijainen seikka koneen käytössä. Se edistää rauhallista rinnakkaiseloä ympäristömme kanssa. Vältä naapuruston häiritsemistä.
- Noudata huolella paikallisia määräyksiä, jotka koskevat pakkausten, öljyn, polttonesteen, suodattimien, huonontuneiden osien tai kaikkien muiden ympäristöön voimakkaasti vaikuttavien

aineiden tai esineiden hävittämistä. Kyseisiä jätteitä ei tule hävittää kotitalousjätteiden mukana. Ne tulee lajitella ja laittaa vartavastiin kierrätyskeskuksiin, jotka huolehtivat niiden kierrättämisestä.

- Noudata huolella paikallisia määräyksiä leikkuusta syntyneiden materiaalien hävittämisessä.
- Kun kone otetaan pois käytöstä, älä jätä sitä ympäristöön, vaan ota yhteyttä kierrätyskeskukseen voimassaolevien paikallisten määräysten mukaisesti.

4 PÄÄLTÄAJETTAVAN RUOHONLEIKKURIN VAKUUTTAMINEN

Tarkista päältäajettavan ruohonleikkurin vakuutus. Ota yhteyttä omaan vakuutusyhtiöösi. On välttämätöntä ottaa vakuutus, johon sisältyy liikenne-, palo-, vahinko- ja varkausturva.

5 KOKOONPANO



Älä käytä konetta ennen kuin olet noudattanut KOKOONPANO-osiossa annettuja ohjeita.



Pakkauksesta purun ja kokoonpanon loppuunsaorittamisen tulee tapahtua tasaisella ja kestäväällä pinnalla, jossa on tarpeeksi tilaa koneen ja pakkausten liikkuttamiseen. Käytä aina oikeita välineitä.

5.1 KOKOONPANON OSAT(3)

Koneessa on toimitushetkellä istuin, kyynärtauet, ohjauspyörä, vettanko, puretut pikakiinnikkeet ja akku, joka on omalla paikallaan ja kytkettyä.

Pakkauksessa on osat, joita käytetään asennuksessa (3). Ne on lueteltu seuraavassa taulukossa:

[740 IOX; 540 IX]			
As.	N.	Kuvaus	Mitat
A	2	Joustava pistoke	6 x 36
B	2	Virta-avain	/
C	1	Yleiskytkimen avain	/
D	2	Kyynärtauet	/
E	4	Istuimen kiinnitysruuvit	M8 x 40
F	10	Palkeiden kiinnitystapit	

G	4	Istuimen kiinnitysholkit	
H	4	Grower-aluslaatat	M8
L	4	Kuusiokoloruuvi	M8 x 20
M	1	Tavarateline	
N	4	Torx-ruuvit (hansikaslokeron kiinnitykseen)	M6 x 20
O	1	Vetotanko	
P	2	Laippamutteri	M8
R	2	Pikakiinnikkeet	

[340 IX]			
As.	N.	Kuvaus	Mitat
A	2	Joustava pistoke	6 x 36
B	2	Virta-avain	/
C	1	Yleiskytkimen avain	/
D	2	Kyynärtauet	/
M	1	Tavarateline	
N	4	Torx-ruuvit (hansikaslokeron kiinnitykseen)	M6 x 20
O	1	Vetotanko	
P	2	Laippamutteri	M8
Q	2	Kuusiokoloruuvi	M8 x 20
R	2	Pikakiinnikkeet	
S	2	Istuimen kiinnitystappi	M8

5.2 ISTUIN



Asenna istuin noudattamalla ohjeita seuraavassa järjestyksessä.

5.2.1 Kyynärtaukien asennus (6)

Kyynärtauet ja niiden asennuksessa tarvittavat osat toimitetaan erillisessä pakkauksessa, joka on koneen pakkauksen sisällä.

5.2.2 Istuimen asennus (5) (Mod. 740 IOX, 540 IX)

1. Sivele 4 liukukiskoon (5:A) kerros öljyä.
2. Valmistele 4 ruuvia (M8 x 40), joihin on asennettu joustavat aluslaatat ja holkit. Katso (5:B).
3. Nosta istuimen tuki (5:C) pystysuoraan asentoon.
4. Lähennä istuinta tukeen ja laita yhdistelmä (5:B) tuen reikään (5:D).
5. Laita istuin tukeen kiinni ja aseta se niin, että kiinnitysruuvien reiät ovat noin puolessavälissä kiskojen liikkuma-alueesta.
6. Laita 4 ruuvia paikoilleen ja kiristä ne (5:B).
7. Lukitse ruuvit, vääntömomentti 20÷25 Nm.



Istuin vaurioituu, jos ruuveja kiristetään liikaa (yli 25 Nm).

8. Liitä istuimen liitin(5:E) johdotuksen liittimeen(5:F).

i Jos liittimet eivät ole liitettynä, kone ei toimi.

9. Aseta kaapeloinnin kaapeli kiinnitysklipsiin (5:H) pitääksesi sitä paikoillaan.

5.2.3 Reinigung der Batteriepole (5) (Mod. 340 IX)

- Istuin on jo koottuna tukilevynsä päällä toimitushetkellä.
- Aseta istuin paikoilleen lähentämällä levyn reiät alalevyn reikiin.
- Laita ruuvit (M8x40) istuintuen reikiin ja istuimen levyn reikiin.
- Kiristä istuimen ruuvit. Vääntömomentti 20±25 Nm.

i Istuin vaurioituu, jos ruuveja kiristetään liikaa (yli 9±1,7 Nm).

5.2.4 Palkeiden asennus (7) (Mod. 740 IOX, 540 IX)

- Kiinnitä istuin 2 ruuvilla (7:B).
- Aseta palje (7:A).
- Kiinnitä palje 10 tapilla (7:C).

5.2.5 Tavaratelineen asennus (8)

Asenna tavarateline (8:B) istuimen selkänojaan (8:A) käyttämällä 4 ruuvia (8:C).

5.3 OHJAUSPYÖRÄ (9)

- Laita ohjausakseliputki (9:A) akseliin(9:B) loppuun asti.
- Laita ohjausakseliputken reiät akselin reikien kohdalle.
- Kun reiät ovat kohdillaan (9:C), laita sisään kaksi sokkaa (9:D).

5.4 VETOTANKO (10)

Asenna vetotanko (10:A) koneen takaosaan. Käytä ruuveja ja muttereita (10:B; 10:C).
Tiukkuus: 22 Nm.

5.5 PIKAKIINNIKKEET(1:R)

Pikakiinnikkeet ja niiden asennusohjeet ovat erikseen pakkauksessa, joka sijaitsee koneen pakkauksen sisällä.
Asenna pikakiinnikkeet koneen etuosan puoliakselille.

5.6 AKUN LATAAMINEN



Lataa akku kokonaan ennen ensimmäistä käyttökertaa.



Katso tietoja akun latauksesta kohdasta 9.8.

5.7 RENGASPAINEET

Katso tietoja rengaspaineista kohdasta "TEKNISTEN TIETOJEN TAULUUKKO"

5.8 LISÄVARUSTEET

Katso lisävarusteiden asentamiseksi kunkin lisävarusteen mukana toimitettua asennusopasta.



Oikeiden lisävarusteiden käyttöä varten, käänny valtuutetun huoltokeskuksen puoleen.



Huom.: Tässä yhteydessä leikkuulaitteyksikkö katsotaan lisävarusteeksi.

6 OHJAIMET JA OHJAUSVÄLINEET

6.1 KONEPELTI (11)

Konepelti avataan näin:

- Väännä kahta ruuvia 90° (11:A)
- Vedä kahvaa ylöspäin (11:B) ja nosta konepeltiä samanaikaisesti (11:C)varoen.
- Sulkeaksesi konepellin paina sitä tarvittaessa vähän, kunnes se kiinnittyy kahvaan (11:B).
Väännä kahta ruuvia 90° (11:A).



Moottorin käynnistäminen on kiellettyä, jos konepelti on auki.

6.2 AVAIMELLA VARUSTETTU YLEISKYTKIN(12)

Sähkösyöttö laitetaan päälle avaimesta (12:A). Se on konepellin alla (1:H). Yleiskytkimeen päättään avaamalla konepelti (katso 6.1).

Laita avain (12:A) yleiskytkimeen ja paina ja väännä sitä myötäpäivään laittaaksesi sähkölaitteiston virransyötön päälle.

Väännä avainta vastapäivään ottaaksesi virransyötön pois päältä.



Avain voidaan irrottaa vain vääntämällä sitä vastapäivään.

6.3 SEISONTAJARRUN POLJIN (13:A)



Älä koskaan paina poljinta osittain ajon aikana. Vaarana on vaihteiston ylikuumeneminen.

Polkimella (13:A) on kaksi asentoa:

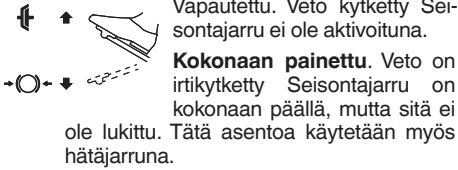

6.4 SEISONTAJARRUN LUKITUSVIPU (13:B)



Lukitsee jarrupolkimen täysin painettuun asentoon. Tätä toimintoa käytetään lukitsemaan kone rinteissä, kuljetuksen aikana jne., kun moottori on pysähdyksissä.

Lukitus:

1. Paina poljin täysin pohjaan (13:A).
2. Vedä vipu (13:B) ylöspäin.
3. Vapauta poljin (13:A).
4. Vapauta vipu (13:B).

Vapauttaminen:

Paina poljinta ja vapauta se (13:A).

6.5 VETOPOLJIN (13:C)

Poljin määrittää moottorin ja voimansiirtopyörien välisen voimansiirtosuhteen (= nopeus).

Kun poljin on vapautettuna, käyttöjarru on päällä.

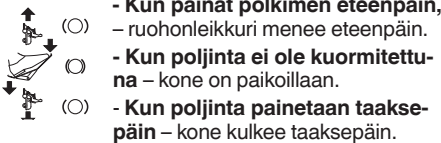

Kun polkimen painetta vähennetään – kone jarruttaa.



Jos kone ei jarruta tarpeen mukaan silloin, kun poljin vapautetaan, käytä vasemmanpuoleista poljinta (13:A) hätäjarruna.

6.6 OHJAUSPYÖRÄ (13:E)

Ohjauspyörän korkeutta voidaan säätää portaattomasti. Ruuvaa ohjauksen säätönuppia auki (13:D) nostaaksesi tai laskeaksesi ohjauspyörää haluaasi asentoon. Kiristä.



Älä säädä ohjauspyörää ajon aikana.



Älä koskaan käännä ohjauspyörää silloin kun kone on paikoillaan ja lisävaruste on madallettuna. Riskinä on vaaralliset kuormitukset ohjaustehostimelle ja ohjausosille.

6.7 KAASUOHJAIN (KAASU) (14:A)

Moottorin kierroslukujen säätämiseen tarkoitettu ohjain.



1. Täyskaasu - käytetään aina koneen käytön aikana.



2. Vähimmäismäärä.

6.8 ILMANOJAIN (14:B)

Käytetään moottorin kylmäkäynnistämässä. Ilmanohjaimessa on kaksi asentoa:



1. Ohjain kokonaan ulkona: ilmanohjain on kytkettynä päälle. (kylmäkäynnistyksiin).

2. Ohjain työnnettynä kokonaan sisään: ilmanohjain on kytkettynä pois päältä. (tavallinen lämmin käynnistys).



Älä koskaan aja ilmanohjain päällä, kun moottori on lämmin.

6.9 VIRTALUKKO (14:C)



Avain koneen käynnistymisen mahdollistamiseksi/estämiseksi.

Laita avain (14:C) paikoilleen ja väännä se asentoon "I" (AJO), jotta kone voitaisiin käynnistää. Näytöllä on päällä vain käyttötuntilaskuri, öljyn merkkivalo (valo sammuu automaattisesti heti kun moottori on käynnistetty) ja mahdollisesti seisontajarrun merkkivalo, mikäli seisontajarru on päällä ja istuimen merkkivalo, jos ajaja ei istu paikoillaan.

Saata avain uudelleen asentoon "O" estääksesi koneen käynnistämisen.



Avain voidaan irrottaa vain silloin, kun se on "O"-asennossa.



Kun käyttäjä ei ole paikallaan ja avain on "I"-asennossa, 30 sekunnin kuluttua alkaa kuulua jatkuva äänimerkki. Äänimerkki jatkuu niin kauan, että käyttäjä palaa paikalleen tai kone sammutetaan.

6.10 OHJAUSTAULUN NÄYTTÖ JA MODE-NÄPPÄIN (14:D; 15) (Mod. 740 IOX, 540 IX)



MODE-näppäin (14:E). MODE-näppäimestä voidaan valita merkkivalot, jotka vastaavat seuraavia toimintoja: tuntilaskuri,

ympäristön lämpötila, moottorin kierrokset, akku. Lisäksi voidaan laittaa valo päälle ja ottaa hämäräanturi pois käytöstä.

- Paina näppäintä nopeasti syyttääksesi eri toimintoja vastaavat näytön merkkivalot järjestyksessä. Näytön aakkosnumeeriset merkit näyttävät valittuun kuvakkeeseen liittyvät tiedot, viimeinen lukema koskee mittayksikköä.
- Pidä painettuna yli sekunnin ajan laitteesi valon päälle tai pois päältä käsin.



Valon syyttämisen automaattinen hallinta palautetaan automaattisesti aina kun kone laitetaan päälle.

Merkit (15:A). Näytön osio, jossa annetaan eri toimintoja vastaavia aakkosnumeerisia tietoja.



Tuntilaskuri (15:B). Aakkosnumeeriset merkit näyttävät tehdyt ajotunnit tunteina ja tunnin kymmenesosina Laskuri on päällä vain silloin, kun moottori on käynnissä. Mittayksikköä seuraa H-kirjain.



Ympäristön lämpötila (15:C). Aakkosnumeeriset merkit näyttävät ympäristön lämpötilan. Mittayksikköä seuraa C-kirjain.



Kierroskuri(15:D). Merkit näyttävät moottorin kierrosluvun. Jos ne vilkkuvat, moottorin kierrosnopeus voimanoton ollessa päällä ei ole optimaalinen (yli 2500 RPM). Laita kaasuhjain täyteen kaasun.



Huolto(15:E). Antaa huoltotietoja. Merkkien lukemat alkavat vilkkua, kun kone saavuttaa toimenpiteeseen vaadittavan tuntimäärän.

Vilkkuminen jatkuu kahden minuutin ajan, ja se näkyy muiden näytön toimintojen päällä. Tässä vaiheessa MODE-näppäintä ei voi käyttää.

Kun 99999 tuntia tulee täyteen, tuntilaskuri alkaa nolasta. 999 tunnin jälkeen minuuttien laskenta lopetetaan.



Akku(15:F). Aakkosnumeeriset merkit näyttävät akun varaustilanteen.



Voimanotto (15:G). Syytynyt merkkivalo osoittaa, että voimanotto on päällä.



12V ON/OFF (15:H). Syytynyt merkkivalo osoittaa, että takalisävaruste on päällä.



Valo(15:I). Syytynyt merkkivalo osoittaa, että hämäräkytkimen normaalisti hallinnoima valo on päällä.



Enimmäiskallistus (15:L). Merkkivalo alkaa vilkkua, jos koneen kallistus on yli 10°.



Anturin toimintahäiriön tapauksessa esiin tulee viesti "TILT FAULT".



Seisontajarrun poljin (15:M). Syytynyt merkkivalo osoittaa, että seisontajarru on päällä.



Istuin(15:N). Syytynyt merkkivalo osoittaa, että ajaja ei ole istumassa.



Öljy (15:P). Koneen toiminnan aikana palaava merkkivalo osoittaa, että öljyä puuttuu.

6.11 VALON JA TAKAVARUSTEEN OHJAIN (14:D; 15) (Mod. 340 IX)



Valo/12V-näppäin (14:E). Kun painetaan näppäintä Valo/12V, valon syytystoiminnot ja takavarusteen aktivointi menevät päälle.



Kun ohjain laitetaan päälle, painikkeen ympärille syytyy pyöreä led-valo.

- Paina lyhyesti ja vapauta laittaaksesi valon käsin päälle tai pois päältä. Jos ohjain on päällä, heti painikkeen yllä oleva led-valo syytyy.

- Pidä näppäintä painettuna yli 1 sekunnin ajan laittaaksesi takavarusteen päälle ja pois päältä. Jos ohjain on päällä, heti painikkeen alla oleva led-valo syytyy.

6.12 TUNTILASKURIN NÄYTTÖ (14:D; 15) (Mod. 340 X)



Tuntilaskurin näyttö (15:B). Aakkosnumeeriset merkit näyttävät tehdyt ajotunnit tunteina ja tunnin kymmenesosina Laskuri on päällä vain silloin, kun moottori on käynnissä. Mittayksikköä seuraa H-kirjain.

Kun 9999 tuntia tulee täyteen, tuntilaskuri alkaa nolasta. 999 tunnin jälkeen minuuttien laskenta lopetetaan.

6.13 VOIMANOTTO (14:F)



Voimanoton kytkennän/irtikytkennän painike (14:F). Paina näppäintä kytkeäksesi voimanoton päälle/pois päältä.

6.14 LEIKKUUKORKEUDEN SÄÄTÖ (14:G)

Koneessa on kaksi painiketta leikkuukorkeuden säätöä varten:



Paina lisätäksesi leikkuukorkeutta.



Paina vähentääksesi leikkuukorkeutta.

Leikkulaite kytketään pistokkeeseen (16:a).

6.15 TAKAVARUSTEEN SÄÄDÖN OHJAIN (14:H; 14:I)

Koneessa on takavarusteen sähköisen säädön ohjain (valinnainen lisävaruste).

Liitäntä (17:B) (valinnainen) lisävarusteen liittämiseksi sijaitsee koneen takana oikealla.



Painikkeesta takavarustetta voidaan nostaa ja laskea.



6.16 TAKAVARUSTEEN OHJAIN(14:L)

Koneessa on mahdollisuus käyttää sähköistä takavarustetta.

Pistorasia (17:A) (lisävaruste) lisävarusteen kiinnittämiseksi sijaitsee koneen takana oikealla.



Käytä tätä painiketta antaaksesi virtaa lisävarusteeseen/katkaistaksesi lisävarusteen virran.

Katso tietoja takavarusteen tehosta kohdasta ”0 TEKNISTEN TIETOJEN TAULUKKO”



Käytä ainoastaan STIGA SpA:n hyväksymiä lisävarusteita.

6.17 LISÄVARUSTEIDEN HYDRAULINOSTIN (1:G)

Lisävarusteiden hydraulinostin on aktiivinen vain silloin, kun kone on päällä ja poljin (13:A) on vapautettuna. Lisävarusteiden nostinta ohjataan vivusta (14:M).

Vipu voi olla seuraavissa neljässä asennossa:



Kelluva asento. Saata vipu niin eteen kuin mahdollista: se lukittuu siihen. Nyt lisävaruste madalletaan aina kelluvaan asentoon asti. Lisävaruste nojaa näin aina maahan samalla paineella, ja se kykenee myötällemään maastoa. Käytä kelluvaa asentoa työn aikana.



Laskeutunut asento. Lisävaruste laskee painostaan riippumatta.



Lepoasento (keskellä). Noston tai laskun jälkeen vipu palaa lepoasentoon. Lisävaruste säilyttää viimeisen suoritettujen komentojen asennon.



Nostaminen. Saata vipu taaimmaiseen asentoon, kunnes lisävaruste on korkeimmassa kohdassa (kuljetusasento). Vapauta sitten vipu; lisävaruste jää lukitukseksi kuljetusasentoon.

6.18 HYDRAULILIITÄNTÖJEN OHJAUSVIVUT (14:O; 14:N) (Mod. 740 IOX)

Kaksi vipua (14:O; 14:N): ohjaavat hydrauliliitäntöjä (18:A; 18:B), jotka sijaitsevat edessä vasemmalla.

Jos haluat päästä liitäntöihin käsiksi, irrota suojuus (18:C), joka on kiinnitetty ruuvilla.

Yhdistä lisävarusteen hydrauliputket kahteen liitäntään AUX1 tai AUX2 (18).

Molemmilla vivuilla on kolme asentoa:

Eteen/taakse: kun liikutat vipua yhteen näistä suunnista, tuloksena on liitetyn lisävarusteen liikkuminen (katso lisävarusteen kanssa toimitettua ohjetta).

Keskellä: lepoasento.

Käytä lisävarustetta seuraavasti:

- Työnnä vipua eteen/taakse tarpeen mukaan saavuttaaksesi haluamasi liikkeen.
- Vapauta vipu lukitaksesi lisävarusteen valittuun asentoon. Vipua palaa automaattisesti lepoasentoon.

6.19 VOIMANSIIRRON KYTKENNÄN/VAPAUTUKSEN VIPU (19)

Vipu, joka poissulkee vaihtuvan voimansiirron.



Kytkenän/vapautuksen vivun ei koskaan tule olla ulkoisen ja sisäisen asennon välissä. Muuten voimansiirto ylikuumentuu ja vaurioituu.

Vivut mahdollistavat koneen siirtämisen käsin (työntämällä tai vetämällä) ilman, että moottoria käynnistetään. Kaksi asentoa ovat:



1. Voimansiirto kytketty = vipu ulkona. Normaalisissa käytössä kuulet klik-äänen, kun vipu lukittuu tähän asentoon.

2. Voimansiirto vapautettu = vipu sisällä. Konetta voidaan siirtää käsin.

Konetta ei saa hinata pidempiä matkoja eikä suurella nopeudella. Muuten voimansiirto saattaa vaurioitua.



Koneella ei saa ajaa voimansiirron ollessa vapautettuna (vipu sisällä). Etuakseli saattaa vaurioitua ja siihen voi tulla öljyvuoto.

6.20 ISTUIMEN SÄÄTÖ (20)

Istuinta voidaan säätää eteen ja taakse seuraavalla tavalla:

1. Siirrä ohjausvipu (20:A) ylöspäin.
2. Säädä istuin haluttuun asentoon.
3. Vapauta ohjausvipu (20:A) lukitaksesi istuimen.

Lisäksi vartavastisesta nupista (20:B) (Mod. 740 IOX / 540 IX) voidaan säätää jousitusten kireyttä.

- Väännä nuppia myötäpäivään lisätäksesi jousitusten kireyttä.
- Väännä nuppia vastapäivään pehmentääksesi jousituksia.



Käytä nuppia, kunnes säädöt ovat mieluisat.

Istuimessa on turvakytin, joka on liitetty koneen turvallisuusjärjestelmään. Kun kukaan ei istu istuimessa, konetta ei voida käynnistää. (katso 7.8.2).

6.21 PIKAKIINNIKKEET (21; 22; 23)



Kiinnikkeiden ansiota lisävarusteesta toiseen siirtyminen käy vaivattomasti.

Pikakiinnikkeet mahdollistavat työlaitteiden nopean asennon vaihdon kahden asennon välillä:

- normaaliasento hihna kiristettynä.
- 4 cm normaaliasennon takana hihna löysällä, niin että laite on lähempänä peruskonetta.

Pikakiinnikkeiden avulla hihna voidaan nopeasti löysyttää kiristysrullan avulla. Tämä helpottaa hihnan vaihtoa, työlaitteen vaihtoa sekä pesu- ja huoltoasentoon nostamista.

Hihnan kireyden löysääminen(21)



Tutustu myös lisävarusteen ja pikakiinnikkeen mukana toimitettuihin ohjeisiin.

1. Irrota sokat tai kiinnityspiikit (21:C) molemmilta puolilta.
2. Avaa pikakiinnikkeet painamalla takaosia korolla (21:A).



Kun pikakiinnikkeet on avattu, lisävarusteen varret ovat vapaat, eivätkä enää tiukasti kiinnityskohdassa kiinni.



Laita varret uudelleen tukeen ja sulje tuki mitä tahansa säätö- tai huoltotoimenpidettä varten.

3. Tee tarvittava toimenpide, esimerkiksi:
 - Irrota hihna.
 - Vaihda lisävaruste irrottamalla varret (22).

Hihnan kiristys (21, 22)

Vedä yhdeltä ja sitten toiselta puolelta seuraavien ohjeiden mukaisesti.



Älä väännä vipua käsin. Puristumisvaara.

1. Laita jalka vivulle (22:A) ja väännä sitä varoen puoli kierrosta eteenpäin.
2. Laita sokka tai kiinnityspiikki paikoilleen (21:C).
3. Tee samat toimenpiteet toisella puolella.

7 KÄYNNISTYS JA AJO

7.1 VAROTOIMENPITEET KÄYTTÖÄ VARTEN



Tarkista aina, että moottorin öljyn taso on oikeaoppinen. Tämä on erittäin tärkeää varsinkin rinteillä työskennellessä (katso 7.6).

Laita seisontajarru päälle kun pysäköit koneen.



Älä käännä ohjauspyörää kokonaan, kun etenet enimmäisnopeudella. Kone saattaa keikahtaa nurin.



Pidä kädet ja jalat etäällä ohjauksen nivelletystä liitoksesta ja istuimen tuesta. Puristumisvaara.

7.2 KÄYTTÖ LISÄVARUSTEIDEN KANSSA



Jos haluat käyttää laitetta lisävarusteiden kanssa, katso taulukkoa: "LISÄVARUSTEIDEN OIKEAN YHDISTELYN TAULUKKO" osiossa "0 TEKNISET TIETOJEN TAULUKKO"

7.3 TANKKAUS (24)



Käytä ainoastaan lyijytöntä bensiiniä. Älä sekoita öljyä bensiiniin.

Katso säiliön tilavuuden tietoja kohdasta "0 TEKNISET TIETOJEN TAULUKKO". Säiliö on läpinäkyvä, joten tason tarkistaminen käy helposti.



HUOMIO! Bensiini vanhenee, eikä sen tule olla säiliössä 30 päivää kauempaa.

Myös ekologisia polttonesteitä, kuten alkylaattibensiiniä, voidaan käyttää. Kyseisten bensiinien ympäristölle ja ihmisille aiheuttava vaikutus on pienempi.

Niiden käyttöön liittyviä negatiivisia vaikutuksia ei tiedetä. Myynnissä on kuitenkin myös alkylaattibensiinejä, joiden käytöstä ei voi antaa tarkkoja ohjeita. Katso lisätietoja varten alkylaattibensiinin valmistajan antamia tietoja ja ohjeita.

Säiliön ikkuna (24:A) on läpinäkyvä, joten tason tarkistaminen käy helpommin. Älä täytä säiliötä kokonaan. Jätä vähän tilaa (ainakin yhden täyttökerran verran + 1 - 2 cm säiliön yläpäähän) niin että bensiinin kuumentuessa tämä voi laajentua tulematta kuitenkaan ulos.



Kun konetta ei käytetä pitkään aikaan (esim. talvella), säiliöön pitää laittaa sopiva määrä polttoainetta viimeistä käyttökertaa varten.

Ennen kuin kone laitetaan säilytykseen, säiliö täytyy tyhjentää kokonaan polttoaineesta (katso 11).

7.4 KONEPELTI (10)



Lisätietoja moottoriin ja avaimella varustettuun yleiskytkimeen päästystä löytyy kohdasta 6.1.

7.5 MOOTTORIN SUOJUS (30)

Moottorin suojuksen irrottamiseksi täytyy ensin avata konepelti.

7.5.1 Moottorin suojuksen irrottaminen

1. Löysää 8 ruuvia (30:A).
2. Irrota bensiinisäiliön korkki.
3. Irrota moottorin suojus (30:B).
4. Laita säiliön korkki uudelleen paikoilleen.
5. Tee tarvittavat toimenpiteet.

7.5.2 Moottorin suojuksen asentaminen

1. Irrota bensiinisäiliön korkki uudelleen.
2. Laita moottorin suojus uudelleen paikoilleen (30:B).
3. Laita säiliön korkki uudelleen paikoilleen.
4. Ruuvaa 8 ruuvia uudelleen paikoilleen.

7.6 MOOTTORIN ÖLJYN TASON TARKISTUS (25)

Koneen moottori on toimitushetkellä täynnä öljyä.



Tarkista moottorin öljyn määrä ennen koneen käynnistämistä.



Moottoriöljyn tarkistuksesta/lisäämisestä löytyy tietoja kohdasta 9.5.1, 9.5.2.

7.7 VOIMANSIIRTOÖLJYN TASON TARKISTUS



Voimansiirtoöljyn tarkistuksesta/lisäämisestä löytyy lisätietoja kohdasta 9.6.1.

7.8 TURVALLISUUSTARKISTUKSET

Tarkista koneen testaushetkellä, että turvallisuustarkistusten tulokset ovat seuraavissa taulukoissa kerrotun mukaiset.



Tee aina turvallisuustarkistukset ennen käyttöä.



Jos jokin tulos poikkeaa seuraavissa taulukoissa annetuista tiedoista, konetta ei voida käyttää! Toimita kone huoltokeskukseen tapauksen tutkimista ja korjausta varten.

7.8.1 Yleinen turvallisuustarkistus

Aihe	Tulos
Polttonestejärjestelmä ja liitännät.	Ei vuotoja.
Sähköjohdot.	Eristys eheä. Ei mekaanisia vaurioita.
Pakoputkijärjestelmä.	Ei vuotoja liitännäkohdissa. Kaikki ruuvit ovat kireitä.
Öljypiiri	Ei vuotoja. Ei vaurioita.
Käytä ruohonleikkuria eteenpäin/taaksepäin ja vapauta vetopoljin.	Kone pysähtyy.
Ajotesti	Ei poikkeuksellisia värinöitä. Ei poikkeuksellisia ääniä.

7.8.2 Sähköturvallisuustarkastus

Tila	Toimenpide	Tulos
Ajaja ei istu paikoillaan. Seisontajarru on kytkettyinä.	Koeta käynnistää moottori.	Moottori ei käynnisty. Näytölle (jos kuuluu varustuksiin) ilmestyy kirjoitus "SIT DOWN" (ISTU).
Ajaja istuu paikoillaan. Seisontajarru on pois kytkettyinä.	Koeta käynnistää moottori.	Moottori ei käynnisty. Näytölle (jos kuuluu varustuksiin) ilmestyy kirjoitus "PRESS BRAKE" (PAINA JARRUA).
Ajaja istuu paikoillaan. Seisontajarru on kytkettyinä.	Koeta käynnistää moottori.	Moottori käynnistyy.
Moottori päällä, leikkuulaite pois kytkettyinä, seisontajarru kytkettyinä.	Kuljettaja nousee istuimelta.	Moottori pysyy päällä
Moottori päällä, leikkuulaite pois kytkettyinä, seisontajarru pois kytkettyinä.	Kuljettaja nousee istuimelta.	Moottori sammuu.
Moottori päällä, leikkuulaite kytkettyinä, seisontajarru pois kytkettyinä.	Kuljettaja nousee istuimelta.	Moottori sammuu.
Moottori päällä, leikkuulaite kytkettyinä, seisontajarru kytkettyinä.	Kuljettaja nousee istuimelta.	Moottori sammuu.

7.9 KÄYNNISTYS/TYÖ



Kun konetta käytetään, konepellin täytyy olla kiinni ja lukittuna.



Käytä aina kaasua täysillä konetta käytäessäsi.

1. Avaa bensiinihana (24:B).
2. Laita avain yleiskytkimeen (13:A).
3. Kytke voimansiirto päälle(19) - (vipu ulkona).
4. Inserie la chiave nel commutatore (14:C).
5. Älä pidä jalkaa vetopolkimella (13:C).

Kylmäkäynnistys

1. Käytä seisontajarrua (13:A).
2. Laita kaasu täysille (14:A).
3. Vedä ilmanohjain kokonaan ulos (14:B).
4. Väännä virta-avain "I"-asentoon ja paina START-painiketta (14:P).



Odota muutama minuutti ennen koneen käyttöä, jotta öljy kuumenisi.



Jos konetta käytetään alhaisissa lämpötiloissa, lämmitä kone niin, että hydraulioöljy ja voimansiirto saavuttavat tarvittavan lämpötilan. Muuten voimansiirto voi vaurioitua.

Lämmin käynnistys

1. Käytä seisontajarrua (13:A).
2. Laita kaasu täysille (14:A).
3. Ilmanohjaimen (14:B) täytyy olla alhaalla.
4. Väännä virta-avain "I"-asentoon ja paina START-painiketta.



Katso jatkaaksesi ohjeita, jotka ovat kohdassa kappale 7.9.1.

7.9.1 Ajo

Käytä konetta toimimalla seuraavasti:

- Paina poljin pohjaan (13:A) ja vapauta se.
- Käytä poljinta (13:C) liikuttaaksesi konetta.
- Siirry työalueelle.
- Jos etulisävarusteita on asennettu, käytä voimanottoa (14:F).
- Aloita työskentely.

7.10 PYSÄYTYS

Pysäytä kone seuraavasti:

- Paina seisontajarrupoljin pohjaan (13:A).
- Vedä vipu (13:B) ylöspäin.
- Vapauta poljin (13:A).
- Anna koneen käydä vähimmäiskierroksilla yksi tai kaksi minuuttia.

- Paina STOP-painiketta (14:P) sammuttaaksesi koneen.
- Laita virta-avain (14:C) asentoon "0" ja irrota se.
- Sulje bensiihahana. Tämä on erityisen tärkeää, jos konetta täytyy kuljettaa peräkärryllä tai muilla vastaavilla ajoneuvoilla.
- Irrota avain yleiskytkimestä.



Jos sinun täytyy mennä kauemmaksi koneesta, irrota virta-avain (14:C) ja yleiskytkimen avain (12:A).



Moottori saattaa olla hyvin kuuma heti sammuttamisen jälkeen. Älä koske pakoputkeen, moottoriin äläkä jäähdytysripiihin. Palovammavaara.

7.11 PUHDISTUS



Älä käytä painepesuria. Se saattaa vahingoittaa akselin tiivisteitä, sähköisiä ja hydrauliventtiilejä.

Älä koskaan suuntaa painevettä radi-aattorin ripoihin. Ripojen rakenne vahingoittuisi.

Puhdista kone jokaisen käyttökerran jälkeen. Noudata seuraavia ohjeita puhdistuksessa:

- Älä ruiskuta vettä suoraan moottoriin.
- Puhdista moottori harjalla ja/tai paineilimalla.
- Puhdista moottorin jäähdytysilma-aukko.
- Käynnistä kone vesipuhdistuksen jälkeen ja laita päälle mahdolliset leikkuutasot poistaaksesi veden, joka saattaisi muuten päästä laakereihin ja aiheuttaa vahinkoa.

8 LISÄVARUSTEEN KÄYTTÖ



Tarkista, että leikattavalla nurmialueella ei ole vieraita esineitä, kuten kiviä.

8.1 LEIKKUUKORKEUS

Leikkaa kolmannesosa ruohon korkeudesta parhaiden tulosten saavuttamiseksi. Katso kuva 32.

Jos ruoho on pitkää ja sitä pitää leikata paljon, leikkaa kaksi kertaa ja käytä kullakin kerralla eri leikkuukorkeutta.

Älä käytä pienintä leikkuukorkeutta, jos pinta on epätasainen.

Muuten leikkuulaitteet saattavat vahingoittaa pintaa koskiessaan ja ne voivat irrottaa osan nurmikon pinnasta.

8.2 LEIKKUUOHJEITA

Saavutat parhaan leikkaustuloksen seuraavia ohjeita noudattamalla:

- Leikkaa nurmikko usein.
- Käytä moottoria täydellä kaasulla.
- Nurmikon on oltava kuivaa.
- Varmista, että terät ovat terävät.
- Pidä leikkuulaitteen pohja puhtaana.

9 HUOLTO

9.1 HUOLTO-OHJELMA

Jotta kone pysyy jatkuvasti hyvässä kunnossa käyttövarmana, turvallisenä ja ympäristöystävällisenä, toimi aina **STIGA SpA:n** huolto-ohjelman mukaisesti.

Tämän ohjelman sisältämät toimenpiteet on kuvattu liitteenä olevassa **STIGA SpA:n** huolto-oppaassa.

Perushuolto täytyy aina teettää valtuutetussa huoltoliikkeessä.

Ensimmäinen huolto ja välihuolto tulisi teettää valtuutetussa huoltoliikkeessä, mutta ne ovat myös käyttäjän tehtävissä. Toimenpiteet on kerrottu oppaassa ja ne on kuvattu kappaleessa ”**7 KÄYNNISTYS JA AJO**”, sekä alla.

Valtuutettujen huoltoliikkeiden tekemät tarkistukset takaavat ammattilaistason työn ja alkuperäisten varaosien käytön.

Vihkonen leimataan jokaisen perushuollon yhteydessä ja jokaisen välihuollon yhteydessä valtuutetussa huoltoliikkeessä. Leimoin varustettu vihkonen lisää käytettyjen koneiden arvoa.

9.2 VALMISTELU

Kaikki huoltotyöt saa suorittaa vain, kun kone on paikallaan ja moottori pysäytettyinä.



Estä koneen siirtyminen kiristämällä seisontajarru.

Pysäytä moottori.

Enkäise moottorin vahingossa tapahtuva käynnistyminen poistamalla avain virtalukosta (14:C) ja yleiskytkimestä (12:A).



Katso tietoja toimenpiteen aikaväleistä kappaleesta 13.

9.3 Huoltotaulukko



Katso kappaletta "13 HUOLTOTOIMENPITEIDEN YHTEENVETOTAULUKKO". Taulukon tarkoitus on auttaa pitämään kone tehokkaana ja turvallisenä. Siinä kerrotaan pääasialliset toimenpiteet ja niiden aikataulu. Toimenpide pitää suorittaa ensin täyttyvän kohdalla. Toimenpide pitää suorittaa ensin täyttyvän kohdalla.

9.4 RENGASPAINEET

Säädä rengaspaineet niin, että ne vastaavat arvoja kappaleessa "0 TEKNISTEN TIETOJEN TAULUKKO".

9.5 MOOTTORIÖLJYN TARKISTUS/TÄYTTÖ



Katso tätä huoltotoimenpidettä varten myös koneen kanssa toimitettua moottorin opasta.



Tarkista öljyn taso ennen kutakin käytökertaa. Tarkistusta varten koneen täytyy olla tasaisella alustalla.



Öljyn tason ei koskaan tule ylittää "FULL"-merkintää. Muuten moottori ylikuumentuu. Jos öljyn taso ylittää FULL-merkinnän, öljyä on valutettava ulos, kunnes oikea taso saavutetaan.



Vaihda öljy useammin, jos moottoria kuormitetaan paljon tai jos ympäristön lämpötila on korkea.

9.5.1 Tarkistus/täyttö (26) (Mod. Honda GXV 630; 660; 690)



Puhdista mittatikun ympäristö. Ruuvaa mittatikku auki ja irrota se. Puhdista mittatikku. Laita se kokonaan paikoilleen, kiertämättä. Vedä se uudelleen ulos. Tarkista öljyn taso. Lisää, jos taso on "FULL"-merkinnän alapuolella (25).

Tarkistus/täyttö (29;27) (Mod. B&S 8270; B&S VANGUARD 18HP)



Puhdista mittatikun ympäristö. Ruuvaa mittatikku auki ja irrota se. Puhdista mittatikku. Laita se kokonaan kohdalleen ja kierrä se paikoilleen.

Ruuvaa tikku auki ja ota se taas pois. Tarkista öljyn taso.

Lisää, jos taso on "FULL"-merkinnän alapuolella (29;27).

9.6 VOIMANSIIRTOÖLJYN TARKISTUS/TÄYTTÖ

Katso öljytyyppiä varten kappaletta "0 TEKNISTEN TIETOJEN TAULUKKO".

9.6.1 Tarkistus/täyttö (25)

1. Aseta kone tasaiselle alustalle.
2. Lue öljyn taso säiliössä (25:A). Tason tulee olla viivalla.
3. Täytä tarvittaessa.

9.7 HIHNAVOIMANSIIRTO

Tarkista, että kaikki hihnat ovat eheät.

9.8 AKKU

Katso tietoja koneen akkutyypistä kohdasta "0 TEKNISTEN TIETOJEN TAULUKKO"



VAROITUS! Akun sisältämä happo on syövyttävää ja sen kosketaminen vahingoittaa. Käsittele akkua varovasti. Varo, ettei happoa tule ulos.



Silmiin tai iholle joutunut happo saattaa aiheuttaa vakavia vammoja. Jos mikä tahansa kehon osa joutuu kosketuksiin hapon kanssa, huuhtele se välittömästi runsaalla vedellä. Käännä mahdollisimman pian lääkärin puoleen.

Akun nestettä ei tarvitse tarkistaa tai lisätä. Ainoa tarvittava huoltotoimenpide on akun lataus esimerkiksi pitkän varastointiajan päätteeksi.

Akkua voidaan ladata:

- moottorilla
- akkulaturilla.

9.8.1 Moottorilla lataaminen

Tämä on mahdollista vain silloin, kun akussa on vähän virtaa, mikä mahdollistaa käynnistyksen.

- Jos akku on uusi, liitä johdot akkuun.
- Vie kone ulos.
- Käynnistä tässä oppaassa annettujen ohjeiden mukaisesti.
- Anna moottorin toimia keskeytyksellä 45 minuutin ajan (riittävä aika akun kokonaan lataamiseksi).
- Pysäytä moottori.

9.8.2 Lataus akkulaturilla



Käytä vakiojännitysakkulaturia. Perusakkulaturin käyttö saattaa vahingoittaa akkua. Jos haluat lisätietoja, ota yhteyttä luottomyyjääsi.



Irrota akku sähkölaitteistosta ennen akkulaturin liittämistä.

9.8.3 Purku/kokoonpano

Akku on akun kannen takana (30:C).

Pääset akkuun käsiksi toimimalla näin:

1. Sulje bensiinihana (24:B).
2. Irrota avain yleiskytkimestä (katso 6.2).
3. Irrota 3 ruuvia (31:A).
4. Irrota akun kansi (31:B) vetämällä sitä ylöspäin.
5. Poista akun pidike (31:D) ruuvaamalla auki kaksi ruuvia (31:E).
6. Irrota akku osittain (31:C) paikaltaan.
7. Irrota musta johto (= miinus).
8. Irrota punainen johto (= plus).
9. Vaihda tyhjentyneet akku.
10. Liitä punainen johto akun plusliitimeen (+).
11. Työnnä uusi akku paikoilleen.



Varoitus: kun työnnät akkua, pidä punaista johtoa käsin, jottei se jäisi väliin. Muuten akkua ei saada kunnolla paikoilleen.

12. Liitä musta johto akun miinusliitimeen (-).
13. Laita akun pidike uudelleen paikoilleen ruuvaamalla kiinni kaksi ruuvia (31:E).
14. Laita akun kansi uudelleen paikoilleen (31:B).
15. Ruuvaa 3 ruuvia uudelleen paikoilleen (31:A).
16. Laita avain yleiskytkimeen (vain jos aiot käyttää konetta).
17. Avaa bensiinihana uudelleen (vain jos aiot käyttää konetta).



Akku saattaa joutua oikosulkuun tai vaurioitua, jos johdot irrotetaan/asennetaan päinvastaisessa järjestyksessä.

Generaattori ja akku vahingoittuvat, jos johtojen paikat menevät sekaisin.

Kiristä johdot kunnolla. Löysät johdot saattavat johtaa tulipaloihin.

Älä koskaan käynnistä moottoria, jos akku ei ole liitetty. Generaattori ja sähkölaitteisto saattavat vaurioitua pahasti.

9.8.4 Puhdistus

Jos akun liittimet ovat hapettuneet, ne tulee puhdistaa. Puhdista akun liittimet rautaharjalla ja voitele ne.

9.9 ILMANSUODATIN, MOOTTORI



Katso tätä huoltotoimenpidettä varten myös koneen kanssa toimitettua moottorin opasta.



HUOMIO! Suodattimet tulee puhdistaa/vaihtaa useammin, jos koneella työskennellään hyvin pölyisessä maastossa. Poista/asenna ilmansuodattimet seuraavasti:

9.9.1 Ilmansuodatin (Mod. Honda GXV 630; 660; 690) (26)

1. Puhdista ilmansuodattimen ympäristö huolella.
 2. Pura ilmansuodattimen kansi (26:D) vapauttamalla kaksi sivukielekettä.
 3. Irrota esisuodatin (26:C). Poista paperinen suodatin (26:B). Estä lian pääsy kaasuttimeen. Puhdista ilmansuodattimen pesä.
 4. Puhdista paperinen suodatin napauttamalla sitä kevyesti tasaista pintaa vasten. Jos suodatin on hyvin likainen, vaihda se.
 5. Asenna kaikki jälleen paikoilleen päinvastaisessa järjestyksessä kuin niitä irrottaessasi. Älä puhdista paperista suodatinta paineilmalla tai paloöljypohjaisilla liuottimilla kuten keroseenilla. Muuten suodatin vaurioituu.
- Älä käytä paineilmaa paperisen suodattimen puhdistuksessa. Paperista suodatinta ei tarvitse voidella.

9.9.2 Ilmansuodatin (Mod. B&S 8270) (29X)

1. Puhdista huolella ilmansuodattimen kannen ympärillä oleva alue.
2. Pura ilmansuodattimen kansi (29X:A) ruuvaamalla auki kaksi nuppia (29X:B).
3. Pura suodatinyksikkö (29X:C). Irrota esisuodatin (29X:D).
4. Puhdista paperinen suodatin napauttamalla sitä kevyesti tasaista pintaa vasten. Jos suodatin on hyvin likainen, vaihda se.
5. Puhdista esisuodatin. Jos se on hyvin likainen, vaihda se.
6. Asenna kaikki jälleen paikoilleen päinvastaisessa järjestyksessä kuin niitä irrottaessasi.

9.9.3 Ilmansuodatin (Mod. B&S VAN-GUARD 18HPJ) (27X)

1. Puhdista huolella ilmansuodatinkotelon ympäristö.
2. Irrota ilmansuodattimen kansi (27X:A) irrottamalla kaksi kiristintä.
3. Irrota suodatin (27X:B). Esisuodatin on asennettu ilmansuodattimen päälle. Varo, ettei likaa pääse kaasuttimeen. Puhdista ilmansuodatinkotelo.
4. Puhdista paperisuodatin naputtamalla sitä kevyesti tasaista pintaa vasten Jos suodatin on erittäin likainen, vaihda suodatin.
5. Puhdista esisuodatin. Jos suodatin on erittäin likainen, vaihda suodatin.
6. Asenna päinvastaisessa järjestyksessä.

9.9.4 Sytytystulppa

Puhdista ennen sytytystulpan poistamista tämän asennuskohtaa ympäröivä alue.

Katso tietoja sytytystulppatyyppistä ja elektrodien etäisyydestä kappaleesta ”0 TEKNISTEN TIETOJEN TAULUKKO”.

9.9.5 Ilmanotto

Katso kuva (26:A, 27:C, 29X:E). Moottori on ilmajähdytteinen. Jos jäähdytyslaitteisto on tukossa, moottori saattaa vaurioitua. Puhdista moottorin ilmanotto. Tarkempi jäähdytyslaitteiston puhdistus tehdään jokaisen perushuollon yhteydessä.

9.10 VOITELU (28)

Kohde	Toimenpide	Kuva
Keskikohta	3 voitelukohtaa koneen vasemman sivun keskikohdassa. Käytä rasvaajaa, joka on täytetty yleisrasvalla. Pumpkaa, kunnes rasva pursuaa ulos.	28:A
Ohjauspyörä	2 voitelukohtaa koneen vasemman sivun keskikohdassa. Käytä rasvaajaa, joka on täytetty yleisrasvalla. Pumpkaa, kunnes rasva pursuaa ulos.	28:B
Hihnankiristin	Voitele voiteluöljyllä kireysvarsien tukiliitokset.	28:C

Pyörien laakerit	2 voitelukohtaa. Käytä rasvaajaa, joka on täytetty yleisrasvalla. Pumpkaa, kunnes rasva pursuaa ulos.	28:D
Pikakiinnikkeet	1 voitelukohta kullekin etupyörälle. Käytä rasvaajaa, joka on täytetty yleisrasvalla. Pumpkaa, kunnes rasva pursuaa ulos.	28:E
Hallintavaijerit	Voitele hallintavaijereiden päät voiteluöljyllä.	28:F

9.10.1 Sulakkeet(31:F)

Kohde	Sulake
Sähkölaitteiston syöttö	20 A
Akun latauksen syöttö.	25 A

Vaihda sulakkeet seuraavalla tavalla:

1. Sulje bensiinihana (24:B).
2. Avaa konepelti (katso 7.4).
3. Irrota avain yleiskytkimestä (katso6.2).
4. Irrota moottorin suojus (katso 7.5.1)
5. Vaihda vaurioitunut sulake.
6. Asenna suojus (katso 7.5.2).
7. Laita avain yleiskytkimeen (vain jos aiot käyttää konetta).
8. Sulje konepelti.
9. Avaa bensiinihana uudelleen (vain jos aiot käyttää konetta).

10 HUOLTO JA KORJAUSTOIMENPITEET

Tässä oppaassa annetaan kaikki tarvittavat ohjeet koneen käyttöä ja käyttäjän tekemää oikeaoppista perushuoltoa varten. Kaikki säätö- ja huoltotoimenpiteet, joita ei ole kuvattu tässä oppaassa, tulee suorittaa sellaisen jälleenmyyjän tai huoltokeskuksen toimesta, joka tuntee koneen ja jolla on erityistyökalut niin, että työ suoritetaan oikein ja koneen alkuperäinen turvallisuustaso säilytetään.



Ennen huoltotoimenpiteitä:

- a. Aseta kone tasaiselle alustalle.
- b. Käytä seisontajarrua.
- c. Pysäytä moottori
- d. Ota avain virtalukosta (14:C).

e. Ota avain pois yleiskytkimestä(12:A).

Valtuutetut huoltoliikheet tekevät takuun piiriin kuuluvat korjaukset ja huollot. Liikkeissä käytetään vain alkuperäisvaraosia.

i Alkuperäiset STIGA SpA:n varaosat ja lisävarusteet on kehitelty erityisesti STIGA SpA -koneita varten. On muistettava, että STIGA SpA ei ole tarkistanut tai hyväksynyt muita kuin alkuperäisiä varaosia ja lisävarusteita.

i Muiden kuin alkuperäisten varaosien ja lisävarusteiden käyttö voi vaikuttaa negatiivisesti koneen toimintaan ja turvallisuuteen. STIGA SpA ei ole missään vastuussa tällaisten tuotteiden käytöstä johtuvista vahingoista tai loukkautumisista.

Alkuperäisiä varaosia saa huoltoliikkeistä ja valtuutetuilta jälleenmyyjiltä.

i Suosittelemme, että viette koneen kerän vuodessa valtuutettuun huoltoliikkeeseen huoltoa ja turvalaitteiden tarkistusta varten.

11 VARASTOINTI

1. Tyhjennä polttoneste säiliöstä.
 - Käynnistä koneen moottori ja anna moottorin käydä, kunnes se pysähtyy.
2. Puhdista koko kone. On erityisen tärkeää puhdistaa leikkuulaitteen alaosa.

3. Puhdista koko kone. On erityisen tärkeää puhdistaa leikkuulaitteen alapuoli.
4. Laita kone suojaan kuivaan paikkaan.



Lataa akku ennen koneen varastointia. Akku vaurioituu vakavasti, jos se varastoidaan tyhjänä.

12 OSTOEHDOT

Takuu kattaa kaikki materiaali- ja valmistusvirheet. Käyttäjän täytyy noudattaa huolella mukana toimitetuissa asiakirjoissa annettuja ohjeita.

Takuu ei kata vahinkoja, jotka johtuvat seuraavista:

- Mukana toimitettuihin asiakirjoihin tutustumisen laiminlyönti.
- Huolimattomuus.
- Virheelliset tai ei-sallitut käytöt ja asennukset.
- Ei-alkuperäisten varaosien käyttö.
- Muiden kuin STIGA SpA:n toimittamien tai hyväksymien lisävarusteiden käyttö.

Takuu ei kata seuraavia:

- Kulutusosien, kuten voimansiirtohihat, valot, pyörät, pultit ja johdot, normaali kuluminen.
- Normaali kuluminen.
- Moottori. Moottorin valmistajan takuut kattavat ne määritellyjen ehtojen mukaisesti.

Kansalliset lait suojaavat ostajaa. Tämä takuu ei rajoita mitenkään ostajan omien kansallisten lakien antamia oikeuksia.

13 HUOLTOTOIMENIPITEIDEN YHTEENVETOTAUUKKO

Toimenpide	Aikavälit käyttötunteja/kalenterikuukausia		Kapale, johon viitataan
	Ensimmäinen kerta	Tämän jälkeen	
KONE			
Kaikkien kiinnitysosien tarkistus	-	Ennen jokaista käyttökertaa	-
Turvallisuustarkistukset/ohjainten tarkistukset	-	Ennen jokaista käyttökertaa	-
Renkaiden paineen tarkistus	-	Ennen jokaista käyttökertaa	-
Yleinen puhdistus ja tarkistus	-	Jokaisen käyttökerran jälkeen	-
Yleinen voitelu	-	50 tuntia ja jokaisen pesukerran jälkeen	9.10

Voimansiirtoihannojen kulumisen tarkistus	5 tuntia	50 tuntia	9.7
Akun lataaminen	-	Ennen varastointia	9.9; 11
Akun napojen puhdistus	5 tuntia	100 tuntia	9.9.4
MOOTTORI/VOIMANSIIRTO (yleinen)			
Vaihteistoöljyn tason tarkistus/lisääminen	-	50 tuntia	9.6
Polttoainesuodattimen vaihto	-	Joka kausi	***
Vaihteistoöljyn vaihto	50 tuntia	200 tuntia	***
Vaihteistoöljyn säiliön suodattimen vaihto	50 tuntia	200 tuntia	***
Vaihda voimansiirtoöljyn suodatin.	50 tuntia	200 tuntia	***
Moottorin mal. Honda GXV 630; 660; 690			
Moottorin öljyn tason tarkistus/lisääminen	-	Ennen jokaista käyttökertaa	9.5.1
Moottorin öljyn vaihto	20 tuntia/1 kuukausi	100 tuntia/6 kuukautta	***
Moottorin öljynsuodattimen vaihto	-	200 tuntia	***
Paperisen suodattimen vaihto/puhdistus	Tarkista ennen jokaista käyttökertaa	Puhdista 100 tunnin/ 6 kuukauden välein (tee useammin, jos käytetään pölyisissä maastoissa). Vaihda 500 tunnin/2 vuoden välein (vain suodatusosa).	9.9.1
Tulpan vaihto		200 tuntia	
Moottorin ilmanoton puhdistus		50 tuntia	
Moottorin mal. B&S 8270			
Moottoriöljyn tason tarkistus/lisääminen	-	Ennen jokaista käyttökertaa	9.5.2
Moottoriöljyn vaihto	-	50 - 100 tuntia/ joka kausi	*** (1)
Moottorin öljynsuodattimen vaihto	-	50 - 100 tuntia/ joka kausi	*** (1)
Ilman esisuodattimen puhdistus/vaihto		25 tuntia	9.9.2 (2)
Ilmansuodattimen puhdistus/vaihto	-	100 tuntia/ joka käyttökautella	9.9.2 (2)
Sytytystulpan vaihto		Joka käyttökausi	
Moottorin ilmanoton puhdistus		8 tuntia/ joka päivä	
Moottorin Mod. B&S Vanguard 18 HP			
Moottoriöljyn tason tarkistus/lisääminen	-	Ennen jokaista käyttökertaa	9.5.2
Moottoriöljyn vaihto	5 tuntia	100 tuntia / joka kausi	*** (1)
Moottorin öljynsuodattimen vaihto	-	100 tuntia / jokainen öljynvaihto	*** (1)
Ilman esisuodattimen puhdistus/vaihto		25 tuntia	9.9.3 (2)
Ilmansuodattimen puhdistus	-	100 tuntia	9.9.3 (2)
Ilmansuodattimen vaihto		400 tuntia / joka kausi	9.9.3
Sytytystulpan vaihto		100 tuntia / joka kausi	9.9.4

Moottorin ilmanoton puhdistus		8 tuntia / joka päivä	9.9.5
*** toimenpiteet, jotka jälleenmyyjä tai valtuutettu huoltokeskus tekee.			
(1) 50 tuntia, jos kyseessä on alkuperäiset, mustat B&S-suodattimet - 100 tuntia, jos kyseessä on huipputehokkaat, keltaiset B&S-suodattimet.			
(2) Puhdista useammin, jos työolosuhteet ovat erityisen vaativat tai jos ilmassa on liikaa.			

14 NÄYTÖN TIEDOTUSVIESTIT (Mod. 740IOX; 540IX)

VIESTI	TOIMENPIDE/MAHDOLLINEN SYY	KORJAUSKEINO
CHECK CONNECTION	Takalisävarustetta on koetettu käynnistää (14:L). Pistorasiaan ei ole liitetty mitään lisävarustetta (17:A).	Liitä lisävarusteen pistoke koneen pistorasiaan.
	Pistoke on liitetty pistorasiaan, mutta viesti näkyy silti.	Ota yhteyttä valtuutettuun huoltokeskukseen.
NO MOVING	Takalisävarusteen korkeutta on koetettu säätää (14:I; 14:H). Pistorasiaan ei ole liitetty mitään lisävarustetta (17:B).	Liitä lisävarusteen pistoke koneen pistorasiaan.
	Pistoke on liitetty pistorasiaan, mutta viesti näkyy silti.	Ota yhteyttä valtuutettuun huoltokeskukseen.
START MOTOR	Voimanottoa on koetettu kytkeä moottorin ollessa sammuksissa	Käynnistä moottori.
PRESS BRAKE	Moottoria on koetettu käynnistää niin, että seisontajarru on pois päältä	Käytä seisontajarrua.
SIT DOWN	Moottoria on koetettu käynnistää niin, että ajajan paikalla ei istu ketään.	Istu ajajan paikalle.
TILT FAULT	Kallistusanturin häiriö. Tämä kirjoitus näkyy kaksi kertaa: - kun kallistusmittari vaurioituu. - aina kun kone käynnistetään ja heti näytön merkkivalojen alkutarkistuksen jälkeen.	Ota yhteyttä valtuutettuun huoltokeskukseen.

15 OPAS HÄIRIÖIDEN TUNNISTAMISEEN

HÄIRIÖ	TODENNÄKÖINEN SYY	KORJAUSKEINO
1. Ohjaustaulu ei käynnisty.	Avaimella varustettu yleiskytkin asennossa "O".	Saata avaimella varustettu yleiskytkin asentoon "I".
2. Ohjaustaulu ei käynnisty Kun yleiskytkin on "I"-asennossa ja virta-avain on "I"-asennossa, ohjaustaulu pysyy pois päältä	Akku on huonosti liitetty.	Tarkista akun liitännät.
	Akku on kokonaan tyhjä.	Lataa akku.
	Sulake (20A) on palanut.	Vaihda sulake.

<p>3. Käynnistysmoottori ei pyöri Kun virta-avain on "I"-asennossa, näyttö syttyy, mutta painamalla painiketta START/STOP ENGINE käynnistysmoottori ei pyöri.</p>	Akun lataus ei ole riittävä.	Lataa akku.
<p>4. Käynnistysmoottori pyörii, mutta moottori ei käynnisty Kun virta-avain on "I"-asennossa, näyttö syttyy, mutta painamalla painiketta START/STOP ENGINE käynnistysmoottori pyörii, mutta moottori ei käynnisty.</p>	Bensiinihana on kiinni.	Vaaa bensiinihana.
	Bensiinin virtaus ei ole riittävä.	- Tarkista taso säiliössä. - Tarkista bensiinin suodatin.
	Käynnistysvika.	- Tarkista sytytystulpan suojuksen kiinnitys. - Tarkista puhtaus ja elektrodien oikea etäisyys.
<p>5. Akun merkkivalo ja merkit vilkkuvat (740 IOX, 540 IX) Esiin tulee kirjoitus "BATT". (340 IX). Konetta koetetaan käynnistää, mutta se ei käynnisty. Akun merkkivalo ja merkkien muodostama kirjoitus alkavat vilkkua ja osoittavat, että jännite on alle 12 V.</p>	Akun lataus ei ole riittävä.	Lataa akku.
	Latauksen sulake (25A) on palanut.	Vaihda sulake.
	Akku on rikki.	Vaihda akku.
<p>6. Akun merkkivalo ja merkit vilkkuvat (740 IOX, 540 IX) Esiin tulee kirjoitus "BATT". (340 IX). Akun merkkivalo ja merkkien muodostama kirjoitus alkavat vilkkua ja osoittavat, että jännite on yli 12 V.</p>	Merkkien muodostama kirjoitus osoittaa jännitteen olevan yli 12 V. Kyseessä on ylijännite.	Ota yhteyttä valtuutettuun huoltoliik-keeseen.
<p>7. Akun merkkivalo ja merkit vilkkuvat, ja moottori sammuu. (740 IOX, 540 IX) Esiin tulee kirjoitus "BATT". (340 IX). Akun merkkivalo ja merkkien muodostama kirjoitus vilkkuvat osoittaen yli 12 V:n jännitteen. Sitten kone sammuu.</p>	Akku on ylijännitteen yläpuolella.	Ota yhteyttä valtuutettuun huoltoliik-keeseen.
<p>8. Moottori käy, akun merkkivalo ja merkkien muodostama kirjoitus vilkkuvat osoittaen, että jännite on alle 12 V. (740 IOX, 540 IX). Esiin tulee kirjoitus "BATT". (340 IX).</p>	Jos tilanne jatkuu:	
	Latauksen sulake (25A) on palanut.	Vaihda sulake.
	Akku on rikki.	Vaihda akku.
	Akkulaturi on rikki.	Ota yhteyttä valtuutettuun huoltoliik-keeseen.
<p>9. Moottorin vaikea käynnistäminen tai epäsäännöllinen toiminta.</p>	Kaasutusongelmia.	Puhdista ilmansuodatin tai vaihda se.
<p>10. Moottorin suorituskyvyn heikkeneminen leikkuun aikana.</p>	Etenemisnopeus on korkea suhteessa leikkuukorkeuteen.	Vähennä etenemisnopeutta ja/tai lisää leikkuukorkeutta.

11. Akun merkkivalo ei sammunut muutaman työminuutin jälkeen. (740 IOX, 540 IX)	Lataus ei ole riittävä.	Ota yhteyttä valtuutettuun huoltoliikeseen.
11. Öljyn merkkivalo syttyy työn aikana. (740 IOX, 540 IX)	Moottorin voiteluongelmia.	- Sammuta kone välittömästi. - Palauta öljyn taso (jos ongelma jatkuu, käänny valtuutetun huoltoliikkeen puoleen).
12. Moottori pysähtyy ilman mitään näkyvää syytä.	- Polttoaine on loppunut. - Koeta käynnistää moottori uudelleen.	Tankkaa polttoainetta (jos ongelma jatkuu, käänny valtuutetun huoltoliikkeen puoleen).
13. Epätasainen leikkuujälki.	Leikkuulaitteet eivät ole tarpeeksi teräviä. Etenemisnopeus on suuri suhteessa leikattavan ruohon korkeuteen. Leikkuulaiteyksikkö on täynnä ruohoa.	Tarkasta rengaspaineet. Käänny valtuutetun huoltokeskuksen puoleen. Vähennä etenemisnopeutta ja/tai lisää leikkuukorkeutta.
14. Epätavallinen värinä käytön aikana.	- Leikkuulaitteet ovat epätasapainossa. - Leikkuulaitteet ovat löystyneet. - löystyneet osat. - mahdolliset vauriot.	Käänny valtuutetun huoltokeskuksen puoleen tarkistuksia, vaihtoja tai korjauksia varten.
15. Kun moottori on käynnissä ja vetopoljinta painetaan, kone ei liiku.	Voimansiirron irtikytkenän vipu on irtikytkenän asennossa.	Kytke voimansiirto.

Jos ongelmat jatkuvat yllä kerrottujen toimenpiteiden jälkeen, ota yhteyttä jälleenmyyjään.



Varoitus! Älä koskaan koeta tehdä vaativia korjauksia ilman tarvittavia teknisiä tietoja. Jokainen huonosti tehty toimenpide johtaa takuun umpeutumiseen ja vapauttaa valmistajan kaikesta vastuusta.

1 Table des matières

0	TABLEAU DONNÉES TECHNIQUES	XI
1	INTRODUCTION	4
1.1	STRUCTURE DU MANUEL	4
1.2	SYMBOLES UTILISÉS DANS LE MANUEL	4
1.3	CONSERVATION DU MANUEL	4
2	CONNAÎTRE LA MACHINE	4
2.1	CARACTÉRISTIQUES DE LA MACHINE	4
2.2	UTILISATION PRÉVUE	5
2.2.1	Définition du type d'utilisateur	5
2.3	UTILISATION IMPROPRE	5
2.4	SIGNAUX DE SÉCURITÉ (4)	5
2.5	ÉTIQUETTE D'IDENTIFICATION DU PRODUIT	6
2.6	PRINCIPAUX COMPOSANTS (1)	6
3	CONSIGNES DE SÉCURITÉ	6
3.1	RECOMMANDATIONS GÉNÉRALES	6
3.2	OPÉRATIONS PRÉLIMINAIRES	7
3.3	PENDANT L'UTILISATION	8
3.4	ENTRETIEN ET REMISAGE	10
3.5	TRANSPORT	11
3.6	PROTECTION DE L'ENVIRONNEMENT	12
4	ASSURER LA TONDEUSE AUTOPORTÉE	12
5	MONTAGE	12
5.1	COMPOSANTS POUR LE MONTAGE (3)	12
5.2	SIÈGE	12
5.2.1	Montage des accoudoirs (6)	12
5.2.2	Montage du siège (5) (Mod. 740 IOX, 540 IX)	13
5.2.3	Montage du siège (5) (Mod. 340 IX)	13
5.2.4	Montage du soufflet (7) (Mod. 740 IOX, 540 IX)	13
5.2.5	Montage du porte-objets (8)	13
5.3	VOLANT (9)	13
5.4	BARRE DE REMORQUAGE (10)	13
5.5	SUPPORTS À DÉCROCHAGE RAPIDE (1:R)	13
5.6	CHARGE DE LA BATTERIE	13
5.7	PRESSIION DES PNEUS	13
5.8	ACCESSOIRES	13
6	COMMANDES ET INSTRUMENTS DE CONTRÔLE	14
6.1	CAPOT MOTEUR (11)	14
6.2	SECTIONNEUR GÉNÉRAL À CLÉ (12)	14
6.3	PÉDALE DU FREIN DE STATIONNEMENT (13:A)	14
6.4	LEVIER DE BLOCAGE DU FREIN DE STATIONNEMENT (13:B)	14

6.5	PÉDALE DE TRACTION (13:C)	14
6.6	VOLANT (13:E)	14
6.7	COMMANDE DU GAZ (ACCÉLÉRATEUR) (14:A)	14
6.8	COMMANDE CHOKE (STARTER) (14:B)	15
6.9	COMMUTATEUR À CLÉ (14:C)	15
6.10	AFFICHEUR ET TOUCHE MODE DE LA CONSOLE (14:D; 15) (Mod. 740 IOX, 540 IX)	15
6.11	COMMANDE DES PHARES ET ACCESSOIRE ARRIÈRE (14:D; 15) (Mod. 340 IX)	16
6.12	AFFICHEUR COMPTEUR HORAIRES (14:D; 15) (Mod. 340 X)	16
6.13	PRISE DE FORCE (14:F)	16
6.14	RÉGLAGE DE LA HAUTEUR DE COUPE (14:G)	16
6.15	COMMANDE POUR RÉGLAGE ACCESSOIRE ARRIÈRE (14:H; 14:I)	16
6.16	COMMANDE POUR ACCESSOIRE ARRIÈRE (14:L)	17
6.17	ÉLÉVATEUR HYDRAULIQUE DES ACCESSOIRES (1:G)	17
6.18	LEVIERS DE COMMANDES PRISES HYDRAULIQUES (14:O; 14:N) (740 IOX)	17
6.19	LEVIER D'ACTIVATION / DÉBLOCAGE DE LA TRANSMISSION (19)	17
6.20	RÉGLAGE DU SIÈGE (20)	18
6.21	SUPPORTS À DÉCROCHAGE RAPIDE (21; 22; 23)	18
7	DÉMARRAGE ET CONDUITE	18
7.1	PRÉCAUTIONS D'UTILISATION	18
7.2	UTILISATION COMBINÉE D'ACCESSOIRES	18
7.3	RAVITAILLEMENT DU CARBURANT (24)	19
7.4	CAPOT MOTEUR (10)	19
7.5	CARTER MOTEUR (30)	19
7.5.1	Dépose carter moteur	19
7.5.2	Repose carter moteur	19
7.6	CONTRÔLE DU NIVEAU DE L'HUILE MOTEUR (25)	19
7.7	CONTRÔLE DU NIVEAU DE L'HUILE DE LA TRANSMISSION	19
7.8	CONTRÔLES DE SÉCURITÉ	19
7.8.1	Contrôle de sécurité générale	20
7.8.2	Contrôle de sécurité électrique	20
7.9	DÉMARRAGE/CONDUITE	20
7.9.1	Marche	21
7.10	ARRÊT	21
7.11	NETTOYAGE	21
8	UTILISATION DE L'ACCESSOIRE	21
8.1	HAUTEUR DE COUPE	21
8.2	CONSEILS DE TONTE	21
9	ENTRETIEN	22
9.1	PROGRAMME D'ASSISTANCE	22
9.2	PRÉPARATION	22
9.3	Tableau des entretiens	22
9.4	PRESSIION DES PNEUS	22
9.5	CONTRÔLE / AJOUT HUILE MOTEUR	22

9.5.1	Contrôle / ajout (25) - mod. : [Honda GXV 630; 660; 690]	22
9.5.2	Contrôle / ajout (29; 27) (Mod. B&S 8270; B&S VANGUARD 18HP)	22
9.6	CONTRÔLE / AJOUT HUILE DE LA TRANSMISSION	23
9.6.1	Contrôle/ajout (25)	23
9.7	TRANSMISSIONS À COURROIE	23
9.8	BATTERIE	23
9.8.1	Charge à l'aide du moteur	23
9.8.2	Charge à l'aide d'un chargeur	23
9.8.3	Dépose/repose	23
9.8.4	Nettoyage	24
9.9	FILTRE À AIR, MOTEUR	24
9.9.1	Filtre à air (Mod. Honda GXV 630; 660; 690) (26)	24
9.9.2	Filtre à air (Mod. B&S 8270) (29X)	24
9.9.3	Filtre à air (Mod. B&S VANGUARD 18HP) (27X)	24
9.9.4	Bougie	24
9.9.5	Prise d'air	24
9.10	LUBRIFICATION (28)	25
9.10.1	Fusibles (31:F)	25
10	ASSISTANCE ET RÉPARATIONS	25
11	REMISAGE	26
12	CONDITIONS D'ACHAT	26
13	TABLEAU RÉCAPITULATIF DE ENTRETIENS	26
14	MESSAGGI INFORMATIVI DEL DISPLAY (MOD. 740IOX; 540IX)	28
15	GUIDE À L'IDENTIFICATION DES INCONVÉNIENTS	28

1 INTRODUCTION



Avant de mettre en fonction la tondeuse il est recommandé de lire attentivement le manuel d'instructions.

1.1 STRUCTURE DU MANUEL

Le manuel se compose de la couverture, d'une table des matières, d'une section réunissant toutes les figures, du texte explicatif.

Le contenu est divisé en chapitres, paragraphes et sous-paragraphes.

Ce manuel contient des tableaux relatifs aux différents moteurs (si prévus). Pour une lecture plus simple, noter les données correspondant à la machine/au moteur concerné(e).

Figures

Les figures contenues dans ce manuel d'instructions sont numérotées 1, 2, 3, etc.

Les composants indiqués dans les figures sont marqués par les lettres A, B, C, etc.

Une référence à la figure est indiquée par la mention (2).

Une référence au composant C dans la figure 2 est indiquée par la mention (2:C).

Titres

Les titres dans ces instructions pour l'utilisation sont numérotés comme indiqué dans l'exemple suivant :

« **2.2.1 Définition du type d'utilisateur** » est un sous-titre de « **7.5 CARTER MOTEUR (30)** » et est inclus sous ce titre.

En cas de référence aux titres, généralement ils sont spécifiés par les seuls numéros correspondants, par exemple « voir 9.4.4 ».

1.2 SYMBOLES UTILISÉS DANS LE MANUEL



Symbole d'AVERTISSEMENT. Risques de lésions graves aux personnes et/ou de dommages aux biens en cas de non-respect des instructions fournies.



Symbole d'OBLIGATION. Indication d'une opération à effectuer obligatoirement.



Symbole d'INTERDICTION. Indication d'une opération interdite.



Symbole de REMARQUE. Indication d'une information ou approfondissement d'une particulière importance.



Symbole de RENVOI. Indication d'un renvoi à une information, la remarque indique où se trouve l'information.

1.3 CONSERVATION DU MANUEL

Conserver le manuel en bon état et lisible, dans un lieu connu et facilement accessible par l'utilisateur de la machine.

2 CONNAÎTRE LA MACHINE

Cette machine est un équipement pour le jardinage, et précisément une tondeuse auto-portée avec conducteur assis et coupe frontale.

La machine est équipée d'un moteur qui actionne le dispositif de coupe, protégé par un carter, ainsi qu'un groupe de transmission qui assure le mouvement de la machine. La machine est articulée. Ce qui signifie que le châssis est divisé en deux sections : une avant et une arrière qui peuvent être braquées une avec l'autre. La direction articulée permet à la machine de contourner les arbres et les autres obstacles avec un rayon de braquage extrêmement réduit.

L'opérateur est en mesure de conduire la machine et d'actionner les commandes principales tout en restant toujours assis au poste de conduite. Les dispositifs de sécurité installés sur la machine prévoient l'arrêt du moteur et du dispositif de coupe.

2.1 CARACTÉRISTIQUES DE LA MACHINE

La machine possède 4 roues motrices. La puissance dégagée par le moteur est transmise aux roues par un système hydraulique.

Le moteur actionne une pompe à huile qui, à travers un circuit hydraulique, actionne les essieux (roues) avant et arrière.

Les roues avant et arrière tournent à la même vitesse.

Pour faciliter le braquage, les deux essieux sont équipés d'un différentiel.

Les accessoires montés à l'avant sont actionnés par courroies de transmission.

Une partie des réglages des accessoires peut être de type manuel ou électrique, comme par exemple le réglage de la hauteur de coupe de l'ensemble du dispositif de coupe. Des autres manutentions pour d'autres accessoires peuvent être manuelles ou à commande hydraulique. Le raccordement de ces manutentions auxiliaires au circuit hydraulique de la machine se fait au moyen des deux prises hydrauliques auxiliaires (18:A; 18:B).

2.2 UTILISATION PRÉVUE

Cette machine est conçue et construite pour la coupe de l'herbe.

L'utilisation d'accessoires particuliers, prévus par le Constructeur comme équipement d'origine ou pouvant être achetés séparément, permet d'effectuer ce travail suivant différents modes de fonctionnement, illustrés dans ce manuel ou dans les instructions fournies en dotation des différents accessoires. De même, la possibilité d'appliquer des équipements supplémentaires (si prévus par le Constructeur) peut étendre l'utilisation prévue à d'autres fonctions, conformément aux limites et aux conditions indiquées dans les instructions qui accompagnent les équipements mêmes.



La machine doit être utilisée par un seul opérateur.



La stabilité de la machine est réduite en cas d'utilisation d'un accessoire frontal différent de l'ensemble du dispositif de coupe.



La machine doit être utilisée avec au moins l'ensemble du dispositif de coupe ou un autre accessoire frontal monté.

2.2.1 Définition du type d'utilisateur

Cette machine est destinée à une utilisation de la part des consommateurs.

Cette machine est destinée à une « utilisation pour loisir »

2.3 UTILISATION IMPROPRE

Toute autre utilisation, non conforme à celles indiquées ci-dessus, peut se révéler dangereuse et provoquer des dommages aux personnes et/ou aux biens. Sont à considérer impropre les utilisations suivantes (à titre d'exemple non exclusif) :

- transporter sur la machine ou sur une remorque d'autres personnes, des enfants ou des animaux ;
- tracter ou pousser des charges sans utiliser l'accessoire prévu pour la traction ;
- utiliser la machine pour passer sur des terrains instables, glissants, glacés, rocailloux ou irréguliers, des flaques ou des mares ne permettant pas d'évaluer correctement la consistance du terrain ;
- actionner la lame sur des terrains sans herbe.



Toute utilisation impropre de la machine comporte la déchéance de la garantie et de fait le Constructeur décline toute responsabilité, en laissant à la charge de l'utilisateur toute les conséquences dérivant de tout dommage ou lésion causé à lui-même ou à autrui.

2.4 SIGNAUX DE SÉCURITÉ (4)

Les signaux de sécurité qui se trouvent sur la machine informent l'utilisateur sur les comportements à suivre pendant l'utilisation de la machine, notamment dans les opérations qui nécessitent précaution et attention.



ATTENTION. Indication d'un danger. Il est généralement uni à d'autres signaux qui indiquent la particularité du danger spécifique.



Attention ! Il est recommandé de lire attentivement le manuel d'instructions avant toute utilisation de la machine.



Attention ! Prêter attention à l'éventuelle présence d'objets éparpillés. Prêter attention à l'éventuelle présence de personnes sur place.



Attention ! Porter des protections auditives.



Attention ! La machine n'est pas homologuée pour l'utilisation sur des voies publiques.



Attention ! La machine, équipée d'accessoires d'origine, ne peut en aucun cas être utilisée sur des pentes dont l'inclinaison est supérieure à 10°.



Pression des pneus. L'étiquette indique les valeurs optimales de la pression des pneus (Voir TABLEAU DONNÉES TECHNIQUES). La pression correcte des pneus est une condition essentielle pour obtenir de bons résultats de l'utilisation de la machine.



Indication de blocage du frein de stationnement.



Indication de la portée maximale du porte-bagages (4:A). (Si présent)

L'étiquette se trouve :

- à proximité du porte-objets positionnés sur le capot moteur.



Indication de l'enclenchement / déblocage de la transmission (4:B).

L'étiquette se trouve :

- à proximité du levier d'enclenchement/dés-enclenchement de la transmission.

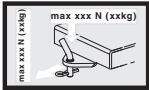

Indication du poids maximum remorquable (4:C).

L'étiquette se trouve :

- à proximité de la barre de remorquage.



Attention ! Risque de brûlures (4:D). Ne pas toucher le silencieux.

L'étiquette se trouve :

- à proximité du pot d'échappement ;



Attention ! Risque d'écrasement (4:E). Maintenir mains et pieds éloignés du joint articulé de la direction et du crochet de remorquage quand un accessoire est attelé.

L'étiquette se trouve :

- à proximité du joint articulé de la direction ;
- à proximité de la barre de remorquage.



Les étiquettes adhésives abîmées ou devenues illisibles doivent être remplacées.



Il est nécessaire de demander les nouvelles étiquettes à votre centre d'assistance agréé.

2.5 ÉTIQUETTE D'IDENTIFICATION DU PRODUIT

L'étiquette d'identification indique les données suivantes (voir fig. 1) :

- Adresse du constructeur
- Type de machine
- Niveau de puissance acoustique
- Marque de conformité CE
- Massé de la machine avec réservoir vide en kg

- Puissance et vitesse d'exercice du moteur
- Année de fabrication
- Numéro de matricule
- Code article



Veillez écrire le numéro de matricule de votre machine dans l'espace réservé à cet effet dans la figure (1:10).

Le produit est identifié par deux éléments :

- La référence et le numéro de série de la machine,**
- Le modèle, le type et le numéro de série du moteur.**



Utiliser les noms d'identification chaque fois qu'il est nécessaire de contacter l'atelier agréé.



À l'avant-dernière page du manuel se trouve l'exemple de la déclaration de conformité.

2.6 PRINCIPAUX COMPOSANTS (1)

La machine se compose des principaux composants suivants (voir fig. 1) :

- Châssis
- Roues
- Volant
- Siège
- Console
- Commandes à pédale
- Levier de levage des accessoires frontaux
- Capot moteur
- Carter moteur fixe
- Emplacement des fusibles
- Batterie
- Réservoir carburant
- Réservoir huile de transmission
- Moteur
- Prises hydrauliques (Mod. 740 IOX)
- Supports pour accessoires à décrochage rapide

3 CONSIGNES DE SÉCURITÉ



Lire attentivement ces instructions avant d'utiliser la machine

3.1 RECOMMANDATIONS GÉNÉRALES



ATTENTION ! Lire attentivement ces instructions avant d'utiliser la machine

Se familiariser avec les commandes et avec une utilisation correcte de la machine.

Apprendre à arrêter la machine est à désengager les commandes rapidement.

L'inobservation des avertissements et des instructions peut provoquer des chocs électriques, des incendies et/ou des lésions graves.

Il est recommandé de conserver tous les avertissements et les instructions pour toute consultation future.



Ne jamais permettre d'utiliser la machine à des enfants ou à des personnes qui ne sont pas suffisamment familiarisés avec les instructions.

La réglementation locale peut fixer un âge minimum pour l'utilisateur.



Ne jamais utiliser la machine avec des personnes, notamment des enfants, ou des animaux à proximité.



Ne jamais utiliser la machine si l'utilisateur est en état de fatigue ou de malaise, ou bien si il a pris des médicaments, des drogues, de l'alcool ou des substances nocives à ses capacités de réflexes et d'attention.



Garder à l'esprit que l'opérateur ou l'utilisateur est responsable de tout accident et imprévu pouvant encourir à autrui et à ses biens.

Il est de la responsabilité de l'utilisateur d'évaluer les risques potentiels du terrain à travailler, ainsi que de prendre toutes les précautions nécessaires pour assurer sa sécurité et celle d'autrui, notamment dans les pentes, sur les sols accidentés, glissants ou instables.



En cas de cession ou prêt de la machine à autrui, il est nécessaire de s'assurer que l'utilisateur ait lu et maîtrise les instructions d'utilisation contenues dans ce manuel.



Ne pas transporter d'enfants ou d'autres passagers sur la machine, car ils pourraient tomber et se procurer des lésions graves ou bien compromettre une conduite sûre.



Le conducteur de la machine doit suivre scrupuleusement les instructions pour la conduite, à savoir :

- a. Ne pas se distraire et maintenir la concentration nécessaire pendant le travail ;
- b. Se rappeler qu'il n'est pas possible de reprendre le contrôle d'une machine qui glisse sur une pente en utilisant le frein. Les causes principales de la perte de contrôle sont les suivantes :
 - Manque d'adhérence des roues ;
 - Vitesse excessive ;
 - Freinage insuffisant ;
 - Machine inadaptée à l'utilisation ;
 - Manque de connaissance des effets pouvant dériver des conditions du terrain, surtout dans les pentes ;
 - Utilisation incorrecte en tant que véhicule de remorquage ;



La machine est équipée d'une série de micro-interrupteurs et de dispositifs de sécurité qui ne doivent en aucun cas être altérés ou éliminés, sous peine de la déchéance de la garantie et le déclin de toute responsabilité du constructeur. Vérifier l'état des dispositifs de sécurité avant toute utilisation de la machine.

3.2 OPÉRATIONS PRÉLIMINAIRES

- En cas d'utilisation de la machine il est recommandé de porter toujours des chaussures de travail résistantes, antidérapantes et des pantalons longs.
- Ne pas actionner la machine les pieds nus ou en portant des sandales.
- Éviter de porter chaînes, bracelets, vêtements présentant des parties voletantes ou munis de lacets ou cravates.
- Attacher les cheveux longs. Porter des protections auditives.
- Inspecter minutieusement toute la zone de travail et éliminer tout objet étranger qui pourrait être projeté par la machine ou endommager le dispositif de coupe et le moteur (pierres, morceaux de bois, fils de fer, os, etc.).



ATTENTION : DANGER ! Le carburant est hautement inflammable.

- a. Conserver le carburant dans des récipients spécialement prévus à cet effet ;

- b. Rajouter le carburant à l'aide d'un entonnoir, uniquement à l'extérieur et ne pas fumer pendant cette opération et pendant toute manipulation du carburant ;
- c. Faire le plein avant de démarrer le moteur ; ne pas ajouter de carburant ou ne pas enlever le bouchon du réservoir quand le moteur est en marche ou tant qu'il est encore chaud ;
- d. En cas de déversement de carburant, ne pas démarrer le moteur, mais éloigner la machine de la zone où le carburant a été renversé et éviter de provoquer toute source d'inflammation, tant que le carburant déversé ne s'est pas évaporé et que les vapeurs ne se sont dissipées ;
- e. Repositionner toujours et serrer correctement les bouchons du réservoir et du récipient du carburant.



Remplacer les silencieux défectueux.



Avant toute utilisation, procéder toujours à un contrôle général de la machine et en particulier de l'aspect du dispositif de coupe, en vérifiant aussi que les vis et les dispositifs de coupe ne soient pas usés ou endommagés.

Remplacer le dispositif de coupe tout entier et les vis endommagées ou usées, afin de préserver un bon équilibrage de la machine.

Les éventuelles réparations doivent être effectuées auprès d'un centre spécialisé.



Contrôler périodiquement l'état de la batterie. La remplacer en cas de dommages à son enveloppe, au couvercle ou bien aux bornes.

3.3 PENDANT L'UTILISATION



Ne pas mettre en marche le moteur dans des espaces confinés, où peuvent s'accumuler des émissions dangereuses de monoxyde de carbone.

Il est recommandé d'effectuer les opérations de démarrage en plein air ou dans un lieu bien aéré.

Ne jamais oublier que les gaz d'échappement du moteur sont toxiques.



Travailler uniquement à la lumière du jour ou avec une lumière artificielle adéquate et dans des conditions de bonne visibilité.

Éloigner les personnes, enfants et animaux de la zone de travail.



Si possible, éviter de travailler dans l'herbe mouillée. Éviter de travailler sous la pluie et par temps orageux. Ne pas utiliser la machine dans des conditions de mauvais temps, notamment avec possibilité de foudre.



Avant de démarrer le moteur, désengager le dispositif de coupe ou la prise de puissance, mettre la transmission au « point mort ».



Prêter une attention particulière à proximité d'obstacles qui pourraient limiter la visibilité.



En cas d'arrêt de la machine, actionner le frein de stationnement.



La machine ne doit en aucun cas être utilisée sur des pentes supérieures à 10° (17 %), indépendamment du sens de marche.



Se rappeler qu'il n'existe pas de pente « sûre ». Se déplacer sur des terrains en pente demande une attention particulière. Pour éviter tout renversement ou perte de contrôle de la machine :

- a. Ne pas s'arrêter ou repartir brusquement en montée ou en descente ;
- b. Embrayer doucement la traction et maintenir toujours la transmission engagée, surtout en pente ;
- c. Il est recommandé de réduire la vitesse sur les pentes et dans les virages serrés ;
- d. Faire attention aux dos d'âne, aux cassis et aux dangers cachés.
- e. Ne jamais tondre dans le sens transversal de la pente. Il est recommandé de parcourir les terrains en pente dans le sens montée/descente et jamais de travers, en faisant bien attention aux changements de direction et que les roues en amont ne rencontrent pas d'obstacles (pierres, branches, racines, etc.) qui pourraient provoquer un glissement latéral, un

renversement ou une perte de contrôle de la machine.



Réduire la vitesse avant tout changement de direction sur des terrains en pente et engager toujours le frein de stationnement avant de laisser la machine à l'arrêt et sans surveillance.



Prêter grande attention à proximité de falaises, fossés ou berges. La machine risque de se renverser si une roue dépasse une bordure ou si la bordure s'effondre.



Prêter une attention maximale en cas d'avancement et de travail en marche arrière. Regarder derrière soi avant et pendant la marche arrière afin de vérifier l'absence de tout obstacle.



Prêter attention en cas de remorquage de charges ou pendant l'utilisation d'un équipement lourd :

- Pour les barres de remorquage, utiliser uniquement des points de raccordement homologués ;
- Limiter les charges à celles qui peuvent être aisément contrôlées ;
- Ne pas braquer brusquement. Faire attention pendant l'avancement en marche arrière ;
- Utiliser des contrepoids ou des poids sur les roues lorsque cela est indiqué dans le manuel d'instructions.



Désengager le dispositif de coupe ou la prise de puissance en cas de passage sur des zones sans herbe, pendant les déplacements depuis et vers la zone à tondre, et porter l'ensemble du dispositif de coupe dans la position la plus haute.



Faire attention à la circulation, en cas d'utilisation de la machine à proximité de la voie publique.



ATTENTION ! La machine n'est pas homologuée pour l'utilisation sur des voies publiques. Elle doit être utilisée (conformément au Code de la Route) exclusivement dans des zones privées fermées au trafic.



Ne jamais utiliser la machine si les carter de protection sont endommagés,



Ne pas approcher les mains ni les pieds à proximité ou sous les parties tournantes. Se tenir toujours à l'écart de la goulotte d'éjection.



Ne pas laisser la machine arrêtée dans l'herbe haute avec le moteur en marche, afin d'éviter tout risque d'incendie.



En cas d'utilisation des accessoires, ne jamais diriger l'orifice d'évacuation vers des personnes.



Utiliser exclusivement des accessoires approuvés par le fabricant de la machine.



Ne pas utiliser la machine si les accessoires/outils ne sont pas installés dans les points prévus. L'utilisation de la tondeuse sans les accessoires peut avoir un effet négatif sur la stabilité de la machine.



Faire attention en cas d'utilisation de sacs de collecte et d'accessoires pouvant affecter la stabilité de la machine, notamment sur des terrains en pente.



Ne pas modifier les réglages du moteur, ni faire atteindre au moteur un régime excessif.



Ne pas toucher les composants du moteur qui s'échauffent pendant l'utilisation. Risque de brûlures.



Désengager le dispositif de coupe ou la prise de puissance, mettre le moteur au « point mort » et actionner le frein de stationnement, arrêter le moteur et retirer la clé (en s'assurant que toutes les parties en mouvement soient complètement arrêtées) :

- Chaque fois que la machine est laissée sans surveillance ou que l'opérateur quitte le poste de conduite ;
- Avant d'éliminer les causes de blocage ou avant de désengorger le tunnel d'éjection ;
- Avant de contrôler, nettoyer ou travailler sur la machine ;
- Après avoir heurté un corps étranger. Vérifier les éventuels dommages sur la machine et effectuer les réparations nécessaires avant de l'utiliser à nouveau ;



Désengager le dispositif de coupe ou la prise de puissance et arrêter le moteur (en s'assurant que toutes les parties en mouvement soient complètement arrêtées) :

- Avant le ravitaillement du carburant ;
- À chaque dépose ou repose du sac de collecte ;
- Avant de régler la hauteur de coupe, si cette opération ne peut pas être effectuée depuis le poste du conducteur.



Désengager le dispositif de coupe ou la prise de puissance pendant le transport et chaque fois qu'ils ne sont pas utilisés.



Réduire les gaz avant d'arrêter le moteur. Fermer le robinet d'alimentation du carburant à la fin de chaque utilisation, en suivant les instructions fournies sur le livret.



Prêter attention à l'ensemble des éléments de coupe avec plusieurs dispositifs de coupe, car un dispositif de coupe en rotation peut causer la rotation des autres.



ATTENTION – En cas de ruptures ou d'accidents pendant le travail, arrêter immédiatement le moteur et éloigner la machine afin de ne pas provoquer d'ultérieurs dommages ; en cas d'accidents avec des lésions personnelles ou à autrui, activer immédiatement les procédures de premier secours plus appropriées à la situation courante et s'adresser à une Structure Sanitaire pour les soins nécessaires. Éliminer soigneusement tout éventuel débris qui pourrait provoquer des dommages ou des lésions aux personnes ou aux animaux si il est inaperçu.



ATTENTION – Le niveau de bruit et de vibrations reporté dans les présentes instructions renvoie à des valeurs maximales d'utilisation de la machine. L'emploi d'un élément de coupe non équilibré, une vitesse de mouvement excessive, l'absence d'entretien ont une incidence significative sur les émissions sonores et les vibrations. Il est par conséquent nécessaire d'adop-

ter des mesures de prévention aptes à éliminer les dommages éventuels dus à un bruit élevé et aux contraintes issues des vibrations ; procéder à l'entretien de la machine, porter un casque anti-bruit, observer des pauses pendant le travail.

3.4 ENTRETIEN ET REMISAGE



ATTENTION ! – Enlever la clé de contact et lire les relatives instructions avant de commencer toute intervention de nettoyage ou d'entretien. Porter des vêtements appropriés et de gants de travail dans toutes les situations de risque pour les mains.



ATTENTION ! – Ne jamais utiliser la machine en cas de présence de pièces usées ou endommagées. Les pièces endommagées ou détériorées doivent être remplacées et jamais réparées. Utiliser uniquement des pièces de rechange d'origine: l'utilisation de pièces de rechange non originales et/ou montées de manière incorrecte compromet la sécurité de la machine, peut provoquer des accidents ou des lésions personnelles et soulève le Constructeur de toute obligation ou responsabilité.



Toutes les opérations d'entretien et de réglage qui ne sont pas décrites dans ce manuel doivent être effectuées par votre Revendeur ou par un Centre d'assistance spécialisé, disposant des connaissances et des équipements nécessaires pour que l'intervention soit effectuée correctement, en maintenant le degré de sécurité d'origine de la machine. Toute opération effectuée dans des structures inadéquates ou par des personnes non qualifiées entraîne la déchéance de toutes les formes de Garantie et de toute obligation ou responsabilité du Constructeur.

- Après chaque utilisation, retirer la clé et vérifier la présence d'éventuels dommages.
- Maintenir tous les écrous et les vis serrés afin d'assurer des conditions d'utilisation sûres. Un entretien régulier est essentiel pour la sécurité et pour le maintien du niveau des performances.

- Contrôler périodiquement que les vis du dispositif de coupe soient serrées correctement.



Porter des gants de travail pour manier le dispositif de coupe, pour le déposer ou le reposer.



En cas d'affûtage du dispositif de coupe, il est important d'en soigner l'équilibrage. Toutes les opérations concernant le dispositif de coupe (dépose, affûtage, équilibrage, repose et/ou remplacement) sont des opérations contraignantes qui requièrent une compétence spécifique, ainsi que l'utilisation d'outillages spéciaux ; pour des raisons de sécurité, il est donc nécessaire que ces opérations soient toujours effectuées auprès d'un centre spécialisé.

- Contrôler périodiquement le bon fonctionnement des freins. Il est important d'effectuer l'entretien des freins et, le cas échéant, les réparer.
- Remplacer les autocollants reportant des instructions et des messages d'avertissement qui seraient devenus illisibles.
- Si la machine n'est pas équipée d'arrêts mécaniques pour le transport, les accessoires doivent toujours être portés en appui au sol quand la machine est garée, remisee ou laissée sans surveillance.
- Remiser la machine dans un lieu inaccessible aux enfants.



Ne pas entreposer la machine avec du carburant dans le réservoir dans un local où les vapeurs de carburant pourraient atteindre une flamme, une étincelle ou une forte source de chaleur.

- Laisser le moteur refroidir avant de ranger la machine dans un local quelconque.
- Pour réduire les risques d'incendie, débarrasser la machine, notamment le moteur, le silencieux d'échappement, l'emplacement de la batterie ainsi que la zone de remisage du carburant de tout résidu d'herbe, de feuilles ou d'excès de graisse.
- Pour réduire le risque d'incendie, contrôler régulièrement que la machine

ne présente aucune fuite d'huile et/ou de carburant.

- Si le réservoir de carburant doit être vidangé, effectuer cette opération à l'extérieur et avec le moteur froid.
- Ne jamais laisser les clés sur la machine ou à la portée des enfants ou de personnes non compétentes. Retirer toujours la clé de contact avant de commencer toute intervention d'entretien.



ATTENTION ! – L'acide contenu dans la batterie est corrosif. En cas de dommages mécaniques ou de surcharge, une fuite d'acide est possible. Éviter toute inhalation et tout contact avec n'importe quelle partie du corps.



Toute inhalation des vapeurs d'acide peut provoquer des lésions des muqueuses et des organes internes. Contacter immédiatement un médecin.



ATTENTION ! – Ne pas charger excessivement la batterie. Une charge excessive peut la faire exploser en provoquant un déversement de l'acide.



ATTENTION ! – L'acide peut endommager sérieusement les outils, vêtements et autres éléments. Rincer immédiatement avec de l'eau la partie touchée par l'acide.



Ne pas court-circuiter les bornes de la batterie. Cela provoquerait des étincelles susceptibles de provoquer un incendie.



ATTENTION aux composants hydrauliques. Tout déversement du fluide hydraulique sous pression peut pénétrer et endommager gravement la peau, en demandant assistance médicale immédiate.

3.5 TRANSPORT



ATTENTION ! - Si la machine doit être transportée sur un camion ou une remorque, utiliser des rampes d'accès ayant une résistance, une largeur et une longueur appropriées.

Pendant le transport, fermer le robinet du carburant (si prévu), baisser l'ensemble du dispositif de coupe ou l'accessoire, actionner le frein de station-

nement et fixer la machine de manière appropriée au moyen de transport à l'aide de câbles ou de chaînes.

3.6 PROTECTION DE L'ENVIRONNEMENT

- La protection de l'environnement doit être un aspect considérable et prioritaire dans l'utilisation de la machine, au bénéfice de la cohabitation civile et de l'environnement dans lequel nous vivons. Éviter d'être un élément nocif pour le voisinage.
- Suivre scrupuleusement les réglementations locales relatives à l'élimination des emballages, des huiles, du carburant, des filtres, des pièces détériorées ou de n'importe quel élément à fort impact environnemental ; ces déchets ne doivent pas être jetés dans les ordures, mais ils doivent être séparés et confiés à des stations de collecte agréées, qui se chargeront du recyclage des matériaux.
- Suivre scrupuleusement les réglementations locales en matière d'élimination des matériels de déchet après la coupe.
- Au moment de la mise hors service, ne pas abandonner la machine dans l'environnement, mais contacter une station de collecte, selon les réglementations locales en vigueur.

4 ASSURER LA TONDEUSE AUTOPORTÉE

Contrôler l'assurance de la tondeuse autoportée. Contacter la propre compagnie d'assurance.

Il est nécessaire de souscrire une assurance pour couvrir les risques d'accidents sur la voie publique, d'incendie, dommages et vol.

5 MONTAGE



Ne pas utiliser la machine avant d'avoir exécuté toutes les instructions indiquées dans la section « MONTAGE ».



Le déballage et le l'achèvement du montage doivent être effectués sur une surface plane et solide, avec suffisamment d'espace pour la manutention de la machine et des emballages, toujours en utilisant les outils appropriés.

5.1 COMPOSANTS POUR LE MONTAGE (3)

La machine est livrée avec les siège, les accoudoirs, la barre de remorquage, les supports à décrochage rapide démontés et la batterie positionnée dans son emplacement et connectée.

Dans l'emballage sont inclus les composants pour le montage (3) indiqués dans le tableau suivant :

[740 IOX; 540 IX]			
Pos.	N.	Description	Dimension
A	2	Goupille élastique	6 x 36
B	2	Clé pour commutateur	/
C	1	Clé pour sectionneur général	/
D	2	Accoudoirs	/
E	4	Vis de fixation du siège	M8 x 40
F	10	Piquets de fixation du soufflet	
G	4	Douilles de fixation du siège	
H	4	Rondelles grower	M8
L	4	Vis à tête hexagonale	M8 x 20
M	1	Porte-objets	
N	4	Vis TORX (Fixation du porte-objets)	M6 x 20
O	1	Barre de remorquage	
P	2	Écrou à collerette	M8
R	2	Supports à décrochage rapide	

[340 IX]			
Pos.	N.	Description	Dimension
A	2	Goupille élastique	6 x 36
B	2	Clé pour commutateur	/
C	1	Clé pour sectionneur général	/
D	2	Accoudoirs	/
M	1	Porte-objets	
N	4	Vis TORX (Fixation du porte-objets)	M6 x 20
O	1	Barre de remorquage	
P	2	Écrou à collerette	M8
Q	2	Vite testa esagonale	M8 x 20
R	2	Supports à décrochage rapide	
S	2	Goujon de fixation du siège	M8

5.2 SIÈGE



Installer le siège en suivant les instructions dans l'ordre suivant.

5.2.1 Montage des accoudoirs (6)

Les accoudoirs et les composants nécessaires à leur installation sont fournis dans un paquet séparé placé dans l'emballage de la machine.

5.2.2 Montage du siège (5) (Mod. 740 IOX, 540 IX)

1. Appliquer un film de graisse sur les 4 patins de coulissement (5:A).
2. Préparer les 4 vis (M8 x 40) avec les rondelles élastiques et les douilles montées. Voir (5:B).
3. Soulever le support du siège (5:C) en position verticale.
4. Approcher le siège au support et introduire l'ensemble (5:B) dans la fente (5:D) du support.
5. Faire adhérer le siège au support et le positionner de façon telle que les trous des vis de fixation se trouvent environ à moitié course des patins.
6. Introduire et serrer les 4 vis (5:B).
7. Bloquer les vis, à un couple de serrage de 20±25 Nm.

 **Tout serrage des vis à un couple supérieur à 25 Nm, peut endommager le siège.**

8. Raccorder le connecteur du siège (5:E) au connecteur de câblage (5:F).

 **Si les connecteurs ne sont pas raccordés la machine ne fonctionne pas.**

9. Faire passer le câble dans le clip de fixation (5:H) pour le maintenir en position à l'arrêt.

5.2.3 Montage du siège (5) (Mod. 340 IX)

1. Le siège est fourni déjà assemblé sur sa plaque de support.
2. Positionner le siège en rapprochant les trous de la plaque du siège à ceux de la plaque inférieure.
3. Insérer les vis (M8x40) dans les trous du support du siège et dans les trous de la plaque du siège.
4. Visser le siège en position. Couple de serrage : 20±25 Nm.

 **Tout serrage des vis à un couple supérieur à 25 Nm, peut endommager le siège.**

5.2.4 Montage du soufflet (7) (Mod. 740 IOX, 540 IX)

1. Fixer le siège avec les 2 vis (7:B).
2. Positionner le soufflet (7:A).
3. Fixer le soufflet à l'aide des 10 piquets (7:C).

5.2.5 Montage du porte-objets (8)

Monter le porte-objets (8:B) au dossier du siège (8:A) en utilisant les 4 vis (8:C).

5.3 VOLANT (9)

1. Insérer le manchon du volant (9:A) sur la colonne (9:B) jusqu'en butée.
2. Aligner les trous du manchon avec ceux de la colonne de direction.
3. Une fois alignés les trous (9:C), introduire les deux goupilles (9:D).

5.4 BARRE DE REMORQUAGE (10)

Installer la barre de remorquage (10:A) sur la partie arrière de la machine.

Utiliser les vis et les écrous (10:B; 10:C).

Couple de serrage : 22 Nm.

5.5 SUPPORTS À DÉCROCHAGE RAPIDE (1:R)

Les supports à décrochage rapide et les relatives instructions d'installation sont livrés dans un paquet séparé placé dans l'emballage de la machine.

Installer les supports à décrochage rapide sur les demi-essieux avant de la machine.

5.6 CHARGE DE LA BATTERIE

 **Il est recommandé de charger complètement la batterie avant de la première utilisation.**

 **Pour les procédures de chargement de la batterie, voir 9.8.**

5.7 PRESSION DES PNEUS

Pour la pression des pneus, voir « **TABLEAU DONNÉES TECHNIQUES** ».

5.8 ACCESSOIRES

Pour le montage des accessoires, voir le manuel d'installation fourni séparément avec chaque accessoire.

 **Pour l'application des accessoires compatibles, s'adresser au centre d'assistance agréé.**

 **Remarque : Dans ce cas l'ensemble du dispositif de coupe est considéré comme un accessoire.**

6 COMMANDES ET INSTRUMENTS DE CONTRÔLE

6.1 CAPOT MOTEUR (11)

Le capot moteur s'ouvre de la façon suivante :

1. Tourner de 90° les deux vis (11:A)
2. Tirer vers le haut la poignée (11:B) et, en même temps, soulever le capot (11:C) avec précaution.
3. Pour fermer le capot moteur exercer, le cas échéant, une petite pression jusqu'à quand il s'accroche à la poignée (11:B). Tourner de 90° les deux vis (11:A).

 **Il est interdit de démarrer le moteur quand le capot moteur est ouvert.**

6.2 SECTIONNEUR GÉNÉRAL À CLÉ (12)

L'alimentation électrique est activée à l'aide de la clé (12:A). Puisqu'il se trouve sous le capot (1:H), pour accéder au sectionneur général il est donc nécessaire d'ouvrir le capot moteur (voir 6.1).

Introduire la clé (12:A) dans le sectionneur général, presser et tourner en sens horaire pour activer l'alimentation du circuit électrique.

Tourner la clé en sens anti-horaire pour désactiver l'alimentation électrique.

 **Il est possible d'extraire la clé uniquement si elle est tournée en sens anti-horaire.**

6.3 PÉDALE DU FREIN DE STATIONNEMENT (13:A)

 **Ne jamais enfoncer partiellement la pédale pendant le fonctionnement. Il y a le risque de surchauffer la transmission.**

La pédale (13:A) peut s'engager dans les positions suivantes :

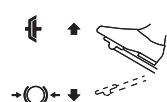
 **Relâchée.** La traction est engagée. Le frein de stationnement n'est pas activé.

Pressée à fond. La traction est désengagée. Le frein de stationnement est complètement activé mais n'est pas verrouillé. Cette position est également utilisée comme frein d'arrêt d'urgence.

6.4 LEVIER DE BLOCAGE DU FREIN DE STATIONNEMENT (13:B)

 Il bloque la pédale « frein » dans la position complètement enfoncée. Cette fonction permet de bloquer la machine sur des terrains en pente, pendant le transport, etc., lorsque le moteur est arrêté.

Verrouillage :

1. Enfoncer à fond la pédale (13:A).
2. Tirer le levier (13:B) vers le haut.
3. Relâcher la pédale (13:A).
4. Relâcher le levier (13:B).

Déverrouillage :

Enfoncer et relâcher la pédale (13:A).

6.5 PÉDALE DE TRACTION (13:C)

La pédale détermine le rapport de transmission entre le moteur et les roues motrices (= vitesse). Le frein de service est activé lorsque la pédale est relâchée.

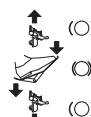
 - En pressant la pédale vers l'avant – la machine avance.
 - Aucune pression sur la pédale – la machine est arrêtée.
 - En pressant la pédale vers l'arrière – la machine recule.

Pression réduite sur la pédale – la machine freine.

 **Si la machine ne freine pas comme prévu quand la pédale est relâchée, utiliser la pédale de gauche (13:A) comme frein de secours.**

6.6 VOLANT (13:E)

La hauteur du volant est réglable de manière infinitésimale. Dévisser la manette de réglage (13:D) de la direction pour soulever ou baisser le volant à la hauteur désirée. Resserrer.

 **Ne pas régler le volant pendant le fonctionnement.**

 **Ne jamais tourner le volant quand la machine est arrêtée avec un accessoire baissé. Ceci risque de créer des surcharges sur la direction assistée et sur les organes de la direction.**

6.7 COMMANDE DU GAZ (ACCÉLÉRATEUR) (14:A)

Commande pour régler le régime du moteur.



1. Plein régime - à appliquer toujours pendant l'utilisation de la machine.



2. Ralenti.

6.8 COMMANDE CHOKE (STARTER) (14:B)

Elle est utilisée en cas de démarrage du moteur à froid. La commande du starter a deux positions :



1. Commande complètement en dehors - le starter est enclenché. (pour le démarrage à froid).

2. Commande poussée en dedans - le starter est désenclenché. (fonctionnement normal et démarrage à chaud.)



Ne pas conduire la machine avec le starter enclenché lorsque le moteur est chaud.

6.9 COMMUTATEUR À CLÉ (14:C)



Clé pour activer/désactiver la mise en fonction de la machine.

Introduire la clé (14:C) et la porter en position «I» (MARCHE) pour activer la mise en fonction de la machine. Tous les voyants de l'afficheur et l'avertisseur sonore s'activent pendant un instant. Sur l'afficheur reste active uniquement la fonction « compteur horaire », le voyant de l'huile (il s'éteint automatiquement immédiatement après le démarrage du moteur), éventuellement le voyant correspondant au frein de stationnement si il est actionné, et celui du siège si le conducteur n'est pas assis.

Reporter la clé en position «O» pour inhiber la mise en fonction de la machine.



Il est possible d'extraire la clé uniquement quand elle se trouve en position «O».



En cas d'absence de l'opérateur et avec la clé en position «I», après 30 secondes s'active un signal sonore continu. Le signal sonore reste actif jusqu'au retour de l'opérateur ou à la mise hors fonction de la machine.

6.10 AFFICHEUR ET TOUCHE MODE DE LA CONSOLE (14:D; 15) (Mod. 740 IOX, 540 IX)



Touche MODE (14:E). La touche MODE permet de sélectionner les voyants correspondants aux fonctions suivantes : compteur horaire, température ambiante, régime moteur, batterie. Il est en outre possible de forcer l'allumage du phare, en excluant le capteur crépusculaire.

- Presser brièvement la touche pour allumer en séquence les voyants de l'afficheur correspondants aux différentes fonctions. Sur les caractères alphanumériques de l'afficheur sont visualisées les données associées à l'icône sélectionnée, le dernier caractère est réservé à l'unité de mesure.
- Presser pendant plus d'1 seconde pour activer ou désactiver manuellement le phare.



La gestion automatique de l'allumage du phare est rétablie automatiquement à chaque démarrage de la machine.

Caractères (15:A). Partie de l'affichage qui fournit des données alphanumériques correspondant aux différentes fonctions.



Compteur horaire (15:B). Les caractères alphanumériques indiquent les heures de conduite effectuées, divisées en heures et dixièmes d'heures. Le compteur fonctionne uniquement quand le moteur tourne. L'unité de mesure est suivie de la lettre H.



Température ambiante (15:C). Les caractères alphanumériques indiquent la température ambiante. L'unité de mesure est suivie de la lettre C.



Compte-tours(15:D). Les caractères indiquent le nombre de tours du moteur. Si ils clignotent cela indique que le régime moteur, avec prise de force activée, n'est pas optimale (supérieur à 2500 tr/min). Porter la commande de l'accélérateur en plein régime.



Service (15:E). Il fournit les signaux relatifs à l'entretien. Les caractères alphanumériques commencent à clignoter quand la machine atteint le seuil horaire d'intervention.

Le clignotement se poursuit pendant deux minutes et a la priorité sur les autres fonc-

tion de l'affichage. Dans cette phase l'utilisation de la touche MODE reste bloquée.

Une fois atteintes les 99999 heures, le compteur repart à zéro. Au-delà des 999 heures, le comptage des minutes est suspendu.



Batterie (15:F). Les caractères alphanumériques indiquent la tension de la batterie.



Prise de force (15:G). Le voyant allumé indique que la prise de force est enclenchée.



12V ON/OFF (15:H). Le voyant allumé indique que l'accessoire arrière est activé.



Phare (15:I). Le voyant allumé indique que le phare, géré normalement par le capteur crépusculaire, est allumé.



Inclinaison maximale (15:L). Le voyant commence à clignoter si l'inclinaison de la machine dépasse le seuil de 10°.



En cas de mauvais fonctionnement du capteur le message « TILT FAULT » s'affiche.



Pédale du frein de stationnement (15:M). Le voyant allumé indique que le frein de stationnement est actionné.



Siège (15:N). LE voyant allumé indique que le conducteur n'est pas assis.



Huile (15:P). Le voyant allumé pendant le fonctionnement de la machine signale le manque d'huile.

6.11 COMMANDE DES PHARES ET ACCESSOIRE ARRIÈRE (14:D; 15) (Mod. 340 IX)



Touche Phare/12V (14:E). En pressant la touche Phare /12V sont activées les fonctions d'allumage du phare ainsi que l'activation de l'accessoire arrière.



Quand la commande est activée, une led circulaire s'allume autour de la touche.

- Presser brièvement et relâcher pour activer ou désactiver manuellement le phare. Si la commande est activée, la led juste au-dessus de la touche s'allume.

- Presser pendant plus d'1 seconde la touche pour activer et désactiver l'accessoire arrière. Si la commande est activée, la led juste au-dessous de la touche s'allume.

6.12 AFFICHEUR COMPTEUR HORAIRE (14:D; 15) (Mod. 340 X)



Afficheur compteur horaire (15:B). Les caractères alphanumériques indiquent les heures de conduite effectuées, divisées en heures et dixièmes d'heures. Le compteur fonctionne uniquement quand le moteur tourne. L'unité de mesure est suivie de la lettre H.

Une fois atteintes les 9999 heures, le compteur repart à zéro. Au-delà des 999 heures, le comptage des minutes est suspendu.

6.13 PRISE DE FORCE (14:F)



Touche d'activation/désactivation de la prise de force (14:F). Presser la touche pour activer/désactiver la prise de force.

6.14 RÉGLAGE DE LA HAUTEUR DE COUPE (14:G)

La machine est équipée de deux boutons-poussoirs pour le réglage de la hauteur de coupe :



Presser pour augmenter la hauteur de coupe.



Presser pour réduire la hauteur de coupe.

Le dispositif de coupe est connecté à la prise (13:B).

6.15 COMMANDE POUR RÉGLAGE ACCESSOIRE ARRIÈRE (14:H; 14:I)

La machine est équipée d'une commande pour le réglage électrique d'un accessoire arrière (accessoire optionnel).

La prise (17:B) (optionnelle) pour connecter l'accessoire se trouve sur le côté arrière droit de la machine.



Le bouton-poussoir permet de soulever et baisser l'accessoire arrière.



6.16 COMMANDE POUR ACCESSOIRE ARRIÈRE (14:L)

La machine est prévue pour l'utilisation d'un accessoire électrique arrière.

La prise (17:A) pour connecter l'accessoire se trouve sur le côté arrière droit de la machine.



Utiliser ce bouton-poussoir pour fournir/couper l'alimentation électrique de l'accessoire.

Pour la puissance de l'accessoire arrière, voir «**0 TABLEAU DONNÉES TECHNIQUES**».



Utiliser **seulement les accessoires approuvés par STIGA SpA**.

6.17 ÉLÉVATEUR HYDRAULIQUE DES ACCESSOIRES (1:G)

L'élévateur hydraulique pour les accessoires est activé uniquement quand le moteur tourne et la pédale (13:A) est relâchée. Le contrôle de l'élévateur des accessoires se fait au moyen du levier (14:M).

Le levier peut s'engager dans les quatre positions suivantes :



Position flottante. Porter le levier dans la position la plus avancée, où il se bloque. Ensuite, baisser l'accessoire jusqu'à atteindre la position flottante. Dans cette position, il s'appuie toujours au sol en exerçant la même pression, et il est en mesure de suivre le profil du terrain. Utiliser la position flottante pendant l'exécution des travaux.



Baisse. L'accessoire baisse, indépendamment de son poids.



Position de repos (centrale). Après tout levage ou toute baisse, le levier retourne dans la position de repos. L'accessoire maintient la position de la dernière commande exécutée.



Levage. Porter le levier dans la position la plus en arrière, jusqu'à quand l'accessoire a atteint la position la plus haute (position de transport). Relâcher ensuite le levier : l'accessoire reste bloqué dans la position de transport.

6.18 LEVIERS DE COMMANDES PRISES HYDRAULIQUES (14:O; 14:N) (740 IOX)

Les deux leviers (14:O; 14:N) commandent les

prises hydrauliques (18:A; 18:B) positionnées sur le côté avant gauche.

Pour accéder aux prise il est nécessaire de déposer le carter de protection (18:C) fixé avec une vis. Raccorder les tuyauteries hydrauliques de l'accessoire à un couple de prises AUX1 ou AUX2 (18).

Les deux leviers ont trois positions possibles :

Position Avant / Arrière : déplacer le levier dans une de ces directions permet d'obtenir la manutention prévue pour l'accessoire connecté (voir instructions fournies avec l'accessoire).

Position Centrale : position de repos.

Pour actionner l'accessoire, procéder de la manière suivante :

- Pousser le levier en avant/en arrière de façon à obtenir le déplacement désiré.
- Relâcher le levier pour bloquer l'accessoire dans la position choisie, le levier retourne automatiquement en position de repos.

6.19 LEVIER D'ACTIVATION / DÉBLOCAGE DE LA TRANSMISSION (19)

Levier permettant de débrayer la transmission variable.



Le levier d'activation/déblocage ne doit jamais se trouver entre les positions externe et interne. Cette condition peut surchauffer et endommager la transmission.

Les levier permettent de déplacer manuellement la machine (en la poussant ou en la tirant), avec le moteur éteint. Les deux positions sont les suivantes :



1. Transmission engagée = levier vers l'extérieur. Pour l'usage normal, le blocage du levier dans cette position est signalé par un clic.

2. Transmission débloquée = levier vers l'intérieur. La machine peut être déplacée manuellement.

Éviter de remorquer la machine sur de longues distances ou à des vitesses élevées. La transmission pourrait être endommagée.



Ne pas actionner la machine avec la transmission débloquée (levier vers l'intérieur). Dans ce cas il y a le risque d'endommagements et de pertes d'huile dans l'essieu avant.

6.20 RÉGLAGE DU SIÈGE (20)

Le siège peut être réglé en avant et en arrière, comme indiqué ci-après :

1. Déplacer le levier de commande (20:A) vers le haut.
2. Mettre le siège dans la position désirée.
3. Relâcher le levier de commande (20:A) pour bloquer le siège.

La manette (20:B) [740 IOX / 540 IX] prévue à cet usage, permet en outre de régler la rigidité de la suspension.

- Tourner la manette en sens horaire pour rendre la suspension plus rigide.
- Tourner la manette en sens anti-horaire pour rendre la suspension moins rigide.



Actionner la manette jusqu'à obtenir le confort désiré.

Le siège est équipé d'un interrupteur de sécurité raccordé au dispositif de sécurité de la machine. Cela signifie qu'il n'est pas possible de démarrer la machine si personne n'est assis sur le siège. (voir 7.8.2).

6.21 SUPPORTS À DÉCROCHAGE RAPIDE (21; 22; 23)



Ces supports permettent de passer de façon aisée et rapide d'un accessoire à l'autre.

Les raccords rapides permettent de déplacer aisément le dispositif de coupe entre deux positions différentes, c'est-à-dire :

- Position normale, avec la courroie complètement tendue.
- Position à 4 cm au-delà de la position normale, avec la courroie détendue, pour que le dispositif de coupe se rapproche plus de la machine.

Lorsque le tendeur est détaché de la courroie, les raccords rapides simplifient le remplacement de la courroie et du dispositif de coupe, en permettant ainsi de passer plus facilement à la position de nettoyage et à celles de travail.

Réduction de la tension de la courroie (21)



Voir aussi les instructions fournies avec l'accessoire et avec le support à décrochage rapide.

1. Retirer les goupilles ou les chevilles de blocage (21:C) sur les deux côtés.
2. Ouvrir les supports à décrochage rapide en pressant sur les sections arrière avec le talon (21:A).



Une fois les raccords rapides ouverts, les bras de l'accessoire sont libres, et donc ils ne sont plus fixés solidement au support.



Pour toute intervention de réglage ou d'entretien, repositionner les bras sur le support et le refermer.

3. Exécuter l'intervention requise, comme par exemple :
 - Décrocher la courroie.
 - Remplacer l'accessoire en décrochant les bras (22).

Tensionnement de la courroie (21, 22)

Régler la tension sur un côté puis sur l'autre, suivant les instructions illustrées ci-après.



Ne pas tourner le levier avec les mains. Risque de lésions par écrasement.

1. Mettre un pied sur le levier (22:A) et le tourner avec précaution d'un demi-tour en avant.
2. Installer la goupille ou la cheville de blocage (21:C).
3. Répéter l'opération de l'autre côté.

7 DÉMARRAGE ET CONDUITE

7.1 PRÉCAUTIONS D'UTILISATION



Vérifier toujours que le niveau d'huile dans le moteur soit correct. Ceci est particulièrement important en cas de travail sur des terrains en pente (voir 7.6).

En cas d'arrêt de la machine, actionner le frein de stationnement.



En cas de marche à la vitesse maximum, ne pas tourner complètement le volant. Dans cette situation, elle pourrait facilement se renverser.



Garder les mains et les pieds éloignés du joint articulé de la direction et du support du siège. Risque de lésions par écrasement.

7.2 UTILISATION COMBINÉE D'ACCESSOIRES



Pour l'utilisation combinée d'accessoires, voir le « TABLEAU POUR LA CORRECTE COMBINAISON DES ACCESSOIRES » dans la section « 0 TABLEAU DONNÉES TECHNIQUES ».

7.3 RAVITAILLEMENT DU CARBURANT (24)



Utiliser uniquement de l'essence sans plomb. Ne pas mélanger l'essence avec de l'huile.

Pour la capacité du réservoir, voir «0 TABLEAU DONNÉES TECHNIQUES». La transparence du réservoir du carburant permet de contrôler facilement le niveau.



REMARQUE ! L'essence est périssable et ne doit donc pas rester dans le réservoir pour plus de 30 jours.

Il est possible d'utiliser des carburants écologiques, comme une essence alkylée. La composition de ces essences a un impact réduit sur les personnes et sur l'environnement.

Aucun effet négatif n'est signalé comme étant lié à l'usage de ces essences. Toutefois, dans le commerce il existe différents types d'essence alkylée pour lesquelles il n'est pas possible de donner des indications précises relatives à leur utilisation. Pour plus d'informations il est conseillé de consulter les instructions et les données fournies par le producteur de l'essence alkylée.

La transparence de la fenêtre (24:A) du réservoir permet de contrôler facilement le niveau. Ne pas remplir le réservoir à ras bord. Laisser un peu d'espace (correspondant à l'embout de rajout entier + 1-2 cm sur la partie supérieur du réservoir) afin que l'essence, quand elle se réchauffe, puisse se dilater sans déborder.



Pendant l'utilisation qui précède un remisage de longue durée (par ex. : la saison hivernale), mettre dans le réservoir une quantité de carburant juste suffisant à terminer cette dernière utilisation.

En effet, il est recommandé de vidanger complètement le réservoir du carburant avant le remisage de la machine (voir 11).

7.4 CAPOT MOTEUR (10)



Pour la procédure d'accès au moteur et au sectionneur à clé, voir 6.1.

7.5 CARTER MOTEUR (30)

Pour déposer le carter moteur il est avant tout nécessaire d'ouvrir le capot moteur.

7.5.1 Dépose carter moteur

1. Dévisser les 8 vis (30:A).
2. Retirer le bouchon du réservoir du carburant.
3. Déposer le carter moteur (30:B).
4. Remettre le bouchon du réservoir.
5. Effectuer les interventions nécessaires.

7.5.2 Repose carter moteur

1. Retirer à nouveau le bouchon du réservoir du carburant.
2. Reposer le carter moteur (30:B).
3. Remettre le bouchon du réservoir.
4. Revisser les 8 vis.

7.6 CONTRÔLE DU NIVEAU DE L'HUILE MOTEUR (25)

La machine est livrée avec le réservoir de l'huile moteur plein.



Contrôler le niveau de l'huile moteur avant de démarrer la machine.



Pour le contrôle/ajout de l'huile moteur, voir 9.5.1, 9.5.2.

7.7 CONTRÔLE DU NIVEAU DE L'HUILE DE LA TRANSMISSION



Pour le contrôle/ajout de l'huile de la transmission, voir 9.6.1.

7.8 CONTRÔLES DE SÉCURITÉ

En phase d'essai de la machine, vérifier que les résultats des contrôles de sécurité correspondent aux indications des tableaux suivants.



Effectuer toujours les contrôles de sécurité avant toute utilisation.



Il est interdit d'utiliser la machine, si un quelconque des résultats ne correspond pas aux indications des tableaux suivants ! Confier la machine à un centre d'assistance pour les interventions nécessaires et pour la réparations.

7.8.1 Contrôle de sécurité générale

Objet	Résultat
Conduites de carburant et raccords.	Absence de fuites.
Câbles électriques.	Tout l'isolement intact. Absence de dégâts mécaniques.
Circuit d'échappement.	Absence de fuites aux raccords. Toutes les vis serrées.
Circuit de l'huile.	Absence de fuites. Absence de dégâts mécaniques.
Déplacer la machine en avant/en arrière et relâcher la pédale de traction.	La machine s'arrête.
Test de pilotage.	Pas de vibrations anormales. Pas de bruits anormaux.

7.8.2 Contrôle de sécurité électrique

Stato	Action	Résultat
Conducteur pas assis. Frein de stationnement engagé.	Essayer de démarrer le moteur.	Le moteur ne démarre pas. Sur l'afficheur (si présent) apparaît l'inscription « SIT DOWN ».
Conducteur assis. Frein de stationnement désengagé.	Essayer de démarrer le moteur.	Le moteur ne démarre pas. Sur l'afficheur (si présent) apparaît l'inscription « PRESS BRAKE ».
Conducteur assis. Frein de stationnement engagé.	Essayer de démarrer le moteur.	Le moteur démarre.
Moteur allumé, dispositif de coupe désengagé, frein de stationnement engagé.	Le conducteur se lève du siège.	Le moteur reste en fonction.

Moteur allumé, dispositif de coupe désengagé, frein de stationnement désengagé.	Le conducteur se lève du siège.	Le moteur s'arrête.
Moteur allumé, dispositif de coupe engagé, frein de stationnement désengagé.	Le conducteur se lève du siège.	Le moteur s'arrête.
Moteur allumé, dispositif de coupe engagé, frein de stationnement engagé.	Le conducteur se lève du siège.	Le moteur s'arrête.

7.9 DÉMARRAGE/CONDUITE



Pendant l'utilisation de la machine, le capot doit être bien fermé et bloqué.



Utiliser toujours le plein régime pendant l'utilisation de la machine.

- Ouvrir le robinet de l'essence (24:B).
- Introduire la clé dans le sectionneur général (12:A).
- Engager la transmission (19) - (levier vers l'extérieur).
- Introduire la clé dans le commutateur (14:C).
- Ne pas maintenir le pied sur la pédale de traction (13:C).

Démarrage à froid

- Actionner le frein de stationnement (13:A).
- Porter l'accélérateur en position de plein régime (14:A).
- Tirer la commande du starter complètement en dehors (14:B).
- Tourner la clé du commutateur en pos. «I» et presser la touche START (14:P).



Avant de commencer le travail avec la machine, attendre quelques minutes afin de permettre à l'huile de se réchauffer.



Dans le cas d'utilisation à basse température, réchauffer la machine de façon à mettre à bonne température l'huile hydraulique et la transmission . Dans le cas contraire la transmission peut s'endommager.

Démarrage à chaud

1. Actionner le frein de stationnement (13:A).
2. Porter l'accélérateur en position de plein régime (14:A).
3. La commande du starter (14:B) doit être baissée.
4. Tourner la clé du commutateur en pos. «I» et presser la touche START.



Pour poursuivre avec les opérations, voir les instructions reportée au paragraphe 7.9.1.

7.9.1 Marche

Pour travailler avec la machine, procéder de la façon suivante :

- Enfoncer à fond la pédale(13:A) et la relâcher.
- Actionner la pédale (13:C) pour mettre la machine en mouvement.
- Se porter dans la zone de travail.
- Si des accessoires sont installés à l'avant, actionner la prise de force (14:F).
- Commencer les opérations de tonte.

7.10 ARRÊT

Pour arrêter la machine, procéder de la façon suivante :

- Enfoncer à fond la pédale du frein de stationnement (13:A).
- Tirer le levier (13:B) vers le haut.
- Relâcher la pédale (13:A).
- Laisser tourner le moteur au ralenti pendant 1 à 2 minutes.
- Presser la touche STOP (14:P) pour arrêter la machine.
- Porter la clé du commutateur (14:C) en position « 0 » et l'extraire.
- Fermer le robinet de carburant. Ce point est particulièrement important si la machine doit être transportée sur une remorque ou autre moyen de transport.
- Extraire la clé du sectionneur général.



En cas de nécessité de s'éloigner de la machine, il est recommandé de retirer la clé du commutateur (14:C) et la clé du sectionneur général (12:A).



Le moteur peut être très chaud immédiatement après l'arrêt. Ne pas toucher le pot d'échappement, le moteur ou les ailettes de refroidissement. Risque de brûlures.

7.11 NETTOYAGE



Ne jamais utiliser de l'eau sous haute pression. Cela pourrait endommager les joints d'étanchéité de l'arbre, les composants électriques et les vannes hydrauliques.

Ne jamais utiliser un jet d'eau à haute pression dirigé directement contre les ailettes du radiateur. Cela risquerait d'endommager la structure des ailettes.

Nettoyer toujours la machine après l'utilisation.

Pour le nettoyage, il est recommandé de s'en tenir aux instructions suivantes :

- Ne pas asperger l'eau directement sur le moteur.
- Nettoyer le moteur à l'aide d'une brosse et/ou à l'air comprimé.
- Nettoyer la prise d'air de refroidissement du moteur.
- Après le nettoyage à l'eau, démarrer la machine et les éventuels plateaux de coupe afin d'éliminer l'eau qui autrement pourrait pénétrer dans les paliers et provoquer des dommages.

8 UTILISATION DE L'ACCESSOIRE



Vérifier l'absence de tout corps étranger, pierres, etc. dans la pelouse à tondre.

8.1 HAUTEUR DE COUPE

Pour obtenir les meilleurs résultats, il est conseillé de couper le tiers supérieur de l'herbe. Voir fig. 32,

Si l'herbe est haute et elle doit être coupée courte, il est recommandé d'effectuer deux passages à des hauteurs de coupe différentes.

Ne pas utiliser la hauteur de coupe minimale en cas de surface accidentée.

Les dispositifs de coupe pourraient s'endommager en heurtant la surface, en déchaussant ainsi la couche supérieure du gr.

8.2 CONSEILS DE TONTE

Afin d'obtenir une tonte optimale, il est conseillé de suivre les indications suivantes.

- Tondre l'herbe fréquemment.
- Faire tourner le moteur à plein régime.
- L'herbe ne doit pas être mouillée.
- Utiliser des lames affûtées.
- Garder la partie inférieure du plateau de coupe bien propre.

9 ENTRETIEN

9.1 PROGRAMME D'ASSISTANCE

Pour toujours garder la machine en bon état concernant la fiabilité, la sécurité du bon fonctionnement et le respect de l'environnement, toujours s'en tenir au programme d'assistance **STIGA SpA**. Les points d'intervention de ce programme sont montrés dans le manuel d'entretien **STIGA SpA** ci-joint.

Le **Contrôle de Base** doit toujours être effectué par un atelier agréé.

Le **Premier Contrôle** et le **Contrôle Intermédiaire** devraient être effectués par un atelier agréé, mais ils peuvent aussi être effectués directement par l'utilisateur.

Les procédures sont reportées dans le livret et sont décrites au chapitre « **7 DÉMARRAGE ET CONDUITE** », ainsi que ci-après.

Les contrôles effectués par un atelier agréé assurent un travail professionnel et des pièces détachées d'origine.

La notice est tamponnée à chaque Contrôle de Base et à chaque Contrôle Intermédiaire effectué par un atelier agréé. Une notice avec ces tampons augmente la valeur des machines d'occasion.

9.2 PRÉPARATION

Tous les contrôles et les interventions d'entretien doivent être effectués sur une machine à l'arrêt dont le moteur est coupé.



Actionner toujours le frein de stationnement afin d'éviter tout déplacement de la machine.

Arrêter le moteur.

Éviter tout démarrage accidentel du moteur en retirant la clé du commutateur (14:C) et la clé du sectionneur général (12:A).



Pour la périodicité d'intervention, voir le chapitre 13.

9.3 Tableau des entretiens



Voir chapitre « 13 TABLEAU RÉCAPITULATIF DE ENTRETIENS ». Le tableau a pour but de vous aider à maintenir votre machine performante et en sécurité. Le tableau indique les principales

interventions et la périodicité prévue pour chacune de ces opérations. Effectuer l'opération correspondante selon le cas se présentant en premier.

9.4 PRESSION DES PNEUS

Régler la pression des pneus selon les valeurs reportées au paragraphe « **0 TABLEAU DONNÉES TECHNIQUES** ».

9.5 CONTRÔLE / AJOUT HUILE MOTEUR



Pour cet entretien, voir aussi le manuel du moteur, fourni avec la machine.



Contrôler le niveau de l'huile avant toute utilisation. Placer la machine sur un sol plat pour effectuer les contrôles.



Le niveau de l'huile ne doit jamais dépasser le repère « FULL ». En cas contraire le moteur se surchaufferait. Si le niveau de l'huile dépasse le repère « FULL », il est nécessaire de vidanger l'huile jusqu'à atteindre le niveau d'huile correct.



Si le moteur doit fonctionner dans des conditions difficiles ou à une température ambiante élevée, il est recommandé d'augmenter la fréquence des vidanges.

9.5.1 Contrôle / ajout (25) - mod. : [Honda GXV 630; 660; 690]



Nettoyer autour de la jauge. La dévisser et la sortir du carter. Nettoyer soigneusement la jauge.

Introduire la jauge complètement sans la visser en position.

Extraire la jauge à nouveau la jauge à huile. Contrôler le niveau de l'huile.

Si le niveau est inférieur au repère « **FULL** » (26), faire l'appoint.

9.5.2 Contrôle / ajout (29; 27) (Mod. B&S 8270; B&S VANGUARD 18HP)



Nettoyer autour de la jauge. La dévisser et la sortir du carter. Nettoyer soigneusement la jauge.

Introduire complètement la jauge et la visser en position.

Dévisser et extraire à nouveau la jauge.
Contrôler le niveau de l'huile.

Si le niveau est inférieur au repère « FULL »
(29; 27), faire l'appoint.

9.6 CONTRÔLE / AJOUT HUILE DE LA TRANSMISSION

Pour le type d'huile à utiliser, voir le paragraphe «0 TABLEAU DONNÉES TECHNIQUES».

9.6.1 Contrôle/ajout (25)

1. Placer la machine sur un sol plat.
2. Contrôler le niveau de l'huile dans le réservoir (25:A). Le niveau doit arriver à hauteur de la ligne.
3. Le cas échéant, faire l'appoint.

9.7 TRANSMISSIONS À COURROIE

Contrôler que toutes les courroies soient intactes.

9.8 BATTERIE

Pour le type de batterie utilisé sur la machine voir «0 TABLEAU DONNÉES TECHNIQUES».



ATTENTION ! L'acide contenu à l'intérieur de la batterie est corrosif et tout contact est nocif. Manipuler la batterie avec précaution en prêtant attention à éviter tout déversement.



Tout contact de l'acide avec les yeux ou la peau peut provoquer de graves lésions. Si une partie quelconque du corps entre en contact avec l'acide, rincer immédiatement et abondamment à l'eau claire et consulter un médecin le plus rapidement possible.

Le liquide de la batterie ne doit pas être contrôlé ou ajouté. La seule intervention d'entretien requise est celle de charger la batterie, par exemple après une période prolongée de stockage.

La batterie peut être chargée :

- à l'aide du moteur ;
- à l'aide d'un chargeur.

9.8.1 Charge à l'aide du moteur

Cette méthode est applicable uniquement si la batterie a encore un minimum de charge permettant de mettre en marche le moteur.

- En cas de batterie neuve, connecter les câbles à la batterie.
- Porter la machine à l'extérieur.

- Démarrer le moteur, en suivant les instructions de ce manuel.
- Laisser tourner le moteur de manière ininterrompue pendant 45 minutes (le temps nécessaire à charger complètement la batterie).
- Arrêter le moteur.

9.8.2 Charge à l'aide d'un chargeur



Utiliser un chargeur à tension constante. L'utilisation d'un chargeur standard peut en effet endommager la batterie. Pour plus d'informations, veuillez vous adresser à votre revendeur de confiance.



Avant de connecter le chargeur, déconnecter la batterie de l'installation électrique.

9.8.3 Dépose/repose

La batterie se trouve derrière le couvercle batterie (30:C).

Pour accéder à la batterie il est nécessaire de procéder de la façon suivante :

1. Fermer le robinet de l'essence (24:B).
2. Extraire la clé du sectionneur général (voir 6.2).
3. Retirer les 3 vis (31:A).
4. Déposer le couvercle batterie (31:B) en le retirant vers le haut.
5. Retirer l'arrêt de la batterie (31:D) en dévissant les deux vis (31:E).
6. Retirer partiellement la batterie (31:C) de son emplacement.
7. Déconnecter le câble noir (= négatif).
8. Déconnecter le câble rouge (= positif).
9. Remplacer la batterie déchargée.
10. Connecter le câble rouge à la borne positive de la batterie (+).
11. Pousser la nouvelle batterie dans son emplacement.



Attention : en poussant la batterie, accompagner le câble rouge afin d'éviter qu'il puisse s'encaster : ceci empêcherait le correct positionnement de la batterie dans son emplacement.

12. Connecter le câble noir à la borne négative de la batterie (-).
13. Repositionner l'arrêt de la batterie en vissant les deux vis (31:E).

14. Reposer le couvercle batterie (31:B).
15. Revisser les 3 vis (31:A).
16. Introduire la clé dans le sectionneur général (uniquement si on désire utiliser la machine).
17. Ouvrir à nouveau le robinet de l'essence (uniquement si on désire utiliser la machine).



Déconnecter ou connecter les câbles dans le mauvais ordre pourrait provoquer un court-circuit ou endommager la batterie.

L'inversion des câbles peut endommager l'alternateur et la batterie.

Serrer correctement les câbles. Les câbles lâches peuvent provoquer des incendies.

Ne jamais actionner le moteur si la batterie est déconnectée. L'alternateur et l'installation électrique pourraient être sérieusement endommagés.

9.8.4 Nettoyage

Il est recommandé de nettoyer les éventuelles traces d'oxydation sur les bornes. Nettoyer les bornes au moyen d'une brosse en métal, puis les graisser.

9.9 FILTRE À AIR, MOTEUR



Pour cet entretien, voir aussi le manuel du moteur, fourni avec la machine.



REMARQUE ! En cas d'utilisation de la machine sur des terrains très poussiéreux il est recommandé d'augmenter la fréquence de nettoyage/remplacement des filtres. Déposer/reposer les filtres à air de la façon suivante :

9.9.1 Filtre à air (Mod. Honda GXV 630; 660; 690) (26)

1. Nettoyer soigneusement la zone autour de l'emplacement du filtre à air.
2. Déposer le couvercle du filtre à air (26:D) en décrochant les deux languettes latérales.
3. Déposer le préfiltre (26:C), retirer le filtre en papier (26:B). Veiller à ce qu'aucune saleté ne tombe dans le carburateur. Nettoyer l'emplacement du filtre à air.
4. Nettoyer le filtre en papier en le tapotant délicatement sur une surface plane. Si le filtre est très encrassé, il est nécessaire de le remplacer.

5. Reposer le groupe filtre en répétant les opérations de dépose dans l'ordre inverse.

Pour le nettoyage du filtre en papier il est recommandé de ne pas utiliser l'air comprimé ou des solvants à base de pétrole, par ex. du kérosène. Ceci pourrait endommager le filtre.

Ne pas nettoyer à l'air comprimé le filtre en papier. Le filtre en papier ne nécessite aucune lubrification.

9.9.2 Filtre à air (Mod. B&S 8270) (29X)

1. Nettoyer soigneusement la zone autour du couvercle du filtre à air.
2. Déposer le couvercle du filtre à air (29X:A) en dévissant les deux manettes (29X:B).
3. Déposer le groupe filtre (29X:C). Retirer le préfiltre (29X:D).
4. Nettoyer le filtre en papier en le tapotant délicatement sur une surface plane. Si le filtre est très encrassé, il est nécessaire de le remplacer.
5. Nettoyer le préfiltre. Si le préfiltre est très sale, il est nécessaire de le remplacer.
6. Reposer le groupe filtre en répétant les opérations de dépose dans l'ordre inverse.

9.9.3 Filtre à air (Mod. B&S VANGUARD 18HP) (27X)

1. Nettoyer soigneusement la zone autour du couvercle du filtre à air.
2. Déposer le couvercle du filtre à air (27X:A) en retirant les deux clips.
3. Déposer le groupe filtre (27X:B). Le préfiltre est positionné sur le filtre à air. Veiller à ce qu'aucune saleté ne tombe dans le carburateur. Nettoyer l'emplacement du filtre à air.
4. Nettoyer le filtre en papier en le tapotant délicatement sur une surface plane. Si le filtre est très encrassé, il est nécessaire de le remplacer.
5. Nettoyer le préfiltre. Si le filtre est très encrassé, il est nécessaire de le remplacer.
6. Reposer le groupe filtre en répétant les opérations de dépose dans l'ordre inverse.

9.9.4 Bougie

Nettoyer la zone autour du point d'installation de la bougie avant de la déposer.

Pour le type de bougie et la distance des électrodes, voir paragraphe «0 TABLEAU DONNÉES TECHNIQUES».

9.9.5 Prise d'air

Voir figure (29:A, 27:C; 29X:E). Le moteur est refroidi à l'air. En cas d'obstruction du système de refroidissement, le moteur pourrait être endommagé. Nettoyer la prise d'air du moteur. Le système de refroidissement est nettoyé plus soigneusement à chaque Contrôle de Base.

9.10 LUBRIFICATION (28)

Objet	Action	Fig.
Charnière centrale	3 point de graissage situés dans la zone centrale sur le côté gauche de la machine. Utiliser une pompe à graisse remplie avec de la graisse universelle. Pomper afin que la graisse ne sorte pas.	28:A
Direction	2 points de graissage situés dans la zone centrale sur le côté gauche de la machine. Utiliser une pompe à graisse remplie avec de la graisse universelle. Pomper afin que la graisse ne sorte pas.	28:B
Tendeur de courroie	Lubrifier les joints du support des bras tendeurs avec de l'huile lubrifiante.	28:C
Roulements de roues	2 points de graissage. Utiliser une pompe à graisse remplie avec de la graisse universelle. Pomper afin que la graisse ne sorte pas.	28:D
Supports à ouverture rapide	1 point de graissage pour chaque roue avant. Utiliser une pompe à graisse remplie avec de la graisse universelle. Pomper afin que la graisse ne sorte pas.	28:E
Câbles de commande	Lubrifier avec de l'huile lubrifiante les extrémités des câbles de commande.	28:F

9.10.1 Fusibles (31:F)

Affectation	Fusible
Alimentation circuit électrique	20 A
Alimentation chargeur de batterie.	25 A

Pour remplacer les fusibles, procéder de la manière suivante :

1. Fermer le robinet de l'essence (24:B).
2. Ouvrir le capot moteur (voir 7.4).
3. Extraire la clé du sectionneur général (voir 6.2).
4. Déposer le carter moteur (voir 7.5.1)

5. Remplacer le fusible grillé.
6. Reposer le carter (voir 7.5.2).
7. Introduire la clé dans le sectionneur général (uniquement si on désire utiliser la machine).
8. Fermer le capot.
9. Ouvrir à nouveau le robinet de l'essence (uniquement si on désire utiliser la machine).

10 ASSISTANCE ET RÉPARATIONS

Ce manuel fournit toutes les indications nécessaires à la conduite de la machine et un correct entretien de base, pouvant être effectué par l'utilisateur. Toutes les interventions de réglage et d'entretien que ne sont pas décrites dans ce manuel doivent être effectuées chez votre Revendeur agréé ou dans un Centre spécialisé, qui dispose des connaissances et des équipements nécessaires afin que l'intervention soit effectuée correctement, en maintenant le degré de sécurité et les conditions originales de la machine.



Avant toute intervention d'assistance :

- a. Placer la machine sur un sol plat.
- b. Actionner le frein de stationnement.
- c. Couper le moteur.
- d. Extraire la clé du commutateur (14:C).
- e. Retirer la clé de l'interrupteur général (12:A).

Les ateliers d'assistance agréés effectuent les réparations et l'entretien sous garantie. Il utilisent exclusivement des pièces détachées d'origine.



Les pièces détachées et les accessoires d'origine STIGA SpA ont été développés spécialement pour les machines STIGA SpA. Noter que les pièces détachées et les accessoires qui ne sont pas d'origine ne sont pas vérifiés et approuvés par STIGA SpA.



L'utilisation de pièces détachées et d'accessoires qui ne sont pas d'origine peuvent entraîner des effets négatifs sur la sécurité de la machine. STIGA SpA décline toute responsabilité en cas de dommages ou blessures causés par ces produits.

Les pièces détachées d'origine sont fournies par les ateliers d'assistance et les revendeurs autorisés.



Il est recommandé de confier une fois

par an la machine à un atelier d'assistance agréé pour l'entretien, l'assistance et le contrôle des dispositifs de sécurité.

11 REMISAGE

- Vider le réservoir du carburant :
 - Démarrer le moteur de la machine et le laisser tourner jusqu'à quand il s'arrête.
- En cas de défauts au vernis, il est recommandé de le retoucher afin de prévenir toute formation de rouille.
- En cas de défauts au vernis, il est recommandé de le retoucher afin de prévenir toute formation de rouille.
- Remiser la machine à l'abri dans un lieu sec.

i Avant de remiser la machine il est recommandé d'effectuer une charge de la batterie. Si la batterie est stockée en étant déchargée, elle peut en subir de graves dommages.

12 CONDITIONS D'ACHAT

La garantie couvre tous les défauts de matériel et de fabrication. L'utilisateur devra suivre attentivement toutes les instructions fournies dans la documentation en annexe.

La garantie ne couvre pas les dommages dus à :

- Manque de familiarité avec la documentation en dotation.
- Négligence de l'utilisateur.
- Utilisation et montage non corrects ou non autorisés.
- Utilisation de pièce détachées non originales
- Utilisation d'accessoires non fournis ou non approuvés par STIGA SpA.

La garantie ne couvre pas :

- L'usure normale des consommables, tels que courroies de transmission, phares, roues, bouillons et fils.
- L'usure normale.
- Les moteurs. Les moteurs sont couvert par les garanties du producteur du moteur, selon les termes et les conditions spécifiés.

L'acheteur est protégé par les normes nationales de son propre pays. Les droits de l'Acheteur prévus pas les différentes normes nationales ne sont en aucun cas et manière limités par cette garantie.

13 TABLEAU RÉCAPITULATIF DE ENTRETIENS

Intervention	Périodicité		Par. de réf.
	heures d'exercice / mois du calendrier		
	Première fois	Ensuite	
MACHINE			
Contrôle de toutes les fixations	-	Avant chaque utilisation	-
Contrôles de sécurité / Vérification des commandes	-	Avant chaque utilisation	-
Contrôle pression des pneus	-	Avant chaque utilisation	-
Nettoyage général et contrôle	-	À la fin de chaque utilisation	-
Lubrification générale	-	50 heures et après chaque lavage	9.10
Contrôle de l'usure courroies de transmission	5 heures	50 heures	9.7
Charge de la batterie	-	Avant du remisage	9.8; 11
Nettoyage des bornes de la batterie	5 heures	100 heures	9.8.4
MOTEURS / TRANSMISSION (général)			
Contrôle/ajout niveau huile de transmission	-	50 heures	9.6
Remplacement filtre à carburant	-	À chaque saison	***
Vidange huile de transmission	50 heures	200 heures	***
Remplacement filtre du réservoir huile de transmission	50 heures	200 heures	***

Remplacement filtre huile de transmission	50 heures	200 heures	***
Moteur Mod. Honda GXV 630; 660; 690			
Contrôle/ajout niveau huile moteur	-	Avant chaque utilisation	9.5.1
Vidange huile moteur	20 heures / 1 mois	100 heures / 6 mois	***
Remplacement filtre huile moteur	-	200 heures	***
Nettoyage/remplacement filtre en papier	Contrôler avant chaque utilisation	Nettoyer toute les 100 heures/6 mois (augmenter la fréquence en cas d'utilisation dans des zones poussiéreuses). Remplacer toutes les 500 heures / 2 ans (uniquement l'élément filtrant).	9.9.1
Remplacement de la bougie		200 heures	
Nettoyage prise d'air moteur		50 heures	
Moteur Mod. B&S 8270			
Contrôle/ajout niveau huile moteur	-	Avant chaque utilisation	9.5.2
Vidange huile moteur	-	50 - 100 heures / à chaque saison	*** (1)
Remplacement filtre huile moteur	-	50 - 100 heures / à chaque saison	*** (1)
Nettoyage/remplacement préfiltre à air		25 heures	9.9.2 (2)
Nettoyage/remplacement filtre à air	-	100 heures / à chaque saison	9.9.2 (2)
Remplacement de la bougie		À chaque saison	
Nettoyage prise d'air moteur		8 heures / tous les jours	
Moteur Mod. B&S Vanguard 18 HP			
Contrôle/ajout niveau huile moteur	-	Avant chaque utilisation	9.5.2
Vidange huile moteur	5 heures	100 heures / à chaque saison	*** (1)
Remplacement filtre huile moteur	-	100 heures / chaque changement d'huile	*** (1)
Nettoyage/remplacement préfiltre à air		25 heures	9.9.3 (2)
Nettoyage filtre à air	-	100 heures	9.9.3 (2)
Remplacement filtre à air		400 heures / à chaque saison	9.9.3
Remplacement de la bougie		100 heures / à chaque saison	9.9.4
Nettoyage prise d'air moteur		8 heures / tous les jours	9.9.5
*** Interventions qui doivent être effectuées par Votre Revendeur ou par un Centre d'assistance agréé. (1) 50 heures en cas de filtres d'origine B&S noirs - 100 heures en cas de filtres B&S à haute efficacité jaunes. (2) Nettoyer plus souvent en cas de conditions de travail particulièrement lourdes ou en cas de présence de débris dans l'air.			

14 MESSAGGI INFORMATIVI DEL DISPLAY (Mod. 740IOX; 540IX)

MESSAGE	ACTION / CAUSE POSSIBLE	REMÈDE
CHECK CONNECTION (VÉRIFIER CONNEXION)	On a effectué une tentative de démarrer l'accessoire arrière (14:L) . Aucun accessoire n'est connecté à la prise (17:A).	Connecter la fiche de l'accessoire à la prise de la machine.
	La fiche est connectée à la prise, mais le message persiste.	Contacter le centre d'assistance agréé.
NO MOVING (AUCUN MOUVEMENT)	On a effectué une tentative de régler la hauteur de l'accessoire arrière (14:I; 14:H). Aucun accessoire n'est connecté à la prise (17:B).	Connecter la fiche de l'accessoire à la prise de la machine.
	La fiche est connectée à la prise, mais le message persiste.	Contacter le centre d'assistance agréé.
START MOTOR (DÉMARRER LE MOTEUR)	On a effectué une tentative d'engager la prise de force avec le moteur éteint	Démarrer le moteur.
PRESS BRAKE (PRESSER LE FREIN)	On a effectué une tentative de démarrer le moteur avec le frein de stationnement désactivé	Actionner le frein de stationnement.
SIT DOWN (S'ASSEOIR)	On a effectué une tentative de démarrer le moteur sans que le conducteur soit assis au poste de conduite.	S'asseoir au poste de conduite.
TILT FAULT (ERREUR D'INCLINAISON)	Mauvais fonctionnement du capteur d'inclinaison. Ce message s'affiche deux fois : - au moment de la panne de l'inclinomètre. - à chaque démarrage de la machine, immédiatement après le contrôle initial des voyants de l'afficheur.	Contacter le centre d'assistance agréé.

15 GUIDE À L'IDENTIFICATION DES INCONVÉNIENTS

INCONVÉNIENT	CAUSE PROBABLE	REMÈDE
1. La console ne s'allume pas.	Sectionneur général à clé sur "O".	Porter le sectionneur général à clé sur «I».
2. La console ne s'allume pas. Avec le sectionneur général sur «I» et le commutateur à clé sur «I» la console reste éteinte	Batterie mal connectée.	Vérifier les connexions de la batterie.
	Batterie complètement déchargée.	Recharger la batterie.
	Fusible (20A) grillé.	remplacer le fusible.

<p>3. Le démarreur ne tourne pas Avec le commutateur à clé sur «I», l'afficheur s'allume, mais en pressant la touche « START / STOP ENGINE » (DÉMARRAGE / ARRÊT MOTEUR) le démarreur ne tourne pas.</p>	Batterie insuffisamment chargée.	Recharger la batterie.
<p>4. Le démarreur tourne, mais le moteur ne démarre pas Avec le commutateur à clé sur «I», l'afficheur s'allume, en pressant la touche « START / STOP ENGINE » (DÉMARRAGE / ARRÊT MOTEUR), le démarreur tourne, mais le moteur ne démarre pas.</p>	Robinet de l'essence fermé.	Ouvrir le robinet d'essence.
	Manque d'afflux d'essence.	- Vérifier le niveau dans le réservoir. - Vérifier le filtre de l'essence.
	Défaut de démarrage.	- Vérifier la fixation du capuchon de la bougie. - Vérifier le nettoyage et la correcte distance entre les électrodes.
<p>5. Le voyant batterie et les caractères clignotent. (740 IOX, 540 IX) L'inscription « BATT » apparaît. (340 IX). Tentative de démarrage de la machine ; la machine ne démarre pas, le voyant « Batterie » et l'inscription affichée sur les « Caractères » commencent à clignoter en indiquant une tension inférieure à 12 V.</p>	Batterie insuffisamment chargée.	Charger la batterie.
	Fusible (25A) de la recharge grillé.	Remplacer le fusible.
	Batterie en panne.	Remplacer la batterie.
<p>6. Le voyant batterie et les caractères clignotent. (740 IOX, 540 IX) L'inscription « BATT » apparaît. (340 IX). Le voyant « Batterie » et l'inscription affichée sur les « Caractères » commencent à clignoter en indiquant une tension supérieure à 12 V.</p>	L'affichage sur les « Caractères » indique une tension supérieure à 12 V ; présence d'une surtension.	Contacter un Centre d'assistance agréé.
<p>7. Le voyant batterie et les caractères clignotent et puis le moteur s'éteint. (740 IOX, 540 IX) L'inscription « BATT » apparaît. (340 IX). Le voyant « Batterie » et l'inscription affichée sur les « Caractères » clignotent en indiquant une tension supérieure à 12 V, ensuite la machine s'éteint.</p>	La batterie et au-dessus du seuil d'intervention de surtension.	Contacter un Centre d'assistance agréé.
<p>8. Le moteur est en mouvement, le voyant « Batterie » et l'inscription affichée sur les « Caractères » clignotent en indiquant une tension inférieure à 12 V. L'inscription « BATT » apparaît. (340 IX).</p>	Si la condition persiste :	
	Fusible (25A) de la recharge grillé.	Remplacer le fusible.
	Batterie en panne.	Remplacer la batterie.
	Le chargeur de batterie est en panne.	Contacter un Centre d'assistance agréé.

9. Démarrage difficile ou fonctionnement irrégulier du moteur.	Problèmes de carburation.	Nettoyer ou remplacer le filtre à air.
10. Baisse de rendement du moteur pendant la coupe.	Vitesse d'avancement élevée par rapport à la hauteur de coupe.	Réduire la vitesse d'avancement et/ou augmenter la hauteur de coupe.
11. Le voyant de la batterie ne s'éteint pas après quelques minutes de travail. (740 IOX, 540 IX)	Recharge insuffisante.	Contacter un centre d'assistance agréé.
12. Le voyant de l'huile s'allume pendant le travail. (740 IOX, 540 IX)	Problèmes de lubrification du moteur.	<ul style="list-style-type: none"> - Éteindre immédiatement la machine. - Rétablir le niveau de l'huile (si l'inconvénient persiste, contacter un centre d'assistance agréé).
13. Le moteur s'arrête, sans aucune raison apparente.	<ul style="list-style-type: none"> - Le carburant est épuisé. - Essayer de redémarrer le moteur. 	Faire le plein de carburant (si l'inconvénient persiste, contacter un centre d'assistance agréé).
14. Coupe irrégulière.	<ul style="list-style-type: none"> L'affûtage des dispositifs de coupe est réduit. Vitesse d'avancement élevée par rapport à la hauteur de l'herbe à tondre. L'ensemble du dispositif de coupe est plein d'herbe. 	<ul style="list-style-type: none"> Vérifier la pression des pneus. Contacteur un centre d'assistance agréé. Réduire la vitesse d'avancement et/ou augmenter la hauteur de coupe. - Attendre que l'herbe soit sèche. - Nettoyer l'ensemble du dispositif de coupe.
15. Vibration anormale pendant l'utilisation.	<ul style="list-style-type: none"> - Dispositifs de coupe déséquilibrés. - Dispositifs de coupe desserrés. - parties desserrées. - éventuels dommages. 	Contacter un centre d'assistance agréé pour toute vérification, remplacement ou réparation.
16. Avec le moteur en marche, en actionnant la pédale de traction, la machine ne se déplace pas.	Lever de « désengagement de la transmission » en position de désactivation.	Engager la transmission.

Si après avoir effectué les opérations décrites ci-dessus les inconvénients persistent, contacter votre Revendeur.



Attention ! Ne jamais tenter d'effectuer des réparations difficiles sans avoir les moyens et les connaissances techniques nécessaires. Toute intervention effectuée de façon incorrecte, comporte automatiquement la déchéance de la Garantie et le déclin de toute responsabilité de la part du Constructeur.

1 Kazalo

0	TABLICA S TEHNIČKIM PODACIMA	IX
1	UVOD	4
1.1	STRUKTURA PRIRUČNIKA	4
1.2	SIMBOLI	4
1.3	ČUVANJE PRIRUČNIKA	4
2	POZNAVANJE STROJA	4
2.1	KARAKTERISTIKE STROJA	4
2.2	PREDVIĐENA UPORABA	4
2.2.1	Definiranje vrste korisnika	5
2.3	NEPRIMJERENA UPORABA	5
2.4	SIGURNOSNI SIGNALI	5
2.5	IDENTIFIKACIONA PLOČICA	6
2.6	GLAVNI DIJELOVI	6
3	SIGURNOSNE ODREDBE	6
3.1	OBUKA	6
3.2	POČETNE OPERACIJE	7
3.3	TIJEKOM UPORABE	7
3.4	ODRŽAVANJE, SERVISIRANJE I SKLADIŠTENJE	9
3.5	PRIJEVOZ	10
3.6	ZAŠTITA OKOLIŠA	11
4	OSIGURANJE KOSILICE	11
5	MONTAŽA	11
5.1	DIJELOVI ZA MONTAŽU (3)	11
5.2	SJEDALO	12
5.2.1	Montaža naslonjača (6)	12
5.2.2	Montaža sjedala (5) (Mod. 740 IOX, 540 IX)	12
5.2.3	Montaža sjedala (5) (Mod. 340 IX)	12
5.2.4	Montaža fleksibilne cijevi (7) (Mod. 740 IOX, 540 IX)	12
5.2.5	Montaža mreže za prtljagu (8)	12
5.3	PRAVLJAČ (8)	12
5.4	PRIHVATNA PLOČA ZA VUČU (10)	12
5.5	SPOJ ZA BRZO OTPUŠTANJE (1:P)	12
5.6	PUNJENJE AKUMULATORA	12
5.7	TLAK GUMA	12
5.8	DODATNA OPREMA	12
6	KOMANDE I KONTROLNI INSTRUMENTI	13
6.1	HAUBA MOTORA (11)	13
6.2	GENERALNI PREKIDAČ NA KLJUČ (12)	13
6.3	PAPUČICA ZA PARKING KOČNICU (13:A)	13
6.4	RUČICA ZA BLOKIRANJE PARKIRNE KOČNICE (13:B)	13

6.5	PAPUČICA ZA KRETANJE (13:C)	13
6.6	UPRAVLJAČ (13:E)	13
6.7	RUČICA ZA GAS (PAPUČICA GASA) (14:A) (Mod. B&S Vanguard)	13
6.8	KOMANDA CHOKE - ZA UKLJUČIVANJE S HLADNIM MOTOROM (14:B)	14
6.9	PREKIDAČ ZA UKLJUČIVANJE NA KLJUČ (14:C)	14
6.10	ZASLON I TIPKA MODE (REŽIM RADA) NA UPRAVLJAČKOJ PLOČI (14:D; 15)	14
6.11	KOMANDA ZA SVJETLA I ZA STRAŽNJI RADNI PRIKLJUČAK (14:D; 15) (Mod. 340 IX)	15
6.12	ZASLON BROJAČA (14:D; 15) (Mod. 340 X)	15
6.13	PRIKLJUČNO VRATILO (14:F)	15
6.14	PODEŠAVANJE VISINE KOŠENJA (14:G)	15
6.15	KOMANDA ZA PODEŠAVANJE STRAŽNJEG RADNOG PRIKLJUČKA (14:H, 14:I)	15
6.16	KOMANDA ZA STRAŽNI RADNI PRIKLJUČAK (14:L)	15
6.17	HIDRAULIČNI PODIZAČ RADNIH PRIKLJUČAKA (1:G)	15
6.18	RUČKE ZA KOMANDU HIDRAULIČNIM PRIKLJUČCIMA (14:O; 14:N) (Mod. 740 IOX)	16
6.19	POLUGA ZA UBACIVANJE / IZBACIVANJE BRZINE (19)	16
6.20	PODEŠAVANJE SJEDALA (20)	16
6.21	SPOJ NA BRZO OTPUŠTANJE	16
7	POKRETANJE I HOD	17
7.1	MJERE PREDOSTROŽNOSTI ZA UPORABU	17
7.2	KOMBINIRANA UPORABA DODATNOG PRIBORA (24)	17
7.3	DOLJEVANJE GORIVA	17
7.4	POKLOPAC (HAUBA) MOTORA (10)	17
7.5	ZAŠTITA MOTORA (30)	18
7.5.1	Skidanje zaštite motora	18
7.5.2	Montiranje zaštite motora.	18
7.6	KONTROLA RAZINE ULJA U MOTORU (25)	18
7.7	KONTROLA RAZINE ULJA U MJENJAČU	18
7.8	SIGURNOSNE KONTROLE	18
7.8.1	Opća sigurnosna kontrola	18
7.8.2	Električna sigurnosna kontrola	18
7.9	POKRETANJE / HOD	19
7.9.1	Hod	19
7.10	ZAUSTAVLJANJE	19
7.11	ČIŠĆENJE	19
8	UPORABA RADNOG PRIKLJUČKA.	20
8.1	VISINA KOŠENJA.	20
8.2	SAVJETI ZA KOŠENJE	20
9	ODRŽAVANJE	20
9.1	PROGRAM SERVISIRANJA	20
9.2	PRIPREMA.	20
9.3	TABLICA S PLANOM ODRŽAVANJA	20
9.4	TLAK GUMA	20
9.5	DOLJEVANJE / ZAMJENA ULJA U MOTORU	20

9.5.1	Kontrola / dolijevanje (26) (Mod. Honda GXV 630; 660; 690)	21
9.5.2	Kontrola / dolijevanje (29; 27) (Mod. B&S 8270; B&S VANGUARD 18HP)	21
9.6	PROVJERA / DOLIJEVANJE ULJA MJENJAČA	21
9.6.1	Kontrola / dolijevanje (25)	21
9.7	REMENSKI PRIJENOSI	21
9.8	AKUMULATOR	21
9.8.1	Punjenje putem motora	21
9.8.2	Punjenje putem punjača akumulatora	21
9.8.3	Demontaža/montaža	22
9.8.4	Čišćenje	22
9.9	FILTAR ZA ZRAK, MOTOR	22
9.9.1	Čišćenje / Zamjena (Mod. Honda GXV 630; 660; 690) (26)	22
9.9.2	Čišćenje / Zamjena (Mod. B&S 8270) (29X)	22
9.9.3	Čišćenje / Zamjena (Mod. B&S VANGUARD 18HP) (27X)	23
9.9.4	Zamjena svjećice	23
9.9.5	Čišćenje dovoda zraka	23
9.10	MAZANJE (28)	23
9.10.1	Osigurači (31:F)	23
10	SERVISIRANJE I POPRAVKE	23
11	ČUVANJE	24
12	UVJETI KUPOVINE	24
13	TABELICA S PLANOM ODRŽAVANJA	24
14	OBAVJESTI KOJE SE POJAVLJUJU NA ZASLONU (MOD. 740IOX; 540IX)	26
15	VODIČ ZA PREPOZNAVANJE PROBLEMA	27

1 UVOD



Prije stavljanja u pokret pažljivo pročitate priručnik sa uputama.

1.1 STRUKTURA PRIRUČNIKA

Korisnički priručnik je sastavljen iz omota, kazala, jednog dijela koji sadrži sve slike te objašnjavajućeg teksta.

Sadržaj priručnika je podijeljen u poglavlja, odjeljke i pododjeljke.

Ovaj priručnik sadrži nekoliko tablica koje se odnose na različite motore (ako su predviđeni) Radi lakšeg čitanja naglasite podatke koje se odnose na dani stroj ili motor.

Slike

Slike u ovim uputama za uporabu su označene brojevima 1, 2, 3, i tako dalje.

Dijelovi navedeni na slikama su označeni velikim slovima A, B, C, i tako dalje.

Uputa na sliku je označena porukom (2).

Uputa na dio A na slici 2 je prikazana porukom (2:A).

Natpisi

Natpisi u ovom priručniku su označeni brojevima kao što se navodi u sljedećem primjeru:

“2.2 PREDVIĐENA UPORABA” je podnaslov dijela “2 POZNAVANJE STROJA” i nalazi se ispod istog natpisa.

Kada se upućuje na natpise, obično je naveden samo broj na koji se odnose, na primjer “Vidjeti 2.2.1”.

1.2 SIMBOLI



Simbol UPOZORENJA. Nepoštivanje danih uputa može dovesti do nanošenja ozbiljnih ozljeda osobama i/ili do oštećenja stvari.



Simbol OBVEZE. Navodi operaciju koja se mora izvesti.



Simbol ZABRANE. Navodi zabranjenu operaciju.



Simbol NAPOMENE. Navodi informaciju ili objašnjenje od izuzetne važnosti.



Simbol za UPUĆIVANJE. Upućuje na poglavlje s dodatnim informacijama, a napomena ukazuje gdje se ta informacija nalazi.

1.3 ČUVANJE PRIRUČNIKA

Priručnik čuvajte u dobrom i čistom stanju, na poznatom mjestu, koje je lako dostupno korisniku stroja.

2 POZNAVANJE STROJA

Ovaj stroj je postrojenje za rad u vrtu i točnije traktorska kosilica sa prednjim košenjem i sjedećim vozačem.

Stroj ima motor koji aktivira rezne elemente, zaštićene karterom, te pogone, koje pokreću stroj. Stroj je zglobni. To znači da je šasija podijeljena na prednji i zadnji dio koji se mogu okretati u odnosu jedan na drugi.

Zglobni upravljač omogućava da se stroj okreće oko drveća i ostalih prepreka s iznimno malim promjerom okretanja.

Rukovatelj je u stanju da vozi stroj i da aktivira glavne upravljačke elemente sjedeći uvijek na mjestu vozača.

Sigurnosne naprave montirane na stroju predviđene su za zaustavljanje motora i reznih elemenata.

2.1 KARAKTERISTIKE STROJA

Stroj ima 4 pogonska kotača.

Snaga motora se prenosi na pogonske kotače hidrauličkim putem.

Motor pokreće pumpu za ulje, koja putem hidrauličkog kruga aktivira stražnju i prednju osovinu (kotači).

Prednji i stražnji kotači se okreću istom brzinom.

Radi lakšeg zakretanja, obje osovine imaju diferencijal.

Alate montirane sprijeda aktivirane su pogonskim remenjem.

2.2 PREDVIĐENA UPORABA

Ovaj stroj projektiran je i napravljen za košenje trave.

Uporaba osobitih alata i opreme, predviđenih sa strane proizvođača kao što je originalna oprema ili ona koja se može nabaviti odvojeno, omogućava izvođenje ovog posla na više načina objašnjenih u ovom korisničkom priručniku ili u uputama koje prate pojedinačne alate i opremu.

Mogućnost uporabe dodatne opreme (u slučaju da je predviđena sa strane proizvođača) može proširiti predviđenu uporabu na druge funkcije, sukladno ograničenjima i uvjetima navedenim u pratećim uputstvima.



Strojem smije upravljati samo jedan rukovatelj.



Stabilnost stroja se smanjuje kada se koristi prednja oprema različita od reznih elemenata.



Stroj se mora koristiti ili s reznim elementima ili s nekom drugom dodatnom opremom montiranom naprijed.

2.2.1 Definiranje vrste korisnika

Ovaj stroj je namijenjen običnim potrošačima odnosno neprofesionalnim korisnicima, osobama koji se prvi put susreću s ovom vrstom stroja i/ili osobama bez iskustva.

Ovaj stroj je prikladan za "hobi poslove".

2.3 NEPRIMJERENA UPORABA

Svaki drugi način uporabe, različit od onoga koji je naveden gore može biti opasan i dovesti do nanošenja ozbiljnih ozljeda osobama i/ili do oštećenja stvari.

U neprimjerenu uporabu ulazi (na primjer, osim ostalog, ali ne samo):

- voziti na stroju ili na prikolici druge osobe, djecu ili životinje.
- vući ili gurati teret bez upotrebe specijalnog alata predviđenog za vučenje;
- koristiti stroj na nestabilnim, klizavim, zamrznutim, kamenim ili nesuvislim terenima, lokvama ili močvarima, koji ne dozvoljavaju odgovarajuću procjenu stabilnosti terena
- uključite rezne elemente u dijelovima koji nisu pokriveni travom.



Neprimjerena uporaba stroja dovodi do poništavanja jamstva i odricanje svake odgovornosti Proizvođača, čime svi troškovi nastali uslijed oštećenja ili povreda samog korisnika ili drugih osoba prelaze na teret korisnika.

2.4 SIGURNOSNI SIGNALI

Sigurnosni signali na stroju informiraju korisnika kako se mora ponašati prilikom upotrebe istog, pogotovu kod operacija koje traže više pažnje i opreznosti.



POZOR. Označava opasnost. Obično je u kombinaciji sa drugim simbolima koji označavaju specifičnu opasnost.



Pozor! Prije stavljanja u pokret pažljivo pročitajte priručnik sa uputstvima.



Pozor! Pazite na eventualne razbacane predmete. Pazite na osobe koje bi se mogle nalaziti u blizini.



Pozor! Uvijek nosite zaštitne slušalice.



Pozor! Stroj nije homologiran za uporabu na javnim cestama.



Pozor! Ovaj stroj – s postavljenom originalnom opremom – može raditi pod maksimalnim nagibom od 10°, bez obzira na smjer.



Tlak guma. Na naljepnici su naznačene optimalne vrijednosti tlaka u gumama – vidite odjeljak "O TABLICA S TEHNIČKIM PODACIMA". Ispravan tlak u gumama je ključan uvjet za dobivanje dobrih rezultata tijekom uporabe stroja.



Naznaka da je parking kočnica uključena.



Ukazuju maksimalnu nosivost mreže za prtljagu (4:A). **(Ako postoji)**

Naljepnica se nalazi:

- u blizini mreže za prtljagu na haubi motora.



Naznaka da je ubačena / izbačena brzina (4: B)

Naljepnica se nalazi:

- U blizini poluge za ubacivanje/izbacivanje brzine.



Naznaka maksimalne težine koja se smije vući (4:C)

Naljepnica se nalazi:

- u blizini poluge za vuču.



Pozor! Opasnost od opekline (4:D). Ne dodirujte prigušivač.

Naljepnica se nalazi:

- u blizini auspuha;



Pozor! Opasnost od prignječenja (4:E). Ruke i noge držite podalje od zglobnog spoja upravljača i vučne

kuke kada je za nju priključen dodatni pribor
Naljepnica se nalazi:

- u blizini zglobnog spoja upravljača;
- u blizini poluge za vuču.



Oštećene ili nečitke samoljepljive naljepnice se moraju zamijeniti.



Zatražite nove naljepnice u ovlaštenom servisnom centru.

2.5 IDENTIFIKACIONA PLOČICA

Identifikaciona pločica sadrži sljedeće podatke (vidi sl. 1)

1. Adresa proizvođača
2. Tip stroja
3. Razina akustične snage
4. Oznaka sukladnosti CE
5. Masa stroja s praznim spremnikom u kg.
6. Radna snaga i brzina motora
7. Godina proizvodnje
8. Broj serije stroja
9. Kod artikla



Upišite broj serije vašeg stroja u određeni prostor na slici (1:10).

Proizvod se može identificirati zahvaljujući dvjema komponentama:

- brojevi artikla i serije stroja;
- brojevi serije, tipa i modela motora:



Koristite identifikacijske nazive prilikom svakog kontaktiranja ovlaštene radionice.



Primjer izjave o sukladnosti se nalazi na preposljednjoj strani priručnika.

2.6 GLAVNI DIJELOVI

Stroj se sastoji sa sljedećih glavnih dijelova (vidi sl. 1)

- A. Šasija
- B. Kotači
- C. Upravljač
- D. Sjedalo
- E. Konsola
- F. Upravljanje pomoću pedala
- G. Ručica za podizanje dodatne opreme montirane sprijeda.
- H. Poklopac motora
- I. Fiksni poklopac motora

- L. Sjedište osigurača
- M. Akumulator
- N. Spremnik goriva
- O. Spremnik za ulje mjenjača
- P. Motor
- Q. Hidraulični priključci (Mod. 740 IOX)
- R. Spojevi za brzo otpuštanje radnih priključka

3 SIGURNOSNE ODREDBE



Prije uporabe stroja pažljivo pročitajte ove upute.

3.1 OBUKA



POZOR! Prije uporabe stroja pažljivo pročitajte ove upute.

Upoznajte se s komandama i s pravilnom uporabom stroja.

Naučite kako se zaustavlja stroj i kako se brzo isključuju komande.

Uslijed nepridržavanja upozorenjima i uputama može doći do strujnog udara, požara i/ili teških ozljeda.

Sva upozorenja i sve upute spremite radi buduće uporabe.



Ne dopustite da stroj koriste djeca ili osobe koje ne poznaju dovoljno upute za uporabu.

Lokalni propisi mogu ograničiti minimalnu starost za korištenje stroja.



Stroj nemojte koristiti ako se u blizini nalaze osobe, osobito djeca, ili kućni ljubimci ili druge životinje.



Stroj se ne smije koristiti ako je korisnik umoran ili ako mu je loše, te ako je pod lijekovima, ili je konzumirao drogu, alkohol i druge štetne tvari koje utječu na sposobnost reagiranja i na pažnju.



Podsjećamo da je korisnik odnosno rukovatelj odgovoran za nezgode i nesreće koje se mogu dogoditi drugim osobama ili njihovoj imovini.

Također, korisnik je odgovoran za procjenu potencijalnih rizika vezanih za tlo na kome se treba raditi te je obavezan poduzeti sve potrebne mjere opreza kako bi osigurao svoju sigurnost i sigurnost drugih, osobito na padinama, neravnim, skliskim i nestabilnim terenima.



Ako stroj želite prodati ili dati drugima na uporabu, uvjerite se da se novi korisnik upoznao s uputama za uporabu koje se nalaze u ovom priručniku.



Ne dopuštajte djeci ili drugim putnicima da se penju na stroj koji radi, mogli bi pasti i zadobiti teške ozljede ili bi mogli ugroziti sigurnu vožnju stroja.



Upravljač strojem mora strogo slijediti upute za upravljanje, a posebice mora poštovati sljedeće:

- a. Ne dozvolite da vam što drugo odvuče pozornost i za vrijeme rada održavajte potrebnu koncentraciju.
- b. Obratite pozornost da gubitak kontrole nad strojem koji kliza niz padinu se ne može spriječiti samo uporabom kočnica. Glavni uzroci koji mogu dovesti do gubitka kontrole nad strojem su:
 - Nedostatak prljanjanja kotača;
 - Prevelika brzina;
 - Neadekvatno kočenje;
 - Neodgovarajući stroj za radnju koja se obavlja;
 - Nedostatak poznavanja efekata izazvanih uvjetima terena, posebice na nagibima.
 - Uporaba stroja kao vučno vozilo;



Stroj je opremljen nizom mikro prekidača i sigurnosnih uređaja koji se ne smiju nepropisno izmjenjivati ili uklanjati. Njihova izmjena ili uklanjanje poništava važenje jamstva i oslobađa proizvođača od svake odgovornosti. Prije korištenja stroja uvijek provjerite rade li sigurnosne naprave.

3.2 POČETNE OPERACIJE

- Za vrijeme uporabe stroja uvijek nosite otpornu radnu obuću s neprokliznom gumom i duge hlače.
- Nemojte koristiti stroj ako ste bos ili imate sandale.
- Izbjegavajte nositi lančiće, narukvice, odjeću koja leprša ili koja ima vrpce te kravate.
- Dugu kosu trebate povezati. Uvijek nosite zaštitne slušalice.
- Temeljito provjerite radno područje i uklonite sve predmete koje bi stroj mogao odbaciti ili koji mogu oštetiti rezni element i motor (kamenje, grane, komade drva, željezne žice, kosti, itd.).



POZOR: OPASNOST! Gorivo je vrlo zapaljivo.

- a. Gorivo pohranite u odgovarajuće spremnike;
- b. Za dolijevanje goriva koristite lijevak i gorivo dolijevajte samo na otvorenom. Za vrijeme dolijevanja i uopće svaku put kada rukujete gorivo ne smijete pušiti;
- c. Gorivo dolijte prije nego pokrenete motor i nemojte ga dodavati niti uklanjati čep spremnika dok motor radi ili dok je vruć;
- d. Ako gorivo iscuri, ne pokrećite motor, udaljite stroj iz područja gdje je gorivo iscurio i izbjegavajte stvarati situacije u kojima može doći do izbijanja požara sve dok gorivo i benzinski plinovi u potpunosti ne rasprši;
- e. Uvijek vratite čep spremnika za gorivo na svoje mjesto i dobro a zategnite.



Zamijenite pokvarene prigušivače.



Prije uporabe, općenito provjerite stroj te posebice obratite pozornost na rezne elemente i uvjerite se da vijci koji se na njemu nalazi nisu istrošeni ili oštećeni. Kako biste zadržali uravnoteženost stroja zamijenite rezne lemente zajedno sa oštećenim ili istrošenim vijcima. Popravke mora obaviti ovlaštenu servisni centar.



Redovito provjeravajte stanje akumulatora. Zamijenite akumulator u slučaju oštećenja njegovog plašta, poklopca, ili stezaljki.

3.3 TIJEKOM UPORABE



Nemojte pokretati motor u zatvorenim prostorima, gdje bi moglo doći do opasne koncentracije ugljičnog monoksida. Pokretanje motora se mora obaviti na otvorenom ili u dobro označenom prostoru.

Uvijek imajte na umu da su ispušni plinovi otrovni.





Stroj koristite samo na dnevnom svjetlu ili dobrom umjetnom svjetlu i u uvjetima dobre vidljivosti. Udaljite osobe, djecu i životinje iz radne zone.

 **Ako je moguće, izbjegavajte raditi u mokroj travi. Izbjegavajte raditi na kiši ili ako postoji opasnost od nepogode. Stroj ne koristite po lošem vremenu, posebice ako postoji opasnost od sevanja.**

 **Prije nego pokrenete motor, iskopčajte noževe i priključno vratilo i stavite mjenjač u "neutralni položaj".**

 **Posvetite posebnu pažnju kad se približavate preprekama koje bi mogle ograničiti vidljivost.**

 **Kad stroj parkirajte, aktivirajte parkirnu kočnicu;**

 **Stroj ne smijete koristiti na terenima s nagibom većim od 10° (17%), bez obzira na smjer vožnje.**

 **Ne zaboravite da ne postoji "siguran" nagib. Kretanje na travnatim padinama zahtjeva osobito pozornost. Kako biste izbjegli prevrtanje ili gubitak kontrole nad strojem:**

- Ne zaustavljate se i ne krećite naglo na nizbrdicama ili uzbrdicama;
- Pogon pokrenite nježno i uvijek održavajte ubačenu brzinu, posebice pri kretanju nizbrdo;
- Morate smanjiti brzinu na padinama i u uskim zavojima;
- Obratite pozornost na grbe, udubljenja i skrivene opasnosti.
- Nikada nemojte kositi u poprečnom smjeru u odnosu na nagib. Padinama se morate kretati ili uzbrdo ili nizbrdo, nikako poprečno i morate obratiti pozornost na promjene smjera. Također, gornji kotači ne smijeju naići na prepreke (kamenje, grane, korenje, i sl.) koje mogu uzrokovati bočno otklizavanje, prevrtanje ili gubitak kontrole nad strojem.

 **Prije svake promijene smjera kretanja na nagibima, smanjite brzinu i aktivirajte parking kočnicu prije nego mašinu ostavite da stoji bez nadzora.**

 **Budite vrlo oprezni u blizini hridi, jaraka ili nasipa. Stroj se može prevrnuti ako jedan kotač prođe kroz rub ili ako se rub razbije.**

 **Posebice pazite prilikom uporabe i kretanja stroja unatrag. Prije i za vrijeme kretanja unatrag gledajte iza sebe, kako biste se uvjerali da nema prepreka.**

 **Budite oprezni za vrijeme vuče tereta ili prilikom uporabe teških alata:**

- Za vučne šipke koristite samo odobrena mjesta za povezivanje;
- Ograničite opterećenja teretom na ona koja se lako mogu kontrolirati;
- Nemojte naglo skretati. Obratite pozornost prilikom kretanja unatrag;
- Kada to savjetuje priručnik, koristite protuvtebove ili tegove za kotače.

 **Za vrijeme prelaska preko ne travnatih površina kao i dok se krećete ka ili od područja gdje trebate pokositi travu, iskopčajte noževe i priključno vratilo i noževe držite u najvišem položaju.**

 **Prilikom korištenja stroja blizu ceste, pazite na promet.**

 **POZOR! Stroj nije homologiran za uporabu na javnim cestama. Smije se koristiti (sukladno Zakonom o saobraćaju) samo na privatnim površinama na kojima je zabranjen saobraćaj.**

 **Ako su štitnici oštećeni nikada ne koristite stroj.**

 **Ne stavljate ruke i noge blizu ili ispod rotirajućih dijelova. Budite uvijek podalje od izlaznog otvora.**

 **Stroj ne ostavljajte u visokoj travi s uključenim motorom da ne biste izazvali požar.**

 **Prilikom korištenja dodatne opreme nemojte nikad usmjeravati pražnjenje prema eventualno prisutnim osobama.**

 **Koristite samo dodatnu opremu koju preporučuje proizvođač stroja.**

 **Nemojte koristiti stroj ako dodatna oprema/alat nisu postavljeni na predviđena mjesta. Voženje stroja bez dodatne opreme može negativno utjecati na njegovu stabilnost.**

 **Obratite pozornost kad koristite košaru za sakupljanje trave i drugu dodatnu opremu koja može izmijeniti stabilnost stroja, posebno na kosinama.**

Nemojte mijenjati postavke motora i nemojte koristiti motor tako da ima preveliki broj obrtaja.

Nemojte dodirivati komponente motora koje se tijekom uporabe zagriju. Rizik od opekline.

Iskopčajte noževe ili priključno vratilo, stavite mjenjač u neutralni položaj, aktivirajte parking kočnicu, zaustavite motor i izvadite ključ (nakon što ste se uvjerali da su se svi pokretni dijelovi zaustavili):

- Svaki put kada ostavite stroj bez nadzora ili ostavite prazno mjesto vozača;
- Prije nego uklonite uzrok blokade i prije nego odčepite izbacivač;
- Prije nego obavite kontrolu, čišćenje ili podešavanje stroja;
- Nakon što udarite strano tijelo ili predmet. Provjerite da li na stroju ima oštećenja i obavite potrebne popravke prije ponovnog korištenja.

Iskopčajte noževe ili priključno vratilo i zaustavite motor (nakon što ste se uvjerali da su se svi pokretni dijelovi zaustavili):

- Prije dolijevanja goriva;
- Svaki put nakon što skinete i vratite vreću za prihvata trave;
- Prije podešavanja visine košenja ako to ne možete izvršiti s mjesta vozača.

Iskopčajte noževe ili priključno vratilo za vrijeme transporta i svaki put kada ih ne koristite.

Prije zaustavljanja, smanjite gas. Na kraju rada zatvorite dovod goriva sljedeći upute u priručniku.

Obratite pozornost na sklop reznih elemenata sa više od jednog sječiva jer okretanje jednog sječiva može izazvati okretanje drugih.

POZOR - U slučaju kvara ili nesreće tijekom rada, odmah ugasite motor i udaljite se od stroja kako ne bi došlo do daljnjeg oštećenja; u slučaju nesreća u kojima ste se ozlijedili vi ili druge osobe, odmah pružite prvu pomoć prikladnu situaciji i obratite se zdravstvenoj usta-

novi za potrebnu liječenje. Pažljivo uklonite eventualne ostatke koji bi mogli uzrokovati, ukoliko ostanu nezapaženi, štetu ili ozljede osoba ili životinja.



PAŽNJA - Razina buke i vibracija navedena u ovim uputama predstavlja maksimalne vrijednosti za uporabu stroja. Uporaba neuravnoteženog reznog elementa, prevelika brzina kretanja i neodržavanje stroja bitno utječu na emisiju zvuka i vibracije. Stoga je potrebno primijeniti mjere preventivne zaštite u cilju otklanjanja mogućih rizika od prevelike buke i napora od vibracija; vršite održavanje mašine, nosite zaštitu za uši, pravite pauze za vrijeme rada.

3.4 ODRŽAVANJE, SERVISIRANJE I SKLADIŠTENJE



POZOR! - Izvadite ključ i pročitajte odgovarajuće upute prije početka bilo kakvih operacija vezanih za čišćenje ili održavanje. Nosite prikladnu odjeću i zaštitne rukavice u svim situacijama u kojima postoji rizik za ruke.



POZOR! - Ne koristite stroj ako su na njemu istrošeni ili oštećeni dijelovi. Neispravni ili oštećeni dijelovi se moraju zamijeniti, ne smiju se popravljati. Koristite samo originalne rezervne dijelove: uporaba neoriginalnih rezervnih dijelova i/ili neispravno postavljenih dijelova ugrožava sigurnost stroja, može izazvati nesreće ili ozljede i oslobađa proizvođača od bilo kakvih obaveza ili odgovornosti.



Sve radnje podešavanja i održavanja koje nisu navedene u ovom priručniku moraju biti izvedene od strane ovlaštene trgovine ili specializiranog centra koji poznaje stroj te ima potrebnu opremu da bi izvelo rad korektno i sukladno tome da budu ispoštovani stupanj sigurnosti i originalni uvjeti stroja. Radnje izvede u neprimjerenim radionicama ili od strane nekvalificiranih osoba dovode do prekida svake vrste jamstva i odricanje svake odgovornosti proizvođača.

- Poslije uporabe, iskopčajte ključ i provjerite eventualnu štetu.
- Zategnite sve matice i vijke kako biste osigurali uvijek siguran rad stroja. Redovno održavanje i servisiranje je bitno za sigurnost i za održavanje razine učinkovitosti.
- Redovito provjeravajte jesu li vijci noža reznog kućišta dobro zategnuti.



Nosite zaštitne rukavice kada rukujete reznim kućištem, kada ga uklanjate ili postavljate.



Kada režno kućište naoštrite, obavite balansiranje stroja. Sve radnje vezane za režno kućište (uklanjanje, oštrenje, balansiranje, ponovna montaža i/ili zamjena) su zahtjevne i za njihovo obavljanje potrebni su specifično znanje i poseban alat; iz sigurnosnih razloga, potrebno ih je obavljati uvijek u specijaliziranom centru.

- Redovito provjeravajte rad kočnica. Važno je obavljati radnje održavanja i eventualno popraviti kočnice ako treba.
- Zamijenite naljepnice na kojima se navode upute i poruke s upozorenjima, ako su oštećene.
- Ako stroj nema mehaničkih blokada za prijevoz, opremu morate uvijek spustiti na tlo kad stroj parkirate, skladištite ili ostavljate bez nadzora.
- Stroj treba skladištiti na mjestu koje je nepristupačno djeci.



Stroj nemojte skladištiti s gorivom u spremniku u prostoru gdje bi plinovi goriva mogli doći u dodir s vatrom, iskom ili izvorom topline.

- Prije nego stroj odložite u bilo kom prostoru sačekajte da se motor prvo ohladi.
- Kako biste smanjili rizik od požara, u blizini motora, prigušivača u auspuhu (akustičnog filtra), ležišta akumulatora i prostora u kom odlažete gorivo ne ostavljajte travu, lišće ili previše masti i maziva.
- Radi smanjenja rizika od požara, redovito provjeravajte da nema propuštanja ulja i/ili goriva.
- Ako spremnik trebate isprazniti, to uradite na otvorenom i kad je motor hladan.

- Nikada ne ostavljajte ključeve u bravi ili na dohvat djece ili osoba koje nisu ovlaštene za upravljanje ovim strojem. Uvijek izvadite ključ prije nego počnete obavljati bilo kakve radnje vezane za održavanje.



POZOR! - Kiselina u akumulatoru je korozivna. U slučaju mehaničkih oštećenja ili pretjeranog punjenja, kiselina bi mogla iscuriti. Izbjegavajte udisanje kiselih para i kontakt sa bilo kojim dijelom tijela.



Udisanje kiselih para izaziva oštećenja sluznice i drugih unutarnjih organa. Obratite se pod hitno ljekaru.



POZOR! - Nemojte pretjerivati u punjenju akumulatora. Kod pretjeranog punjenja on može eksplodirati i prouzrokovati curenje kiseline.



POZOR! - Kiselina izaziva teška oštećenja alata, odjeće i drugih materijala. Dio u dodiru s kiselinom odmah isperite vodom.



Nemojte dovoditi u kratki spoj stezaljke akumulatora. Tako izazvane iskre mogu prouzročiti požar.



Obratite POZORNOST na dijelove pod tlakom (hidraulične komponente). Tekućina pod tlakom u hidrauličnom sustavu kada iscuri može prodrijeti u kožu i ozbiljno je ozlijediti. Ako do toga dođe, odmah zatražite pomoć liječnika.

3.5 PRIJEVOZ



POZOR! - Ako je potrebno stoj prevesti kamionom ili prikolicom, koristite navoz s odgovarajuće otpornosti, širine i dužine.

Za vrijeme transporta, zatvorite slavinu za gorivo (ako postoji), spustite rezne elemente ili drugu dodatnu opremu, uključite parking kočnicu i na odgovarajući način, pomoću užadi ili lanaca, osigurajte stroj za prijevozno sredstvo.

3.6 ZAŠTITA OKOLIŠA

- Zaštita okoliša mora biti važan i prioritetan aspekt prilikom uporabe stroja, u korist civilnog društva i okoliša u kome živimo. Izbjegavajte biti smetnja susjedima.
- Pažljivo slijedite lokalne propise za zbrinjavanje ambalaže, ulja goriva, filtra, oštećenih dijelova i bilo kojih dijelova koji imaju jak utjecaj na okoliš. Ovaj otpad se ne smije baciti u smeće već se mora odvojiti i odložiti u odgovarajućim centrima za prikupljanje otpada koji obavljaju reciklažu materijala.
- Pažljivo slijedite lokalne propise za odlaganje materijala poslije košenja.
- Na kraju radnog vijeka stroja, ne ostavljajte ga u okolišu već se obratite sabirnom centru u skladu sa lokalnim propisima.

4 OSIGURANJE KOSILICE

Provjerite osiguranje traktorske kosilice. Kontaktirajte vlastito osiguravajuće društvo. Potrebno je ugovoriti policu koja uključuje promet, požar, štetu i krađu.

5 MONTAŽA



Nemojte koristiti stroj dok ne provedete sve mjere iz dijela "MONTAŽA".



Otpakiranje iz ambalaže i završetak montaže moraju se provesti na ravnoj i čvrstoj površini s dovoljno prostora za kretanje stroja i za ambalažu. Pri tome uvijek koristite odgovarajući alat.

5.1 DIJELOVI ZA MONTAŽU (3)

Stroj se isporučuje sa rastavljenim sjedalom, naslonjačima, polugom za vuču i nosačima s brzim spojkama, dok je akumulator postavljen na svoje mjesto i povezan.

U ambalaži stroja nalaze se komponente za montažu (3) navedene u sljedećoj tablici:

[740 IOX; 540 IX]			
Pol.	Br.	Opis	Razmjer
A	2	Elastična utičnica	6 x 36
B	2	Ključ za uključivanje	/
C	1	Ključ za generalni prekidač	/

[740 IOX; 540 IX]			
Pol.	Br.	Opis	Razmjer
D	2	Naslonjači	/
E	4	Vijci za pričvršćivanje sjedišta	M8 x 20
F	10	Kočiči za montažu fleksibilne cijevi	/
G	4	Nasadni ključevi za pričvršćivanje sjedala	/
H	4	Rascijepljena podloška	M8
L	4	Vijak sa šestostranom glavom	M8 x 40
M	1	Mreža za prtljagu	/
N	4	Torks vijci (Za pričvršćivanje nosača za prtljagu)	M6 x 20
O	1	Prihvatna ploča za vuču	/
P	2	Matica s navojem prirubnice	M8
R	2	Nosači s mehanizmom za brzo otpuštanje radnih priključka	/

[340 IX]			
Pol.	Br.	Opis	Razmjer
A	2	Elastična utičnica	6 x 36
B	2	Ključ za uključivanje	/
C	1	Ključ za generalni prekidač	/
D	2	Naslonjači	/
M	1	Mreža za prtljagu	/
N	4	Torks vijci (Za pričvršćivanje nosača za prtljagu)	M6 x 20
O	1	Prihvatna ploča za vuču	/
P	2	Matica s navojem prirubnice	M8
Q	2	Vijak sa šestostranom glavom	M8 x 20
R	2	Nosači s mehanizmom za brzo otpuštanje radnih priključka	/
S	2	Zatik za pričvršćivanje sjedala	M8

5.2 SJEDALO



Instalirajte sjedište i slijedite upute na vedenim redoslijedom.

5.2.1 Montaža naslonjača (6)

Naslonjači i komponente potrebne za njihovu ugradnju dostavljeni su u odvojenom pakiranju koje se nalazi skupa sa strojem.

5.2.2 Montaža sjedala (5) (Mod. 740 IOX, 540 IX)

1. Na 4 klizača (5:A) nanesite malo masti.
2. Pripremite 4 vijka (M8 x 40) sa već postavljеним elastičnim podloškama i nasadnim ključevima. Pogledajte (5:B).
3. Podignite nosač sjedala (5:C) i postavite ga u vertikalni položaj.
4. Približite sjedalo nosaču i umetnite sklop (5:B) u utor (5:D) nosača.
5. Približite sjedalo nosaču i postavite ga tako da se utori vijaka za pričvršćivanje nađu na oko pola hoda klizača.
6. Umetnite i zategnite 4 vijka (5:B).
7. Blokirate vijke momentom od $20 \div 25$ Nm.



Sjedalo će se oštetiti ako vijke zategnete momentom većim od 25 Nm.

8. Povežite konektor sjedala (5:E) za konektor kablova (5:F).



Ako konektori nisu povezani, stroj neće raditi.

9. Stavite kabel u držač kabela (5:H) tako da bude stabilno postavljen.

5.2.3 Montaža sjedala (5) (Mod. 340 IX)

1. Sjedalo dolazi već sklopljeno na vlastitoj pločici.
2. Sjedalo pozicionirajte tako što ćete približiti utore na pločici sjedala onima na donjoj pločici.
3. Umetnite vijke (M8x40) u utore na nosaču sjedala i u utore na ploči sjedala.
4. Navijte sjedalo u položaj. Zatezni moment: 20 ± 25 Nm.



Sjedalo će se oštetiti ako vijke zategnete momentom većim od 25 Nm.

5.2.4 Montaža fleksibilne cijevi (7) (Mod. 740 IOX, 540 IX)

1. Pričvrstite sjedalo s 2 vijka (7:B).
2. Postavite fleksibilnu cijev (7:A).
3. Pričvrstite sjedalo s 10 kočica (7:C).

5.2.5 Montaža mreže za prtljagu (8)

Mrežu za prtljagu (8:B) montirajte na naslon sjedala (8:A) pomoću 4 vijka (8:C).

5.3 PRAVLJAČ (8)

1. Umetnite naglavak (9:A) na stup volana 10:A do kraja.
2. Poravnajte utore naglavka s utorima stupa.
3. Nakon što poravnate utore (9:C), ubacite dvije utičnice (9:D).

5.4 PRIHVATNA PLOČA ZA VUČU (10)

Montirajte prihvatnu ploču za vuču (10:A) na stražnji dio stroja.

Koristite vijke i matice (10:B, 10:C).

Zatezni moment: 22 Nm.

5.5 SPOJ ZA BRZO OTPUŠTANJE (1:P)

Brze spojke i upute za njihovo postavljanje dostavljeni su u odvojenom pakiranju unutar kutije u kojoj se nalazi stroj.

Postavite brze spojke na prednje poluosovine stroja.

5.6 PUNJENJE AKUMULATORA



Prije prve uporabe stroja napunite akumulator do kraja.



Za postupke koje treba izvesti da biste napunili akumulator vidite 9.8.

5.7 TLAK GUMA

Više informacije koje se odnose na tlak guma se nalaze u paragrafu "2.10 TABLICA TEHNIČKIH PODATAKA"

5.8 DODATNA OPREMA

Za montiranje dodatne opreme vidite odvojeni vodič za montažu koji se dostavlja zajedno sa svakim dijelom dodatne opreme.



Za primjenu odgovarajuće dodatne opreme obratite se ovlaštenom servisu.



Napomena: U ovom slučaju rezni elementi se smatraju dijelom dodatne opreme.

6 KOMANDE I KONTROLNI INSTRUMENTI

6.1 HAUBA MOTORA (11)

Poklopac motora se otvara kako se navodi u nastavku.

1. Okrenite za 90° stupnjeva dva vijka (11:A)
2. Povucite prema gore ručku (11:B) i u isto vrijeme pažljivo podignite haubu (11:C).
3. Da biste ju zatvorili izvršite, ako je potrebno, mali pritisak sve dok se ručka (11:B) ne zakači. Okrenite za 90° stupnjeva dva vijka (11:A).

 **Zabranjeno je pokrenuti motor kada je poklopac otvoren.**

6.2 GENERALNI PREKIDAČ NA KLJUČ (12)

Električno napajanje se uključuje putem ključa (12:A). Nalazi se ispod haube motora (1:H), te je, da biste pristupili generalnom prekidaču, potrebno podići haubu (pogledajte 6.1).



Umetnite ključ (12:A) u generalni prekidač, pritisnite ga i okrenite u smjeru kretanja kazaljki na satu kako biste uključili napajanje električnog sustava. Električno napajanje isključite okretanjem ključa u smjeru suprotnom od kretanja kazaljki na satu.



 **Ključ možete izvaditi samo ako ste ga okrenuli u smjeru suprotnom od kretanja kazaljki na satu.**

6.3 PAPUČICA ZA PARKING KOČNICU (13:A)

 **Nemojte nikad pritisnuti papučicu za vrijeme vožnje. Postoji rizik od pregrijavanja prijenosa.**

Papučica (13:A) može zauzeti tri položaja koji slijede.

 *  Otpuštena. Pogon je uključen. Parkirna kočnica nije aktivirana.

 *  Potpuno pritisnuta. Prednji pogon je isključen. Parkirna kočnica je potpuno aktivirana, ali nije blokirana. Ovaj položaj se koristi i kao kočnica za hitni slučaj.

6.4 RUČICA ZA BLOKIRANJE PARKIRNE KOČNICE (13:B)

 Zaustavljač blokira papučicu "spojke-kočnice" u potpuno pritisnutom položaju. Ova funkcija služi za blokiranje stroja na kosinama, za vrijeme prijevoza itd., kad je motor zaustavljen.

Blokiranje:

1. Pritisnite papučicu do kraja (13:A).
2. Pomaknite zaustavljač (13:B) na desno.
3. Otpustite papučicu (13:A).
4. Otpustite zaustavljač (13:B).

Deblokiranje:

1. Pritisnite i otpustite papučicu (13:A).

6.5 PAPUČICA ZA KRETANJE (13:C)

Papučica određuje prijenosni omjer između motora i pogonskih kotača (= brzina).

Kad otpustite papučicu, radna kočnica je aktivirana.



- Ako papučicu pritisnete prema naprijed – stroj napreduje.
- Kad na papučici nema opterećenja – stroj je zaustavljen.
- Ako papučicu pritisnete prema natrag – stroj se kreće unatrag.

Ako smanjite pritisak na papučicu – stroj koči.

U gornjem dijelu papučice postoji pločica za podešavanje, radi prilagođavanja stopalu vozača.



Ako prilikom otpuštanja papučice stroj ne koči kako je predviđeno, koristite lijevu papučicu (13:A) kao kočnicu za hitni slučaj.

6.6 UPRAVLJAČ (13:E)

Visina upravljača je neograničeno podesiva.

Odvijte gumb za podešavanje (13:D) na upravljaču kako biste ga podigli ili spustili u željeni položaj. Zategnite.



Nemojte podešavati upravljač za vrijeme vožnje.



Nemojte nikad okretati upravljač dok je stroj zaustavljen sa spuštenim radnim priključkom. Postoji rizik od nepravilnih opterećenja servo upravljača i dijelova upravljača.

6.7 RUČICA ZA GAS (PAPUČICA GASA) (14:A) (Mod. B&S Vanguard)

Ručica za podešavanje režima motora.



Puni gas – koristite uvijek za vrijeme korištenja stroja.



Minimum.

6.8 KOMANDA CHOKE - ZA UKLJUČIVANJE S HLADNIM MOTOROM (14:B)

Koristi se prilikom uključivanja kada je motor hladan. Ova komanda može biti u dva položaja:



1. Komanda potpuno izvana - funkcija choke je uključena. (za uključivanje s hladnim motorom).

2. Komanda pritisnuta prema unutra - funkcija choke je isključena. (normalan rad i uključivanje s vrućim motorom.)



Kada je motor vruć, nemojte koristiti funkciju choke.

6.9 PREKIDAČ ZA UKLJUČIVANJE NA KLJUČ (14:C)



Ključ služi da omogući / onemogući uključivanje stroja.

- Umetnite ključ (14:C) i postavite ga u položaj "I" (KRETANJE) da biste omogućili uključivanje stroja. Sve lampice na ekranu i zvučni signal će se uključiti na trenutak. Na ekranu će ostati uključena samo funkcija "brojača", lampica za ulje (koja se automatski isključuje nakon pokretanja motora) i eventualno lampica za parking kočnicu ako je ona aktivirana. Također biti će uključena i lampica sjedala ako vozač ne sjedi.
- Postavite ključ u položaj "O" da biste onemogućili uključivanje stroja.



Ključ se može izvaditi samo kada je u položaju "O".



Kada je korisnik odsutan, a ključ se nalazi u položaju "I", poslije 30 sekundi se uključuje kontinuirani zvučni signal. Zvučni signal ostaje upaljen sve dok se korisnik ne vrati do stroja ili dok se stroj ne isključi.

6.10 ZASLON I TIPKA MODE (REŽIM RADA) NA UPRAVLJAČKOJ PLOČI (14:D; 15)



Tipka MODE (REŽIM RADA) (14:E). S tipkom MODE možete odabrati svjetla koja odgovaraju različitim funkcijama koje su: brojač, prostorna temperatura, obrtaji motora, akumulator. Također je moguće uključiti far tako što ćete isključiti senzor za mrak.

- Kratko pritisnite i otpustite tipku kako biste u nizu uključili svjetla na ekranu koji odgovaraju različitim funkcijama.

Znamenke na alfanumeričkom prikazu ukazuju na podatke vezane za odabranu ikonu, zadnji broj je rezerviran za jedinicu mjere.

- Pritisnite više od 1 sekunde da biste ručno uključili ili isključili far.



Automatsko upravljanje farom se automatski obnavlja prilikom svakog uključivanja stroja.

Znamenke (15:A) Dio zaslona na kome su prikazani alfanumerički podaci vezani za različite funkcije.



Brojač (15:B). Ove znamenke pokazuju sate provedene u vožnji. Prikazani podatak je iskazan u satima i desetim dijelovima sata. Funkcija je aktivna samo kada je motor u pokretu. Mjerna jedinica je praćena slovom H.



Prostorna temperatura (15:C) Ove znamenke prikazuju prostornu temperaturu. Mjerna jedinica je praćena slovom C.



Brojač okreta motora (15:D): Znamenke prikazuju broj obrtaja motora. Ako trepte, znači da režim motora, s uključenim priključnim vratilom, nije optimalan (obrtaji su iznad 2500 rpm). Pritisnite papučicu za gas do kraja.



Servisiranje (15:E). Prikazuje obavijesti vezane za održavanje i servisiranje. Znamenke na prikazu počinju treptati kada stroj dođe do granice kada trebate obaviti održavanje.

Treptanje traje dvije minute i ima prednost u odnosu na ostale funkcije zaslona. U ovoj fazi, upotreba tipke MODE nije moguća.

Kada dođe do 99999 sati, brojač ponovno kreće od nule. Poslije 999 sati, izostavljaju se minuti.



Akumulator (15:F). Ove znamenke prikazuju napon u akumulatoru.



Priključno vratilo (15:G). Upaljeno svjetlo označava da je priključno vratilo uključeno.



12V ON/OFF (15:H). Upaljeno svjetlo označava da je zadnju radni priključak uključen.



Far (15:I). Svjetlo ukazuje da je far, za čije upravljanje je obično zadužen senzor za



mrak, uključen.

Maksimalni nagib (15:L). Svjetlo počinje treptati ako nagib stroja pređe granicu od 10°.



U slučaju da je senzor u kvaru, prikazuje se poruka "TILT FAULT" (KVAR SENZORA ZA PREVRTANJE).



Papučica za parking kočnicu (15:M). Upaljeno svjetlo označava da je parking kočnica ubačena.



Sjedalo (15:N). Upaljeno svjetlo označava da je vozač ne sjedi za sjedalom.



Ulje (15:P). Upaljeno svjetlo za vrijeme rada stroja ukazuje na nedostatak ulja.

6.11 KOMANDA ZA SVJETLA I ZA STRAŽNJI RADNI PRIKLJUČAK (14:D; 15) (Mod. 340 IX)



Tipka za Far /12V (14:E). Pritiskom na tipku za Far /12V uključuje se far i aktivira se stražnji radni priključak.



Kada se uključi ova komanda, oko tipke se uključuje led svjetlo.

- Pritisnite na kratko i otpustite da biste ručno uključili ili isključili far. Ako je ova komanda aktivirana, iznad tipke se uključuje led svjetlo.
- Pritisnite više od 1 sekunde da biste uključili ili isključili stražnji radni priključak. Ako je ova komanda aktivirana, ispod tipke se uključuje led svjetlo.

6.12 ZASLON BROJAČA (14:D; 15) (Mod. 340 X)



Zaslon brojača (15:B). Ove znamenke pokazuju sate provedene u vožnji. Prikazani podatak je iskazan u satima i desetim dijelovima sata. Funkcija je aktivna samo kada je motor u pokretu. Mjerna jedinica je praćena slovom H..

Kada dođe do 9999 sati, brojač ponovno kreće od nule. Poslije 999 sati, izostavljaju se minuti.

6.13 PRIKLJUČNO VRATILLO (14:F)



Prekidač za uključivanje / isključenje priključnog vratila (14:F). Za uključivanje / isključenje priključnog vratila pritisnite prekidač.

6.14 PODEŠAVANJE VISINE KOŠENJA (14:G)

Stroj ima dvije tipke za podešavanje visine rezanja za vrijeme košenja:



Pritisnite za povećanje visine rezanja.



Pritisnite za smanjenje visine rezanja.

Rezno kućište se spaja za priključno vratilo (16:A).

6.15 KOMANDA ZA PODEŠAVANJE STRAŽNJEG RADNOG PRIKLJUČKA (14:H, 14:I)

Stroj je opremljen komandom za električno podešavanje stražnjeg radnog priključka (dodatna oprema po narudžbi).

Priključak (17:B) (po narudžbi) za povezivanje radnog priključka se nalazi na zadnjoj desnoj strani stroja.



Tipka omogućava podizanje ili spuštanje stražnjeg radnog priključka.



6.16 KOMANDA ZA STRAŽNJI RADNI PRIKLJUČAK (14:L)

Stroj je namijenjen za korištenje električnog stražnjeg radnog priključka.

Priključak (17:A) za povezivanje radnog priključka se nalazi na zadnjoj desnoj strani stroja.



Koristite ovu tipku za uključivanje / isključivanje električne energije radnog priključka.

Informacije u vezi sa snagom radnog priključka se nalaze u "0 TABLICI S TEHNIČKIM PODACIMA".



Koristite isključivo dodatnu opremu odobrenu od strane tvrtke STIGA SpA.

6.17 HIDRAULIČNI PODIZAČ RADNIH PRIKLJUČAKA (1:G)

Hidraulični podizač radnih priključaka je aktiviran samo kad motor radi i papučica (13:A) je otpuštena. Upravljanje podizačem radnih priključaka vrši se ručicom (14:M).

Ručica se može staviti u sljedeće četiri pozicije:



Plutajući položaj. Pomaknite ručicu u položaj prema naprijed, gdje će se blokirati. U tom trenutku će se radni priključak spustiti, dolazeći u plutajući položaj. U tom položaju je radni priključak

oslonjen na tlo i vršeci isti tlak je u mogućnosti pratiti profil terena. Prilikom izvođenja radova koristite plutajući položaj.



Spuštanje. Radni priključak se može spustiti, bez obzira na njegovu težinu.



Položaj mirovanja (centralni). Nakon podizanja ili spuštanja, ručica se vraća u položaj mirovanja. Radni priključak zadržava položaj posljednje izvršene naredbe.



Podizanje. Pomaknite ručicu mjenjača u najstražnji položaj, sve dok priključak nije došao u najviši položaj (transportni položaj). Zatim otpustite ručicu: priključak ostaje blokiran u transportnom položaju.

6.18 RUČKE ZA KOMANDU HIDRAULIČNIM PRIKLJUČCIMA (14:O; 14:N) (Mod. 740 IOX)

Za aktiviranje radnog priključka, postupite na način naveden u nastavku:

Dvije ručke (14:O; 14:N) upravljaju hidrauličnim priključcima (18:A; 18:B) koji se nalaze na prednjoj lijevoj strani.

Za pristup priključcima skinite zaštitni poklopac (18:C) koji je fiksiran jednim vijkom.

Povežite hidraulične cijevi radnog priključka na jedan par priključaka: na AUX1 ili AUX2 (18).

Obije ručke mogu zauzeti tri položaja:

Položaj Naprijed / Unatrag: pokretanjem ručke u jednom od ovih pravaca priključeni radni priključak se pomjera u predviđenom smjeru (pogledajte upute koji dolaze uz radni priključak).

Srednji položaj: položaj za odmor.

Za aktiviranje radnog priključka, postupite na način naveden u nastavku:

- Ručku gurnite prema naprijed /natrag koliko je potrebno da bi se radni priključak pokrenuo u željenom smjeru.
- Ručku otpustite za blokadu radnog priključka u izabranom položaju, ručka se automatski vraća u položaj za odmor.

6.19 POLUGA ZA UBACIVANJE / IZBACIVANJE BRZINE (19)

Ručica koja deaktivira varijabilni prijenos.



Ručica za ubacivanje/izbacivanje brzine se ne smije nikad nalaziti između vanjskog i unutarnjeg položaja. U tom stanju prijenos će se pregrijati i oštetiti.

Ručice omogućuju ručno pomicanje stroja (vučenjem ili tiskanjem), bez stavljanja u pokret.

Dva položaja su:



1. Pogon ubačen = ručica u vanjskom položaju. Za normalnu uporabu, blokiranje ručice u ovom položaju je označava klikom.

2. Pogon izbačen = poluga je prema unutra. Stroj se može ručno pomicati.

Stroj se ne smije vući na velike udaljenosti ili velikim brzinama. Prijenos bi se mogao oštetiti.



Nemojte pokretati stroj ako je prednja ručica u vanjskom položaju. Postoji rizik od oštećenja i propuštanja ulja u prednjoj osovinu.

6.20 PODEŠAVANJE SJEDALA (20)



Sjedalo se može podesiti prema naprijed i prema natrag, kako se navodi u nastavku:

1. Pomaknite upravljačku ručicu (20:A) prema gore.
2. Podesite sjedalo u željeni položaj.
3. Otpustite upravljačku ručicu (20:A) kako bi se sjedalo blokiralo.

Pomoću odgovarajuće ručice (20:B) [740 IOX / 540 IX] moguće je podesiti krutost suspenzije.

- Ručicu okrenite u smjeru kazaljki na satu za krucije suspenzije.
- Ručicu okrenite u smjeru suprotnom kazaljka na satu za mekše suspenzije.



Okrećite ručicu sve dok ne podesite željenu udobnost.

Sjedalo ima sigurnosni prekidač koji je spojen na sigurnosni sustav stroja.

To znači da kad na sjedalu nema nikoga nije moguće pokrenuti stroj. (pogledajte 7.8.2).

6.21 SPOJ NA BRZO OTPUŠTANJE



Brze spojke omogućavaju lakši i brži prijelaz s jednog radnog priključka na drugi.

Nosači za brzo oslobađanje omogućuju

lako pomicanje reznih elemenata između dva položaja, odnosno:

- Normalni položaj, s potpuno zategnutim remenom.
- Položaj pomeren za 4 cm unatrag u odnosu na onaj normalan, s olabavljenim remenom na način da se rezni elementi više približe osnovnom stroju.

Budući da remen oslobađa uređaj za zatezanje, nosači za brzo oslobađanje olakšavaju zamijenu remena i reznih elemenata, čime također olakšavaju prelazak iz položaja za pranje u radni položaj.

Popuštanje zategnutosti lanca (21)

 Pročitajte također korisničke upute koje su dostavljane zajedno sa radnim priključkom i sa brzom spojkom.

1. S obje strane izvadite zatičke i klinove za blokiranje (21:C).
2. Otvorite brze spojke tako da petom pritisnete stražnje dijelove (21:A).

 Kad se brze spojke otvore, krakovi radnog priključka su slobodni i značajno nisu čvrsto fiksirani na kuku.

 Radi bilo kakvog zahvata podešavanja ili održavanja položite ponovo krakove na spojke i ponovo ih zatvorite.

3. Izvršite potreban korektivni zahvat, kao na primjer:
 - Otključajte remen.
 - Zamijenite dodatnu opremu tako što otključajte krakove (22).

Zatezanje remena (21, 22)

Zategnite prvo jednu, zatim drugu stranu, pridržavajući se uputa koje se navode u nastavku.

 Ručicu nemojte okretati rukama. Postoji rizik od prignječenja.

1. Stavite jedno stopalo na ručicu (22:A) i oprezno je okrenite za pola okretaja prema naprijed.
2. Instalirajte rascijepku ili klin za blokiranje (21:C).
3. Ponovite radnju s druge strane.

7 POKRETANJE I HOD

7.1 MJERE PREDOSTROŽNOSTI ZA UPORABU

 Uvijek provjerite da li je razina ulja u motoru ispravna. To je naročito važno prilikom rada na kosinama (vidite 7.6). Kad stroj parkirate, aktivirajte parkirnu kočnicu;

 Ako se krećete maksimalnom brzinom, nemojte nikad potpuno okretati upravljač. Stroj bi se mogao prevrnuti.



Držite ruke i stopala daleko od spojnog zgloba upravljača i od nosača sjedala. Postoji rizik od prignječenja.

7.2 KOMBINIRANA UPORABA DODATNOG PRIBORA (24)



Za kombiniranu uporabu dodatnog pribora pogledajte "TABLICU ZA PRAVILNO KOMBINIRANJE DODATNOG PRIBORA" u odjeljku "0 TABLICA S TEHNIČKIM PODACIMA"

7.3 DOLIJEVANJE GORIVA



Koristite samo bezolovni benzin. Nemojte miješati benzin s uljem.

Informacije vezane za kapacitet spremnika se nalaze u paragrafu "0 TABLICA TEHNIČKIH PODATAKA" Prozirni spremnik omogućuje lako provjeravanje razine.



NAPOMENA! Benzin je kvarljiv i ne smije ostati u spremniku dulje od 30 dana.

Možete koristiti i ekološka goriva poput alkilnog benzina. Sastav ovog benzina manje utječe na osobe i na okoliš.

Nisu poznati negativni efekti vezani za korištenje istog. Međutim, na tržištu je moguće naći alkilni benzin za koji nije moguće dati jasne smjernice u pogledu njegove uporabe.

Za dodatne informacije pogledajte upute i podatke koje daje proizvođač alkilnoga benzina.

Nemojte potpuno puniti spremnik benzina.

Ostavite malo prostora pri vrhu spremnika (koji odgovara barem jednom cijelom naglavku za punjenje + 1 - 2 cm) tako da bi benzin mogao slobodno expandirati, bez curenja, kad se zagrije.



Kod uporabe stroja kojoj slijedi dulji period skladištenja: (na primjer zimska doba), napunite spremnik dovoljnom količinom goriva da bi se benzin mogao završiti ovaj posljednji posao.

Zapravo, prije skladištenja stroja morate potpuno isprazniti spremnik goriva (vidjeti 10).

7.4 POKLOPAC (HAUBA) MOTORA (10)



Za pristup motoru i generalnom prekidaču pogledajte odjeljak 6.1.

7.5 ZAŠTITA MOTORA (30)

Za skidanje zaštite motora morate prvo otvoriti haubu.

7.5.1 Skidanje zaštite motora

1. Odvijte 8 vijaka (30:A).
2. Skinite poklopac sa spremnika za benzin.
3. Skinite zaštitu motora (30:B).
4. Vratite poklopac na spremnik.
5. Obavite potrebne operacije.

7.5.2 Montiranje zaštite motora

1. Skinite ponovno poklopac sa spremnika za benzin.
2. Postavite zaštitu motora (30:B).
3. Vratite poklopac na spremnik.
4. Zategnite 8 vijaka.

7.6 KONTROLA RAZINE ULJA U MOTORU (25)

U trenutku isporuke stroja je motor napunjen uljem



Prije stavljanja stroja u pokret provjerite razinu ulja u motoru.



Zbog kontrole/ dolijevanja motornog ulja vidjeti 9.6.1.

7.7 KONTROLA RAZINE ULJA U MJENJAČU



Zbog kontrole/ dolijevanja ulja u mjenjaču vidjeti 9.7.1.

7.8 SIGURNOSNE KONTROLE

U trenutku isprobavanja stroja provjerite odgovaraju li rezultati sigurnosnih kontrola onom što je navedeno u sljedećim tablicama.



Prije uporabe uvijek izvršite sigurnosne kontrole.



Ako bilo koji rezultat odstupa od onoga što se navodi u sljedećim tablicama, ne smijete koristiti stroj! Dostavite stroj servisnom centru radi relevantne kontrole i popravke.

7.8.1 Opća sigurnosna kontrola

Predmet	Rezultat
Sustav goriva i spojevi	Nema nikakvog propuštanja.
Električni kabeli	Izolacija je potpuno cjelovita. Nema nikakvog mehaničkog oštećenja.

Predmet	Rezultat
Ispušni sustav	Nema nikakvog propuštanja u spojnim točkama. Svi vijci su zategnuti.
Krug ulja	Nema nikakvog propuštanja. Nema nikakvog oštećenja.
Pokretati stroj prema naprijed/ prema natrag i otpustiti papučicu za servisno kočenje - vuču.	Stroj će se zaustaviti.
Probna vožnja	Nema nikakve nepravilne vibracije. Nema nikakvih abnormalnih zvukova.

7.8.2 Električna sigurnosna kontrola

Stanje	Postupak	Rezultat
Vozač ne sjedi. Parkirna kočnica uključena.	Probajte uključiti motor.	Motor se ne uključuje. Na zaslonu (ako postoji) se pojavljuje poruka "SIT DOWN" (SJEDNITE)
Vozač sjedi. Parkirna kočnica isključena.	Probajte uključiti motor.	Motor se ne uključuje. Na zaslonu (ako postoji) se pojavljuje poruka "PRESS BRAKE" (PRITISNITE KOČNICU)
Vozač sjedi. Parkirna kočnica uključena.	Probajte uključiti motor.	Motor će se upaliti.
Motor je uključen, režno kućište je isključeno, parkirna kočnica je uključena	Vozač napusti mjesto.	Motor ostaje upaljen.
Motor je uključen, režno kućište je isključeno, parkirna kočnica je isključena	Vozač napusti mjesto.	Motor se isključuje.

Motor je uključen, rezo kućište je uključeno, parkirna kočnica je isključena	Vozač napusti mjesto.	Motor se isključuje.
Motor je uključen, rezo kućište je uključeno, parkirna kočnica je uključena	Vozač napusti mjesto.	Motor se isključuje.

7.9 POKRETANJE / HOD

 **Kada koristite stroj, poklopac motora mora biti zatvoren i zaključan.**

 **Za vrijeme korištenja stroja koristite uvijek puni gas.**

1. Otvorite slavinu benzina (24:B).
2. Ubacite ključ u glavni prekidač (12:A).
3. Ubacite ručicu mjenjača (19) - (u vanjskom položaju).
4. Ubacite ključ u prekidač za paljenje (14:C).
5. Nemojte držati nogu na papučici gasa (13:C).

Pokretanje hladnog motora

1. Uključite parking kočnicu (13:A).
2. Postavite gas na pun gas (14:A).
3. Potpuno povucite ka vani choke komandu (14:B).
4. Ključ za paljenje okrenite u položaj "I" i pritisnite tipku START (14:P).

 **Prije početka rada na stroju sačekajte nekoliko minuta kako bi se ulje u prijenosu zagrijalo.**

 **Prilikom uporabe na niskim temperaturama zagrijte stroj tako da se zagriju temperatura hidrauličkog ulja i prijenos. U suprotnom bi se prijenos mogao oštetiti.**

Pokretanje sa toplim motorom.

1. Uključite parking kočnicu (13:A).
2. Postavite gas na pun gas (14:A).
3. Komanda choke (14:B) mora biti u potpunosti spuštena.
4. Ključ za paljenje okrenite u položaj "I" i pritisnite tipku START (14:P).

 **Za dalji postupak slijedite upute navedene u paragrafu 7.9.1.**

7.9.1 Hod

Za upravljanje strojem postupite kako se navodi u nastavku:

- Pritisnite papučicu do kraja (13:A) i pustite ju.
- Za pokretanje stroja aktivirajte papučicu (13:C).
- Dovedite stroj u radnu zonu.
- U slučaju da su postavljeni prednji radni priključci, aktivirajte priključno vratilo (14:F).
- Počnite sa radom.

7.10 ZAUSTAVLJANJE

Za zaustavljanje stroja postupajte kako se navodi u nastavku:

- Pritisnite do kraja papučicu parking kočnice (13:A).
- Povucite ručku (13:B) prema gore.
- Otpustite papučicu (13:A).
- Pustite da motor radi na minimumu jednu ili dvije minute.
- Pritisnite tipku STOP (14:P) da biste ugasili stroj.
- Okrenite ključ prekidača za paljenje (14:C) u položaj "0" i izvadite ga.
- Zatvorite ventil benzina. Ova naznaka je naročito važna ako stroj treba prevoziti na prikolici ili sličnom.
- Izvadite ključ iz generalnog prekidača.

 **Ako se morate udaljiti od stroja, izvadite ključ iz prekidača za paljenje (14:C) i ključ iz generalnog prekidača (12:A).**

 **Odmah nakon gašenja, motor bi mogao biti vrlo vruć. Nemojte dodirivati prigušivač, motor ili krilca za hlađenje. Postoji rizik od opeklina.**

7.11 ČIŠĆENJE

 **Radi smanjenja rizika od požara, uvjerite se da na motoru, prigušivaču, akumulatoru i spremniku goriva nema trave, lišća i ulja.**

Radi smanjenja rizika od požara, redovito provjeravajte da nema propuštanja ulja i/ili goriva.

 **Nemojte nikad koristiti vodu pod visokim tlakom. Mogla bi oštetiti brtve vratila, električne komponente i hidraulične ventile.**

Uvijek očistite stroj nakon uporabe. Kod čišćenja, slijedite upute u nastavku:

- Ne prskajte vodu direktno na motor.
- Motor očistite s četkom i / ili komprimiranim zrakom.
- Očistite usis zraka hlađenja motora.
- Poslije čišćenja vodom, pokrenite stroj i eventualne rezne elemente kako biste uklonili vodu koja bi u suprotnom mogla ući u ležajeve i uzrokovati oštećenja.

8 UPORABA RADNOG PRIKLJUČKA



Provjerite dali nema u travi za košenje stranih tijela, kao kamenje, i slično.

8.1 VISINA KOŠENJA

Najbolje rezultate ćete postići ako pokosite trećinu visine trave. Vidi sl. 23.

Ako je trava visoka i treba je znatno pokositi, prođite dva puta koristeći dvije različite visine košenja.

Nemojte koristiti minimalnu visinu košenja ako je površina neravna.

Rezni elementi bi se mogli oštetiti udarajući o površinu i otkopati gornji dio travnjaka.

8.2 SAVJETI ZA KOŠENJE

Radi postizanja odličnih rezultata košenja, slijedite naznake koje se navode u nastavku.

- Često kosite travu.
- Pustite da motor radi pri punom broju okretaja.
- Trava ne smije biti mokra.
- Koristite naoštrene rezne elemente.
- Pazite da je donji dio reznih elemenata uvijek čist.

9 ODRŽAVANJE

9.1 PROGRAM SERVISIRANJA

Da bi vam stroj uvijek bio u dobrom stanju što se tiče pouzdanosti, sigurnosti rada i utjecaja na okoliš, uvijek se pridržavajte programa servisiranja **STIGA SpA**.

Točke zahvata iz ovog programa ilustrirane su u priloženom priručniku za održavanje **STIGA SpA**.

Osnovna kontrola mora biti uvijek izvedena od strane ovlaštene radionice.

Prva kontrola i Srednja kontrola moraju biti izvedene sa strane ovlaštene radionice, ali mogu biti i na teret korisnika.

Postupci su navedeni u Knjižici stroja i izloženi su u poglavlju "7 POKRETANJE I HOD", a osim toga i u nastavku.

Kontrole izvršene sa strane ovlaštene radionice garantiraju profesionalni rad i uporabu originalnih rezervnih dijelova.

U Knjižicu stroja se stavlja otisak žiga prilikom svake Osnovne kontrole i svake Srednje kontrole izvršene sa strane ovlaštene radionice. Knjižica stroja sa tim otiscima žiga povećava vrijednost stroja prilikom prodaje istog iz druge ruke.

9.2 PRIPREMA



Uvijek aktivirajte parkirnu kočnicu kako biste spriječili pomicanje stroja.



Ugasite motor.



Izbjegnite slučajna pokretanja motora tako da odspojite kabele svjećica i izvadite ključ za paljenje.



Za vrijeme kada trebate obaviti ovu operaciju, pogledajte poglavlje 13.

9.3 TABLICA S PLANOM ODRŽAVANJA



Pogledajte poglavlje "13 TABLICA S PLANOM ODRŽAVANJA". Tablica ima za cilj pomoći vam prilikom održavanja učinkovitosti i sigurnosti vašeg stroja. U njoj su navedene glavne intervencije i vrijeme kada ih treba obaviti. Izvršite odgovarajući postupak prema prvom roku koji nastupi.

9.4 TLAK GUMA

Podesite tlak guma u skladu sa podacima navedenim u paragrafu "0 TABLICA TEHNIČKIH PODATAKA".

9.5 DOLIJEVANJE / ZAMJENA ULJA U MOTORU



Informacije potrebne za ovaj tip održavanja potražite u priručniku motora dostavljenog zajedno sa strojem.



Provjerite razinu ulja prije svake uporabe. Stroj se mora nalaziti na ravnom prilikom kontrole.



Razina ulja ne smije nikad prijeći oznaku "FULL". Motor bi se pregrijao. Ako razina ulja prijelazi oznaku "FULL", treba isprazniti sve do dostizanja ispravne razine.



Ulje zamijenite češće ako motor treba raditi u teškim uvjetima ili na vrlo visokoj okolnoj temperaturi.

9.5.1 Kontrola / dolijevanje (26) (Mod. Honda GXV 630; 660; 690)



Očistite oko šipke. Odvijte je i izvucite. Očistite šipku.

Potpuno uvucite šipku i navijte je na mjesto.

Odvijte i ponovno izvucite šipku. Provjerite razinu ulja.

Nadolijte ako je razina manja od oznake "FULL" (PUN) (21; 22).

9.5.2 Kontrola / dolijevanje (29; 27) (Mod. B&S 8270; B&S VANGUARD 18HP)



Očistite oko šipke. Odvijte je i izvucite. Očistite šipku.

Potpuno uvucite šipku i navijte je na mjesto.

Odvijte i ponovno izvucite šipku. Provjerite razinu ulja.

Nadolijte ako je razina manja od oznake "FULL" (PUN) (29; 27).

9.6 PROVJERA / DOLIJEVANJE ULJA MJENJAČA



Informacije o količini ulja se nalaze u paragrafu "0 TABLICA TEHNIČKIH PODATAKA"

9.6.1 Kontrola / dolijevanje (25)

1. Parkirajte stroj na ravnoj površini.
2. Provjerite razinu ulja u spremniku. (25:A). Razina mora biti na crti.
3. Nadolijte ako treba.

9.7 REMENSKI PRIJENOSI

Provjerite je li svo remenje potpuno cjelovito.

9.8 AKUMULATOR

Da biste vidjeli tip akumulatora koji je montiran na stroju pogledajte "0 TABLICA S TEHNIČKIM PODACIMA"



POZOR! Kiselina koja se nalazi u akumulatoru je korozivna i kontakt sa njom nanosi štetu.

Pažljivo rukujte sa akumulatorom i posvetite naročitu pažnju tome da ne iscuri.



Ako kiselina dođe u dodir s očima ili s kožom, može prouzročiti ozbiljne ozljede. Ako bilo koji dio tijela dođe u dodir s kiselinom, odmah isperite obilatom količinom vode i što prije se obratite liječniku.

Nemojte nikad kontrolirati ili dolijevati tekućinu akumulatora.

Jedini potrebni zahvat održavanja je punjenje akumulatora, na primjer poslije duljeg perioda skladištenja.

Akumulator možete napuniti:

- putem motora
- putem punjača.

9.8.1 Punjenje putem motora

Ovaj način je moguć samo ako je akumulator barem malo pun da bi se omogućilo stavljanje stroja u pogon.

- U slučaju novoga akumulatora spojiti kabele sa akumulatorom.
- Odvesti stroj na otvoreno.
- Stavite u pokret slijedeći upute u ovom korisničkom priručniku.
- Pustite motor da radi neprekidno 45 minuta (vrijeme potrebno za potpuno punjenje akumulatora)
- Ugasite motor.

9.8.2 Punjenje putem punjača akumulatora



Koristiti punjač akumulatora stalnog napona. U slučaju uporabe standardnog punjača akumulatora, akumulator bi se mogao oštetiti.

Više informacija možete dobiti kod vašeg pouzdanog prodavača.



Prije nego što spojite punjač aku-

mulatora, odspojite akumulator od električnog sustava.

9.8.3 Demontaža/montaža

Baterija se nalazi iza poklopca baterije (30:C).

Kako biste pristupili akumulatoru, postupite kako se navodi u nastavku:

1. Zatvorite slavinu benzina (24:B).
2. Izvadite ključ iz generalnog prekidača (pogledajte 6.2).
3. Odvijte 3 vijka (31:A).
4. Uklonite poklopac baterije (31:B) podizanjem prema gore.
5. Skinite držač koja blokira akumulator (31:D) tako što ćete odvijti dva vijka (31:E).
6. Djelomično izvucite akumulator (31:C) sa svog mjesta.
7. Iskopčajte crni kabel (= minus).
8. Iskopčajte crveni kabel (= plus).
9. Zamijenite prazan akumulator.
10. Prvo spojite crveni kabel na pozitivnu stezaljku akumulatora (+).
11. Gurnite nov akumulator na njegovo mjesto.



Pozor: dok gurate akumulator, pratite crveni kabel da biste spriječili da se zaglavi: ako bi se kabel zaglavio, ne biste mogli ispravno postaviti nov akumulator na njegovo mjesto.

12. Zatim spojite crni kabel na negativnu stezaljku akumulatora (-).
13. Ponovno postavite držač koja blokira bateriju tako što ćete zategnuti dva vijka (31:E).
14. Ponovno postavite poklopac baterije (31:B).
15. Zategnite 3 vijka. (31:A).
16. Umetnite ključ u generalni prekidač (samo ako namjeravate koristiti stroj).
17. Ponovno otvorite slavinu za benzin (samo ako namjeravate koristiti stroj).



Ako kabele odspajate/spajate obrnutim redoslijedom, moglo bi doći do kratkog spoja u akumulatoru ili njegovog oštećenja.

Alternator i akumulator će se oštetiti ako međusobno zamijenite njihove kabele.

Dobro učvrstite kabele. Olabavljeni kabele mogu prouzročiti požar.

Nemojte nikad pokretati motor ako akumulator nije spojen. Alternator i električni sustav bi se mogli ozbiljno oštetiti.

9.8.4 Čišćenje



Za vrijeme kada trebate obaviti ovu operaciju, pogledajte poglavlje 13.

Ako su stezaljke akumulatora oksidirale, trebate ih očistiti.

Očistite stezaljke akumulatora željeznom četkom i podmažite.

9.9 FILTER ZA ZRAK, MOTOR



Informacije potrebne za ovaj tip održavanja potražite u priručniku motora dostavljenog zajedno sa strojem.



NAPOMENA! Filtere trebate češće čistiti/mijenjati ako stroj radi na vrlo prašnjavom terenu. Filtere zraka izvadite/montirajte kako slijedi.

9.9.1 Čišćenje / Zamjena (Mod. Honda GXV 630; 660; 690) (26)

1. Pažljivo očistite oko sjedišta filtera zraka (32:A).
2. Skinite poklopac filtra za zrak (26:D) tako što ćete otkvačiti dva jezička sa svake strane.
3. Izvadite papirnat filter (26:C). Spriječite ulazak nečistoće u rasplinjač. (26:D) Očistite sjedište filtera zraka.
4. Očistite papirnat filter blago udarajući njime po ravnoj površini. Ako je filter vrlo prljav, zamijenite ga.
5. Ponovno sve montirajte obrnutim redoslijedom od demontiranja.

Za čišćenje papirnato filtera nemojte koristiti stlačeni zrak ili otapala na osnovi nafte kao što je kerozen. Oni će oštetiti filter.

Papirnat filter ne zahtijeva podmazivanje.

9.9.2 Čišćenje / Zamjena (Mod. B&S 8270) (29X)

1. Pažljivo očistite područje oko poklopca filtera zraka.
2. Demontirajte poklopac filtera zraka (29X:A) tako da izvadite dvije stezaljke. (29X:B)
3. Demontirajte sklop filtera (29X:C). Prefilter se nalazi iznad filtera zraka. Spriječite ulazak nečistoće u rasplinjač. (29X:D) Očistite sjedište filtera zraka.
4. Očistite papirnat filter blago udarajući njime po ravnoj površini. Ako je filter vrlo prljav, zamijenite ga.
5. Očistite prefilter. Ako je filter vrlo prljav, za-

mijenite ga.

6. Ponovno sve montirajte obrnutim redoslijedom od demontiranja.

9.9.3 Čišćenje / Zamjena (Mod. B&S VANGUARD 18HP) (27X)

1. Pažljivo očistite područje oko poklopca filtera zraka.
2. Demontirajte poklopac filtera zraka (27X:A) tako da izvadite dvije stezaljke.
3. Demontirajte sklop filtera (27X:B). Prefilter se nalazi iznad filtera zraka. Sprječite ulazak nečistoće u rasplinjač. Očistite sjedište filtera zraka.
4. Očistite papirnati filter blago udarajući njime po ravnoj površini. Ako je filter vrlo prljav, zamijenite ga.
5. Očistite prefilter. Ako je filter vrlo prljav, zamijenite ga.
6. Ponovno sve montirajte obrnutim redoslijedom od demontiranja.

9.9.4 Zamjena svječice

Prije vađenja svječice očistite područje oko njezine točke postavljanja.

Informacije o tipu svječice i razmaku elektroda se nalaze u paragrafu "0 TABLICA TEHNIČKIH PODATAKA"

9.9.5 Čišćenje dovoda zraka

Vidjeti slike (26:A, 27:C, 29X:E). Motor se hladi zrakom. Ako je rashladni sustav zapriječen, motor se može oštetiti. Očistite usis zraka motora. Detaljno čišćenje rashladnog sustava treba izvršiti tijekom svake osnovne kontrole.

9.10 MAZANJE (28)

Predmet	Radnja	Sl.
Središnji zglobovi	3 točke podmazivanja u središnjem području na lijevoj strani stroja. Koristite podmazivač napunjen univerzalnom mašću. Podmazujte sve dok mast ne počne izlaziti van.	28:A
Upravljač	2 točke podmazivanja u središnjem području na lijevoj strani stroja. Koristite podmazivač napunjen univerzalnom mašću. Podmazujte sve dok mast ne počne izlaziti van.	28:B

Predmet	Radnja	Sl.
Zatezač remena	Uljem za podmazivanje podmažite potporne zglobove ručica zatezača.	28:C
Ležajevi kotača	2 točke podmazivanja. Koristite podmazivač napunjen univerzalnom mašću. Podmazujte sve dok mast ne počne izlaziti van.	28:D
Spoj za brzo otpuštanje	1 točka za podmazivanje za svaki prednji kotač. Koristite podmazivač napunjen univerzalnom mašću. Podmazujte sve dok mast ne počne izlaziti van.	28:E
Zatezni kabeli	Uljem za podmazivanje podmažite krajeve kabela.	28:F

9.10.1 Osigurači (31:F)

Mjesto	Osigurač
Napajanje električnog sustava	20 A
Napajanje punjača.	25 A

Za zamjenu osigurača, postupite na način naveden u nastavku:

1. Zatvorite slavinu benzina (24:B).
2. Otvorite poklopac motora (pogledajte 6.1.).
3. Izvadite ključ iz generalnog prekidača (pogledajte 6.2).
4. Skinite zaštitu motora (7.4)
5. Zamijenite oštećen osigurač .
6. Montirajte zaštitu motora (7.5.2)
7. Umetnite ključ u generalni prekidač (samo ako namjeravate koristiti stroj).
8. Zatvorite haubu.
9. Ponovno otvorite slavinu za benzin (samo ako namjeravate koristiti stroj).

10 SERVISIRANJE I POPRAVKE

Ovaj korisnički priručnik pruža sve upute potrebne za rad i upravljanje strojem i za ispravno osnovno održavanje, koje može biti izvedeno od strane korisnika.

Sve radnje podešavanja i održavanja koje nisu navedene u ovom priručniku moraju biti izvedene kod vašeg Prodavača ili Specializiranog centra koje poznaje stroj te ima potrebnu opremu da bi se taj posao pravilno izveo i sukladno tome da budu ispoštovani stupanj bezbjednosti i originalni uvjeti stroja .

**Prije bilo kojeg servisnog zahvata :**

- Parkirajte stroj na ravnoj površini.
- Aktivirajte parkirnu kočnicu.
- Ugasite motor.
- Izvadite ključ za paljenje (14:C)
- Izvadite ključ iz generalnog prekidača. (12:A).

Ovlašćene servisne radionice izvode popravke i održavanje tijekom garancijskog roka.

Koristite isključivo originalne rezervne dijelove.



Originalni rezervni dijelovi i dodatna oprema STIGA SpA razvijeni su upravo za strojeve STIGA SpA. Podsjećamo da neoriginalni rezervni dijelovi i dodatna oprema nisu ispitani ni odobreni od strane tvrtke STIGA SpA.



Korištenje rezervnih dijelova i dodatne opreme koji nisu originalni može negativno utjecati na rad i na sigurnost stroja. STIGA SpA otklanja bilo kakvu odgovornost u slučaju oštećenja ili ozljeda koje su prouzročili navedeni proizvodi. Originalne rezervne dijelove dostavljaju servisne radionice i ovlašćeni prodavci.



Preporučujemo da povjerite stroj jednom godišnje ovlašćenoj servisnoj radionici zbog održavanja, servisiranja i kontrole sigurnosnih uređaja.

11 ČUVANJE

- Izprazniti spremnik goriva:
 - Pokrenite motor i pustite ga da radi dok se zaustavi.

- Zamijenite ulje dok je motor još topao.
- Očistite cijeli stroj. Vrlo je važno očistiti donji dio reznih elemenata.
- Ako je farba na nekim mjestima oljuštena, ofarabajte ih da bi spriječili pojavu rđe.
- Stavite stroj u sakriveni prostor, na suho mjesto.



Prije stavljanja stroja u skladište napunite akumulator. Akumulator se može ozbiljno oštetiti ako ga praznog ostavite u skladište.

12 UVJETI KUPOVINE

Jamstvo pokriva sve tvorničke defekte i defekte strukture materijala.

Korisnik mora pažljivo sljediti sve upute dostavljene u priloženoj dokumentaciji.

Jamstvo ne pokriva štetu nastalu zbog:

- Nedovoljnog poznavanja prateće dokumentacije.
- Nepažljivosti.
- Neispravne ili nedozvoljene uporabe i montaže.
- Upotrebe neoriginalnih rezervnih dijelova.
- Korištenja dodatne opreme koju ne dostavlja ili ju nije odobrila tvrtka STIGA SpA.

Jamstvo ne pokriva:

- Normalno habanje potrošnog materijala, kao pogonsko remenje, farovi, kotači, vijci i žice.
- Normalno trošenje
- Motore. Oni su pokriveni jamstvom proizvođača motora u navedenim uvjetima i rokovima.

Kupac je zaštićen zakonima svoje vlastite države. Prava kupca predviđeni zakonima vlastite države nisu ni u kakvom slučaju ograničeni ovim jamstvom.

13 TABELICA S PLANOM ODRŽAVANJA

Intervencija	Periodičnost sati rada /mjesec u godini			Odjeljak / Vidi sl.
		Prvi put	Poslije	
STROJ				
Provjera nategnutosti	-		Prije svake uporabe	-
Sigurnosna kontrola / Provjera komandi	-		Prije svake uporabe	-
Provjerite tlak u gumama	-		Prije svake uporabe	-
Opće čišćenje i kontrola	-		Na kraju svake uporabe	-

Intervencija	Periodičnost sati rada /mje- sec u godini		Odjeljak / Vidi sl.
Opće podmazivanje	-	50 sati i poslije svakog pranja	9.10
Provjera istrošenosti prijenosnih remena	5 sati	50 sati	9.7
Punjenje akumulatora	-	Prije pohranjivanja.	9.8; 11
Čišćenje polova akumulatora	5 ore	100 ore	9.8.4
MOTORI / MJENJAČ (općenito)			
Provjera razine/dolijevanje ulja za mjenjač	-	50 sati	9.6
Zamjena filtra za gorivo	-	Svake sezone	***
Zamjena ulja mjenjača	50 sati	200 sati	***
Zamjena filtra spremnika za ulje mjenjača	50 sati	200 sati	***
Zamjena filtra za ulje mjenjača	50 sati	200 sati	***
Motor model Honda GXV 630; 660; 690			
Provjera razine/dolijevanje ulja	-	Prije svake uporabe	9.5
Zamjena ulja	20 sati / 1 mjesec	100 sati / 6 mjeseci	***
Zamjena filtra za ulje motora	-	200 sati	***
Čišćenje / zamjena papirnato g filtra	Provjerite prije svake uporabe	Očistite na svakih 100 sati /6 mjeseci (čistite češće ako stroj koristite u prašnjavim zonama). Zamijenite na svakih 500 sati / 2 godine (samo filtrirajući element).	9.9.1
Zamjena svjećica	-	Svakih 200 sati rada	9.8.3
Čišćenje dovoda zraka motora	-	Poslije 50 sati rada	9.8.4
Motor model B&S Intek			
Provjera razine/dolijevanje ulja motora	-	Prije svake uporabe	9.5.2
Zamjena ulja	-	50-100 sati / svake sezone	*** (1)
Zamjena filtra za ulje motora	-	50-100 sati / svake sezone	*** (1)
Čišćenje / zamjena predfiltra za zrak	-	Poslije 25 sati rada	9.9.2 (2)
Čišćenje / zamjena filtra za zrak	-	100 sati / svake sezone	9.9.2 (2)
Zamjena svjećica	-	Svake sezone	
Čišćenje dovoda zraka motora	-	8 sati / svaki dan	
Motore Mod. B&S Vanguard 18 HP			
Provjera razine/dolijevanje ulja motora	-	Prije svake uporabe	9.5.2
Zamjena ulja	5 sati	100 sati / svake sezone	*** (1)
Zamjena filtra za ulje motora	-	100 sati / svaka promjena ulja	*** (1)
Čišćenje / zamjena predfiltra za zrak	-	25 sati	9.9.3 (2)
Čišćenje filtra za zrak	-	100 sati	9.9.3 (2)

Intervencija	Periodičnost sati rada /mjesec u godini		Odjeljak / Vidi sl.
Zamjena filtra za zrak		400 sati / svake sezone	9.9.3
Zamjena svjećica		100 satie / svake sezone	9.9.4
Čišćenje dovoda zraka motora		8 sati / svaki dan	9.9.5

*** Zahvati koje mora obaviti zastupnik marke ili ovlašteni servisni centar.
 (1) 50 sati u slučaju originalnih B&S crnih filtera – 100 sati u slučaju visoko efikasnih B&S žutih filtera.
 (2) Čistite češće ako radite u osobito težanim uvjetima ili ako je su u zraku prisutni ostaci materijala.

14 OBAVJESTI KOJE SE POJAVLJUJU NA ZASLONU (Mod. 740IOX; 540IX)

PORUKA	RADNJA / MOGUĆI UZROK	RJEŠENJE
CHECK CONNECTION (PROVJERITE VEZE)	Pokušalo se pokrenuti stražnji radni priključak (14:L). Za priključak nije povezan nijedan radni priključak (17:A). Priključak je povezan za stroj ali je poruka i dalje upaljena.	Povežite priključak radnog priključka za priključno vratilo stroja. Obratite se ovlaštenom servisnom centru.
NO MOVING (BEZ POKRETA)	Pokušalo se podesiti visinu stražnjeg radnog priključka (14:I; 14:H). Za priključak nije povezan nijedan radni priključak (17:B). Priključak je povezan za stroj ali je poruka i dalje upaljena.	Povežite priključak radnog priključka za priključno vratilo stroja. Obratite se ovlaštenom servisnom centru.
START MOTOR (STARTUJTE MOTOR)	Pokušalo se uključiti priključak dok je motor isključen.	Pokrenite motor.
PRESS BRAKE (PRITISNITE KOČNICU)	Pokušalo se pokrenuti motor s isključenom parking kočnicom.	Aktivirajte parkirnu kočnicu.
SIT DOWN (SJEDITE)	Pokušalo se pokrenuti motor bez vozača na sjedalu.	Sjedite na mjesto vozača.
TILT FULT (GREŠKA NA SENZORU PROTIV PREVRTANJA)	Senzor protiv prevrtanja ne funkcionira. Ova poruka se pojavljuje dva puta: - kada se senzor protiv prevrtanja pokvari. - za vrijeme svakog pokretanja stroja, odmah poslije provjere svjetla na zaslonu.	Obratite se ovlaštenom servisnom centru.

15 VODIČ ZA PREPOZNAVANJE PROBLEMA

Problem	Vjerojatni uzrok	Rješenje
1. Upravljačka ploča se ne uključuje.	Generalni prekidač na ključ je u položaju "O" (ISKLJUČENO).	Postavite generalni prekidač na ključ je na položaj "I" (UKLJUČENO).
2. Upravljačka ploča se ne uključuje. S generalnim prekidačem u položaju "I" i prekidačem za paljenje u položaju "I" upravljačka ploča se ne uključuje.	Baterija je loše povezana.	Stavite generalni prekidač i prekidač za paljenje u položaj "O" i: potražite uzroke kvara.
	Akumulator je potpuno prazan.	Provjerite povezanost akumulatora.
	Osigurač (od 20A) je izgorio.	Napunite bateriju.
		Zamijenite osigurač.
3. Starter se ne uključuje. Prekidač za paljenje je na položaju "I", zaslon se uključuje ali poslije pritiska na tipku «START /STOP ENGINE» (POKRENI /ZAUSTAVI MOTOR) starter se ne uključuje	Akumulator nije dovoljno pun.	Napunite bateriju.
4. Starter radi ali se motor ne pokreće. Prekidač za paljenje je na položaju "I", zaslon se uključuje, poslije pritiska na dugme «START /STOP ENGINE» (POKRENI /ZAUSTAVI MOTOR) starter se pokreće ali se motor ne uključuje.	Slavina benzina je zatvorena.	Otvorite slavinu benzina .
	Nedostatak protoka benzina.	- Provjerite razinu benzina u spremniku. - Provjerite filter za gorivo.
	Greška kod paljenja.	- Provjerite da li je poklopac svjećice dobro pričvršćen. - Provjerite da li su elektrode čiste i da li se nalaze na ispravnom rastojanju.
5. Svjetlo akumulatora i znamenke trepte.(740 IOX, 540 IX). Prikazaće se poruka "BATT" (AKOMULATOR). (340 IX). Prilikom pokušaja paljenja stroja, stroj se nije pokrenuo, svjetlo «Akumulator» i natpis na «Znamenama» počinju treptati i ukazuju na napon niži od 12 V.	Akumulator nije dovoljno pun.	Napunite akumulator.
	Osigurač (od 25A) za punjenje akumulatora je izgorio.	Zamijenite osigurač.
	Akumulator se pokvario.	Zamijenite akumulator.
6. Svjetlo akumulatora i znamenke trepte.(740 IOX, 540 IX). Prikazaće se poruka "BATT" (AKOMULATOR). (340 IX). Svjetlo «Akumulator» i natpis na «Znamenama» počinju treptati i ukazuju na napon viši od 12 V.	Natpis na «Znamenama» ukazuje na napon viši od 12 V; došlo je do visokog napona.	Obratite se ovlaštenom servisnom centru.

Problem	Vjerojatni uzrok	Rješenje
<p>7. Svjetlo akumulatora i znamenke trepte poslije čega se motor gasi. (740 IOX, 540 IX). Prikazaće se poruka "BATT" (AKOMULATOR). (340 IX).</p> <p>Svjetlo «Akumulator» i natpis na «Znamenama» počinju treptati i ukazuju na napon viši od 12 V. Poslije toga se stroj isključuje.</p>	Akumulator je iznad granice za previsok napon.	Obratite se ovlaštenom servisnom centru.
<p>8. Motor radi, svjetlo «Akumulator» i natpis na «Znamenama» trepte ukazujući na napon niži od 12 V. (740 IOX, 540 IX). Prikazaće se poruka "BATT" (AKOMULATOR). (340 IX).</p>	Ako ovo stanje traje:	
	Osigurač (od 25A) za punjenje akumulatora je izgorio.	Zamijenite osigurač.
	Akumulator se pokvario.	Zamijenite akumulator.
	Punjač je pokvaren.	Obratite se ovlaštenom servisnom centru.
<p>9. Teško paljenje ili neregularni rad motora.</p>	Problemi s karburacijom.	Očistite ili zamijenite filter zraka.
<p>10. Za vrijeme rezanja dolazi do pada učinkovitosti motora.</p>	Brzina hoda je prevelika u odnosu na visinu reza.	Smanjite brzinu hoda i/ili povećajte visinu reza.
<p>11. Svjetlo akumulatora se ne isključuje poslije nekoliko minuta rada. (740 IOX, 540 IX)</p>	Akumulator nije dovoljno napunjen.	Obratite se ovlaštenom servisnom centru.
<p>12. Za vrijeme rada uključuje se svjetlo za ulje. (740 IOX, 540 IX)</p>	Problemi s lubrikacijom motora.	<ul style="list-style-type: none"> - Odmah isključite stroj. - Sipajte ulje (ako ne riješite problem, obratite se ovlaštenom servisnom centru).
<p>13. Motor se zaustavlja bez ikakvog vidljivog razloga.</p>	<ul style="list-style-type: none"> - Nema više goriva. - Probajte ponovno pokrenuti motor. 	Spremnik napunite do kraja gorivom (ako ne riješite problem, obratite se ovlaštenom servisnom centru).
<p>14. Rez je neujednačen.</p>		Provjerite tlak u gumama.
	Naoštrenost reznih elemenata je smanjena.	Obratite se ovlaštenom servisnom centru.
	Brzina hoda je prevelika u odnosu na visinu trave koju trebate kositi.	Smanjite brzinu hoda i/ili povećajte visinu reza.
	Rezni element je pun trave.	<ul style="list-style-type: none"> - Pričekajte da se trava osuši. - Očistite rezni element.

Problem	Vjerojatni uzrok	Rješenje
15. Nenormalno vibriranje tijekom uporabe.	<ul style="list-style-type: none"> - Rezni element nije uravnotežen. - Rezni element je labav. - dijelovi stroja su se olabavili. - došlo je do oštećenja. 	Obratite se ovlaštenom servisnom centru radi kontrole, zamjene dijelova i popravki.
16. Dok motor radi, pritiskom na pedalu za kretanje, stroj se ne pomjera.	Poluga za «izbacivanje iz brzine» je u položaju izvan brzine.	Ubacite u brzinu.

Ako niste riješili problem ni poslije obavljanja opisanih zahvata, obratite se trgovcu zastupniku.



Pozor! Nemojte nikada pokušavati izvedbu kompliciranih popravki bez odgovarajućega alata ili potrebnog tehničkog znanja. Svaka loše izvedena popravka, automatski dovodi do nevaženja jamstva i oslobađanja proizvođača od svake vrste odgovornosti.

1 Tartalom

0	MŰSZAKI ADATOK TÁBLÁZATA	XI
1	BEVEZETÉS	4
1.1	HASZNÁLATI UTASÍTÁS FELÉPÍTÉSE	4
1.2	EGYEZMÉNYES JELEK	4
1.3	HASZNÁLATI UTASÍTÁS MEGŐRZÉSE	4
2	GÉP MEGISMERÉSE	4
2.1	GÉP JELLEMZŐI	4
2.2	RENDELTETÉSSZERŰ HASZNÁLAT	4
2.2.1	Felhasználó típusának meghatározása	5
2.3	NEM RENDELTETÉSSZERŰ HASZNÁLAT	5
2.4	BIZTONSÁGI JELZÉSEK	5
2.5	AZONOSÍTÓ ADATTÁBLA	6
2.6	FŐBB ALKOTÓEGYSÉGEK	6
3	BIZTONSÁGI SZABÁLYOK	6
3.1	ÁLTALÁNOS FIGYELMEZTETÉSEK	6
3.2	ELŐKÉSZÍTŐ MŰVELETEK	7
3.3	HASZNÁLAT KÖZBEN	8
3.4	KARBANTARTÁS ÉS TÁROLÁS	10
3.5	SZÁLLÍTÁS	11
3.6	KÖRNYEZETVÉDELEM	11
4	FŰNYÍRÓ BIZTOSÍTÁSA	11
5	ÖSSZESZERELÉS	11
5.1	ALKATRÉSZEK ÖSSZESZERELÉSHEZ (3)	11
5.2	ÜLÉS	12
5.2.1	Kartámlák (6) felszerelése	12
5.2.2	Ülés felszerelése (5) (Mod. 740 IOX, 540 IX)	12
5.2.3	Ülés felszerelése (5) (Mod. 340 IX)	12
5.2.4	Harmonika felszerelése (7) (Mod. 740 IOX, 540 IX)	13
5.2.5	Tároló felszerelése (8)	13
5.3	KORMÁNYKERÉK (9)	13
5.4	VONÓRÚD (10)	13
5.5	GYORSKIOLDÓ SZERELVÉNYEK (1:P)	13
5.6	AKKUMULÁTOR FELTÖLTÉSE	13
5.7	ABRONCSOK NYOMÁSA	13
5.8	TARTOZÉKOK	13
6	KEZELŐSZERVEK ÉS ELLENŐRZŐ MŰSZEREK	13
6.1	MOTORHÁZTETŐ (11)	13
6.2	KULCSOS FŐKAPCSOLÓ (12)	13
6.3	RÖGZÍTŐFÉKPEDÁL (13:A)	13
6.4	RÖGZÍTŐFÉK MŰKÖDÉSGÁTLÓ (13:B)	13

6.5	MEGHAJTÁSPEDÁL (13:C)	14
6.6	KORMÁNYKERÉK (13:E)	14
6.7	FOJTÓSZELEP (GÁZPEDÁL) (14:A)	14
6.8	SZIVATÓ (14:B)	14
6.9	KULCSOS KAPCSOLÓ (14:C)	14
6.10	KIJELZŐ ÉS A KONZOL MODE BILLENTYŰJE (14:D; 15) (Mod. 740 IOX, 540 IX)	14
6.11	VILÁGÍTÁS ÉS HÁTSÓ TARTOZÉKOK VEZÉRLÉSE (14:D; 15) (Mod. 340 IX)	15
6.12	ÜZEMÓRA-SZÁMLÁLÓ KIJELZŐ (14:D; 15) (Mod. 340 X)	15
6.13	TELJESÍTMÉNY-LEADÓ TENGYEL (14:F)	16
6.14	VÁGÁSMAGASSÁG BEÁLLÍTÁSA (14:G)	16
6.15	HÁTSÓ TARTOZÉK BEÁLLÍTÁSÁNAK VEZÉRLÉSE (14:H; 14:I)	16
6.16	HÁTSÓ TARTOZÉK VEZÉRLÉSE (14:L)	16
6.17	HIDRAULIKUS TARTOZÉKEMELŐ (1:G)	16
6.18	HIDRAULIKUS CSATLAKOZÓK VEZÉRLŐKARJAI (14:O; 14:N) (Mod. 740 IOX)	16
6.19	SEBESSÉGVÁLTÓ KAR (19)	16
6.20	ÜLÉS (20) BEÁLLÍTÁSA	17
6.21	GYORSCSATLAKOZÓ SZERELVÉNYEK	17
7	INDÍTÁS ÉS MENET	17
7.1	ÓVINTÉZKEDÉSEK HASZNÁLATKOR	17
7.2	TARTOZÉKOK KOMBINÁLT HASZNÁLATA	18
7.3	ÜZEMANYAG FELTÖLTÉS (24)	18
7.4	MOTORHÁZTETŐ (10)	18
7.5	MOTORVÉDŐ BURKOLAT (30)	18
7.5.1	Motorvédő burkolat leszerelése	18
7.5.2	Motorvédő burkolat visszaszerelése	18
7.6	MOTORLAJSZINT ELLENŐRZÉSE (25)	18
7.7	SEBESSÉGVÁLTÓ-OLAJ SZINTJÉNEK ELLENŐRZÉSE	18
7.8	BIZTONSÁGI ELLENŐRZÉSEK	18
7.8.1	Általános biztonsági ellenőrzés	19
7.8.2	Elektromos biztonsági ellenőrzés	19
7.9	INDÍTÁS / MUNKA	19
7.9.1	Menet	20
7.10	LEÁLLÁS	20
7.11	TISZTÍTÁS	20
8	TARTOZÉK HASZNÁLATA	20
8.1	VÁGÁSMAGASSÁG	20
8.2	JAVASLATOK FÚNYÍRÁSHOZ	20
9	KARBANTARTÁS	20
9.1	SZEMLÉK	20
9.2	ELŐKÉSZÍTÉS	21
9.3	KARBANTARTÁS TÁBLÁZAT	21
9.4	ABRONCSOK NYOMÁSA	21
9.5	MOTORLAJ UTÁNTÖLTÉSE / CSERÉJE	21

9.5.1	Ellenőrzés / utántöltés (26) (Mod. Honda GXV 630; 660; 690)	21
9.5.2	Ellenőrzés / utántöltés (29; 27) (Mod. B&S 8270; B&S VANGUARD 18HP)	21
9.6	HAJTÓMŰOLAJ [4WD] ELLENŐRZÉSE / UTÁNTÖLTÉSE	21
9.6.1	Ellenőrzés/utántöltés (25)	21
9.7	ÉKSZÍJAK	22
9.8	AKKUMULÁTOR	22
9.8.1	Feltöltés motor segítségével	22
9.8.2	Feltöltés akkumulátortöltővel	22
9.8.3	Leszerelés/felszerelés	22
9.8.4	Tisztítás	22
9.9	LEVEGŐSZŰRŐ, MOTOR	23
9.9.1	Tisztítás / Csere (Mod. Honda GXV 630; 660; 690) (26)	23
9.9.2	Tisztítás / Csere (Mod. B&S 8270) (29X)	23
9.9.3	Tisztítás / Csere (Mod. B&S VANGUARD 18HP) (27X)	23
9.9.4	Gyújtógyertya cseréje	23
9.9.5	Szellőzőnyílás tisztítása	23
9.10	KENÉS (28)	23
9.10.1	Biztosítékok (31:F)	24
10	SZERVIZELÉS ÉS JAVÍTÁSOK	24
11	TÁROLÁS	24
12	KERESKEDELMI FELTÉTELEK	25
13	KARBANTARTÁSOK ÖSSZEFOGLALÓ TÁBLÁZATA	25
14	KIJELZŐ TÁJÉKOZTATÓ ÜZENETEI (MOD. 740IOX; 540IX).	27
15	ÚTMUTATÓ A HIBAKERESÉSHEZ	27

1 BEVEZETÉS



Mielőtt beindítaná a gépet, figyelmesen olvassa el a használati utasítást.

1.1 HASZNÁLATI UTASÍTÁS FELÉPÍTÉSE

A használati utasítás egy borítóból, tartalomjegyzékből, az összes ábrát tartalmazó részből, magyarázó szövegből áll.

A tartalma fejezetekre, bekezdésekre és al-bekezdésekre van osztva.

A kézikönyv tartalmaz a különböző motorokra (amennyiben vannak) vonatkozó néhány táblázatot

A könnyebb tanulmányozás érdekében, emelje ki az Ön gépére vagy motorjára vonatkozó adatokat.

Ábrák

A használati utasításban az ábrák számozva vannak (1., 2., 3., stb.).

Az ábrákon látható alkatrészek betűkkel vannak megjelölve (A, B, C, stb.).

Az ábrákra hivatkozás jelölése (2).

A 2. ábrán a A alkatrészeire való hivatkozás jelölése (2:A).

Fejezetek címei

A használati utasításban a címek számozva vannak a következő példában látható módon:

a következő fejezet alcíme „2 GÉP MEGISMERÉSE

”, és ez alá a fejezetcím alá tartozik ”2.2 RENDELTELTÉSSZERŰ HASZNÁLAT”.

Amikor a fejezetek címeire történik hivatkozás, általában csak a számokat jelöljük meg, például “Lásd 2.2.1”.

1.2 EGYEZMÉNYES JELEK



FIGYELMEZTETŐ jelzés. Ha nem tartják be pontosan az utasításokat, súlyos személyi sérülés és/vagy vagyoni kár keletkezhet.



KÖTELEZŐ jelzés. Olyan műveletet jelöl, amit kötelező elvégezni.



TILOS jelzés. Olyan műveletet jelöl, amit tilos elvégezni.



MEGJEGYZÉS jelzés. Különleges fontosságú tájékoztatást vagy részletes bemutatást jelöl



UTALÁS jelzés. Valamilyen információra utal, jelzi, hogy hol érhető el az információ.

1.3 HASZNÁLATI UTASÍTÁS MEGŐRZÉSE

A használati utasítást megfelelő és olvasható állapotban őrizze meg, a gép felhasználója által ismert és könnyen hozzáférhető helyen.

2 GÉP MEGISMERÉSE

Ez a gép kerti felszerelés, mégpedig frontkaszás fűnyíró traktor, amit a vezetőülésben ülő vezető irányít.

A gép rendelkezik egy motorral, amely a védőburkolattal védett nyíróberendezés rendszert, valamint a gép mozgatásáról gondoskodó erőátviteli egységet működteti.

A gép csuklós kivitelű. Ez azt jelenti, hogy az alváz egy első és egy hátsó részre van felosztva, melyeket egymáshoz viszonyítva lehet kormányozni.

A csuklós kormányozás miatt a gép könnyen körbe tudja járni a fákat és egyéb akadályokat rendkívül kis fordulókörrel.

A kezelő a vezetőülésből tudja vezetni a gépet és a főbb vezérléseket működtetni.

A gépre szerelt biztonsági berendezések lehetővé teszik a motor és a nyíróberendezés rendszer leállítását.

2.1 GÉP JELLEMZŐI

A gép négykerék-meghajtású.

A hajtott kerekek hidraulikus úton veszik át a motor teljesítményét.

A motor egy olajszivattyút működtet, amely hidraulikus rendszer segítségével működteti az első és hátsó tengelyeket (kerekeket).

Az első és a hátsó kerekek ugyanakkora sebességgel forognak.

A fordulás megkönnyítésére mindkét tengely differenciálművel van felszerelve.

A gép elejére szerelt tartozékok szijhajtással működnek.

2.2 RENDELTELTÉSSZERŰ HASZNÁLAT

A gép fűnyírásra lett tervezve és kialakítva.

A Gyártó által eredeti vagy külön megvásárolható felszerelésnek tekintett különleges tartozékok használata lehetővé teszi, hogy a használati utasításban vagy az egyes tartozékokhoz adott utasításokban bemutatott különböző felhasználási

módkban végezze ezt a munkát.

Hasonlóan a (Gyártó által tervezett) kiegészítő tartozékok alkalmazásának lehetősége kiterjeszti a felhasználás lehetőségeit a készülékekhez adott utasításokban megjelölt korlátozások és feltételek szerint.



A gépet csak egy kezelő használja.



A gép stabilitása csökken, amennyiben a nyíróberendezés rendszertől eltérő front tartozékot szerel fel.



Használatkor szerelje fel a nyíróberendezést vagy egy másik front tartozékot a gépre.

2.2.1 Felhasználó típusának meghatározása

Ez a gép fogyasztók, azaz nem professzionális felhasználók számára készült.

Ez a gép „hobby használatra” készült.

2.3 NEM RENDELTETÉSSZERŰ HASZNÁLAT

Minden más, a fent felsoroltaktól eltérő felhasználás veszélyes lehet, és személyi sérülést és/vagy a tárgyakra károkat okozhat.

Nem rendeltetésszerű használatnak minősül (például, de nem kizárólag):

- más személyek, gyermekek vagy állatok szállítása a gépen vagy pótkocsin;
- rakományok vontatása vagy tolása a vontatásra szolgáló külön tartozék használata nélkül;
- gép használata instabil, csúszós, lefagyott, kavicsos vagy laza talajon, pocsolyákon vagy mocsaras területeken történő áthaladáshoz, melyek nem teszik lehetővé a talaj állagának értékelését;
- vágószerszerek használata nem fűves részeken.



A gép nem rendeltetésszerű használata a garancia elvesztését vonja maga után, a Gyártó elhárít minden felelősséget, és áthárítja a felhasználóra a kezelőben vagy harmadik személyeknek okozott károk és sérülések miatt keletkezett kötelezettségeket.

2.4 BIZTONSÁGI JELZÉSEK

A gépen található biztonsági jelzések tájékoztatják a felhasználót a gép használata közben követendő

viselkedésről, különösen a körütekintést és figyelmet igénylő műveletek esetében.



FIGYELEM. Veszélyt jelez. Általában más, a veszély jellegére utaló jelzésekkel együtt van feltüntetve.



Figyelem! A gép használata előtt figyelmesen olvassa el a használati utasítást.



Figyelem! Ügyeljen az eldobott tárgyakra. Tartsa távol az esetleges báméskodókat.



Figyelem! Mindig viseljen fülvédőt!



Figyelem! A gép nincs hitelesítve közúti használatra!



Figyelem! Az eredeti tartozékokkal ellátott géppel 10%-nál nagyobb dőlésű lejtőn semmilyen irányban sem szabad haladni.

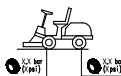

Abroncok nyomása. A címkén az optimális abroncs nyomás értékek vannak feltüntetve - lásd a „0. MŰSZAKI ADATOK TÁBLÁZATA” fejezetet. A helyes abroncs nyomás

alapvetően fontos ahhoz, hogy a gép használata közben jó eredményeket érjünk el.



Rögzítőkék jelölése.



A csomagtartó (4:A) maximális terhelését mutatja. **(Ha van)**

A címke a következő helyen található:

- a motorháztetőre helyezett tároló közelében.



Hajtáskapcsoló kar jelölése (4:B).

A címke a következő helyen található:

- a hajtáskapcsoló kar közelében.



Maximális vontatható tömeg jelölése (4:C).

A címke a következő helyen található:

- a vonórúd közelében.



Figyelem! Égési sérüléseket szenvedhet! (4:D) Ne érintse meg a hangtompítót.

A címke a következő helyen található:

- a kipufogó közelében;



Figyelem! Zúzódasos sérülések veszélye (4:E). Kezét, lábát tartsa távol a kormánymű csuklós csatlakozásától és a vonóhorogtól, amikor valamilyen tartozék rá van akasztva.

A címke a következő helyen található:

- a kormánymű csuklós csatlakozása közelében;
- a vonórúd közelében.



A megrongálódott vagy olvashatatlanná vált címkéket cserélje ki!



Új címkéket márkaszervizében rendelhet.

2.5 AZONOSÍTÓ ADATTÁBLA

Az azonosító adattáblán a következő adatok vannak feltüntetve (lásd az 1. ábrát):

1. Gyártó címe
2. Gép típusa
3. Hangteljesítmény szintje
4. CE megfelelőség jelölés
5. A gép tömege üres tartállyal kg-ban
6. Motor teljesítménye és üzemi sebessége
7. Gyártási év
8. Sorozatszám
9. Cikkszám



Írja fel a gép sorozatszámát az ábra erre a célra szolgáló helyére (1:10).

A termék beazonosítása két alkotó alapján történik:

- A gép cikkszama és sorozatszáma:
- A motor sorozatszáma, típusa és modellje:



Használja az azonosító elnevezéseket minden alkalommal, amikor a márkaszervizhez fordul



A megfelelőségi nyilatkozat példája a használati utasítás utolsó előtti oldalán található.

2.6 FŐBB ALKOTÓEGYSÉGEK

A gép a következő főbb alkotórészekből áll (lásd

az 1. ábrát):

- A. Alváz
- B. Kerekek
- C. Kormánykerék
- D. Ülészék
- E. Konzol
- F. Pedálvezérlések
- G. Front tartozékok emelőkarja
- H. Motorháztető
- I. Rögzített motorvédő burkolat
- L. Biztosítéktartó
- M. Akkumulátor
- N. Üzemanyagtartály
- O. Hajtóműolaj-tartály
- P. Motor
- Q. Hidraulika csatlakozók (740 IOX modell)
- R. Gyorscsatlakozó szerelvények tartozékokhoz

3 BIZTONSÁGI SZABÁLYOK



A gép használata előtt olvassa el figyelmesen ezeket az utasításokat.

3.1 ÁLTALÁNOS FIGYELMEZTETÉSEK



FIGYELEM! A gép használata előtt olvassa el figyelmesen ezeket az utasításokat.

Ismerje meg a kezelőszerveket és a gép rendeltetésszerű használatát.

Tanulja meg, hogyan tudja gyorsan leállítani a gépet, és a kezelőszerveket kikapcsolni.

A figyelmeztetések és utasítások be nem tartása áramütést, tüzesetet és/vagy súlyos sérüléseket okozhat.

A figyelmeztetéseket és utasításokat őrizze meg, hogy a jövőben is tudja tanulmányozni.





Soha ne engedje meg, hogy a gépet gyermekek vagy olyan személyek használják, akik nem ismerik megfelelően a használati utasítást!

A helyi törvények megsabhatják a felhasználó alsó korhatárát.





Soha ne használja a gépet, ha emberek, különösen gyermekek, vagy állatok vannak a közelében.

 Soha ne használjuk a gépet, amennyiben a felhasználó fáradt vagy rosszul van illetve gyógyszerek, kábítószer, alkohol vagy más olyan szer hatása alatt áll, melyek módosíthatják reflexeit vagy éberségét.

 Ne felejtse, hogy a kezelő vagy felhasználó felel a másoknak vagy mások vagyontárgyaiban okozott balesetekért és váratlan eseményekért.

A felhasználó felelőssége a megmunkálendő terület lehetséges veszélyforrásainak értékelése valamint, hogy megtegye az összes szükséges óvintézkedést saját maga és mások biztonsága érdekében, különös tekintettel, ha lejtős, hepehupás, csúszós vagy instabil talajon dolgozik.

 Amennyiben át- vagy kölcsön akarja adni másoknak a gépet, győződjön meg arról, hogy a kezelő elolvassa a jelen kézikönyvben tartalmazott utasításokat.

 Ne szállítson gyermekeket vagy más utasokat a gépen, mivel leeshetnek, és súlyos sérüléseket szenvedhetnek, vagy veszélyeztethetik a biztonságos vezetést.

 A gép vezetőjének szigorúan be kell tartania a vezetésre vonatkozó utasításokat, különösképpen:

- Munka közben ne viselkedjen szórakozottan, mindig kellően összpontosítson a munkájára.
- Ne feledkezzen meg arról, hogy amennyiben elveszíti uralmát a lejtőn lefelé csúszó gép felett, fékezéssel nem tudja visszaszerezni. A gép feletti uralom elvesztésének fő okai a következők:
 - A kerekek nem tapadnak;
 - Túlzott sebesség;
 - Nem megfelelő fékezés;
 - Használatra alkalmatlan gép;
 - A talajviszonyokból eredő következmények ismeretének hiánya, különösen lejtőn;
 - Helytelen használat vontató járműként;

 A gépen több mikrokapcsoló és biztonsági berendezés van, amelyeket

soha nem szabad jogosulatlanul módosítani vagy eltávolítani, mert ezzel a garancia és a Gyártó minden felelőssége megszűnik. Mielőtt a gépet üzembe helyezné, minden alkalommal ellenőrizze, hogy a biztonsági eszközök működnek-e.

3.2 ELŐKÉSZÍTŐ MŰVELETEK

- A gép használata közben mindig csúszásgátló, robosztus munkavédelmi cipőt és hosszú nadrágot viseljen.
- Mezítláb vagy nyitott szandálban ne üzemeltesse a gépet.
- Ne viseljen nyakláncot, karkötőt és lebegő ruhát, szijakat vagy nyakkendőt.
- Amennyiben hosszú haja van, fogja össze. Mindig használjon fűlvédőt.
- Gondosan vizsgálja át az egész munkaterületet, és távolítson el mindent, amit a gép kilökelhet, vagy ami károsíthatja a vágóegységet és a motort (kavicsok, drótok, csontok, stb.).

 **FIGYELEM: VESZÉLY!** Az üzemanyag fokozottan tűzveszélyes.

- Az üzemanyagot erre a célra kialakított edényben tartsa;
- Üzemanyagot egy tölcser segítségével csak szabadban töltsön a gépbe, és minden alkalommal, amikor üzemanyaggal dolgozik, kerülje a dohányzást;
- A motor beindítása előtt tölts fel üzemanyaggal; soha ne töltsön bele üzemanyagot vagy vegye le az üzemanyagtartály zárósapkáját ha a motor jár vagy meleg;
- Az üzemanyag kiszabadulása esetén ne indítsa be a motort, hanem távolítsa el a gépet arról a területtől, ahova az üzemanyag kifolyt, és kerülje az olyan helyzeteket, amelyek tűzveszélyt hozhatnak létre, amíg az üzemanyag el nem párologt és a benzinpára el nem oszlott;
- Mindig tegye vissza a helyére, és erősen húzza meg az üzemanyagtartály zárósapkáját és az üzemanyagkanna zárósapkáját.

 **A hibás hangtompítót cserélje ki.**

 **Használat előtt ellenőrizze a gépet, különösen a vágószerkezetet, hogy a csavarok és a vágószerkezetek nincsenek-e megkopott vagy sérült állapotban.**

Kopás vagy sérülés esetén a teljes vágószerkezetet cserélje le, hogy ne változzon meg a berendezés egyensúlya. Az esetleges javításokat szakszervizben végeztesse el.

 **Rendszeresen ellenőrizze az akkumulátor állapotát. Cserélje ki, amennyiben megsérül a háza, a fedele vagy a saruk.**

3.3 HASZNÁLAT KÖZBEN

 **Ne indítsa be a motort zárt térben, ahol veszélyes szénmonoxid füst halmozódhat fel.**

Az indítást nyílt térben vagy megfelelő szellőzéssel rendelkező helyen végezzük el.

Ne felejtse el, hogy a kipufogó gázok mérgezők.

 **Kizárólag nappali fénynél vagy jó megvilágítás mellett, megfelelő látási körülmények között dolgozzon. Tartsa távol az embereket, gyermekeket és állatokat a munkaterülettől!**

 **Amennyiben lehetséges, ne dolgozzon a nedves fűben. Lehetőség szerint ne dolgozzon esőben, amikor vihar lehet. Soha ne használja a gépet rossz időben, különösen, ha villámlás várható.**

 **A motor beindítása előtt kapcsolja ki a nyíróberendezést vagy húzza ki a villásdugót, a hajtást tegye „üresbe”.**

 **Legyen különösen óvatos, amikor olyan tárgyakat közelít meg, amelyek korlátozzák a látási viszonyokat.**

 **Parkoláskor mindig használja a rögzítőféket.**

 **10°-nál (17%) nagyobb dőlésű lejtőn ne használja a gépet, menetiránytól függetlenül.**

 **Ne feledje, hogy nincs „biztonságos” lejtő. Amikor lejtős zöldterületen mozog, mindig különösen figyeljen. A gép felborulásának vagy a gép feletti uralom**

elvesztésének elkerülése érdekében:

- Lejtőn vagy emelkedőn ne álljon meg és ne induljon hirtelen;
- Finoman kapcsolja be a meghajtást, és tartsa mindig bekapcsolva az erőátvitelt, különösen lejtőn;
- Csökkentse a sebességet lejtőkön vagy éles forduláskor;
- Ügyeljen a bukkanókra, a kátyúkra és a rejtett veszélyekre!
- Soha ne nyírjon a géppel lejtőre merőlegesen. A szintkülönbséggel rendelkező zöldterületeket mindig hegymenet/lejtő irányban kell bejárni, és soha nem szabad erre merőlegesen. Különösen ügyeljen irányváltáskor valamint arra, hogy a felső kerek ne ütközzön akadályokba (kavicsok, ágak, gyökök, stb.), mert ilyenkor oldal irányban megcsúszhat, felborulhat a gép vagy elveszítheti fellette az uralmát.

 **Minden irányváltás előtt csökkentse a sebességet lejtős területen, és mindig kapcsolja be a rögzítőféket, mielőtt a gépet magára hagyja.**

 **Különös figyelemmel járjon el meredek sziklafalak, árkok és töltések közelében. A gép felborulhat, ha kereke túlszalad a lejtő peremén, vagy ha a lejtő hirtelen leszakad.**

 **Nagyon óvatosan járjon el, amikor hátramenetben halad vagy dolgozik. Mielőtt hátramenetbe kapcsolna és tolatás közben, hátranzve győződjön meg róla, hogy vannak-e akadályok az útjában.**

 **Ügyeljen vontatásnál illetve amikor nehéz felszereléseket használ:**

- A vontatórudakhoz kizárólag a jóváhagyott csatlakozási pontokat használja;
- Csak annyi rakományt vigyen, amennyit könnyen kezelni tud;
- Tartózkodjon a hirtelen kormányozdulatoktól. Hátramenetben ügyeljen;
- Használjon ellensúlyokat vagy kevérsúlyokat, amikor a használati utasítás ezt javasolja.

 Amikor nem füves területeken halad át, kapcsolja ki a nyíróberendezést vagy húzza ki a villásdugót, amikor a munkaterületre megy ki, vagy onnan jön vissza, a nyíróberendezést állítsa a legmagasabb állásba.

 Kereszteződéseknél, vagy ha út szélén halad, ügyeljen az elhaladó forgalomra.

 **FIGYELEM!** A gép nincs hitelesítve közúti használatra! Használni (a KRESZ értelmében) kizárólag forgalom elől elzárt magán területen lehet.

 Soha ne használja a gépet, ha a védőlemezek sérültek;

 Kezét, lábát ne tegye forgó részek mellé vagy alá. Maradjon mindig távol a kidobó nyílástól!

 Ne hagyja a magas fűben járó motorral a gépet, hogy ne okozzon tüzet.

 A tartozékok használata közben soha ne irányuljon a kimeneti nyílás a gép mellett álló személyre.

 Kizárólag a gép gyártója által jóváhagyott tartozékokat használja.

 A gép nem használható a gép szerzősámartartózára szerelhető tartozékok nélkül. Ha a gépet tartozékok nélkül üzemelteti, az kedvezőtlen hatással lehet annak stabilitására.

 Ügyeljen, ha gyűjtőzsákokat vagy tartozékot használ, melyek befolyásolhatják a gép stabilitását, különösen a lejtőkön.

 Ne módosítsa a motor beállításait, ne használja túl magas fordulatszámra.

 Ne érjen a használat közben felmelegedő motoralkatrészekhez. Égési sérüléseket szenvedhet!

 Kapcsolja ki a nyíróberendezést vagy húzza ki a villásdugót, a hajtást tegye „üresbe”, kapcsolja be a rögzítőféket, állítsa le a motort, és húzza ki az indítókulcsot (győződjön meg arról, hogy az összes mozgásban levő rész teljesen leállt-e):

a. Minden alkalommal, amikor felügyelet

nélkül hagyja a gépet, vagy amikor elhagyja a vezetőállást:

- Mielőtt eltávolítaná a leállás kiváltó okát vagy mielőtt megtisztítaná az eltömődött kidobónyílást;
- Mielőtt ellenőrné, megtisztítaná vagy dolgozna a gépen;
- Miután idegen tárggyal ütközött. Ellenőrizze a gépben keletkezett esetleges károkat, és végezze el a szükséges javításokat, mielőtt ismételtel használná;



Kapcsolja ki a nyíróberendezést vagy húzza ki a villásdugót és állítsa le a motort (győződjön meg arról, hogy az összes mozgásban levő rész teljesen leállt-e):

- Üzemanyag feltöltés előtt;
- Minden alkalommal, amikor leveszi vagy visszaszereli a gyűjtőzsákokat;
- A vágásmagasság beállítását megelőzően, amennyiben ezt a műveletet nem lehet elvégezni a vezetőüléssből.



Kapcsolja ki a nyíróberendezést vagy húzza ki a villásdugót szállítás közben illetve, amikor nem használja.



A motor leállítása előtt vegye vissza a gázt. A munka végétével zárja el az üzemanyag ellátást a könyvben feltüntetett utasítások szerint.



Ügyeljen az egynél több nyíróberendezéssel rendelkező vágóelemekre, hiszen az egyik nyíróberendezés forgása meghatározhatja a többi forgását is.



FIGYELEM - Amennyiben valamit összetör vagy balesetet okoz, haladéktalanul állítsa le a motort, és vigye el a gépet, hogy ne okozzon további károkat. Amennyiben saját magának vagy harmadik személynek személyi sérülést okoz, haladéktalanul nyújtson elsősegélyt a helyzet által megkövetelt módon, vagy a szükséges kezelésért forduljon orvoshoz! Gondosan távolítsa el az esetleges törmelékeket, amelyek kárt vagy sérülést okozhatnak emberekben vagy állatokban, amennyiben nem veszi észre.



FIGYELEM - A jelen útmutatóban megadott zajszint- és vibrációértékek a gép legnagyobb használati értékei. A nem egyensúlyban levő vágóelem, a túl gyors mozgás, a karbantartás elhanyagolása jelentősen befolyásolják a zajkibocsátás és a vibrálást. Ezért szükséges biztosítani azokat a megelőző intézkedéseket, melyek révén megszüntethetők a magas zajszint és a vibrálás okozta lehetséges károsodások; valamint gondoskodni kell a gép karbantartásáról, fülvédőt kell viselni és a munka során szüneteket kell tartani.

3.4 KARBANTARTÁS ÉS TÁROLÁS



FIGYELEM! – Húzza ki az indítókulcsot, és olvassa el a használati utasítás megfelelő részeit a tisztítás vagy a karbantartás megkezdése előtt. Viseljen megfelelő ruházatot és munkavédelmi kesztyűt minden olyan helyzetben, ami veszélyt jelent a kezére!



FIGYELEM! – Soha ne használja a gépet kopott vagy sérült alkatrészekkel! A meghibásodott vagy sérült alkatrészeket ki kell cserélni! Soha ne javítsa meg! Használjon kizárólag gyári alkatrészeket: a nem gyári alkatrészek használata és/vagy a nem megfelelő beszerelés veszélyezteti a gép biztonságát, balesetet vagy személyi sérülést okozhat, és mentesíti a Gyártót mindenemű kötelezettség és felelősség alól.



A kézikönyvben nem leírt karbantartásokkal és beállításokkal forduljon forgalmazójához vagy szakszervizhez, ahol rendelkeznek a munka szakszerű elvégzéséhez szükséges ismeretekkel és szerszámokkal, hogy megőrizhesse gépe eredeti biztonsági fokát. A nem megfelelő helyen vagy megfelelő képzéssel nem rendelkező személyek által végzett műveletek a Garancia minden formájának, valamint a Gyártó minden kötelezettségének vagy felelősségének megszűnését vonják maguk után.

- Minden használat után húzza ki az indítókulcsot, és ellenőrizze, hogy megsérült-e.

- Mindig legyenek az anyák és a csavarok meghúzva, hogy a gép mindig biztonságos körülmények között üzemeljen. A rendszeres karbantartás lényeges a biztonság és a teljesítményszint megőrzéséhez.
- Rendszeres időközönként ellenőrizze, hogy a nyíróberendezés csavarjai szorosan meg vannak-e húzva.



Viseljen munkavédelmi kesztyűt, amikor a nyíróberendezéshez nyúl, hogy leszerelje vagy visszaszerelje.



Élezéskor ügyeljen a nyíróberendezés egyensúlyára. A nyíróberendezésen végzett összes művelet (leszerelés, élezés, kiegyenlítés, visszaszerelés és/vagy csere) olyan munkák, amelyek elvégzéséhez szakértelemre van szükség valamint megfelelő célszerszámokra. Biztonsági okokból ezeket mindig szakszervizben kell elvégeztetni.

- Rendszeresen ellenőrizze a fékek működését. Fontos, hogy a fékek karbantartása és javítása megtörténjék, mielőtt szükséges.
- Cserélje ki a sérült figyelmeztető vagy útmutató címkéket.
- Ha a szállító pozíciókban nincsen mechanikus pozíciózár, a tartozékokat mindig le kell engedni, amikor a gépet leparkolja, tárolja vagy felügyelet nélkül hagyja.
- Úgy tárolja el a gépet, hogy gyermekek ne férkőzhessenek a közelébe.



Amennyiben az üzemanyagtartályában üzemanyag van, a gépet ne tárolja soha olyan helyiségben, ahol az üzemanyaggőz lánggal, szikrával vagy más erős hőforrással érintkezhet.

- Hagyja a motort lehűlni, mielőtt a gépet beállítaná zárt térbe.
- A tűzveszély csökkentése érdekében tartsa a motort, a kipufogó hangtompítóját, az akkumulátortartót és az üzemanyag-tároló környékét fűmaradéktól, levelektől es felesleges zsírtól tisztán.
- A tűzveszély csökkentése érdekében rendszeresen ellenőrizze, hogy a

gépből nem szívároge az olaj vagy az üzemanyag.

- Amennyiben ki kell ürítenie az üzemanyagtartályt, ezt a műveletet a motor lehűlése után mindig a szabadban végezze.
- Soha ne hagyja az indítókulcsot bedugva, illetve gyermekek vagy illetéktelen személyek részére elérhető helyen. A karbantartás elkezdése előtt mindig húzza ki az indítókulcsot.



FIGYELEM! - Az akkumulátorban tartalmazott sav mar! Fizikai sérülés vagy túltöltés esetén a sav kiszivároghat. Ne lélegezze be, és kerülje az érintkezését a test bármely részével.



A sav belélegzett kigőzölgései károsíthatják a nyálkahártyát és a belső szerveket. Haladéktalanul forduljon orvoshoz.



FIGYELEM! - Soha ne töltse túl az akkumulátort. A túltöltés miatt az akkumulátor felrobbanhat, a sav minden irányba szétfröccsenhet.



FIGYELEM! - A sav súlyosan károsítja a szerszámokat, ruházatot és más anyagokat. A kifröccsent savat azonnal öblítse le a vízzel.



Ne zárja rövidre az akkumulátor saruit. Szikrák keletkezhetnek, ami tüzet okozhat.



FIGYELJEN a hidraulika elemekre. A nyomás alatt levő szivárgó hidraulikus folyadék behatolhat a bőrbe, és súlyosan károsíthatja. Ilyen esetben haladéktalanul orvosi ellátásra van szükség.

3.5 SZÁLLÍTÁS



FIGYELEM! - Amennyiben a gépet kamionnal vagy tréleren szállítják mindig megfelelő teherbírású, szélességű és hosszú rámpát használjon. Szállítás közben zárja el az üzemanyagcsapot (amennyiben van), eressze le a nyírőberendezést vagy a tartozékot, kapcsolja be a rögzítőféket, és kötelekkel vagy láncokkal rögzítse megfelelően a gépet a szállító járműhöz.

3.6 KÖRNYEZETVÉDELEM

- A gép használata során a környezetvédelemnek fontos és elsődleges szempontnak kell lennie, a békés együttélés és környezetünk védelmében. Ne zavarja a szomszédokat!
- Szigorúan tartsa be a csomagolóanyag, az olajok, az üzemanyag, a szűrők, a meghibásodott alkatrészek valamint minden, a környezetet nagymértékben terhelő egység megsemmisítésére vonatkozó helyi jogszabályokat. Az ilyen hulladékokat nem szabad a kommunális hulladékba dobni, hanem szelektíven el kell vinni az erre a célra szolgáló gyűjtőudvarba, ahol újrahasznosítják.
- Szigorúan tartsa be a vágás után a melléktermékek megsemmisítésére vonatkozó helyi jogszabályokat.
- Amikor véglegesen használaton kívül helyezi a gépet, ne hagyja el a természetben, hanem forduljon egy gyűjtőudvarhoz, a vonatkozó helyi jogszabályok szerint.

4 FÚNYÍRÓ BIZTOSÍTÁSA

Ellenőrizze a fűnyíró traktor biztosítását.

Lépjen kapcsolatba biztosítójával.

A közlekedési balesetekre, tüzre, sérülésre és lopásra kiterjedő biztosítással kell rendelkeznie.

5 ÖSSZESZERELÉS



Ne használja addig a gépet, a személyi sérülés és az anyagi kár megelőzése érdekében, ameddig az "ÖSSZESZERELÉS" fejezetben leírtakat el nem végezte.



A gép kicsomagolását és összeszerelését vízszintes, szilárd felületen végezze, ahol elegendő helye van a gép és a csomagolóanyagok mozgására. Használjon mindig megfelelő szerszámokat!

5.1 ALKATRÉSZEK ÖSSZESZERELÉSHEZ (3)

A gépet leszerelt üléssel, kartámlával, kormánykerékkel, vonórúddal, gyorscsatlakozó szerelvényekkel szállítjuk, valamint helyén lévő, és bekötött akkumulátorral.

A csomagolás tartalmazza az összeszereléshez szükséges alkatrészeket (3), melyek a következő táblázatban vannak felsorolva:

[740 IOX; 540 IX]			
Pos.	N.	Megnevezés	Méret
A	2	Rugós típusú illesztőcsap	6 x 36
B	2	Kapcsoló kulcsa	/
C	1	Főkapcsoló kulcsa	/
D	2	Kartámla	/
E	4	Csavarok a kar rögzítéséhez	M8 x 40
F	10	Csapszegek a harmonika rögzítéséhez	/
G	4	Perselyek az ülés rögzítéséhez	/
H	4	Grower-gyűrű	M8
L	4	Hatlapfejű csavar	M8 x 20
M	1	Tároló	/
N	4	Torx csavarok (tároló rögzítése)	M6 x 20
O	1	Vonórúd	/
P	2	Peremes anya	M8
Q	2	Hatlapfejű csavar	M8 x 20
R	2	Gyorscsatlakozó szerelvények	/

[340 IX]			
Pos.	N.	Megnevezés	Méret
A	2	Rugós típusú illesztőcsap	6 x 36
B	2	Kapcsoló kulcsa	/
C	1	Főkapcsoló kulcsa	/
D	2	Kartámla	/
M	1	Tároló	/
N	4	Torx csavarok (tároló rögzítése)	M6 x 20
O	1	Vonórúd	/
P	2	Peremes anya	M8
Q	2	Hatlapfejű csavar	M8 x 20
R	2	Gyorscsatlakozó szerelvények	/
S	2	Ülésrögzítő tengely	M8

5.2 ÜLÉS



Az utasításokat a következő sorrendben követve szerelje fel az ülést.

5.2.1 Kartámlák (6) felszerelése

A kartámlák és a felszerelésükhöz szükséges egységek a gép csomagolásán belül egy külön csomagban találhatók.

5.2.2 Ülés felszerelése (5) (Mod. 740 IOX, 540 IX)

1. Kenje meg egy vékony réteg zsírral a 4 csúszkát (5:A).
2. A 4 csavarra (M8 x 40) helyezze fel a rugalmas alátéteket és a perselyeket. Lásd (5:B).
3. Állítsa függőleges helyzetbe az ülés tartóját (5:C).
4. Érintse az ülést a tartóhoz, és helyezze az egészet (5:B) a tartó furatába (5:D).
5. Érintse az ülést a tartóhoz, és állítsa be úgy, hogy a rögzítőcsavarok furatai a csúszkák közepénél legyenek.
6. Helyezze be a 4 csavart (5:B), és húzza meg.
7. Rögzítse a csavarokat, a meghúzás nyomatéka 20÷25 Nm.



Ha a csavarokat 25 Nm-nél nagyobb nyomatékkal húzza meg, az ülés megrongálódhat

8. Kösse be az ülés (5:E) csatlakozóját a kábelköteg csatlakozójához (5:F).



Amennyiben a csatlakozókat nem köti be, a gép nem működik.

9. Vezesse át a csatlakozó kábelt a rögzítő kapcsón (5:H) a megfelelő pozícióban való rögzítéshez.

5.2.3 Ülés felszerelése (5) (Mod. 340 IX)

1. Az ülést a tartólemezeire szerelve szállíttjuk.
2. Helyezze el az ülést. Érintse az ülés tartólemez furatait az alsó lemez furataihoz.
3. Illesse a csavarokat (M8 x 40) az ülés kengyelében és a tartólemezében lévő nyílásokba.
4. Csavarozza a helyére az ülést. Nyomaték: 20±25 Nm.



Ha a csavarokat 25 Nm-nél nagyobb nyomatékkal húzza meg, az ülés megrongálódhat.

5.2.4 Harmonika felszerelése (7) (Mod. 740 IOX, 540 IX)

1. Rögzítse az ülést a 2 csavarral (7:B).
2. Állítsa a helyére a harmonikát (7:A).
3. Rögzítse a harmonikát a 10 csapszeggel (7:C).

5.2.5 Tároló felszerelése (8)

A 4 csavar (8:C) segítségével szerelje fel az ülés háttámlájára (8:A) a tárolót (8:B).

5.3 KORMÁNYKERÉK (9)

1. Csúsztassa a kormánykerék (9:A) karmantyúját a kormányoszlop 10:A végéig.
2. Illessze a karmantyú furatait a kormányoszlop furataira.
3. Miután egy vonalba állította a furatokat (9:C), illessze be a két sasszeget (9:D).

5.4 VONÓRÚD (10)

Szerelje fel a vonórúdat (10:A) a gép hátuljára. Használja a csavarokat és az anyákat (10:B; 10:C).

Nyomaték: 22 Nm.

5.5 GYORSKIOLDÓ SZERELVÉNYEK (1:P)

A gyorskioldó szerelvények és a Szerelési útmutató külön dobozban található.

Szerelje fel a gyorskioldó szerelvényeket a gép első féltengelyeire.

5.6 AKKUMULÁTOR FELTÖLTÉSE



Az első használat előtt töltsse fel teljesen az akkumulátort.



Az akkumulátor feltöltéséről lásd 9.8.

5.7 ABRONCSOK NYOMÁSA

Az abroncsok nyomását lásd a "0.0 MŰSZAKI ADATOK TÁBLÁZATA"-ban.

5.8 TARTOZÉKOK

A tartozékok felszerelése előtt tekintse át a velük együtt szállított szerelési útmutatót.



A megfelelő tartozékok alkalmazásáért forduljon a felhatalmazott műszaki szervizszolgálathoz.



Megjegyzés: Itt a nyíróberendezés rendszer tartozéknak minősül.

6 KEZELŐSZERVEK ÉS ELLENŐRZŐ MŰSZEREK

6.1 MOTORHÁZTETŐ (11)

A motorháztető következőképpen nyitható ki:

1. Forgassa el 90°-kal a két csavart (11:A)
2. Húzza felfelé a kart (11:B), és ezzel egy időben óvatosan emelje fel a motorháztetőt (11:C).
3. A bezáráshoz szükség esetén nyomja meg kissé a motorháztetőt, hogy beakadjon a karba (11:B). Forgassa el 90°-kal a két csavart (11:A).



Nyitott motorháztetővel tilos a motort beindítani.

6.2 KULCSOS FŐKAPCSOLÓ (12)

Az elektromos áramellátást a kulccsal (12:A) lehet bekapcsolni. A motorháztető (1:H) alatt található, ezért csak úgy tud hozzáférni a főkapcsolóhoz, ha kinyitja a motorháztetőt (lásd 6.1).

Helyezze a kulcsot (12:A) a főkapcsolóba, nyomja meg, és fordítsa el az óra járásával megegyező irányba, ezzel helyezze áram alá az elektromos berendezést.

Az áramtalanításhoz fordítsa el az óra járásával ellentétes irányba a kulcsot.



A kulcsot csak akkor lehet kivenni, ha elfordítja az óra járásával ellentétes irányba.

6.3 RÖGZÍTŐFÉKPEDÁL (13:A)



Menet közben soha ne nyomja le a pedált. Fennáll az erőátvitel túlhevülésének a veszélye.

A pedál (13:A) az alábbi három pozícióban állhat:



† • Kioldva. A meghajtás be van kapcsolva.
† • • A rögzítőfék nem aktív.

Teljesen lenyomva. A gép nincs előremenetbe kapcsolva. A rögzítőfék teljesen aktiválva van, de nincs rögzítve. Ez a pozíció vészfékezésre is szolgál.

6.4 RÖGZÍTŐFÉK MŰKÖDÉSGÁTLÓ (13:B)



A működésgátló lenyomott állapotban rögzíti a „tengelykapcsoló-fék” pedált. Ezzel a funkcióval a gépet lejtőkön, szállítás közben stb. lehet rögzíteni, amikor a motor áll.

Zárás:

1. Nyomja le teljesen a pedált (13:A).
2. Tolja a működésgátlót (13:B) jobbra.
3. Engedje fel a pedált (13:A).
4. Oldja ki a működésgátlót (13:B).

Kioldás:

1. Nyomja le és engedje fel a pedált (10:A).

6.5 MEGHAJTÁSPEDÁL (13:C)

A pedál határozza meg a motor és a meghajtott kerekek közötti áttételt (=sebesség).

Ha a pedál felengedésekor a gép nem úgy lassul, mint ahogyan azt elvárná, a baloldali pedált kell vészfékezésre használni..

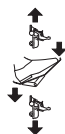

- (○) Tolja előre a pedált, – a gép előrehalad.
Ha nem nyomja a pedált – a gép megáll.
- (○) Tolja vissza a pedált – a gép hátramenetbe kapcsol.

Csökkentse a pedálra gyakorolt nyomást – a gép lassít.

A pedál felső részén található egy lemez, amelyet be lehet állítani, hogy a pedál igazodjon a vezető lábához.



Ha a pedál felengedésekor a gép nem úgy lassul, mint ahogyan azt elvárná, a baloldali pedált (13:A) kell vészfékezésre használni.

6.6 KORMÁNYKERÉK (13:E)

A kormánykerék magassága fokozatmentesen állítható.

Oldja ki a kormányoszlopon lévő rögzítő kapcsolót (13:D), és emelje vagy süllyessze a kormányt a kívánt pozícióba. Rögzítse a kapcsolót.



A gép üzemelése közben ne állítson a kormányon.



Ha a gép álló helyzetben, leeresztett eszközzel várakozik, soha ne forgassa el a kormánykereket. Fennáll a veszélye, hogy abnormális terhelés nehezedhet a szervó-, illetve a kormánymechanizmusra.

6.7 FOJTÓSELEP (GÁZPEDÁL) (14:A)

A motor sebességének szabályozása.



A fojtószelep teljesen nyitva - amikor a gép üzemel, a fojtószelep mindig legyen teljesen nyitva.



Alapjárat.

6.8 SZIVATÓ (14:B)

Hideg motor indításakor használjuk. A szivatónak két állása van:



1. Teljesen kihúzva - a szivató be van kapcsolva (hidegindításhoz).

2. Betolva - a szivató ki van kapcsolva (normális üzem és melegindítás).



Ha a motor már felmelegedett, ne használja bekapcsolt szivatóval.

6.9 KULCSOS KAPCSOLÓ (14:C)

A gép gyújtását engedélyező / letiltó kulcs.

- A gép gyújtásának engedélyezéséhez helyezze a kulcsot (14:C) a gyújtáskapcsolóba, és fordítsa el „ON” (MENET) állásba. A kijelzőn található összes jelzőlámpa és a hangjelzést kiadó készülék egy pillanatra bekapcsolódnak. A kijelzőn csak a következők maradnak bekapcsolva: az „üzemóra-számláló” funkció, az olajszint visszajelző fény (automatikusan elalszik közvetlenül a motor indítása után) és esetleg a rögzítőfék jelzőlámpa, amennyiben be van kapcsolva, valamint a vezetőülés visszajelzője, amennyiben a vezető nem ül.
- A gép gyújtásának leállításához állítsa vissza a kulcsot “O”állásba.



Az indítókulcs csak akkor kivehető, amikor “O” állásban van..



Amennyiben a kezelő nincs jelen, és a kulcs “I” állásban van, 30 másodperc elteltével bekapcsol egy folyamatos hangjelzés. A hangjelzés egészen addig marad aktív, amíg a kezelő meg nem érkezik, vagy ki nem kapcsolja a gépet.

6.10 KIJELZŐ ÉS A KONZOL MODE BILLENTYŰJE (14:D; 15) (Mod. 740 IOX, 540 IX)

MODE billentyű (14:E). A MODE billentyűvel a következő funkcióknak megfelelő jelzőlámpákat lehet kiválasztani: üzemóra-számláló, környezeti hőmérséklet, motor fordulatszáma, akkumulátor. Lehetőség van a sötétedésérzékelő kiiktatásával a

lámpa kapcsolására is.

- A különböző funkciók jelzőlámpáit úgy tudja megjeleníteni egymás után a kijelzőn, ha röviden megnyomja, majd felengedi a billentyűt. A kijelző alfanumerikus digitjein jelennek meg a kiválasztott ikonhoz tartozó adatok. Az utolsó számjegy a mértékegységnek van fenntartva.
- Tartsa nyomva 1 másodpercnél hosszabban a lámpa kézi be- illetve kikapcsolásához.



A lámpa automatikus kapcsolása automatikusan visszaállítódik, valahányszor bekapcsolja a gépet. Digitek (15:A). A kijelző azon része, amely a különböző funkciókra vonatkozó alfanumerikus adatokat szolgáltatja.



Üzemóra-számláló (15:B) Az alfanumerikus digitek a levezetett órákat mutatják órában és tizedórában kifejezve. Csak akkor működik, ha a motor jár. A mértékegységet H betű követi.



Környezeti hőmérséklet (15:C). Az alfanumerikus digitek a környezeti hőmérsékletet mutatják. A mértékegységet C betű követi.



Fordulatszám (15:D). A digitek a motor fordulatszámát mutatják. Ha villognak, azt jelzik, hogy a bekapcsolt segédkihajtással a motor fordulatszáma nem optimális (magasabb 2500 rpm-nél). A gázadagolón nyissa ki teljesen a fojtószelepet.



Szerviz (15:E). A karbantartásra figyelmeztet. A digiteken a számjegyek elkezdnek villogni, amikor a gép eléri a beavatkozás üzemóra-küszöbértékét.

A villogás két percig tart, és elsőbbséget élvez a kijelző más funkcióihoz képest. Ebben a szakaszban a MODE billentyű használata le van tiltva.

Amikor eléri a 99999 órát, az üzemóra-számláló újraindul nulláról. 999 óra után a percek számlálása elmarad.



Akkumulátor (15:F) Az alfanumerikus digitek az akkumulátor feszültségét mutatják.



Segédkihajtás (15:G). Ha a jelzőlámpa világít, a segédkihajtás be van kapcsolva.



12V ON/OFF (15:H). Ha a jelzőlámpa világít, a hátsó tartozék be van kapcsolva.



Lámpa (15:I). Ha a jelzőlámpa világít, az alaphelyzetben a sötétedésérzékelő által vezérelt lámpa be van kapcsolva.



Maximális dőlés (15:L). A jelzőlámpa akkor kezd el villogni, ha a gép dőlése meghaladja a 10°-os küszöbértéket.



Az érzékelő meghibásodása esetén a „TILT FAULT” üzenet jelenik meg.



Rögzítőfékpedál (15:M). Ha a jelzőlámpa világít, a rögzítőfékpedál be van kapcsolva.



Ülés (15:N). Ha a jelzőlámpa világít, a vezető nem ül.



Olaj (15:P). Ha a gép üzemelése közben a jelzőlámpa világít, azt jelzi, hogy nincs olaj.

6.11 VILÁGÍTÁS ÉS HÁTSÓ TARTOZÉKOK VEZÉRLÉSE (14:D; 15) (Mod. 340 IX)



Világítás /12 V billentyű (14:E). Ha megnyomja a világítás /12 V billentyűt elérhetővé teszi a világítás felkapcsolása és a hátsó tartozékok bekapcsolása funkciókat.



Amikor a vezérlést bekapcsolja, felgyullad egy körkörös led a nyomógomb körül.

- Rövid ideig tartsa nyomva, majd engedje el a lámpa kézi be- illetve kikapcsolásához. Amennyiben a vezérlés elérhető, felgyullad a közvetlenül a nyomógomb fölött található led.
- Tartsa nyomva 1 másodpercnél hosszabban a hátsó tartozék be- illetve kikapcsolásához. Amennyiben a vezérlés elérhető, felgyullad a közvetlenül a nyomógomb alatt található led.

6.12 ÜZEMÓRA-SZÁMLÁLÓ KIJELZŐ (14:D; 15) (Mod. 340 X)



Üzemóra-számláló kijelző (15:B). Az alfanumerikus digitek a levezetett órákat mutatják órában és tizedórában kifejezve. Csak akkor működik, ha a motor jár. A mértékegységet H betű követi. Amikor eléri a 9999 órát, az üzemóra-számláló újraindul nulláról. 999 óra után a percek számlálása elmarad.

6.13 TELJESÍTMÉNY-LEADÓ TENGELY (14:F)



Segédkihajtás bekapcsolása / kikapcsolása gomb (14:F). Nyomja meg a gombot a segédkihajtás bekapcsolásához/kikapcsolásához.

6.14 VÁGÁSMAGASSÁG BEÁLLÍTÁSA (14:G)

A gép rendelkezik a vágásmagasság beállítására szolgáló két gombbal:



Nyomja meg, ha meg akarja növelni a vágásmagasságot.



Nyomja meg, ha le akarja csökkenteni a vágásmagasságot.

Csatlakoztatja a nyíróberendezés rendszert a csatlakozóhoz (16:A).

6.15 HÁTSÓ TARTOZÉK BEÁLLÍTÁSÁNAK VEZÉRLÉSE (14:H; 14:I)

A gép rendelkezik a hátsó tartozék (választható tartozék) elektromos beállítására szolgáló vezérléssel.

A tartozék csatlakoztatására szolgáló csatlakozó (17:B) (választható) a gép hátsó részén, jobb oldalt található.



A gomb segítségével felemelheti és leengedheti a hátsó tartozékot.



6.16 HÁTSÓ TARTOZÉK VEZÉRLÉSE (14:L)

A gép úgy lett kialakítva, hogy képes egy hátsó elektromos tartozékot használni.

A tartozék csatlakoztatására szolgáló csatlakozó (17:A) a gép hátsó részén, jobb oldalt található.



A gomb segítségével helyezheti áram alá / áramtalaníthatja a tartozékot.

A tartozék teljesítményét lásd a "0. MŰSZAKI ADATOK TÁBLÁZATÁ"-ban.



Csak a STIGA SpA által jóváhagyott tartozékokat használja.

6.17 HIDRAULIKUS TARTOZÉKEMELŐ (1:G)

A hidraulikus tartozékemelő csak akkor működik, amikor a motor jár és a pedál (13:A) fel van engedve. A tartozékemelő irányítása a kar (14:M) segítségével történik.

A kar a következő négy állásban lehet:



Lebegő állás. Tolja teljesen előre a kart, ahol megakad. Ekkor leengedi a tartozékot a lebegő állásba. Ez utóbbiban mindig azonos nyomással támaszkodik a talajra, és képes a domborzat változásait követni. Munkavégzés közben a lebegő állást használja.



Leengedés. A tartozék, súlyától függetlenül, leereszkedik.



Nyugalmi (középső) állás. A felemelés vagy leengedés után a kar visszaáll nyugalmi állásba. A tartozék megtartja az utoljára vezérelt állást.



Felemelés. Tolja a kart teljesen hátra, amíg a tartozék a legmagasabb állásba (szállítási helyzetbe) nem kerül. Ez után engedje el a kart: a tartozék szállítási helyzetben marad.

6.18 HIDRAULIKUS CSATLAKOZÓK VEZÉRLŐKARJAI (14:O; 14:N) (Mod. 740 IOX)

A tartozék működtetéséhez a következőképpen járjon el:

A két kar (14:O; 14:N): a gép első részén bal oldalt elhelyezett hidraulikus csatlakozókat (18:A; 18:B) vezérli.

A csatlakozókhoz úgy férhet hozzá, ha eltávolítja az egy csavarral rögzített védőburkolatot (18:C).

Csatlakoztassa a tartozék hidraulikacsöveit az AUX1 vagy AUX2 (18) csatlakozópárhoz.

Mindkét karnak három állása van:

Előre / Hátra állás: ha valamelyik irányba eltolja a kart, a csatlakoztatott tartozékot a várt irányban mozdítja el (lásd a tartozékhoz adott használati utasítást).

Középső állás: nyugalmi állás.

A tartozék működtetéséhez a következőképpen járjon el:

- Tolja előre / húzza hátra a kart a kívánt mozgathatóság eléréséhez.
- Ha elengedi a kart, rögzíti a tartozékot a választott állásban, a kar automatikusan visszaáll a nyugalmi állásba.

6.19 SEBESSÉGVÁLTÓ KAR (19)

Kar a változtatható áttétel szétkapcsolásához.



A kapcsolókar soha nem állhat a külső és a belső pozíció között. Ettől túlmelegszik és megrongálódik a hajtás.

A karok lehetővé teszik a gép kézzel (tolás vagy vontatás), a motor bekapcsolása nélkül történő mozgását.

Két állásuk van:



1. Hajtás bekapcsolva = kar kifelé mutat. A rendes használatnál a kar ebben az állásban történő rögzítését

kattanás jelzi.

2. Hajtás kiengedve = kar befelé mutat. A gép kézzel mozgatható.

A gép nagy távolságra vagy nagy sebességgel nem vontatható. A sebességváltó megsérülhet.



A gép nem üzemeltethető akkor, ha az első kar külső helyzetben van. Rongálódás és olajszivárgás veszélye az első tengelynél.

6.20 ÜLÉS (20) BEÁLLÍTÁSA



Az ülés dönthető, és előre/hátra tolható. Az ülés beállításához:

1. Tolja fel a szabályozó kart (20).
2. Állítsa az ülést a kívánt helyzetbe.
3. Engedje el az irányítókart (20) az ülés rögzítéséhez.

Az erre a célra szolgáló beállítógomb (20:B) [740 IOX / 540 IX] segítségével beállíthatja a felfüggesztés keménységét.

- Fordítsa el a beállítógombot az óra járásával megegyező irányba, hogy a felfüggesztés keményebb legyen.
- Fordítsa el a beállítógombot az óra járásával ellentétes irányba, hogy a felfüggesztés lágyabb legyen.



Addig állítson a beállítógombon, amíg el nem éri a kívánt kényelmet.

Az ülés olyan biztonsági kapcsolóval van felszerelve, amely a gép biztonsági rendszeréhez van csatlakoztatva.

Ez azt jelenti, hogy ha senki sem ül a vezetőüléskben, nem lehet beindítani a gépet (lásd 7.8.2.).

6.21 GYORSCSATLAKOZÓ SZERELVÉNYEK



A gyorscsatlakozók lehetővé teszik, hogy könnyen és gyorsan át tudjon váltani egyik tartozékról a másikra.

A gyorscsatlakozó szerelvények lehetővé teszik a nyíróberendezés rendszer egyszerű mozgását két pozíció között, azaz:

- Normál pozíció, a szij teljesen meg van feszítve.
- A normál pozíciónál 4 cm-rel hátrább levő pozíció, a szij laza, a nyíróberendezés rendszer közelebb van az alappéphez.

Mivel a szíjfeszítőről leveszi a szíjat, a gyorscsatlakozó szerelvények megkönnyítik a szíj és a nyíróberendezés rendszer cseréjét, valamint az átállást a mosási helyzetből a munka helyzetekbe.

Szíz feszességének oldása (21)



Tanulmányozza a tartozékhöz és a gyorskioldó szerelvényhez adott használati utasítást is.

1. Távolítsa el a csapszegeket vagy a rögzítő tüskéket (21:C) mindkét oldalról.
2. A gyorscsatlakozók hátsó részét a sarkával megnyomva oldhatja ki (21:A).



A gyorscsatlakozók kioldásakor az eszköztartó karok lazán illeszkednek az összekapcsoló szerkezethez.



Minden beállításnál vagy karbantartásnál helyezze vissza a karokat a szerelvényre, és zárja vissza.

3. Hajtsa végre a szükséges korrekciókat, például:
 - Akassza ki a szíjat.
 - A karok (22) kioldásával cserélje ki a tartozékot.

Szíz feszítése (21;22)

Az alábbi útmutató szerint először feszítse meg az egyik, majd a másik oldalt.



A kart ne kézzel forgassa. Fennáll a zúródásos sérülések veszélye.

1. Lépjen a karra (18:A), és óvatosan forgassa előre fél fordulattal.
2. Illessze a helyére a csapszeget vagy rögzítő tüskét (17:C).
3. Végezze el a fent leírtakat az átellesen oldalon is.

7 INDÍTÁS ÉS MENET

7.1 ÓVINTÉZKEDÉSEK HASZNÁLATKOR



Mindig ellenőrizze, hogy a motorolaj szintje megfelelő-e. Ez különösen akkor fontos, amikor lejtőn dolgozik (lásd 7.6.).

Parkoláskor mindig használja a rögzítőféket.

 Amennyiben a maximális sebességgel halad, ne fordítsa el teljes mértékben a kormányt. A gép felborulhat.

 Kezét, lábát tartsa távol a kormánymű csuklós csatlakozásától és a vezetőülés rögzítőkeretétől. Fennáll a zúzódásos sérülések veszélye.

7.2 TARTOZÉKOK KOMBINÁLT HASZNÁLATA

 A tartozékok kombinált használatát lásd a „0 MŰSZAKI ADATOK TÁBLÁZATA” szakasz „TARTOZÉKOK HELYES KOMBINÁCIÓJA TÁBLÁZAT”-ban

7.3 ÜZEMANYAG FELTÖLTÉS (24)

 Kizárólag ólommentes benzint használjon. Soha ne keverje a benzint olajjal.

Az üzemanyagtartály térfogatát lásd a “0. MŰSZAKI ADATOK TÁBLÁZATA”-ban. Az üzemanyagszint az átlátszó tartályon keresztül könnyen leolvasható.

 **MEGJEGYZÉS! A benzin károsodhat, 30 napnál tovább ne tárolja.**

Lehetséges környezetbarát, például alkilezett benzint használni. Ez a fajta üzemanyag olyan összetételű, ami kevésbé ártalmas az ember és a környezet számára.

Nem kaptunk visszajelzést negatív következményekről ezek használatához kapcsolódóan. Mindazonáltal kereskedelmi forgalomban elérhetők olyan alkilezett benzinek, melyekkel kapcsolatosan nem lehetséges pontos útmutatást adni a felhasználásukat illetően.

További információkért javasoljuk, hogy tanulmányozza az alkilezett benzin gyártója által szolgáltatott utasításokat és adatokat.

Soha ne töltsse színültig a tartályt.

Hagyjon egy kis helyet (legalább az utántöltő csőcsatlakozó nagysága + 1 - 2 cm-nyi helyet a tartály felső részében), hogy a felmelegedő benzin kitágulhasson anélkül, hogy kifolyna.

 **Huzamosabb ideig történő tárolás (pl.: téli időszak) előtt, csak annyi üzemanyagot töltsön a tartályba, amennyi az utolsó felhasználáskor szükséges. A gép tárolása előtt teljesen le kell üríteni az üzemanyagtartályt (lásd 10).**

7.4 MOTORHÁZTETŐ (10)

 A motor és a kulcsos főkapcsoló megközelíthetőségét lásd a 6.1. bekezdésben.

7.5 MOTORVÉDŐ BURKOLAT (30)

A motorvédő burkolat leszereléséhez először nyissa ki a motorháztetőt.

7.5.1 Motorvédő burkolat leszerelése

1. Csavarja ki a 8 csavart (30:A).
2. Vegye le a benzintartály sapkáját.
3. Vegye le a motorvédő burkolatot (30:B).
4. Helyezze vissza a benzintartály sapkáját.
5. Végezze el a szükséges beavatkozásokat.

7.5.2 Motorvédő burkolat visszaszerelése

1. Ismét vegye le a benzintartály sapkáját.
2. Helyezze vissza a motorvédő burkolatot (30:B).
3. Helyezze vissza a benzintartály sapkáját.
4. Csavarja vissza a 8 csavart.

7.6 MOTORLAJSZINT ELLENŐRZÉSE (25)

A gép leszállításakor fel van töltve motorolajjal.

 **A gép beindítása előtt ellenőrizze a motorolaj szintjét.**

 **A motorolajsztint ellenőrzését/utántöltését lásd a 9.5.1. bekezdésben.**

7.7 SEBESSÉGVÁLTÓ-OLAJ SZINTJÉNEK ELLENŐRZÉSE

 **A sebességváltó-olaj szintjének ellenőrzését/utántöltését lásd a 9.6.1. bekezdésben.**

7.8 BIZTONSÁGI ELLENŐRZÉSEK

Ügyelni kell, hogy a gép tesztelése során a biztonsági ellenőrzések eredménye megfelelően az alábbi táblázatokban foglaltaknak

 **A biztonsági ellenőrzést minden használat előtt el kell végezni.**

 **Ha az alábbi táblázatokban foglalt követelmények nem teljesülnek, a gépet tilos használni! Vigye a gépet egy szakszervizbe, ellenőriztesse, és javítsa meg.**

7.8.1 Általános biztonsági ellenőrzés

Tárgy	Eredmény
Üzemanyagrendszer és csatlakozások.	Nincs szivárgás.
Elektromos kábelek.	Minden szigetelés ép. Nincs fizikai sérülés.
Kipufogó rendszer.	A csatlakozásoknál nincs szivárgás. Minden csavar meg van húzva.
Olajvezetékek	Nincs szivárgás. Nincs sérülés.
Haladjon előre/hátra a géppel, és engedje fel a gázpedált-üzemi féket.	A gép leáll.
Próbakör.	Nincs szokatlan rázkódás. Nincs szokatlan hang.

7.8.2 Elektromos biztonsági ellenőrzés

Állapot	Intézkedés	Eredmény
A vezető nem ül. Rögzítőfék bekapcsolva.	Próbálja meg beindítani a motort.	A motor nem indul be. A kijelzőn (ha van) megjelenik a „SIT DOWN” (Üljön le) felirat.
A vezető ül. Rögzítőfék kikapcsolva.	Próbálja meg beindítani a motort.	A motor nem indul be. A kijelzőn (ha van) megjelenik a „PRESS BRAKE” (Nyomja meg a féket) felirat.
A vezető ül. Rögzítőfék bekapcsolva.	Próbálja meg beindítani a motort.	A motor beindul.
Motort beindítva, vágóberendezés kikapcsolva, rögzítőfék bekapcsolva.	A vezető feláll a vezetőüléssből.	A segédkihajtás bekapcsolva marad.
Motort beindítva, vágóberendezés kikapcsolva, rögzítőfék kikapcsolva.	A vezető feláll a vezetőüléssből.	A motor leáll.

Motort beindítva, vágóberendezés bekapcsolva, rögzítőfék kikapcsolva.	A vezető feláll a vezetőüléssből.	A motor leáll.
Motort beindítva, vágóberendezés bekapcsolva, rögzítőfék bekapcsolva.	A vezető feláll a vezetőüléssből.	A motor leáll.

7.9 INDÍTÁS / MUNKA



Használat közben a motorháztető legyen lezárva és rögzítve.



Amikor a gép üzemel, a fojtószelep mindig legyen teljesen nyitva.

1. Nyissa ki a benzincsapot (24:B).
2. Helyezze a kulcsot a főkapcsolóba (12:A).
3. Kapcsolja be a hajtást (19) - (kar kifelé mutat).
4. Helyezze a kulcsot a kapcsolóba (14:C).
5. Ne tartsa a lábát a meghajtáspedálon (13:C).

Hidegindítás

1. Használja a rögzítőféket (13:A).
2. Nyissa ki teljesen a fojtószelepet (14:A)
3. Húzza ki teljesen a szivatót (14:B).
4. Fordítsa el a kapcsoló kulcsát "I" állásba, és nyomja meg a START gombot (14:P).



Mielőtt elkezdené a gépet használni, várjon néhány percet, hogy az olaj felmelegedhessen.



Alacsony hőmérsékleten történő használat esetén melegítse be a gépet, hogy a hidraulikaolaj és az áttétel elérje a kellő hőfokot. Ellenkező esetben az áttétel megrongálódhat.

Melegindítás

1. Használja a rögzítőféket (13:A).
2. Nyissa ki teljesen a fojtószelepet (14:A)
3. Vegye kisebbre a szivatót (14:B).
4. Fordítsa el a kapcsoló kulcsát "I" állásba, és nyomja meg a START gombot (14:P).



A továbbiakhoz lásd a 7.9.1. bekezdésben foglalt utasításokat.

7.9.1 Menet

A gép működtetéséhez a következőképpen járjon el:

- Nyomja le teljesen és engedje fel a pedált (13:A).
- A pedál (13:C) lenyomásával tudja a gépet mozgatni.
- Menjen ki a munkaterületre.
- Amennyiben előre felszerelt tartozékokkal dolgozik, kapcsolja be a segédkihajtást (14:F).
- Kezdjen el dolgozni.

7.10 LEÁLLÁS

A gép leállításához a következőképpen járjon el:

- Nyomja le teljesen a rögzítőfékpedált (13:A).
- Húzza a kart (13:B) felfelé.
- Engedje fel a pedált (13:A).
- Hagyja alapjáraton járni a motort egy vagy két percig.
- A gép leállításához nyomja meg a STOP gombot (14:P).
- Állítsa a kapcsoló kulcsát (14:C) „0” állásba, és húzza ki.
- Zárja el a benzincsapot. Ez különösen fontos például olyankor, ha a gépet tréleren vagy hasonló járművön szállítják.
- Húzza ki a főkapcsoló kulcsát.



Amennyiben el kell távolodnia a géptől, húzza ki a kapcsoló (14:C) és a főkapcsoló (12:A) kulcsát.



A motor közvetlenül a leállítás után nagyon meleg lehet. Ne érjen a kipufogóhoz, a motorhoz vagy a hűtőbordákhoz. Égési sérüléseket szenvedhet.

7.11 TISZTÍTÁS



A tűzveszély csökkentése érdekében a motort, a kipufogót, az akkumulátort és az üzemanyagtartályt tisztítsa meg a fűtől, levelektől és az olajtól.

A tűzveszély csökkentése érdekében rendszeresen ellenőrizze, hogy a gépből nem szivárog-e az olaj vagy az üzemanyag.



Soha ne használjon nagynyomású vizet. Ez tönkre teheti a tengely tömítéseit, az elektromos alkatrészeket vagy a hidraulika szelepeket.

A gépet minden egyes használat után meg kell tisztítani. A tisztításnál tartsa be a következő utasításokat:

- Ne locsolja a vizet közvetlenül a motorra.
- A motort kefével és/vagy sűrített levegővel tisztítsa meg.
- Tisztítsa meg a motor szellőzőnyílását.
- A vízzel történő tisztítás után indítsa be a gépet és a nyíróberendezés rendszert, hogy eltávolítsa a vizet, hogy az be ne kerüljön, és ne károsítsa a csapágycsapatot.

8 TARTOZÉK HASZNÁLATA



Ellenőrizze, hogy a levágandó fűben ne legyen semmilyen idegen tárgy, például kövek, stb.

8.1 VÁGÁSMAGASSÁG

A legjobb eredményt úgy éri el, ha a fű magasságának harmadát nyírja le. Lásd a 32. ábrát. Ha a fű nagyon magas, és sokat kell levágni belőle, vágja le kétszerre, más és más vágási magassággal.

Ne alkalmazza a legkisebb vágási magasságot, ha a gypep felszíne egyenetlen.

Ezzel járhat, hogy a vágószerkezetek a felszínhez érve megsérülnek és a gypep felső talajrétege „elmozdul”.

8.2 JAVASLATOK FÜNYÍRÁSHOZ

Az optimális fűnyírás érdekében kövesse az alábbi tanácsokat:

- Nyírja gyakran a fűvet.
- Üzemeltesse a motort teljes fordulatszámom.
- A fű legyen száraz.
- Éles berendezéseket használjon.
- Tartsa tisztán a nyíróberendezés rendszer alsó részét.

9 KARBANTARTÁS

9.1 SZEMLÉK

A jármű megbízhatóságának, működési biztonságának fenntartása, valamint a környezet védelme érdekében mindig tartsa be a **STIGA SpA** szervizprogramját.

A programpontokat a csatolt **STIGA SpA** karbantartási kézikönyvben találja.

Az Alapszemlélet mindig márkaszerviznek kell elvégeznie.

Az első szemlélet és a köztes szemlélet márkaszervizben végeztesse, de amennyiben erre nincs lehetőség a felhasználó is elvégezheti.

A teendők a szervízfüzetben, az "7. INDÍTÁS ÉS MENET" fejezetben valamint a következőkben vannak leírva.

A márkaszervizben végzett szemle garancia a szakszerű munkára és a gyári alkatrészek használatára.

A szervízfüzetet minden Alapszemlénél a márkaszerviz lepecsételi, ahogy az ott végzett köztes szemléknél is. A márkaszervizben lepecsételt szervízfüzet megnöveli a használt gépek értékét.

9.2 ELŐKÉSZÍTÉS

 **A rögzítőfék használatával előzze meg, hogy a gép elgurulhasson.**

 **Állítsa le a motort.**

 **A motor véletlen beindítását azal akadályozhatja meg, ha leköti a gyújtókábeleket a gyújtógyertyákról, és eltávolítja az indítókulcsot.**

 **A művelet gyakoriságát lásd a 13. fejezetben.**

9.3 KARBANTARTÁS TÁBLÁZAT

 **Lásd a „13. KARBANTARTÁSOK ÖSSZEFOGLALÓ TÁBLÁZATA” fejezetet. A táblázat célja, hogy segítsen Önöknek a gép hatékonyságának és biztonságának megőrzésében. A főbb karbantartási beavatkozások és azok gyakorisága a táblázatban található. Hajtsa végre a megfelelő intézkedést, azt, amelyiknek előbb jön el az ideje.**

9.4 ABRONCSOK NYOMÁSA

Állítsa be az abroncsok nyomását a "0. MŰSZAKI ADATOK TÁBLÁZATÁ"-ban feltüntetett értékekre.

9.5 MOTOROLAJ UTÁNTÖLTÉSE / CSERÉJE

 **Ehhez a karbantartási művelethez lásd a motor használati utasítását, melyet a géphez adtunk.**



Minden használat előtt ellenőrizze a motorolajsintet. Ellenőrzéskor a gép vízszintes helyzetben legyen.



Az olajsint soha ne haladja meg a "FULL" („TELE") jelzést. A motor túlmelegedhet. Amennyiben az olaj szintje meghaladja a "FULL" („TELE") jelzést, a helyes szint eléréséig erresszen le belőle.



Cseréljen gyakrabban olajat, ha a motor nagyobb igénybevételnek van kitéve, vagy ha a környezeti hőmérséklet magas.

9.5.1 Ellenőrzés / utántöltés (26) (Mod. Honda GXV 630; 660; 690)



Tisztítsa meg a nívópálca környékét.

Csavarja ki és húzza ki. Tisztítsa meg a nívópalcát.

Teljesen tolja be a nívópalcát, és csavarja a helyére.

Csavarja ki, és ismételten húzza ki a palcát. Ellenőrizze az olaj szintjét.

Töltse fel olajjal a "FULL" („TELE") jelzésig (21; 22)., ha az olajsint ennél alacsonyabb.

9.5.2 Ellenőrzés / utántöltés (29; 27) (Mod. B&S 8270; B&S VANGUARD 18HP)



Tisztítsa meg a nívópálca környékét.

Csavarja ki és húzza ki. Tisztítsa meg a nívópalcát.

Teljesen tolja be a nívópalcát, és csavarja a helyére.

Csavarja ki, és ismételten húzza ki a palcát. Ellenőrizze az olaj szintjét.

Töltse fel olajjal, ha az olajsint a "FULL" („TELE") jelzésnél (29; 27) alacsonyabban van.

9.6 HAJTÓMŰOLAJ [4WD] ELLENŐRZÉSE / UTÁNTÖLTÉSE



Az olaj típusát és mennyiségét lásd a "0. MŰSZAKI ADATOK TÁBLÁZATÁ"-ban.

9.6.1 Ellenőrzés/utántöltés (25)

1. Állítsa a gépet teljesen vízszintes helyzetbe.
2. Ellenőrizze a tartályban az olajsintet (25:A). A szint érje el a jelzést.
3. Szükség esetén töltse fel.

9.7 ÉKSZÍJAK

ellenőrizze, hogy mindegyik ékszj sértetlen-e.

9.8 AKKUMULÁTOR

A géphez használt akkumulátor típusát lásd a „0 MŰSZAKI ADATOK TÁBLÁZATA” részben



FIGYELEM! Az akkumulátorban tartalmazott sav mar, a vele való érintkezés káros.

Óvatosan bánjon az akkumulátorral, kerülje a kifröccsenést.



Ha a sav bőrre vagy szembe kerül, súlyos sérülést okozhat. Ha bármely testrész savval érintkezik, azonnal bő vízzel le kell öblíteni, és a lehető leggyorsabban orvoshoz kell fordulni.

Ne ellenőrizze és ne töltsse fel az akkumulátor folyadékszintjét.

Az egyetlen szükséges karbantartási művelet az akkumulátor feltöltése például huzamosabb tárolás után.

Az akkumulátor a következő módokon lehet feltölteni:

- a motor segítségével
- akkumulátortöltővel.

9.8.1 Feltöltés motor segítségével

Ez a mód csak abban az esetben használható, ha az akkumulátornak van legalább minimális töltése, ami lehetővé teszi a beindítást.

- új akkumulátor esetében csatlakoztassa a vezetékkeket.
- Vigye a gépet szabad térre.
- A kézikönyv utasításai szerint indítsa be a gépet.
- Hagyja megszakítás nélkül 45 percig beindítva a motort (ennyi időre van szüksége az akkumulátornak, hogy teljesen feltöltődjön).
- Állítsa le a motort.

9.8.2 Feltöltés akkumulátortöltővel



Állandó feszültséggel működő akkumulátortöltőt használjon. Szokványos akkumulátortöltő használata károsíthatja az akkumulátort. További információért forduljon forgalmazójához.



Az akkumulátortöltő csatlakoztatása előtt, kapcsolja le az akkumulátort az elektromos hálózatról.

9.8.3 Leszerelés/felszerelés

Az akkumulátor az akkumulátorfedél mögött található (30:C).

Amennyiben az akkumulátorhoz kell hozzáférnie, a következőkben leírtak szerint járjon el:

1. Zárja el a benzincsapot (24:B).
2. Húzza ki a főkapcsoló kulcsát (lásd 6.2.).
3. Csavarja ki a 3 csavart (31:A).
4. Az akkumulátorfedelelet (31:B) felfelé húzva távolítsa el.
5. A két csavar (31:D) kicsavarásával távolítsa el az akkumulátor tartóját (31:E).
6. Részben vegye ki az akkumulátort (31:C) a helyéről.
7. Kösse le a fekete kábelt (= negatív).
8. Kösse le a piros kábelt (= pozitív).
9. Cserélje ki a lemerült akkumulátort.
10. Csatlakoztassa a piros kábelt az akkumulátor pozitív pólusához (+).
11. Tolja a helyére az új akkumulátort.



Figyelem: amikor az akkumulátort a helyére tolja, tartsa a piros kábelt, hogy be ne akadjon, mert lehetetlenné tenné az akkumulátor megfelelő behelyezését.

12. Csatlakoztassa a fekete kábelt az akkumulátor negatív pólusához (-).
13. A két csavar (31:E) becsavarásával helyezze vissza az akkumulátor tartóját.
14. Helyezze vissza az akkumulátorfedelelet (31:B).
15. Csavarja vissza a 3 csavart. (31:A).
16. Helyezze a kulcsot a főkapcsolóba (csak abban az esetben, ha használni szeretné a gépet).
17. Nyissa ki ismét a benzincsapot (csak abban az esetben, ha használni szeretné a gépet).



Ha a kábeleket nem megfelelő sorrendben csatlakoztatja/köti le, fennáll a rövidzárlat veszélye, és az akkumulátor károsodhat.

Ha a kábeleket felcseréli, a generátor és az akkumulátor is károsodhat.

Biztonságosan rögzítse a kábeleket. A meglazult kábelek tüzet okozhatnak.

A motort soha nem szabad úgy járattatni, hogy az akkumulátor nincsen csatlakoztatva. Fennáll a generátor és az elektromos rendszer súlyos károsodásának a veszélye.

9.8.4 Tisztítás

Amennyiben az akkumulátor sarui oxidálódtak,

meg kell azokat tisztítani.

Egy drótkéfével tisztítsa meg az akkumulátor saruit és zsírozza meg azokat.

9.9 LEVEGŐSZŰRŐ, MOTOR



Ehhez a karbantartási művelethez lásd a motor használati utasítását, melyet a géphez adtunk.



MEGJEGYZÉS! A szűrőket gyakrabban kell tisztítani/cserélni, ha a gép nagyon poros területen üzemel. A légszűrőket az alábbiak szerint kell eltávolítani/beszerezni.

9.9.1 Tisztítás / Csere (Mod. Honda GXV 630; 660; 690) (26)

1. Tisztítsa meg alaposan a légszűrőház környékét (32:A).
2. Akassza ki a két oldalsó csapot, és szerelje le a szűrőház (26:D) fedelét.
3. Távolítsa el a papír szűrőbetétet (26:C). Ügyeljen rá, hogy ne kerüljön szennyeződés a karburátorba. (26:B). Tisztítsa meg a légszűrőházat.
4. A papírszűrőt tisztítsa úgy, hogy finoman hozzáütögeti egy sík felülethez. Ha a szűrő erősen szennyezett, cserélje ki.
5. Az összeszerelést fordított sorrendben végezze.

A papír szűrőbetét tisztításához nem lehet sűrített levegőt, vagy petróleum-alapú oldószert, például kerozint, használni. Megrongálhatja a szűrőt.

A papír szűrőbetétet tilos beolajozni.

9.9.2 Tisztítás / Csere (Mod. B&S 8270) (29X)

1. Körültekintően tisztítsa meg a légszűrő fedele körüli területet.
2. A két bilincs eltávolításával szerelje le a légszűrő fedelét (29X:A). (29X:B)
3. Vegye ki a teljes levegőszűrőt (29X:B). Az előszűrő a levegőszűrő felett található. Ügyeljen rá, hogy ne kerüljön szennyeződés a karburátorba. (29X:B) Tisztítsa meg a légszűrőházat.
4. A papírszűrőt tisztítsa úgy, hogy finoman hozzáütögeti egy sík felülethez. Ha a szűrő erősen szennyezett, cserélje ki.
5. Tisztítsa meg az előszűrőt. Ha a szűrő erősen szennyezett, cserélje ki.
6. Az összeszerelést fordított sorrendben

végezze.

9.9.3 Tisztítás / Csere (Mod. B&S VAN-GUARD 18HP) (27X)

1. Körültekintően tisztítsa meg a légszűrő fedele körüli területet.
2. A két bilincs eltávolításával szerelje le a légszűrő fedelét (27X:A).
3. Vegye ki a teljes levegőszűrőt (27X:B). Az előszűrő a levegőszűrő felett található. Ügyeljen rá, hogy ne kerüljön szennyeződés a karburátorba. Tisztítsa meg a légszűrőházat.
4. A papírszűrőt tisztítsa úgy, hogy finoman hozzáütögeti egy sík felülethez. Ha a szűrő erősen szennyezett, cserélje ki.
5. Tisztítsa meg az előszűrőt. Ha a szűrő erősen szennyezett, cserélje ki.

9.9.4 Gyújtógyertya cseréje

A gyújtógyertya kiszerezése előtt tisztítsa meg a környékét.

A gyertya típusát és az elektródák távolságát lásd a "0. MŰSZAKI ADATOK TÁBLÁZATÁ"-ban.

9.9.5 Szellőzőnyílás tisztítása



A művelet gyakoriságát lásd a 13. fejezetben.

Lásd a (26:A, 27:C, 29X:E). ábrát. A motor léghűtéses. A léghűtőrendszer elzáródása károsíthatja a motort. Tisztítsa meg a motor szellőzőnyílását. A hűtőrendszer alaposabb tisztítását minden alapszemle során elvégzik.

9.10 KENÉS (28)

Tárgy	Tennivaló	Ábra
Középső csukló	3 kenési pont a középső területen, a gép bal oldalánál. Használjon egy univerzális kenőanyaggal töltött olajozót. Túlsordulásig pumpálja.	28:A
Kormánymű	2 kenési pont a középső területen, a gép bal oldalánál. Használjon egy univerzális kenőanyaggal töltött olajozót. Túlsordulásig pumpálja.	28:B

Tárgy	Tennivaló	Ábra
Ékszíjlesztő	A feszítőkarokat alátámasztó csuklókat kenje meg kenőolajjal.	28:C
Kerékcsapágyak	2 kenési pont. Használjon egy univerzális kenőanyaggal töltött olajozót. Túlsordulásig pumpálja.	28:D
Gyors kioldó alátámasztások	1 kenési pont minden első keréknél. Használjon egy univerzális kenőanyaggal töltött olajozót. Túlsordulásig pumpálja.	28:E
Vezérlőkábelek	Kenőolajjal kenje meg a vezérlőkábelek végeit.	28:F

9.10.1 Biztosítékok (31:F)

Cél	Biztosíték
Elektromos berendezés áramellátása	20 A
Akkumulátortöltő áramellátása.	25 A

A biztosítékok cseréjéhez a következők szerint járjon el:

1. Zárja el a benzincsapot (24:B).
2. Nyissa ki a motorháztetőt (lásd 7.4.).
3. Húzza ki a főkapcsoló kulcsát (lásd 6.2.).
4. Szerelje le a motorvédő burkolatot (lásd 7.5.1.).
5. Cserélje ki a meghibásodott biztosítékot.
6. Szerelje vissza a motorvédő burkolatot (lásd 7.5.2.).
7. Helyezze a kulcsot a főkapcsolóba (csak abban az esetben, ha használni szeretné a gépet).
8. Zárja le a motorháztetőt.
9. Nyissa ki ismét a benzincsapot (csak abban az esetben, ha használni szeretné a gépet).

10 SZERVIZELÉS ÉS JAVÍTÁSOK

Ez a kézikönyv tartalmazza a gép vezetéséhez és a felhasználó által elvégezhető helyes alapkarbantartásához szükséges összes útmutatást.

A kézikönyvben nem leírt beállításokkal és karbantartásokkal forduljon forgalmazójához vagy szakszervizhez, ahol rendelkeznek a munka szakszerű elvégzéséhez szükséges ismeretekkel és szerszámokkal, hogy megőrizhesse gépe biztonságát és eredeti állapotát.



Minden szervizelés előtt:

- a. Állítsa a gépet teljesen vízszintes helyzetbe.
- b. Használja a rögzítőféket.
- c. Állítsa le a motort
- d. Húzza ki az indítókulcsot (14:C).
- e. **Húzza ki a kulcsot a főkapcsolóból (12:A).**

A márkaszervizek a javításokat és a karbantartásokat garanciában végzik.

Mindig gyári alkatrészeket használnak.



Az eredeti STIGA SpA cserealkatrészeket és tartozékokat kifejezetten STIGA SpA gépeinkhez terveztük. Ne feledje, hogy a nem eredeti alkatrészeket a STIGA SpA nem ellenőrizte és nem hagyta jóvá.



Nem eredeti cserealkatrészek és tartozékok használata negatív következményekkel járhat a gép működésére és biztonságára nézve. Ezen termékek okozta károk, balesetek és sérülések esetén a STIGA SpA nem vállal semmilyen felelősséget.

Gyári alkatrészeket a márkaszervizekben és a márkakereskedésekben vásárolhat.



Javasoljuk, hogy évente egyszer vigye be gépét egy márkaszervizbe a szükséges karbantartás, szemlék elvégzése valamint a biztonsági berendezések ellenőrzése céljából.

11 TÁROLÁS

1. Ürítse ki az üzemanyagtartályt:
 - Indítsa be a motort, és addig hagyja jární, amíg le nem áll.
2. Cserélje ki az olajat, amíg a motor meleg.
3. Tisztítsa meg az egész gépet. Különösen fontos a nyíróberendezés rendszer alsó oldalának megtisztítása.
4. Amennyiben a fényezés sérült, javítsa ki,

5. Zárt, száraz helyen tárolja a gépet.



Mielőtt elrakná a gépet, töltsse fel az akkumulátort.

Az akkumulátor súlyos károkat szenved, ha nem töltött állapotban teszik raktárba.

12 KERESKEDELMI FELTÉTELEK

A garancia kiterjed az összes anyag- és gyári hibára.

A felhasználónak szigorúan be kell tartania a csatolt dokumentációban tartalmazott összes utasítást.

A garancia nem terjed ki a következő okok miatt keletkezett károokra:

- Nem ismerte meg kellőképpen a kisérő

dokumentációt.

- Figyelmetlenség.
- Nem helyes vagy nem rendeltetésszerű használat és összeszerelés.
- Nem gyári alkatrészek használata.
- Nem a STIGA SpA által szállított vagy nem engedélyezett tartozékok használata.

A garancia nem terjed ki:

- A kopóanyagok, mint marócsigák stb. szokványos kopására.
- Szokványos kopásra.
- Motorokra. Ezekre a motor gyártója ad, az általa feltüntetett feltételek szerint garanciát.

A vásárlót a saját országában érvényes törvények védik. Jelen garancia semmilyen módon nem korlátozza a vásárlót az országában érvényben lévő törvények által meghatározott jogaiban.

13 KARBANTARTÁSOK ÖSSZEFOGLALÓ TÁBLÁZATA

Művelet	Gyakoriság üzemóra / naptári hónap		Bekezd. / Hív. rajz
	Első alkalommal	Ezt követően minden	
GÉP			
Az összes rögzítés ellenőrzése	-	Minden használat előtt	-
Biztonsági ellenőrzések / kezelőszervek ellenőrzése	-	Minden használat előtt	-
Abronsok nyomásának ellenőrzése	-	Minden használat előtt	-
Általános tisztítás és ellenőrzés	-	Minden használat után	-
Általános kenés	-	50 üzemóránként és minden mosás után	9.10
Ékszíjak elhasználódásának ellenőrzése	5 üzemóránként	50 üzemóránként	9.7
Akkumulátor feltöltése	-	Tárolás előtt.	9.8; 11
Akkumulátorsaruk megtisztítása	-	Oxidációra utaló nyomok esetén	9.8.4
MOTOROK / ERŐÁTVITEL (általánosságban)			
Hajtóműolaj szintjének ellenőrzése/ utántöltés	-	50 üzemóránként	9.6
Üzemanyagszűrő csere	-	Minden szezonban	***
Hajtóműolaj cseréje	50 üzemóránként	200 üzemóránként	***
Hajtóműolaj-tartály szűrőjének cseréje	50 üzemóránként	200 üzemóránként	***
Hajtóműolaj-szűrő cseréje	50 üzemóránként	200 üzemóránként	***
Motor mod. Honda GXV 630; 660; 690			
Motorolaj szintjének ellenőrzése/utántöltés	-	Minden használat előtt	9,5
Motorolaj cseréje	20 üzemóránként / 1 havonta	100 üzemóránként / 6 havonta	***
Motorolajszűrő cseréje	-	200 üzemóránként	***

Művelet	Gyakoriság üzemóra / naptári hónap		Bekezd. / Hiv. rajz
Papír szűrő tisztítása / cseréje	Ellenőrizze minden használat előtt	100 üzemóránként / 6 havonta tisztítsa meg (amennyiben poros területen használja, gyakrabban végezze el). 500 üzemóránként / 2 évente cserélje ki (csak a szűrőbetétet).	9.9.1
Gyújtógyertyák cseréje	-	200 üzemóránként	9.8.3
Motor szellőzőnyílás tisztítása	-	50 üzemóra után	9.8.4
Motor B&S 8270			
Motorolaj szintjének ellenőrzése/utántöltés	-	Minden használat előtt	9.5.2
Motorolaj cseréje	-	50-100 üzemóránként / minden szezonban	*** (1)
Motorolajszűrő cseréje	-	50-100 üzemóránként / minden szezonban	*** (1)
Levegő előszűrő tisztítása / cseréje	-	25 üzemóra után	9.9.2 (2))
Levegőszűrő tisztítása / cseréje	-	100 üzemóránként / minden szezonban	9.9.2 (2)
Gyújtógyertyák cseréje	-	Minden szezonban	9.8.3
Motor szellőzőnyílás tisztítása	-	8 üzemóránként / naponta	9.8.4
Motore Mod. B&S Vanguard 18 HP			
Motorolaj szintjének ellenőrzése/utántöltés	-	Minden használat előtt	9.5.2
Motorolaj cseréje	5 üzemóránként	100 üzemóránként / minden szezonban	*** (1)
Motorolajszűrő cseréje	-	100 üzemóránként / Minden olajcsere	*** (1)
Levegő előszűrő tisztítása / cseréje	-	25 üzemóránként	9.9.3 (2)
Levegőszűrő tisztítása	-	100 üzemóránként	9.9.3 (2)
Levegőszűrő cseréje	-	400 üzemóránként / minden szezonban	9.9.3
Gyújtógyertyák cseréje	-	100 üzemóránként / minden szezonban	9.9.4
Motor szellőzőnyílás tisztítása	-	8 üzemóránként / naponta	9.9.5
*** Márkakereskedőjénél vagy márkaszervizben végzendő beavatkozások. (1) 50 üzemóránként eredeti fekete B&S szűrők esetén - 100 üzemóránként nagy hatékonyságú sárga B&S szűrők esetén. (2) Különösen nehéz üzemi körülmények esetén illetve, amikor a levegőben szennyeződés van, gyakrabban tisztítsa.			

14 KIJELEZŐ TÁJÉKOZTATÓ ÜZENETEI (Mod. 740IOX; 540IX)

ÜZENET	INTÉZKEDÉS / LEHETSÉGES KIVÁLTÓ OK	ELHÁRÍTÁS
CHECK CONNECTION	Megkísérelte a hátsó tartozékok (14:L) beindítani. Semmilyen tartozék nincs a csatlakozóhoz (17:A) csatlakoztatva. A villásdugó csatlakoztatva van, de az üzenet továbbra is megjelenik.	Csatlakoztassa a tartozék villásdugóját a gép aljzatához. Forduljon márkaszervizhez!
NO MOVING	Megkísérelte a hátsó tartozék (14:I; 14:H) magasságát beállítani. Semmilyen tartozék nincs a csatlakozóhoz (17:B) csatlakoztatva. A villásdugó csatlakoztatva van, de az üzenet továbbra is megjelenik.	Csatlakoztassa a tartozék villásdugóját a gép aljzatához. Forduljon márkaszervizhez!
START MOTOR	Álló motor mellett megkísérelte a segédkihajtást bekapcsolni.	Indítsa be a motort.
PRESS BRAKE	Megkísérelte a motort beindítani, mikor a rögzítőfék ki volt kapcsolva.	Használja a rögzítőféket.
SIT DOWN	Megkísérelte a motort beindítani, mikor a vezető nem ült a vezetőülésben.	Üljön a vezetőülésbe.
TILT FAULT	Dőlésérzékelő nem működik megfelelően. Ez a felirat kétszer fut át: - a dőlésmérő meghibásodásakor. - minden alkalommal, amikor a gépet beindítja, közvetlenül a kijelző jelzőlámpáinak kezdeti ellenőrzése után.	Forduljon márkaszervizhez!

15 ÚTMUTATÓ A HIBAKERESÉSHEZ

Meghibásodás	Valószínű kiváltó ok	Elhárítás
1. A konzol nem kapcsol be.	Kulcsos főkapcsoló "O" állásban.	Állítsa a kulcsos főkapcsolót "I" állásba.
2. A konzol nem kapcsol be. Főkapcsoló "I" állásban, kulcsos kapcsoló "I" állásban a konzol nem kapcsol be	Az akkumulátor nincs megfelelően csatlakoztatva. Az akkumulátor teljesen le van merülve. Biztosíték (20A) kiégett.	Állítsa a kulcsos kapcsolót és a főkapcsolót "O" állásba, és keresse meg a meghibásodás kiváltó okát. Ellenőrizze az akkumulátor vezetékekeit. Töltse fel az akkumulátort. Cserélje ki a biztosítékot

Meghibásodás	Valószínű kiváltó ok	Elhárítás
<p>3. Az indítómotor nem forog. Kulcsos kapcsoló "I" állásban, a kijelző kigyullad, de amikor megnyomja a «START / STOP ENGINE» gombot, az indítómotor nem forog.</p>	Akkumulátor töltése nem elegendő.	Töltse fel az akkumulátort.
<p>4. Az indítómotor forog, de a motor nem indul be. Kulcsos kapcsoló "I" állásban, a kijelző kigyullad, amikor megnyomja a «START / STOP ENGINE» gombot, az indítómotor forog, de a motor nem indul el.</p>	Benzincsap zárva. Nem folyik be benzin. Gyújtáshiba.	Nyissa ki a benzincsapot. - Ellenőrizze a tartályban a szintet. - Ellenőrizze a benzinszűrőt. - Ellenőrizze a gyújtógyertya sapkájának rögzítését. - Ellenőrizze a tisztaságát és, hogy az elektródok közötti távolság megfelelő-e.
<p>5. Az akkumulátor jelzőlámpa és a digitek villognak. (740 IOX, 540 IX). Megjelenik a „BATT” (Akku) felirat. (340 IX). Kísérlet a gép indítására; a gép nem indul, az «akkumulátor» jelzőlámpa és a «digiteken» a felirat elkezd villogni, hogy jelezze, a feszültség alacsonyabb, mint 12 V.</p>	Akkumulátor töltése nem elegendő. Töltés biztosíték (25A) kiégett. Akkumulátor meghibásodott.	Töltse fel az akkumulátort. Cserélje ki a biztosítékot Cserélje ki az akkumulátort.
<p>6. Az akkumulátor jelzőlámpa és a digitek villognak. (740 IOX, 540 IX). Megjelenik a „BATT” (Akku) felirat. (340 IX). Az «akkumulátor» jelzőlámpa és a «digiteken» a felirat elkezd villogni, hogy jelezze, a feszültség magasabb, mint 12 V.</p>	A «digiteken» a felirat 12 V-nál magasabb feszültséget mutat; túlfeszültség van.	Forduljon márkaszervizhez.
<p>7. Az akkumulátor jelzőlámpa és a digitek villognak, majd a motor leáll. (740 IOX, 540 IX). Megjelenik a „BATT” (Akku) felirat. (340 IX). Az «akkumulátor» jelzőlámpa és a «digiteken» a felirat villog, hogy jelezze, a feszültség magasabb, mint 12 V, majd a gép leáll.</p>	Az akkumulátor a túlfeszültségi beavatkozás küszöbértéke felett van.	Forduljon márkaszervizhez.

Meghibásodás	Valószínű kiváltó ok	Elhárítás
8. A motor jár, az «akkumulátor» jelzőlámpa és a «digiteken» a felirat villog, hogy jelezze, a feszültség alacsonyabb, mint 12 V. (740 IOX, 540 IX). Megjelenik a „BATT” (Akku) felirat. (340 IX).	Amennyiben a helyzet továbbra is fennáll:	
	Töltés biztosíték (25A) kiégett.	Cserélje ki a biztosítékot
	Akkumulátor meghibásodott.	Cserélje ki az akkumulátort.
9. Nehezen indul, szabálytalanul működik a motor.	Az akkumulátortöltő meghibásodott.	Forduljon márkaszervizhez.
	Üzemanyag-ellátó rendszer hibái.	Tisztítsa meg, vagy cserélje ki a levegősűrőt.
10. Nyírás közben csökken a motor teljesítménye.	A vágásmagassághoz képest magas haladási sebesség.	Csökkentse a haladási sebességet és/vagy növelje meg a vágásmagasságot.
11. Az akkumulátor jelzőlámpája nem alszik ki a munka megkezdése után néhány perccel. (740 IOX, 540 IX)	A töltés nem elegendő.	Forduljon márkaszervizhez.
12. Munka közben kigyullad az olaj jelzőlámpa. (740 IOX, 540 IX)	Motorkenési problémák.	- Haladéktalanul állítsa le a gépet. - Állítsa vissza az olaj szintjét (amennyiben a meghibásodás továbbra is fennáll, forduljon márkaszervizhez).
13. A motor leáll, minden látható ok nélkül.	- Az üzemanyag elfogyott.	Töltse tele üzemanyaggal (amennyiben a meghibásodás továbbra is fennáll, forduljon márkaszervizhez).
	- Próbálja meg újraindítani a motort.	
14. Szabálytalan vágás.		Ellenőrizze az abroncsok nyomását.
	A vágószerkezet élettelen.	Forduljon márkaszervizhez.
	A levágandó fű magasságához képest magas haladási sebesség.	Csökkentse a haladási sebességet és/vagy növelje meg a vágásmagasságot.
15. Használat közben rendellenesen rezeg.	A nyíróberendezés rendszer tele van fűvel.	- Várja meg, míg megszárad a fű. - Tisztítsa meg a nyíróberendezés rendszert.
	- A vágószerkezetek nincsenek egyensúlyban. - A vágószerkezetek meglazultak. - néhány rész meglazult. - esetleges sérülések.	Az ellenőrzések, alkatrész cserék vagy a javítások elvégzéséért forduljon márkaszervizhez.
16. Járó motor esetén, a meghajtáspedál nyomásakor a gép nem halad.	«Hajtáskapcsoló kar» kikapcsolt állásban.	Kapcsolja be a hajtást.

Amennyiben a fent leírt műveletek elvégzése után a hiba továbbra is fennáll, forduljon márkakereskedőjéhez!



Figyelem! Soha ne kísérelje meg a nehezebb javításokat elvégezni a szükséges eszközök és szakmai ismeretek nélkül. Minden rosszul elvégzett beavatkozás automatikusan a garancia és a Gyártó felelősségének megszűnését vonja maga után.

1 Turinys

0	TECHNINIŲ DUOMENŲ LENTELĖ	XI
1	IŽANGA	4
1.1	INSTRUKCIJŲ STRUKTŪRA	4
1.2	SIMBOLIAI	4
1.3	VADOVO LAIKYMAS	4
2	MAŠINOS PAŽINIMAS	4
2.1	MAŠINOS SAVYBES	4
2.2	NUMATYTAS NAUDOJIMAS	4
2.2.1	Vartotojų tipologijos apibrėžimas	5
2.3	NETINKAMAS NAUDOJIMAS	5
2.4	SAUGUMO ŽENKLAI	5
2.5	IDENTIFIKACINĖ ETIKETĖ	6
2.6	PAGRINDINĖS DALYS	6
3	SAUGOS INSTRUKCIJOS	6
3.1	BENDROJI DALIS	6
3.2	PARUOŠIAMIEJI VEIKSMAI	7
3.3	NAUDOJIMO METU	7
3.4	TECHNINĖ PRIEŽIŪRA IR LAIKYMO SĄLYGOS	9
3.5	TRANSPORTAVIMO	10
3.6	APLINKOSAUGA	10
4	VEJAPJOVĘ APDRAUSKITE	11
5	MONTAVIMAS	11
5.1	MONTAVIMO KOMPONENTAI (3)	11
5.2	SĖDYNĖ	11
5.2.1	Porankių montavimas (6)	11
5.2.2	Sėdynės montavimas (5) (Mod. 740 IOX, 540 IX)	11
5.2.3	Sėdynės montavimas (5) (Mod. 340 IX)	12
5.2.4	Gofruotos jungties montavimas (7) (Mod. 740 IOX, 540 IX)	12
5.2.5	Dėtuvės (8) montavimas	12
5.3	VAIRARATIS (9)	12
5.4	VILKIMO PLOKŠTELĖ (10)	12
5.5	GREITAVEIKĖS JUNGTYS (1:P)	12
5.6	AKUMULIATORIAUS PAKROVIMAS	12
5.7	ORO SLĖGIS PADANGOSE	12
5.8	REIKMENYS	12
6	KOMANDOS IR KONTROLĖS PRIETASAI	12
6.1	VARIKLIO GAUBTAS (11)	12
6.2	PAGRINDINIS RAKTINIS IŠJUNGIKLIS (12)	12
6.3	STOVĖJIMO STABDŽIO PEDALAS (13:A)	13
6.4	STOVĖJIMO STABDŽIO SLOPINTUVO RANKENA (13:B)	13

6.5	DARBINIS STABDYS-SANKABA (13:C)	13
6.6	VAIRARATIS (13:E)	13
6.7	DROSELINIS VALDYMO ĮTAISAS (AKSELERATORIUS) (14:A)	13
6.8	DROSELINĖS SKLENĖS VALDIKLIS (14:B)	13
6.9	RAKTINIS KOMUTATORIUS (14:C)	13
6.10	DISPLĖJAUS IR VALDYMO PULTO REŽIMO MYGTUKAS (14:D; 15) (Mod. 740 IOX, 540 IX)	14
6.11	ŽIBINTŲ KOMANDA IR GALINIS PRIEDAS (14:D; 15) (Mod. 340 IX)	15
6.12	SKAITIKLIO EKRANĖLIS (14:D; 15) (Mod. 340 X)	15
6.13	GALIOS PERDAVIMO ĮTAISAS (14:F)	15
6.14	PJOVIMO AUKŠČIO REGULIAVIMAS (14:G)	15
6.15	GALINIO PRIEDO REGULIAVIMO VALDIKLIS (14:H; 14:I)	15
6.16	GALINIO PRIEDO VALDIKLIS (14:L)	15
6.17	HIDRAULINIS PRIEDŲ KĖLIMO ĮTAISAS (1:G)	15
6.18	HIDRAULINIŲ LIZDŲ VALDYMO SVIRTYS (14:O; 14:N) (Mod. 740 IOX)	16
6.19	TRANSMISIJOS ĮJUNGIMO / ATBLOKAVIMO SVIRTIS (19)	16
6.20	SĖDYNĖS REGULIAVIMAS (20)	16
6.21	GREITAVEIKĖS JUNGTYS	16
7	MAŠINOS UŽVEDIMAS IR EKSPLOATAVIMAS	17
7.1	PATARIMAI DĖL NAUDOJIMO	17
7.2	JUNGTINIS PRIEDŲ NAUDOJIMAS	17
7.3	BENZINO ĮPYLIMAS (24)	17
7.4	VARIKLIO GAUBTAS (10)	17
7.5	VARIKLIO KARTERIS (30)	17
7.5.1	Variklio karterio išmontavimas	17
7.5.2	Variklio karterio montavimas	17
7.6	VARIKLIO ALYVOS LYGIO PATIKRA (25)	17
7.7	TANSMISINĖS ALYVOS LYGIO PATIKRA	18
7.8	SAUGOS PATIKROS	18
7.8.1	Bendrosios saugos patikros	18
7.8.2	Elektros saugos patikra	18
7.9	UŽVEDIMAS / DARBAS	18
7.9.1	Važiavimas	19
7.10	IŠJUNGIMAS	19
7.11	VALYMAS	19
8	PRIEDO NAUDOJIMAS	19
8.1	PJOVIMO AUKŠTIS	19
8.2	PATARIMAI, KAIP PJAUTI ŽOLĘ	20
9	PRIEŽIŪRA	20
9.1	TECHNINĖS PRIEŽIŪROS PROGRAMA	20
9.2	PASIRUOŠIMAS	20
9.3	PRIEŽIŪROS DARBŲ LENTELE	20
9.4	ORO SLĖGIS PADANGOSE	20

9.5	VARIKLIO ALYVOS PRIPILDYMAS / KEITIMAS	20
9.5.1	Tikrinimas / pripildymas (26) (Mod. Honda GXV 630; 660; 690)	20
9.5.2	Tikrinimas / pripildymas (29;27)(Mod. B&S 8270; B&S VANGUARD 18HP)	20
9.6	TRANSMISINĖS ALYVOS PATIKRINIMAS / PAPILDYMAS	21
9.6.1	Tikrinimas / pripildymas (25)	21
9.7	DIRŽINĖS PAVAROS	21
9.8	AKUMULIATORIUS	21
9.8.1	Akumulatoriaus įkrova nuo variklio.	21
9.8.2	Akumulatoriaus įkrova akumuliatorių įkroviklio pagalba.	21
9.8.3	Išėmimas ir įdėjimas	21
9.8.4	Valymas	22
9.9	VARIKLIO ORO FILTRAS	22
9.9.1	Valymas / Keitimas (Mod. Honda GXV 630; 660; 690) (26)	22
9.9.2	Oro filtras (Mod. B&S 8270) (29X)	22
9.9.3	Oro filtras (Mod. B&S VANGUARD 18HP) (27X)	22
9.9.4	Žvakės keitimas.	22
9.9.5	Oro angos valymas	22
9.10	TEPIMAS (28)	23
9.10.1	Saugikliai (31:F).	23
10	SERVISAS IR TAISYMAS	23
11	SANDĖLIAVIMAS	24
12	PIRKIMO SĄLYGOS	24
13	SUVESTINĖ PRIEŽIŪROS DARBŲ LENTELE.	24
14	DISPLĖJUJE RODOMI INFORMACINIAI PRANEŠIMAI (MOD 740IOX; 540IX)	26
15	GEDIMŲ NUSTATYMO VADOVAS.	27

1 ĮŽANGA



Prieš naudodamiesi mašina atidžiai perskaitykite šias naudojimo instrukcijas.

1.1 INSTRUKCIJŲ STRUKTŪRA

Instrukcijos sudarytos iš viršelio, turinio ir aiškinamosios dalies.

Turinys yra padalintas į skyrius, paragrafus ir antraštes.

Šiose instrukcijose pateikiamos kelios lentelės, susijusios su skirtingais tiekiamais varikliais (jeigu yra).

Kad būtų lengviau skaityti, žiūrėkite į duomenis, nurodytus konkrečiai mašinai ar varikliui.

Paveikslėliai

Šiose naudojimo instrukcijose paveikslėliai sunumeruoti 1, 2, 3 ir t. t.

Paveikslėliuose pavaizduotos sudedamosios dalys žymimos A, B, C ir t. t.

Nuoroda į paveikslėlių žymimą (2).

Nuoroda į sudedamąją dalį „A“ 2 paveikslėlyje rašoma taip: (2:A).

Antraštės

Antraštės šiose instrukcijose sunumeruotos taip, kaip šiame pavyzdyje:

2.2 NAUDOJIMO SRITYS yra vidinė 2 skyriaus MAŠINOS PAŽINIMAS antraštė.

Nuorodose į antraštes paprastai nurodomas tik antraštės numeris, pvz., „Žr. 2.3.1“.

1.2 SIMBOLIAI



Simbolis ATSARGIAI. Jeigu būsite neatsargūs ir nesilaikysite instrukcijų, galite stipriai susižeisti ir (arba) patirti materialinių nuostolių.



Simbolis BŪTINA. Žymi veiksmą, kurį būtina atlikti.



Simbolis DRAUDŽIAMA. Žymi draudžiamą veiksmą.



Simbolis DĖMESIO. Žymi ypač svarbią informaciją ar paaiškinimą.



Simbolis NUORODA. Žymi nuorodą į informaciją, pastaboje nurodyta vieta, kur galima rasti šią informaciją.

1.3 VADOVO LAIKYMAS

Saugokite instrukcijas taip, kad jos liktų įskaitytomomis, laikykite jas gerai matomoje ir lengvai pasiekiamoje mašinos naudotojui vietoje.

2 MAŠINOS PAŽINIMAS

Ši mašina yra skirta sodininkystės darbams. Tai yra žoliapjovė su sėdimąja vieta vairuotojui ir priekyje tvirtinamu pjovimo agregatu.

Mašinoje yra variklis, įjungiantis pjovimo įtaiso agregatą, apsaugotą dangčiu bei pavarų grupę, leidžianti mašinai judėti.

Prie mašinos yra prijungiami priedai. Tai reiškia, kad kūbulas yra padalintas į priekinę ir užpakalinę dalis, kurios gali būti varuojamos kartu.

Mašina su priedu gali apvažiuoti medžius, ar kitas kliūtis labai mažu apsisukimo spinduliu.

Vairuotojas gali vairuoti mašiną ir atlikti pagrindinius darbus visuomet sėdėdamas.

Saugos įtaisai sumontuoti mašinoje, gali sustabdyti jos variklį ar pjovimo prietaiso agregatą.

2.1 MAŠINOS SAVYBĖS

Mašina yra su keturiais varančiaisiais ratais.

Galia iš variklio varantiesiems ratams perduodama hidrauliniu būdu.

Variklis varo alyvos siurblių, kuris pumpuoja alyvą per hidraulinę grandinę ir aktyvuoja užpakalinės ir priekinės ašies pavaras.

Priekinė ašis ir užpakalinė ašis yra sujungtos nuosekliai, o tai reiškia, kad priekiniai ir užpakaliniai ratai yra verčiami sukčius tuo pačiu greičiu.

Sukimui palengvinti abi ašys yra su diferencialais.

Priekyje sumontuotus įtaisus valdo pavaros diržai.

2.2 NUMATYTAS NAUDOJIMAS

Ši mašina yra suprojektuota ir pagaminta žolės pjovimui.

Specialių priedų, kaip originalios įrangos iš Gamintojo arba perduodamos atskirai, naudojimas suteikia galimybę dirbti įvairiais režimais, kaip nurodyta šiame vadove arba instrukcijose, pridedamose prie priedų.

Be to, naudojant papildomą įrangą (jei tai numatyta Gamintojo) galima prailginti numatytą naudojimo laiką kitoms funkcijoms, atsižvelgiant į nustatytus apribojimus ir sąlygas instrukcijose, pridedamose prie pačios įrangos.



Mašina turi būti naudojama tik vieno operatoriaus.



Mašinos stabilumas sumažėja, jei yra naudojamas skirtingas nei pjovimo prietaiso agregato priedas.



Mašiną reikia naudoti kartu su pjovimo prietaisu arba su kitu, sumontuotu priekiniu priedu.

2.2.1 Vartotojų tipologijos apibrėžimas

Ši mašina skirta naudoti vartotojams, t.y. neprofesionaliems naudotojams.

Ši mašina yra skirta "mėgėjiškam naudojimui".

2.3 NETINKAMAS NAUDOJIMAS

Bet koks kitas naudojimas, neįtrauktas į pirmiau minėtus naudojimo būdus, gali būti pavojingas, padaryti žalą žmonėms ir (arba) turtui.

Į netinkamo naudojimo sąvoką įeina (kaip pavyzdžiai, tačiau tuo neapsiribojant):

- pašalinių žmonių, vaikų ar gyvūnų vežimas ant mašinos ar priekabos;
- krovinių vilkimas ar stūmimas be priedų, skirtų vilkimui;
- mašinos naudojimas ant nestabilių, slidžių, apledijusių ar netolygių paviršių bei tvenkinių ar pelkių, kurie neleidžia įvertinti paviršiaus lygumo;
- įjungti pjovimo prietaisus važiuojant ne veja.



Netinkamas mašinos naudojimas iš karto nutraukia garantiją ir atleidžia Gamintoją nuo bet kokios atsakomybės. Vartotojas tampa atsakingu už bet kokios žalos sau ar trečiajam šaliai padengimą.

2.4 SAUGUMO ŽENKLAI

Ant mašinos esanti saugos ženklų sistema, informuoja naudotoją, kaip reikia elgtis su mašina, atliekant dėmesio ir atsargumo reikalaujančius darbus.



DĖMESIO. Nurodo pavojų. Paprastai yra pritrivintas šalia kitų ženklų, kuriuose yra nurodoma informacija apie pavojų.



Atsargiai! Prieš naudodamiesi mašina atidžiai perskaitykite šias naudojimo instrukcijas.



Atsargiai! Saugokitės iš po prietaiso galinčių išlėkti daiktų. Pasirūpinkite, kad pašaliniai asmenys stovėtų atokiai.



Atsargiai! Visada užsidėkite apsaugines ausines.



Dėmesio! Mašina nėra patvirtinta naudojimui valstybinės reikšmės keliuose.

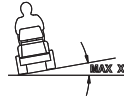

Atsargiai! Mašina su originaliais priedais negalima važiuoti jokia kryptimi stacionariais nei 10 laipsnių šlaitais.

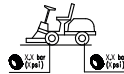

Padangų slėgis. Etiketėje yra nurodyta optimali padangų slėgio vertė - žiūrėti sk. „0 TECHNINIŲ DUOMENŲ LENTELĖ“. Teisingas padangų slėgis - būtina gero mašinos našumo sąlyga.



Nurodo stovėjimo stabdžio blokavimą.



Nurodo maksimalią bagažo lentynos (4:A) keliamąją galią. **(Jeigu yra)**

Lipduką galima rasti:

- šalia dėtuvės, esančios ant variklio gaubto.



Nurodo transmisijos (4:B) įjungimą / atjungimą.

Lipduką galima rasti:

- šalia transmisijos prijungimo / atjungimo svirties.



Didžiausią pakrautos priemonės svorį (4:C).

Lipduką galima rasti:

- šalia vilkimo sijos.



Dėmesio! Rizika nusideginti (4:D). Nelieskite duslintuvo.

Lipduką galima rasti:

- šalia duslintuvo;



Dėmesio! Rizika prispausti (4:E). Nekiškite rankų ir pėdų arti lanksčios vairo jungties ir vilkimo sijos, kai yra prijungtas priedas.

Lipduką galima rasti:

- šalia lanksčios vairo jungties;
- šalia vilkimo sijos.



Sugadintus ar neįskaitomus lipdukus reikia pakeisti.



Naujus lipdukus užsisakykite įgaliotame servise.

2.5 IDENTIFIKACINĖ ETIKETĖ

Identifikacinėje etiketėje nurodyti šie duomenys (žr. 1 pav.):

1. Gamintojo adresas
2. Mašinos tipas
3. Triukšmo lygis
4. Atitikimo su CE žyma
5. Mašinos svoris, kai bakas tuščias, kg
6. Variklio darbinė galia ir greitis
7. Pagaminimo metai
8. Serijinis numeris
9. Mašinos kodas



Mašinos serijinį numerį užrašykite tam skirtose vietose, paveikslėlyje (1:10).

Gaminys identifikuojamas dvejopai:

- Gaminio ir registracijos numeriai.
- Variklio serijos, tipo ir modelio numeriai.



Visada pateikite šiuos identifikacijos numerius, kai kreipiatės į serviso centrą



Atitikimo sertifikato pavyzdys yra priešpaskutiniame vadovo puslapyje.

2.6 PAGRINDINĖS DALYS

Mašina sudaryta iš šių pagrindinių dalių (žr. 1 pav.):

- A. Kėbulas
- B. Ratai
- C. Vairas
- D. Sėdynė
- E. Kronšteinai
- F. Pedalu valdomos komandos
- G. Priekinių priedų pakėlimo svirtis
- H. Variklio gaubtas
- I. Fiksuotas variklio karteris
- L. Saugiklių skyrius
- M. Akumuliatorius
- N. Kuro bakas
- O. Transmisinės alyvos rezervuaras
- P. Variklis
- Q. Hidrauliniai lizdai (mod. 740 IOX)
- R. Ląikikliai su greitąja atkabinimo jungtimi priedams

3 SAUGOS INSTRUKCIJOS



Atidžiai perskaitykite šias instrukcija prieš naudodamiesi mašina.

3.1 BENDROJI DALIS



DĖMESIO! Atidžiai perskaitykite šias instrukcija prieš naudodamiesi mašina. Susipažinkite su mašinos valdymo komandomis ir tinkamu jos naudojimu. Išmokite sustabdyti mašiną ir išjungti komandas greitai. Nepaisydami pateiktų įspėjimų ir nesi-laikydami nurodymų, galite nusitrenkti elektra, sukelti gaisrą ir/ar sunkiai susižaloti. Išsaugokite įspėjimų ir nurodymų knygele, kad ir ateityje ja galėtumėte pasinaudoti.



Niekuomet neleiskite mašinos naudoti vaikams ar asmenims, tinkamai nesusipažinusiems su šiomis instrukcijomis.

Vietiniai įstatymai gali riboti mašinos naudojimo amžių.



Niekada nenaudokite mašinos, jei netoliese yra žmonių, ypač vaikų ar gyvūnų.



Niekada nenaudokite mašinos, jei naudotojas yra pavargęs ar sergantis, arba yra pavartojęs vaistų, narkotikų, alkoholių ar kitų kenksmingų medžiagų, galinčių paveikti žmogaus refleksus ar dėmesio sutelkimą.



Prisiminkite, kad operatorius ar naudotojas yra atsakingas už bet kokius nelaimingus ar nenumatytus atsitikimus, galinčius įvykti kitiems asmenims ar jų nuosavybei.

Naudotojo atsakomybė yra įvertinti visas rizikas kylančias dėl paviršiaus, ant kurio dirbama bei imtis visų reikiamų priemonių, kad būtų užtikrintas jo pačio ir kitų saugumas, ypač ant šlaitų, šiurkščių, slidžių ar nestabilių paviršių.



Jei norite atiduoti ar paskolinti mašiną kitiems, pasirūpinkite, kad naudotojas susipažintų su šiame vadove pateiktomis naudojimo instrukcijomis.



Mašina nevežkite vaikų ar kitų keleivių, nes jie gali nukristi ir sunkiai susižeisti arba trukdyti saugiai vairuoti.



Mašinos vairuotojas turi griežtai laikytis vairavimo taisyklių ir:

- a. Nesiblaškyti ir darbo metu išlikti susikaupęs;
- b. Įsidėmėti, kad, praradus nuo įkalnės slystančios mašinos kontrolę, stabdžiu jos nesustabdys. Pagrindinės mašinos kontrolės praradimo priežastys:
 - Ratai neliečia žemės;
 - Per didelis greitis;
 - Netinkamas stabdymas;
 - Mašina naudojama netinkamai;
 - Nežinojimas žemės paviršiaus sąlygų turimo poveikio, ypač nuokalnėse;
 - Neteisingas naudojimas - kaip vilkimo priemonė;



Mašinoje yra eilė mikrojungiklių ir apsauginių prietaisų, kurių negalima perdirbti ar atjungti, priešingu atveju yra netenkama garantijos, o gamintojas neprisiima jokios su tuo susijusios atsakomybės. Prieš naudojant mašiną, reikia visada patikrinti, ar apsauginiai prietaisai veikia.

3.2 PARUOŠIAMIEJI VEIKSMAI

- Dirbdami su mašina, visada avėkite tvirtus darbinius, neslystančius batus ir ilgas kelnes.
- Nedirbkite su mašina basomis kojomis ar su atvira avalyne.
- Nedėvėkite grandinėlių, apyrankių, drabužių su laisvai kabančiomis dalimis ar raišteliais, kaklaraiščių.
- Ilgus plaukus suriškite. Visada dėvėkite apsaugines ausines.
- Atidžiai patikrinkite visą darbinę zoną ir pašalinkite viską, ką mašina galėtų iššviesti ar kas galėtų sugadinti pjovimo mazgą ir variklį (akmenukai, šakos, plieninės vielos, kaulai ir pan.).



DĖMESIO: PAVOJUS! Kuras yra labai degus.

- a. Kurą laikykite tam skirtose talpyklose;
- b. Kuru papildykite tik lauke, naudodami piltuvėlį, nerūkykite tai darydami ar bet kada tvarkydami degalus;
- c. Kuru papildykite prieš užvesdami

variklį; nepilkite benzino ar neatidarykite bako dangtelio, kai variklis veikia ar yra karštas;

- d. Jei kuras teka, variklio nepaleiskite ir patraukite įrenginį nuo vietos, kurioje kuras išsišpylė, kad nebūtų sudaryta gaisro pavojaus galimybė, kol kuras neišsivadės ir gerai neišsisklaidys;
- e. Baką ir kuro talpyklą visada uždarykite dangteliais ir gerai užveržkite.



Pakeiskite sugedusius slopintuvus.



Prieš naudojimą atlikite bendrą mašinos patikrinimą, ypač pjovimo prietaiso agregato sritį. Patikrinkite, ar varžtai ir pjovimo prietaisai nenusidėvėjo, ar jiems nebuvo pakenkta.

Kad išliktų geras balansas, šiame mazge pakeiskite pjovimo prietaiso agregatą ir pažeistus ar nusidėvėjusius varžtus.

Remontas turi būti atliekamas specializuotame centre.



Reguliariai patikrinkite akumulatoriaus stavį. Jei jo danga, dangtis ar gnybtai yra pažeisti, jį pakeiskite.

3.3 NAUDOJIMO METU



Neužvedinėkite variklio uždaroje patalpoje, kuriose gali kauptis pavojingi anglies monoksido dūmai.

Užvedimo operacijos turi būti atliekamos lauke ar gerai vėdinamoje vietoje. Visada atminti, kad išmetamosios dujos yra toksiškos.



Dirbkite tik dienos šviesoje ar esant gerai dirbtinei šviesai ir tik esant geram matomumui.

Neleiskite prieiti arti darbinės zonos kitiems žmonėms, vaikams ir gyvūnams.



Jei įmanoma, nedirbkite, kai žolė yra drėgna. Venkite dirbti lietuje ir, jei yra perkūnijos rizika. Nenaudokite mašinos blogomis oro sąlygomis, ypač, jei yra žaibavimo tikimybė.



Prieš užvesdami variklį, atjunkite pjovimo prietaisą arba galios ėmimo

įrenginį, transmisiją nustatykite į „neutralią“ padėtį.



Būkite ypatingai atidūs, jei priartėjate prie klūčių, kurios gali apriboti matomumą.



Mašiną pastatydami, užtraukite stovėjimo stabdį.



Mašinos negalima naudoti nuokalnėse, kurių nuolydžio kampas viršija 10° (17%), nepriklausomai nuo važiavimo krypties.



Atminkite „saugi“ nuokalnė neegzistuoja. Važiuojant nuolaidžia veja reikia ypatingo atidumo. Kad neapvirstumėtė ar neprarastumėtė mašinos kontrolės:

- Leisdamiesi ar kildami, staigiai nestabdykite arba nepradėkite staigiai važiuoti;
- Sankabą paspauskite švelniai, transmisiją laikykite visada įjungtą, ypač leisdamiesi nuokalne;
- Važiuojant nuokalne ir siauruose posūkiuose greitį reikia sumažinti;
- Atkreipkite dėmesį į kalnelius, įdubas ir kitus nematomus pavojingus aspektus.
- Niekada nebandykite nuokalnės kirsti išilgai. Ant nuolaidžių pievų reikia važiuoti kilimo / leidimosi kryptimi, jų negalima kirsti išilgai, eigos kryptį leisti labai atsargiai ir stebėti, kad ratai, kylant į kalną neužkliūtų (akmenukai, šakos, šaknys, pan.), dėl ko mašina gali nuslysti į šoną, apvirsti arba gali prarasti mašinos kontrolę.



Visada, prieš keičiant eigos kryptį nuokalnėse, greitį reikia sumažinti ir, mašiną pastatant ar paliekant be priežiūros, reikia užtraukti stovėjimo stabdį.



Būkite ypač atsargūs arti daubų, griovių ar pylimų. Mašinai užvažiuavus ant krašto ar kraštui įgriuvus, ji gali apvirsti.



Būkite ypatingai atsargūs, kai važiuojate ir dirbate važiuodami atbuline eiga. Prieš pradėdami važiuoti atbuline eiga, apsidaurykite, įsitikinkite ar nėra klūčių.



Būkite atsargūs temdami krovinius ar naudodami sunkią įrangą:

- Vilkimo siją tvirtinkite tik patvirtintuose prikabinimo taškuose;
- Vežkite tokius krovinius, kokius galite nesunkiai kontroliuoti;
- Nedarykite staigių posūkių. Būkite atidūs važiuodami atbuline eiga;
- Kai vadove yra rekomenduojama, naudokite atsvarus ar ratų svorius.



Važiuojant iš ar į vietą, kurią reikia pjauti nežolėta žemės paviršiaus sritymi, pjovimo prietaisą arba galios ėmimo įrenginį reikia atjungti ir juos pakelti į aukštesnę padėtį.



Naudodami mašiną šalia kelio, atkreipkite dėmesį į eismą.



DĖMESIO! Mašina nėra patvirtinta naudojimui valstybinės reikšmės keliuose. Ją galima naudoti (pagal kelių eismo taisykles) tik privačiose zonose, kuriose eismo nebūna.



Niekada nenaudokite mašinos, jei apsaugos apgadintos,



Nekiškite rankų ar pėdų arti ar po besisukančiomis dalimis. Visuomet laikykitės atokiai nuo išmetimo angos.



Nepalikite stovinčios mašinos su veikiančiu varikliu aukštoje žolėje, kad nekiltų gaisro rizika.



Naudodami priedus, neatsukite iškrovimo konvejerio į žmones.



Naudokite tik mašinos gamintojo patvirtintus priedus.



Nenaudokite mašinos, jei priedai / įrankiai yra nesumontuoti numatytuose taškuose. Važiuojant be priedų gali neišvengiamai atsileipti mašinos stabilumui.



Būkite atsargūs naudodami surinkimo maišus ir priedus, kurie gali paveikti mašinos stabilumą, ypač nuokalnėse.



Nekeiskite variklio nustatymų ir nepaleiskite variklio per didelių apsučių režimu.



Nelieskite naudojimo metu įkaistančių variklio dalių. Rizika nudegti.



Atjunkite pjovimo prietaisą arba galios ėmimo įrenginį, nustatykite j neutralią padėtį ir užtraukite stovėjimo stabdį, sustabdykite variklį ir ištraukite raktelį, (įsitikindami, kad visos judančios dalys visiškai sustojo):

- Kiekvieną kartą, palikdami mašiną be priežiūros arba palikdami vairuotojo vietą;
- Prieš pašalinant blokavimo priežastis ar atkėmšant iškrovimo konvejerį;
- Prieš tikrinant, valant ar atliekant darbus su mašina;
- Atsitrenkus į pašalinį objektą. Patikrinkite mašinai padarytą žalą ir, prieš ją naudojant, atlikite reikiamą remontą;



Atjunkite pjovimo prietaisą arba galios ėmimo įrenginį, sustabdykite variklį (įsitikindami, kad visos judančios dalys visiškai sustojo):

- Prieš papildydami degalais;
- Kiekvieną kartą nuimant ar uždedant surinkimo maišą;
- Prieš reguliuojant pjovimo aukštį, jei šios operacijos negalima atlikti iš vairuotojo vietos.



Pjovimo prietaisą ir galios ėmimo įrenginį transportavimo metu ir nenaudojant atjunkite.



Prieš sustabdant variklį, atleiskite greičio pedalą. Vadovaudamiesi vadove pateiktomis instrukcijomis, sustabdykite degalų tiekimą.



Atkreipkite dėmesį į pjovimo elementus, kuriuose yra daugiau nei vienas pjovimo įtaisas, nes vieno pjovimo įtaiso sukimasis gali įtakoti kito įtaiso sukimąsi.



DĖMESIO - Darbo metu kam nors sugedus ar įvykus avarijai, nedelsdami išjunkite variklį ir patraukite mašiną taip, kad nesudarytumėte sąlygų didesnei žalai; gaisro atveju, padariusi žalos sau ar trečiajam šaliai, atlikite atitinkamas situacijai greitosios medicininės pagalbos procedūras ir kreipkitės į atitinkamas institucijas reikalingam gydymui. Atsargiai nuvalykite nešvarumus, kurie gali sukelti žalą arba žalos asmenims ar gyvūnams, jei liko nepastebėtų.



DĖMESIO - Triukšmo ir vibracijų lygis nurodytas šiose instrukcijose, yra maksimalios įrenginio naudojimo vertės. Išbalansuotas pjovimo elemento naudojimas, per didelis greitis, priežiūros neatlikimas daro įtaką garso ir vibracijų emisijai. Todėl būtina imtis prevencijų norint pašalinti galimus nuostolius atsirandančius dėl per didelio triukšmo ir dėl vibracijų; reikia pasirūpinti įrenginio technine priežiūra, dėvėti apsaugines ausines, ir darbo metu padaryti pertraukas.

3.4 TECHNINĖ PRIEŽIŪRA IR LAIKYMO SĄLYGOS



DĖMESIO! – Prieš pradėdami bet kokį valymo ar priežiūros darbą, ištraukite raktelį ir perskaitykite su darbu susijusias instrukcijas. Visų, rankoms pavojingų situacijų metu dėvėkite tam tinkamus drabužius ir mūvėkite darbinės pirštines.



DĖMESIO! – Niekuomet nenaudokite mašinos dalims esant nusidėvėjusioms ar pažeistoms. Sugedusios ar nusidėvėjusios dalys turi būti pakeistos, o ne taisomos. Naudokite tik originalias atsargines dalis: neoriginalių ir (arba) netinkamai sumontuotų atsarginių dalių naudojimas gali paveikti mašinos saugumą, gali sukelti avarijas ar asmeninę žalą ir atleidžia Gamintoją nuo bet kokių prievolių ir atsakomybės.



Visi reguliavimo ir techninės priežiūros darbai neaprašyti šiame vadove turi būti atliekami Jūsų vietinio atstovo ar specializuotame centre, turinčiame apmokytus darbuotojus bei tinkamą įrangą, reikalingus tinkamam šių darbų atlikimui, išlaikant originalų mašinos saugumą. Darbus atliekant netinkamose struktūrose ar nekvalifikuotų asmenų nustoja galioja bet kokia Garantijos forma ir Gamintojas yra atleidžiamas nuo bet kokių prievolių ar atsakomybės.

- Po kiekvieno naudojimo ištraukite raktelį ir patikrinkite, ar mašinai nebuvo pakenkta.
- Kad darbas su mašina visada būtų saugus, reikia reguliariai priveržti varžtus ir veržles.

Nuolatinė įrenginio priežiūra yra pagrindinė taisyklė, norint, kad įrenginys būtų saugus ir dirbtų kokybiškai.

- Reguliariai tikrinkite, ar pjovimo prietaiso varžtai tinkamai užveržti.



Atlikdami darbus su pjovimo prietaisu, jį išmontuodami ar sumontuodami atgal, mūvėkite darbinės pirštines.



Pjovimo prietaisą pagalandę, jį subalansuokite. Visos, su pjovimo prietaisu susijusio operacijos (išmontavimas, galandimas, balansavimas, sumontavimas ir / ar keitimas) yra sudėtingos, kurioms, be tam skirtų įrankių reikia ir specialios kompetencijos; saugumo sumetimais jas visada turėtų atlikti specializuotas centras.

- Visada patikrinkite, kaip veikia stabdžiai. Atlikti stabdžių priežiūrą ir, jei reikia, juos pataisyti yra svarbu.
- Jei lipdukai, kuriuose yra pateiktos instrukcijos ir nurodymai yra pažeisti, juos pakeiskite.
- Jei mašina neturi mechaninių stabdiklių, mašiną palikus stovėti, ją pastačius į vietą ar palikus be priežiūros, priedus visada reikia atremti į žemę.
- Pastatykite mašiną vaikams neprieinamoje vietoje.



Nelaikykite mašinos su kuru bake vietoje, kurioje kuro garai gali pasiekti ugnį, kibirkštį ar stipraus karščio šaltinį.

- Prieš pastatant mašiną į bet kokią vietą, reikia leisti varikliui atvėsti.
- Siekiant sumažinti gaisro riziką, nuo variklio, išmetimo duslintuvo, akumuliatoriaus skyriaus ir kuro laikymo vietoje pašalinkite žolės, lapų ir ištekėjusio tepalo likučius.
- Siekiant sumažinti gaisro riziką, reguliariai tikrinkite, ar neteka alyva ir / ar kuras.
- Jei reikia ištuštinti baką, atlikite šią operaciją lauke, varikliui atvėsus.
- Niekada nepalikite įkištų raktelių arba vaikams bei kitiems asmenims prieinamoje vietoje. Prieš pradėdami priežiūros darbus visada ištraukite raktelį.



DĖMESIO! – Akumuliatoriuje esanti rūgštis yra ėsdinanti medžiaga.

Mechaniškai pažeidus ar perkrovo atveju gali ištekėti. Venkite įkvėpti jos garų ir, kad ji nepatektų ant kurios nors kūno dalies.



Įkvėpus rūgšties garų, jie gali pažeisti gleivinę ir vidaus organus. Nedelsdami kreipkitės į gydytoją.



DĖMESIO! – Akumuliatoriaus neperkraukite. Perkrautas akumuliatorius gali sprogti, dėl ko gali ištekėti rūgštis.



DĖMESIO! – Rūgštis gali padaryti didelės žalos įrankiams, drabužiams ir kitoms medžiagoms. Kūno dalį, ant kurios pateko rūgštis nedelsdami nuplaukite vandeniu.



Neužtrumpinkite akumuliatoriaus gnybtų. Tokiu būdu sukeltos žiežirbos gali sukelti gaisrą.



BŪKITE ATSARGŪS su hidrauliniiais elementais. Ištryškęs suslėgtas hidraulinis skystis gali prasiskverbti ir rimtai pažeisti odą, kam prireiks skubios medicininės pagalbos.

3.5 TRANSPORTAVIMO



DĖMESIO! - Jei mašina turi būti gabenama sunkvežimiu ar priekaboje, naudokite atitinkamo stiprumo, pločio ir ilgio rampą.

Gabenant, kuro čiaupas (jei įrengtas) turi būti uždarytas, pjovimo prietaiso agregatas ar priedo jungtis nuleista, stovėjimo stabdys užtrauktas, o mašina turi būti tinkamai pritvirtinta lynais ar grandinėmis.

3.6 APLINKOSAUGA

- Naudojantis mašina, privalu atsižvelgti ir laikyti prioritetu aplinkos apsaugą visuomenės ir aplinkos, kurioje mes gyvename, labui. Venkite tapti triukšmo šaltiniu.
- Griežtai laikykitės vietinių pakuotės, tepalų, kuro, filtrų, nusidėvėjusių dalių ar bet kokio kito, aplinką neigiamai veikiančio elemento šalinimo taisyklių; šios atliekos neturi būti išmetamos kartu su kitomis buitinėmis atliekomis. Jas reikia atskirti ir pristatyti į tam skirtus surinkimo centrus, kurie gali pasirūpinti jų perdirbimu.
- Griežtai laikykitės vietinių, po pjovimo

susidariusių medžiagų šalinimo taisyklių.

- Mašiną baigę eksploatuoti, jos aplinkoje nepalikite, o kreipkitės į surinkimo centrą, kaip tai nurodo galiojančios vietinės normos.

4 VEJAPJOVĘ APDRAUSKITE

Patikrinkite vejapjovės draudimą.

Kreipkitės į savo draudimo įmonę.

Būtina turėti draudimo polisą, kuris apimtų eismo, ugnies, žalos ir vagystės atvejus.

5 MONTAVIMAS



Tam, kad būtų išvengta žmonių sužalojimo ar turto sugadinimo, **nenau-dokite mašinos, kol nebus atlikti visi šioje instrukcijoje pateikti nurodymai.**



Įrenginio išpakavimas ir montavimas turi būti atliekamas ant lygaus ir tvirto paviršiaus, kur būtų pakankamai vietos mašinos tvarkymui ir išpakavimui, nau-dojant tam tikslui tinkamus įrankius.

5.1 MONTAVIMO KOMPONENTAI (3)

Mašina yra pristatoma su sėdyne, porankiais, vairu, vilkimo sija, nesumontuotais laikikliais su greitaveikėmis jungtimis ir savo vietoje esančiu, prijungtu akumuliatoriumi.

Pakuotėje yra montavimo komponentai (3) išvardinti toliau pateiktoje lentelėje:

[740 IOX; 540 IX]			
Pos.	N.	Apmas	Dydis
A	2	Spyruoklinis sprau-stelis	6 x 36
B	2	Komutatoriaus raktas	/
C	1	Pagrindinio srovės išjungiklio raktas	/
D	2	Porankiai	/
E	4	Sėdynės tvirtinimo varžtai	M8 x 40
F	10	Gofruotos jungties tvirtinimo kaišteliai	/
G	4	Sėdynės tvirtinimo įvorės	/
H	4	Spyruoklinė poveržlė	M8
L	4	Šešiakampis varžtas	M8 x 20
M	1	Dėtuvė	/

[740 IOX; 540 IX]			
Pos.	N.	Apmas	Dydis
N	4	„TORX“ varžtai (daiktų laikiklio tvirtinimas)	M6 x 20
O	1	Vilkimo plokštelė	/
P	2	Flanšinė veržlė	M8
Q	2	Šešiakampis varžtas	M8 x 20
R	2	Laikikliai su greitaveike jungtimi	/

[340 IX]			
Pos.	N.	Apmas	Dydis
A	2	Spyruoklinis sprau-stelis	6 x 36
B	2	Komutatoriaus raktas	/
C	1	Pagrindinio srovės išjungiklio raktas	/
D	2	Porankiai	/
M	1	Dėtuvė	/
N	4	„TORX“ varžtai (daiktų laikiklio tvirtinimas)	M6 x 20
O	1	Vilkimo plokštelė	/
P	2	Flanšinė veržlė	M8
Q	2	Šešiakampis varžtas	M8 x 20
R	2	Laikikliai su greitaveike jungtimi	/
S	2	Sėdynės tvirtinimo kaištis	M8

5.2 SĖDYNĖ



Vadovaudamiesi instrukcijomis, su-montuokite sėdynę šia eilės tvarka.

5.2.1 Porankių montavimas (6)

Porankiai ir detalės, reikalingos jų montavimui yra pristatomi atskirame, mašinos pakuotėje esančiame pakete.

5.2.2 Sėdynės montavimas (5) (Mod. 740 IOX, 540 IX)

1. 4 slankiojimo pavažas (5:A) sutepkite plonyčiu tepalo sluoksniu.
2. Paruoškite 4 (M8 x 40) varžtus, sumontuo-dami spyruoklines poveržles ir įvoves. Žr. (5:B).
3. Pakelkite sėdynės laikiklį (5:C) į vertikalią padėtį.
4. Pritraukite sėdynę prie atramos ir įkiškite agregatą (5:B) į atramos angą (5:D).
5. Sėdynę priglauskite prie laikiklio tokiu būdu, kad tvirtinimo varžtams skirtos skylės būtų

apytikriai per pavažų vidurį.

- Įkiškite ir priveržkite 4 varžtus (5:B).
- Užveržkite varžtus 20÷25 Nm sukimo momentu.



Jeį varžtai prisukami didesniu nei 9±25 Nm sukimo momentu, sėdynė bus sugadinta.

- Prijunkite sėdynės jungtį (5:E) prie laidų jungties (5:F).



Jeį jungtys yra neprijungtos, mašina neveiks.

- Įkišti instaliacinį kabelį į kabelio tvirtinimo elementą (5:H), tokiu būdu jis bus išlaikomas tinkamoje padėtyje.

5.2.3 Sėdynės montavimas (5) (Mod. 340 IX)

- Sėdynė tiekama jau sumontuota ant savo atraminės plokštės.
- Padėkite sėdynę taip, kad sėdynės plokštės angos būtų arti apatinės plokštės angų.
- Įsukite varžtus (M8x40) į sėdynės atramos angas ir sėdynės plokštės angas.
- Prisukite sėdynę į vietą. Užveržimo sūkio momentas: 20±25 Nm.



Jeį varžtai prisukami daugiau kaip 25 Nm, sėdynė bus sugadinta.

5.2.4 Gofruotos jungties montavimas (7) (Mod. 740 IOX, 540 IX)

- Sėdynę įtvirtinkite 2 (7:B) varžtais.
- Įdėkite gofruotą jungtį (7:A).
- Pritvirtinkite gofruotą jungtį, naudodami 10 kaištelių (7:C).

5.2.5 Dėtuvės (8) montavimas

Dėtuvę sumontuokite (8:B) prie sėdynės atlošo (8:A) užpakalinės pusės, naudodami 4 varžtus (8:C).

5.3 VAIRARATIS (9)

- Užmaukite vairo movą (9:A) ant vairo kolonėlės (9:B).
- Sulygiuokite movoje esančias skylės su vairo kolonėlės skylėmis.
- Sulygiavę skylės (9:C), įkiškite du kištukus (9:D).

5.4 VILKIMO PLOKŠTELĖ (10)

Įtaisysite vilkimo plokštelę (10:A) mašinos užpakalyje.

Naudokite varžtus ir veržles (10:B; 10:C).

Užveržimo sūkio momentas: 22 Nm.

5.5 GREITAVEIKĖS JUNGTYŠ (1:P)

Laikikliai su greitojo atkabinimo jungtimi ir atitinkamos instaliavimo instrukcijos yra pateiktos atskirame, mašinos pakuotėje esančiame pakete.

Laikiklius su greito atkabinimo jungtimi sumontuokite ant priekinių varomųjų pusašių.

5.6 AKUMULIATORIAUS PAKROVIMAS



Prieš pirmąjį panaudojimą, visiškai pakraukite akumuliatorių.



Akumuliatoriaus krovimo procedūrą žr. 9.8.

5.7 ORO SLĖGIS PADANGOSE

Tinkamas padangų slėgis žr. "0 TECHNINIŲ DUOMENŲ LENTELE".

5.8 REIKMENYS

Kaip įrengti priedus žr. atskiroje įrengimo instrukcijoje, pateikiamoje su kiekvienu priedu.



Dėl taisyklingų priedų pritaikymo kreiptis į įgaliotą techninio aptarnavimo centrą



Pastaba: Pjovimo prietaiso agregatas šioje instrukcijoje laikomas priedu.

6 KOMANDOS IR KONTROLĖS PRIETASAI

6.1 VARIKLIO GAUBTAS (11)

Variklio gaubtas atidaromas taip:

- Pasukite du varžtus (11:A) 90° kampu
- Rankeną truketelėkite aukštyn (11:B) ir tuo pačiu metu atsargiai pakelkite gaubtą (11:C).
- Norėdami variklio gaubtą uždaryti, jei reikia, įj šiek tiek spustelėkite, kad jis už rankenos užsikabintų (11:B). Pasukite du varžtus (11:A) 90° kampu



Draudžiama užvesti variklį atidarytu gaubtu.

6.2 PAGRINDINIS RAKTINIS IŠJUNGIKLIS (12)

Elektros srovės maitinimas yra įjungiamas raktu (12:A). Jis randasi po variklio gaubtu (1:H), todėl norint prieiti prie pagrindinio išjungiklio, reikia

atidaryti variklio gaubtą (žr. 6.1).

Įkiškite raktą (12:A) į pagrindinį išjungiklį, paspauskite ir pasukite į dešinę pagal laikrodžio rodyklę, tam kad įjungti elektros srovės tiekimas elektros sistemai.

Pasukite raktelį prieš laikrodžio rodyklę, kad išjungtumėte elektros maitinimą.



 **Raktas gali būti ištrauktas tik sukant jį pagal prieš laikrodžio rodyklę.**

6.3 STOVĖJIMO STABDŽIO PEDALAS (13:A)

 **Niekada nespauskite pedalo važiuodami.**

Gali perkaisti galios transmisija.

Pedalas (13:A) turi tokias padėtis:

-  Atleistas. Trauka įjungta. Stovėjimo stabdys neįjungtas.
-  Visiškai nuspaustas. Tiesioginė eiga įjungta. Stovėjimo stabdys veikia, tačiau nėra užfiksuotas. Ši padėtis atstoja avarinį stabdį.

6.4 STOVĖJIMO STABDŽIO SLOPINTUVO RANKENA (13:B)

 Slopintuvas užfiksuoja „sankabos – stabdžio“ pedalą nuspaustoje padėtyje. Ši funkcija naudojama mašinai užfiksuoti šlaituose, transportuojant ir pan., kai neveikia variklis.

Fiksavimas:

1. Iki galo nuspauskite pedalą (13:A).
2. Pasukite slopintuvą (13:B) į dešinę.
3. Atleiskite pedalą (13:A).
4. Atleiskite slopintuvą (13:B).



Atakinimas:

1. Nuspauskite ir atleiskite pedalą(13:A).

6.5 DARBINIS STABDYS-SANKABA (13:C)

Pedalas nustato variklio ir varančiųjų ratų perdavimo koeficientą (t.y. greitį).

Jei atleidus pedalą mašina nesustoja, avariniam stabdymui reikia spausti kairįjį pedalą

-  ○ Spauskite pedalą į priekį – mašina juda į priekį.
-  ○ Nespaudžiant pedalo – mašina nejuda.
-  ○ Spauskite pedalą atgal – mašina

juda atbuline eiga.

Atleidus pedalą – mašina sustoja.

Pedalo nustatymai yra reguliavimo plokštelė, kurią galima nustatyti į tris padėtis, atitinkančias vairuotojo padėtį.

 **Jei mašina, atleidus pedalą, nestoja, kaip turėtų, kaip avarinį stabdį naudokite kairįjį pedalą (13:A).**

6.6 VAIRARATIS (13:E)

Vairaračio aukštis yra reguliuojamas.

Atsukite vairo kolonėlės reguliavimo rankenėlę (13:D) ir vairaračių pakelkite arba nuleiskite į norimą padėtį. Rankenėlę užsukite.

 **Nereguliuokite vairaračio darbo metu.**

 **Niekuomet nesukite vairaračio, kai mašina stovi su nuleistu padargu. Servomechanizmas ir vairavimo mechanizmas gauna pernelyg didelę apkrovą.**

6.7 DROSELINIS VALDYMO ĮTAISAS (AKSELERATORIUS) (14:A)

Juo reguliuojamas variklio sūkių dažnis.

 Droselinė sklendė - kai mašina naudojama, būtina visuomet naudoti droselinę sklendę.

 Tuščioji eiga.

6.8 DROSELINĖS SKLENDĖS VALDIKLIS (14:B)

Ji naudojama paleidžiant šaltą variklį. Droselinės sklendės valdiklis turi dvi padėtis:

-  **1. Valdymo visiškai ištrauktas** - droselis įjungtas. (šaltam variklio užvedimui).
- 2. Valdiklis įstumtas** - droselis išjungtas. (Normali eksploatacija ir karštas užvedimas.)

 **Niekuomet nedirbkite su įjungtu valdymo įtaisu, kai variklis šiltas.**

6.9 RAKTINIS KOMUTATORIUS (14:C)

-  Raktas, kuriuo galima įjungti / blokuoti mašinos užvedimo funkciją.
 - Įkiškite raktą (14:C) ir jį pasukite į padėtį "I" (EIGA), kad įjungtumėte mašinos

užvedimo funkciją. Visos displejaus lemputės ir garsinis signalizacijos įtaisas trumpam įsijungia. Displejuje lieka įsijungusi tik „valandų skaitiklio“, alyvos lygio lemputė (kuri užgesta užvedus variklį) ir stovėjimo stabdžio būseną nurodanti lemputė, jei jis užtrauktas, bei vairuotojo lemputė jam sėdint.

- Norėdami mašinos užvedimą užblokuoti, pasukite raktą į padėtį „O“.

i Raktą galima ištraukti tik tada, kai jis yra padėtyje „O“.

i Jei operatoriaus nėra ir raktas yra padėtyje „I“, po 30 sekundžių įsijungia nuolatinis garsinis signalas. Signalas skamba tol, kol neatvyksta operatorius arba mašina yra užgesinama.

6.10 DISPLĖJAUS IR VALDYMO PULTO REŽIMO MYGTUKAS (14:D; 15) (Mod. 740 IOX, 540 IX)

MODE „MODE“ (REŽIMO) mygtukas (14:E). Mygtuku „MODE“ galima parinkti funkcijas atitinkančias lemputes: valandų skaitiklio, aplinkos temperatūros, variklio apsučių, akumulatoriaus. Tai pat, žibintą galima įjungti priverstinai, apeinant prietemos jutiklį.

- Mygtuką trumpam nuspauskite ir atleiskite, kad užsidedgtų įvairias funkcijas atitinkančios, displejuje esančios lemputės. Displejuje raidiniais ir skaitmeniniais ženklais yra parodomi su piktoGRAMA susiję duomenys, paskutinis skaitmuo yra skirtas mato vienetai.

- Norėdami žibintą įjungti ar išjungti rankiniu būdu, mygtuką ilgiau nei 1 sekunde nuspauskite.

i Automatiškas žibinto valdymas atsisto-
to savaime, kiekvieną kart užvedant
mašiną.

Digits“ (Skaitmenų langeliai) (15:A). Displejaus dalyje yra pateikiami rai-
diniais ir skaitmeniniais ženklais išreikšti
duomenys, kurie atitinka įvairias funkci-
jas.

00.00 Valandų skaitiklis (15:B). Raidiniais ir
skaitmeniniais ženklais yra nurodoma, tai
išreiškiant valandomis ir dešimtosiomis va-
landos dalimis, kiek laiko buvo vairuojama.
Veikia tik tuomet, kai dirba variklis. Po mato

vieneto eina raidė H.



Aplinkos temperatūra (15:C). Raidiniais
ir skaitmeniniais ženklais yra nurodoma
aplinkos temperatūra. Po mato vieneto eina
raidė C.



Apsukų skaitiklis (15:D). Ženklais yra nuro-
domas variklio apsučių skaičius. Jei mirkši,
nurodo, kad variklio režimas, kai galios tieki-
mo įtaisas yra įjungtas, yra neoptimalus
(viršija 2500 RPM). Nuspauskite akcelera-
toriaus pedalą iki droselinės sklendės.



Servisas (15:E). Įspėja apie reikiamą
techninę priežiūrą. Skaitmenys prade-
da mirksėti, kai mašina pasiekia ribinį
techninės priežiūros darbų laiką.

Mirksėjimas trunka dvi minutes ir yra svarbesnis už kitas displejuje esančias funkcijas. Šio naudojimo etapo metu REŽIMO „MODE“ mygtuko funkcija neveikia.

**Valandų skaitiklis pasiekęs 99999 va-
landas, pradeda skaičiuoti nuo nulio.
Kai valandų skaičius pasiekia 999 va-
landas, skaitiklis minučių neberodo.**



Akumulatorius (15:F). Raidiniais ir skaitme-
niniais ženklais yra nurodoma akumiliato-
riaus įtampa.



Galios tiekimo įtaisas (15:G). Įsijungusi
lemputė rodo, kad galios tiekimo įtaisas yra
įjungtas.



12V „ON/OFF“ (15:H). Įsijungusi lemputė
rodo, kad galinis priedas yra įjungtas.



Žibintas (15:I). Užsidedgusi lemputė nurodo,
kad žibintas, paprastai valdomas prietemos
jutiklio, dega.



Maksimalus posvyris (15:L). Lemputė pra-
deda mirksėti, jei mašinos posvyris viršija
10° kampo ribą.



Jutikliui sugedus, pasirodo pranešimas
„TILT FAULT“ (POSVYRIO GEDIMAS).



Stovėjimo stabdžio pedalas (15:M)
Įsijungusi lemputė rodo, kad stovėjimo
stabdys yra įjungtas.



Sėdynė (15:N). Įsijungusi lemputė rodo,
kad vairuotojas sėdynėje nesėdi.



Alyva (15:P). Ši lemputė, užsidedgusi

mašinos dirbant, nurodo, kad nėra alyvos.

6.11 ŽIBINTŲ KOMANDA IR GALINIS PRIEDAS (14:D; 15) (Mod. 340 IX)



Mygtukas „Faro/12V“ (14:E). Paspaudus mygtuką „Faro/12V“ įjungiamos žibinto įjungimo ir galinio priedo aktyvavimo funkcijos.



Kai komanda įjungiamą, įsijungia apvali LED lemputė aplink mygtuką.

- Trumpai spustelėkite ir atleiskite, kad įjungtumėte ar išjungtumėte žibintą rankiniu būdu. Jeigu komanda įjungta, įsijungia LED lemputė tiesiai virš mygtuko.
- Ilgiau nei 1 sekunde paspauski- te mygtuką, kad įjungtumėte ir išjungtumėte galinį priedą. Jeigu koman- da yra įjungta, įsijungia LED lemputė tie- siai po mygtuku.

6.12 SKAITIKLIO EKRANĖLIS (14:D; 15) (Mod. 340 X)



Skaitiklio ekranėlis (15:B). Raidiniais ir skaitmeniniais ženklais yra nurodoma, tai išreiškiant valandomis ir dešimtosiomis valandų dalimis, kiek laiko buvo vairuojama. Veikia tik tuomet, kai dirba variklis. Po mato vieneto eina raidė H. Valandų skaitiklis pasiekęs 9999 valandas, pradeda skaičiuoti nuo nulio. Kai valandų skaičius pasiekia 999 valandas, skaitiklis minučių neberodo.

6.13 GALIOS PERDAVIMO ĮTAISAS (14:F)



Galios tiekimo įtaiso įjungimo / išjungimo mygtukas (14:F). Norėdami galios tieki- mo įtaisą įjungti / išjungti, šį mygtuką pa- spauskite.

6.14 PJOVIMO AUKŠČIO REGULIAVIMAS (14:G)

Mašinoje yra du pjoavimo aukščio reguliavimo mygtukai:



Norėdami pjoavimo aukštį padidinti, pa- spauskite.



Norėdami pjoavimo aukštį sumažinti, pa- spauskite.

Pjoavimo prietaiso agregatas yra prijungiamas prie lizdo (16:A).

6.15 GALINIO PRIEDO REGULIAVIMO VALDIKLIS (14:H; 14:I)

Mašinoje yra elektrinis galinio prietaiso reguliavi- mo valdiklis (fakultatyvus priedas).

Priedo prijungimo lizdas (17:B) (fakultatyvus) yra pažymėtas užpakalinės mašinos dalies dešinėje pusėje.



Naudojant mygtuką, galinį priedą galima pakelti ir nuleisti.



6.16 GALINIO PRIEDO VALDIKLIS (14:L)

Mašinoje yra numatytas elektrinio galinio priedo naudojimas.

Priedo prijungimo lizdas (17:A) yra pažymėtas užpakalinės mašinos dalies dešinėje pusėje.



Naudokite šį mygtuką norėdami priedui tiekti / nutraukti elektros srovę.

Norėdami sužinoti galinio priedo galią žr. „0 TECHNINIŲ DUOMENŲ LENTELĖ“.



Naudoti tik „STIGA SpA“ patvirtintus priedus.

6.17 HIDRAULINIS PRIEDŲ KĖLIMO ĮTAISAS (1:G)

Hidraulinis priedų kėlimo įtaisas veikia tik tuomet, kai variklis yra užvestas ir pedalas (13:A) atleistas. Priedų kėlimo įtaisas yra valdomas svirtimi (14:M). Svirtis gali būti šiose keturiose padėtyse:



Slankioji padėtis. Nulenkite svirtį į priekį, kur ji užsiblokuoja. Dabar priedas nuleidžiamas iki slankios padėties. Šioje padėtyje jis at- siremia į žemės paviršių, ją veikdamas tolygiu slėgiu ir gali sekti jos reljefą. Naudo- kite slankiąją padėtį darbų atlikimui.



Nuleidimas. Priedas nusileidžia, nepriklau- somai nuo jo svorio.



tovėjimo padėtis (centrinė). Po pakėlimo ar nuleidimo, svirtis sugrįžta stovėjimo padė- tyje. Priedas lieka paskutinėje nustatytoje padėtyje.



Pakėlimas. Palenkite svirtį atgal, iki kol priedas pasiekia aukščiausią padėtį (transportavimo padėtį). Atleiskite svirtį; priedas lieka užsifiksavęs transportavimo padėtyje.

6.18 HIDRAULINIŲ LIZDŲ VALDYMO SVIRTYS (14:O; 14:N) (Mod. 740 IOX)

Norėdami įjungti priedą, veikite taip:

Dvi svirtys (14:O; 14:N) valdo ant priekinės dalies, kairėje pusėje esančius hidraulinius lizdus (18:A; 18:B).

Norėdami prie lizdų prieiti, nuimkite vienu varžtu pritvirtintą apsauginį karterį (18:C).

Priedo hidraulines žarnas prijunkite prie lizdų poros AUX1 arba AUX2 (18).

Abi svirtys turi tris padėtis:

Padėtis - Į priekį / Atgal: svirtį nustatant į vieną iš šių padėčių, yra atitinkamai judinamas prijungtas priedas (žiūrėkite su priedu pateiktą instrukciją).

Vidurinė padėtis: stovėjimo padėtis.

Norėdami įjungti priedą, veikite taip:

- Stumtelėkite svirtį į priekį / atgal tiek, kiek reikia jį pajudinti.
- Svirtį atleiskite, kad priedas užsifikuotų pasirinktoje padėtyje. Tada svirtis automatiškai sugrįš į stovėjimo padėtį.

6.19 TRANSMISIJOS ĮJUNGIMO / ATBLOKAVIMO SVIRTIS (19)

Svirtis reguliuojamai transmisijai išjungti.



Įjungimo / atblokavimo svirtis niekada neturėtų būti tarp išorinės ir vidinės padėčių. Tokia padėtis įkaitina ir kenkia transmisijai.

Svirtys leidžia valdyti mašiną rankiniu būdu, neužvedus variklio.

Dvi padėtys:

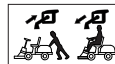

1. Transmisija įjungta = svirtis išorėje. Įprastai naudojant, svirčiai užsifikuojant šioje pozicijoje girdimas spragtelėjimas.

2. Transmisija atblokuota = svirtis viduje. Mašiną galima valdyti rankiniu būdu.

Mašinos negalima vilkti ilgu atstumu ir dideliu greičiu. Gali sugesti transmisija.



Mašinos negalima naudoti, kai priekinė svirtis yra išorinėje padėtyje. Galimas gedimas ir alyvos nuotėkis priekinėje ašyje.

6.20 SĖDYNĖS REGULIAVIMAS (20)



Sėdynė yra užlenkiama ir gali būti judinama į priekį ir atgal. Norėdami nustatyti sėdynę į norimą padėtį:

1. Pakelkite valdymo svirtį (120:A) aukščiau.
2. Nustatykite sėdynę į norimą padėtį.
3. Nuleiskite valdymo svirtį (20:A) ir užfiksuokite sėdynę.

Be to, specialia rankena (20:B) [740 IOX / 540 IX] galima reguliuoti pakabinimo kietumo lygį.

- Pasukite rankeną laikrodžio rodyklės kryptimi, kad pakabinimas būtų kietesnis.
- Pasukite rankeną prieš laikrodžio rodyklę, kad pakabinimas būtų minkštesnis.



Veikite rankena tol, kol nustatysite norimą kietumo lygį.

Sėdynė yra įrengta su apsauginiu jungikliu, kuris yra susietas su mašinos apsaugos sistema.

Tai reiškia, kad, jei ant sėdynės niekas nesėdi, mašina neužsives. (Žr. 7.8.2)

6.21 GREITAVEIKĖS JUNGTYS



Šios jungtys leidžia labai lengvai perjungti skirtingus padargus.

Greito atkabimo jungtys leidžia lengvai perkelti pjovimo prietaiso agregatą į dvi padėtis:

- Įprastą padėtį su visiškai įtemptu diržu.
- 4 cm už įprastos padėties su atlaisvintu diržu, kad pjovimo prietaiso agregatas būtų arčiau mašinos pagrindo.

Kadangi tuščiaiegis skriemulys yra atlaisvinamas iš diržo, greito atkabimo jungtys jungtys supaprastina diržo ir pjovimo prietaiso agregato pakeitimą ir taip pat palengvina perjungimą į pjovimo ir techninės priežiūros padėtis.

Diržo įtempimo atlaisvinimas (21)



Taip pat žiūrėkite instrukcijas gautas su priedu ir greitaveike jungtimi.

1. Ištraukite abiejų pusių fiksavimo kaiščius (21:C).
2. Atidarykite greitaveikes jungtis paspausdami jų užpakalines dalis kulnu (21:A).



Kai greitaveikės jungtys atidarytos, pjaunamojo agregato tvirtinimo gembės lieka laisvos movos skyriuose.



Prieš atlikdami bet kokius reguliavimo ar priežiūros veiksmus, įstatykite tvirtinimo gembes į jungtį ir ją uždarykite.

3. Atlikite visus reikiamus ištaisomojus veiksmus, pvz:

- Atkabinkite diržą.
- Uždėkite pjaunamąjį agregatą atkabindami agregato tvirtinimo gembes (22).

Diržo įtempimas (21; 22)

Laikydami toliau pateiktų instrukcijų iš pradžių sureguliuokite įtempimą vienoje pusėje, po to – kitoje.



Nesukite svirties rankomis. Sutraiškymo pavojus.

1. Pastatykite koją ant svirties (22:A) ir atsargiai pasukite ją puse sukimo į priekį.
2. Įkiškite vielokaistį ar fiksavimo kaištį (21:C).
3. Atlikite tą patį kitoje pusėje.

7 MAŠINOS UŽVEDIMAS IR EKSPLOATAVIMAS

7.1 PATARIMAI DĖL NAUDOJIMO



Prieš naudodami mašiną, visada patikrinkite alyvos lygį variklyje. Tai ypač svarbu tais atvejais, kai dirbama ant šlaito (žr. 7.6).

Kai statote mašiną, visuomet užtraukite stovėjimo stabdį.



Važiuodami aukščiausia pavara ir maksimaliu greičiu nesukite vairaračio iki pat galo. Mašina gali pasvirti ir apsiversti.



Rankas ir kojas laikykite atokiai nuo vairo trauklės šarnyro ir sėdynės laikiklio. Sutraiškymo pavojus.

7.2 JUNGTINIS PRIEDŲ NAUDOJIMAS



Norėdami priedus derinti, žiūrėkite "TEISINGOS PRIEDŲ KOMBINACIJOS LENTELE" skyriuje „0 TECHNINIŲ DUOMENŲ LENTELE“

7.3 BENZINO ĮPYLIMAS (24)



Visada naudokite bešvinį benziną. Niekuoomet nenaudokite maišyto su alyva benzino.

Bako turis žr. "0 TECHNINIŲ DUOMENŲ LENTELE" Benzino lygį galima lengvai matyti pro permatomą bakelio sienelės.



PASTABA! Įprastas bešvinis benzinas yra gendantis produktas, todėl negali būti laikomas ilgiau nei 30 dienų.

Galite naudoti ekologiškus degalus, pavyzdžiui, benzino alkilatą. Šio benzino sudėtyje esančios medžiagos mažiau kenkia žmogaus sveikatai ir aplinkai.

Nėra su jų naudojimu susieto neigiamo poveikio. Vis dėlto rinkoje yra benzino alkilato tipų, apie kurių naudojimą neįmanoma pateikti tikslių detalių. Norėdami gauti daugiau informacijos, rekomenduojame paskaityti benzino alkilato gamintojo pateiktas instrukcijas ir duomenis.

Bako iki galo nepripildykite.

Palikite šiek tiek vietos (atitinkančios bent vieno papildymo antgalio dydį plius 1-2 cm bako viršuje), kad įkaitęs benzinas galėtų plėstis ir neištekėtų.



Paskutinio naudojimo metu, prieš paliekant mašiną nenaudojamą ilgam laikui (pvz., žiemos sezono), į baką pripilkite pakankamai degalų, kad sunaudotumėte juos visus darbo metu. Prieš paleidžiant mašiną iš naujo, reikia visiškai ištuštinti degalų baką (žr. 10).

7.4 VARIKLIO GAUBTAS (10)



Norėdami sužinoti apie priegią prie variklio ir raktinio išjungiklio, žr. 6.1.

7.5 VARIKLIO KARTERIS (30)

Norint išmontuoti variklio karterį, pirmiausia reikia atidaryti variklio gaubtą.

7.5.1 Variklio karterio išmontavimas

1. Išsukite 8 varžtus (30:A)
2. Atsukite degalų bako dangtelį.
3. Nuimkite variklio karterį (30:B).
4. Užsukite bako dangtelį.
5. Atlikite reikiamą darbą.

7.5.2 Variklio karterio montavimas

1. Vėl atsukite benzino bako dangtelį.
2. Variklio karterį (30:B) uždėkite atgal.
3. Užsukite bako dangtelį.
4. Iš naujo įsukite 8 varžtus.

7.6 VARIKLIO ALYVOS LYGIO PATIKRA (25)

Pristatymo metu variklio karteris yra pripildytas.



Prieš pradėdami naudotis mašina, visada patikrinkite alyvos lygį.



Variklio alyvos lygio patikra / pripildymas žr. 9.5.1.

7.7 TANSMISINĖS ALYVOS LYGIO PATIKRA



Variklio alyvos lygio patikra / pripildymas žr. 9.6.1.

7.8 SAUGOS PATIKROS

Kai tikrinatė mašiną, atkreipkite dėmesį, ar ji atitinka nurodytus saugos patikrų rezultatus toliau pateiktose lentelėse.



Saugos patikras būtina atlikti kaskart prieš naudojantis mašina.



Jei patikros rezultatai neatitinka nurodytųjų lentelėse, mašina naudotis draudžiama!

Dėl mašinos remonto kreipkitės į remonto dirbtuves.

7.8.1 Bendrosios saugos patikros

Patikros objektas	Rezultatas
Degalų vamzdynas ir jungtys.	Nėra nuotėkio.
Elektros kabeliai.	Nepažeista izoliacija. Nėra mechaninių pažeidimų.
Išmetimo sistema.	Nėra nuotėkio ties jungtimis. Priveržti visi varžtai.
Alyvos vamzdynas.	Nėra nuotėkio. Nėra pažeidimų.
Pavažiukite mašina pirmyn / atgal ir atleiskite darbinio stabdžio pedalą.	Mašina sustoja.
Bandomasis važiavimas	Nėra neįprastos vibracijos. Nėra neįprasto garso.

7.8.2 Elektros saugos patikra

Būsena	Veiksmas	Rezultatas
Vairuotojas nesėdi. Įjungtas stovėjimo stabdis.	Pabandykite užvesti variklį.	Variklis neužsiveda. Ekranėlyje (jeigu yra) atsiranda užrašas „SIT DOWN“ (atsisėskite).

Vairuotojas sėdi. Įjungtas stovėjimo stabdis.	Pabandykite užvesti variklį.	Variklis neužsiveda. Ekranėlyje (jeigu yra) atsiranda užrašas „PRESS BRAKE“ (nuspauskite stabdžius).
Vairuotojas sėdi. Įjungtas stovėjimo stabdis.	Pabandykite užvesti variklį.	Variklis užsiveda.
Variklis užvestas, pjavimo įrankis išjungtas, stovėjimo stabdis įjungtas.	Vairuotojas pasikėlė nuo sėdynės.	II motore resta acceso.
Variklis užvestas, pjavimo įrankis išjungtas, stovėjimo stabdis išjungtas.	Vairuotojas pasikėlė nuo sėdynės.	Variklis išsijungia.
Variklis užvestas, pjavimo įrankis įjungtas, stovėjimo stabdis išjungtas.	Vairuotojas pasikėlė nuo sėdynės.	Variklis išsijungia.
Variklis užvestas, pjavimo įrankis įjungtas, stovėjimo stabdis įjungtas.	Vairuotojas pasikėlė nuo sėdynės.	Variklis išsijungia.

7.9 UŽVEDIMAS / DARBAS



Naudojant mašiną, gaubtas turi būti uždarytas ir užblokuotas.



Naudojimo metu mašina važiukite visu greičiu.

- Atidarykite degalų bako čiaupą (24:B).
- Įkiškite raktą į pagrindinį išjungiklį (12:A).
- Įjunkite transmisiją (19) - (svirtis išorėje).
- Įkiškite raktą į komutatorių (14:C).
- Nelaikykite kojos ant sankabos pedalo (13:C).

Šalto variklio užvedimas

- Nuspauskite stovėjimo stabdį (13:A).
- Nuspauskite akceleratorių iki droselinės sklendės (14:A).

3. Iki galo ištraukite droselio valdymo įtaisą (14:B).
4. Pasukite komutatoriaus raktą į pad. "I" ir paspauskite mygtuką „START“ (14:P).



Prieš pradėdami darbą su mašina, palaukite kelias minutes, kol įšils alyva.



Jeį naudojate esant žemai temperatūrai, pašildykite mašiną, kad hidraulinė alyva ir transmisija pasiektų tinkamą temperatūrą. Priešingu atveju, transmisija gali būti sugadinta.

Šilto variklio užvedimas

1. Nuspauskite stovėjimo stabdį (13:A).
2. Nuspauskite akceleratorių iki droselinės sklendės (14:A).
3. Droselio valdymo įtaisą (14:B) turi būti nuleistas.
4. Pasukite komutatoriaus raktą į pad. "I" ir paspauskite mygtuką „START“ (14:P).



Ką daryti toliau, žr. instrukcijas pateiktas 7.9.1 skyriuje.

7.9.1 Važiavimas

Norėdami su mašina dirbti, veikite kaip aprašyta toliau:

- Iki galo nuspauskite pedalą (13:A) ir atleiskite.
- Nuspauskite pedalą (13:C) ir mašina pradės judėti.
- Nuvažiuokite į darbo vietą.
- Jeigu yra sumontuotų priekinių priedų, įjunkite galios perdavimo įtaisą (14:F)
- Pradėkite darbą.

7.10 IŠJUNGIMAS

Kad išjungtumėte mašiną, sekite toliau išvardintus nurodymus:

- Nuspauskite iki galo stovėjimo stabdžio pedalą (13:A).
- Truktelėkite svirtį (13:B) aukštyn.
- Atleiskite pedalą (13:A).
- Leiskite varikliui 1 ar 2 minutes dirbti minimaliomis apsukomis.
- Paspauskite mygtuką „STOP“ (14:P), kad mašiną išjungtumėte.
- Pasukite komutatoriaus raktą (14:C) į padėtį „0“ ir jį ištraukite.
- Uždarykite degalų čiaupą. Tai ypač svarbu, kai, pvz., mašina transportuojama ant priekabos.

- Ištraukite raktą iš pagrindinio išjungiklio.



Jeį mašiną reikia palikti, ištraukite raktą iš komutatoriaus (14:C) ir iš pagrindinio išjungiklio (12:A).



Išjungus variklį, tam tikrą laiką jis dar gali būti karštas. Nelieskite duslintuvo, cilindro ir aušinimo briaunų. Tai gali sukelti nudegimus.

7.11 VALYMAS



Norėdami išvengti gaisro pavojaus, stenkitės, kad ant variklio, duslintuvo, akumulatoriaus ir degalų bako nebūtų žolės, lapų ir alyvos.

Norėdami išvengti gaisro pavojaus, reguliariai tikrinkite, ar nėra alyvos ir / arba degalų nuotėkio.



Niekada nenaudokite aukšto slėgio vandens srovės. Tai gali pažeisti veleno sandariklius, elektrines dalis arba hidraulinis vožtuvus.

Mašiną po darbo visada nuplaukite. Plaukant reikia laikytis šių instrukcijų:

- Nepurkškite vandens tiesiai ant variklio.
- Valykite variklį šepečiu ir / arba suspaustu oru.
- Variklio oro įvadą valykite nuo variklio sušalimo.
- Nuplovę vandeniu, mašiną ir pjovimo prietaiso agregatą paleiskite, kad vanduo pasišalintų, nepatektų ant guolių ir jiems nepakenktų.

8 PRIEDO NAUDOJIMAS



Patikrinkite, ar žolėje, kurią ketinate pjauti, nėra jokių pašalinių daiktų, pvz., akmenų ir pan.

8.1 PJOVIMO AUKŠTIS

Pjovimo rezultatai būna geriausi, kai nupjaunamas viršutinis žolės trečdalis. Žr. pav. 32

Jeigu žolė aukšta ir ją reikia nupjauti beveik visą, pjaukite du kartus, kaskart nustatę skirtingą pjovimo aukštį.

Jeigu vejų paviršius nelygus, nenustatykite mažiausio pjovimo aukščio.

Tokiu atveju pjovimo prietaisai gali atsimušti į žemės paviršių ir sugesti, be to, pažeidžiamas viršutinis dirvos sluoksnis.

8.2 PATARIMAI, KAIP PJAUTI ŽOLĘ

Norėdami pasiekti optimalių pjovimo rezultatų, atkreipkite dėmesį į šiuos patarimus.

- Žolę pjaukite dažnai.
- Visiškai atidarykite droselinę sklendę.
- Žolė turi būti sausa.
- Naudokite pagaląstus pjovimo prietaisus.
- Pjovimo prietaiso agregato apačia turi būti švari.

9 PRIEŽIŪRA

9.1 TECHNINĖS PRIEŽIŪROS PROGRAMA

Kad prietaisas visada būtų geros būklės, atsižvelgiant į patikimumą, veikimo saugumą ir aplinkos apsaugą, visada laikykitės „STIGA SpA“ priežiūros paslaugų programos.

Šios programos punktai yra nurodyti pridedamame „STIGA SpA“ techninės priežiūros vadove.

Esminė techninė priežiūra turi būti atliekama tik įgaliotoje dirbtuvėje.

Pirmąją ir tarpines technines priežiūras gali atlikti įgaliotos dirbtuvės specialistai arba pats mašinos naudotojas.

Techninės priežiūros turinys yra pateikiamas techninės priežiūros knygelėje, o techninės priežiūros veiksmai yra aiškiniami "7 MAŠINOS UŽVEDIMAS IR EKSPLOATAVIMAS" ir toliau šiame skyriuje.

Techninė priežiūra, kurią atlieka įgaliotų dirbtuvių specialistai, užtikrina, kad darbai bus atlikti profesionaliai ir su originaliomis dalimis.

Atlikus esminę arba tarpinę techninę priežiūrą, techninės priežiūros knygelėje dedamas spaudas.

Techninės priežiūros knygelė, kurioje sužymėti atlikti techninės priežiūros darbai, yra vertingas dokumentas, padidinantis mašinos vertę jos pardavimo kitam naudotojui atveju.

9.2 PASIRUOŠIMAS



Kad mašina nepajudėtų iš vietos, visomet užtraukite stovėjimo stabdį.



Išjunkite variklį.



Kad variklis atsitiktinai neįsijungtų, atjunkite uždegimo žvakių laidus nuo uždegimo žvakių ir ištraukite uždegimo raktelį.



Apie darbo atlikimo laiką skaitykite 13 skyriuje.

9.3 PRIEŽIŪROS DARBŲ LENTELĖ



Žr. skyrių „13 SUVESTINĖ PRIEŽIŪROS DARBŲ LENTELĖ“. Ši lentelė jums gali padėti efektyviai ir saugiai prižiūrėti mašiną. Joje yra nurodyti pagrindiniai priežiūros darbai ir jų periodiškumas. Atlikite atitinkamus veiksmus pagal tai, kas buvo atlikta anksčiau.

9.4 ORO SLĖGIS PADANGOSE

Oro slėgį padangose sureguliuokite pagal vertes, nurodytas skyriuje "0 TECHNINIŲ DUOMENŲ LENTELĖ".

9.5 VARIKLIO ALYVOS PRIPILDYMAS / KEITIMAS



Dėl šio darbo atlikimo, žr. taip pat variklio instrukcijas, pateiktas su mašina.



Prieš darbą visuomet tikrinkite alyvos lygmenį. Mašina turi stovėti ant lygaus pagrindo.



Alyvos lygis negali viršyti žymos „FULL“. Priešingu atveju gali perkaisti variklis. Jei alyvos lygis viršija žymą „FULL“, perteklinę alyvą reikia nupilti iki reikiamo lygio.



Jei variklis dirba sunkiomis sąlygomis arba jei aukšta aplinkos temperatūra, alyvą keiskite dažniau.

9.5.1 Tikrinimas / pripildymas (26) (Mod. Honda GXV 630; 660; 690)



Nuvalykite aplink alyvos lygio matuoklį. Matuoklį atsukite ir ištraukite. Nuvalykite.

Įstatykite iki galo matuoklį ir įsukite jį į vietą. Atsukite ir vėl ištraukite alyvos matuoklį. Patikrinkite alyvos lygį.

Jei alyvos lygis žemiau žymos "FULL", pripildykite (25).

9.5.2 Tikrinimas / pripildymas (29;27)(Mod. B&S 8270; B&S VANGUARD 18HP)



Nuvalykite aplink alyvos lygio matuoklį. Matuoklį atsukite ir ištraukite. Nuvalykite.

Išstatykite iki galo matuoklį ir įsukite jį į vietą. Atsukite ir vėl ištraukite alyvos matuoklį. Patikrinkite alyvos lygį. Jei alyvos lygis žemiau žymos „FULL“ (PILNAS), pripildykite (29;27).

9.6 TRANSMISINĖS ALYVOS PATIKRINIMAS / PAPILDYMAS



Alyvos tipą ir kiekį žr. “0 TECHNINIŲ DUOMENŲ LENTELE”.

9.6.1 Tikrinimas / papildymas (25)

1. Mašiną pastatykite ant lygaus pagrindo.
2. Patikrinkite alyvos lygį rezervuare (25:A). Alyvos lygis turi būti lygus su linija.
3. Jei reikia, įpilkite daugiau alyvos.

9.7 DIRŽINĖS PAVAROS

Patikrinkite ar visi diržai yra sveiki ir nepažeisti.

9.8 AKUMULIATORIUS

Norėdami sužinoti apie naudojamą akumuliatoriaus tipą, žr. „0 TECHNINIŲ DUOMENŲ LENTELE“.



DĖMESIO! Akumuliatoriuje esanti rūgštis yra esdinanti ir žalinga medžiaga. Dirbkite su akumuliatoriumi atsargiai, stengdamiesi, kad rūgštis neištekėtų.



Į akis ar ant odos patekusi rūgštis gali sukelti rimtus sužalojimus. Jei ant kurios nors kūno vietos pateko rūgštis, nedelsdami plaukite dideliu kiekiu vandens ir kiek įmanydami greičiau kreipkitės į gydytoją

Akumuliatoriaus skystis negali būti tikrinamas ar papildomas.

Vienintelis dalykas, atliekamas su akumuliatoriumi, yra jo krovimas, pvz., po ilgo sandėliavimo laikotarpio.

Akumuliatorius gali būti įkrautas:

- naudojant variklį
- naudojant akumuliatorių įkroviklį.

9.8.1 Akumuliatoriaus įkrova nuo variklio

Šitaip įkrauti akumuliatorių galima tik tuomet, kai jis turi minimalų krūvį, reikalingą išjudinti mašiną.

- Jeigu akumuliatorius naujas, sujunkite laidus.
- Pastatykite mašiną lauke.

- Užveskite variklį, laikydamiesi šiame vadove pateiktų instrukcijų.
- Leiskite varikliui dirbti be pertraukos 45 minutes (tai yra laikas, reikalingas visiškam akumuliatoriaus pakrovimui).
- Išjunkite variklį.

9.8.2 Akumuliatoriaus įkrova akumuliatorių įkroviklio pagalba



Naudokite pastovios įtampos akumuliatorių įkroviklį. Jei naudosite įprastinį akumuliatorių įkroviklį, galite sugadinti akumuliatorių.

Dėl pastovios įtampos akumuliatorių įkroviklio įsigijimo kreipkitės į prekybos atstovą..



Prieš prijungdami akumuliatorių įkroviklį, atjunkite akumuliatorių nuo elektrinės sistemos.

9.8.3 Išėmimas ir įdėjimas

Akumuliatorius randasi po akumuliatoriaus dangteliu (30:B).

Kad prieitumėte prie akumuliatoriaus, sekite toliau išvardintus nurodymus:

1. Užsukite degalų čiaupą (24:B).
2. Ištraukite raktą iš pagrindinio išjungiklio (žr. 6.2).
3. Nuimti 3 varžtus (31:A).
4. Nuimkite akumuliatoriaus dangtelį (31: B) traukdami jį į viršų.
5. Išimkite akumuliatoriaus fiksatorių (31:D), išsukdami du varžtus (31:E).
6. Dalinai išsukite akumuliatorių (31:C) iš jo vietos.
7. Atjunkite juodos spalvos kabelį (= neigiamas).
8. Atjunkite raudonos spalvos kabelį (= teigiamas).
9. Pakeiskite išsikrovusį akumuliatorių.
10. Prijunkite raudoną kabelį prie teigiamo akumuliatoriaus gnybto (+).
11. Įstumkite naują akumuliatorių į jo vietą.



Dėmesio: įstumdami akumuliatorių, pasirūpinkite, kad kartu neužstrigtų raudonas kabelis: kitaip negalėsite teisingai įdėti akumuliatoriaus.

12. Prijunkite juodą kabelį prie neigiamo akumuliatoriaus gnybto (-).
13. Pastatykite atgal akumuliatoriaus fiksatorių,

priskudami du varžtus (31:E).

14. Atgal uždėkite akumuliatoriaus dangtelį (31:B).
15. Iš naujo įsukite 3 varžtus. (31:A).
16. Įkiškite raktą į pagrindinį išjungiklį (tik tuo atveju, jei ketinate mašiną naudoti).
17. Vėl atidarykite degalų čiaupą (tik tuo atveju, jei mašiną ketinate naudoti).



Jei laidai bus atjungiami ar prijungiami nesilaikant nurodytos tvarkos, gali įvykti trumpas jungimasis ir akumuliatorius gali sugesti.

Sukeitus laidus, generatorius ir akumuliatorius gali sugesti.

Laidus gerai pritvirtinkite. Netinkamai pritvirtinti laidai gali sukelti gaisrą.

Variklio negalima bandyti užvesti, kai akumuliatorius yra atjungtas. Priešingu atveju galimi rimti generatoriaus ir elektros sistemos gedimai.

9.8.4 Valymas



Apie darbo atlikimo laiką skaitykite 13 skyriuje.

Jei akumuliatoriaus gnybtai oksiduojasi, juos reikia nuvalyti.

Akumuliatoriaus gnybtus valykite vieliniu šepetėliu ir sutepkite juos gnybtų tepalu.

9.9 VARIKLIO ORO FILTRAS



Dėl šio darbo atlikimo, žr. taip pat variklio instrukcijas, pateiktas su mašina.



PASTABA! Jei mašina eksploatuojama dulkečioje aplinkoje, filtrus reikia valyti ir keisti dažniau. Oro filtrai išimami ir įdedami tokia tvarka.

9.9.1 Valymas / Keitimas (Mod. Honda GXV 630; 660; 690) (26)

1. Atsargiai nuvalykite aplink oro filtro korpusą (32:A).
2. Išmontuokite oro filtro dangtelį (26:D) atkabiant du šoninius liežuvelius.
3. Išimkite popierinio filtro kasetę (26:C). Stenkitės, kad į karbiuratorių nepatektų nešvarumų. (26:B) Nuvalykite oro filtro korpusą.
4. Išvalykite popierinį filtrą – švelniai

padaužykite jį į plokščią paviršių. Labai užterštą filtrą reikia pakeisti.

5. Filtrą surinkite atvirkštine tvarka. Popieriniam filtrui valyti nenaudokite suslėgto oro srovės ar tirpiklių naftos produktų pagrindu, pvz., žibalo. Tai filtrą sugadintų. Popierinio filtro sutepti nereikia.

9.9.2 Oro filtras (Mod. B&S 8270) (29X)

1. Atsargiai nuvalykite aplink oro filtro dangtelį.
2. Nuimkite du veržtuvus ir nuimkite oro filtro dangtelį (29X:A; 29X:B)
3. Išardykite filtrą(29X:C). Pirminis filtras yra virš oro filtro. Stenkitės, kad į karbiuratorių nepatektų nešvarumų. (29X:D) Nuvalykite oro filtro korpusą.
4. Išvalykite popierinį filtrą – švelniai padaužykite jį į plokščią paviršių. Labai užterštą filtrą reikia pakeisti.
5. Išvalykite pirminį oro filtrą. Labai užterštą filtrą reikia pakeisti.
6. Filtrą surinkite atvirkštine tvarka.

9.9.3 Oro filtras (Mod. B&S VANGUARD 18HP) (27X)

1. Atsargiai nuvalykite aplink oro filtro dangtelį.
2. Nuimkite du veržtuvus ir nuimkite oro filtro dangtelį (27X:A).
3. Išardykite filtrą (27X:B). Pirminis filtras yra virš oro filtro. Stenkitės, kad į karbiuratorių nepatektų nešvarumų. Nuvalykite oro filtro korpusą.
4. Išvalykite popierinį filtrą – švelniai padaužykite jį į plokščią paviršių. Labai užterštą filtrą reikia pakeisti.
5. Išvalykite pirminį oro filtrą. Labai užterštą filtrą reikia pakeisti.
6. Filtrą surinkite atvirkštine tvarka.

9.9.4 Žvakės keitimas

Prieš atjungdami uždegimo žvakę, nuvalykite vietas aplink jos laikiklį.

Žvakės tipą ir elektrodų tarpą žr. "0 TECHNINIŲ DUOMENŲ LENTELE"

9.9.5 Oro angos valymas

Žr. (26:A, 27:C, 29X:E) pav.

Variklis aušinamas oru. Dėl užsikimšusios aušinimo sistemos gali sugesti variklis. Išvalykite variklio oro įvadą. Kruopštesnis aušinimo sistemos valymas atliekamas esminės techninės priežiūros metu.

9.10 TEPIMAS (28)

Objektas	Veiksmas	Pav.
Centrinė atrama	3 tepimo taškai, esantys centrinėje srityje kairėje mašinos pusėje. Naudoti tepalinę, pripildytą universaliu tepalu. Siurbti, kol tepalas nebeteka.	28:A
Vairas	2 tepimo taškai, esantys centrinėje srityje kairėje mašinos pusėje. Naudoti tepalinę, pripildytą universaliu tepalu. Siurbti, kol tepalas nebeteka.	28:B
Įtempiklis	Sutepti tepaline alyva tvirtinimo rankenų atramos laikiklius.	28:C
Ratų guoliai	2 tepimo taškai. Naudoti tepalinę, pripildytą universaliu tepalu. Siurbti, kol tepalas nebeteka.	28:D
Greitaveikės jungtys	1 suteptimo taškas kiekvienam priekiniam ratui. Naudoti tepalinę, pripildytą universaliu tepalu. Siurbti, kol tepalas nebeteka.	28:E
Kontroliniai kabeliai	Kontrolinių kabelių galus sutepti tepaline alyva.	28:F

9.10.1 Saugikliai (31:F)

Vieta	Saugiklis
Elektros sistemos maitinimas	20 A
Akumuliatoriaus įkroviklio maitinimas.	25 A

Norėdami pakeisti saugiklius, veikite tokiu būdu:

1. Užsukite degalų čiaupą (24:B).
2. Atidarykite variklio gaubtą (žr. 67.4).
3. Ištraukite raktą iš pagrindinio išjungiklio (žr. 6.2).

4. Išmontuokite variklio karterį (žr. 7.5.1)
5. Pakeiskite sugedusį saugiklį.
6. Sumontuokite variklio karterį (žr. 7.5.2)
7. Įkiškite raktą į pagrindinį išjungiklį (tik tuo atveju, jei ketinate mašiną naudoti).
8. Uždarykite gaubtą.
9. Vėl atidarykite degalų čiaupą (tik tuo atveju, jei mašiną ketinate naudoti).

10 SERVISAS IR TAISYMAS

Šiame vadove yra pateikiama visa informacija, reikalinga darbu su mašina ir jos tinkamai techninei priežiūrai, atliekamai vartotojo.

Visi reguliavimo ir techninės priežiūros darbai neaprašyti šiame vadove turi būti atliekami Jūsų vietinio atstovo ar specializuotame centre, turinčiame apmokytus darbuotojus bei tinkamą įrangą, reikalingus tinkamam šių darbų atlikimui, išlaikant mašinos saugumą bei jos originalią būseną.



Prieš bet kokią patikrą:

- a. Mašiną pastatykite ant lygaus pagrindo.
- b. Nuspauskite stovėjimo stabdį (10:B).
- c. Išjunkite variklį.
- d. Ištraukite užvedimo raktą iš spynelės. (14:C)
- e. **Ištraukite raktelį iš pagrindinio išjungiklio (12:A).**

Remontą ir garantinę techninę priežiūrą atlieka įgaliotosios techninės priežiūros dirbtuvės. Jie naudoja tikta originalias atsargines dalis.



„STIGA SpA“ originalios atsarginės detalės ir priedai yra specialiai sukurti „STIGA SpA“ įrenginiams. Atkreipkite dėmesį, kad neoriginalios atsarginės detalės ir priedai nebuvo patikrinti ir patvirtinti „STIGA SpA“.



Neoriginalių detalių ir priedų naudojimas gali turėti neigiamą poveikį įrenginio veiksmingumui ir saugumui. „STIGA SpA“ atsiriboja nuo bet kokios atsakomybės dėl žalos ar sužeidimų, kuriuos sąlygoja šių produktų naudojimas. Firmines gamintojo atsargines detales galima įsigyti serviso dirbtuvėse ir iš daugelio tiekėjų.



Rekomenduojame kartą per metus atiduoti mašiną į įgaliotuosius serviso punktus, kur ją sutvarkys, atliks profilaktinę apžiūrą ir patikrins saugos prietaisus.

11 SANDĖLIAVIMAS

- Ištuštinkite benzino baką:
 - Užveskite variklį ir leiskite veikti, kol jis užges.
- Alyvą keiskite tada, kai variklis šiltas.
- Nuvalykite visą mašiną. Ypač svarbu išvalyti po pjovimo prietaiso agregatą.
- Nudažykite vietas, kuriose atsilupę dažai, kad jos neimtų rūdyti.
- Mašiną laikykite sausoje patalpoje.



Prieš sandėliuodami mašiną, įkraukite akumuliatorių. Akumuliatorius bus stipriai pažeistas laikant jį sandėlyje nepakrautą.

12 PIRKIMO SĄLYGOS

Garantija padengia visus medžiagų ir gamybinius defektus.

Naudotojas privalo veikti pagal visas pateiktas instrukcijas.

Garantija nepadengia žalos, patirtos dėl:

- Pateiktų dokumentų turinio nežinojimo.
- Nedėmesingumo.
- Netinkamo ar neleidžiamo naudojimo ar montavimo.
- Neoriginalių atsarginių dalių naudojimo.
- „STIGA SpA“ netiekiamų ir nepatvirtintų priedų naudojimo.

Garantija netaikoma:

- Normalus naudojamų dalių nusidėvėjimas, pvz., sraigčiai ir pan.
- Normalus nusidėvėjimas.
- Varikliams. Variklio gamintojas suteikia jiems garantiją specialiais terminais ir sąlygomis.

Pirkėjo teisės yra saugomos konkrečios šalies įstatymų. Pirkėjo teisės galiojančios konkrečioje šalyje, nėra niekaip ribojamos šios garantijos.

13 SUVESTINĖ PRIEŽIŪROS DARBŲ LENTELĖ

Darbas	Periodiškumas darbo valandos / kalendoriniai mėnesiai		Par. / nuor. pav.
	Pirmą kartą	Vėliau	
MAŠINA			
Visų tvirtinimo elementų patikrinimas	-	Prieš kiekvieną naudojimą	-
Saugumo patikrinimas / Komandų patikrinimas	-	Prieš kiekvieną naudojimą	-
Padangų slėgio patikrinimas	-	Prieš kiekvieną naudojimą	-
Bendras valymas ir patikrinimas	-	Kiekvieną kartą po naudojimo	-
Bendrieji sutepimo darbai	-	kas 50 valandų ir po kiekvieno plovimo	9.10
Transmisijos diržų nusidėvėjimo patikrinimas	kas 5 valandas	kas 50 valandų	9.7
Akumuliatoriaus įkrovimas	-	Prieš pastatant į laikymo vietą.	9.8; 11
Baterijos gnybtų valymas	5 valandas	100 valandas	9.8.4
VARIKLIAI / TRANSMISIJA (bendra)			
Transmisinės alyvos tikrinimas / pripildymas	-	kas 50 valandų	9.6
Kuro filtro pakeitimas	-	Kiekvieną sezoną	***

Darbas	Periodiškumas darbo valandos / kalendoriniai mėnesiai		Par. / nuor. pav.
Transmisinės alyvos keitimas	kas 50 valandas	kas 200 valandų	***
Transmisinės alyvos rezervuaro filtro keitimas	kas 50 valandas	kas 200 valandų	***
Transmisinės alyvos filtro keitimas	kas 50 valandas	kas 200 valandų	***
Variklio mod. Honda GXV 630; 660; 690			
Variklio alyvos tikrinimas / pripildymas	-	Prieš kiekvieną naudojimą	9.5
Variklio alyvos keitimas	kas 20 valandų / 1 mėnesį	kas 100 valandų / 6 mėnesius	***
Variklio alyvos filtro pakeitimas	-	kas 200 valandų	***
Popierinio filtro valymas / keitimas	Prieš kiekvieną naudojimą	Išvalykite kas 100 valandų / kas 6 mėnesius (atlikite šį darbą dažniau, jei naudojama dulkelioje aplinkoje). Pakeiskite kas 500 valandų / kas 2 metus (tik filtruojantį elementą).	9.9.1
Žvakučių keitimas	-	Kas 200 darbo valandų	
Variklio oro sklendės valymas	-	Kas 50 darbo valandų	
Variklio mod. „B&S 8270“			
Variklio alyvos tikrinimas / pripildymas	-	Prieš kiekvieną naudojimą	9.5.2
Variklio alyvos keitimas	-	Kas 50-100 valandas / po kiekvieno sezono	*** (1)
Variklio alyvos filtro pakeitimas	-	Kas 50-100 val. / po kiekvieno sezono	*** (1)
Valymas / oro priešfiltrio keitimas	-	Kas 25 darbo valandas	9.9.2 (2)
Valymas / oro filtro keitimas	-	Kas 100 valandas / po kiekvieno sezono	9.9.2 (2)
Žvakučių keitimas	-	Po kiekvieno sezono	
Variklio oro sklendės valymas	-	Kas 8 valandas / kasdien	
Motore Mod. B&S Vanguard 18 HP			
Variklio alyvos lygio patikrinimas / papildymas	-	Prieš kiekvieną naudojimą	9.5.2
Variklio alyvos keitimas	5 valandas	100 valandas / po kiekvieno sezono	*** (1)
Variklio alyvos filtro pakeitimas	-	100 valandas / kas alyvos keitimas	*** (1)
Valymas / oro priešfiltrio keitimas		25 valandas	9.9.3 (2)
Valymas oro filtro	-	100 valandas	9.9.3 (2)
keitimas oro filtro		400 valandas / po kiekvieno sezono	9.9.3

Darbas	Periodiškumas darbo valandos / kalendoriniai mėnesiai		Par. / nuor. pav.
Žvakučių keitimas		100 valandas / po kiekvieno sezono	9.9.4
Variklio oro sklendės valymas		8 valandas / kasdien	9.9.5

*** Darbai, kuriuos turi atlikti jūsų prekybos atstovo arba įgaliotasis klientų aptarnavimo centras
 (1) Kas 50 valandų, jei naudojami originalūs B&S, juodos spalvos filtrai - kas 100 valandų, jei naudojami geltonos spalvos, didelio veiksmingumo B&S filtrai.
 (2) Valykite dažniau, jei yra labai sunkios darbo sąlygos arba, jei ore yra teršalų.

14 DISPLĖJUJE RODOMI INFORMACINIAI PRANEŠIMAI (Mod 740IOX; 540IX)

PRANEŠIMAS	VEIKSMAS / GALIMA PRIEŽASTIS	TAISYMAS
PATIKRINKITE JUNGTĮ („CHECK CONNECTION“)	Buvo bandoma užvesti galinį priedą (14:L) . Prie lizdo neprijungtas nei vienas priedas (17:A). Kištukas įkištas į lizdą, tačiau pranešimas išlieka.	Priedo kištuką įkiškite į mašinos lizdą. Susisiekite su įgaliotu servisu.
NEJUDA („NO MOVING“)	Buvo bandoma sureguliuoti galinio priedo aukštį (14:I; 14:H). Prie lizdo neprijungtas nei vienas priedas (17:A). Kištukas įkištas į lizdą, tačiau pranešimas išlieka.	Priedo kištuką įkiškite į mašinos lizdą. Susisiekite su įgaliotu servisu.
VARIKLIO PALEIDIMAS („START MOTOR“)	Buvo bandoma įjungti galios tiekimo įtaisą, neužvedus variklio.	Užveskite variklį.
NUSPAUSKITE STABDĮ („PRESS BRAKE“)	Buvo bandoma užvesti variklį, neįjungus stovėjimo stabdžio.	Įjunkite stovėjimo stabdį:
ATSISĖSKITE („SIT DOWN“)	Buvo bandoma užvesti variklį, vairuotojui nesėdint savo vietoje.	Atsisėskite į vairuotojo vietą.
„TILT FAULT“ (POSVYRIO GEDIMAS)	Posvyrio jutiklio gedimas. Šis užrašas yra parodomas du kartus: - posvyrio matuoklio gedimo metu. - kiekvieną kartą užvedus mašiną, po pradinio displėjaus lempučių užsidegimo.	Susisiekite su įgaliotu servisu.

15 GEDIMŲ NUSTATYMO VADOVAS

Gedimas	Priežastis	Sprendimo būdas
1. Valdymo pultas neįsijungia.	Pagrindinis raktinis jungiklis padėtyje "O" (išjungta).	Pagrindinis raktinis jungiklis padėtyje "I" (įjungta).
2. Valdymo pultas neįsijungia. Pagrindinį išjungiklį nustatčius į "I", valdymo pultas neįsijungia	Blogai prijungtas akumuliatorius. Akumuliatorius visiškai išsikrovė. (20A) saugiklis perdegė	Raktinį komutatorių ir pagrindinį išjungiklį nustatykite į "O" ir: ieškokite trikties priežasties. Patikrinkite akumuliatoriaus jungtis. Pakraukite akumuliatorių. Pakeiskite saugiklį.
3. Starteris nesisuka. Raktiniam komutatoriui esant "I" padėtyje, displėjus įsijungia, tačiau paspaudus mygtuką «START / STOP ENGINE» (PALEISTI / UŽGESINTI VARIKLĮ), starteris nesisuka.	Nepakankamai įkrautas akumuliatorius.	Pakraukite akumuliatorių.
4. Starteris sukasi, tačiau variklis nepasileidžia. Raktiniam komutatoriui esant "I" padėtyje, displėjus įsijungia, paspaudus mygtuką «START / STOP ENGINE» (PALEISTI / UŽGESINTI VARIKLĮ), starteris sukasi, tačiau variklis nepasileidžia.	Degalų čiaupas uždarytas. Netiekiamas benzinai. Užvedimo sistemos gedimas.	Atidarykite degalų čiaupą. - Patikrinkite bako degalų lygį. - Patikrinkite degalų filtrą. - Patikrinkite žvakutės dangtelio pritvirtinimą. - Patikrinkite, ar atstumas tarp elektrodų yra teisingas ir, ar švaru.
5. Akumuliatoriaus lemputė ir skaitmenys mirksi. (740 IOX, 540 IX) Atsiranda užrašas „BATT“. (340 IX). Bandymas užvesti mašiną; mašina neužsiveda, pradeda mirksėti «Akumuliatorius» lemputė ir «Skaitmenų langeliuose» mirksintis užrašas nurodo, kad įtampa žemesnė nei 12V.	Nepakankamai įkrautas akumuliatorius. Įkroviklio (25A) saugiklis perdegė. Akumuliatoriaus gedimas.	Pakraukite akumuliatorių. Pakeiskite saugiklį. Pakeiskite akumuliatorių.
6. Akumuliatoriaus lemputė ir skaitmenys mirksi. (740 IOX, 540 IX) Atsiranda užrašas „BATT“. (340 IX). Pradeda mirksėti «Akumuliatorius» lemputė ir «Skaitmenų langeliuose» mirksintis užrašas nurodo, kad įtampa viršija 12V.	«Skaitmenų langeliuose» pasirodęs užrašas nurodo, kad įtampa viršija 12V.; susidarė viršįtampis.	Kreipkitės į autorizuotą techninio aptarnavimo centrą.

Gedimas	Priežastis	Sprendimo būdas
7. Akumulatoriaus lemputė ir skaitmenų langeliai mirksi, o tada užgesta ir variklis. (740 IOX, 540 IX). Atsiranda užrašas „BATT“. (340 IX). Mirksi «Akumulatorius» lemputė ir «Skaitmenų langeliuose» pasirodo užrašas, nurodantis, kad įtampa viršija 12V, tada mašina užgesta.	Akumulatorius pasiekė apsaugos nuo viršįtampio suveikimo ribą.	Kreipkitės į autorizuotą techninio aptarnavimo centrą.
8. Variklis veikia, lemputė «Akumulatorius» ir užrašas «Skaitmenų langeliuose» mirksi, nurodydamas mažesnę nei 12V įtampą. (740 IOX, 540 IX). Atsiranda užrašas „BATT“. (340 IX).	Jei situacija nesikeičia:	Pakeiskite saugiklį.
	Įkroviklio (25A) saugiklis perdegė. Akumulatoriaus gedimas.	
9. Variklis sunkiai užsiveda ir netolygiai veikia.	Akumulatoriaus įkroviklis sugedo.	Kreipkitės į autorizuotą techninio aptarnavimo centrą.
	Kuro sistemos gedimas.	Išvalykite ir pakeiskite oro filtrą.
10. Variklio našumo sumažėjimas pjavimo metu.	Eigos greitis didesnis pjavimo aukščio atžvilgiu.	Sumažinkite eigos greitį ir / ar padidinkite pjūvio aukštį.
11. Keletą minučių padirbus, akumulatoriaus lemputė neužgesta. (740 IOX, 540 IX)	Nepakankamai įkrauta.	Kreipkitės į autorizuotą techninio aptarnavimo centrą.
12. Dirbant užsidega alyvos lygį nurodanti lemputė. (740 IOX, 540 IX)	Variklio sutepimo triktys.	- Mašiną nedelsdami užgesinkite. - Alyvą papildykite iki reikiamo kiekio lygio (jei triktis kartojasi, kreipkitės į autorizuotą techninio aptarnavimo centrą).
13. Variklis sustoja, be jokios aiškios priežasties.	- Baigėsi kuras. - Pabandykite variklį užvesti dar kartą.	Baką (jei triktis kartojasi, kreipkitės į autorizuotą techninio aptarnavimo centrą).
	Pjavimo prietaisai atšipo.	Patikrinkite padangų slėgį.
14. Netolygus pjavimas.	Eigos greitis didesnis pjaunamos žolės aukščio atžvilgiu.	Sumažinkite eigos greitį ir / ar padidinkite pjūvio aukštį.
	Pjavimo prietaiso agregatas pilnas žolės.	- Palaukite kol žolė išdžius. - Išvalykite pjavimo prietaiso agregatą.

Gedimas	Priežastis	Sprendimo būdas
15. <u>Naudojimo metu nejprastai vibruoja.</u>	<ul style="list-style-type: none">- Išsiderinę pjovimo įtaisai.- Atsilaisvinę pjovimo įtaisai.- atsilaisvinusios dalys.- galimi gedimai.	Dėl patikrinimo, dalių keitimo ir remonto kreipkitės į autorizuotą techninio aptarnavimo centrą.
16. <u>Varikliui veikiant, paspaudus sankabos pedalą, mašina nejuda.</u>	Transmisijos atjungimo svirtis atjungimo padėtyje.	Prijunkite transmisiją.

Jei, atlikus aukščiau aprašytus veiksmus, problema išlieka, kreipkitės į savo prekybos atstovą.



Dėmesio! Niekada nebandykite rimtų gedimų taisyti patys, jei neturite reikiamos techninės informacijos ir priemonių. Kiekvieno, netinkamai atlikto remonto darbo atveju yra automatiškai netenkama garantijos, o gamintojas nepriima jokios su tuo susijusios atsakomybės.

1 Satura rādītājs

0	TEHNISKO DATU TABULA	XI
1	IEVADS	4
1.1	ROKASGRĀMATAS STRUKTŪRA	4
1.2	SIMBOLI	4
1.3	ROKASGRĀMATAS GLABĀŠANA	4
2	IEPAZĪSTIET MAŠĪNU	4
2.1	MAŠĪNAS FUNKCIJAS	4
2.2	PAREDZĒTĀ LIETOŠANA	4
2.2.1	Lietotāja veida definīcija	5
2.3	NEPAREIZA LIETOŠANA	5
2.4	DROŠĪBAS ZĪMES	5
2.5	IDENTIFIKĀCIJAS ETIĶETE	6
2.6	GALVENĀS SASTĀVDAĻAS	6
3	DROŠĪBAS NORMAS	6
3.1	VISPĀRĒJI NORĀDĪJUMI	6
3.2	DARBĪBAS PIRMS DARBA UZSĀKŠANAS	7
3.3	LIETOŠANAS LAIKĀ	7
3.4	TEHNISKĀ APKOPE UN UZGLABĀŠANA	9
3.5	TRANSPORTS	10
3.6	VIDES AIZSARDŽĪBA	11
4	PLĀVĒJA APDROŠINĀŠANA	11
5	MONTĀŽA	11
5.1	MONTĀŽAS SASTĀVDAĻAS (3)	11
5.2	SĒDEKLIS	12
5.2.1	Roku balstu montāža (6)	12
5.2.2	Sēdekļa uzstādīšana (5) (Mod. 740 IOX, 540 IX)	12
5.2.3	Sēdekļa uzstādīšana (5) (Mod. 340 IX)	12
5.2.4	Plēšu montāža (7) (Mod. 740 IOX, 540 IX)	12
5.2.5	Uzglabāšanas nodalījuma montāža (8)	12
5.3	STŪRE (9)	12
5.4	BUKSĒŠANAS STIENIS (10)	12
5.5	ĀTRAS ATBRĪVOŠANAS STIPRINĀJUMI (1:P)	12
5.6	AKUMULATORA UZLĀDE	12
5.7	RIEPU SPIEDIENS	12
5.8	PIEDERUMI	12
6	KOMANDU UN KONTROLES INSTRUMENTI	13
6.1	DZINĒJA PĀRSEGS (11)	13
6.2	GALVENAIS SLĒDZIS AR ATSLĒGU (12)	13
6.3	STĀVBREMZES PEDĀLIS (13:A)	13
6.4	STĀVBREMZES FIKSATORA SVIRA (13:B)	13

6.5	PIEDZIŅAS PEDĀLIS (13:C)	13
6.6	STŪRE (13:E)	13
6.7	AKSELERATORA VADĪBAS SVIRA (AKSELERATORS) (14:A)	13
6.8	SLĀPĒTĀJA REGULATORS (14:B)	14
6.9	KOMUTATORS AR ATSLĒGU (14:C)	14
6.10	KONTROLPANEĻA DISPLEJS UN REŽĪMU POGA (14:D; 15) (Mod. 740 IOX, 540 IX)	14
6.11	GAISMAS UN AIZMUGURES PIEDERUMU KOMANDA (14:D; 15) (Mod. 340 IX)	15
6.12	SKAITĪTĀJA DISPLEJS (14:D; 15) (Mod. 340 X)	15
6.13	JAUDAS PADEVE (14:F)	15
6.14	PLĀUŠANAS AUGSTUMA REGULĒŠANA (14:G)	15
6.15	VADĪBAS IERĪCE, LAI REGULĒTU AIZMUGURES PIEDERUMUS (14:H; 14:I)	15
6.16	AIZMUGURES PIEDERUMA VADĪBAS IERĪCE (14:L)	15
6.17	HIDRAULISKĀ PACĒLĀJA PIEDERUMI (1:G)	15
6.18	HIDRAULISKĀ DOMKRATA VADĪBAS SVIRA (14:O; 14:N) (Mod. 740 IOX)	16
6.19	SAJŪGA IESLĒGŠANAS/ATSLĒGŠANAS SVIRA (19)	16
6.20	SĒDEKĻA REGULĒŠANA (20)	16
6.21	ĀTRAS ATBRĪVOŠANAS STIPRINĀJUMI	16
7	IEDARBINĀŠANA UN LIETOŠANA	17
7.1	LIETOŠANAS DROŠĪBAS BRĪDINĀJUMI	17
7.2	PIEDERUMU KOMBINĒTA IZMANTOŠANA	17
7.3	DEGVIELAS UZPILDE (24)	17
7.4	DZINĒJA PĀRSEGS (10)	17
7.5	DZINĒJA KARTERIS (30)	18
7.5.1	Dzinēja kartera demontāža	18
7.5.2	Dzinēja kartera montāža	18
7.6	DZINĒJA EĻĻAS LĪMEŅA PĀRBAUDE (25)	18
7.7	TRANSMISIJAS EĻĻAS LĪMEŅA PĀRBAUDE	18
7.8	DROŠĪBAS PĀRBAUDES	18
7.8.1	Vispārējā drošības pārbaude	18
7.8.2	Elektriskā drošības pārbaude	18
7.9	IEDARBINĀŠANA/LIETOŠANA	19
7.9.1	Lietošana	19
7.10	APTURĒŠANA	19
7.11	TĪRĪŠANA	19
8	PIEDERUMU IZMANTOŠANA	20
8.1	PLĀUŠANAS AUGSTUMS	20
8.2	PLĀUŠANAS IETEIKUMI	20
9	TEHNISKĀ APKOPE	20
9.1	APKOPES PROGRAMMA	20
9.2	SAGATAVOŠANĀS	20
9.3	TEHNISKĀS APKOPES TABULA	20
9.4	RIEPU SPIEDIENS	20
9.5	DZINĒJA EĻĻAS UZPILDE/NOMAIŅA	20

9.5.1	Pārbaude/uzpilde (26) (Mod. Honda GXV 630; 660; 690)	21
9.5.3	Pārbaude/uzpilde (29;27) (Mod. B&S 8270; B&S VANGUARD 18HP)	21
9.6	TRANSMISIJAS EĻĻAS PĀRBAUDE/UZPILDE	21
9.6.1	Pārbaude/uzpilde (25)	21
9.7	SIKSNU TRANSMISIJAS.	21
9.8	AKUMULATORI	21
9.8.1	Uzlādēšana ar dzinēja palīdzību.	21
9.8.2	Uzlāde, izmantojot akumulatora lādētāju	21
9.8.3	Noņemšana/uzstādīšana.	21
9.8.4	Tīrīšana	22
9.9	DZINĒJA GAISA FILTRS	22
9.9.1	Gaisa filtrs (Mod.Honda GXV 630; 660; 690) (26)	22
9.9.2	Gaisa filtrs (Mod. B&S 8270) (29X)	22
9.9.3	Gaisa filtrs (Mod. B&S VANGUARD 18HP) (27X)	22
9.9.4	Aizdedzes sveces nomaiņa.	22
9.9.5	Gaisa ieplūdes sistēmas tīrīšana	23
9.10	EĻĻOŠANA (28)	23
9.10.1	Drošinātāji (31:F)	23
10	APKOPE UN REMONTS.	23
11	UZGLABĀŠANA	24
12	IEPIRKUMA NOSACĪJUMI.	24
13	APKOPES KOPSAVILKUMA TABULA	24
14	DISPLEJA INFORMĀCIJAS ZIŅAS (MOD. 740IOX; 540IX)	26
15	PROBLĒMU IDENTIFIKĀCIJAS NORĀDĪJUMI	27

1 IEVADS



Pirms iedarbināšanas rūpīgi izlasiet instrukciju rokasgrāmatu.

1.1 ROKASGRĀMATAS STRUKTŪRA

Šī rokasgrāmatā sastāv no vāka, satura rādītāja, sadaļas, kas ietver visus attēlus un paskaidrojošo tekstu.

Satura rādītājs ir sadalīts daļās, nodaļās un apakšnodaļās.

Šajā rokasgrāmatā ir iekļautas vairākas tabulas ar dažādiem motoru (ja tādi ir).

Lai atvieglotu lasīšanu, atzīmējiet datus, kas attiecas uz attiecīgo mašīnu/dzinēju.

Attēli

Attēli šajā lietošanas instrukcijā ir numurēti secīgā kārtībā: 1, 2, 3, un tā tālāk.

Attēlos parādītās sastāvdaļas ir apzīmētas ar burtiem A, B, C, un tā tālāk.

Attēla norāde ir apzīmēta šādi (2).

Atsauce uz A sastāvdaļu 2. attēlā tiek apzīmēta šādi (2:A).

Virsraksti

Virsraksti šajās lietošanas instrukcijās ir numurēti atbilstoši šādam piemēram:

2.2 "PAREDZĒTAIS LIETOJUMS" ir" 2 IEPAZĪSTIET MAŠĪNU" ir apakšvirsraksts, un tiek iekļauts šajā pozīcijā.

Kas attiecas uz virsrakstiem, parasti tiek norādīti tikai virsrakstu numuri, piemēram, "Skatīt 2.3.1".

1.2 SIMBOLI



BRĪDINĀJUMA simbols. Šo norādījumu neievērošana var radīt nopietnus savainojumus un/vai īpašuma bojājumus.



PIENĀKUMA simbols. Norāda obligāti veicamās darbības



AIZLIEGUMA simbols Norāda aizliegtas darbības.



PIEZĪMES simbols Norāda informāciju vai īpaši svarīgu paplašinājumu.



SAVSTARPĒJĀS NORĀDES simbols Norāda uz informācijas savstarpējo norādi; piezīme norāda, kur atrodas informācija.

1.3 ROKASGRĀMATAS GLABĀŠANA

Rokasgrāmatā jāuzglabā labā un salasāmā stāvoklī, viegli pieejamā, un mašīnas lietotājam zināmā vietā.

2 IEPAZĪSTIET MAŠĪNU

Šī mašīna ir dārzkopības aprīkojums, proti, zāliena pļaujmašīna ar vadītāja sēdekli un priekšpusē uzstādītu pļaušanas bloku.

Mašīna ir aprīkota ar dzinēju, kas darbina pļaušanas ierīci, ko aizsargā korpus, kā arī ar transmisijas bloku, kas nodrošina mašīnas kustību.

Mašīna ir šarnīrveida. Tas nozīmē, ka rāmis ir sadalīts priekšējā daļā un aizmugurējā daļā, kas var tikt pagrieztas viena pret otru.

Šarnīrveida stūres nozīmē, ka mašīna var izdarīt apgriezienus ap kokiem un citiem šķēršļiem ar ļoti mazu pagrieziena rādītāju.

Operators var mašīnu vadīt un darbināt galvenās vadības ierīces, vienmēr atrodoties vadītāja sēdekļī.

Mašīnā uzstādītās drošības ierīces nodrošina dzinēju un pļaušanas ierīces apturēšanu.

2.1 MAŠĪNAS FUNKCIJAS

Mašīnai ir četru riteņu piedziņa.

Jauda no dzinēja uz piedziņas riteņiem tiek pārnesta hidrauliski.

Dzinējs darbina eļļas sūkni, sūkņējot eļļu caur hidraulisko kontūru, kas iedarbina aizmugurējo un priekšējo piedziņas asi (riteņu).

Priekšējie un aizmugurējie riteņi griežas ar vienu un to pašu ātrumu.

Lai atvieglotu pagriezienu veikšanu, abas ass ir aprīkotas ar diferenciāli.

Priekšpusē piestiprināmie piederumi tiek darbināti ar piedziņas siksām.

2.2 PAREDZĒTĀ LIETOŠANA

Šī mašīna ir projektēta un konstruēta zāles pļaušanai.

Izmantojot īpašu piederumu, kuru ražotājs ir paredzējis kā oriģinālo aprīkojumu, vai iegādājoties to atsevišķi, šo darbu iespējams veikt dažādos darbības režīmos, kas norādīti šajā rokasgrāmatā vai piederumiem atsevišķi pievienotās instrukcijās.

Līdzīgi, iespēja izmantot papildu ierīces (ja tās paredz ražotājs) var paplašināt paredzēto

pielietojumu ar citām funkcijām, saskaņā ar ierobežojumiem un nosacījumiem, kas noteikti šīm ierīcēm pievienotajos norādījumos.



Iekārta jāapkalpo vienam operatoram.



Mašīnas stabilitāte samazinās, ja tiek izmantots priekšējais piederums, kas nav pļaušanas ierīce.



Mašīna jālieto ar vismaz priekšā uzmontētu pļaušanas ierīci vai citu piederumu.

2.2.1 Lietotāja veida definīcija

Šī iekārta ir paredzēta lietošanai patērētājiem, t.i., neprofesionāliem operatoriem pirmās reizes izmantošanai un/vai pieredzei.

Šī mašīna ir paredzēta "hobija lietošanai".

2.3 NEPAREIZA LIETOŠANA

Jebkura cita veida izmantošana, kas atšķiras no iepriekšminētajām, var būt bīstama un nodarīt kaitējumu personām un/vai īpašumam.

Nepareiza lietošana (kā piemērs, bet ne tikai):

- transportēt mašīnā vai tās piekabē nepiederošas personas, bērnus vai dzīvniekus;
- stumt vai vilkt kravas bez īpašiem, vilkšanai paredzētiem piederumiem;
- izmantot mašīnu kā pārvietošanās līdzekli pa nestabilu, slidenu, apledojušu, akmeņainu vai nelīdzenu, pelējainu vai purvainu virsmu, kur nav iespējams novērtēt zemes virsmas noturību;
- izmantot asmeni mērķiem, kas nav saistīti ar zāles pļaušanu.



Mašīnas nepareizas lietošanas gadījumā tiek anulēta garantija, un ražotājs atsakās no jebkādas atbildības, uzliekot maksājumus, kas izriet no bojājumiem vai kaitējuma sev vai citiem lietotājam.

2.4 DROŠĪBAS ZĪMES

Drošības zīmes uz mašīnas informē lietotāju par pasākumiem, kas jāievēro, izmantojot to, it īpaši veicot uzdevumus, kas prasa piesardzību un uzmanību.



UZMANĪBU. Norāda apdraudējumu. Parasti asociējas ar citām zīmēm, kas liecina par apdraudējuma unikalitāti.



Brīdinājums! Pirms mašīnas lietošanas uzmanīgi izlasiet instrukciju rokasgrāmatu.



Brīdinājums! Uzmanieties no izmestiem objektiem. Nelaidiet tuvumā novērotājus.



Brīdinājums! Vienmēr lietojiet dzirdes aizsargus.



Uzmanību! Mašīnai nav homologācijas tās izmantošanai uz koplietošanas ceļiem.



Brīdinājums! Ar mašīnu, kas aprīkota ar oriģināliem piederumiem, nedrīkst braukt jebkurā virzienā pa nogāzēm, kas stāvākas par 10 grādiem.



Riepu spiediens. Uzlīmē tiek norādīts riepu optimālais spiediens - skatīt nodaļu "0 TEHNISKO DATU TABULA". Pareizs riepu spiediens ir būtisks nosacījums, lai iegūtu labus rezultātus, izmantojot mašīnu.



Stāvbremzes fiksatora norāde.



Norāda juma bagāžnieka maksimālo jaudu (4 A). **(Ja ir)**

Uzlīme atrodas:

- uzglabāšanas nodaļījumā novietots uz motora pārsega.



Transmisijas sakabināšanas/atbloķēšanas (4:B) norāde.

Uzlīme atrodas:

- transmisijas sakabināšanas/atkabināšanas sviras tuvumā.



Maksimālā vilkšanas svara (4: C) norāde.

Uzlīme atrodas:

- jūgstienja tuvumā.



Uzmanību! Apdegumu risks (4:D). Nepieskarities izpūtējam.

Uzlīme atrodas:

- trokšņa slāpētāja tuvumā;



Uzmanību! Saspiešanas risks (4:E).
Sargājiet rokas un kājas no stūres
lociklsavienojuma un sakabes āķa,

ja ir pievienots piederums.

Uzlīme atrodas:

- stūres lociklsavienojuma tuvumā;
- jūgstieņa tuvumā.



**Uzlīmes, kas bojātas vai nav skaidri
salasāmas, jānomaina.**



**Pieprasīt jaunus uzlīmes pilnvarotajā
servisa centrā.**

2.5 IDENTIFIKĀCIJAS ETIĶETE

Identifikācijas etiķete ietver šādus datus (sk. 1. att.):

1. Ražotāja adrese
2. Mašīnas tips
3. Skaņas jaudas līmenis
4. CE atbilstības marķējums
5. Mašīnas masa ar tukšu tvertni kilogramos
6. Dzinēja darbības jauda un ātrums
7. Izgatavošanas gads
8. Sērijas numurs
9. Preces kods



Pierakstiet savas mašīnas sērijas numuru
šajā vietā attēlā (1:10).

Izstrādājuma identitāti nosaka divas daļas:

- mašīnas preces un sērijas numuri;
- dzinēja modeļa, tipa un sērijas numuri.



**Sazinoties ar pakalpojumu dienestu,
vienmēr lietot šos identifikācijas numurus.**



**Atbilstības deklarācijas piemērs atro-
das rokasgrāmatas priekšpēdējā lapā.**

2.6 GALVENĀS SASTĀVDAĻAS

Mašīna sastāv no šādām galvenajām sastāvdaļām
(sk. 1. att.):

- A. Rāmis
- B. Riteņi
- C. Stūre
- D. Sēdekļis
- E. Kontrolpanelis
- F. Pedāļu vadības pults
- G. Priekšējo piederumu celšanas svira
- H. Dzinēja pārsegs
- I. Fiksēts dzinēja karteris
- L. Drošinātāju nodalījums
- M. Akumulators

- N. Degvielas bāka
- O. Piedziņas eļļas tvertne
- P. Dzinējs
- Q. Hidrauliskās rozetes (Mod. 740 IOX)
- R. Piederumu ātrā savienojuma stiprinājumi

3 DROŠĪBAS NORMAS



**Pirms mašīnas lietošanas rūpīgi izlasīt
šīs instrukcijas.**

3.1 VISPĀRĒJI NORĀDĪJUMI



UZMANĪBU! Pirms mašīnas lietošanas
rūpīgi izlasīt šīs instrukcijas.

Iepazīties ar mašīnas kontrolierīcēm un
pareizu to lietošanu.

Iemācīties ātri apturēt mašīnu un
izslēgt kontrolierīces.

Brīdinājumu un norādījumu
neievērošana var izraisīt elektriskās
strāvas triecienu, ugunsgrēku un/vai
nopietnus savainojumus.

Saglabājiet visus brīdinājumus un
norādījumus turpmākai atsaucēi.



Nekādā gadījumā nepie mašīnu
izmantotu bērni vai personas, kas nav
nepieciešamajā līmenī iepazinušies ar
instrukciju.

Vietēja likumdošanā var būt noteikts
minimālais mašīnas operatora vecums.



Nekad nelietot mašīnu, ja tuvumā
atrodas personas, it īpaši, bērni, vai
dzīvnieki.



Nekad neizmantojot mašīnu, ja lietotājs ir
noguris vai jūt nespēku, vai arī ir lietojis
medikamentus, narkotikas, alkoholu vai
citas kaitīgas vielas, kas palēnina re-
akciju vai novērš uzmanību.



Atcerēties, ka operators vai lietotājs
ir atbildīgs par negadījumiem un
nejausiem īpašuma bojājumiem, ku-
ros ir iesaistītas trešās personas vai to
īpašums.

Lietotāja atbildība ir novērtēt virsmas
potenciālo risku, kur tiek strādāts, un
veikt visus nepieciešamos pasākumus,
lai nodrošinātu savu un pārējo drošību,
it īpaši uz nogāzēm un raupjas, slide-
nas vai nestabilas virsmas.



Ja vēlaties nodot vai aizdot mašīnu citiem, pārliecinieties, vai lietotājs ir iepazinies ar šajā rokasgrāmatā ietvertajiem norādījumiem.



Neļaujiet bērniem vai citiem pasažieriem kopā ar jums braukt mašīnā. Viņi var nokrist no mašīnas un gūt nopietnas traumas, kā arī traucēt mašīnas drošu vadību.



Mašīnas vadītājam rūpīgi jāievēro vadības instrukcijas, jo īpaši:

- a. nedrīkst novērst uzmanību un jāuztur nepieciešamā koncentrācija darba laikā;
- b. Jāņem vērā, ka, zaudējot kontroli pār mašīnu uz slīdošas nogāzes, to nevar atgūt, izmantojot bremzes. Kontroles zuduma galvenie cēloņi ir šādi:
 - riteņiem nav adhēzijas;
 - pārmērīgs ātrums;
 - nepietiekama bremsēšana;
 - mašīna nav piemērota pielietojumam;
 - zināšanu trūkums par sekām, kas var rasties atkarībā no augsnes apstākļiem, jo īpaši nogāzēs;
 - ļaunprātīga izmantošana, piemēram, velkošā transportlīdzekļa.



Mašīna ir aprīkota ar vairākiem mikroslēdžiem un drošības ierīcēm, kuras nedrīkst būt bojātas vai tikt noņemtas, jo var padarīt nederīgu garantiju, un ražotājs var atteikties no jebkādas atbildības. Pirms mašīnas lietošanas katru reizi pārliecinieties, vai drošības ierīces darbojas.

3.2 DARBĪBAS PIRMS DARBA UZSĀKŠANAS

- Lietojot mašīnu, vienmēr jānēsā izturīgi un neslīdoši darba apavi un garas bikses.
- Nedarbiniet mašīnu ar basām kājām vai sandalēm.
- Izvairieties nēsāt ķēdītes, rokassprādzes, valīgu vai ar lentēm lietojamu apģērbu vai kaklasaites.
- Gari mati ir jāsasien. Vienmēr lietojiet dzirdes aizsargus.
- Rūpīgi pārbaudiet darba zonu un novāciet visu, kas varētu tikt izmests no mašīnu vai sabojāt pļaušanas bloku un dzinēju (akmeņus, zarus, stieples, kaulus, utt.).



UZMANĪBU. BĪSTAMI! Benzīns ir ārkārtīgi viegli uzliesmojoša viela.

- a. Degvielu uzglabāt atbilstošos konteineros.
- b. Degvielu uzpildīt tikai ārpus telpām, lietojot piltuvi, un nesmēķēt gan uzpildes laikā, gan arī, rīkojoties ar benzīnu.
- c. Uzpildīšana jāveic pirms dzinēja iedarbināšanas; neliet benzīnu un nenonēmt tvertnes vāciņu, iekams dzinējs nav apstājies vai ir sakarsis.
- d. Ja radusies benzīna noplūde, neiedarbiniet dzinēju, bet gan attāliniet mašīnu no vietas, kur izlijusi degviela, lai neizraisītu aizdegšanos, līdz degviela nav iztvaikojusi un benzīna tvaiki nav izkļūduši.
- e. Vienmēr jāuzliek atpakaļ un kārtīgi jāaizgriež benzīna tvertnes un uzglabāšanas kannas vāciņi.



Jānomaina bojāti trokšņa slāpētāji.



Pirms lietošanas jāveic mašīnas vispārējā pārbaude un it īpaši jāpārbauda pļaušanas ierīces komplekta ārējais izskats, un, vai skrūves un griezēji nav nodiluši vai bojāti. Nomainiet pļaušanas ierīces komplekta bloku un bojātās vai nodilušās skrūves, lai saglabātu līdzsvaru. Jebkuri remontdarbi jāveic specializētā centrā.



Regulāri pārbaudiet akumulatora stāvokli. Nomainiet to, ja ir bojāts tā avokls, pārsegs vai spaiļes.

3.3 LIETOŠANAS LAIKĀ



Nedarbiniet dzinēju slēgtās telpās, jo var uzkrāties bīstamā tvana gāze. Iedarbināšana jāveic ārpus telpām vai labi vēdināmā vietā. Neaizmirstiet, ka izplūdes gāzes ir toksiskas.



Strādājiet tikai pie dienas gaismas vai atbilstoša mākslīgā apgaismojuma un labas redzamības apstākļos. Darba zonu jāaizsargā no personām, bērniem un dzīvniekiem.



Ja iespējams, izvairieties strādāt slapjā zālē. Izvairieties strādāt arī lietus laikā un negaisa riska apstākļos. Neizmantojiet mašīnu darbam sliktos laika apstākļos, jo īpaši, ja zibeņo.



Pirms dzinēja iedarbināšanas atbrīvojiet pļaušanas ierīci vai jūgvārpstu; pārslēdziet transmisiju "neitrālā" stāvoklī.



Esiet piesardzīgi, tuvojoties šķēršļiem, kas traucē redzamību.



Apstādiniet mašīnu; iedarbiniet stāvbremzi.



Mašīnu nedrīkst vadīt pa nogāzēm, kas stāvākas par 10° (17%), neatkarīgi no braukšanas virziena. Atcerieties, ka nav drošu nogāžu.



Lai pārvietotos pa nolaidieniem mauriņiem, nepieciešama īpaša uzmanība. Lai novērstu apgāšanos vai arī, lai nezaudētu kontroli pār mašīnu:

- neapstāties vai neuzsākt kustību strauji, pārvietojoties kalnup un lejup;
- darbināt sajūgu lēnām, un vienmēr turēt gājienu ieslēgtu, jo īpaši, pārvietojoties lejup;
- jāuztur zems ātrums uz nogāzēm un asu pagriezienu gadījumos;
- jāpievērš uzmanība pauguriem, grāvjiem un slēptiem apdraudējumiem.
- Nekad nepļaujiet šķērsām pa nogāzi. Pa mauriņiem ar nogāzēm jāpārvietojas virzienā uz augšu/leju, bet nekad šķērsām, pievēršot uzmanību virzienu maiņām, kas var izraisīt slīdēšanu uz sāniem, apgāšanos vai kontroles zaudēšanu pār mašīnu.



Samaziniet ātrumu pirms virziena maiņas uz nogāzēm un vienmēr iedarbiniet stāvbremzi, pirms mašīna tiek apstādināta un paliek bez uzraudzības.



Jābūt ļoti piesardzīgiem klinšu, grāvju un uzbērumu tuvumā. Ja ritenis pārkaras pāri malai vai tā nobrūk, mašīna var apgāzties.



Esiet īpaši uzmanīgi, braucot atpakaļgaitā. Pirms uzsākt kustību

atpakaļgaitā, kā arī tās laikā, palūkojieties atpakaļ, lai pārliecinātos, vai nav šķēršļu.



Uzmanieties, velkot kravas vai izmantojot smago aprīkojumu:

- jūgstieņiem izmantojiet tikai apstiprinātus stiprinājuma punktus;
- ierobežojiet kravas tā, lai tās būtu droši kontrolējamas;
- neizdarīet straujus pagriezienus; uzmanieties, braucot atpakaļgaitā;
- izmantojiet atsvarus vai ritenju svarus, kā ieteikts rokasgrāmatā.



Atvienojiet pļaušanas ierīci vai jūgvārpstu, pirms šķērsot zonas bez zāles, atrodoties kustībā uz vai no zonas, kas jāpļauj, un pļaušanas ierīci novietojiet visaugstākajā pozīcijā.



Uzmanīties no ceļu satiksmes, braucot ar mašīnu tās tuvumā.



UZMANĪBU! Mašīnai nav homologācijas tās izmantošanai uz koplietošanas ceļiem. Tā jāizmanto (satiksmes izpratnē) tikai privātas teritorijās, kas slēgtas satiksmei.



Nekad nelietojiet mašīnu, ja ir bojāti aizsargi.



Nekad nelikt rokas vai kājas pie vai zem rotējošajām daļām. Neatrsties izmešanas atveres tuvumā.



Lai neizraisītu ugunsgrēku, neatstājiet mašīnu ar ieslēgtu dzinēju apstādinātā garā zālē.



Lietojot kādu no piederumiem, nekad nevērsiet izmeti uz personām.



Izmantojiet tikai mašīnas izgatavotāja apstiprinātus papildu piederumus.





Mašīna nedrīkst tikt lietota, ja paredzētajos punktos nav uzstādīti piederumi/instrumenti. Braukšana bez piederumiem var negatīvi ietekmēt mašīnas stabilitāti.



Esiet uzmanīgi, lietojot zāles savācējus un citus piederumus, kas var ietekmēt mašīnas stabilitāti, it īpaši uz nolaidenām virsmām.

 Nemainiet dzinēja iestatījumus un nelaujiet tam darboties pārāk lielu apgriezienu režīmā.

 Nepieskarieties dzinēja daļām, kas lietošanas laikā sasniegušas augstu temperatūru. Apdegumu risks.

 Atvienojiet pļaušanas ierīci vai jūgvārpstu, ieslēdziet neitrālo stāvokli un iedarbiniet stāvbremzi, izslēdziet dzinēju un izņemiet atslēgu, (pārlicinoties, ka visas kustīgās daļas ir pilnībā apstājušās):

- ikreiz, atstājot mašīnu bez uzraudzības vai pametot vadītāja vietu;
- pirms novērst bloķēšanas cēloņus vai noņemt izlādes teknes aizsprostojumus;
- pirms pārbaudīt, tīrīt vai strādāt uz mašīnas;
- pēc sadursmes ar svešķermeni; pārbaudiet, vai mašīna nav bojāta, un, pirms to izmantot atkārtoti, veiciet nepieciešamo remontu;

 Atvienojiet pļaušanas ierīci vai jūgvārpstu un apturiet dzinēju (pārlicinoties, vai visas kustīgās daļas ir pilnībā apstājušās):

- pirms degvielas uzpildes;
- ikreiz, izņemot vai nomainot savākšanas maisiņu;
- pirms pļaušanas augstuma noregulēšanas, ja šo darbību nav iespējams veikt no vadītāja pozīcijas.

 Atvienojiet pļaušanas ierīci vai jūgvārpstu pārvadāšanas laikā un vienmēr, kad to nelietojat.

 Pirms dzinēja izslēgšanas samaziniet ātrumu. Pēc darba pabeigšanas aizveriet degvielas padevi, sekojot norādījumiem rokasgrāmatā.

 Pievērsiet uzmanību komplekta pļaušanas elementiem ar vairāk nekā vienu pļaušanas ierīci, jo vienas pļaušanas ierīces rotācijas virziens var noteikt otras rotācijas virzienu.

 **UZMANĪBU!** Bojājumu vai nelaimes gadījumā darba laikā nekavējoties izslēgt dzinēju un pārvietot mašīnu tā,

lai nerastos papildu bojājumi; attiecībā uz negadījumiem, kuru rezultātā tiek izraisītas traumas personālam vai jebkurai trešajai personai, nekavējoties aktivizēt ārkārtas procedūras, kas atbilst pašreizējai situācijai un konsultēties ar veselības aprūpes iestādi attiecībā uz nepieciešamo ārstēšanos. Rūpīgi notīrīt atkritumus, kas var izraisīt bojājumus vai traumas personām vai dzīvniekiem, ja tie paliek nepamanīti.



UZMANĪBU - Trokšņa un vibrācijas līmenis, kas norādīts šajā instrukcijā, atbilst maksimālajām vērtībām, kas sasniedzamas mašīnas izmantošanas laikā. Nelīdzsvarota griezējelementa izmantošana, pārmērīgs kustības ātrums un tehniskās apkopes neveikšana būtiski ietekmē trokšņa līmeni un vibrācijas. Tāpēc ir jāveic piesardzības pasākumi, lai novērstu iespējamus bojājumus, kas var rasties pārmērīga trokšņa vai vibrāciju radītas pārslodzes dēļ; veiciet mašīnas ausiņņu apkopi, izmantojiet prettrokšņa austiņas, darba laikā taisiet pauzes.

3.4 TEHNISKĀ APKOPE UN UZGLABĀŠANA



UZMANĪBU! – Pirms uzsākt jebkādu tīrīšanas un apkopes darbus, izņemiet atslēgu un izlasiet attiecīgās instrukcijas. Nēsājiet piemērotu apģērbu un cimdus situācijās, kas var izraisīt traumu risku rokām.



UZMANĪBU! - Nekad nelietot mašīnu, ja detaļas ir nodilušas vai bojātas. Daļas ir nepieciešams nomainīt, bet ne labot. Lietot tikai oriģinālās rezerves daļas: izmantojot neoriģinālās rezerves daļas, un/vai, ja tās nav pareizi uzstādītas, tiek apdraudēta mašīnas drošība un var tikt izraisīti negadījumi vai personāla traumas un ražotāja atbrīvošana no tā pienākumiem un atbildības.



Visi korekciju un apkopes darbi, kas nav aprakstīti šajā rokasgrāmatā, jāveic jūsu vietējam izplatītājam vai specializētā centrā ar nepieciešamajām zināšanām un aprīkojumu pienācīgai darbu izpildei, saglabājot mašīnas drošību un tās sākotnējo stāvokli.

Operācijas, kas tiek veiktas, izmantojot neatbilstošu iekārtu vai nekvalificētu personu, ir saistītas ar jebkāda veida garantijas un ražotāja pienākumu vai atbildības atteikšanu.

- Pēc katras lietošanas reizes izņemiet atslēgu un pārbaudiet, vai nav bojājumu.
- Sekojiet, lai visi uzgriežņi un skrūves būtu kārtīgi pievilkti, pārliecinoties, ka mašīna visu laiku atrodas drošā darbības stāvoklī. Regulāra tehniskā apkope ir nepieciešama, lai garantētu drošību, un, lai saglabātu darbības raksturojumus.
- Ik pēc noteikta laika posma pārliecinieties, vai plaušanas mehānisma asmens skrūves ir pietiekami pievilktas.



Lietojiet darba cimdus, rīkojoties ar plaušanas ierīci, to izjaucot vai saliekot.



Veiciet plaušanas ierīces līdzsvarošanu, kad tā tiek uzasināta. Visas operācijas saistībā ar plaušanas ierīci (noņemšana, asināšana, līdzsvarošana, atkārtota uzstādīšana un/vai nomaiņa) ir darbi, kuriem nepieciešamas īpašas iemaņas un attiecīgs aprīkojums; tādēļ drošības apsvērumu dēļ tās vienmēr jāveic specializētā centrā.

- Regulāri pārbaudiet bremžu darbību. Ir būtiski veikt bremžu apkopi un remontu, ja tas nepieciešams.
- Nomainīt bojātās brīdinājuma un instrukciju uzlīmes.
- Ja transporta pozīcijai nav mehāniska slēga, tad, mašīnu novietojot, glabājot vai atstājot bez uzraudzības, piederumi ir jāatbalsta uz zemes.
- Mašīnu uzglabāt bērniem nepieejamā vietā.



Mašīnu ar uzpildītu benzīna tvertni neuzglabāiet vietā, kur benzīna tvaiki var nonākt saskarē ar atklātu liesmu, dzirkstelēm vai spēcīgu siltuma avotu.

- Ļaujiet dzinējam atdzist, pirms mašīnu novietot jebkādā slēgtā telpā.
- Lai samazinātu ugunsgrēka risku, uzturiet dzinēju, izpūtēja trokšņa slāpētāju, akumulatora nodalījumu un benzīna uzglabāšanas vietu bez zāļu, lapu un smērvielu atliekām.

- Lai samazinātu uzliesmošanas risku, regulāri pārbaudiet, vai nav eļļas un/vai degvielas noplūžu.
- Ja tvertne jāiztukšo, tas jā dara ārpus telpām un jāatdzesē dzinējs.
- Atslēgas nekad neatstājiet ievietotas vai arī sargājiet tās no bērniem un nepiederošām personām. Pirms uzsākt jebkādu apkopes darbību, vienmēr izņemiet atslēgu.



UZMANĪBU! - Akumulators satur skābi, kas ir kodīga. Mehānisku bojājumu vai pārlādēšanas gadījumā skābe var izplūst. Izvairieties to ieelpot un no skāres ar jebkuru ķermeņa daļu.



Ieelpojot skābes izgarojumus, tie var izraisīt gļotādas un citu iekšējo orgānu bojājumus. Pēc iespējas ātrāk griezieties pēc medicīniskās palīdzības.



UZMANĪBU! - Nekad nepārlādējiet akumulatoru. Pārlādēšana var izraisīt akumulatora eksploziju, izsviežot skābi jebkurā virzienā.



UZMANĪBU! - Skābe izraisa nopietnus instrumentu, apģērba un citu materiālu bojājumus. Izlietu skābi nekavējoties noskalojiet ar ūdeni.



Neizraisiet īssavienojumu starp akumulatora spailēm. Radušās dzirksteles var izraisīt liesmu.



UZMANĪETIES no hidrauliskajiem komponentiem. Hidrauliskā šķidrums, kas atrodas zem spiediena, noplūdes rezultātā tas var izspiesties cauri ādai un izraisīt nopietnu kaitējumu; nepieciešama tūlītēja medicīniskā palīdzība.

3.5 TRANSPORTS



UZMANĪBU! - Ja mašīna tiek transportēta ar kravas automašīnu vai piekabi, jāizmanto atbilstošas izturības, platuma un garuma rampas.

Transportēšanas laikā aizveriet degvielas krānu (ja tāds ir), nolaidiet plaušanas ierīces komplektu vai piederumus, iedarbiniet stāvbremzi un mašīnu kārtīgi nostipriniet uz transportlīdzekļa, izmantojot virves vai ķēdēm.

3.6 VIDES AIZSARDŽĪBA

- Izmantojot mašīnu, vides aizsardzībai jābūt prioritātei un svarīgam aspektam pilsoniskās sabiedrības un vides, kurā mēs dzīvojam, labā. Izvairieties, lai tā nekļūtu par traucējošu elementu apkārtnei.
- Rūpīgi sekojiet vietējiem noteikumiem par atbrīvošanos no iepakojuma materiāliem, eļļas, benzīna, filtriem, bojātajām daļām vai jebkura objekta ar negatīvu ietekmi uz vidi; šos atkritumus nedrīkst izmest atkritumu tvertnē; tie jāatdala un jānogādā uz atbilstošajiem savākšanas centriem, kas nodrošina materiālu otrreizēju izmantošanu.
- Rūpīgi sekojiet vietējiem noteikumiem par atbrīvošanos no atkritumiem pēc griešanas procesa.
- Ekspluatācijas pārtraukšanas brīdī neatstājiet mašīnu vidē, bet gan nogādājiet to uz savākšanas centru saskaņā ar vietējiem noteikumiem.

4 PLĀVĒJA APDROŠINĀŠANA

Pārbaudiet jūsu zāles plāvēja traktora apdrošināšanu.

Sazinieties ar savu apdrošināšanas sabiedrību.

Jums nepieciešams iegūt pilnu visaptverošu apdrošināšanu pret satiksmes negadījumiem, ugunsgrēku, bojājumiem un zādzību.

5 MONTĀŽA



Nelietojiet mašīnu, pirms nav veikti visi nodaļā "MONTĀŽA" norādītie pasākumi.



Izpakošana un montāžas pabeigšana jāveic uz cietas, līdzenas virsmas un tā, lai būtu pietiekami daudz vietas mašīnas un iepakojuma pārvietošanai, vienmēr izmantojot atbilstošus instrumentus.

5.1 MONTĀŽAS SASTĀVDAĻAS (3)

Mašīna tiek piegādāta ar sēdekli, roku balstiem, stūres ratu, jūgstieni, ātram savienojumam paredzētiem savienotājiem un ar akumulatoru, kas ievietots atbilstošajā vietā un ir pieslēgts.

Iepakojumā ietilpst montāžas sastāvdaļas (3), kas uzskaitītas šajā tabulā:

[740 IOX; 540 IX]			
Pos.	N.	Apraksts	Izmēri
A	2	Elastīga adata	6 x 36
B	2	Pārslēgšanas atslēga	/
C	1	Galvenā slēdža atslēga	/
D	2	Roku balsti	/
E	4	Skrūves sēdekļa nostiprināšanai	M8 x 40
F	10	Pirksti plēšu nostiprināšanai	/
G	4	Bukses sēdekļa nostiprināšanai	/
H	4	Nostiprināšanas paplāksne	M8
L	4	Skrūves ar sešstūra galvu	M8 x 20
M	1	Uzglabāšanas nodalījums	/
N	4	Skrūves TORX (priekšmetu turētāja stiprinājums)	M6 x 20
O	1	Buksēšanas stienis	/
P	2	Atloka uzgrieznis	M8
R	2	Ātrā savienojuma stiprinājumi	/

[340 IX]			
Pos.	N.	Apraksts	Izmēri
A	2	Elastīga adata	6 x 36
B	2	Pārslēgšanas atslēga	/
C	1	Galvenā slēdža atslēga	/
D	2	Roku balsti	/
M	1	Uzglabāšanas nodalījums	
N	4	Skrūves TORX (priekšmetu turētāja stiprinājums)	M6 x 20
O	1	Buksēšanas stienis	
P	2	Atloka uzgrieznis	M8
Q	2	Skrūves ar sešstūra galvu	M8 x 20
R	2	Ātrā savienojuma stiprinājumi	
S	2	Sēdekļa stiprinājuma tapa	M8

5.2 SĒDEKLIS



Sēdekli, atbilstoši instrukcijām, uzstādiat šādā secībā.

5.2.1 Roku balstu montāža (6)

Uzstādīšanai nepieciešamie roku balsti un sastāvdaļas tiek piegādāti iekārtas iepakojuma atsevišķā kastē.

5.2.2 Sēdekļa uzstādīšana (5) (Mod. 740 IOX, 540 IX)

1. Uzklāt smērvielas kārtiņu uz 4 bīdāmajiem slīdņiem (5:A).
2. Sagatavot 4 skrūves (M8 x 40), kas aprīkotas ar atspereplāksnēm un buksēm. Skatīt (5:B).
3. Sēdekļa balstu (5: C) pacelt vertikālā stāvoklī.
4. Pārvietot sēdekli uz atbalstu un ievietot komplektu (5:B) atbalsta rievā (5: D).
5. Pievienot sēdekli atbalstam, pozicionējot to tā, lai stiprinājuma skrūvju caurumi atrastos aptuveni slīdņu viduspunktā.
6. Ievietot un pievilkt 4 skrūves (5:B).
7. Skrūves jāpievelk, izmantojot pievilkšanas griezes momentu no 20 līdz 25 Nm.



Ja skrūves tiek pievilktas vairāk par 25 Nm, sēdekļi var tikt bojāti.

8. Sēdekļa savienotāju (5: E) pievienot elektroinstalācijas savienotājam (5:F).



Ja savienotāji nav pievienoti, mašīna nedarbojas.

9. Izvelciet vadu cauri fiksatoram (5:H), lai tas būtu nekustīgs.

5.2.3 Sēdekļa uzstādīšana (5) (Mod. 340 IX)

1. Sēdekļi tiek piegādāti jau samontēti uz savas atbalsta plāksnes.
2. Novietojiet sēdekli, saskaņojot sēdekļa plāksnes caurumus ar apakšējās plāksnes caurumiem.
3. Ievietojiet skrūves (M8x40) sēdekļa atbalsta caurumos un sēdekļa plāksnes caurumos.
4. Pieskrūvējiet sēdekli pozīcijā. Pievilkšanas griezes moments: 20±25 Nm.



Ja skrūves tiek pievilktas vairāk nekā par 20±25 Nm, sēdekļi tiks bojāti.

5.2.4 Plēšu montāža (7) (Mod. 740 IOX, 540 IX)

1. Sēdekli nostiprināt ar 2 skrūvēm (7:B).
2. Novietot plēšas (7:A).
3. Plēšas jānostiprina ar 10 tapām (7:C).

5.2.5 Uzglabāšanas nodalījuma montāža (8)

Uzstādīt uzglabāšanas nodalījumu (8: B) uz sēdekļa atzveltnes (8:A), izmantojot 4 skrūves (8:C).

5.3 STŪRE (9)

1. Stūres rata uznavu (9:A) līdz galam uzbīdīt uz stūres statņa (9: B).
2. Uznavas caurumus saskaņot ar stūres statņa caurumiem.
3. Pēc caurumu (9:C) saskaņošanas ievietot abas tapas (9:D).

5.4 BUKSĒŠANAS STIENIS (10)

Uzstādiat buksēšanas stieni (10:A) mašīnas aizmugures daļā.

Lietojiet skrūves un uzgriežņus (10:B; 10:C).

Pievilkšanas griezes moments: 22 Nm.

5.5 ĀTRAS ATBRĪVOŠANAS STIPRINĀJUMI (1:P)

Ātras atbrīvošanas stiprinājumi un uzstādīšanas instrukcija ir piegādāti atsevišķā kastē, kas atrodas mašīnas iepakojumā.

Uzstādiat ātras atbrīvošanas stiprinājumus uz mašīnas priekšējām asīm.

5.6 AKUMULATORA UZLĀDE



Pirms pirmās lietošanas akumulatoram ir jābūt pilnībā uzlādētam.



Akumulatora uzlādēšanas procedūru skatīt 9.8.

5.7 RIEPU SPIEDIENS

Riepu spiedienu skatīt "0 TABULA: TEHNISKIE DATI"

5.8 PIEDERUMI

Piederumu uzstādīšana ir aprakstīta atsevišķās uzstādīšanas rokasgrāmatās, kas tiek piegādātas kopā ar katru piederumu.



Informāciju par pareizu piederumu izmantošanu var saņemt pilnvarotajā servisa centrā.



Piezīme: Šajā gadījumā pļaušanas mehānisms tiek uzskatīts par piederumu.

6 KOMANDU UN KONTROLES INSTRUMENTI

6.1 DZINĒJA PĀRSEGS (11)

Dzinēja pārsegu var atvērt šādi:

1. Pagriezt abas skrūves (11:A) par 90 grādiem.
2. Pavilkt uz augšu rokturi (11: B) un vienlaicīgi piesardzīgi pacelt pārsegu (11:C).
3. Lai aizvērtu dzinēja pārsegu, ja nepieciešams, nedaudz uzspiest, līdz tas nofiksējas ar rokturi (11:B). Pagriezt abas skrūves (11:A) par 90 grādiem.

 **Aizliegts dzinēju iedarbināt, ja pārsegs ir atvērts.**

6.2 GALVENAIS SLĒDZIS AR ATSLĒGU (12)

Barošanas avots tiek aktivizēts ar atslēgu (12:A). Tas atrodas zem motora pārsega (1:H); tādējādi, lai piekļūtu galvenajam slēdzim, jāatver dzinēja pārsegs (skatīt 6.1).

Ievietot atslēgu (12:A) galvenajā slēdzī, nospiešot un pagriežot pulksteņrādītāja kustības virzienā, lai ieslēgtu strāvas padevi.



Pagriežot atslēgu pretēji pulksteņrādītāja kustības virzienam, lai izslēgtu strāvas padevi.

 **Atslēgu var izņemt tikai tad, ja tā tiek pagriežta pretēji pulksteņrādītāja kustības virzienam.**

6.3 STĀVBREMZES PEDĀLIS (13:A)

 **Nekad nespiediet pedāli braukšanas laikā. Pastāv jaudas transmisijas pārkaršanas risks.**

Pedālim (10:A) ir šādas trīs pozīcijas:

-  Atbrīvots. Sajūgs nav aktivizēts.
-  Stāvbremze nav aktivizēta.

Pilnībā nospiešot, izslēgta piedziņa uz priekšu. Pilnībā aktivizēta stāvbremze, taču tā nav nofiksēta. Šo pozīciju izmanto arī kā ārkārtas situācijas bremzi.

6.4 STĀVBREMZES FIKSATORA SVIRA (13:B)

 Fiksators nofiksē "sajūga-bremzes" pedāli nospieštā pozīcijā. Šo funkciju lieto, lai nofiksētu mašīnu uz nogāzēm, transportēšanas laikā utt., dzinējam nedarbojoties.

Nofiksēšana:

1. Nospiediet pedāli (13:A) līdz galam.
2. Pārvietojiet fiksatoru (13:B) pa labi.
3. Atlaidiet pedāli (13:A).
4. Atlaidiet fiksatoru (13:B).



Atbrīvošana:

1. Nospiediet un atlaidiet pedāli (13:A).

6.5 PIEDZIŅAS PEDĀLIS (13:C)

Ja mašīna pēc pedāļa atlaišanas nenobremzē, kā gaidāms, kā ārkārtas situācijas bremze jālieto kreisais pedālis (9:B).

Pedālis regulē sazobes attiecību starp dzinēju un piedziņas riteņiem (=ātrumu).

-  Nospiediet pedāli uz priekšu – mašīna kustas uz priekšu.
-  Pedālis netiek spiests – mašīna nekustas.

Nospiediet pedāli uz aizmuguri – mašīna kustas atpakaļgaitā.

Samaziniet spiedienu uz pedāli – mašīna bremzē.

Pedāļa augšējā daļā atrodas regulējama plāksne, lai to pielāgotu vadītāja kājām.

 **Ja mašīna pēc pedāļa atlaišanas nenobremzē, kā gaidāms, kā ārkārtas situācijas bremze jālieto kreisais pedālis (13:A).**

6.6 STŪRE (13:E)

Stūres augstumu iespējams regulēt.

Atbrīvojiet regulēšanas pogu (13:D), kas atrodas uz stūres statņa, un paceliet vai nolaidiet stūri vēlamajā pozīcijā. Nostipriniet.

 **Neregulējiet stūri braukšanas laikā.**

 **Nekad negrieziet stūri, ja mašīna nekustas un instruments ir nolaists. Pastāv risks, ka servomehānismam un stūres mehānismam tiek uzlikta pārāk liela slodze.**

6.7 AKSELERATORA VADĪBAS SVIRA (AKSELERATORS) (14:A)

Vadības svira dzinēja apgriezienu uzstādīšanai.

 Pilna jauda – mašīnai darbojoties vienmēr jālieto pilna jauda.

 Tukšgaita.

6.8 SLĀPĒTĀJA REGULATORS (14:B)

Lieto dzinēja iedarbināšanai pie zemām temperatūrām. Slāpētāja regulatoram ir divi stāvokļi:

1. **Regulators pilnībā izvilīts** – slāpētāja regulators ieslēgts. (Palaišanai aukstumā).
2. **Regulators nospiests** – slāpētājs ir izslēgts. (Normāla darbība un siltā palaišana.)

 Ja dzinējs ir sakarsis, nekad nedarbiniet to ar ieslēgtu slāpētāja regulatoru.

6.9 KOMUTATORS AR ATSLĒGU (14:C)

 Atslēga, lai ieslēgtu vai izslēgtu mašīnas aizdedzi.

- Ievietot atslēgu (14: C) un pagrieziet stāvoklī "I" ("IESLĒGT") (DARBĪBA, lai iespējotu mašīnas aizdedzi. Uz brīdi tiek aktivizēti visi displeja rādītāji un skaņas signāls. Displejā ir aktīva vienīgi funkcija "skaitītājs", eļļas indikatorlampiņa (automātiski izslēdzas uzreiz pēc dzinēja iedarbināšanas) un, ja nepieciešams, indikatorlampiņa, kas atbilst stāvbremzei, ja tā ir aktivizēta, un sēdekļa, ja vadītājs nesēž.
- Pagrieziet atslēgu stāvoklī "O" ("IZSLĒGT"), lai izslēgtu mašīnas aizdedzi.

 Atslēgu var izņemt tikai tad, ja tā atrodas stāvoklī "O" ("IZSLĒGT").

 Bez operatora klātbūtnes un ar atslēgu stāvoklī "I" ("IESLĒGT") pēc 30 sekundēm tiek aktivizēts nepārtraukts skaņas signāls. Akustiskais skaņas signāls turpina skanēt, līdz ierodas operators vai arī mašīna tiek izslēgta.

6.10 KONTROLPANEĻA DISPLEJS UN REŽĪMU POGA (14:D; 15) (Mod. 740 IOX, 540 IX)

 REŽĪMU poga (14:E). Izmantojot REŽĪMU pogu, iespējams atlasīt indikatorlampiņas, kas atbilst šādām funkcijām: stundu skaitītājs, vides temperatūra, dzinēja apgriezienu skaits, akumulators. Papildus ir iespējams izraisīt bākuguns aizdegšanos, izslēdzot krēslas sensoru.

- Īsi nospiež un atlaist pogu, lai ieslēgtu displeja indikatorlampiņas, kas atbilst dažādām funkcijām, secīgā kārtībā.

Displeja burtciparu cipari rāda datus, kas saistīti ar atlasīto ikonu; pēdējais cipars ir rezervēts mērvienībai.

- Nospiež ilgāk par sekundi, lai ieslēgtu vai izslēgtu bākuguni manuāli.



Automātiskā bākuguns ieslēgšana tiek automātiski atjaunota ik reizi, ieslēdzot mašīnu.

Cipari (15:A) Displeja daļa, kas nodrošina burtu un ciparu datus, kas atbilst dažādām funkcijām.



Stundu skaitītājs (15:B). Burtciparu cipari rāda veikto darba stundu skaitu, kas sadalīts stundās un stundas desmitdaļās. Darbojas tikai tad, ja ir iedarbināts dzinējs. Mērvienībai seko burts H.



Vides temperatūra (15:C). Burtciparu cipari rāda vides temperatūru. Mērvienībai seko burts C.



Apgriezienu skaitītājs (15:D). Cipari rāda dzinēja apgriezienu skaitu. Ja tie mirgo, tas norāda, ka aktīvais dzinēja apgriezienu skaits nav optimālais (vairāk par 2500 apgriez./min.). Uzstādiet akseleratora vadības sviru uz pilnu jaudu.



Serviss (15:E). Sniedz apkopes signālus. Cipari sāk mirgot, ja iekārta sasniedz iejaukšanās laiku.

Mirgošana var ilgt divas minūtes un prevalē pār citām displeja funkcijām. Šajā posmā tiek atspējota taustiņa REŽĪMS izmantošana.

Sasniedzot 99999 stundas, skaitītājs sāk atkārtoti darboties no nulles. Vairāk par 999 stundām; minūšu skaits tiek izlaists.



Akumulators (15:F) Burtciparu cipari rāda akumulatora spriegumu.



Jaudas izvads (15:G). Indikatorlampiņas iedegšanās norāda, ka jaudas izvade ir aktivizēta.



12V ON/OFF (IESLĒGT/IZSLĒGT) (15:H). Indikatorlampiņas iedegšanās norāda, ka aizmugures piederums ir aktivizēts.



Bākuguns (15:I). Indikatorlampiņas iedegšanās norāda, ka bākuguns tiek ieslēgta normāli, izmantojot krēslas sensoru.



Maksimālais slīpums (15:L). Indikatorlampiņa sāk mirgot, ja mašīnas slīpums pārsniedz 10 grādu sliekšni.



Sensora darbības traucējumu gadījumā tiek rādīta ziņa "SLĪPUMA KĻŪDA".



Stāvbremzes pedālis (15:M) Indikatorlampiņas iedegšanās norāda, ka stāvbremze ir nostrādājusi.



Sēdekļis (15:N). Indikatorlampiņas iedegšanās norāda, ka vadītājs neatrodas sēdus.



Eļļa (15:P). Indikatorlampiņa iedegas mašīnas darbības laikā, norādot, ka nav eļļas.

6.11 GAIŠMAS UN AIZMUGURES PIEDERUMU KOMANDA (14:D; 15) (Mod. 340 IX)



Gaismas poga/12V ((14:E). Nospiežot gaismas pogu/12V tiek aktivizētas gaismas ieslēgšanas un aizmugures piederumu aktivizēšanas funkcijas.



Ja komanda tiek ievadīta, iedegas cirkulāra gaismas diode ap pogu.

- Ātri to nospiediet un atlaižiet, lai aktivizētu vai deaktivizētu gaismu manuāli. Ja komanda ir aktīva, iedegas gaismas diode tieši virs pogas.
- Nospiediet pogu ilgāk par 1 sekundi, lai aktivizētu un deaktivizētu aizmugurējo piederumu. Ja komanda ir aktīva, iedegas gaismas diode zem pogas.

6.12 SKAITĪTĀJA DISPLEJS (14:D; 15) (Mod. 340 X)



Skaitītāja displejs (15:B). Burcīparu cipari rāda veikto darba stundu skaitu, kas sadalīts stundās un stundas desmitdaļās. Darbojas tikai tad, ja ir iedarbināts dzinējs. Mērvienībai seko burts H. Sasniedzot 9999 stundas, skaitītājs sāk atkārtoti darboties no nulles. Vairāk par 999 stundām; minūšu skaits tiek izlaists.

6.13 JAUDAS PADEVE (14:F)



Jūgvārpstas ieslēgšanas/izslēgšanas poga (14:F). Nospieš šo pogu, lai ieslēgtu/izslēgtu jūgvārpstu.

6.14 PĻAUŠANAS REGULĒŠANA (14:G) AUGSTUMA

Lai regulētu pļaušanas augstumu, mašīna ir aprīkota ar divām pogām:



Nospieš, lai palielinātu pļaušanas augstumu.



Nospieš, lai samazinātu pļaušanas augstumu.

Pļaušanas ierīces komplekts ir pievienots kontaktligzdai (16:A).

6.15 VADĪBAS IERĪCE, LAI REGULĒTU AIZMUGURES PIEDERUMUS (14:H; 14:I)

Mašīna ir aprīkota ar vadības ierīci, lai veiktu aizmugures piederuma (opcionāls piederums) elektrisko korekciju.

Kontaktligzda (17: B) (opcionāli), lai pievienotu piederumu, kas atrodas mašīnas labajā aizmugurējā pusē.



Šī poga ļauj pacelt un nolaist aizmugurējo piederumu.



6.16 AIZMUGURES PIEDERUMA VADĪBAS IERĪCE (14:L)

Mašīna ir paredzēta aizmugurē stiprināmā elektriskā piederuma izmantošanai.

Kontaktligzda (17: B), lai pievienotu piederumu, kas atrodas mašīnas labajā aizmugurējā pusē.



Šī poga tiek izmantota, lai pieslēgtu/atslēgtu piederuma elektroenerģijas barošanas avotu.

Aizmugurē stiprināmā piederuma jaudu skatīt "0 TEHNISKO DATU TABULA"



Lietot tikai STIGA SpA apstiprinātus piederumus.

6.17 HIDRAULISKĀ PACĒLĀJA PIEDERUMI (1:G)

Piederumu hidrauliskais pacēlājs tiek aktivizēts tikai tad, ja darbojas motors un ir atlaists pedālis (13:A). Piederumu pacēlāja vadība notiek ar sviras (14:M) palīdzību.

Sviru iespējams pārvietot šādās četrās pozīcijās:



Peldošā pozīcija. Pārvietot sviru priekšējā stāvoklī, pie kura tā nobloķējas. Šajā brīdī piederums tiek nolaists līdz peldošajam stāvoklim.

Šajā stāvoklī tas vienmēr balstās uz zemes ar vienu un to pašu spiedienu, un ir spējīgs piemēroties zemes profilam. Izmantot peldošo pozīciju darba izpildes laikā.



Nolaišana. Piederums tiek nolaists, neatkarīgi no tā masas.



Miera stāvoklis (vidējais). Pēc pacelšanas vai nolaišanas darbībām svira atgriežas miera stāvoklī. Piederums saglabā pēdējās izpildītās komandas pozīciju.



Pacelšana. Pārvietot sviru aizmugurējā stāvoklī, līdz piederums sasniedz augstāko pozīciju (transportēšanas pozīcija). Pēc tam atlaist sviru: piederums tiek bloķēts transportēšanas stāvoklī.

6.18 HIDRAULISKĀ DOMKRATA VADĪBAS SVIRA (14:O; 14:N) (Mod. 740 IOX)

Lai darbinātu šo piederumu, rīkojieties šādi:

Abas sviras (14:O; 14:N), kas vada hidraulisko domkratu (18:A; 18:B), atrodas priekšpusē pa kreisi.

Lai piekļūtu kontaktligzdai, noņemiet aizsargpārsegu (18:C), kas nofiksēts ar skrūvi.

Pievienot piederuma hidrauliskās šļūtenes ligzdu pārim AUX1 vai AUX2 (18).

Abām svirām ir trīs pozīcijas:

Pozīcija uz priekšu/atpakaļ: pārvietojot sviru vienā no šiem virzieniem, tiek sasniegta plānotā pievienotā piederuma kustība (skatīt komplektācijā iekļautās piederuma instrukcijas).

Vidējā pozīcija: miera stāvokļa pozīcija.

Lai darbinātu šo piederumu, rīkoties šādi:

- Nospīst sviru uz priekšu vai atpakaļ tā, lai iegūtu vēlamās kustības izmaiņas.
- Atlaist sviru, lai piederumu bloķētu izvēlētajā pozīcijā; svira automātiski atgriežas miera stāvoklī.

6.19 SAJŪGA IESLĒGŠANAS/ ATSLĒGŠANAS SVIRA (19)

Svira mainīgās transmisijas atslēgšanai.



Ieslēgšanas/atslēgšanas svira nekad nedrīkst atrasties starp ārējo un iekšējo pozīciju. Tiek pārkarsēta un bojāta transmisija.

Sviras ļauj mašīnu pārvietot manuāli (stumjot vai velkot), bez dzinēja palīdzības.

Divas pozīcijas:



1. Piedziņa pieslēgta = svira uz āru. Standarta lietošanas gadījumā svira šajā pozīcijā nofiksējas, atskanot

klikšķim.

2. Piedziņa atbloķēta = svira uz iekšu. Mašīnu iespējams stumt manuāli.

Mašīnu nedrīkst vilkt, veicot lielus attālumus un ar lielu ātrumu. Var tikt bojāta transmisija.



Mašīnu nedrīkst darbināt, ja priekšējā svira atrodas ārējā pozīcijā. Var izraisīt bojājumus un eļļas noplūdi priekšējā asī.

6.20 SĒDEKĻA REGULĒŠANA (20)



Sēdekļi ir nolokāms un to var noregulēt uz priekšu un atpakaļ, kā norādīts zemāk:

1. Pārvietojiet vadības sviru (20:A) uz augšu.
2. Uzstādiet sēdekli vēlamajā pozīcijā.
3. Atbrīvojiet kontroles sviru (16:A), lai nofiksētu sēdekli.

Izmantojot regulēšanas pogu (20:B) [740 IOX / 540 IX], arī ir iespējams pielāgot amortizācijas sistēmas stingrumu.

- Pagrieziet pogu pulksteņrādītāja kustības virzienā, lai noregulētu stingrāku amortizācijas sistēmu.
- Pagrieziet pogu pretēji pulksteņrādītāja kustības virzienam, lai noregulētu mīkstāku amortizācijas sistēmu.



Pagrieziet šo pogu, līdz tiek sasniegts vēlamais komforts.

Sēdekļi ir aprīkoti ar drošības slēdži, kas pieslēgts mašīnas drošības sistēmai.

Tas nozīmē, ka, ja sēdekļi ir tukšs, mašīnu nav iespējams iedarbināt. (Skatīt 7.8.2).

6.21 ĀTRAS ATBRĪVOŠANAS STIPRINĀJUMI



Šie stiprinājumi ļauj viegli un ātri nomainīt vienu piederumu ar otru.

Ātrie savienojumi ļauj viegli pārvietot pļaušanas mehānismu starp divām pozīcijām:

- Normālā pozīcija ar pilnībā nospriegotu siksnu.
- 4 cm aiz normālās pozīcijas ar atslābinātu siksnu, lai pļaušanas mehānisms piekļūtu tuvāk bāzes mašīnai.

Siksnas rullītim atbrīvojoties no siksnas, ātrie savienojumi atvieglo siksnas un pļaušanas

mehānisma nomaiņu, kā arī atvieglo pārslēgšanas uz mazgāšanas un apkopes pozīcijām.

Siksnas sprieguma atbrīvošana (21)

 Skatīt norādījumus piederumu un ātrās atbrīvošanas stiprinājumu komplektā.

1. Izņemiet no abām pusēm noslēdzošās tapas (21:C).
2. Atveriet ātros savienojumus, nospiežot to aizmugurējās daļas ar papēdi (21:A).

 Ātrajiem savienojumiem atrodies atvērtā pozīcijā, plaušanas mehānisma sviras ir brīvā stāvoklī, nav vairs droši nofiksētas sakabē.

 Veicot jebkādu noregulēšanu vai apkopi, atkārtoti novietojiet plaušanas mehānisma sviras uz atbalsta un aizveriet to.

3. Veiciet nepieciešamās regulēšanas darbības, piemēram:
 - Noņemiet siksnu.
 - Nomainiet piederumu, atākējot sviras (22).

Siksnas nospriegošana (21; 22)

No sākuma nospriegojiet vienu pusi un tad otru, atbilstoši turpmāk minētajiem norādījumiem.

 **Negrieziet sviru ar rokām. Risks gūt nopietnus savainojumus.**

1. Novietojiet kāju uz sviras (22:A) un uzmanīgi par pus apgriezieni pagrieziet uz priekšu.
2. Uzstādiet bloķēšanas pirkstu vai noslēdzošo tapu (21:C).
3. Veiciet iepriekš minētās darbības arī otrajā pusē.

7 IEDARBINĀŠANA UN LIETOŠANA

7.1 LIETOŠANAS DROŠĪBAS BRĪDINĀJUMI

 Vienmēr pārliecinieties, vai dzinējā ir pareizais eļļas daudzums. Tas ir īpaši būtiski, strādājot uz slīpām virsmām (sk. 7.6.)
Apstādinot mašīnu, iedarbiniet stāvbremzi.

 Negrieziet sūri līdz galam, braucot ar lielāku ātrumu. Mašīna var viegli apgāzties.



Netuviniet rokas un pirkstus stūres locīklsavienojumam un sēdekļa pamatnei. Risks gūt nopietnus savainojumus.

7.2 PIEDERUMU IZMANTOŠANA KOMBINĒTA



Lai izmantotu piederumus kombinēti, skatīt "TABULA PAREIZAI PIEDERUMU KOMBINĀCIJAI" sadaļā "0 TEHNISKO DATU TABULA"

7.3 DEGVIELAS UZPILDE (24)



Vienmēr izmantojiet bezsvina benzīnu. Nejauciet benzīnu ar eļļu.

Tvertnes ietilpību skatīt "0 TABULA: TEHNISKIE DATI" Līmeni var bez grūtībām noteikt caur caurspīdīgo tvertni.



PIEZĪME! Parastais bezsvina benzīns ātri bojājas, tādēļ to nedrīkst uzglabāt ilgāk par 30 dienām.

Vēlams izmantot videi draudzīgu, piemēram, alkilēto benzīnu. Šī benzīna sastāvs ir mazāk kaitīgs cilvēkiem un videi.

Nav norādīts par nelabvēlīgu ietekmi attiecībā uz tā izmantošanu. Tomēr tirgū ir pieejami alkilētā benzīna veidi, attiecībā uz kuriem nav iespējams sniegt precīzu informāciju par to izmantošanu.

Lai iegūtu plašāku informāciju, lūdzu, skatiet ražotāja sniegtos norādījumus un datus saistībā ar alkilēto benzīnu.

Neuzpildiet bāku pilnībā.

Atstājiet brīvu vietu (= vismaz visu piltuves cauruli plus 1–2 cm no tvertnes augšpuses), lai benzīns, tam uzsilstot un izplešoties, nepārplūstu.



Lietoja mašīnu pirms uzglabāšanas uz ilgu laika periodu (piemēram: ziemas sezonā), iepildiet tvertnē pietiekamu degvielas daudzumu, lai veiktu šos pēdējos darbus.

Pirms mašīnas uzglabāšanas nepieciešams pilnībā iztukšot degvielas tvertni (skatīt 10).

7.4 DZINĒJA PĀRSEGS (10)



Lai piekļūtu dzinējam, un, lai atvienotu galveno slēdzi ar atslēgu, skatīt 6.1.

7.5 DZINĒJA KARTERIS (30)

Lai noņemtu dzinēja karteri, vispirms jāatver dzinēja pārsegs.

7.5.1 Dzinēja kartera demontāža

1. Noskrūvēt 8 skrūves (30:A).
2. Noņemt degvielas tvertnes vāciņu.
3. Noņemt dzinēja karteri (30:B).
4. No jauna uzskrūvēt degvielas tvertnes vāciņu.
5. Veikt nepieciešamās darbības.

7.5.2 Dzinēja kartera montāža

1. No jauna noņemt degvielas tvertnes vāciņu.
2. Uzstādīt dzinēja karteri (30:B).
3. No jauna uzskrūvēt degvielas tvertnes vāciņu.
4. Pievilkt 8 skrūves.

7.6 DZINĒJA EĻĻAS LĪMEŅA PĀRBAUDE (25)

Piegādes brīdī mašīna ir uzpildīta ar dzinēja eļļu.



Pirms mašīnas iedarbināšanas pārbaudiet eļļas līmeni dzinējā.



Lai pārbaudītu/papildinātu dzinēja eļļu, skatīt 9.6.1.

7.7 TRANSMISIJAS EĻĻAS LĪMEŅA PĀRBAUDE



Lai pārbaudītu/papildinātu transmisijas eļļu, skatīt 9.7.1.

7.8 DROŠĪBAS PĀRBAUDES

Pārbaudot mašīnu, pārliecinieties, vai turpmāk minēto drošības pārbažu rezultāti atbilst norādītajiem turpmākajā tabulā.



Drošības pārbaudes ir jāveic pirms katra lietošanas reizes.



Ja kāds no turpmākajā tabulā norādītajiem rezultātiem netiek sasniegts, mašīnu nedrīkst lietot! Nogādājiet mašīnu apkopes darbnīcā attiecīgajām pārbaudēm un remonta veikšanai.

7.8.1 Vispārējā drošības pārbaude

Objekts	Rezultāts
Degvielas vadi un savienojumi.	Noplūžu nav.
Elektrības kabeli.	Izolācija nav bojāta. Nav mehānisku bojājumu.

Objekts	Rezultāts
Izplūdes gāzu sistēma.	Savienojumos nav noplūžu. Visas skrūves ir pievilktas.
Eļļas vadi.	Noplūžu nav. Bojājumu nav.
Pabrauciet ar mašīnu uz priekšu/atpakaļ un atbrīvojiet braukšanas–darba bremzes pedāli.	Mašīna apstāsies.
Pārbaudes brauciens	Nav anomālu vibrāciju. Nav anomālu skaņu.

7.8.2 Elektriskā drošības pārbaude

Stāvoklis	Darbība	Rezultāts
Vadītājs nesēž. Stāvbremze nodarbojas.	Mēģiniet iedarbināt dzinēju.	Dzinējs neiedarbojas Displejā (ja tāds ir) parādās uzraksts "APSĒSTIES"..
Vadītājs sēž. Stāvbremze atvienota.	Mēģiniet iedarbināt dzinēju.	Dzinējs neiedarbojas Displejā (ja tāds ir) parādās uzraksts "NOSPIEST BREMZI"..
Vadītājs sēž. Stāvbremze nodarbojas.	Mēģiniet iedarbināt dzinēju.	Dzinējs tiek iedarbināts.
Dzinējs darbojas, plaušanas ierīce ir atvienota, stāvbremze nodarbojas.	Vadītājs pieceļas no sēdekļa.	Dzinējs paliek ieslēgts.
Dzinējs darbojas, plaušanas ierīce ir atvienota, stāvbremze ir atvienota.	Vadītājs pieceļas no sēdekļa.	Dzinējs izslēdzas.
Dzinējs darbojas, plaušanas ierīce ir pievienota, stāvbremze ir atvienota.	Vadītājs pieceļas no sēdekļa.	Dzinējs izslēdzas.

Dzinējs darbojas, pļaušanas ierīce ir pievienota, stāvbremze ir pievienota.	Vadītājs pieceļas no sēdekļa.	Dzinējs izslēdzas.
---	-------------------------------	--------------------

7.9 IEDARBINĀŠANA/LIETOŠANA

 **Mašīnas darbības laikā dzinēja pārsegam jābūt aizvērtam un noslēgtam.**

 **Mašīnai darbojoties, vienmēr ir jālieto pilna jauda.**

1. Atvērt degvielas krānu (24:B).
2. Ievietot galvenajā slēdzī atslēgu (12:A)
3. Ieslēgt piedziņu (19) - (svira uz ārpusi).
4. Ievietot atslēgu komutatorā (14:C).
5. Neturēt kāju uz transmisijas pedāļa (13:C).

Atdzisuša dzinēja iedarbināšana

1. Iedarbināt stāvbremzi (13:A)
2. Uzstādīt akceleratora vadības sviru uz pilnu jaudu (14:A)
3. Pilnībā izvilkt slāpētāja regulatoru (14:B).
4. Pagriez atslēgas slēdzi poz. "I" ("IESLĒGT") un nospiež pogu START (SĀKT) (14: P).

 **Pirms sākt strādāt ar mašīnu, uzgaidiet pāris minūtes, lai ļautu uzsilt eļļai.**

 **Ja mašīna tiek lietota zemas temperatūras apstākļos, iesildīt to līdz hidrauliskās eļļas un transmisijas eļļas temperatūrai. Pretējā gadījumā transmisija var tikt bojāta.**

Uzsiluša dzinēja iedarbināšana

1. Iedarbināt stāvbremzi (13:A)
2. Uzstādīt akceleratora vadības sviru uz pilnu jaudu (14:A)
3. Slāpētāja regulators (14: B) jānolaiž.
4. Pagriez atslēgas slēdzi poz. "I" ("IESLĒGT") un nospiež pogu START (SĀKT) (14: P).

 **Lai turpinātu, skatīt norādījumus punktā 7.9.1.**

7.9.1 Lietošana

Lai strādātu ar mašīnu, jārikojas šādi:

- Nospiež līdz galam pedāli (13:A) un atlaist to.
- Darbināt pedāli (13:C), lai mašīnu pārvietotu.
- Pārvietot to uz darba zonu.
- Gadījumā, ja ir uzstādīti priekšējie piederumi, darbināt jūgvārpstu (14:F)
- Uzsākt strādāt.

7.10 APTURĒŠANA

Lai mašīnu apturētu, rīkojieties šādi:

- Nospiež līdz galam stāvbremzes pedāli (13:A).
- Pavilkt sviru (13: B) uz augšu.
- Atlaist pedāli (13:A).
- Ļaut dzinējam vienu–divas minūtes darboties tukšgaitā.
- Nospiež pogu STOP (APTURĒT) (14: P), lai izslēgtu mašīnu.
- Pagriez komutatora atslēgu (14:C) stāvoklī "0" un izņem to.
- Aizvērt benzīna krānu. Tas ir īpaši būtiski, ja mašīna tiek transportēta, piemēram, ar autopiķabi.
- Izņemt atslēgu no galvenā slēdža.

 **Ja mašīna ir jāatstāj, izņemt komutatora atslēgu (14:C) un galvenā slēdža atslēgu (12:A).**

 **Tūlīt pēc apturēšanas dzinējs var būt, stipri uzkaršis. Neaiztieciat trokšņa slāpētāju, cilindru vai dzesēšanas iekārtu. Tas var izraisīt apdegumu traumas.**

7.11 TĪRĪŠANA

 **Lai samazinātu aizdegšanās risku, iztīriet dzinēju, trokšņa slāpētāju, akumulatoru un benzīna tvertni no zāles, lapām un liekās eļļas. Lai samazinātu aizdegšanās risku, regulāri pārbaudiet, vai mašīnai nav radušās eļļas un/vai degvielas noplūdes.**

 **Nekad neizmantojiet augstspiediena ūdens mazgāšanas ierīces. Tas var sabojāt vārpstas blīves, elektriskās daļas un hidrauliskos vārstus.**

Pēc katras lietošanas reizes mašīna ir jānotīra. Lai to veiktu, sekojiet turpmākajiem norādījumiem.

- Neizsmidzināt ūdeni tieši uz dzinēja.
- Dzinēju tīrīt ar suku un/vai saspiestu gaisu.
- Iztīriet dzinēja dzesēšanas gaisa atveri.
- Pēc tīrīšanas ar ūdeni iedarbiniet mašīnu un eventuali pļaušanas mehānismus, lai aizvāktu ūdeni, kas var nokļūt gultņos un izraisīt bojājumus.

8 PIEDERUMU IZMANTOŠANA



Pārbaudiet, vai pļaujamaajā zālē nav svešķermeņu (piemēram, akmeņi un citi priekšmeti).

8.1 PĻAUŠANAS AUGSTUMS

Lai iegūtu labākus pļaušanas rezultātus, nopļaujiet zāli par trešdaļu. Skatīt att. (32).

Ja zāle ir gara un tā jānopļauj gandrīz visā tās garumā, dariet to divreiz, izmantojot dažādus pļaušanas augstumus.

Neizmantojiet zemāko pļaušanas augstumu, ja mauriņa virsma ir nelīdzena.

Tas ir saistīts ar risku, jo asmeņi tiek bojāti, saskaroties ar virsmu, un tiek noņemts mauriņa augšējais augsnes slānis.

8.2 PĻAUŠANAS IETEIKUMI

Lai sasniegtu optimālus pļaušanas rezultātus, rīkojieties saskaņā ar šeit aprakstītajiem ieteikumiem:

- pļaujiet zāli bieži.
- darbiniet dzinēju ar pilnu jaudu.
- zālei jābūt sausai.
- izmantojiet asus asmeņus.
- pļaušanas mehānisma apakšai jābūt tīrai.

9 TEHNISKĀ APKOPE

9.1 APKOPES PROGRAMMA

Lai uzturētu mašīnu labā tehniskā kārtībā, atbilstoši drošības un vides aizsardzības prasībām, vienmēr rīkojieties atbilstoši **STIGA SpA** servisa programmai.

Šīs programmas ietvaros veicamie darbi ir ilustrēti pievienotajā **STIGA SpA** lietošanas pamācībā.

Pamata apkope vienmēr ir jāveic pilnvarotai darbnīcai.

Pirmā apkope un starpapkopes būtu jāveic pilnvarotai darbnīcai, taču tās var veikt arī lietotājs.

To saturs ir atrodams apkopes žurnālā, un darbības ir aprakstītas sadaļā "7 IEDARBINĀŠANA UN LIETOŠANA", kā arī turpmākajā tekstā.

Pilnvarotā darbnīcā veiktas apkopes garantē, ka darbs tiks paveikts profesionāli un tiks lietotas oriģinālās rezerves daļas.

Pēc katras pamata apkopes, kas veikta pilnvarotā darbnīcā, apkopes žurnālā tiek iespiests zīmogs.

Apkopes žurnāls, kas liecina par šīm apkopēm,

ir vērtīgs dokuments, kas ceļ mašīnas vērtību, pārdodot to tālāk.

9.2 SAGATAVOŠANĀS



Vienmēr aktivizējiet stāvbremzi, lai novērstu mašīnas ripošanu.



Apturiet dzinēju.



Novērsiet nejašu dzinēja iedarbināšanu, atvienojot aizdedzes sveces kabelus no aizdedzes svēcēm un izņemot aizdedzes atslēgu.



Lai uzzinātu par darbības grafiku, skatīt 13. sadaļu.

9.3 TEHNISKĀS APKOPES TABULA



Skatīt sadaļu "13 APKOPES KOPSA-VILKUMA TABULA". Tabula ir domāta, lai palīdzētu jums saglabāt savas mašīnas drošību un veiktspēju. Tajā ir norādīti galvenie pasākumi un, cik bieži katru no tiem ir nepieciešams veikt. Atbilstoši darbību veikt atkarībā no radušos apstākļu secības.

9.4 RIEPU SPIEDIENS

Noregulējiet riepu spiedienu saskaņā ar vērtībām, kas uzrādītas apakšpunktā "0 TABULA: TEHNISKIE DATI".

9.5 DZINĒJA EĻĀS UZPILDE/NOMAĪŅA



Šai apkopes operācijai skatīt arī komplektā ar mašīnu piegādāto dzinēja rokasgrāmatu.



Pirms katras lietošanas reizes pārbaudiet eļļas līmeni. Pārbaudei mašīnai ir jāatrodas uz līdzenas virsmas.



Eļļas līmenis nedrīkst pārsniegt atzīmi "FULL". Tas izraisa dzinēja pārkaršanu. Ja eļļas līmenis pārsniedz "FULL" atzīmi, eļļa ir jānotecina, līdz tiek sasniegts pareizais līmenis.



Eļļas nomaiņu veiciet biežāk, ja dzinējam ir jādarbojas smagos apstākļos vai pie augstas apkārtējās vides temperatūras.

9.5.1 Pārbaude/uzpilde (26) (Mod. Honda GXV 630; 660; 690)

-  Noslaukiet virsmu ap eļļas līmeņa rādītāju. Atskrūvējiet un izvelciet to. Noslaukiet eļļas līmeņa rādītāju.
- Pilnībā iespiediet iekšā eļļas līmeņa rādītāju un pieskrūvējiet to.
- Atskrūvējiet un atkal izvelciet eļļas līmeņa rādītāju. Pārbaudiet eļļas līmeni.
- Ja eļļas līmenis atrodas zem atzīmes "FULL", uzpildiet eļļu līdz šai atzīmei (26).

9.5.3 Pārbaude/uzpilde (29;27) (Mod. B&S 8270; B&S VANGUARD 18HP)

-  Noslaukiet virsmu ap eļļas līmeņa rādītāju. Atskrūvējiet un izvelciet to. Noslaukiet eļļas līmeņa rādītāju.
- Pilnībā iespiest iekšā eļļas līmeņa rādītāju un pieskrūvēt to.
- Atskrūvēt un atkal izvilkiet eļļas līmeņa rādītāju. Pārbaudīt eļļas līmeni.
- Ja eļļas līmenis atrodas zem atzīmes "FULL", uzpildīt līdz šai atzīmei (29;27).

9.6 TRANSMISIJAS EĻĻAS PĀRBAUDE/ UZPILDE

 Eļļas tipam un daudzumam skatīt paragrāfu "0 TABULA: TEHNISKIE DATI"

9.6.1 Pārbaude/uzpilde (25)

1. Novietojiet mašīnu uz līdzenas virsmas.
2. Pārbaudiet eļļas līmeni tvirtnē (25:A). Līmenim ir jāsakrīt ar svītriņu.
3. Ja nepieciešams, pielejiet klāt eļļu.

9.7 SIKSNU TRANSMISIJAS

Pārliecinieties vai siksnas nav bojātas.

9.8 AKUMULATORS

Mašīnā izmantotā akumulatora tipu skatīt "0 TEHNISKIE DATU TABULA"

 **UZMANĪBU! Akumulators satur skābi, kas ir kodīga, un saskare ar to ir kaitīga. Apejieties ar akumulatoru piesardzīgi, uzmanoties, lai nebūtu noplūdes.**

 **Ja skābe nonāk saskarē ar acīm vai ādu, tas var izraisīt nopietnas traumas. Ja kāda ķermeņa daļa ir nonākusi saskarē ar skābi, nekavējoties noskalojiet to ar**

lielu ūdens daudzumu un pēc iespējas ātrāk griežieties pēc medicīniskās palīdzības.

Akumulatora šķidrumu nav nepieciešams pārbaudīt vai papildināt, un tas nav arī iespējams. Vienīgā nepieciešamā apkope ir uzlāde, piemēram pēc ilgstošas uzglabāšanas. Akumulatoru iespējams uzlādēt:

- ar dzinēja palīdzību;
- ar akumulatora lādētāja palīdzību.

9.8.1 Uzlādēšana ar dzinēja palīdzību

Šis režīms ir iespējams vienīgi tad, ja akumulatoram ir minimāla uzlāde, kas ļauj mašīnu iedarbināt.

- Jauna akumulatora gadījumā pievienojiet tam vadus.
- Izbrauciet mašīnu ārpusē.
- Iedarbiniet dzinēju saskaņā ar šīs rokasgrāmatas norādījumiem.
- Ļaujiet dzinējam 45 minūtes nepārtraukti darboties (laiks, kas nepieciešams, lai pilnībā uzlādētu akumulatoru).
- Apturiet dzinēju.

9.8.2 Uzlāde, izmantojot akumulatora lādētāju

 **Uzlādei jālieto akumulatora lādētājs ar nemainīgu spriegumu. Ja tiek lietots standarta akumulatora lādētājs, akumulators var tikt bojāts.**

Lai iegūtu plašāku informāciju, sazinieties ar savu izplatītāju.

 **Pirms lādētāja pievienošanas atvienojiet akumulatoru no elektriskās sistēmas.**

9.8.3 Noņemšana/uzstādīšana

Akumulators atrodas zem akumulatora vāka (30:C).

Lai piekļūtu akumulatoram, rīkoties šādi:

1. Aizvērt degvielas krānu (24:B).
2. Izņemt atslēgu no galvenā slēdža (skatīt 6.2).
3. Noskrūvēt 3 skrūves (31:A).
4. Noņemt akumulatora vāku (31:B), pavelkot to uz augšu.
5. Noņemt akumulatora fiksatoru (31:D), atskrūvējot divas skrūves (31:E).
6. Daļēji izņemt akumulatoru (31:C) no tā nodalījuma.

7. Atvienot melno vadu (= negatīvs).
8. Atvienot sarkano vadu (= pozitīvs).
9. Nomainīt izlādējušos akumulatoru.
10. Sarkano kabeli pievienot akumulatora pozitīvajai spaiļei (+).
11. Akumulatoru no jauna iespiest tā nodalījumā.



Uzmanību: iespējot akumulatoru, uzmanīties ar sarkano kabeli, lai tas neaizķertos: kas var novērst akumulatora pareizu novietojumu tā nodalījumā.

12. Pievienot melno kabeli akumulatora negatīvajai spaiļei (-).
13. Uzlikt no jauna akumulatora fiksatoru, pievelkot skrūves (31:E).
14. Uzstādīt no jauna akumulatora vāku (31:B).
15. Pievilkt 3 skrūves. (31:A).
16. Ievietot atslēgu galvenajā slēdzī (tikai tad, ja plānojat izmantot mašīnu).
17. Atkārtoti atvērt degvielas krānu (tikai tad, ja plānojat izmantot mašīnu).



Ja kabeli tiek atvienoti/pievienoti nepareizā secībā, pastāv īssavienojuma rašanās un akumulatora bojājuma risks.

Ja kabeli tiek samainīti vietām, tiek bojāts akumulators un ģenerators.

Kabeļus nostipriniet cieši. Nenostiprināti kabeļi var izraisīt liesmas.

Dzinēju nedrīkst darbināt, ja akumulators ir atvienots. Pastāv nopietnu ģenerators un elektriskās sistēmas bojājumu risks.

9.8.4 Tīrīšana

Ja akumulatora spaiļes sedz oksīds, tās ir jānotīra. Notīriet akumulatora spaiļes ar drāšu birsti un izedziet tās ar spaiļu smērvielu.

9.9 DZINĒJA GAISA FILTRS



Šai apkopes operācijai skatīt arī komplektā ar mašīnu piegādāto dzinēja rokasgrāmatu.



PIEZĪME! Ja mašīna tiek lietota uz putekļainas virsmas, filtri ir jātīra/jānomaina biežāk. Iznemiet/uzstādiet gaisa filtrus šādā veidā

9.9.1 Gaisa filtrs (Mod.Honda GXV 630; 660; 690) (26)

1. Rūpīgi notīriet virsmu ap gaisa filtra korpusu (32:A).
2. Noņem gaisa filtra vāku (26:D), atlaižot abas sānu cilnes.
3. Izņemiet papīra filtru (26:C). Pārļiecinieties, vai karburatorā neieklejst netīrumi. (26:DB). Notīriet gaisa filtra apvalku.
4. Iztīriet papīra filtru, to maigi uzsitot pret līdzenu virsmu. Ja filtrs ir ļoti netīrs, nomainiet to.
5. Salikšanu veiciet pretējā secībā. Papīra filtra ieliktna tīrīšanai nedrīkst izmantot šķīdinātājus uz naftas bāzes kā, piemēram, petroleju. Papīra filtra ieliktnis nav jāeļļo.

9.9.2 Gaisa filtrs (Mod. B&S 8270) (29X)

1. Rūpīgi notīriet virsmu ap gaisa filtra vāku.
2. Atveriet gaisa filtra vāku (29X:A), noņemot divas skavas (29X:B).
3. Izjauciet filtra bloku (29X:C). Pirmais filtrs atrodas virs gaisa filtra. Pārļiecinieties, vai karburatorā neieklejst netīrumi. (29X:D) Notīriet gaisa filtra apvalku.
4. Iztīriet papīra filtru, to maigi uzsitot pret līdzenu virsmu. Ja filtrs ir ļoti netīrs, nomainiet to.
5. Iztīriet pirmo filtru. Ja filtrs ir ļoti netīrs, nomainiet to.
6. Salikšanu veiciet pretējā secībā.

9.9.3 Gaisa filtrs (Mod. B&S VANGUARD 18HP) (27X)

1. Rūpīgi notīriet virsmu ap gaisa filtra vāku.
2. Atveriet gaisa filtra vāku (27X:A), noņemot divas skavas.
3. Izjauciet filtra bloku (27X:B). Pirmais filtrs atrodas virs gaisa filtra. Pārļiecinieties, vai karburatorā neieklejst netīrumi. Notīriet gaisa filtra apvalku.
4. Iztīriet papīra filtru, to maigi uzsitot pret līdzenu virsmu. Ja filtrs ir ļoti netīrs, nomainiet to.
5. Iztīriet pirmo filtru. Ja filtrs ir ļoti netīrs, nomainiet to.
6. Salikšanu veiciet pretējā secībā.

9.9.4 Aizdedzes sveces nomaiņa

Pirms atvienot aizdedzes sveci, notīriet virsmu ap tās stiprinājumu.

Lai iegūtu informāciju par aizdedzes sveces tipu elektrodu atstarpī, skatīt paragrafu "0 TABULA: TEHNISKIE DATI".

9.9.5 Gaisa iekļūšanas sistēmas tīrīšana



Lai uzzinātu par darbības grafiku, skatīt 13. sadaļu.

Skatīt attēlu (26:A, 27:C, 29X:E). Dzinējs tiek dzesēts ar gaisu. Bloķēta dzesēšanas sistēma var bojāt dzinēju. Izīrīt dzinēja dzesēšanas gaisa atveri. Rūpīgāka dzesēšanas sistēmas tīrīšana tiek veikta katras pamata apkopes laikā.

9.10 EĻĻOŠANA (28)

Poz.	Darbība	Att.
Centrālais šarnīrs	3 eļļošanas punkti, kas atrodas mašīnas kreisās puses centrālajā daļā. Lietot eļļotāju, kas piepildīts ar universālo eļļu. Sūknēt līdz brīdim, kad eļļu vairs nevar izsūknēt.	28:A
Stūres pārnese	2 eļļošanas punkti, kas atrodas mašīnas kreisās puses centrālajā daļā. Lietot eļļotāju, kas piepildīts ar universālo eļļu. Sūknēt līdz brīdim, kad eļļu vairs nevar izsūknēt.	28:B
Spriegotājskriemelis	Izvēst spriegotāju plecu atbalsta šarnīrus ar ziežellu.	28:C
Riteņu gultņi	2 eļļošanas punkti. Lietot eļļotāju, kas piepildīts ar universālo eļļu. Sūknēt līdz brīdim, kad eļļu vairs nevar izsūknēt.	28:D
Ātri atbrīvojamie balsti	1 eļļošanas punkts katram priekšējam ritenim. Lietot eļļotāju, kas piepildīts ar universālo eļļu. Sūknēt līdz brīdim, kad eļļu vairs nevar izsūknēt.	28:E

Poz.	Darbība	Att.
Vaiības kabeli	Izvēst vadības kabelu galus ar ziežellu.	28:F

9.10.1 Drošinātāji (31:F)

Galamērķis	Drošinātājs
Elektriskās sistēmas barošana	20 A
Akumulatora lādētāja barošana	25 A

Lai nomainītu drošinātājus, rīkoties šādi:

1. Aizvērt degvielas krānu (24:B).
2. Atvērt dzinēja pārsegu (skatīt 6.1).
3. Izņemt atslēgu no galvenā slēdža (skatīt 7.4).
4. Noņemt karteri (skatīt 7.5.1)
5. Nomainīt bojāto drošinātāju.
6. Uzstādīt karteri (skatīt 7.5.2).
7. Ievietot atslēgu galvenajā slēdzī (tikai tad, ja plānojat izmantot mašīnu).
8. Aizvērt pārsegu.
9. Atkārtoti atvērt degvielas krānu (tikai tad, ja plānojat izmantot mašīnu).

10 APKOPE UN REMONTS

Šī rokasgrāmata sniedz visus nepieciešamos norādījumus mašīnas vadīšanai un tās pienācīgai apkopei, kas lietotājam jāizpilda.

Visi korekciju un apkopes darbi, kas nav aprakstīti šajā rokasgrāmatā, jāveic jūsu vietējam izplatītājam vai specializētā centrā ar nepieciešamajām zināšanām un aprīkojumu pienācīgai darbu izpildei, saglabājot mašīnas drošību un tās sākotnējo stāvokli.



Pirms jebkuru apkopes darbu veikšanas:

- a. Novietojiet mašīnu uz līdzenas virsmas.
- b. Ledarbiniet stāvbremzi.
- c. Apturiet dzinēju.
- d. Izņemiet atslēgu.(14:C)
- e. **Izņemiet atslēgu no galvenā slēdža (12:A).**

Pilnvarotās darbnīcās remontdarbi un apkope tiek veikti saskaņā ar garantiju.

Izmantojot tikai oriģinālās rezerves daļas
Jāizmanto tikai oriģinālās rezerves daļas.



Rezerves daļas un STIGA SpA oriģinālie piederumi ir izstrādāti speciāli STIGA SpA mašīnām. Atgādinām, ka rezerves daļas un piederumus, kas nav

oriģināli, STIGA SpA nav pārbaudījusi un apstiprinājusi.



Rezerves daļu un piederumu, kas nav oriģināli, izmantošana var negatīvi ietekmēt mašīnas darbu un drošību. STIGA SpA neatbild par zaudējumiem un bojājumiem, kas radušies minēto produktu izmantošanas rezultātā. Oriģinālās rezerves daļas tiek piegādātas pilnvarotām remontdarbnīcām un tirgotājiem.



Reizi gadā mašīnu ieteicams uzticēt autorizētai darbnīcai tās apkopei un drošības ierīču pārbaudei.

11 UZGLABĀŠANA

- Iztukšojiet degvielas tvertni.
 - ledarbiniet eļļu, kamēr dzinējs vēl silts.
- Nomainiet eļļu, kamēr dzinējs vēl silts.
- Notīriet mašīnu. Īpaši svarīgi ir notīrīt pļaušanas bloka apakšējo daļu.
- Ja krāsa ir bojāta, atjaunojiet to, lai novērstu rūšēšanu.
- Glabājiet mašīnu telpās, sausā vietā.



Pirms mašīnas uzglabāšanas nodrošiniet, lai tiktu uzlādēts akumulators.

Akumulators tiek nopietni bojāts, ja tas tiek uzglabāts izlādētā stāvoklī.

12 IEPIRKUMA NOSACĪJUMI

Garantija attiecas uz visiem materiālu un ražošanas defektiem.

Lietotājam rūpīgi jāievēro visas pievienotajā dokumentācijā norādītās instrukcijas.

Garantija neattiecas uz bojājumiem, kurus izraisa:

- nespēja iepazīties ar pavaddokumentiem;
- neuzmanība;
- nepareiza vai neatļauta montāža;
- neoriģinālo rezerves daļu izmantošana;
- piederumu, ko nav piegādājusi un apstiprinājusi STIGA SpA, izmantošana.

La garanzia non copre:

Garantija neattiecas uz:

- La normale usura di materiali di consumo come coclee, ecc.
- parastu nodilumu;
- Dzinēji. Tos sedz dzinēja izgatavotāja garantijas noteikumi un nosacījumi un īpašie noteikumi.

Pircējs ir aizsargāts ar savas valsts tiesību aktiem. Ar šo garantiju nekādā veidā netiek ierobežotas pircēja tiesības, kuras noteiktas attiecīgajos valsts tiesību aktos.

13 APKOPES KOPSAVILKUMA TABULA

Iejaukšanās	Periodiskums darba stundas/kalendāra mēneši		Sad. / atsauces att.
	Pirmo reizi	Pēc tam	
MAŠĪNA			
Visu stiprinājumu pārbaude	-	Pirms katras lietošanas reizes	-
Drošības pārbaudes/Pārbaudīt vadības ierīces	-	Pirms katras lietošanas reizes	-
Riepu spiediena pārbaude	-	Pirms katras lietošanas reizes	-
Ģenerālā tīrīšana un pārbaude	-	Katras lietošanas reizes beigās	-
Vispārējā eļļošana	-	Ik pa 50 stundām, un pēc katras mazgāšanas	9.10
Transmisijas siksnu nodiluma pārbaude	Ik pa 5 stundām	Ik pa 50 stundām	9.7

Iejaukšanās	Periodiskums darba stundas/kalendāra mēneši		Sad. / atsau- ces att.
Akumulatora uzlādēšana	-	Pirms uzglabāšanas. Mašīnām ar elektrisko starteri: veikt uzturēšanas lādēšanu ik pēc 4 mēnešiem	9.8; 11
Akumulatora spaiļu tīrīšana	Ik pa 5 stundām	Ik pa 100 stundām	9.8.4
DZINĒJI/TRANSMISIJAS (vispārīgi)			
Pārbaude/transmisijas eļļas līmeņa uzpilde	-	Ik pa 50 stundām	9.6
Degvielas filtra nomaiņa	-	Ik sezonu	***
Transmisijas eļļas nomaiņa	Ik pa 50 stundām	Ik pa 200 stundām	***
Transmisijas eļļas tvertnes filtra nomaiņa	Ik pa 50 stundām	Ik pa 200 stundām	***
Transmisijas eļļas filtra nomaiņa	Ik pa 50 stundām	Ik pa 200 stundām	***
Dzinēja mod. Honda GXV 630; 660; 690			
Pārbaudes/dzinēja eļļas līmeņa uzpilde	-	Pirms katras lietošanas reizes	9.5
Dzinēja eļļas nomaiņa	Ik pa 20 stundām/ik pa mēnesim	Ik pa 100 stundām/ik pa 6 mēnešiem	***
Dzinēja eļļas filtra nomaiņšana	-	Ik pa 200 stundām	***
Papīra filtra tīrīšana/nomaiņa	Pārbaudīt pirms katras lietošanas reizes	Tīrīt ik pa 100 stundām/6 mēnešiem (iejaukties biežāk, ja to izmanto putekļainās vietās). Nomaiņīt ik pa 500 stundām / ik pa 2 gadiem (tikai filtra elementu).	9.9.1
Sveces nomaiņa	-	Ik pēc 200 darba stundām	9.8.3
Dzinēja gaisa iepļūdes sistēmas tīrīšana	-	Ik pēc 50 darba stundām	9.8.4
Dzinēja mod. B&S8270			
Pārbaudes/dzinēja eļļas līmeņa uzpilde	-	Pirms katras lietošanas reizes	9.5.2
Dzinēja eļļas nomaiņa	-	Ik pa 50-100 stundām / katru sezonu	*** (1)
Dzinēja eļļas filtra nomaiņšana	-	Ik pa 50-100 stundām / ik sezonu	*** (1)
Gaisa priekšfiltra tīrīšana/nomaiņa	-	Ik pēc 25 darba stundām	9.9.2 (2)
Gaisa filtra tīrīšana/nomaiņa	-	Ik pa 100 stundām / katru sezonu	9.9.2 (2))

Iejaukšanās	Periodiskums darba stundas/kalendāra mēneši		Sad. / atsau- ces att.
Sveces nomaiņa	-	Katru sezonu	
Dzinēja gaisa iekļūdes sistēmas tīrīšana	-	Ik pa 8 stundām / katru dienu	
Motore Mod. B&S Vanguard 18 HP			
Pārbaudes/dzinēja eļļas līmeņa uzpilde	-	Pirms katras lietošanas reizes	9.5.2
Dzinēja eļļas nomaiņa	Ik pa 5 stundām	Ik pa 100 stundām / ik sezonu	*** (1)
Dzinēja eļļas filtra nomaiņš	-	Ik pa 100 stundām / katras eļļas maiņas	*** (1)
Gaisa priekšfiltra tīrīšana/nomaiņa		Ik pa 25 stundām	9.9.3 (2)
Gaisa filtra tīrīšana	-	Ik pa 100 stundām	9.9.3 (2)
Gaisa filtra nomaiņa		Ik pa 400 stundām / ik sezonu	9.9.3
Sveces nomaiņa		Ik pa 100 stundām / ik sezonu	9.9.4
Dzinēja gaisa iekļūdes sistēmas tīrīšana		Ik pa 8 stundām / katru dienu	9.9.5
*** Darbi, kas jāveic pie jūsu izplatītāja vai autorizētā servisa centrā. (1) Ik pa 50 stundām attiecībā uz oriģinālajiem, melnajiem B&S filtriem – ik pa 100 stundām dzelteno S&B filtru gadījumā ar augstu efektivitāti. (2) Tīrīt biežāk, īpaši skarbos darba apstākļos vai arī, ja gaiss ir piesārņots.			

14 DISPLEJA INFORMĀCIJAS ZIŅAS (Mod. 740IOX; 540IX)

ZIŅA	RĪCĪBA / IESPĒJAMĀIS CĒLONIS	RISINĀJUMS
PĀRBAUDES SAVIENOJUMS	Tika mēģināts palaist aizmugures piederumu (14:L). Kontaktligzdai nav pieslēgts neviens piederums (17:A). Spraudnis ir pievienots kontaktligzdai, bet ziņa saglabājas.	Pievienot piederuma spraudni mašīnas kontaktligzdai. Sazināties ar autorizēto servisa centru.
NEKUSTAS	Tika mēģināts regulēt aizmugures piederuma augstumu (14:I; 14:H). Kontaktligzdai nav pieslēgts neviens piederums (17:B). Spraudnis ir pievienots kontaktligzdai, bet ziņa saglabājas.	Pievienot piederuma kontaktdakšu mašīnas kontaktligzdai. Sazināties ar autorizēto servisa centru.
PALAIŠANAS MOTORS	Tika mēģināts ieslēgt jūgvārpstu ar izslēgtu dzinēju.	Iedarbināt dzinēju.
NOSPIEST BREMZI	Tika mēģināts iedarbināt dzinēju ar atslēgtu stāvbremzi.	Iedarbināt stāvbremzi.
APSĒSTIES	Tika mēģināts iedarbināt dzinēju, vadītājam nesēžot sēdekļi.	Ieņemt vietu sēdekļi.

ZIŅA	RĪCĪBA / IESPĒJAMĀIS CĒLONIS	RISINĀJUMS
SLĪPUMA KĻŪDA	Slīpuma sensora traucējumi. Šis uzraksts parādās divas reizes: - leņķa detektēšanas ierīces bojājuma laikā; - katras mašīnas palaišanas reizes laikā, tūlīt pēc indikatorlampiņas displeja sākotnējās pārbaudes.	Sazināties ar autorizēto servisa centru.

15 PROBLĒMU IDENTIFIKĀCIJAS NORĀDĪJUMI

Traucējums	Iespējamais cēlonis	Līdzeklis
1. Nav ieslēgta konsole.	Galvenais slēdzis ar atslēgu ir stāvoklī "O" ("IZSLĒGT").	Novietojiet galveno slēdzis ar atslēgu stāvoklī "I" ("IESLĒGT").
2. Nav ieslēgta konsole. Ar galveno slēdzi stāvoklī "I" ("IESLĒGTS") un komutatora atslēgu stāvoklī "I" ("IESLĒGTS") konsole paliek izslēgta	Akumulators slikti savienots. Pilnībā izlādējies akumulators. Drošinātājs (20A) izdedzis	Pagrieziet komutatora atslēgu un galveno slēdzi stāvoklī "O" ("IZSLĒGT") un: meklēt neveiksmes cēloņus. Pārbaudīt akumulatora savienojumus. Uzlādējiet akumulatoru. Nomainīt drošinātāju.
3. Starteris negriežas Komutatoram ar atslēgu atrodoties stāvoklī "I" ("IESLĒGTS"), displejs ieslēdzas, bet nospiežot pogu "START/STOP ENGINE" ("PALAIST/APTURĒT DZINĒJU"), starteris negriežas.	Akumulators nav pietiekami uzlādēts.	Uzlādējiet akumulatoru.
4. Starteris griežas, bet dzinējs neiedarbinās. Komutatoram ar atslēgu atrodoties stāvoklī "I" ("IESLĒGTS"), displejs ieslēdzas, bet nospiežot pogu "START/STOP ENGINE" ("PALAIST/APTURĒT DZINĒJU"), starteris griežas, bet dzinējs neiedarbinās.	Benzīna krāns aizvērts. Nav degvielas plūsmas. Aizdedzes defekts.	Atvērt benzīna krānu. Pārbaudīt līmeni tvertnē. Pārbaudīt benzīna filtru. Pārbaudiet aizdedzes sveces vāciņa stiprinājumu. Pārbaudiet tīrību un pareizo attālumu starp elektrodiem.

Traucējums	Iespējamais cēlonis	Līdzeklis
<p>5. Akumulatora indikatorlampiņa un cipari mirgo. (740 IOX, 540 IX). <u>Parādās uzraksts "BAT". (340 IX).</u> Tiek mēģināts iedarbināt mašīnu; mašīna neiedarbinās; indikatorlampiņa "Akumulators" un uzraksts "Cipari" sāk mirgot, norādot spriegumu, kas zemāks par 12V.</p>	<p>Akumulators nav pietiekami uzlādēts. Uzlādes drošinātājs (25A) izdedzis Akumulatora kļūme.</p>	<p>Uzlādēt akumulatoru. Nomainīt drošinātāju. Nomainīt akumulatoru</p>
<p>6. Akumulatora indikatorlampiņa un cipari mirgo.(740 IOX, 540 IX). <u>Parādās uzraksts "BAT". (340 IX).</u> Indikatorlampiņa "Akumulators" un uzraksts "Cipari" sāk mirgot, norādot spriegumu, kas pārsniedz 12V.</p>	<p>Uzraksts "Cipari" norāda spriegumu, kas augstāks par 12V; un tiek norādīts pārspriegums.</p>	<p>Sazināties ar pilnvarotu servisa centru.</p>
<p>7. Akumulatora indikatorlampiņa un cipari mirgo, un pēc tam motors noslāpst. (740 IOX, 540 IX) <u>Parādās uzraksts "BAT". (340 IX).</u> Indikatorlampiņa "Akumulators" un uzraksts "Cipari" sāk mirgot, norādot spriegumu, kas pārsniedz 12V; pēc tam mašīna izslēdzas.</p>	<p>Akumulators atrodas virs pārsprieguma sliekšņa.</p>	<p>Sazināties ar pilnvarotu servisa centru.</p>
<p>8. Dzinējs darbojas; indikatorlampiņa "Akumulators" un uzraksts "Cipari" mirgo, norādot spriegumu zemāku par 12V. (740 IOX, 540 IX). Parādās uzraksts "BAT". (340 IX).</p>	<p>Ja šie apstākļi saglabājas: uzlādes drošinātājs (25A) izdedzis. Akumulatora kļūme. Akumulatora kļūme.</p>	<p>Nomainīt drošinātāju. Nomainīt akumulatoru. Sazināties ar pilnvarotu servisa centru.</p>
<p>9. Apgrūtināta iedarbināšana vai dzinēja neregulāra darbība.</p>	<p>Karburatora problēmas.</p>	<p>Iztīrīt vai nomainīt gaisa filtru.</p>
<p>10.Dzinēja samazināta veiktspēja pļaušanas laikā.</p>	<p>Kustības ātrums ir pārāk liels attiecībā pret pļaušanas augstumu.</p>	<p>Samazināt kustības ātrumu un/ vai palielināt pļaušanas augstumu.</p>
<p>11.Akumulatora indikatorlampiņa neizslēdzas pēc pāris minūšu darbības laikā. (740 IOX, 540 IX)</p>	<p>Nepietiekama uzlāde.</p>	<p>Sazināties ar pilnvarotu servisa centru.</p>
<p>12.Eļļas indikatorlampiņa iedegas darba laikā. (740 IOX, 540 IX)</p>	<p>Dzinēja eļļošanas problēma.</p>	<p>Nekavējoties izslēgt mašīnu. Paaugstināt eļļas līmeni (ja problēmu neizdodas novērst, sazināties ar pilnvarotu servisa centru).</p>

Traucējums	Iespējamais cēlonis	Līdzeklis
13. Dzinējs apstājas bez redzama iemesla.	Degviela ir beigusies. Mēģiniet restartēt dzinēju.	Uzpildiet karburatoru ar degvielu (ja problēmu neizdodas novērst, sazinieties ar pilnvarotu servisa centru).
14. Nevienmērīga plaušana.	Griešanas ierīču asums samazināts Kustības ātrums ir pārāk liels attiecībā pret plaujamās zāles augstumu. Plaušanas ierīces komplekts ir pilns ar zāli.	Pārbaudiet gaisa spiedienu riepās. Sazinieties ar pilnvarotu servisa centru. Samazināt kustības ātrumu un/ vai palielināt plaušanas augstumu. Strādājiet ar zāli, kad tā ir sausa. - Iztīriet plaušanas ierīci.
15. Anomālas vibrācijas lietošanas laikā.	Nenolīdzsvaroti asmeņi. - Vaļīgi asmeņi. - Vaļīgas daļas - iespējami bojājumi.	Lai veiktu testēšanas, remonta vai nomainas darbus, sazinieties ar pilnvarotu servisa centru.
16. Dzinējam darbojoties, darbinot pedziņas pedāli, mašīna nepārvietojas.	Transmisijas atslēgšanas svira atrodas atvienotā stāvoklī.	leslēgt transmisiju.

Ja problēmas pēc iepriekšminēto darbību veikšanas neizzūd, sazinieties ar vietējo izplatītāju.



Uzmanību! Nekad nemēģināt remontdarbus veikt bez nepieciešamajiem līdzekļiem un tehniskajām zināšanām. Jebkura nepareizi veikta darba gadījumā tiek automātiski anulēta garantija, un ražotājs atsakās no jebkādas atbildības.

1 Табела со содржина

0	ТАБЕЛА СО ТЕХНИЧКИ ПОДАТОЦИ	XI
1	ВОВЕД	4
1.1	СТРУКТУРА НА УПАТСТВОТО	4
1.2	ОЗНАКА	4
1.3	ЧУВАЈТЕ ГО УПАТСТВОТО	4
2	ЗАПОЗНАВАЊЕ СО МАШИНАТА	4
2.1	КАРАКТЕРИСТИКИ НА УРЕДОТ	4
2.2	НАМЕНА НА КОРИСТЕЊЕ	5
2.2.1	ТИП НА КОРИСНИК НА УРЕДОТ	5
2.3	НЕСООДВЕТНО КОРИСТЕЊЕ НА УРЕДОТ	5
2.4	ЗНАЦИ ЗА БЕЗБЕДНОСТ	5
2.5	НАЛЕПНИЦА ЗА ИДЕНТИФИКУВАЊЕ НА ПРОИЗВОДОТ	6
2.6	ГЛАВНИ ДЕЛОВИ	6
3	БЕЗБЕДНОСНИ ПРЕПОРАНИ	6
3.1	ОБУКА	6
3.2	ПРИПРЕМА	7
3.3	ЗА ВРЕМЕ НА УПРАВУВАЊЕТО	8
3.4	ОДРЖУВАЊЕ И ЧУВАЊЕ	10
3.5	ТРАНСПОРТ	12
3.6	ЗАШТИТА НА СРЕДИНАТА	12
4	ОСИГУРУВАЊЕ НА НОСИЛКАТА	12
5	СОСТАВУВАЊЕ	12
5.1	ДЕЛОВИ ЗА СОСТАВУВАЊЕ (3)	12
5.2	СЕДИШТЕ	13
5.2.1	Поставување на наслонот за раце (6)	13
5.2.2	Составување на седиштето (5) (Mod. 740 IOX, 540 IX)	13
5.2.3	Составување на седиштето (5) (Mod. 340 IX)	13
5.2.4	Поставување на балоните (7). (Mod. 740 IOX, 540 IX)	13
5.2.5	Поставете го пренесувачот (8).	13
5.3	УПРАВУВАЧ	13
5.4	ПРИКЛУЧОК ЗА ВЛЕЧЕЊЕ (10)	14
5.5	НОСАЧИ ЗА БРЗО ОТПУШТАЊЕ (1:P)	14
5.6	ПОЛНЕЊЕ НА АКУМУЛАТОРОТ	14
5.7	ПРИТИСОК НА ГУМИТЕ	14
5.8	ДОДАТОЦИ	14
6	НОМАНДИ И ИНСТРУМЕНТИ ЗА КОНТРОЛА	14
6.1	ПОКЛОПКА ЗА МОТОРОТ (11)	14
6.2	КЛУЧ ЗА ГЛАВНИОТ ПРЕКИНУВАЧ (12)	14
6.3	ПЕДАЛА ЗА СОПИРАЧКИ ЗА ПАРКИНГ (13:A)	14

6.4	РАЧКА ЗА ЗАКЛУЧУВАЊЕ НА СОПИРАЧКАТА ЗА ПАРКИРАЊЕ (13:В)	14
6.5	ВЛЕЧНА ПЕДАЛА (13:С)	15
6.6	УПРАВУВАЧ (13:Е)	15
6.7	КОНТРОЛА НА ГАСОТ (АКЦЕЛЕРАТОР) (14:А)	15
6.8	КОНТРОЛА ЗА САУХ (14:В)	15
6.9	КАРБУРАТОР (14:С)	15
6.10	ЕКРАН НА КОНЗОЛАТА И КЛУЧ ЗА ПРИЛАГОДУВАЊЕ (14:Д; 15) (Mod. 740 IOX, 540 IX)	16
6.11	ЗАДНИ ДОДАТОЦИ И КОНТРОЛА НА ПРЕДНИТЕ СВЕТЛА (14:Д; 15) (Mod. 340 IX)	17
6.12	ЕКРАН ЗА МЕРЕЊЕ НА РАБОТНИТЕ ЧАСОВИ. (14:Д; 15) (Mod. 340 X)	17
6.13	ВКЛУЧУВАЊЕ (14:Ф)	17
6.14	ПРИЛАГОДУВАЊЕ НА ВИСИНАТА НА СЕЧЕЊЕ (14:Г)..	17
6.15	КОНТРОЛА ЗА ПРИЛАГОДУВАЊЕ НА ДОДАТОЦИТЕ НА ЗАДНИОТ ДЕЛ (14:Н; 14:И)	17
6.16	КОНТРОЛА ЗА ДОДАТОЦИТЕ НА ЗАДНИОТ ДЕЛ (14:Л)	17
6.17	УРЕД ЗА ХИДРАУЛИЧНО ПОДИГНУВАЊЕ (1:Г)	17
6.18	РАЧКА ЗА КОНТРОЛА НА ХИДРАУЛИЧНОТО ПОВРЗУВАЊЕ (14:О; 14:Н) (Mod. 740 IOX)	18
6.19	МЕНУВАЧ (19)	18
6.20	ПРИЛАГОДУВАЊЕ НА СЕДИШТЕТО (20)	18
6.21	НОСАЧИ ЗА БРЗО ОТПУСТАЊЕ	19
7	ВКЛУЧУВАЊЕ	19
7.1	ПРЕДУПРЕДУВАЧКИ МЕРКИ	19
7.2	КОМБИНИРАНО КОРИСТЕЊЕ НА ДОДАТОЦИТЕ	19
7.3	ПОЛНЕЊЕ НА РЕЗЕРВОАРОТ (24)	19
7.4	ПОКЛОПКА ЗА МОТОР (10)	20
7.5	КУЌИШТЕ СО МОТОР (30)	20
7.5.1	Отстранување на кутијата на моторот.. . . .	20
7.5.2	Поставување на куќиштето со моторот.	20
7.6	ПРОВЕРКА НА НИВОТО НА МАСЛО (25)	20
7.7	ПРОВЕРКА НА НИВОТО НА ТЕЧНОСТ НА МЕНУВАЧОТ	20
7.8	СИГУРНОСНА ПРОВЕРКА	20
7.8.1	Целосна сигурносна проверка	20
7.8.2	Целосна сигурносна проверка	21
7.9	ВКЛУЧУВАЊЕ.	21
7.9.1	Работење со уредот.	22
7.10	ЗАПИРАЊЕ	22
7.11	ЧИСТЕЊЕ.	22
8	КОРИСТЕЊЕ НА ДОДАТОКОТ	22
8.1	ВИСИНА ПРИ КОСЕЊЕТО	22
8.2	СОВЕТИ ЗА КОСЕЊЕТО	23
9	ОДРЖУВАЊЕ	23
9.1	ПОДДРШКА	23
9.2	ПРИПРЕМА	23

9.3	Табела за одржување	23
9.4	ПРИТИСОК НА ГУМИТЕ	23
9.5	ПРОВЕРКА/ПОЛНЕЊЕ НА МОТОРНОТО МАСЛО	23
9.5.1	Проверете/ наполнете го (26) (Mod.: Honda GXV 630; 660; 690)	24
9.5.2	Проверете/ наполнете го (29; 27) (Mod. B&S 8270; B&S VANGUARD 18HP).	24
9.6	ПРОВЕРКА/ПОЛНЕЊЕ НА ТЕЧНОСТА НА МЕНУВАЧОТ	24
9.6.1	Проверка/Полнење (25)	24
9.7	ПОГОНСКИ РЕМЕНИ	24
9.8	Акумулатор	24
9.8.1	Полнење од уредот	24
9.8.2	Полнење со помош на полнач.	24
9.8.3	Поставување/ вадење	24
9.8.4	Чистење.	25
9.9	ФИЛТЕР ЗА ВОЗДУХ, МОТОР	25
9.9.1	Филтер за воздух (Mod. Honda GXV 630; 660; 690) (26)	25
9.9.2	Филтер за воздух (Mod B&S 8270) (29X)	25
9.9.3	Филтер за воздух (Mod. B&S VANGUARD 18HP) (27X)	26
9.9.4	Менување на свеќичка	26
9.9.5	Чистење на отворот за воздух.	26
9.10	ПОДМАЧКУВАЊЕ (28)	26
9.10.1	Дел за миење (31:F).	27
10	ПОМОШ И ПОПРАВКИ.	27
11	ЧУВАЊЕ	27
12	УСЛОВИ ЗА КУПУВАЊЕ	28
13	ПРЕГЛЕД НА ТАБЕЛАТА ЗА ОДРЖУВАЊЕ.	28
14	ПОРАКИ КОИ СЕ ПРИКАЖУВААТ (MOD. 740IOX; 540IX)	30
15	ПРОБЛЕМИ.	31

1 ВОВЕД



Прочитајте го упатството пред да започнете со користењето на уредот.

1.1 СТРУКТУРА НА УПАТСТВОТО

Упатството се состои од корица, табела со содржина, дел кој содржи илустрации и текст со појаснувања.

Содржината е поделена на глави, наслови и поднаслови.

Упатството содржи табели кои се однесуваат на уредите од понудата (ако се предвидени). За да го олеснете користењето на упатството, подвлечете ги податоците кои се однесуваат на Вашата машина/уред.

Илустрации

Илустрациите во упатството за користење се обележани со 1,2,3, итн.

Составните делови од илустрациите се обележани со А,В,С, итн.

Забележана е референца кон илустрацијата (2).

Забележана е референца кон делот Ц во илустрацијата 2 (2:С).

Наслови

Насловите во инструкциите за упатство се обележани во согласност со следниот пример: "2.2 НАМЕНА НА КОРИСТЕЊЕ" е поднаслов од "2 ЗАПОЗНАЈТЕ СЕ СО УРЕДОТ" и е вклучен во овој наслов.

Кога се однесува на насловите, само релативен број се специфицира, на пр.: "Погледнете 2.2.1".

1.2 ОЗНАКА



Ознака за ВНИМАНИЕ. Не почитувањето на дадените инструкции може да предизвика сериозни повреди и/или материјална штета.



Ознака за ЗАДОЛЖИТЕЛНО. Служи да означи дека дејството е задолжително.



Ознака за ЗАБРАНА. Служи да означи дека дејството е забрането.



Ознака за ЗАБЕЛЕШКА. Означува информација или детали кои се од исклучителна важност.



Ознака за РЕФЕРЕНЦА. Означува референца за информација, забелешката означува каде може да се најде информацијата.

1.3 ЧУВАЈТЕ ГО УПАТСТВОТО

Чувајте го упатството во добра состојба, на видливо место каде што лесно може да се користи од страна на корисникот на машината.

2 ЗАПОЗНАВАЊЕ СО МАШИНАТА

Уредот кој е опишан во ова упатство претставува опрема за градина, односно подвижна косилка за трева со предно сечење.

Уредот поседува мотор кој го активира делот за сечење и кој е заштитен со посебен дел, како и со единица која го движи уредот.

Уредот е синхронизиран. Ова значи дека рамката е поделена на преден и заден дел кои можат да се управуваат во сооднос.

Синхронизираното управување овозможува на уредот лесно вртење околу дрвата и другите препреки, на определен радиус.

Корисникот може да го управува уредот и да ги активира главните команди од позицијата на управување.

Безбедносните уреди кои се поставени на уредот овозможуваат стопирање на уредот и деловите за сечење.

2.1 КАРАКТЕРИСТИКИ НА УРЕДОТ

Уредот има 4 тркала.

Енергијата од моторот кон тркалата се пренесува хидраулично.

Моторот ја активира пумпата за масло со помош на хидрауличното коло и ја активира предната и задната осовина (тркалата).

Задните и предните тркала е движат со иста брзина.

Двете осовини поседуваат диференцијали кои овозможуваат полесно вртење.

Додатоците кои се прикачуваат од предната страна се активираат со помош на погонски ремени.

2.2 НАМЕНА НА КОРИСТЕЊЕ

Овој уред е произведен и направен за косење на трева.

Користењето на додаточите кои се предвидени од Производителот како оригинална опрема или пак може да се купат дополнително, овозможуваат да го користите уредот на неколку начини како што е покажано во упатството или пак во посебните упатства за додаточите.

Исто така, можноста за користење на дополнителна опрема (доколку е предвидена од Производителот), може да ја прошири намената за користење и за други активности на уредот, а во согласност со ограничувањата и условите кои се означени во упатството.



Уредот мора да се користи од еден корисник.



Доколку на предниот дел се користи друг уред наместо уредот за сечење, може да се наруши стабилноста на уредот.



Уредот мора да се користи со веќе поставен уред за сечење или друг уред на предниот дел.

2.2.1 ТИП НА КОРИСНИК НА УРЕДОТ

Уредот може да се користи од страна на обични лица, односно од страна на корисници без искуство.

Машината е наменета за користење како хоби.

2.3 НЕСООДВЕТНО КОРИСТЕЊЕ НА УРЕДОТ

Секој друг начин на користење на уредот, освен тој што е наведен во упатството, може да е опасен и да предизвика повреди и/или материјална штета.

Несоодветно користење (примери и не само ограничени на наведеното) се:

- Превезување на лица, деца или животни со уредот.
- Влечење и буткање на терет без да се користи специјалниот додаток за овој вид активности.
- Користење на уредот на нестабилни, замрзнати, камени или нерамни терени, или пак на терени со бари кои не дозволуваат добро да се процени цврстината на почвата.
- активирање на уредот за сечење на терен

каде што нема трева.



Гаранцијата ќе стане неважечка и ќе биде отповикана во случај на несоодветно управување со уредот, а Производителот ќе биде изземен од целата одговорност за настанатата штета или повреди кон себе или трети лица од страна на корисникот.

2.4 ЗНАЦИ ЗА БЕЗБЕДНОСТ

Знаците за безбедност на машината имаат намена да го информираат корисникот да управува безбедно, посебно за дејствијата за кои е потребно посебно внимание и грижа.



ВНИМАНИЕ! Означува опасност. Обично е придружен со други симболи кои означуваат вид на опасност.



Внимание! Прочитајте го упатството со инструкциите пред да ја користите машината.



Внимание! Внимавајте на било какви подвижни објекти кои се наоѓаат на плото на кое работите. Внимавајте на луѓето на кои се во Ваша близина.



Внимание! Секогаш користете заштита за слухот.



Внимание! Овој уред не смее да се користи на јавни патишта.



Внимание! Уредот кој е опремен со сите додаточи, не смее да се движи во ниту една насока на падини со наклон поголем од 10°.



Притисок во гумите. Ознаката ја покажува оптималната вредност на притисокот на гумите (погледнете ја ТАБЕЛАТА НА ТЕХНИЧКИ ПОДАТОЦИ). Прилагодувањето на притисокот во гумите е неопходно за да уредот работи со најдобар капацитет.



Означува блокирање на сопирачките за паркирање.



Ја означува максималната вредност на тежината за уредот (4:A). (Доколку е приложено)

Ознаката е поставена:

- во близина на превозникот на поклопката на моторот.

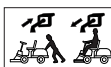

Означува вклучување/отпуштање на менувачот (4:В).

Ознаката е поставена:

- во близина на рачката од менувачот за вклучување/отпуштање.



Означува максимална тежина која може да се влече (4:С).

Ознаката е поставена:

- во близина на приклучокот за влечење.



Внимание! Опасност од изгореници (4:Д). Не го допирајте притајувачот на звук.

Ознаката е поставена:

- до издувната цевка.



Внимание! Ризик од повреди од притиснување (4:Е). Држете ги рацете и стапалата подалеку од зглобот за синхронизирано управување и куката за влечење кога е прикачена за некој додаток.

Ознаката е поставена:

- во близина на синхронизираниот зглоб за управување;
- во близина на приклучокот за влечење.



Оштетените или нечитки ознаки мора да се заменат.



Нарачајте нови ознаки од овластен центар за поддршка.

2.5 НАЛЕПНИЦА ЗА ИДЕНТИФИКУВАЊЕ НА ПРОИЗВОДОТ

Налепницата за идентификација ги содржи следните податоци (видете ја илуст.1):

- Адреса на Производителот
- Тип на машина
- Звучна моќност
- ЦЕ обележување за соодветност (СЕ)
- Тежина на машината со празен резервоар во кг.
- Работна брзина и моќност на уредот.
- Година на производство

8. Сериски број

9. Код на производот



Впишете го серискиот број на уредот во делот кој е прикажан на илустрацијата (1:10).

Идентификацијата на производот е определена од два дела:

- Артиклот на уредот и сериските броеви;
- Моделот на уредот, видот и сериските броеви;



Користете го истиот начин на идентификација кога се обраќате на овластениот сервис за одржување.



Примерот на изјавата за соодветност можете да ја најдете на втората до последната страна од упатството.

2.6 ГЛАВНИ ДЕЛОВИ

Уредот е составен од следните главни делови (видете ја илуст.1):

- Рамка
- Тркала
- Управувач
- Седиште
- Конзола
- Педали за управување
- Рачка за подигнување на преден додаток
- Поклопка за мотор
- Прицврстена кутија за моторот
- Кутија за осигурувач
- Батерии
- Резервоар
- Резервоар за течноста на менувачот
- Мотор
- Хидраулични приклучоци (Мод. 740 ИОКС)
- Носачи со брзо отпуштање за додаточите

3 БЕЗБЕДНОСНИ ПРЕПОРАКИ



Внимателно прочитајте ги инструкциите пред да го користите уредот.

3.1 ОБУКА



ПРЕТПАЗЛИВОСТ! **Внимателно прочитајте ги инструкциите пред да го користите уредот.**

Запознајте се со контролните копчиња и соодветната употреба на уредот.

Научете како бргу да ја исклучите машината и контролните копчиња. Непочитувањето на предупредувањата и упатствата може да доведе до оган и/или сериозни повреди. Чувајте ги сите предупредувања и инструкции за во иднина.



Никогаш не дозволувајте уредот да го користат деца или лица кои не се запознаени со инструкциите за управување со машината. Локалните регулативи може да препорачуваат ограничувања за возраста на корисникот.



Никогаш не го користите уредот во близина на други лица, посебно деца и миленичиња.



Уредот не смее да се користи кога корисникот е уморен или не се чувствува добро, или пак доколку земал медикаменти, дрога, алкохол или супстанции кои можат да ги успорат неговите рефлеси и да ја ограничат неговата проценка.



Имајте во предвид дена корисникот е одговорен за несреќа или повреда која може да се случи на други лица или имот.

Корисникот е одговорен да го процени ризикот во делот каде што ќе работи и да ги преземе сите мерки за својата безбедност и безбедноста на другите лица, особено кога работи на падини и груб, лизгав и нестабилен терен.



Во случај уредот да биде продаден или отстапен на други лица, Ве молиме доставете ги и инструкциите од ова упатство



Никогаш не пренесувајте деца или други лица на уредот: може да паднат и сериозно да се повредат или да го препречат безбедносното работење на уредот



Корисникот на уредот мора внимателно да ги почитува упатствата за управување со уредот, а посебно:

- a. потребно е внимание и концентрација кога се управува со уредот;
- b. доколку се изгуби контрола врз уредот, истиот не може да се стопира со помош на уредот за стопирање; Главните причини за губење на контрола врз уредот се следните:
 - нема добар зафат врз рачката за управување;
 - управување со преголема брзина;
 - несоодветно кочење;
 - типот на уредот не одговара за намената;
 - недоволно внимание на несоодветни терени како што се падини;
 - несоодветно користење на уредот како влечно возило;



Уредот содржи повеќе безбедносни прекинувачи и уреди кои никогаш не смеат да се отстранат, менуваат или даседопираат. Доколку ги отстраните овие уреди, гаранцијата ќе постане невалидна и производителот ќе биде иземен од било каква одговорност. Секогаш проверете дали безбедносните уреди работат пред да го употребувате уредот.

3.2 ПРИПРЕМА

- Кога го користите уредот, секогаш носете обувки кои се стабилни и отпорни на лизгање, како и долги панталони.
- Никогаш не го употребувајте уредот кога сте боси или пак носите сандали.
- Не носете ланци, гривни, широка облека со врвки или врзување.
- Доколку имате долга коса, врзете ја. Секогаш користете заштита за слухот.
- Внимателно испитајте ја областа каде што ќе работите и отстранете ги сите објекти кои може да бидат исфрлени од уредот (камења, стапови, метални жици, коски, итн.)



ПРЕТПАЗЛИВОСТ: ОПАСНОСТ!
Горивото е многу лесно запаливо.

- Чувајте го горивото во садови специјално дизајнирани за таа намена;
- Полнете го резервоарот со помош на инка и само во надворешна средина. Немојте да пушите додека го полните резервоарот или кога работите со гориво;
- Додадете гориво пред да ја стартувате машината. Никогаш не го отстранувајте покlopeцот на резервоарот или ставајте гориво додека е вклучен уредот, или кога уредот е сеуште е топол;
- Доколку истурите гориво, не го вклучувајте уредот. Отстранете го од местото каде што е истурено горивото и избегнувајте да дојде во допир со искра се додека не исчезне мирисот.
- Секогаш внимателно менувајте ги покlopeките на резервоарот за гориво.



Заменете ги расипаните притајувачи на звукот на уредот.



Пред да го користите уредот, секогаш убаво прегледајте го. Обратете посебно внимание на уредот за сечење за да проверите дали некои од деловите се потрошени или оштетени.

Заменете ги оштетеното сечило и шрафовите одеднаш, заради безбедноста.

Сеноја интервенција на уредот потребно е да се изведува од страна на овластен сервисен центар.



Проверувајте ја батеријата повремено. Заменети ги батериите доколку постојат оштетувања на пакувањето, обвивката или терминалите.

3.3 ЗА ВРЕМЕ НА УПРАВУВАЊЕТО



Никогаш не го вклучувајте уредот во затворен простор каде што може да се создадат опасни јаглен моноксидни гасови.

Сите дејствија на вклучување на машината мора да се изведуваат на отворен простор или каде што има

добра вентилација.

СЕНОГАШ ИМАЈТЕ ВО ПРЕДВИД ДЕНА ГАСОВИТЕ КОИ СЕ ИСПУШТААТ СЕ ТОКСИЧНИ!



Косете ја тревата само во дневни услови или кога има добро вештачно осветлување, односно во добро видливи услови.

Држете ги лицата, децата и животните подалеку од површината на која работите.



Доколку е возможно, избегнувајте да ја косите тревата додека е монра. Избегнувајте да работите на врнежливо време и кога постои ризик од грмотевици. Немојте да го користите уредот на неповолни временски услови, посебно доколку постои опасност од грмотевици.



Пред да го вклучите уредот, исклучете го сечилото и ПТО, и поставете го во неутрална брзина.



Обратете посебно внимание доколку најдете на препреки кои можат да го ограничат Вашето видно поле.



Користете ги ночниците кога го паркирате уредот.



Уредот не смее да се управува на падини поголеми од 10° (17%), во било која насока.



Запомнете дена не постои терен со "сигурна" падина. Доколку поминувате преку падини со трева, потребна е голема претпазливост. За да препречите уредот да се преврти или пак да изгубите контрола врз него, потребно е:

- да не го вклучувате одеднаш доколку се качувате или спуштате на теренот;
- прилагодете го возењето на минимум и поставете го уредот во брзина секогаш кога се спуштате надолу по теренот;
- при спуштање на падини или пак нагли вртења, уредот треба да се движи со мала брзина;
- Внимавајте на нерамнини, дупки или пак други скриени опасности;

е. Никогаш не работете на површина на падина. Доколку работите на падина, движете се нагоре и надолу во спротивна насока и обратете големо внимание кога ја менувате насоката за да предните тркала не удрат во некаква препрека (како што се камења, гранки, корени, итн.), кои може да го лизнат уредот странично, да го превртат или да изгубите контрола врз него.



Намалете ја брзината секогаш кога менувате насока додека работите на падина и секогаш вклучувајте го уредот за стопирање во парнинг позиција во случај да го оставите уредот исклучен и без надзор.



бидете исклучително внимателни во близина на гребени, ровови или насипи. Уредот може да се преврти доколку тркалата дојдат на теренски подигнувања кои можат да го смени правецот на движење на машината.



Бидете многу внимателни кога работите или се движите на назад. Погледнете на назад пред да се придвижите за да бидете сигурни дека нема никакви пречки.



Бидете внимателни кога носите терет или тешка опрема:

- a. користете ги само дозволените места каде што се приклучува куката;
- b. ограничете го теретот според вашите можности;
- c. Не правете нагли свртувања. Внимавајте кога се движите наназад.
- d. секогаш користете противтег(ови) или тегови за тркалата доколку истото е наведено во упатството.



Отстранете го сечилото или ПТО и подигнете ја главата за сечење на највисокото ниво кога поминувате низ терени каде што нема трева или доколку преминувате од еден на друг терен.



Внимавајте на сообраќајот кога работите покрај пат.



ПРЕТПАЗЛИВОСТ! Овој уред не смее да се користи на јавни патишта. Наменет е за приватни терени кои се затворени за сообраќајот (според правилникот за автопатишта).



Не го користете уредот кога безбедносниот дел е оштетен.



Не ставајте ги рацете или стопалата близу или под деловите кои ротираат. Држете се настрана од делот за исфрлување.



Не оставајте го уредот вклучен на терен каде што има висока трева, за да дојде до пожар.



Кога користите додатоци, секогаш насочувајте го делот за празнење во спротивна насока од луѓето во близина.



Користете додатоци кои се одобрени од производителот.



Немојте да го користите уредот доколку додатоците/алатот не се приначени на соодветно место. Користењето на уредот без додатоците може да влијае на неговата стабилност.



Внимавајте кога го користите делот за собирање на тревата, посебно на терен со падини бидејќи може да влијае на неговата стабилност.



Немојте да го подесувате моторот или да ја користите машината во преголема брзина.



Не допирајте ги деловите од моторот за време на употребата бидејќи се топли. Опасност од изгореници.



Исклучете го сечилото или ПТО, поставете го уредот во мирувачка позиција, исклучете го и отстранете ги клучевите (обезбедете се дека сите движечки делови се во мирување);

- a. секогаш кога го оставате уредот без надзор или го напуштате седиштето за управување.
- b. пред да вршите интервенција за поправка или го одзатнувате

- каналот за собирање;
- c. пред да вршите проверка, чистење или пак интервенции на уредот;
 - d. откако ќе удриrete во непознат предмет. Проверете го уредот од оштетувања и отстранете ги оштетувањата пред да го користите;



Исклучете го сечилото или ПТО и исклучете го уредот (обезбедете се дена сите движечки делови се во мирување);

- a. Пред полнење на гориво;
- b. Секогаш кога го отстранувате делот за собирање на тревата или го поставувате на уредот;
- c. прилагодување на висината за косење, претпоставувајќи дека подесувањето не може да се изведе од позицијата на лицето кое управува.



Отстранете го сечилото или ПТО за време на транспорт или доолку не го користите уредот.



Намалете го гасот пред да го запрете уредот, исклучете го уредот на крајот од работата, почитувајќи ги инструкциите од упатството.



Внимавајте со повеќекратните сечила, бидејќи само едно сечило може да ги придвижи и останатите.



ВНИМАНИЕ - Во случај на проблем или несреќа додека управувате со уредот, веднаш запрете го и тргнете го настрана за да не предизвика поголема штета; во случај на несреќа со повреди на корисникот или трети лица, преземете мерки за прва помош кои се најсоодветни за справување со ситуацијата и обратете се до медицинската установа за понатамошен третман. Внимателно отстранете ги сите остатоци кои можат да предизвикаат повреда на лица или животни доолку не се отстранат на време.



ПРЕТПАЗЛИВОСТ! Нивото на бука и вибрациите во ова упатство се дадени како максимална вредност додека се користи машината.

Користењето на небалансирана опрема, преголемата брзина или несоодветното одржување на уредот, имаат големо влијание на нивото на бука и вибрациите. Како резултат на ова, потребно е да се преземат чекори за да се препречи можното оштетување од високото ниво на бука и вибрации. Потребно е машината да се одржува добро, да се носи заштита на ушите и да се одмора за време на работата.

3.4 ОДРЖУВАЊЕ И ЧУВАЊЕ



ПРЕТПАЗЛИВОСТ! -Пред да го чистите или одржувате уредот, извадете го клучот за вклучување и прочитајте ги соодветните упатства. Носете соодветна облека и заштитни ракавици во случаи на ризична работа.



ПРЕТПАЗЛИВОСТ! - Никогаш не го користете уредот доолку некои од деловите се истрошени или оштетени. Погрешните или истрошени делови мораат сеногаш да се заменат и никогаш дополнително не се поправаат. Сеногаш користете само оригинални делови: Користењето на делови кои не се оригинални и/или несоодветни, ја загрозува безбедноста на уредот и може да доведе до несреќи или лични повреди за кои Производителот во никој случај не е одговорен.



Било каква интервенција или одржување кое не е наведено во упатството, мора да биде изведено од страна на овластен продавач или пак Овластен сервисен центар кој има знаење или опрема за да ја изведе работата, да обезбеди сигурност и да ги почитува оригиналните услови на работење на уредот. Било каква интервенција или одржување на уредот од страна на лица кои немаат соодветно знаење или квалификации, ќе ја отповина гаранцијата и ќе го из земе производителот од било каква одговорност.

- После секое користење, отстранете го клучот и прегледајте да не има оштетувања.
- Чувајте ги сите шrafoви и завртки за да се обезбедите дека опремата е во сигурна работна состојба. Редовното одржување е неопходно за сигурноста на машината и нејзиното работење.
- Редовно проверувајте дали шrafoвите на главата за сечење се добро прицврстени.



Носете соодветни заштитни ракавици кога управувате со главата за сечење за време на повторна инсталација или додека ја отстранувате.



Проверете ја рамнотежата на сечилото откако сте го изостриле. Сите активности врзани со главата за сечење (отстранување, остренење, поставување на рамнотежа, прикачување и/или замена) се сметаат како тешки и бараат одредено знаење и соодветен алат; заради Вашата безбедност дозволете овие активности сеногаш да се изведуваат од страна на овластен сервисен центар.

- Редовно проверувајте дали сопирачките се во исправна состојба. Сопирачките треба да се сервисираат или заменат доколку е неопходно.
- Заменете ги сите налепници кои препорачуваат внимание или пак даваат некакви инструкции.
- Доколку уредот нема механички сопирачки наменети за транспорт, додатоците мораат да останат на земја кога уредот е паркиран, поставен во мирувачка позиција или е оставен без надзор.
- Чувајте го уредот вон дофат на деца.



Уредот не смее да се чува со полн резервоар во затворен простор каде што издувните гасови можат да дојдат во контакт со оган, искра или пак каде што има висока температура на воздухот.

- Оставете го уредот да се олади пред да го внесете во затворен простор.

- Уредот, придушувачот на звук, батериите и делот каде го чувате горивото, треба да бидат чисти и да нема отпадоци од трева, лисја или пак големи наталожувања од маснотии бидејќи може да дојде до опасност од пожар.
- Редовно вршете проверка на уредот од можни течења на гориво или масло за да се заштитите од пожар.
- Во случај да треба да го испразните резервоарот, истото треба да го сторите на отворен простор или откако ќе го изладите уредот.
- Клучот за вклучување не смее никогаш да се остава уредот на места каде што е лесно достапен за деца или трети лица кои не се запознаени со упатствата за негово користење. Пред било каква интервенција или поправка, отстранете го клучот од уредот.



ПРЕТПАЗЛИВОСТ! - Ниселината од акумулаторот е корозивна. Во случај на механичка повреда или преполнувања, ниселината може да протече. Избегнувајте да ја вдишувате или да дојде во допир со Вашата кожа.



Вдишувањето на отровите од ниселината е отровно за мукозната мембрана и внатрешните органи. Веднаш побарајте медицинска помош.



ПРЕТПАЗЛИВОСТ! - Не го преполнувајте акумулаторот. Предолгото полнење може да предизвика експлозија и протекување.



ПРЕТПАЗЛИВОСТ! - Ниселината може сериозно да го оштети алатот, обленката и другите материјали. Измијте ја со вода протечената ниселина.



Не ги скратувајте колото на терминалите на акумулаторот. Може да дојде до појава на искри кои пак може да доведат до појава на пожар.



ВОДЕТЕ ГРИЖА за хидрауличните делови. Хидрауличната течност

може да протече под притисок и сериозно да го оштети ткивото, при што е потребна итна медицинска помош.

3.5 ТРАНСПОРТ



ПРЕТПАЗЛИВОСТ! -Доколку уредот се пренесува со помош на камион или комбе, користете рампа со соодветна заштита, ширина и должина.

За време на транспортот, затворете го јазичето за стопирање на горивото (доколку е вградено), намалете ја висината на главата за сечење или додатокот, вклучете ги сопирачките за паркирање и прицврстете го уредот со јажиња или синџир на уредот за прикачување.

3.6 ЗАШТИТА НА СРЕДИНАТА

- Чувањето на околината треба да биде важен приоритет додека се користи овој уред. Треба да се внимава на заедницата и средината во која живееме. Додека го користите уредот, избегнувајте да ги вознемирувате соседите.
- Почитувајте ги локалните прописи во однос на отстранувањето на пакувањата, маслото, горивото, филтерите, оштетените делови и било кои други делови кои можат да и наштетат на околината; овие отпадоци не смеат да се отстрануваат заедно со стандардниот домашен отпад, туку треба да се отстрануваат посебно на места кои се специјално наменети за рециклирање и управување со ваков отпад.
- Строго почитувајте ги локалните прописи за отстранување на отпадоците.
- Откако ќе го преземете уредот од овластениот сервис, немојте да го оставите било каде, туку однесете го во објект со специјална намена во согласност со локалните прописи.

4 ОСИГУРУВАЊЕ НА КОСИЛКАТА

Проверете го осигурувањето на косилката. Обратете се на Вашата компанија за осигурување.

Треба да имате целосно осигурување кое покрива незгоди во сообраќајот, пожар, оштетувања и кражба.

5 СОСТАВУВАЊЕ



Не го користите уредот се додека сите упатства од делот за "СОСТАВУВАЊЕ" не се изведени.



Отпакувањето и составување на уредот треба да се изведува на рамна и стабилна површина со соодветен алат и на место со доволно простор за уредот и пакувањето.

5.1 ДЕЛОВИ ЗА СОСТАВУВАЊЕ (3)

Уредот се испорачува со седиште, наслон за рацете, управувач, приклучок за влечење и носачи за брзо поставување кои не се поставени. Акумулаторот се наоѓаат во куќиштето и е приклучен.

Пакетот ги содржи деловите потребни за составување (3) кои се наведени во продолжение:

Пос.	Бр.	Објаснување	Димензии
A	2	Прицврстувач	6 x 36
B	2	Клуч за прекинувачот	/
C	1	Клуч за главниот прекинувач	/
D	2	Наслон за рацете	/
E	4	Шrafoви за прицврстување на седиштето	M8 x 40
F	10	Клинови за прицврстување на балоните.	/
G	4	Навртки за зацврстување на седиштето	/
H	4	Прстен за заклучување	M8
L	4	Шrafoви со шестоаголна глава	M8 x 20
M	1	Пренесувач	/
N	4	ТОРНС шrafoви (зацврстување на носачот)	M6 x 20
O	1	Приклучок за влечење	/

Пос.	Бр.	Објаснување	Димензии
P	2	Навртка	M8
R	2	Носачи со брзо отпуштање	/

[340 IX]

Pos.	N.	Descrizione	Dimensione
A	2	Прицврстувач	6 x 36
B	2	Клуч за прекинувачот	/
C	1	Клуч за главниот прекинувач	/
D	2	Наслон за рацете	/
M	1	Пренесувач	
N	4	ТОРНС шрафови (зацврстување на носачот)	M6 x 20
O	1	Приклучок за влечење	
P	2	Навртка	M8
Q	2	Шрафови за прицврстување на седиштето	M8 x 20
R	2	Носачи со брзо отпуштање	
S	2	Стопорный штифт сиденья	M8

5.2 СЕДИШТЕ

! Поставете го седиштето според дадените упатства.

5.2.1 Поставување на наслонот за раце (6)

Наслонот за рацете и деловите за инсталацијата се наоѓаат во посебна кутија во пакувањето од уредот.

5.2.2 Составување на седиштето (5) (Mod. 740 IOX, 540 IX)

1. Ставете маст на 4 лизгачки движачи (5:A).
2. Подгответе ги 4 шрафови (M8x 40) и поставете ги во прстенот за заклучување и отворите. Погледнете (5:B).
3. Подигнете ја потпората на седиштето (5:C) во исправена положба.
4. Повлечете го седиштето кон потпорниот дел и вметнете го клинот (5:B) во отворот (5:D).
5. Обезбедете се седиштето да е поставено точно наспроти потпората и поставете го на начин што отворите за шрафовите за прицврстување ќе се наоѓаат на половина од должината на лизгачките движачи.
6. Вметнете ги и зацврстете ги 4 шрафови (5:B).

7. Зацврстете ги шрафовите со навртки од 20-25мм.

i Доколку го прицврстувате шрафот со навртка поголема од 25мм може да го оштетите седиштето.

8. Повзете го приклучокот од седиштето (5:E) со приклучокот од мрежата (5:F).

i Доколку приклучоците не се поврзани, уредот нема да работи.

9. Поминете го кабелот на поврзувањето низ клипот за фиксирање (5:H) за да се држи цврсто на своето место.

5.2.3 Составување на седиштето (5) (Mod. 340 IX)

1. Седиштето се доставува поставено на потпорната плоча.
2. Поставете го седиштето на начин што ќе ги изедначите отворите на потпорната плоча со тие на долната плоча.
3. Вметнете ги шрафовите (M8x40) во отворите на носачот на седиштето и во отворите на потпорната плоча.
4. Завртете го седиштето во положбата. Зацврстете ги шрафовите со навртки од 20-25мм.

i Доколку го прицврстувате шрафот со навртка поголема од 25мм може да го оштетите седиштето.

5.2.4 Поставување на балоните (7). (Mod. 740 IOX, 540 IX)

1. Прицврстете го седиштето со два шрафа (7:B).
2. Поставете ги балоните (7:A).
3. Зацврстете ги балоните со 10 клинови (7:C).

5.2.5 Поставете го пренесувачот (8)

Поставете го пренесувачот (8:B) на задниот дел од седиштето (8:A) со помош на 4 шрафа (8:C).

5.3 УПРАВУВАЧ

1. Повлечете го ракавот од управувачот (9:A) надолу до столбот на управувачот (9:B).
2. Изедначете ги отворите на ракавот со оние на столбот на управувачот.
3. Откако ќе ги изедначите (9:C), поставете ги двата клинови (9:D).

5.4 ПРИКЛУЧОК ЗА ВЛЕЧЕЊЕ (10)

Поставете ја плочата за влечење (10:A) на задниот дел од уредот.

Користете шрафови и навртки (10:B; 10:C).

Навртки за зацврстување: 22мм

5.5 НОСАЧИ ЗА БРЗО ОТПУШТАЊЕ (1:P)

Носачите за брзо отпуштање и упатствата за поставување се наоѓаат во одделна кутија во пакувањето на уредот.

Поставете ги носачите за брзо отпуштање на предната осовина од уредот.

5.6 ПОЛНЕЊЕ НА АКУМУЛАТОРОТ



Пред да го користите за прв пат, акумулаторот треба целосно да се наполни.



Погледнете ја главата 9.8 каде се дадени упатствата за полнење.

5.7 ПРИТИСОК НА ГУМИТЕ

Погледнете го делот "0 ТАБЕЛА СО ТЕХНИЧКИ ПОДАТОЦИ" за да ги видите вредностите за притисокот на гумите

5.8 ДОДАТОЦИ

За да ги поставите додатоките, погледнете го упатството за поставување кое е дадено во прилог на секој додаток.



Обратете се нај овластениот сервисен центар за да ја постави точната дополнителна опрема.



Забелешна: Во овој случај деловите од уредот за сечење се сметаат како додатоци.

6 КОМАНДИ И ИНСТРУМЕНТИ ЗА КОНТРОЛА

6.1 ПОКЛОПКА ЗА МОТОРОТ (11)

Поклопката се отвара на следниот начин:

1. Свртете ги двата шрафа за 90° (11:A)
2. Повлечете ја рачката (11:B) додека во исто време внимателно ја подигнувате поклопката (11:C).
3. За да ја затворите поклопката, внимателно притиснете надолу доколку е

потребно, се додека рачката не се зафати во својата позиција (11:B). Свртете ги двата шрафа за 90° (11:A)



Забрането е вклучување на уредот додека поклопката на моторот е отворена.

6.2 КЛУЧ ЗА ГЛАВНИОТ ПРЕКИНУВАЧ (12)

Со помош на клуч се активира доводот на електрична енергија (12:A). Клучот се наоѓа под поклопката на моторот (1:H). За да го најдете прекинувачот, прво треба да ја отворите поклопката (погледнете ја слика 6.1).

Вметнете го клучот (12:A) во прекинувачот, притиснете и свртете го во насока на сказалките на часовникот за да го вклучите електричното вклучување.

Свртете го клучот во спротивната насока за да го исклучите уредот.



Клучот се отстранува само додека е во свртена позиција.

6.3 ПЕДАЛА ЗА СОПИРАЧКИ ЗА ПАРКИНГ (13:A)



Никога не ја притискајте само делумно педалата додека возите.

Постои ризик од преголемо загревање на преносот на енергија.

Педалата (13:A) ги има следните позиции:



Отпуштена: Влечењето е активирано. Сопирачката за паркинг не е активирана.

Притисната надолу. Возењето е оневозможено. Сопирачката е целосно активирана, но не е заклучена. Оваа позиција исто така се користи и во случај на вонредно сопирање.

6.4 РАЧКА ЗА ЗАКЛУЧУВАЊЕ НА СОПИРАЧКАТА ЗА ПАРКИРАЊЕ (13:B)



Рачката ја заклучува педалата за сопирање во позиција кога е притисната надолу. Оваа функција се користи за да се заклучи уредот на падини, за време на транспорт, итн., односно кога уредот е надвор од употреба.

Заклучување:

1. Притиснете ја педалата (13:A) кон доле
2. Повлечете ја рачката (13:B) кон горе.
3. Отпуштете ја педалата (13:A).
4. Отпуштете ја рачката (13:B).

Отклучување:

1. Притиснете и отпуштете ја педалата (13:A)

6.5 ВЛЕЧНА ПЕДАЛА (13:C)

Педалата го определува односот на брзината помеѓу моторот и погонските тркала (=брзината)

Кога педалата е отпуштена, се активира сервисната сопирачка.



- (○) -Притиснете ја педалата кон напред - уредот се движи кон напред.
- (○) -Доколку нема притисок на педалата - уредот е во мирување.

-Притиснете ја педалата кон назад - уредот се движи кон назад.

-Ослободете го притисокот од педалата - уредот ќе се застане.



Доколку уредот откако ќе ја отпуштите педалата не застане според очекуваното, користете ја левата педала (13:A) за итно (вонредно) сопирање.

6.6 УПРАВУВАЧ (13:E)

Висината на управувачот може да се прилагодува.

Ослободете го копчето за прилагодување на управувачот (13:D) за да го подигнете или спуштите соодветно. Зацврстете го.



Не го прилагодувајте управувачот додека уредот е вклучен.



Никогаш не го вртите управувачот доколку уредот е во мирување и со сплуштени додатоци. Постои ризик од преголемо оптоварување на сервото и механизмот за управување.

6.7 КОНТРОЛА НА ГАСОТ (АКЦЕЛЕРАТОР) (14:A)

Контрола за регулирање на брзината на работата на машината.



Полн гас - секогаш кога уредот се користи.



Работа на моторот без гас.

6.8 КОНТРОЛА ЗА САУХ (14:B)

Се користи да се вклучи уредот додека сеуште е ладен. Контролата за сауhot има две позиции:



1. Контролата е целосно повлечена кон надвор - сауhot е активиран.

(уредот може да се вклучи додека е ладен)

2. Контролата е целосно повлечена кон внатре - сауhot не е активиран.

(уредот се вклучува регуларно додека е топол)



Не го активирајте сауhot додека уредот е топол.

6.9 КАРБУРАТОР (14:C)

Клуч за вклучување на уредот.

Вметнете го клучот (14:C) и свртете го на "I" (START) за да го вклучите уредот. Сите контроли на екранот и звучни сигнали веднаш ќе се активираат. Само "показателот на работни часови" ќе остане вклучен на екранот заедно со светлото кое го покажува нивото на маслото (кое автоматски се исклучува откако ќе се вклучи уредот), показателот за сопирачките (доколку паркинг сопирачката е активирана), како и светлото кое покажува дали возачот е на своето седиште.

- Исклучете го клучот на "O" за да го исклучите уредот.



Клучот може да се отстрани, само доколку е свртен на позицијата "O".



Доколку корисникот го напушти уредот, а клучот е оставен во позицијата "I", после 30 секунди ќе се активира звучен сигнал за предупредување. Звучниот сигнал ќе престане откако корисникот ќе го исклучи уредот.

6.10 ЕКРАН НА КОНЗОЛАТА И КЛУЧ ЗА ПРИЛАГОДУВАЊЕ (14:D; 15) (Mod. 740 IOX, 540 IX)



Клуч за ПРИЛАГОДУВАЊЕ (14:E). Со клучот за ПРИЛАГОДУВАЊЕ, може да се избираат контролите за означување на соодветните функции: мерач на часови, температура, обрт на моторот, батерии. Може да ги користите предните светла, со исклучување на автоматското прилагодување (сензор).

- Кратко притиснете и отпуштете го клучот за да ги видите контролите кои одговараат на различните функции. Алфа нумеричките ознаки на екранот ги означуваат податоците поврзани со одбраната икона која се прикажува, а последната ознака се однесува на мерните единици.
- Притиснете повеќе од 1 секунда за да се вклучат предните светла.



Автоматската контрола за предните светла се обновува при секое вклучување на уредот.

Ознаки (15:A) Дел од екранот кој покажува алфа нумерички податоци кои одговараат на различните функции.



Мерач на работните часови (15:B). Алфа нумеричките ознаки ги покажуваат часовите на користење на уредот, според часови и десетици часови. Ознаката е активна само доколку уредот е вклучен. Мерните единици се означени со буквата X.



Температура на околината (15:C). Алфа нумеричките ознаки ја покажуваат температурата на околината. Мерната единица се покажува со буквата Ц.



Мерач на обрт на моторот (15:D). Ознаката ја покажува вредноста на обрт на моторот. Кога трепка, ја означува брзината на моторот. Кога ПТО е активен, брзината не е оптимална (преку 1500 обрти). Командата за акцелераторот поставете ја на полн гас.



Одржување (15:E) Обезбедува упатства за одржување. Ознаките почнуваат да трепкаат кога уредот треба да се сервисира.

Трепнањето трае две минути и ги оневозможува другите функции на екранот. Во оваа фаза клучот за прилагодување е онеспособен.

Кога мерачот на работните часови ќе достигне 99999, ќе се врати на нула, односно ќе почне да мери од почеток. Откако ќе измери 999 часа, мерката за минутите се стопира.



Акумулатор (15:F). Алфа нумеричките ознаки ја означуваат волтажата на акумулаторот.



Вклучување (15:G). Доколку ознаката е вклучена, тоа значи дека ПТО е активно.



12 В ВКЛУЧЕНО/ИСКЛУЧЕНО (15:H) Доколку ознаката е вклучена, тоа значи дека додатокот на задната страна е активен.



Предни светла (15:I). Доколку ознаката е активна, тоа значи дека предните светла кои обично се контролираат со помош на сензорот за прилагодување, се исклучени.



Максимално допуштен наклон (15:L). Ознаката трепка доколку уредот е наведнат повеќе од 10°.



Во случај оваа ознака да не е исправна, ќе се појави пораката “ПОГРЕШНО НАВЕДНУВАЊЕ”.



ПЕДАЛА ЗА СОПИРАЧКИ ЗА ПАРКИНГ (15:M) Доколку ознаката е вклучена, тоа значи дека сопирачките за паркинг се активирани.



Седиште (15:N). Доколку ознаката е вклучена, тоа значи дека корисникот не е на својата позиција.



Масло (15:P). Доколку ознаката се активира додека уредот е вклучен, тоа значи дека недостига масло во уредот.

6.11 ЗАДНИ ДОДАТОЦИ И КОНТРОЛА НА ПРЕДНИТЕ СВЕТЛА (14:D; 15) (Mod. 340 IX)



Копче за предните светла / 12V (14:E). Со притискање на копчето за предните светла / 12V (14:E) се вклучуваат предните светла и задните додатоци.



Кога контролата е овозможена вклучено е ЛЕД светлото околу копчето.

- Брзо притиснете го копчето за да ги вклучите/исклучите предните светла. Кога контролата е овозможена вклучено е ЛЕД светлото околу копчето.
- Притиснете го копчето повеќе од 1 секунда за да ги вклучите/исклучите задните додатоци. Кога контролата е овозможена вклучено е ЛЕД светлото околу копчето.

6.12 ЕКРАН ЗА МЕРЕЊЕ НА РАБОТНИТЕ ЧАСОВИ. (14:D; 15) (Mod. 340 X)



Екран за мерење на работните часови (15:B). Алфа нумеричките ознаки ги покажуваат часовите на користење на уредот, според часови и десетици часови. Ознаката е активна само доколку уредот е вклучен. Мерните единици се означени со буквата X. Кога мерачот на работните часови ќе достигне 9999, ќе се врати на нула, односно ќе почне да мери од почеток. Откако ќе измери 999 часа, мерката за минутите се стопира.

6.13 ВКЛУЧУВАЊЕ (14:F)



Копче за вклучување/исклучување на ПТО (14:F). Притиснете го копчето за вклучување/исклучување на ПТО.

6.14 ПРИЛАГОДУВАЊЕ НА ВИСИНАТА НА СЕЧЕЊЕ (14:G).

Уредот има две копчиња за прилагодување на висината на сечење:



Притиснете да ја подигнете висината на сечењето.



Притиснете да ја намалите висината на сечењето.

Деловите од уредот за сечење се вклучени во приклучокот (16:A).

6.15 КОНТРОЛА ЗА ПРИЛАГОДУВАЊЕ НА ДОДАТОЦИТЕ НА ЗАДНИОТ ДЕЛ (14:H; 14:I)

Уредот поседува контрола за електрично прилагодување ма додатоците на задниот дел (по можност).

Приклучокот (17:B) (по можност) за приклучување на додатокот се наоѓа на задниот дел од десната страна (од страна на раката) на уредот.



Копчето се користи за подигнување или спуштање на додатокот.



6.16 КОНТРОЛА ЗА ДОДАТОЦИТЕ НА ЗАДНИОТ ДЕЛ (14:L)

Уредот е направен за користење со електрични додатоци за задниот дел.

Приклучокот (17:A) за приклучување на додатокот се наоѓа на задниот дел од десната страна (на раката), на уредот.



Користете го копчето за вклучување/исклучување на електричната енергија од уредот.

За вредноста на напојувањето на додатокот, погледнете го делот "[1] 00 ТАБЕЛАТА СО ТЕХНИЧКИ ПОДАТОЦИ"



Користете исклучиво додатоци одобрени од страна на STIGA SpA.

6.17 УРЕД ЗА ХИДРАУЛИЧНО ПОДИГНУВАЊЕ (1:G)

Уредот за хидраулично подигнување е активиран само доколку уредот е вклучен и педалата (13:A) е отпуштена. Уредот за подигнување се контролира со помош на рачка (14:M).

Рачката има четири позиции:



Лебдечка позиција. Поместете ја рачката кон напред, додека запре. На оваа позиција додатокот е спуштен во лебдечка позиција. Во оваа позиција, уредот секогаш е поставен на тлото со ист притисок и може да се прилагоди на карактеристиките на теренот.

Користете ја оваа позиција кога извршувате некоја работа.



Спуштање. Уредот е спуштен на начин кој не зависи од неговата тежина.



Позиција на мирување (централна). После подигнувањето или спуштањето, рачката се враќа во позицијата на мирување. Додатокот останува во позицијата која е одбрана со последната команда.



Подигнување. Поместете ја рачката кон крајот од задната позиција се додека додатокот не се подигне на највисокото ниво (позиција за транспортирање). Отпуштете ја рачката: додатокот останува во позицијата за транспорт.

6.18 РАЧКА ЗА КОНТРОЛА НА ХИДРАУЛИЧНОТО ПОВРЗУВАЊЕ (14:O; 14:H) (Mod. 740 IOX)

За да ги активирате додатоците, водете се пред следните упатства:

Двете рачки, (14:O; 14:H) го контролираат хидрауличното поврзување (18:A; 18:B) кое се наоѓа на задната лева страна од уредот.

Приклучоците се наоѓаат под заштитниот дел (18:C) кој се отстранува со помош на шраф.

Поврзете ги хидрауличните кабли од додатокот со приклучоците AUX 1 или AUX2 (18).

Двете рачки имаат три позиции:

Позиција напред/назад: поставете ја рачката во една од овие позиции за да го поместите приклучениот додаток во саканата позиција (погледнете го упатството кое е приложено за додатокот).

Централна позиција: мирување.

За да ги активирате додатоците, водете се пред следните упатства:

- Поместете ја рачката напред/назад доволно за да се придвижи.
- Отпуштете ја рачката за да може додатокот да остане во одбраната позиција. Рачката автоматски ќе се врати во позицијата на мирување.

6.19 МЕНУВАЧ (19)

Рачка за менување на различните брзини.



Рачката за менување на брзините не смее никогаш да се остави во позиција помеѓу надворешната и внатрешната. На овој начин доаѓа до прегревање и оштетување на менувачот.

Рачката овозможува уредот да се движи и рачно (со буткање или влечење), без да се вклучува уредот.

Менувачот има две позиции:



- 1 Менувачот не е активиран = рачката е кон надвор. За вообичаено користење, при заклучувањето на менувачот во оваа позиција се слуша определен звук (клик).
2. Менувачот не е активиран = рачката е кон внатре. Уредот може да се помести рачно.

Уредот не смее да се влече на подолги растојанија или пак со голема брзина. Менувачот може да се оштети.



Не го вклучувајте уредот додека менувачот не е активиран (рачката е кон внатре). Ризик од оштетувања или течење на масло од предната осовина.

6.20 ПРИЛАГОДУВАЊЕ НА СЕДИШТЕТО (20)



Седиштето може да се поместува кон напред и назад според желбата на корисникот на начин како што е прикажано подолу:

1. Поместете ја рачката за прилагодување (20:A) кон горе.
2. Прилагодете го седиштето на саканата позиција.
3. Отпуштете ја рачката за прилагодување (20:A) за да го заклучите седиштето.

Можете да го користите и копчето за прилагодување (20:B) [740 IOX / 540 IX] за прилагодување на цврстината на седиштето.

- Свртете го копчето во насока на сказалките на часовникот за да го зацврстите седиштето.
- Свртете го копчето во насока спротивна на сказалките на часовникот за да го олабавите седиштето.



Вртете го копчето се додека не ја постигнете бараната удобност.

Седиштето има сигурносен прекинувач кој е поврзан со безбедносниот систем на уредот. Доколку корисникот не е на своето седиште, уредот не може да се вклучи. (погледнете 7.8.2).

6.21 НОСАЧИ ЗА БРЗО ОТПУШТАЊЕ



Овие носачи овозможуваат корисникот лесно и брзо да се префрлува од еден на друг додаток.

Носачите за брзо ослободување овозможуваат корисникот лесно и брзо да го движи уредот за сечење помеѓу двете позиции:

- Вообичаена позиција со ремен за целосно затегнување.
- Позиција 4цм пред вообичаената позиција, со олабавен ремен, за да може уредот за сечење да се приближи повеќе до основата на уредот.

Бидејќи затегнувачот е ослободен од ременот, носачите за брзо отпуштање ја поедноставуваат замената на ременот и уредот за сечење, и ја олеснуваат промената од позицијата за чистење во позиција на одржување.

Отпуштање на притисокот на ременот (21).



Погледнете ги упатствата за додатокот и носачите за брзо отпуштање.

1. Отстранете ги заштитните спојки (21:С) од двете страни.
2. Отворете ги носачите за брзо отпуштање со притискање на задниот дел со помош на петата (21:А).



Откако ќе се отворат, рачките на додатокот ќе се ослободат и нема да бидат прикачени на уредот.



За прилагодување или одржување, заменете ги рачките од носачите и затворете ги.

3. Почитувајте ги следните чекори:
 - Ослободете го ременот.
 - Заменете го додатокот на начин што ќе ги откачите рачките (22).

Затегнување на ременот (21,22)

Прво затегнете на едната страна, а потоа на другата според дадените инструкции.



Не ја вртите рачката со помош на рацете. Ризик од повреди.

1. Поставете го стапалото на рачката (22:А) и внимателно свртете ја 180° кон напред.
2. Поставете ги заштитните спојки (21:С)
3. Повторете го истото и на втората страна.

7 ВКЛУЧУВАЊЕ

7.1 ПРЕДУПРЕДУВАЧКИ МЕРКИ



Секогаш проверувајте дали моторното масло е на соодветно ниво. Ова е особено важно кога работите на стрмен терен (паднини) (погледнете ја сликата 7.6)

Користете ги сопирачките за паркинг кога го паркирате уредот.



Не го вртите управувачот во позиција заклучено додена го користите уредот. Постои можност уредот да се преврти.



Држете ги рацете и стопалата подалеку од синхронизиранiot зглоб за управување и носачот од седиштето. Постои ризик од повреди.

7.2 КОМБИНИРАНО КОРИСТЕЊЕ НА ДОДАТОЦИТЕ



За комбинирано користење на додатоките, погледнете ја "ТАБЕЛАТА ЗА КОМБИНИРАНО КОРИСТЕЊЕ НА ДОДАТОЦИТЕ" во делот "0 ТАБЕЛА СО ТЕХНИЧКИ ПОДАТОЦИ"

7.3 ПОЛНЕЊЕ НА РЕЗЕРВОАРОТ (24)



Секогаш користете безоловен бензин. НЕ МЕШАЈТЕ гориво и масло.

За капацитетот на резервоарот за гориво, погледнете го делот "0 ТАБЕЛА СО ТЕХНИЧКИ ПОДАТОЦИ". Резервоарот е просирен и лено може да се види нивото на горивото.



ЗАБЕЛЕШКА: Горивото лесно се расипува и затоа не треба да се остава во резервоарот повеќе од 30 дена.

Можете да користите еколошко гориво, т.е. акилат гориво. Составот на ова гориво е помалку штетно за околината и луѓето.

До сега не се забележани никакви штетни последици од ова гориво. Сепак, на пазарот постојат видови на акилат гориво за кои не може со сигурност да се дадат точни индикации за нивната употреба.

За повеќе информации, се препорачува да се погледнат упатствата и податоците кои се дадени од производителот на акилат горивото.

Не го полнете резервоарот до крај.

Оставете малку простор (еднакво на длабочината на горниот отвор + 1-2цм од горниот дел на резервоарот) за да во случај на прегревање на горивото не дојде до протекнување.

i Доколку планирате да не ја користите машината подолг период (на пр.: за време на зимскиот период), ставете гориво колку што Ви е потребно за да ја завршите последната работа. Пред да ја одложите машината на подолго време, препорачливо е да го испразните резервоарот во целост (погледнете ја сликата 10) .

7.4 ПОНКЛОПКА ЗА МОТОР (10)

 Погледнете ги упатствата од дел 6.1 за положбата на моторот и прекинувачот.

7.5 КУЌИШТЕ СО МОТОР (30)

За да ја отстранете кутијата со моторот, мора прво да ја отворите поклопката.

7.5.1 Отстранување на кутијата на моторот.

1. Олабавете ги 8 шрафа(30:A)
2. Отстранете ја поклопката од резервоарот.
3. Отстранете го куќиштето со моторот (30:B)
4. Заменете ја поклопката од резервоарот.
5. Изведете ги потребните активности.

7.5.2 Поставување на куќиштето со моторот.

1. Отстранете ја поклопката од резервоарот повторно.
2. Повторно поставете го куќиштето со моторот (30:B).
3. Заменете ја поклопката од резервоарот.
4. Поставете ги повторно 8 шрафа.

7.6 ПРОВЕРКА НА НИВОТО НА МАСЛО (25)

Уредот се доставува со целосно полн резервоар со масло.



Пред да го вклучите уредот проверете го нивото на моторното масло.



За проверка/полнење на маслото, погледнете го делот 9.5.1.

7.7 ПРОВЕРКА НА НИВОТО НА ТЕЧНОСТ НА МЕНУВАЧОТ



За проверка/полнење на течноста на менувачот погледнете го делот 9.6.1

7.8 СИГУРНОСНА ПРОВЕРКА

Кога ја испробувате машината, обезбедете се дека сигурносните проверки соодветствуваат со насоките дадени во следните табели.



Сеногаш вршете ги сигурносните проверки пред користење на уредот.



Доколку некои од проверките не соодветствува со упатствата во дадените табели, не го користете уредот!

Однесете го во сервисен центар за да се провери и поправи доколку е потребно.

7.8.1 Целосна сигурносна проверка

Предмет	Резултат.
Довод и поврзување на гориво	Да нема течење.
Електричен кабел.	Целата изолација да не е допрена. Не постои механичка штета.
Систем за издувни гасови.	Нема течење на спојувањата. Сите шрафови се зацврстени.
Довод на масло.	Да нема течење. Да нема оштетувања.
Движете го уредот напред/ назад и отпуштете ја педалата.	Уредот ќе застане.

Предмет	Резултат.
Тестирање на возењето.	Нема абнормални вибрации. Нема абнормални звуци.

7.8.2 Целосна сигурносна проверка

Држава	Дејство.	Резултат.
Возачот не е на своето место. Активирани се сопирачките за паркирање.	Обидете се да го вклучите уредот.	Уредот не се вклучува. На екранот (доколку е приложен) се појавува порака "СЕДНЕТЕ".
Возачот е на своето место. Деактивирани се сопирачките за паркирање..	Обидете се да го вклучите уредот.	Уредот не се вклучува. На екранот (доколку е приложен) се појавува порака "ПРИТИСНЕТЕ ГИ СОПИРАЧКИТЕ"..
Возачот е на своето место. Активирани се сопирачките за паркирање.	Обидете се да го вклучите уредот.	Уредот се вклучува.
Уредот е вклучен, уредот за сечење е исклучен, сопирачките за паркирање се активирани.	Корисникот не е на своето седиште.	УРЕДОТ се вклучува.
Уредот е вклучен, уредот за сечење е исклучен, сопирачките за паркирање се деактивирани.	Корисникот не е на своето седиште.	Моторот не е вклучен.

Уредот е вклучен, уредот за сечење е вклучен, сопирачките за паркирање се деактивирани.	Корисникот не е на своето седиште.	Моторот не е вклучен.
Уредот е вклучен, уредот за сечење е исклучен, сопирачките за паркирање активирани.	Корисникот не е на своето седиште.	Моторот не е вклучен.

7.9 ВКЛУЧУВАЊЕ



Кога го користите уредот, поклопката за моторот мора да е затворена и зацврстена.



Сеногаш користите полна гас нога го користите уредот.

- Отворете го вентилот на резервоарот (24:В)
- Поставете го клучот во главниот прекинувач (12:А).
- Активирајте го менувачот (19) - (рачката е кон надвор).
- Поставете го клучот во прекинувачот (14:С).
- Не го држете стопалото на влечната педала (13:С).

Ладно палење.

- Активирајте ја сопирачката за паркинг (13:А).
- Вклучете го карбураторот (14:А)
- Повлечете го саухот целосно (14:В).
- Свртете го клучот кон позицијата "I" и притиснете го копчето СТАРТ (14:Р).



Пред да го користите уредот, почекајте неколку минути за да се загрее маслото.



За употреба на ниски температури, загрејте ја машината за хидрауличната течност и трансмисијата да ја достигнат потребната температура. Во спротивно, трансмисијата може да

се оштети.

Топло вклучување.

1. Активирајте ја сопирачката за паркирање (13:A).
2. Вклучете го карбураторот (14:A)
3. Контролата (за саухот) (14:B) потребно е да се намали.
4. Свртете го клучот кон позицијата "I" и притиснете го копчето СТАРТ (14:P).

 **Продолжете според упатствата од главата 7.9.1.**

7.9.1 Работење со уредот.

За да работите со уредот продолжете според наведените инструкции:

- Притиснете ја педалата кон доле (13:A) и потоа отпуштете ја.
- Притиснете ја педалата (13:C) за да го придвижите уредот.
- Движете се до работниот терен
- Доколку додатокот е поставен на предниот дел, активирајте го ПТО (14:F).
- Започнете со работата.

7.10 ЗАПИРАЊЕ

За да го запрете работењето на уредот, водете се поред следните упатства:

- Притиснете ја сопирачката за паркирање (13:A) кон доле.
- Повлечете ја рачката кон горе (13:B).
- Ослободете ја педалата (13:A)
- Оставете го моторот да мирува 1-2мин.
- Притиснете го копчето СТОП (14:P) за да го исклучите уредот.
- Свртете го клучот (14:C) на позиција "0" и извадете го.
- Затворете го петлето за горивото. Ова е многу важно доколку уредот го пренесувате на приколка.
- Извадете го клучот од главниот прекинувач.

 **Доколку го оставате уредот без надзор, извадете го клучот од прекинувачот (14:C) и клучот од главниот прекинувач (12:A).**

 **Машината може да биде многу топла откако не ја исклучите. Не допирајте**

го притајувачот на звук, цилиндерот или крилата за ладење. Ова може да предизвика изгореници.

7.11 ЧИСТЕЊЕ

 **За да препречите ризик од пожар, држете го уредот, притајувачот на звук, батериите и резервоарот за горивото подалеку од трева, лисја и масло.**

Редовно вршете проверка на уредот од можни течења на гориво или масло за да се заштитите од пожар.

 **Немојте да користите млазови вода со висок притисок. Може да ги оштетите прстените на вратилото, електричните делови или хидрауличните вентили.**

Секогаш чистете ја машината после употреба. За да ја исчистите машината, водете се според наведените упатства:

- Не прскајте вода директно во моторот.
- Чистете ја машината со четка и/или компресиран воздух.
- Исчистете го отворот за ладење на моторот.
- После чистењето со вода, вклучете ја машината и уредот за сечење за да ги отстраните остатоците кои можеби навлегле во нив и кои може да предизвикаат оштетувањата.

8 КОРИСТЕЊЕ НА ДОДАТОКОТ

 **Пред да почнете со косењето на тревата, обезбедете се дека во нејзе нема тврди објекти, како што се камења и слично.**

8.1 ВИСИНА ПРИ КОСЕЊЕТО

За најдобри резултати, косете го само највисокиот дел (горната третина) од тревата. Погледнете ја илуст.32.

Доколку тревата е висока и треба повеќе да се исече, тогаш исковете ја два пати со различно прилагодување на висината.

Не ја прилагодувајте висината на најниско доколку теренот е нерамен.

Триењето со површината може да ги оштети сечилата и да го отстраните горниот дел на почвата од тревникот.

8.2 СОВЕТИ ЗА КОСЕЊЕТО

За најдобри резултати од косењето, водете се според советите дадени во прилог.

- Косете ја тревата почесто.
- Управувајте го уредот со полна сила (обрти).
- Тревата не треба да е влажна.
- Користете исклучиво уреди за сечење кои се остри.
- Одржувајте го долниот дел од главата за сечење чист.

9 ОДРЖУВАЊЕ

9.1 ПОДДРШКА

За да ја одржувате машината во добра состојба во поглед на сигурноста, безбедноста во работењето и вниманието кон околината, секогаш придржувајте се кон **STIGA SpA** програмата за помош.

Податоците за работата на машината се прикажани во приложеното **STIGA SpA** упатство за одржување.

Основното одржување мора да се изведува од страна на овластена сервисна работилница.

Првото сервисирање и сервисирањето после неколку употреби, треба да се изведува од овластен сервисен центар, но може да се изведува и од страна на корисникот.

Постапките се прикажани во упатството во главата "7 ВКЛУЧУВАЊЕ И КОРИСТЕЊЕ", како и подолу.

Проверките кои се вршат од страна на овластен сервисен центар се вршат од страна на квалификуван работен кадар и при тоа се користат оригинални заменски делови.

Секое извршување на основниот преглед и понатамошните прегледи се заведува во книгата со евиденции. Книгата со заведените евиденции ја зголемува продажната цена на корисникот уред.

9.2 ПРИПРЕМА



Секогаш активирајте ги сопирачките за паркирање за да препречите движење на уредот.



Исклучете го уредот.



Отстранете го клучот од прекинувачот (14:C) и клучот од главниот прекинувач (12:A) за да избегнете несакано вклучување на уредот.



За временскиот термин за овие активности погледнете ја главата 13.

9.3 Табела за одржување



Погледнете го делот "13 ТАБЕЛА СО ПРЕГЛЕДИ ОД ОДРЖУВАЊЕТО". Табелата е направена за да Ви помогне во одржувањето на уредот и неговото ефикасно и безбедно работење. Ги покажува главните дејствија кои треба да се преземат и во кој временски интервал. Изведете ја опишаната активност кога ќе биде првиот рок за проверка.

9.4 ПРИТИСОК НА ГУМИТЕ

Прилагодете го притисокот во гумите според вредностите дадени во "0 ТАБЕЛАТА СО ТЕХНИЧКИ ПОДАТОЦИ".

9.5 ПРОВЕРКА/ПОЛНЕЊЕ НА МОТОРНОТО МАСЛО



За извршување на активноста, исто така погледнете го упатството за моторот кое е приложено со машината.



Секогаш проверете го нивото на маслото пред да ја користите машината. За да го проверите нивото, машината мора да биде поставена на рамна површина.



Нивото на маслото никогаш не смее да ја надмине ознаката "FULL" (полно). Во овој случај се прегрева машината. Доколку машината ја надмине ознака "FULL" (полно), маслото мора да се исфрли додека не се постигне соодветното ниво.



Доколку уредот работи во потешки услови и температурата на околината е повисока, менувајте го маслото почесто.

9.5.1 Проверете/ наполнете го (26) (Mod.: Honda GXV 630; 660; 690)

-  Исчистете околу мерачот. Отшрафете и извлечете го. Избришете го мерачот. Вратете го мерачот назад без да го зашрафите. Повторно извлечете го. Прочитајте го нивото на маслото. Наполнете доколку нивото е пониско од ознаката "FULL" (полно) (26).

9.5.2 Проверете/ наполнете го (29;27) (Mod. B&S 8270; B&S VANGUARD 18HP)

-  Исчистете околу мерачот. Отшрафете и извлечете го. Избришете го мерачот. Вратете го мерачот назад без да го зашрафите. Повторно извлечете го. Прочитајте го нивото на маслото. Наполнете доколку нивото е пониско од ознаката "FULL" (полно) (29; 27).

9.6 ПРОВЕРКА/ПОЛНЕЊЕ НА ТЕЧНОСТА НА МЕНУВАЧОТ

-  **За количината и видот на моторното масло, Ве молиме погледенете ја "0 ТАБЕЛАТА СО ТЕХНИЧКИ ПОДАТОЦИ".**

9.6.1 Проверка/Полнење (25)

1. Поставете ја машината на рамна површина.
2. Проверете го нивото на течноста од резервоарот (25:A). Нивото треба да одговара на линијата.
3. Наполнете доколку е неопходно.

9.7 ПОГОНСКИ РЕМЕНИ

проверете дека ремените се во ред.

9.8 Акумулатор

За видот на акумулатор кој се користи, погледнете го делот "0 ТАБЕЛА СО ТЕХНИЧКИ ПОДАТОЦИ"

-  **ПРЕТПАЗЛИВОСТ!** Киселината од акумулаторот е корозивна и може да предизвика штети доколку дојде во допир со нешто. Ракувајте со акумулаторот многу

внимателно за да не дојде до протекнување на киселината.



Киселината може да предизвика сериозни повреди доколку дојде во допир со очите или кожата. Доколку било кој дел од телото дојде во допир со киселината, веднаш измијте се поголема количина на вода и побарајте медицинска помош.

Не треба ја проверувате или дополнувате течноста во акумулаторот.

Потребно е полнење на акумулаторот, посебно откако бил оставен на подолг временски период.

Акумулаторот се полни:

- од уредот;
- со полнач.

9.8.1 Полнење од уредот

Овој метод е прифатлив само доколку акумулаторот има доволно енергија за да се вклучат уредот.

- Доколку акумулаторот е нов, приклучете .
- Изнесете го уредот надвор. Или пак, повзете ја цевката за издувни гасови со уред кој ќе ги отстранува отровните гасови надвор.
- Вклучете го уредот според упатствата дадени во прирачникот.
- Оставете го уредот да работи непрекинато 45 минути (време кое е потребно да се наполни акумулаторот во целост).
- Исклучете го уредот.

9.8.2 Полнење со помош на полнач.



Користете полнач за акумулаторот со иста волтажа. Доколку користите стандарден полнач, може да го оштетите акумулаторот. За дополнителни информации обратете се до Вашиот продавач.



Пред да го вклучите полначот, исклучете го акумулаторот од електричното напојување.

9.8.3 Постапување/ вадење

Акумулаторот се наоѓа под кукиштето (30:C) Акумулаторот можете да ги најдете на следниот начин:

1. Отворете го вентилот за резервоар (24:В).
2. Извадете го клучот од главниот прекинувач (погледнете ја сликата 6.2).
3. Отстранете 3 шрафа (31:А)
4. Отстранете го поклопецот за акумулаторот (31:В) со повлекување кон нагоре.
5. Отстранете го држачот за акумулаторот (31:Д) со помош на два шрафа (31:Е).
6. Делумно извадете го акумулаторот (31:С) од лежиштето.
7. Исклучете го црниот кабел (=негатив).
8. Исклучете го црвениот кабел (=позитив).
9. Заменете ги празните батерии.
10. Поврзете го црвениот кабел со позитивниот терминал на батеријата (+).
11. Поставете го новиот акумулаторот во лежиштето.

i **Внимание: акумулаторот поставувајте го во лежиштето задно со црвениот кабел за да се обезбедите дека нема да се заглави: на овој начин правилно ќе го поставите во седиштето.**

12. Поврзете го црниот кабел со негативниот терминал на батеријата (-).
13. Поставете го држачот за акумулаторот со стегнување на двата шрафа (31:Е).
14. Поставете го поклопецот за акумулаторот (31:В).
15. Поставете ги повторно 3 шрафа. (31:А).
16. Поставете го клучот во главниот прекинувач (само доколку имате намера да го користите уредот).
17. Отворете го петлото за горивото (само доколку имате намера да го користите уредот).

! **Доколку контактите се исклучени/вклучени погрешно, постои ризик од краток спој и оштетување на акумулаторот.**

Доколку ги превртувате каблите може да дојде до оштетување на алтернаторот и акумулаторот. Зацврстете ги каблите. Лабавите кабли може да предизвикаат пожар. Уредот никогаш не смее да се користи со исклучен акумулатор. Постои ризик од сериозно оштетување.

9.8.4 Чистење

Доколку терминалите на акумулаторот оксидираат треба да се исчистат.

Терминалите на акумулаторот се чистат со челична четка и се подмачкуваат со маст за терминали.

9.9 ФИЛТЕР ЗА ВОЗДУХ, МОТОР



За извршување на активността, исто така погледнете го упатството за моторот кое е приложено со машината.



ЗАБЕЛЕШКА: Филтерите треба да се чистат/менуваат почесто доколку уредот работи на правлив терен. Отстранете/поставете ги филтерите за воздух според следните инструкции.

9.9.1 Филтер за воздух (Mod. Honda GXV 630; 660; 690) (26)

1. Исклучете внимателно околу куќиштето.
2. Отстранете го филтерот за воздух (26:Д) со опуштање на двете стеги
3. Отстранете го хартиениот филтер (26:В) Внимавајте да не влезат нечистотии во карбураторот. Исклучете го куќиштето за филтерот за воздух.
4. Чистете го хартиениот филтер на начин што внимателно ќе го тресете над рамна површина. Доколку филтерот е многу нечист, заменете го.
5. Поставете го филтерот почитувајќи ги упатствата во обратен редослед.

Компресирираниот воздух или течностите на основа на петролеум како керозин не смее да се користат за чистење на влошката на хартиениот филтер. Може да го оштетат филтерот.

Влошката за филтерот не смее да биде намастена.

9.9.2 Филтер за воздух (Mod B&S 8270) (29X)

1. Исклучете внимателно околу поклопката на филтерот.
2. Отстранете ја поклопката на филтерот (29X:А) со помош на двете копчиња (29X:В).
3. Демонтирајте ги деловите од филтерот (29X:С) Отстранете го пред-филтерот (29X:Д).

4. Чистете го хартиениот филтер на начин што внимателно ќе го тресете над рамна површина. Доколку филтерот е многу нечист, заменете го.
5. Исчистете го пред-филтерот. Доколку филтерот е многу нечист, заменете го.
6. Составете го филтерот почитувајќи ги истите упатства, но во спротивен редослед.

9.9.3 Филтер за воздух (Mod. B&S VAN-GUARD 18HP) (27X)

1. Исчистете внимателно околу поклопката на филтерот.
2. Отстранете ја поклопката од филтерот за воздух (27X:A) со помош на двете спојки.
3. Демонтирајте ги деловите од филтерот (27X:B). Пред-филтерот е поставен под воздушниот филтер. Внимавајте да не влезат нечистотии во карбураторот. Исчистете го куќиштето за филтерот за воздух.
4. Чистете го хартиениот филтер на начин што внимателно ќе го тресете над рамна површина. Доколку филтерот е многу нечист, заменете го.
5. Исчистете го пред-филтерот. Доколку филтерот е многу нечист, заменете го.
6. Составете го филтерот почитувајќи ги истите упатства, но во спротивен редослед.

9.9.4 Менување на свејичка

Пред да ја отстраните свејичката исчистете околу делот каде е поставена.

За видот на свејичката и соодветниот зазор на свејичка, погледнете го "0 ТАБЕЛА СО ТЕХНИЧКИ ПОДАТОЦИ".

9.9.5 Чистење на отворот за воздух.

Погледнете ја сликата (26:A, 27:C, 29X:E). Моторот се разладува.

Доколку системот за ладење не работи, може да дојде до оштетување на моторот.

Исчистете го вшмукувачот за воздух.

При секоја основна проверка/одржување на уредот, се препорачува подетално чистење на системот за ладење.

9.10 ПОДМАЧКУВАЊЕ (28)

Предмет	Дејство	Сл.
Централна точка	3 подмачкувачи за маст во централниот дел на левата страна на машината. Користете пиштол за подмачкување наполнет со универзална маст. Пумпајте додека маста не почне да се прелева.	28:A
Управувач	2 подмачкувачи за маст во централниот дел на левата страна на машината. Користете пиштол за подмачкување наполнет со универзална маст. Пумпајте додека маста не почне да се прелева.	28:Б
Лостови за затегнување	Подмачкајте ги рачките на лостовите за затегнување со масло.	28:В
Лежишта за тркало	2 подмачкувачи за маст. Користете пиштол за подмачкување наполнет со универзална маст. Пумпајте додека маста не почне да се прелева.	28:Г
Рачки за брзо испуштање	1 подмачкувач за маст за секое предно тркало. Користете пиштол за подмачкување наполнет со универзална маст. Пумпајте додека маста не почне да се прелева.	28:Д
Контролни кабли	Подмачкајте ги краевите на контролниот кабел со масло.	28:Г

9.10.1 Дел за миене (31:F).

Дестинација	Осигурувач
Напојување на електричниот систем	20 A
Напојување на акумулаторот	25 A

За да го замените осигурувачот, водете се поред следните упатства:

- Отворете го вентилот за резервоар (24:B);
- Отворете ја поклоплата за моторот (погледнете 7.4)
- Извадете го клучот од главниот прекинувач (погледнете 6.2)
- Отстранете го куќиштето на моторот (погледнете 7.4.1).
- Заменете го оштетениот осигурувач.
- Заменете го носачот за моторот (погледнете 7.4.2.)
- Ставете го клучот во главниот прекинувач (само доколку имате намера да го користите уредот).
- Затворете ја поклопката за моторот.
- Отворете го петлото за горивото (само доколку имате намера да го користите уредот).

10 ПОМОШ И ПОПРАВКИ

Упатството ги нуди сите потребни информации потребни за ракување со машината и за соодветно основно одржување од страна на корисникот.

Било каква интервенција или одржување кое не е наведено во упатството, мора да биде изведено од страна на овластен продавач или пак Овластен сервисен центар кој има знаење или опрема за да ја изведе работата, да обезбеди сигурност и да ги почитува оригиналните услови на работење на уредот.



Пред да изведувате било какво одржување на уредот:

- Поставете говуредот на рамна површина.
- Активирајте ја сопирачката за паркирање (13:A).
- Исклучете го моторот.
- Отстранете го клучот од прекинувачот (14:C).
- Отстранете го клучот од главниот прекинувач.

Овластен сервисен центар изведува поправки и одржување под гаранција.

Секогаш користете оригинални заменски делови.



Оригиналните STIGA SpA резервни делови и додатоци се специјално изработени за STIGA SpA машини. Ве молиме запомнете дена неоригиналните резервни делови и додатоци не се потврдени или одобрени од STIGA SpA.



Употребата на неоригинални резервни делови и додатоци може да има негативен ефект врз работата и безбедноста на машината. STIGA SpA не ја отфрли сета одговорност во случај на повреди или штети предизвикани од тие делови.

лните заменски делови се обезбедуваат од страна на овластена работилница и дилери.



Се препорачува машината да се носи на овластен сервисер еднаш годишно, за да се сервисира и прегледа.

11 ЧУВАЊЕ

- Испразнете го резервоарот:
 - Вклучете го моторот и оставете ја машината да работи додека не се потроши горивото.
- Променете го маслото доколку машината е топла.
- Внимателно исчистете го целиот уред. Многу е важно да се исчисти долниот дел од уредот за сечење.
- Доколку бојата на машината е оштетена, заштитете го делот за да не дојде до корозија.
- Оставете го уредот на затворено и суво место.

За уреди со електрично вклучување:

Доколку температурата на чување е вообичаена, полнете го акумулаторот секои четири месеци.



Наполнете го акумулаторот пред да го оставите уредот на чување.

Можете сериозно да го оштетите доолку го оставите на подолго време празен.

12 УСЛОВИ ЗА КУПУВАЊЕ

Гаранцијата ги покрива сите материјални дефекти кои потекнуваат од страна на производителот.

Корисникот мора да ги следи сите инструкции кои се приложени кон документацијата.

Гаранцијата не ги покрива штетите настанати доолку:

- не сте се запознале со документацијата која е приложена кон уредот,
- небрежност,
- несоодветно или забрането користење или

составување,

- користење на заменски делови кои не се оригинал,
- употреба на додатоци коишто не се испорачани или одобрени од STIGA SpA.

Гаранцијата не покрива:

- потрошни материјали како ремен, светла, тркала, копчиња и кабли.
- потрошен или оштетен материјал
- мотори. Моторите се покриени со гаранција од соодветниот производител според наведени правила и услови.

Корисникот е заштитен со локалното законодавство. Правата на корисникот кои произлегуваат од локалниот закон во неговата матична земја во ниеден случај не се ограничени со оваа гаранција.

13 ПРЕГЛЕД НА ТАБЕЛАТА ЗА ОДРЖУВАЊЕ

Интервенција	Час на сервис/календарски месеци		реф./ Реф. Фиг.
	Прв пат	Потоа секој	
МАШИНА			
Проверете ги сите прицврстувачи	-	Пред секоја употреба	-
Сигурносни проверки/контролни проверки	-	Пред секоја употреба	-
Проверете го притисокот во гумите.	-	Пред секоја употреба	-
Целосно чистење и преглед	-	На крајот на секое користење	-
Подмачкување	-	50 часа и после секое миење	9.10
Проверувајте ги погонските ремени	5 часа	50 часа	9,7
ПОЛНЕЊЕ НА АКУМУЛАТОРОТ	-	Пред да го оставите уредот на подолго време	9.8;11
Чистење на терминалите на акумулаторот.	5 часа	100 часа	9.8.4
МОТОР/ПРЕНОС (општо)			
Проверка/полнете на течноста во менувачот.	-	50 часа	9,6
Замена на филтерот за горивото.	-	Секоја сезона	***
Промена на течноста на менувачот	50 часа	200 часа	***
Менување на филтерот од резервоарот за течноста на менувачот.	50 часа	200 часа	***
Менување на филтерот од резервоарот за течноста на менувачот.	50 часа	200 часа	***
Модел на моторот. [Honda GXV 630; 660; 690]			

Интервенција	Час на сервис/календарски месеци		реф./ Реф. Фиг.
Проверка/полнење на моторно масло	-	Пред секоја употреба	9.5.1
Промена на моторно масло	20 часа / 1 месец	100 часа / 6 месеци	***
Менување на филтерот за моторното масло	-	200 часа	***
Чистење/Замена на хартиениот филтер	Пред секоја употреба	Чистете го на секои 100 часа/6 месеци (чистете го почесто само доколку уредот го користите на терен со многу прав). Заменете го на секои 500 часа/2 години (само филтерот).	9.9.1
Менување на свејичка	-	Секои 200 часа користење	
Чистење на отворот за воздух	-	Секои 50 часа користење	
Модел на моторот B&S 8270			
Проверка/полнење на моторно масло	-	Пред секоја употреба	9.5.2
Промена на моторно масло	-	50 - 100 часа/ секоја сезона	*** (1)
Менување на филтерот за моторното масло	-	50 - 100 часа/ секоја сезона	*** (1)
Чистење/замена на пред филтерот за воздух	-	После 25 часа користење	9.9.2 (2)
Чистење/замена на пред филтерот за воздух	-	100 часа / секоја сезона	9.9.2 (2)
Менување на свејичка	-	Секоја сезона	
Чистење на отворот за воздух	-	8 часа / секоја сезона	
Motore Mod. B&S Vanguard 18 HP			
Проверка/полнење на моторно масло	-	Пред секоја употреба	9.5.2
Промена на моторно масло	5 часа	100 часа / секоја сезона	*** (1)
Менување на филтерот за моторното масло	-	100 часа / Пренос на масло, промена	*** (1)
Чистење/замена на пред филтерот за воздух		25 часа	9.9.3 (2)
Чистење на пред филтерот за воздух	-	100 часа	9.9.3 (2)
Менување на пред филтерот за воздух		400 часа / секоја сезона	9.9.3
Менување на свејичка		100 часа / секоја сезона	9.9.4
Чистење на отворот за воздух		8 часа / секоја сезона	9.9.5

*** Овие активности мора да се изведуваат од страна на Вашиот дилер или овластен центар за поддршка(1) 50 часа за оригинални black B&S филтери - 100 часа за високо ефикасни жолти B&S филтери.
(2) Чистете ги почесто кога уредот го користите на потешки услови или доколку во воздухот има нечистотии.

14 ПОРАКИ КОИ СЕ ПРИКАЖУВААТ (Mod. 740IOX; 540IX)

ПОРАКА	АКТИВНОСТ/МОЖНО РЕШЕНИЕ	РЕШЕНИЕ
ПРОВЕРЕТЕ ГО ПОВРЗУВАЊЕТО	Направен е обид за вклучување на додаток поставен на задната страна (14:L). Додатокот не е приклучен во приклучокот (17:A).	Поврзете го прекинувачот од додатокот во приклучокот од уредот.
	Прекинувачот е приклучен во приклучокот, но пораката сеуште е видлива.	Обратете се на овластен центар за поддршка.
УРЕДОТ НЕ СЕ ДВИЖИ	Направен е обид за вклучување на додаток поставен на задната страна (14:I; 14:H). Додатокот не е приклучен во приклучокот (17:B).	Поврзете го прекинувачот од додатокот во приклучокот од уредот.
	Прекинувачот е приклучен во приклучокот, но пораката сеуште е видлива.	Обратете се на овластен центар за поддршка.
ВКЛУЧЕТЕ ГО УРЕДОТ	Направен е обид да се активира ПТО без да е вклучен моторот.	Вклучете го моторот.
ПРИТИСНЕТЕ ЈА СОПИРАЧКАТА	Направен е обид да се вклучи моторот додека сопирачката е исклучена.	Активирајте ја сопирачката.
СЕДНЕТЕ	Направен е обид да се вклучи моторот без корисникот да биде на своето седиште.	Седнете на седиштето за управување.
ПРОБЛЕМ СО БРЗИНАТА	Сензорот за брзината е неисправен. Текстот се прикажува во два случаи: -кога мерачот на километри е неисправен. -секој пат кога уредот е вклучен, откако почетниот индикатор ја проверува работата на екранот.	Обратете се на овластен центар за поддршка.

15 ПРОБЛЕМИ

ПРОБЛЕМ	МОЖНА ПРИЧИНА	РЕШЕНИЕ
1. <u>Конзолата не се вклучува.</u>	Копчето за вклучување е поставено на "0"	Копчето за вклучување е поставено на "I".
2. <u>Конзолата не се вклучува.</u> Кога главниот прекинувач и клучот од прекинувачот се свртени на "I" ("I"), конзолата е исклучена.	Акумулаторот не е приклучен. Акумулаторот е празен. Осигурувачот (20A) е прегорен.	Исклучете го клучот од прекинувачот и главниот прекинувач и проверете ја причината за проблемот. Проверете го поврзувањето на акумулаторот. Наполнете го акумулаторот. Заменете го осигурувачот.
3. <u>Моторот не работи</u> Кога клучот од прекинувачот е вклучен се појавува сигнал на екранот, но кога го притиснувате копчето"/ СТОПИРАЊЕ НА МОТОРОТ " ("START/STOP ENGINE") моторот не работи.	Акумулаторот не е доволно полн.	Наполнете го акумулаторот.
4. <u>Стартерот за моторот се вклучува, но моторот не работи.</u> Кога клучот од прекинувачот е вклучен се појавува сигнал на екранот, но кога го притиснувате копчето"/ СТОПИРАЊЕ НА МОТОРОТ " ("START/STOP ENGINE") моторот не работи.	Петлето за горивото е затворено. Нема проток на гориво. Проблем со палењето.	Отворете го. -Проверете го нивото на гориво во резервоарот. -проверете го филтерот за горивото. -Проверете дали свеќичката е добро поставена. -Проверете дали се чисти електродите на свеќичката.
5. <u>Ознаката за акумулаторот и текстот на екранот трепкаат. (740 IX, 540 IX).</u> Се појавува порака "БАТ". (340 IX). При обид да се вклучи уредот, уредот не се вклучува. Ознаката за акумулаторот и текстот трепкаат и покажуваат дека волтажата е пониска од 12В.	Акумулаторот не е доволно полн. Прегорен осигурувач (25A). Проблем со акумулаторот.	Заменете го акумулаторот. Заменете го осигурувачот. Заменете го акумулаторот.
6. <u>Ознаката за акумулаторот и текстот трепкаат. (740 IX, 540 IX).</u> Се појавува порака "БАТ". (340 IX). Ознаката за акумулаторот и текстот од алфа нумеричките ознаки трепкаат и покажува волтажата поголема од 12В.	Текстот на ознаката покажува волтажата поголема од 12В; преголема волтажата на акумулаторот.	Обратете се на овластен центар за поддршка.

ПРОБЛЕМ	МОЖНА ПРИЧИНА	РЕШЕНИЕ
<p>7. <u>Ознаката за акумулаторот и алфа нумеричките ознаки трепкаат и моторот се гаси. (740 IOX, 540 IX).</u> Се појавува порака "БАТ". (340 IX).</p> <p>Ознаката за акумулаторот и текстот од алфа нумеричките ознаки трепкаат и покажува волтажа поголема од 12В, а потоа уредот се гаси.</p>	Акумулаторот има волтажа над предвидената.	Обратете се на овластен центар за поддршка.
<p>8. <u>Уредот работи, а ознаката за акумулаторот и текстот од алфа нумеричките ознаки трепкаат и покажува волтажа помала од 12В. (740 IOX, 540 IX).</u> Се појавува порака "БАТ". (340 IX).</p>	Доколку сигнализацијата продолжи: Прегорен осигурувач (25А). Проблем со акумулаторот. Неправилно полнење на акумулаторот.	Заменете го осигурувачот. Заменете го акумулаторот. Обратете се на овластен центар за поддршка.
<p>9. <u>Тешкотии со стартувањето на уредот или уредот работи неправилно.</u></p>	Проблем со карбураторот.	Исчистете или заменете го филтерот за воздух.
<p>10. <u>Работењето на уредот не се задоволително за време на сечењето на тревата.</u></p>	Брзината на движење е преголема во однос на висината на сечење.	Намалете ја брзината и/или зголемете ја висината на сечењето.
<p>11. <u>Ознаката за батериите не се исклучува после неколку минути откако уредот е вклучен. (740 IOX, 540 IX)</u></p>	Акумулаторот не е полн доволно.	Обратете се на овластен центар за поддршка.
<p>12. <u>Ознаката за маслото се појавува за време на користење на уредот. (740 IOX, 540 IX)</u></p>	Проблеми со подмачкување на моторот.	-Исчлукете го уредот веднаш. -Дополните масло(доколку проблемот не се отстрани, обратете се на овластен сервис за поддршка).
<p>13. <u>Уредот сопира без причина.</u></p>	-Резервоарот е празен. -Пробајте повторно да го вклучите уредот.	Наполнете гориво (доколку проблемот не се отстрани, обратете се на овластен сервис за поддршка).
<p>14. <u>Уредот не сече еднакво.</u></p>	Уредот за сечење не е доволно остар. Брзината на работење е преголема во сооднос со висината на тревата. Деловите од уредот за сечење се полни со трева.	Проверете го притисокот во гумите. Обратете се на овластен центар за поддршка. Намалете ја брзината и/или зголемете ја висината на сечењето. -Почекајте тревата да се исуши. -Исчистете ги деловите од уредот за сечење.

ПРОБЛЕМ	МОЖНА ПРИЧИНА	РЕШЕНИЕ
15. Преголема вибрација за време на користењето.	-Уредот за сечење нема рамнотежа. -Уредот за сечење е олабавен. -деловите се олабавени. -можни оштетувања.	Обратете се до овластен центар за поддршка за проверка, замена или поправки.
16. Влечната педала не го придвижува уредот, иако моторот е вклучен.	Поставете го менувачот во неактивна позиција.	Активирајте го менувачот.

Доколку проблемот не биде решен и покрај преземената активност, обратете се кај Вашиот продавач.



Внимание! Никогаш не се обидувајте да изведувате комплицирани поправки доколку немате соодветен алат или не сте технички оспособени. Било какви несоодветни интервенции автоматски ќе ја понишат гаранцијата и производителот ќе биде изземен од сите одговорности.

1 Inhoud

0	TABEL TECHNISCHE GEGEVENS.	XI
1	INLEIDING	4
1.1	STRUCTUUR VAN DE HANDLEIDING	4
1.2	IN DE HANDLEIDING GEBRUIKTE SYMBOLEN	4
1.3	BEWAREN VAN DE HANDLEIDING	4
2	DE MACHINE LEREN KENNEN	4
2.1	KENMERKEN VAN DE MACHINE	4
2.2	VOORZIEN GEBRUIK	5
2.2.1	Definitie van de gebruikers	5
2.3	ONEIGENLIJK GEBRUIK	5
2.4	VEILIGHEIDSAANDUIDINGEN (4)	5
2.5	IDENTIFICATIE-ETIKET PRODUCT	6
2.6	HOOFDONDERDELEN (1)	6
3	VEILIGHEIDSVOORSCHRIFTEN	7
3.1	ALGEMENE AANBEVELINGEN	7
3.2	VOOR HET GEBRUIK	7
3.3	TIJDENS HET GEBRUIK	8
3.4	ONDERHOUD EN OPSLAG	10
3.5	TRANSPORT	12
3.6	MILIEU	12
4	VERZEKER UW ZITMAAIER	12
5	MONTAGE	12
5.1	ONDERDELEN VOOR DE MONTAGE (3)	12
5.2	ZITTING	13
5.2.1	Montage van de armlenningen (6)	13
5.2.2	Montage van de zitting (5) (Mod. 740 IOX, 540 IX)	13
5.2.3	Montage van de zitting (5) (Mod. 340 IX)	13
5.2.4	Montage balg (7) (Mod. 740 IOX, 540 IX)	13
5.2.5	Montage van het opbergvak (8)	13
5.3	STUURWIEL (9)	13
5.4	TREKPLAAT (10)	13
5.5	SNELSLUITINGEN (1:R)	13
5.6	DE ACCU OPLADEN	13
5.7	BANDENSPANNING	13
5.8	ACCESSOIRES	13
6	BEDIENINGEN EN INSTRUMENTEN	14
6.1	MOTORKAP (11)	14
6.2	HOOFDSCHAKELAAR MET SLEUTEL (12)	14
6.3	PEDAAL PARKEERREM(13:A)	14
6.4	BLOKKEERHENDEL VAN DE PARKEERREM (13:B)	14

6.5	PEDAAL AANDRIJVING (13:C)	14
6.6	STUURWIEL (13:E)	14
6.7	GASPEDAAL (14:A)	15
6.8	CHOKEHENDEL (14:B)	15
6.9	CONTACTSLOT MET SLEUTEL(14:C)	15
6.10	DISPLAY EN TOETS MODE' VAN DE CONSOLE (14:D; 15) (Mod. 740 IOX, 540 IX)	15
6.11	BEDIENING KOPLAMPEN EN ACCESSOIRE ACHTERZIJDE (14:D; 15) (Mod. 340 IX)	16
6.12	DISPLAY URENTELLER (14:D; 15) (Mod. 340 X)	16
6.13	KRACHTAFNEMER (14:F)	16
6.14	MAAIHOOGTE-INSTELLING (14:G)	16
6.15	BEDIENING VOOR INSTELLING ACCESSOIRE ACHTERZIJDE (14:H; 14:I)	16
6.16	BEDIENING VOOR ACCESSOIRE ACHTERZIJDE (14:L)	17
6.17	HYDRAULISCH SYSTEEM VOOR HET HEFFEN VAN ACCESSOIRES (1:G)	17
6.18	BEDIENINGSHENDELS HYDRAULISCHE AANSLUITINGEN (14:O; 14:N) (Mod. 740 IOX)	17
6.19	HENDEL VOOR INSCHAKELING / DEBLOKKERING VAN DE AANDRIJVING (19)	17
6.20	INSTELLING VAN DE ZITTING (20)	18
6.21	SNELSLUITINGEN (21; 22; 23)	18
7	STARTEN EN BEDRIJF	18
7.1	VOORZORGSMAATREGELEN	18
7.2	GECOMBINEERD GEBRUIK VAN ACCESSOIRES	19
7.3	BIJVULLEN MET BENZINE (24)	19
7.4	MOTORKAP (10)	19
7.5	MOTORCARTER (30)	19
7.5.1	Demontage motorcarter.	19
7.5.2	Montage motorcarter	19
7.6	CONTROLE VAN HET OLIEPEIL VAN DE MOTOR (25)	19
7.7	CONTROLE VAN HET TRANSMISSIEOLIEPEIL	19
7.8	VEILIGHEIDSCONTROLES	19
7.8.1	Algemene veiligheidscontrole	20
7.8.2	Elektrische veiligheidscontrole	20
7.9	STARTEN / BEDRIJF	20
7.9.1	Bedrijf	21
7.10	STOPPEN	21
7.11	REINIGING	21
8	GEBRUIK VAN HET ACCESSOIRE	21
8.1	MAAIHOOGTE	21
8.2	MAAIADVIES	21
9	ONDERHOUD	22
9.1	ASSISTENTIEPROGRAMMA	22
9.2	VOORBEREIDING	22
9.3	Onderhoudstabel	22
9.4	BANDENSPANNING	22

9.5	CONTROLLEREN / BIJVULLEN VAN DE MOTOROLIE	22
9.5.1	Controleren / bijvullen (26) (Mod. Honda GXV 630; 660; 690)	22
9.5.2	Controleren / bijvullen (29; 27) (Mod. B&S 8270; B&S VANGUARD 18HP).	23
9.6	CONTROLLEREN / BIJVULLEN VAN DE TRANSMISSIEOLIE	23
9.6.1	Controleren / bijvullen (25)	23
9.7	RIEMAANDRIJVINGEN.	23
9.8	ACCU	23
9.8.1	Opladen via de motor.	23
9.8.2	Opladen via acculader	23
9.8.3	Verwijderen/terugplaatsen.	23
9.8.4	Reiniging	24
9.9	LUCHTFILTER, MOTOR	24
9.9.1	Luchtfilter - mod.: [Honda GXV 630; 660; 690] (26)	24
9.9.2	Luchtfilter - mod.: [B&S 8270] (29X).	24
9.9.3	Luchtfilter (Mod. B&S VANGUARD 18HP) (27X)	24
9.9.4	Bougie	24
9.9.5	Luchtinlaat	24
9.10	SMERING (28)	25
9.10.1	Zekeringen (31:F)	25
10	ASSISTENTIE EN REPARATIES.	25
11	OPBERGEN	26
12	KOOPVOORWAARDEN	26
13	OVERZICHTSTABEL ONDERHOUDSWERKZAAMHEDEN	27
14	MELDINGEN OP HET DISPLAY [MOD. 740IOX; 540IX]	28
15	GIDS VOOR HET OPSPOREN VAN STORINGEN	29

1 INLEIDING



Alvorens de machine in bedrijf te stellen dient u de gebruikershandleiding aandachtig door te lezen.

1.1 STRUCTUUR VAN DE HANDLEIDING

De handleiding bestaat uit de voorpagina, een inhoudsopgave, een gedeelte met alle afbeeldingen, de tekst met uitleg.

De inhoud is onderverdeeld in hoofdstukken, paragrafen en subparagrafen.

Deze handleiding bevat een aantal tabellen met betrekking tot de verschillende motoren die (indien aanwezig). Markeer de gegevens die voor uw machine/motor van toepassing zijn.

Afbeeldingen

De afbeeldingen in deze gebruikershandleiding zijn genummerd met 1, 2, 3 etc.

Onderdelen in afbeeldingen worden aangegeven met A, B, C etc.

Een verwijzing naar de afbeelding wordt aangegeven met het opschrift (2).

Een verwijzing naar onderdeel C in afbeelding 2 wordt aangegeven met het opschrift (2:C).

Titels

De titels van de paragrafen van deze handleiding zijn als volgt genummerd:

“**2.2.1 Definitie van de gebruikers**” is een subparagraaf van “**1.1 STRUCTUUR VAN DE HANDLEIDING**” en maakt onderdeel uit van deze paragraaf.

Wanneer naar titels van paragrafen wordt verwezen, worden over het algemeen alleen de betreffende nummers gegeven, bijvoorbeeld “Zie 9.4.4”.

1.2 IN DE HANDLEIDING GEBRUIKTE SYMBOLEN



WAARSCHUWING-symbool. Als de instructies niet nauwkeurig worden opgevolgd, kan dit leiden tot ernstige persoonlijke verwondingen en/of materiële schade.



VERPLICHTINGS-symbool. Geeft een handeling aan die verplicht moet worden uitgevoerd.



VERBODS-symbool. Geeft een verboden handeling aan.



Symbool OPMERKING. Duidt op belangrijke informatie of gedetailleerde toelichting.



Symbool VERWIJZING. Duidt op een verwijzing naar een informatie, de noot geeft aan waar de informatie te vinden is.

1.3 BEWAREN VAN DE HANDLEIDING

Bewaar de handleiding in goede en leesbare staat, op een bekende plaats die gemakkelijk toegankelijk is voor de gebruiker van de machine.

2 DE MACHINE LEREN KENNEN

Dit is een machine die bestemd is voor tuinwerkzaamheden, namelijk een zitmaaier met maaidek aan de voorzijde.

De machine is voorzien van een motor die het maaisysteem aandrijft, beschermd door een carter, alsmede een aandrijfgroep die de machine laat rijden. De machine heeft knikbesturing. Dit betekent dat het frame in een voor- en een achtergedeelte is verdeeld en dat deze delen ten opzichte van elkaar gestuurd kunnen worden. Knikbesturing zorgt ervoor dat de machine met een extreem kleine draaicirkel rond bomen en andere obstakels kan draaien.

Vanaf de zitting kan bestuurder de machine besturen en de voornaamste bedieningen activeren. Bij activering van de op de machine gemonteerde veiligheidsvoorzieningen worden de motor en het maaisysteem gestopt.

2.1 KENMERKEN VAN DE MACHINE

De machine heeft vierwielaandrijving. Het vermogen van de motor wordt hydraulisch op de wielen overgebracht.

De motor stuurt een oliepomp aan die olie naar de voor- en achterassen (wielen) pompt via een hydraulisch circuit.

De voor- en achterwielen draaien op dezelfde snelheid.

Om het draaien te vergemakkelijken zijn beide assen voorzien van een differentieel.

De aan de voorzijde gemonteerde accessoires worden aangedreven door aandrijfriemen.

Bepaalde afstellingen van deze onderdelen kunnen van het handmatige of elektrische type zijn, zoals bijvoorbeeld de instelling van de maaihoogte voor de maaisysteemgroep. Andere bewegingssystemen voor andere accessoires kunnen handmatig of hydraulisch bediend zijn.

De aansluiting van deze bewegingssysteem op het hydraulische systeem van de machine geschiedt via de twee optionele hydraulische aansluitingen (18:A; 18:B).

2.2 VOORZIEN GEBRUIK

Deze machine is ontworpen en gebouwd om gras te maaien.

Het gebruik van specifieke accessoires, door de fabrikant voorzien als originele uitrusting of apart verkrijgbare uitrusting, maakt het mogelijk dit werk op verschillende manieren uit te voeren; deze gebruiksmodi worden toegelicht in deze handleiding of in de instructies die bij de afzonderlijke accessoires worden geleverd. Op dezelfde wijze kan dankzij de mogelijkheid, aanvullende uitrustingen te gebruiken (indien dit door de fabrikant is voorzien), het voorziene gebruik tot andere functies worden uitgebreid, volgens de limieten en de voorwaarden die zijn aangegeven in de gebruiksaanwijzingen die bij de betreffende apparatuur worden geleverd.



De machine mag door slechts één bestuurder worden gebruikt.



De stabiliteit van de machine wordt gereduceerd als er een frontaccessoire anders dan de maaisysteemgroep wordt gebruikt.



De machine moet altijd met minimaal de maaisysteemgroep of een ander gemonteerd frontaccessoire worden gebruikt

2.2.1 Definitie van de gebruikers

Deze machine is bestemd voor gebruik door consumenten, dat wil zeggen niet-professionele gebruikers.

Deze machine is bestemd voor "hobbygebruik".

2.3 ONEIGENLIJK GEBRUIK

Ieder willekeurig ander gebruik dat van het hierboven vermelde gebruik afwijkt, kan gevaarlijk zijn en schade aan personen en/of voorwerpen toebrengen. Onder oneigenlijk gebruik vallen (als voorbeeld, naar niet alleen):

- het transporteren, op de machine of op een aanhanger, van andere personen, kinderen of dieren;
- het trekken of duwen van lasten zonder de hiervoor bestemde trekrichting (accessoire) te gebruiken;

- het rijden met de machine over instabiel, glad, bevroren, steenachtig of los terrein, of door waterplassen of poelen die het niet mogelijk maken de consistentie van de grond te beoordelen;
- het activeren van het maaisysteem op gedeeltes waar geen gras groeit.



Oneigenlijk gebruik van de machine maakt iedere garantie ongeldig en onthefte de fabrikant van iedere aansprakelijkheid; dit betekent dat de kosten die voortvloeien uit schade of persoonlijk letsel of schade aan derden voor rekening van de gebruiker komen.

2.4 VEILIGHEIDSAANDUIDINGEN (4)

De veiligheidsaanduidingen die op de machine zijn aangebracht, wijzen de gebruiker op het gedrag dat bij het gebruik van de machine in acht moet worden genomen, met name bij werkzaamheden die voorzichtigheid en oplettendheid vereisen.



LET OP! Wijst op een gevaar. Komt normaal in combinatie met andere aanduidingen voor, die aangeven om wat voor soort gevaar het gaat.



Let op! Lees vóór gebruik van de machine de gebruikershandleiding.



Let op! Kijk uit voor eventuele rondslingerende voorwerpen. Pas op voor eventuele omstanders.



Let op! Gebruik altijd gehoorbescherming.



Let op! De machine is niet goedgekeurd om op de openbare weg te rijden.



Let op! U mag met de met de originele accessoires uitgeruste machine niet rijden op een helling met een grotere hellingshoek dan 10°, ongeacht de rijrichting.



Bandenspanning. Het etiket vermeldt de optimale waarden voor de bandenspanning (zie TABEL MET TECHNISCHE GEGEVENS). Een correcte bandenspanning is een fundamentele voorwaarde om goede resultaten te verkrijgen bij het gebruik van de machine.

**Indicatie blokkering parkeerrem.**

Geeft het maximale draagvermogen van de pakkendrager aan (4:A). (Indien aanwezig)

Het etiket bevindt zich:

- in de nabijheid van de pakkendrager op de motorkap.



Indicatie inschakeling / uitschakeling aandrijving (4:B).

Het etiket bevindt zich:

- in de nabijheid van de hendel voor inschakeling/uitschakeling van de aandrijving.

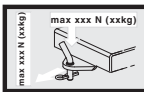

Indicatie maximumgewicht dat kan worden getrokken (4:C).

Het etiket bevindt zich:

- in de nabijheid van de trekplaat.



Let op! Gevaar voor brandwonden (4:D). Kom niet aan de geluiddemper.

Het etiket bevindt zich:

- in de nabijheid van de uitlaat;



Let op! Gevaar voor beknelling (4:E). Houd uw handen en voeten uit de buurt van de scharnierende koppeling van de stuurinrichting en van de trekhaak wanneer er een accessoire is aangekoppeld.

Het etiket bevindt zich:

- in de nabijheid van de scharnierende koppeling van de stuurinrichting;
- in de nabijheid van de trekplaat.



Beschadigde of onleesbaar geworden etiketten moeten worden vervangen.



Ga voor nieuwe etiketten naar uw erkende servicewerkplaats.

2.5 IDENTIFICATIE-ETIKET PRODUCT

Het identificatie-etiket bevat de volgende gegevens (zie afb. 1):

1. Adres van de fabrikant
2. Machinetype
3. Geluidsvermogeniveau
4. CE-merk van overeenstemming
5. Massa van de machine met lege tank in kg
6. Vermogen en bedrijfstoerental van de motor
7. Bouwjaar
8. Serienummer
9. Artikelcode



Noteer het serienummer van uw machine in de hiervoor bestemde ruimte van de afbeelding (1:10).

De identiteit van het product wordt bepaald door twee onderdelen:

1. **De artikel- en serienummers op de machine:**
2. **Het model-, type- en serienummer van de motor:**



Gebruik de identificatiegegevens iedere keer dat u contact opneemt met de erkende werkplaats



Het voorbeeld van de verklaring van overeenstemming staat op de een na laatste pagina van de handleiding.

2.6 HOOFDONDERDELEN (1)

De machine bestaat uit de volgende hoofdonderdelen (zie afb. 1):

- A. Frame
- B. Wielen
- C. Stuurwiel
- D. Zitting
- E. Console
- F. Bedieningspedalen
- G. Hendel voor het opheffen van aan de voorzijde gemonteerde accessoires
- H. Motorkap
- I. Vast motorcarter
- L. Behuizing zekeringen
- M. Accu
- N. Brandstoftank
- O. Oliereservoir aandrijving
- P. Motor
- Q. Hydraulische aansluitingen (mod. 740 IOX)
- R. Snelsluitingen voor accessoires

3 VEILIGHEIDSVOORSCHRIFTEN



Lees deze aanwijzingen aandachtig door voordat u de machine gaat gebruiken.

3.1 ALGEMENE AANBEVELINGEN



LET OP! Lees deze aanwijzingen aandachtig door voordat u de machine gaat gebruiken.

Zorg dat u vertrouwd raakt met de bedieningsknoppen en in staat bent de machine op de juiste wijze te gebruiken.

Leer de machine te stoppen en de bedieningen snel uit te schakelen..

Als u zich niet aan deze richtlijnen en instructies houdt, kan dit leiden tot elektrische schokken, brand en/of ernstig letsel.

Bewaar alle richtlijnen en instructies om ze ook in de toekomst te kunnen raadplegen.



Laat kinderen of personen die deze gebruiksaanwijzing niet gelezen hebben de machine niet gebruiken.

De leeftijd van de gebruiker kan landelijk gereguleerd zijn.



Gebruik de machine niet wanneer er zich personen, met name kinderen of dieren in de nabijheid bevinden.



Gebruik de machine in geen geval indien de gebruiker moe is, zich niet fit voelt of geneesmiddelen, drugs, alcohol of schadelijke stoffen ingenomen heeft die zijn reactievermogen en aandacht kunnen verminderen.



Denk eraan dat de gebruiker van de machine aansprakelijk is voor ongevallen en onvoorziene gebeurtenissen die personen of hun eigendommen kunnen overkomen.

Het valt onder de verantwoordelijkheid van de gebruiker om de risico's die het terrein waar hij op moet werken met zich kan brengen te beoordelen en om alle nodige voorzorgsmaatregelen te treffen, met het oog op zijn eigen veiligheid en die van anderen, met name

op hellingen, hobbelige, gladde of instabiele terreinen.



Indien u de machine aan anderen wilt doorverkopen of uitlenen, dient u zich ervan te verzekeren dat de gebruiker de aanwijzingen uit deze handleiding heeft gezien.



Vervoer geen kinderen of andere passagiers op deze machine, ze zouden kunnen vallen en ernstig letsel oplopen of de rijveiligheid in gevaar kunnen brengen.



De bestuurder van de machine dient de aanwijzingen voor het besturen van de machine stipt op te volgen en wel:

- de bestuurder mag niet afgeleid worden en dient alle aandacht bij zijn werk te houden;
- de bestuurder dient eraan te denken dat het verlies van de macht over het stuur van de machine, terwijl hij van een helling afglijdt, niet hersteld kan worden door de rem te gebruiken. De voornaamste oorzaken waardoor u de macht over het stuur kwijt kunt raken zijn de volgende:
 - de wielen hebben niet voldoende grip;
 - te hoge snelheid;
 - niet goed remmen;
 - de machine is niet geschikt voor het doel waarvoor hij wordt gebruikt;
 - gebrek aan kennis ten aanzien van de gevolgen die de toestand waarin het terrein zich verkeerd kunnen hebben, in het bijzonder op hellingen;
 - Onjuist gebruik als sleepvoertuig;



De machine is van een aantal microschakelaars en veiligheidsinrichtingen voorzien. U mag deze voorzieningen in geen geval beschadigen of verwijderen, op straffe van verval van de garantie en de fabrikant kan hier dan niet voor aansprakelijk gesteld worden. Controleer elke keer voordat u de machine gebruikt, of de veiligheidsmechanismes goed functioneren.

3.2 VOOR HET GEBRUIK

- Wanneer u de machine gebruikt, dient u altijd stevige werkschoenen met antislipzool en een lange broek te dragen.

- Bedien de machine niet wanneer u op blote voeten bent of open sandalen draagt.
- Draag geen kettingen, armbanden, kleding met loshangende delen of koorden of dassen.
- Steek lang haar op. Gebruik altijd gehoorbescherming.
- Controleer het gehele terrein dat u wilt maaien grondig en verwijder alles wat uit de machine zou kunnen worden geslingerd of wat de maaigroep en de motor zou kunnen beschadigen (zoals stenen, takken, ijzerdraad, botten etc.).



LET OP: GEVAAR! De brandstof is uiterst brandbaar.

- Bewaar de brandstof in speciale tanks;
- Giet de brandstof, met behulp van een trechter, alleen in de open lucht in de tank en als u dit doet mag u hierbij, en ook niet tijdens het hantieren van de brandstof, niet roken;
- Giet de brandstof in de tank vóórdat u de motor aanzet: als de motor aanstaat of warm is mag u geen brandstof toevoegen of niet de dop van de brandstoftank eraf draaien;
- Als u brandstof gelekt heeft mag u de motor niet starten maar dient u de machine uit de buurt van de plek waar u de brandstof gelekt heeft te brengen en te voorkomen dat er brand ontstaat. U dient te wachten totdat de brandstof verdamppt is en de brandstofdampen opgelost zijn;
- Draai de doppen van de brandstoftank van de machine en van het brandstofblik altijd goed dicht.



Vervang de geluiddempers als deze defect zijn.



Vóór het gebruik dient u een algemene controle van de machine te verrichten, met name de toestand van het maaisysteem, en dient u te controleren of de bouten en het maaisysteem niet versleten of beschadigd zijn.

Vervang het beschadigde of versleten maaisysteem en/of de bouten als één geheel om ervoor te zorgen dat het maaisysteem in balans blijft.

Eventuele reparaties moeten door een gespecialiseerd centrum worden uitgevoerd.



Controleer regelmatig de toestand van de accu. Vervang hem in geval van beschadiging van de behuizing, of de klemmen.

3.3 TIJDENS HET GEBRUIK



Start de motor niet in gesloten ruimten, waar zich gevaarlijke koolstofmonoxide kan ophopen.

De machine alleen in de open lucht of in een goed geventileerde ruimte starten.

Denk eraan dat de uitlaatgassen giftig zijn.



Werk uitsluitend bij daglicht of met goed kunstlicht en wanneer het zicht goed is.

Verwijder personen, kinderen en dieren uit de werkzone.



Vermijd, indien mogelijk, op nat gras te werken. Vermijd te werken in de regen en bij risico op onweer. Gebruik de machine niet als het slecht weer is, met name als er kans op bliksem bestaat.



Alvorens de motor te starten, het maaisysteem of de krachtafnemer uitschakelen en de aandrijving in "neutraal" schakelen.



Rijd voorzichtig wanneer u obstakels nadert die uw zicht beperken.



Schakel de parkeerrem in wanneer u de machine parkeert.



Deze machine mag op een helling van maximaal 10° (17%) rijden, ongeacht de rijrichting.



Denk eraan dat er geen "veilige" hellingen bestaan. U dient bijzonder goed op te letten als u zich op een helling begeeft. Om te voorkomen dat u omkantelt of de controle over de machine verliest:

- niet plotseling stoppen of optrekken als u een helling op- of afrijdt;
- de koppeling altijd voorzichtig laten opkomen en altijd een versnelling ingeschakeld houden, met name bij het naar beneden rijden;

- c. de snelheid op de hellingen en in scherpe bochten laag houden;
- d. op hobbels, taluds en op verborgen gevaren letten.
- e. Nooit dwars op de helling maaien. Hellende grasvelden moeten in de richting van de helling/daling worden gemaaid, en nooit overdwars. Let goed op bij veranderingen van richting. Let op dat de bovenste wielen geen obstakels (stenen, takken, wortels etc.) tegenkomen waardoor de machine opzij wegglijdt, kantelt of men de controle erover verliest.



Op een helling moet u altijd snelheid minderen voordat u van richting verandert, en de machine altijd op de handrem zetten voordat u de machine onbeheerd achterlaat.



Let goed op bij in de nabijheid van afgronden, greppels of dijken. De machine kan omkantelen wanneer een wiel over de rand komt of wanneer de rand afbreekt.



Let goed op wanneer u bij het werken achteruit rijdt. Kijk voordat en terwijl u achteruit rijdt, achter u om te controleren of er geen obstakels aanwezig zijn.



Let op bij het trekken van lasten of zware gereedschappen:

- a. Gebruik voor de trekplaten alleen de goedgekeurde bevestigingspunten;
- b. Leg alleen gemakkelijk controleerbare lasten op;
- c. Neem geen scherpe bochten. Let op bij het achteruit rijden;
- d. Gebruik tegengewichten of gewichten op de wielen wanneer dit wordt aangeraden in de gebruiksaanwijzing.



Schakel het maaisysteem of de krachtafnemer af bij het oversteken van niet met gras begroeide terreinen, onderweg naar of op de terugweg van het te maaien gebied en zet de maaisysteemgroep in de hoogste stand.



Wanneer u de machine in de buurt van een weg gebruikt, goed op het verkeer letten.



LET OP! De machine is niet goedgekeurd om op de openbare weg te rijden. U mag de machine (overeenkomstig het Wegenverkeersreglement) alleen op privéterrein gebruiken, dat voor openbaar wegverkeer afgesloten is.



De machine nooit gebruiken wanneer de beschermingen beschadigd zijn.



Kom niet met uw handen of voeten in de buurt van of onder de draaiende delen. Blijf altijd uit de buurt van de uitwerpopening.



De machine niet in hoog gras laten staan met een draaiende motor, tenzij de risico's op brand te voorkomen.



Richt wanneer u accessoires gebruikt de uitlaat nooit op andere personen.



Gebruik alleen accessoires die zijn goedgekeurd door de fabrikant van de machine.



Gebruik de machine niet als de accessoires/werktuigen niet op de voorziene punten zijn gemonteerd. Rijden zonder accessoires kan een negatief effect hebben op de stabiliteit van de machine.



Let goed op bij het gebruik van opvangzakken en accessoires die effect kunnen hebben op de stabiliteit van de machine, met name op hellingen.



Wijzig de afstelling van de motor niet en laat het toerental van de motor niet buitengewoon hoog oplopen.



Kom niet aan motoronderdelen die gedurende het gebruik heet worden. Kans op brandwonden.



Schakel het maaisysteem of de krachtafnemer uit, zet in de neutrale stand en schakel de parkeerrem in, stop de motor en haal de sleutel eruit (waarbij u zich ervan verzekert dat alle draaiende delen volledig tot stilstand zijn gekomen):

- a. Iedere keer dat u de machine onbeheerd achterlaat of de bestuurdersplaats verlaat:

- b. Voordat u de oorzaken van blokkeringen opheft of voordat u het windkanaal leegmaakt;
- c. Vóórdat u de machine controleert, schoonmaakt of ermee werkt;
- d. Nadat u op een vreemd voorwerp gestoten bent. Controleer of de machine beschadigd is en voer de nodige reparaties uit vóórdat u de machine opnieuw gebruikt;



Schakel het maaisysteem of de krachtafnemer uit en stop de motor (waarbij u zich ervan verzekert dat alle draaiende delen volledig tot stilstand zijn gekomen):

- a. voordat u benzine bijvult;
- b. iedere keer als u de opvangzak verwijdt of opnieuw aanbrengt;
- c. voordat u de maaihoogte instelt, als dit niet vanaf de bestuurdersplaats gedaan kan worden.



Het maaisysteem of de krachtafnemer moeten gedurende transport of wanneer ze niet in gebruik zijn worden uitgeschakeld.



Neem gas terug voordat u de motor uitschakelt. Draai, na voltooiing van het maaien, de benzinekraan dicht, waarbij u de in het boekje vermelde aanwijzingen dient na te leven.



Let, wanneer er meer dan één maaisysteem aanwezig is, op de groep van maai-elementen; één draaiend maaisysteem kan de andere systemen namelijk aan het draaien brengen.



LET OP – In geval van breuk van onderdelen of ongelukken gedurende het werk, de motor onmiddellijk afzetten en de machine verwijderen om geen verdere schade te veroorzaken; in geval van ongelukken waarbij uzelf of anderen verwond zijn geraakt, onmiddellijk de eerstehulpdiensten inschakelen en/of naar een ziekenhuis gaan. Eventuele resten die, indien ze ongezien blijven, schade of letsel van personen of dieren kunnen veroorzaken, zorgvuldig verwijderen.



LET OP – Het niveau van het geluid en de trillingen dat aangegeven is in deze handleiding, zijn de maximale

waarden voor het gebruik van de machine. Het gebruik van een niet gebalanceerd maai-element, een overdreven snelheid van de beweging, het gebrek aan onderhoud hebben een negatieve invloed op het geluidsniveau en op de trillingen. Daarom is het noodzakelijk preventieve maatregelen te treffen om mogelijke schade wegens een hoog geluidsniveau en wegens belastingen door trillingen te vermijden; voer het nodige onderhoud uit op de machine, gebruik gehoorbescherming, en neem pauzes tijdens het werk in acht.

3.4 ONDERHOUD EN OPSLAG



LET OP! – Haal de sleutel uit het contact en lees de bijgeleverde instructies alvorens enige reinigungs-, of onderhoudswerkzaamheden te verrichten. Trek geschikte kleding en werkhandschoenen voor alle handelingen die gevaarlijk kunnen zijn voor de handen.



LET OP! – Gebruik de machine nooit als er onderdelen versleten of beschadigd zijn. De defecte of beschadigde onderdelen moeten vernieuwd en niet gerepareerd worden. Gebruik uitsluitend originele reserveonderdelen: het gebruik van niet originele en/of niet goed gemonteerde onderdelen beïnvloedt de veiligheid van de machine, kan ongelukken of persoonlijk letsel aanrichten en de fabrikant kan hiervoor niet aansprakelijk gesteld worden.



Alle onderhoudshandelingen en afstellingen die niet beschreven zijn in deze handleiding moeten uitgevoerd worden door uw Verkooper of in een gespecialiseerd Centrum dat beschikt over de nodige kennis en uitrustingen om de werken correct uit te voeren, met respect voor het oorspronkelijk niveau van veiligheid van de machine. Werkzaamheden die worden uitgevoerd in niet adequaat toegeruste structuren of door niet-gekwalificeerd personeel leiden tot het vervallen van iedere vorm van garantie en ontheffen van de fabrikant van alle verplichtingen en van iedere aansprakelijkheid

- Verwijder na elk gebruik de sleutel en controleer op eventuele schade.
- Zorg ervoor dat moeren en bouten altijd zijn vastgedraaid, om er zeker van te zijn dat de machine altijd in veilige gebruikscondities is. Regelmatig onderhoud is van essentieel belang voor de veiligheid en om de prestaties van de machine hoog te houden.
- Controleer regelmatig of de schroeven van het maaisysteem goed zijn aangehaald.



Draag werkhandschoenen wanneer u aan het maaisysteem komt om dit te demonteren of te monteren.



Let bij het slijpen van het maaisysteem op dat dit in balans blijft. Alle werkzaamheden die betrekking hebben op het maaisysteem (demontage, slijpen, uitbalanceren, montage en/of vervanging) zijn ingewikkelde werkzaamheden die specifieke competenties vereisen en, om veiligheidsredenen, het gebruik van speciale gereedschappen. Dergelijke werkzaamheden dienen daarom altijd bij een gespecialiseerd centrum te worden uitgevoerd.

- Controleer regelmatig de werking van de remmen. Het is belangrijk de remmen goed te onderhouden en ze, indien nodig, te repareren.
- Vervang beschadigde waarschuwings- en instructiestickers.
- Als de machine niet is voorzien van mechanische transportvergrendelingen, moet u de accessoires altijd op de grond laten rusten wanneer u de machine parkeert, opbergt of onbewaakt achterlaat.
- Berg de machine op in een ruimte die niet voor kinderen toegankelijk is.



Zet de machine nooit met brandstof in de tank in een ruimte waar de brandstofdampen met vlammen, vonken of een warmtebron in aanraking zouden kunnen komen.

- Laat de motor eerst afkoelen vóórdat u de machine opbergt.
- Om het brandgevaar zoveel mogelijk te beperken dient u de motor, de geluiddemper van het

uitwerpmechanisme, de accubak en de brandstoftank vrij te houden van gras, bladeren of teveel vet.

- Om het gevaar op brand te verkleinen regelmatig controleren of er sprake is van olie- en/of brandstoflekkage.
- Als u de tank moet legen, dient u dit in de open lucht te doen terwijl de motor koud is.
- Laat de sleutels nooit in het contact zitten of binnen het bereik van kinderen of personen die de machine niet mogen gebruiken. Voordat u onderhoud gaat uitvoeren, altijd eerst de sleutel uit het contact halen.



LET OP! Het zuur dat in de accu zit is bijtend. Bij mechanische schade of overlading kan het zuur uit de accu lekken. Vermijd inademing en aanraking met willekeurig welke lichaamsdelen.



Zuurdampen kunnen bij inademing letsel veroorzaken aan slijmvliezen en inwendige organen. Ga onmiddellijk naar een arts.



LET OP! – De accu niet te veel opladen. Door overlading van de accu kan deze ontploffen, waardoor het zuur uit de accu ontsnapt.



LET OP! – Zuur kan ernstige schade veroorzaken aan gereedschappen, kleding en ander materiaal. Spoel gemorst zuur onmiddellijk weg met water.



De klemmen van de accu nooit kortsluiten. Hierbij kunnen vonken ontstaan, waardoor brand kan worden veroorzaakt.



LET OP voor de hydraulische onderdelen. Onder druk wegsputtende hydraulische vloeistof kan in de huid dringen en deze ernstig beschadigen, in dit geval is onmiddellijke medische hulp vereist.

3.5 TRANSPORT



LET OP! - Als de machine op een vrachtwagen of op een oplegger vervoerd moet worden, dient men toegangshellingen met geschikte draagkracht, breedte en lengte te gebruiken.

Sluit gedurende het transport brandstofkraan (indien voorzien), zet de maaisysteemgroep of het accessoire, in de laagste stand, schakel de handrem in en zorg dat de machine goed vastzit aan het vervoermiddel met touwen of kettingen.

3.6 MILIEU

- Bij het gebruik van deze machine dient men altijd de prioriteit te geven aan de bescherming van het milieu, en de fatsoensnormen van de samenleving en van de omgeving waarin we wonen in acht te nemen. Zorg ervoor dat u geen overlast voor uw burens veroorzaakt.
- Houd u strikt aan de plaatselijke voorschriften voor de gescheiden afvalverwerking van verpakkingen, olie, brandstof, filters, kapotte onderdelen of andere elementen die schadelijk zijn voor het milieu; deze zaken moeten niet bij het huisvuil worden gegooid, maar moeten worden verzameld en afgegeven bij speciale centra, die deze materialen kunnen recyclen.
- Houd u strikt aan de plaatselijke voorschriften voor de afvoer van het restmateriaal dat overblijft na het maaien.
- Op het moment dat de machine wordt afgedankt, mag hij niet in het milieu worden achtergelaten. Breng hem naar een centrum voor afvalverzameling, in overeenstemming met de geldende plaatselijke voorschriften.

4 VERZEKER UW ZITMAAIER

Controleer of uw nieuwe zitmaaier verzekerd is. Neem contact op met uw verzekeringsmaatschappij.

U dient een polis af te sluiten die verkeersongelukken, brand, schade en diefstal omvat.

5 MONTAGE



U dient de machine niet te gebruiken voordat alle aanwijzingen uit het hoofdstuk "MONTAGE" zijn opgevolgd.



Het uitpakken en monteren van de machine moeten op een rechte en stevige ondergrond plaatsvinden en met voldoende ruimte om de machine en de verpakkingen te verplaatsen. Gebruik altijd geschikte werktuigen.

5.1 ONDERDELEN VOOR DE MONTAGE (3)

De machine wordt afgeleverd met gedemonteerde zitting, armleuningen, stuurwiel, trekplaat en snelsluitingen. De accu zit op zijn plaats en is aangesloten.

In de verpakking zitten de in de volgende tabel vermelde onderdelen voor de montage (3):

[740 IOX; 540 IX]			
Pos.	N.	Beschrijving	Afmeting
A	2	Spanstift	6 x 36
B	2	Sleutel voor contactslot	/
C	1	Sleutel voor hoofdschakelaar	/
D	2	Armleuningen	/
E	4	Bevestigingsschroeven zitting	M8 x 40
F	10	Pinnen voor bevestiging balg	
G	4	Bussen voor bevestiging zitting	
H	4	Grower-ringen	M8
L	4	Zeskantschroef	M8 x 40
M	1	Opbergvak	
N	4	TORX schroeven (bevestiging opbergvak)	M6 x 20
O	1	Trekplaat	
P	2	Flensmoer	M8
Q	2	Zeskantschroef	M8 x 20
R	2	Snelsluitingen	

[340 IX]			
Pos.	N.	Beschrijving	Afmeting
A	2	Spanstift	6 x 36
B	2	Sleutel voor contactslot	/
C	1	Sleutel voor hoofdschakelaar	/
D	2	Armleuningen	/
M	1	Opbergvak	
N	4	TORX schroeven (bevestiging opbergvak)	M6 x 20
O	1	Trekplaat	
P	2	Flensmoer	M8
Q	2	Zeskantschroef	M8 x 20
R	2	Snelsluitingen	
S	2	Bevestigingspen zitting	M8

5.2 ZITTING



Installeer de zitting door de aanwijzingen in onderstaande volgorde uit te voeren.

5.2.1 Montage van de armleuningen (6)

De armleuningen en de onderdelen die nodig zijn voor de installatie ervan worden in een aparte verpakking geleverd. Deze zit in de verpakking van de machine.

5.2.2 Montage van de zitting (5) (Mod. 740 IOX, 540 IX)

1. Smeer een laagje vet op de 4 glijblokken (5:A).
2. Prepareer de 4 schroeven (M8 x 40) met de veerringen en bussen erop gemonteerd. Zie (5:B).
3. Licht de drager van de zitting (5:C) op zodat hij in verticale stand staat.
4. Breng de zitting in de buurt van de drager en steek de groep (5:B) in de sleuf (5:D) van de drager.
5. Plaats de zitting op de drager en breng hem zodanig in positie dat de gaten van de bevestigingsschroeven zich ongeveer halverwege de slag van de glijblokken bevinden.
6. Steek de 4 schroeven (5:B) in en draai ze vast.
7. Blokkeer de schroeven, aanhaalkoppel 20 ± 25 Nm.



Als het aanhaalmoment groter dan 25 Nm is, raakt de zitting beschadigd.

8. Verbind de connector van de zitting (5:E) met de connector van de bedrading (5:F).



Als de connectors niet met elkaar zijn verbonden, werkt de machine niet.

9. Laat de kabel van de bedrading door de bevestigingsclip (5:H) gaan om deze goed op zijn plaats te houden.

5.2.3 Montage van de zitting (5) (Mod. 340 IX)

1. De zitting is bij aflevering reeds op de draagplaat gemonteerd.
2. Breng de zitting in positie door de gaten van de plaat van de zitting samen te laten vallen met de gaten van de onderplaat.
3. Plaats de schroeven (M8x40) in de gaten van de drager van de zitting en in de gaten van de plaat van de zitting.

4. Schroef de zitting vast. Aanhaalmoment: 20 ± 25 Nm.



Als het aanhaalmoment groter dan 20 ± 25 Nm is, raakt de zitting beschadigd.

5.2.4 Montage balg (7) (Mod. 740 IOX, 540 IX)

1. Bevestig de zitting met de 2 schroeven (7:B).
2. Plaats de balg (7:A).
3. Bevestig de balg met de 10 pinnen (7:C).

5.2.5 Montage van het opbergvak (8)

Monteer het opbergvak (8:B) op de rugleuning van de zitting (8:A) met behulp van de 4 schroeven (8:C).

5.3 STUURWIEL (9)

1. Schuif de mof van het stuurwiel (9:A) helemaal tot aan het eind op de kolom (9:B).
2. Lijn de gaten van de mof uit met de gaten van de kolom.
3. Na de gaten (9:C) te hebben uitgelijnd, de twee stiften (9:D) insteken.

5.4 TREKPLAAT (10)

Monteer de trekplaat (10:A) aan de achterzijde van de machine.

Gebruik de schroeven en moeren (10:B; 10:C). Aanhaalmoment: 22 Nm.

5.5 SNELSLUITINGEN (1:R)

De snelsluitingen en installatie-instructies worden in een aparte doos geleverd. Deze zit in de verpakking van de machine.

Monteer de snelsluitingen op de voorste assen van de machine.

5.6 DE ACCU OPLADEN



Voor het eerste gebruik dient de accu volledig te worden opgeladen.



Zie voor de procedures voor het opladen van de accu 9.8.

5.7 BANDENSPANNING

Zie voor de bandenspanning “TABEL TECHNISCHE GEGEVENS”

5.8 ACCESSOIRES

Voor de montage van accessoires kijkt u in de aparte montagehandleiding die bij iedere accessoire wordt geleverd.

i Richt u tot het erkende dienstcentrum voor het aanbrengen van het correcte toebehoren.

i Opmerking: In dit geval wordt de maaisysteemgroep als een accessoire beschouwd

6 BEDIENINGEN EN INSTRUMENTEN

6.1 MOTORKAP (11)

De motorkap wordt als volgt geopend:

1. Draai de twee schroeven (11:A) 90°
2. Trek de handgreep (11:B) naar boven en licht tegelijkertijd voorzichtig de motorkap (11:C) op.
3. Om de motorkap te sluiten, zo nodig lichte druk uitoefenen totdat de handgreep (11:B) vastklikt. Draai de twee schroeven(11:A) 90°.

⊘ Het is verboden de motor te starten wanneer de motorkap geopend is.

6.2 HOOFDSCHAKELAAR MET SLEUTEL (12)

De elektrische voeding wordt geactiveerd met de sleutel (12:A). Deze bevindt zich onder de motorkap(1:H), om toegang tot de hoofdschakelaar te krijgen moet de motorkap dus worden geopend (zie 6.1).

Steek de sleutel (12:A) in de hoofdschakelaar, druk op de sleutel en draai hem met de klok mee om de voeding van het elektrische systeem te activeren.

Draai de sleutel tegen de klok in om de elektrische voeding uit te schakelen.

i De sleutel kan alleen worden uitgetrokken wanneer hij tegen de klok in is gedraaid.

6.3 PEDAAAL PARKEERREM(13:A)

! Druk het pedaal tijdens het bedrijf nooit gedeeltelijk in. De krachtoverbrenging kan dan oververhit raken.

Het pedaal (13:A) heeft de volgende drie standen:

↑ **Omhoog.** De aandrijving is ingeschakeld. De parkeerrem is niet geactiveerd.



Volledig ingetrapt. De aandrijving is uitgeschakeld. De parkeerrem is geactiveerd maar niet vergrendeld. Deze stand wordt ook gebruikt als noodrem.

6.4 BLOKKEERHENDEL VAN DE PARKEERREM (13:B)

P Vergrendelt het "rem"-pedaal in volledig ingetrapte stand. Deze functie wordt gebruikt om de machine te vergrendelen op hellingen, tijdens transport enz., als de motor niet draait.

Vergrendelen:

1. Trap het pedaal (13:A) volledig in.
2. Trek de hendel (13:B) omhoog.
3. Laat het pedaal (13:A) los.
4. Laat de hendel (13:B) los.

Ontgrendelen:

Trap het pedaal (13:A) in en laat het weer los.

6.5 PEDAAAL AANDRIJVING (13:C)

Het pedaal regelt de overbrengingsverhouding tussen de motor en de aandrijfwielen (= de snelheid).

Wanneer het pedaal omhoog staat, wordt de bedrijfsrem geactiveerd.

- ↑** **Pedaal voorwaarts**, – de machine gaat vooruit.
- **Pedaal onbelast** – de machine staat stil.
- ↓** **Pedaal achterwaarts** – de machine rijdt achteruit.

Minder druk op het pedaal – de machine remt.



Als de machine niet remt zoals verwacht als het pedaal wordt losgelaten, moet het linker pedaal (13:A) als noodrem worden gebruikt.

6.6 STUURWIEL (13:E)

De hoogte van het stuur is volledig instelbaar. Draai de instelknop (13:D) op de stuurkolom los en stel het stuur op de gewenste stand in. Draai de knop weer vast.



Verstel het stuur nooit tijdens het rijden.



Draai nooit aan het stuur als de machine stilstaat en het accessoire in de werkstand staat. De kans bestaat dat het stuurbevestigingsmechanisme wordt overbelast.

6.7 GASPEDAAL (14:A)

Dient voor het regelen van het motortoerental.



1. Vol gas - bij gebruik van de machine al-
tijd vol gas geven.



2. Stationair.

6.8 CHOKEHENDEL (14:B)

Wordt gebruikt om de motor te starten als deze
koud is. De chokehendel heeft twee standen:



1. Hendel helemaal uitgetrokken - de
choke is ingeschakeld. (voor koude start).

2. Hendel naar binnen geduwd - de cho-
ke is uitgeschakeld. (normale werking en
warme start.)



**Rijd nooit met ingeschakelde choke
als de motor warm is.**

6.9 CONTACTSLOT MET SLEUTEL(14:C)



**Sleutel voor het vrijgeven/belemmeren
van de inschakeling van de machine.**

Steek de sleutel (14:C) in en draai hem op
de stand "I" (RIJDEN) om de inschakeling
van de machine vrij te geven. Alle lampjes
van het display en het geluidssignaal wor-
den een ogenblik ingeschakeld. Op het
display blijven alleen de volgende elemen-
ten actief: de functie "urenteller", het lampje
van de olie (dooft automatisch meteen
na het starten van de motor) en eventueel
het lampje van de parkeerrem, indien in-
geschakeld, en die van de stoel als de be-
stuurder niet op de stoel zit.

Zet de sleutel weer in de stand "O" om in-
schakeling van de machine te belemme-
ren.



**De sleutel kan alleen worden uitgetrok-
ken in de stand "O".**



**Als de bestuurder afwezig is en de
sleutel in de stand "I" staat, zal na
30 seconden en ononderbroken ge-
luidssignaal worden geactiveerd. Het
geluidssignaal houdt aan tot de be-
stuurder aanwezig is of tot de machine
wordt uitgeschakeld.**

6.10 DISPLAY EN TOETS MODE' VAN DE CON- SOLE (14:D; 15) (Mod. 740 IOX, 540 IX)



Toets MODE (14:E). Met de toets MODE
kunnen de bij de functies behorende ver-
klikkers worden geselecteerd: urenteller,
omgevingstemperatuur, motortoeren,
accu. Bovendien kan de inschakeling van
de koplamp worden geforceerd, door de
schemersensor uit te schakelen.

- De toets kort indrukken en weer loslaten
om achtereenvolgens de bij de verschil-
lende functies behorende verklikkers
van het display in te schakelen. Op de
alfanumerieke digits van het display
worden de gegevens getoond die bij
het geselecteerde pictogram horen, het
laatste cijfer is voor de meeteenheid.
- Langer dan 1 seconde indrukken om
de koplamp handmatig in of uit te scha-
kelen.



Bij iedere inschakeling van de machine
wordt het automatische beheer van de
inschakeling van de koplamp automatisch
hersteld.

Digits (15:A). Deel van het display dat al-
fanumerieke gegevens toont voor de ver-
schillende functies.



Urenteller(15:B). De alfanumerieke digits
tonen het aantal uren dat de machine heeft
gereden, onderverdeeld in uren en tiende
van uren. Werkt alleen bij draaiende motor.
De meeteenheid wordt gevolgd door de
letter H.



Omgevingstemperatuur (15:C). De alfa-
numerieke digits tonen de omgevingstem-
peratuur. De meeteenheid wordt gevolgd
door de letter C.



Toerenteller (15:D). De digits tonen het
aantal toeren van de motor. Als ze knip-
peren, betekent dit dat het motortoerental,
met actieve krachtafnemer, niet optimaal
is (hoger dan 2500 TPM). Geef vol gas.



Service (15:E). Signaleringen voor het
onderhoud. De cijfers op de digits begin-
nen te knipperen wanneer de machine de
onderhoudslimiet bereikt.

Het knipperen duurt twee minuten en heeft
de prioriteit boven andere functies van het
display. In deze fase kan de toets **MODE**
niet worden gebruikt.

Wanneer de waarde 99999 uur wordt bereikt, begint de teller weer opnieuw bij nul. Bij meer dan 999 uur, worden de minuten niet langer geteld.



Accu (15:F). De alfanumerieke digits tonen de accuspanning.



Krachtafnemer (15:G). Het brandende lampje geeft aan dat de krachtafnemer is ingeschakeld.



12V ON/OFF (15:H). Het brandende lampje geeft aan dat het accessoire aan de achterzijde is ingeschakeld.



Koplamp(15:I). Het brandende lampje geeft aan dat de koplamp, die normaal wordt beheerd door de schemersensor, is ingeschakeld.



Maximale helling (15:L). Het lampje begint te knipperen wanneer de helling van de machine de drempel van 10° overschrijdt.



In geval van storingen van de sensor wordt de melding "TILT FAULT" weer gegeven.



Pedaal parkeerrem (15:M). Het brandende lampje geeft aan dat de parkeerrem is ingeschakeld.



Zitting (15:N). Het brandende lampje geeft aan dat de bestuurder niet op zijn plaats zit.



Olie (15:P). Als het lampje brandt gedurende de werking van de machine, is er niet genoeg olie.

6.11 BEDIENING KOPLAMPEN EN ACCESSOIRE ACHTERZIJDE (14:D; 15) (Mod. 340 IX)



Toets koplamp /12V (14:E). Door op de toets Koplamp/12V te drukken worden de functies voor inschakeling van de koplamp en activering van het accessoire aan de achterzijde geactiveerd.



Wanneer de bediening wordt ingeschakeld, gaat er een ronde led rond de drukknop branden.

- Kort indrukken en loslaten om de koplamp handmatig in of uit te schakelen.

Als de bediening actief is, gaat de led net boven de drukknop branden.

- De toets langer dan 1 seconde indrukken om het accessoire aan de achterzijde handmatig in of uit te schakelen. Als de bediening actief is, gaat de led net onder de drukknop branden.

6.12 DISPLAY URENTELLER (14:D; 15) (Mod. 340 X)



Display urenteller (15:B). De alfanumerieke digits tonen het aantal uren dat de machine heeft gereden, onderverdeeld in uren en tiende van uren. Werkt alleen bij draaiende motor. De meeteenheid wordt gevolgd door de letter H.

Wanneer de waarde 99999 uur wordt bereikt, begint de teller weer opnieuw bij nul. Bij meer dan 999 uur, worden de minuten niet langer geteld.

6.13 KRACHTAFNEMER (14:F)



Knop voor inschakeling/uitschakeling krachtafnemer (14:F). Druk op de knop om de krachtafnemer in of uit te schakelen.

6.14 MAAIHOOGTE-INSTELLING (14:G)

De machine heeft twee knoppen voor instelling van de maaihogte:



Indrukken om de maaihogte te vergroten.



Indrukken om de maaihogte te vermindere-

Het maaidek wordt aangesloten op het contact (16:A).

6.15 BEDIENING VOOR INSTELLING ACCESSOIRE ACHTERZIJDE (14:H; 14:I)

De machine heeft een bediening voor de elektrische regeling van een accessoire aan de achterzijde (optioneel accessoire).

De contactdoos (17:B) (optioneel) voor aansluiting van het accessoire zit op de rechter achterzijde van de machine.



De knop dient voor het omhoog en omlaag brengen van het accessoire aan de achterzijde.



6.16 BEDIENING VOOR ACCESSOIRE ACHTERZIJDE (14:L)

De machine is geschikt voor gebruik van een elektrisch accessoire aan de achterzijde.

De contactdoos (17:a) voor aansluiting van het accessoire zit op de rechter achterzijde van de machine.



Deze knop wordt gebruikt om de stroomtoevoer naar het accessoire in te schakelen / te onderbreken.

Zie voor het vermogen van het accessoire aan de achterzijde “ [1] 00 TABEL TECHNISCHE GEGEVENS”



Gebruik enkel door STIGA SpA goedgekeurde accessoires.

6.17 HYDRAULISCH SYSTEEM VOOR HET HEFFEN VAN ACCESSOIRES (1:G)

Het hydraulische systeem voor het opheffen van accessoires is alleen actief wanneer de motor draait en het pedaal (13:A) is losgelaten. Het systeem voor het opheffen van accessoires wordt bediend via de hendel (14:M).

De hendel kan in vier standen worden gezet:



Zweefstand. Zet de hendel in de voorste stand, de hendel zal in deze stand blokkeren. Op dit punt wordt het accessoire omlaag gebracht tot in de zweefstand. In deze stand rust het accessoire altijd op de grond en oefent het altijd dezelfde druk uit, zodat de contouren van het terrein worden gevolgd. Gebruik de zweefstand gedurende het uitvoeren van werkzaamheden.



Omlaag. Het accessoire beweegt omlaag, onafhankelijk van het gewicht ervan.



Ruststand (middenstand). Na de beweging omhoog of omlaag keert de hendel terug in de ruststand. Het accessoire handhaaft de positie die als laatste werd ingesteld.



Omhoog. Zet de hendel in de achterste stand, totdat het accessoire de hoogste stand heeft bereikt (transportstand). Laat de hendel vervolgens los: het accessoire blijft geblokkeerd in de transportstand.

6.18 BEDIENINGSHENDELS HYDRAULISCHE AANSLUITINGEN (14:O; 14:N) (Mod. 740 IOX)

De twee hendels (14:O; 14:N:) bedienen de hydraulische aansluitingen (18:A; 18:B) op de linker voorzijde.

Om toegang tot de aansluitingen te krijgen, verwijdert u het beschermcarter (18:C) dat vastzit met een schroef.

Verbind de hydraulische leidingen van het accessoire met een paar aansluitingen AUX1 of AUX2 (18).

Beide hendels hebben drie standen:

Stand vooruit / achteruit: door de hendel in één van deze richtingen te verplaatsen, verkrijgt u de voorziene beweging voor het aangesloten accessoire (zie de instructies die bij het accessoire zijn geleverd).

Middenstand: ruststand.

Om het accessoire te activeren, gaat u als volgt te werk:

- Druk de hendel zoveel vooruit / achteruit als nodig is om de gewenste beweging te verkrijgen.
- Laat de hendel los om het accessoire in de gekozen stand te blokkeren, de hendel keert automatisch terug in de ruststand.

6.19 HENDEL VOOR INSCHAKELING / DEBLOKKERING VAN DE AANDRIJVING (19)

Hendel om de traploze transmissie uit te schakelen.



De hendel voor inschakeling / deblokkering mag nooit tussen de binnenste en buitenste stand staan. Dit leidt tot oververhitting en beschadiging van de transmissie.

Hiermee kunt u de machine handmatig verplaatsen (door hem te duwen of te trekken) zonder de motor te gebruiken. De twee standen zijn:



1. Transmissie ingeschakeld = hendel naar buiten.

Voor normaal gebruik, de blokkering van de hendel in deze stand wordt aangegeven door een klik.

2. Transmissie gedeblokkeerd = hendel naar binnen. De machine kan handmatig worden verplaatst.

De machine mag niet over lange afstanden of met hoge snelheid worden gesleept. Hierdoor kan de transmissie worden beschadigd.



Stel de machine niet in werking met de transmissie gedeblokkeerd (hendel naar binnen). Gevaar voor beschadiging en olie lekken in de achteras.

6.20 INSTELLING VAN DE ZITTING (20)

De zitting kan naar voor of achter worden geschoven zoals hierna aangegeven:

1. Verplaats de bedieningshendel (20:A) omhoog.
2. Breng de zitting in de gewenste stand.
3. Laat de hendel (20:A) los om de zitting te blokkeren.

Met de knop (20:B) [740 IOX / 540 IX] kan worden ingesteld hoe stug de vering is.

- Draai de knop met de klok mee om de vering stugger te maken.
- Draai de knop tegen de klok in om de vering zachter te maken.



Draai aan de knop tot u de meest comfortabele stand hebt gevonden.

De zitting is voorzien van een beveiligingsschakelaar die is aangesloten op het beveiligingssysteem van de machine. Dit houdt in dat de machine niet gestart kan worden als er niemand op de zitting zit. (zie 7.8.2).

6.21 SNELSLUITINGEN (21; 22; 23)



Dankzij deze snelsluitingen kan zeer snel en eenvoudig van accessoire gewisseld worden.

De snelsluitingen zorgen ervoor dat het maaidek gemakkelijk kan wisselen tussen de twee standen: Normale stand met volledig aangespannen riem.

4 cm achter de normale stand met losse riem, zodat het maaidek dichter bij de basismachine komt.

Omdat de riemspanner loskomt van de riem, vereenvoudigen de snelsluitingen de vervanging van de riem en het maaidek en wordt het omschakelen naar de reinigingsstand en de servicestanden gemakkelijker.

Spanning van de riem halen (21)



Zie ook de aanwijzingen die bij het accessoire en de snelsluiting zijn geleverd.

1. Verwijder de splitpennen of de borgstiften (21:C) aan beide zijden.
2. Open de snelsluitingen door de achterste gedeelten met uw hiel naar beneden te drukken (21:A).



Nadat de snelsluitingen geopend zijn, zijn de armen van het accessoire vrij, en zitten dus niet langer aan de bevestiging vast.



Voor afstel- of onderhoudswerkzaamheden, de armen weer op de sluiting plaatsen en de sluiting vergrendelen.

3. Voer de noodzakelijke aanpassingen uit, bijvoorbeeld:
 - Haak de riem los.
 - Verwissel het accessoire door de armen (22) los te maken.

Aanspannen van de riem (21, 22)

Span de uiteinden afzonderlijk aan volgens onderstaande instructies.



Draai de hendel niet met uw handen. Gevaar voor verwonding door beknelling.

1. Plaats uw voet op de hendel (22:A) en draai voorzichtig een halve slag naar voren.
2. Installeer de splitpen of borgstift (21:C).
3. Doe hetzelfde aan de andere kant.

7 STARTEN EN BEDRIJF

7.1 VOORZORGSMATREGELEN



Controleer altijd of het oliepeil in de motor correct is. Dit is met name belangrijk bij het werken op hellingen (zie 7.6).

Schakel de parkeerrem in wanneer u de machine parkeert.



Wanneer u op de maximumsnelheid rijdt, het stuur niet volledig draaien. De machine kan dan kantelen.



Blijf met uw handen en voeten uit de buurt van de scharnierende koppeling van de stuurinrichting en van de drager van de zitting. Gevaar voor verwonding door beknelling.

7.2 GECOMBINEERD GEBRUIK VAN ACCESSOIRES



Zie voor het gecombineerde gebruik van accessoires de "TABEL VOOR DE JUISTE COMBINATIE VAN ACCESSOIRES" in hoofdstuk "0 TABEL TECHNISCHE GEGEVENS"

7.3 BIJVULLEN MET BENZINE (24)



Gebruik uitsluitend loodvrije benzine. Meng de benzine niet met olie.

Voor de inhoud van de tank zie "[1] 00 TABEL TECHNISCHE GEGEVENS". De tank is doorzichtig, zodat het peil gemakkelijk gecontroleerd kan worden.



LET OP! De benzine mag niet langer dan 30 dagen in de tank blijven, anders bederft hij.

Het is mogelijk om milieuvriendelijke benzine te gebruiken, bijvoorbeeld alkylaatz benzine. Door zijn speciale samenstelling heeft deze benzine een minder slechte uitwerking op het milieu.

Er zijn geen negatieve effecten van het gebruik ervan bekend. In de handel bestaan echter soorten alkylaatz benzine waarvoor geen precieze indicaties ten aanzien van het gebruik kunnen worden gegeven.

Raadpleeg voor meer informatie de instructies en gegevens die worden geleverd door de fabrikant van de alkylaatz benzine.

Het raam (24:A) van de tank is doorzichtig zodat het peil gemakkelijk kan worden gecontroleerd. U mag de tank niet volledig vullen. Laat wat ruimte over (tenminste de volledige vulmond + 1 - 2 cm boven in de tank) zodat de benzine, wanneer hij warm wordt, kan uitzetten zonder over te stromen.



Wanneer u de machine voor de laatste keer gebruikt voordat u hem voor een lange periode opbergt (bijvoorbeeld voor de winter), dient u ervoor te zorgen dat er precies genoeg brandstof in de tank zit voor dat gebruik.

Alvorens de machine voor lange tijd op te bergen, dient de brandstoftank volledig te worden geleegd (zie 11).

7.4 MOTORKAP (10)



Zie voor de toegang tot de motor en de hoofdschakelaar met sleutel 6.1.

7.5 MOTORCARTER (30)

Om het motorcarter te demonteren dient u eerst de motorkap te openen.

7.5.1 Demontage motorcarter

1. Draai de 8 schroeven (30:A) los.
2. Verwijder de dop van de benzinetank.
3. Verwijder het motorcarter (30:B).
4. Zet de dop van de tank terug.
5. Voer de noodzakelijke werkzaamheden uit.

7.5.2 Montage motorcarter

1. Verwijder opnieuw de dop van de benzinetank.
2. Zet het motorcarter (30:B) terug.
3. Zet de dop van de tank terug.
4. Draai de 8 schroeven weer vast.

7.6 CONTROLE VAN HET OLIEPEIL VAN DE MOTOR (25)

Bij de aflevering zit er al olie in de motor.



Alvorens de machine te starten, het oliepeil van de motor controleren.



Zie voor controleren / bijvullen van de motorolie 9.5.1, 9.5.2.

7.7 CONTROLE VAN HET TRANSMISSIE-OLIEPEIL



Zie voor controleren / bijvullen van de transmissieolie 9.6.1.

7.8 VEILIGHEIDSCONTROLES

Controleer, wanneer u de machine uitprobeert, of de resultaten van de veiligheidscontroles overeenstemmen met hetgeen vermeld is in onderstaande tabellen.



De veiligheidscontroles moeten voor ieder gebruik worden uitgevoerd.



Als één van de resultaten van de controles afwijkt van hetgeen in onderstaande tabellen is aangegeven, mag u de machine niet gebruiken! Breng de machine naar een servicewerkplaats voor de noodzakelijke controles en reparaties.

7.8.1 Algemene veiligheidscontrole

Onderdeel	Resultaat
Brandstofsysteem en aansluitingen.	Geen lekkages.
Elektrische kabels.	Alle isolatie intact. Geen mechanische schade.
Uitlaatsysteem.	Geen lekkages bij de aansluitingen. Alle schroeven aangespannen.
Oliecircuit	Geen lekkages. Geen schade.
Rijd de machine voor- en achteruit en laat het pedaal van de aandrijving omhoog komen.	De machine zal stoppen.
Testrit	Geen abnormale trillingen. Geen abnormale geluiden.

7.8.2 Elektrische veiligheidscontrole

Toestand	Handeling	Resultaat
Bestuurder zit niet op zitting. Parkeerrem ingeschakeld.	Probeer de motor te starten.	De motor slaat niet aan. In het display (indien aanwezig) verschijnt het opschrift "SIT DOWN".
Bestuurder zit op zitting. Parkeerrem uitgeschakeld.	Probeer de motor te starten.	De motor slaat niet aan. In het display (indien aanwezig) verschijnt het opschrift "PRESS BRAKE".
Bestuurder zit op zitting. Parkeerrem ingeschakeld.	Probeer de motor te starten.	De motor slaat aan.
Motor draait, maaisysteem uitgeschakeld, parkeerrem ingeschakeld.	De bestuurder gaat staan.	De motor blijft draaien.

Motor draait, maaisysteem uitgeschakeld, parkeerrem uitgeschakeld.	De bestuurder gaat staan.	De motor slaat af.
Motor draait, maaisysteem ingeschakeld, parkeerrem uitgeschakeld.	De bestuurder gaat staan.	De motor slaat af.
Motor draait, maaisysteem ingeschakeld, parkeerrem ingeschakeld.	De bestuurder gaat staan.	De motor slaat af.

7.9 STARTEN / BEDRIJF



Wanneer de machine wordt gebruikt, moet de motorkap gesloten en vergrendeld zijn.



Bij gebruik van de machine altijd vol gas geven.

1. Open de benzinekraan (24:B).
2. Steek de sleutel in de hoofdschakelaar (12:A).
3. Schakel de transmissie in (19) - (hendel naar buiten).
4. Steek de sleutel in het contactslot (14:C).
5. Houd uw voet niet op het aandrijfpedaal (13:C).

Koude start

1. Schakel de parkeerrem in (13:A).
2. Geef vol gas (14:A).
3. Trek de chokehendel helemaal naar buiten (14:B).
4. Draai de sleutel van het contactslot in de stand "I" en druk op de knop START (14:P).



Alvorens met de machine te gaan werken, een paar minuten wachten tot de olie warm is.



In geval van gebruik aan lage temperaturen moet de machine opwarmen tot de hydraulische olie en de overbrenging op temperatuur zijn gebracht. Anders kan de overbrenging beschadigd worden.

Warme start

1. Schakel de parkeerrem in (13:A).
2. Geef vol gas (14:A).
3. De chokhendel (14:B) moet omlaag staan.
4. Draai de sleutel van het contactslot in de stand "I" en druk op de knop START.

 **Om verder te aan raadpleegt u de instructies uit paragraaf paragraaf 7.9.1.**

7.9.1 Bedrijf

Om met de machine te werken, als volgt te werk gaan:

- Trap het pedaal (13:A) volledig in en laat het weer opkomen.
- Bedien het pedaal (13:C) om de machine te laten bewegen.
- Rijd naar het werkgebied.
- Activeer, als er accessoires gemonteerd zijn, de krachtafnemer (14:F).
- Begin te werken.

7.10 STOPPEN

Om te machine te stoppen, als volgt te werk gaan:

- Trap het pedaal van de parkeerrem volledig in (13:A).
- Trek de hendel (13:B) omhoog.
- Laat het pedaal (13:A) los.
- Laat de motor één tot twee minuten stationair draaien.
- Druk op de knop STOP (14:P) om de machine uit te schakelen.
- Zet de sleutel van het contactslot (14:C) in de stand "0" en trek hem eruit.
- Sluit de benzinekraan. Dit is vooral belangrijk als de machine op bijv. een aanhanger vervoerd moet worden.
- Trek de sleutel uit de hoofdschakelaar.

 **Als u de machine achter moet laten, de sleutel van het contactslot (14:C) en de sleutel van de hoofdschakelaar(12:A) verwijderen.**

 **Direct na gebruik kan de motor bijzonder heet zijn. Raak de demper, de cilinder of de koelribben niet aan. Dit kan ernstige brandwonden veroorzaken.**

7.11 REINIGING

 **Spuut nooit water onder hoge druk op de machine. Hierdoor kunnen asafdichtingen, elektrische onderdelen of hydraulische kleppen beschadigd raken.**

Spuut nooit water op hoge druk tegen de ribben van de radiateur. De structuur van de ribben zou hierdoor beschadigd worden.

Maak de machine na gebruik altijd schoon. Houd u hierbij aan de volgende aanwijzingen:

- Spuit geen water rechtstreeks op de motor.
- Maak de motor schoon met een borstel en/of perslucht.
- Maak de koelluchtinlaat van de motor schoon.
- Start na het schoonmaken met water de machine en de maaisysteemgroep, om het water te verwijderen, dat anders in de lagers zou kunnen dringen en daar schade veroorzaken.

8 GEBRUIK VAN HET ACCESSOIRE

 **Controleer of het gras dat u gaat maaien vrij is van vreemde voorwerpen zoals stenen etc.**

8.1 MAAIHOOGTE

U krijgt de beste resultaten als een derde van de hoogte van het gras wordt gemaaid. Zie afb. 32. Als het gras lang is en veel korter moet worden, kunt u beter twee keer maaien met twee verschillende maaihoogtes.

Gebruik niet de minimum maaihoogte als het oppervlak van het gazon ongelijkmatig is. Anders loopt u het gevaar dat het maaisysteem beschadigd raakt door het oppervlak en dat de toplaag van het gazon wordt verwijderd.

8.2 MAAIADVIES

Volg voor een optimaal maairesultaat onderstaande aanwijzingen op.

Maai het gras regelmatig.

Gebruik de motor op volle kracht.

Het gras moet droog zijn.

Zorg dat de messen scherp zijn.

Houd de onderzijde van het maaidek schoon.

9 ONDERHOUD

9.1 ASSISTENTIEPROGRAMMA

Om de machine altijd in goede condities te houden voor wat betreft de betrouwbaarheid, werkveiligheid en milieuvriendelijkheid, moet het assistentieprogramma van **STIGA SpA** gegarandeerd worden.

De punten van dit programma worden aangeduid in de handleiding voor het onderhoud van **STIGA SpA** in bijlage.

De basiscontrole moet altijd worden uitgevoerd door een erkende servicewerkplaats.

De Eerste controle en de Tussencontrole kunnen het beste worden overgelaten aan een erkende servicewerkplaats, maar mogen ook door de gebruiker zelf worden uitgevoerd. De procedures zijn vermeld in het machinedocument en zijn beschreven in hoofdstuk "7 **STARTEN EN BEDRIJF**" en ook op de volgende pagina's.

Door de controles uit te laten voeren door een erkende servicewerkplaats, bent u verzekerd van professionaliteit en originele vervangingsonderdelen.

Het machinedocument wordt bij iedere Basiscontrole en bij iedere Tussencontrole door een erkende servicewerkplaats gestempeld. Een document met deze stempels verhoogt de tweedehands waarde van de machine.

9.2 VOORBEREIDING

Controles en onderhoudswerkzaamheden moeten altijd worden uitgevoerd bij stilstaande machine en uitgeschakelde motor.



Schakel altijd de parkeerrem in om te voorkomen dat de machine wegrolt.

Zet de motor af.

Vermijd onverwachts starten van de motor door de sleutel van het contactslot (14:C) en de sleutel van de hoofdschakelaar (12:A) te verwijderen.



Zie voor de verversingsintervallen hoofdstuk 13.

9.3 Onderhoudstabel



Zie hoofdstuk "13 OVERZICHTSTABEL ONDERHOUDSWERKZAAMHEDEN". Het doel van de tabel is u te helpen om

uw machine efficiënt en veilig te houden. De tabel bevat de voornaamste werkzaamheden en de intervallen die er tussen de werkzaamheden moeten zitten.

Voer de betreffende handeling uit op het moment dat zich het eerst voordoet.



Ververs de olie regelmatig als de machine onder extreme condities of bij hoge omgevingstemperaturen wordt gebruikt.

9.4 BANDENSPANNING

Regel de bandenspanning op de waarden die zijn vermeld in paragraaf "**cap. 00 TABEL TECHNISCHE GEGEVENS**".

9.5 CONTROLEREN / BIJVULLEN VAN DE MOTOROLIE



Zie hiervoor ook de bij de machine geleverde handleiding van de motor.



Controleer voor elk gebruik of het oliepeil correct is. Voor deze controle moet de machine op een rechte ondergrond staan.



Het oliepeil mag nooit boven de "FULL"-streep komen. Een te hoog oliepeil kan de motor oververhitten. Als het oliepeil boven de "FULL"-streep staat, dient u olie af te tappen totdat het juiste peil is bereikt.



Ververs de olie regelmatig als de machine onder extreme condities of bij hoge omgevingstemperaturen wordt gebruikt.

9.5.1 Controleren / bijvullen (26) (Mod. Honda GXV 630; 660; 690)



Veeg de omgeving van de peilstok schoon. Draai de oliepeilstok los en trek deze omhoog. Veeg de oliepeilstok af.

Duw de oliepeilstok volledig naar beneden maar schroef deze niet vast.

Trek de peilstok weer naar buiten. Lees het oliepeil af.

Vul olie bij tot de "**FULL**"-streep (26) als het oliepeil onder deze markering staat.

9.5.2 Controleren / bijvullen (29; 27) (Mod. B&S 8270; B&S VANGUARD 18HP)

 Veeg de omgeving van de peilstok schoon. Draai de oliepeilstok los en trek deze omhoog. Veeg de oliepeilstok af.

Duw de oliepeilstok volledig naar beneden en schroef deze vast.

Schroef de peilstok weer los en trek deze weer omhoog. Lees het oliepeil af.

Vul olie bij tot de "FULL"-streep als het oliepeil onder deze markering staat (29; 27).

9.6 CONTROLEREN / BIJVULLEN VAN DE TRANSMISSIEOLIE

Zie voor de oliesoort paragraaf "TABEL TECHNISCHE GEGEVENS".

9.6.1 Controleren / bijvullen (25)

1. Zet de machine op een vlakke ondergrond.
2. Lees het oliepeil af op het reservoir (25:A). Het oliepeil moet tot de lijn komen.
3. Vul indien nodig olie bij.

9.7 RIEMAANDRIJVINGEN

Controleer of alle riemen intact zijn.

9.8 ACCU

Zie voor het op de machine gebruikte accutype "cap. 00 TABEL TECHNISCHE GEGEVENS"



LET OP! De accu bevat een bijtend zuur, het is gevaarlijk om hiermee in aanraking te komen. Ga voorzichtig met de accu om en zorg ervoor dat het zuur niet naar buiten kan stromen.



Als u het zuur in uw ogen of op uw huid krijgt, kan dit ernstig letsel veroorzaken. Als er zuur op uw lichaam terecht komt, moet u het betreffende lichaamsdeel onmiddellijk afspoelen met een ruime hoeveelheid water en zo snel mogelijk medische hulp zoeken.

De accuvloeistof niet controleren en/of bijvullen. Het enige onderhoud dat verricht moet worden, is het opladen van de accu, bijvoorbeeld nadat de machine voor lange tijd heeft stilgestaan.

De accu kan worden opgeladen:

- via de motor
- via een acculader.

9.8.1 Opladen via de motor

Dit is alleen mogelijk als de accu nog iets geladen is, zodat de machine kan worden gestart.

- In geval van een nieuwe accu, de kabels op de accu aansluiten.
- Rijd de machine naar buiten.
- Start de motor volgens de instructies in deze handleiding.
- Laat de motor 45 minuten onafgebroken werken (dit is de tijd die nodig is om de accu volledig op te laden).
- Zet de motor af.

9.8.2 Opladen via acculader



Gebruik een acculader met constante spanning. Gebruik van een standaard acculader kan de accu beschadigen. Neem voor meer informatie contact op met uw dealer.



Alvorens de acculader aan te sluiten, de accu loskoppelen van het elektrische systeem.

9.8.3 Verwijderen/terugplaatsen

De accu zit achter het accudeksel (30:C).

Om bij te accu te kunnen dient u als volgt te werk te gaan:

1. Sluit de benzinekraan (24:B).
2. Trek de sleutel uit de hoofdschakelaar. (zie 6.2).
3. Verwijder de 3 schroeven (31:A).
4. Verwijder het accudeksel (31:B) door het naar boven te trekken.
5. Verwijder de bevestiging van de accu (31:D) door de twee schroeven (31:E) los te draaien.
6. Koppel de zwarte draad los (= min).
7. Haal de accu (31:A) gedeeltelijk uit zijn behuizing.
8. Koppel de rode draad los (= plus).
9. Vervang de lege accu.
10. Sluit de rode kabel aan op de positieve accuklem (+).
11. Druk de nieuwe accu in de behuizing.



Let op: wanneer u de accu op zijn plaats duwt, de rode kabel begeleiden om te voorkomen dat hij verstrikt raakt: hierdoor zou de accu niet meer correct in de behuizing kunnen worden geplaatst.

12. Sluit de zwarte kabel aan op de negatieve

accuklem (-).

13. Zet de bevestiging van de accu terug door de twee schroeven (31:E) vast te draaien.
14. Zet het accudeksel terug (31:B).
15. Draai de 3 schroeven weer vast (31:A).
16. Steek de sleutel in de hoofdschakelaar (alleen als u de machine wilt gebruiken).
17. Open de benzinekraan weer (alleen als u de machine wilt gebruiken).



Als u de kabels niet in de goede volgorde aansluit of losmaakt, kan er kortsluiting ontstaan en kan de accu beschadigd raken.

Als u de kabels verwisselt, raken de dynamo en de accu beschadigd.

Zet de kabels stevig vast. Losse kabels kunnen brand veroorzaken.

De accu moet altijd aangesloten zijn als u de motor wilt laten lopen. Anders kunnen de dynamo en het elektrische systeem beschadigd raken.

9.8.4 Reiniging

Indien de accupolen geoxideerd zijn, moeten deze schoongemaakt worden. Reinig de accupolen met een staalborstel en smeer ze in met vet.

9.9 LUCHTFILTER, MOTOR



Zie hiervoor ook de bij de machine geleverde handleiding van de motor.



LET OP! Reinig/vervang beide filters vaker indien de machine in stoffige omstandigheden moet werken. Verwijder/installeer de luchtfilters als volgt:

9.9.1 Luchtfilter - mod.: [Honda GXV 630; 660; 690] (26)

1. Maak de behuizing van het luchtfilter zorgvuldig schoon.
2. Demonteer de luchtfilterkap (26:D) door de twee lipjes aan de zijkanten los te maken.
3. Demonteer het voorfilter (26:C), verwijder het papierfilter(26:B). Zorg ervoor dat de carburateur niet vuil wordt. Maak de behuizing van het luchtfilter schoon.
4. Maak het papierfilter schoon door er zachtjes mee tegen een plat oppervlak te tikken. Indien het filter erg vuil is, moet het worden vervangen.

5. Monteer alles weer in omgekeerde volgorde. Bij het schoonmaken van het papierfilter mogen geen perslucht of oplosmiddelen op basis van petroleum worden gebruikt, bijv. kerosine. Hierdoor raakt het filter beschadigd.

Gebruik geen perslucht bij het schoonmaken van het papierfilter. Het papierfilter hoeft niet te worden gesmeerd.

9.9.2 Luchtfilter - mod.: [B&S 8270] (29X)

1. Maak het gebied rond de luchtfilterkap voorzichtig schoon.
2. Demonteer de luchtfilterkap (29X:A) door de twee knoppen (29X:B) los te schroeven.
3. Demonteer de filtergroep (29X:C). Haal het voorfilter naar buiten (29X:D).
4. Maak het papierfilter schoon door er zachtjes mee tegen een plat oppervlak te tikken. Indien het filter erg vuil is, moet het worden vervangen.
5. Maak het voorfilter schoon. Indien het erg vuil is, moet het worden vervangen.
6. Monteer alles weer in omgekeerde volgorde.

9.9.3 Luchtfilter (Mod. B&S VANGUARD 18HP) (27X)



LET OP! Reinig/vervang beide filters vaker indien de machine in stoffige omstandigheden moet werken.

1. Maak het gebied rond de luchtfilterkap voorzichtig schoon.
2. Demonteer de luchtfilterkap (27X:A) door de twee klemmen te verwijderen.
3. Demonteer de filtergroep (27X:B). Het voorfilter zit boven het luchtfilter. Zorg ervoor dat de carburateur niet vuil wordt. Maak de behuizing van het luchtfilter schoon.
4. Maak het papierfilter schoon door er zachtjes mee tegen een plat oppervlak te tikken. Indien het filter erg vuil is, moet het worden vervangen.
5. Maak het voorfilter schoon. Indien het filter erg vuil is, moet het worden vervangen.
6. Monteer alles weer in omgekeerde volgorde.

9.9.4 Bougie

Maak de zone rond de bevestiging van de bougie schoon voordat u deze losmaakt.

Zie voor het type bougies en de afstand van de elektroden paragraaf “**cap. 00 TABEL TECHNISCHE GEGEVENS**”.

9.9.5 Luchtinlaat

Zie afbeelding (26:A, 27:C, 29X:E). De motor is luchtgekoeld. Door een verstopt koelsysteem kan de motor beschadigd raken. Maak de luchtinlaat van de motor schoon. Het koelsysteem wordt bij elke basic service nauwkeurig gereinigd.

9.10 SMERING (28)

Object	Actie	Afb.
Centraal draaipunt	3 smeerpunten in de centrale zone aan de linker kant van de machine. Gebruik een vetnippel gevuld met universeel vet. Pomp tot het vet uitstroomt.	28:A
Stuur	2 smeerpunten in de centrale zone aan de linker kant van de machine. Gebruik een vetnippel gevuld met universeel vet. Pomp tot het vet uitstroomt.	28:B
Riemspanner	Smeer de draaipunten van de spanarmen met smeerolie.	28:C
Wiellagers	2 smeerpunten. Gebruik een vetnippel gevuld met universeel vet. Pomp tot het vet uitstroomt.	28:D
Houders met snelkoppeling	1 smeerpunt voor elk voorwiel. Gebruik een vetnippel gevuld met universeel vet. Pomp tot het vet uitstroomt.	28:E
Bedieningskabels	Smeer de uiteinden van de bedieningskabels met smeerolie.	28:F

9.10.1 Zekeringen (31:F)

Bestemming	Zeke- ring
Voeding elektrische systeem	20 A
Voeding acculader.	25 A

Om de zekeringen te vervangen, gaat u als volgt te werk:

1. Sluit de benzinekraan (24:B).
2. Open de motorkap (zie 7.4).

3. Trek de sleutel uit de hoofdschakelaar. (zie 6.2).
4. Demonteer het motorcarter (zie 7.5.1)
5. Vervang de kapotte zekering.
6. Monteer het carter (zie 7.5.2).
7. Steek de sleutel in de hoofdschakelaar (al-
leen als u de machine wilt gebruiken).
8. Sluit de motorkap.
9. Open de benzinekraan weer (alleen als u de
machine wilt gebruiken).

10 ASSISTENTIE EN REPARATIES

In deze handleiding vindt u alle aanwijzingen die u nodig heeft voor de machinebediening en voor het basisonderhoud ervan, dat door de gebruiker kan worden verricht. Alle afstellings- en onderhoudswerkzaamheden die niet in deze handleiding zijn beschreven, dienen te worden uitgevoerd door uw dealer of door een gespecialiseerde werkplaats, die over de noodzakelijke kennis en apparatuur beschikt om het werk correct uit te voeren en zo de veiligheid en de originele staat van de machine te handhaven.



Alvorens onderhoudswerkzaamheden uit te voeren:

- a. Zet de machine op een vlakke ondergrond.
- b. Schakel de parkeerrem in.
- c. Zet de motor af
- d. Trek de sleutel uit het contactslot (14:C).
- e. Trek de sleutel uit de hoofdschakelaar (12:A).

Erkende servicewerkplaatsen zijn bevoegd om reparaties en onderhoud te verrichten die binnen

de garantie vallen. Ze gebruiken uitsluitend originele reserveonderdelen.

i De reserveonderdelen en de originele accessoires van STIGA SpA zijn specifiek ontwikkeld voor de machines van STIGA SpA. Niet-originele reserveonderdelen en accessoires worden niet gecontroleerd en goedgekeurd door STIGA SpA.

i Het gebruik van niet-originele reserveonderdelen en accessoires kan negatieve gevolgen hebben voor de werking en de veiligheid van de machine. STIGA SpA kan niet aansprakelijk gesteld worden in geval van schade of letsels veroorzaakt door die producten.

De originele reserveonderdelen zijn uitsluitend verkrijgbaar bij erkende servicewerkplaatsen en dealers.

i Wij raden u aan de machine eens per jaar naar een erkende servicewerkplaats te brengen voor onderhoud, service en controle van de veiligheidsinrichtingen.

11 OPBERGEN

1. Maak de brandstoftank leeg:
 - Start de motor van de machine en laat hem draaien tot hij afslaat.
2. Maak de hele machine schoon. Het is met name belangrijk om de onderkant van het maaidek schoon te maken.
3. Als de lak beschadigd is, hem bijwerken om roest te voorkomen.
4. Berg de machine op in een overdekte en droge ruimte.

i Alvorens de machine op te bergen, eerst de accu opladen. De accu zal ernstige schade oplopen als u de machine met lege accu opslaat.

12 KOOPVOORWAARDEN

De garantie dekt alle materiaal- en fabricagefouten. De gebruiker dient zich zorgvuldig aan de aanwijzingen uit bijgevoegde documentatie te houden.

De garantie dekt geen schade die is ontstaan:

- Doordat de gebruiker geen kennis heeft genomen van de begeleidende documentatie.
- Door onoplettendheid.
- Doordat de machine op onjuiste of verboden wijze werd gebruikt en gemonteerd.
- Door gebruik van niet-originele reserveonderdelen.
- Gebruik van accessoires die niet worden geleverd en niet zijn goedgekeurd door STIGA SpA.

Het volgende wordt niet door de garantie gedekt:

- Normale slijtage van verbruiksmaterialen, zoals aandrijfriemen, koplampen, wielen, bouten en draden.
- Normale slijtage.
- Motoren. Zijn gedekt door de garantie van de motorfabrikant, volgens de gespecificeerde termijnen en voorwaarden.

De koper geniet bescherming volgens de in zijn eigen land geldende wetten. De in het eigen land van de koper geldende wetten worden op generlei wijze beperkt door deze garantie.

13 OVERZICHTSTABEL ONDERHOUDSWERKZAAMHEDEN

Handeling	Interval bedrijfsuren / kalendermaanden		Par. ref.
	Eerste keer	Vervolgens	
MACHINE			
Controle van alle bevestigingen	-	Voor elk gebruik	-
Veiligheidscontroles / Controle van de bedieningen	-	Voor elk gebruik	-
Controle bandenspanning	-	Voor elk gebruik	-
Algemene reiniging en controle	-	Na afloop van elk gebruik	-
Algemene smering	-	50 uur en na iedere wasbeurt	9.10
Controleer de slijtage van de aandrijfriemen	5 uur	50 uur	9.7
De accu opladen	-	Alvorens de machine op te bergen	9.8; 11
Reiniging van de accuklemmen	5 uur	100 uur	9.8.4
MOTOREN / TRANSMISSIE (algemeen)			
Controleren/bijvullen transmissieoliepeil	-	50 uur	9.6
Vervanging brandstoffilter	-	Elk seizoen	***
Verversing transmissieolie	50 uur	200 uur	***
Vervanging filter transmissieoliereservoir	50 uur	200 uur	***
Vervanging transmissieoliefilter	50 uur	200 uur	***
Motor mod. Honda GXV 630; 660; 690			
Controleren/bijvullen motoroliepeil	-	Voor elk gebruik	9.5.1
Verversing motorolie	20 uur /1 maand	100 uur /6 maanden	***
Vervanging motoroliefilter	-	200 uur	***
Reiniging/vervanging papierfilter	Controleren voor elk gebruik	ledere 100 uur / 6 maanden schoonmaken (vaker bij gebruik in stoffige gebieden). ledere 500 uur / 2 jaar vervangen (alleen filterelement).	9.9.1
Vervanging bougie		200 uur	
Reiniging luchtinlaat motor		50 uur	
Motor mod. B&S 8270			
Controleren/bijvullen motoroliepeil	-	Voor elk gebruik	9.5.2
Verversing motorolie	-	50 - 100 uur / elk seizoen	*** (1)
Vervanging motoroliefilter	-	50 - 100 uur / elk seizoen	*** (1)
Reiniging/vervanging luchtvoorfilter		25 uur	9.9.2 (2)
Reiniging/vervanging luchtfilter	-	100 uur / elk seizoen	9.9.2 (2)
Vervanging bougie		Elk seizoen	
Reiniging luchtinlaat motor		8 uur / elke dag	
Motore Mod. B&S Vanguard 18 HP			

Controleren/bijvullen motoroliepeil	-	Voor elk gebruik	9.5.2
Verversing motorolie	5 uur	100 uur / elk seizoen	*** (1)
Vervanging motoroliefilter	-	100 uur / elke olierversing	*** (1)
Reiniging/vervanging luchtvoorfilter		25 uur	9.9.3 (2)
Reiniging luchtfilter	-	100 uur	9.9.3 (2)
Vervanging luchtfilter		400 uur / elk seizoen	9.9.3
Vervanging bougie		100 uur / elk seizoen	9.9.4
Reiniging luchtinlaat motor		8 uur / elke dag	9.9.5

*** Werkzaamheden die moeten worden uitgevoerd door uw dealer of door een erkende servicewerkplaats.

(1) 50 uur in het geval van originele zwarte B&S filters - 100 uur in het geval van gele B&S filters met hoge efficiëntie.

(2) Vaker schoonmaken bij zware werkomstandigheden of in het geval er deeltjes in de lucht zweven.

14 MELDINGEN OP HET DISPLAY [Mod. 740IOX; 540IX]

MELDING	ACTIE / MOGELIJKE OORZAAK	OPLOSSING
CHECK CONNECTION	Er werd gepoogd het accessoire aan de achterzijde te starten (14:L) . Er is geen accessoire verbonden met de contactdoos (17:A).	Steek de stekker van het accessoire in de contactdoos van de machine.
	De stekker zit in het stopcontact maar de melding verdwijnt niet.	Neem contact op met een erkende servicewerkplaats.
NO MOVING	Er werd gepoogd de hoogte van het accessoire aan de achterzijde te regelen (14:I; 14:H). Er is geen accessoire verbonden met de contactdoos (17:B).	Steek de stekker van het accessoire in de contactdoos van de machine.
	De stekker zit in het stopcontact maar de melding verdwijnt niet.	Neem contact op met een erkende servicewerkplaats.
START MOTOR	Er werd gepoogd de krachtafnemer in te schakelen met afgezette motor	Start de motor.
PRESS BRAKE	Er werd gepoogd de motor te starten met gedeactiveerde parkeerrem	Schakel de parkeerrem in.
SIT DOWN	Er werd gepoogd de motor te starten terwijl de bestuurder niet op de zitting zat.	Ga op de bestuurdersplaats zitten.
TILT FAULT	Storing van de hellingsensor. Dit opschrift loopt tweemaal over het display: - op het moment dat de hellingmeter uitvalt. - bij iedere start van de machine, meteen na de begincontrole van de lampjes van het display.	Neem contact op met een erkende servicewerkplaats.

15 GIDS VOOR HET OPSPOREN VAN STORINGEN

STORING	WAARSCHIJNLIJKE OORZAAK	OPLOSSING
1. De console gaat niet aan.	Hoofdschakelaar met sleutel op "O".	De hoofdschakelaar met sleutel op "I" zetten.
2. De console gaat niet aan. Met de hoofdschakelaar op "I" en het contactslot op "I" blijft de console uit	Accu slecht aangesloten.	Controleer de aansluitingen van de accu.
	Accu helemaal leeg.	Laad de accu op.
	Zekering (20A) doorgebrand.	Vervang de zekering.
3. De startmotor draait niet Met de startsleutel op "I", gaat het display aan, maar wanneer de knop «START / STOP ENGINE» wordt ingedrukt, draait de startmotor niet.	Accu niet genoeg opgeladen.	Laad de accu op.
4. De startmotor draait, maar de motor slaat niet aan Met de startsleutel op "I", gaat het display aan, maar wanneer de knop «START / STOP ENGINE» wordt ingedrukt, draait de startmotor wel, maar slaat de motor niet aan.	Benzinekraan dicht.	Open de benzinekraan.
	Er is geen benzinetoevoer.	- Controleer het peil in de tank. - Controleer het benzinefilter.
	Probleem in de ontsteking.	- Controleer de bevestiging van de dop van de bougie. - Controleer of de elektroden schoon zijn en op de juiste afstand van elkaar zitten.
5. Het acculampje en de digits knipperen. (740 IOX, 540 IX) Het opschrift "BATT" verschijnt. (340 IX). (340 IX) Poging om de machine te starten; de machine start niet, het lampje «Accu» en het opschrift op de «Digits» beginnen te knipperen. Dit duidt op een spanning lager dan 12V.	Accu niet genoeg opgeladen.	Laad de accu op.
	Zekering (25A) van acculader doorgebrand.	Vervang de zekering.
	Accu defect.	Vervang de accu.
6. Het acculampje en de digits knipperen. (740 IOX, 540 IX) Het opschrift "BATT" verschijnt. (340 IX). (340 IX) Het lampje «Accu» en het opschrift op de «Digits» beginnen te knipperen. Dit duidt op een spanning hoger dan 12V.	Het opschrift op de «Digits» wijst op een spanning hoger dan 12V; er is een te hoge spanning aanwezig.	Ga naar een erkende servicewerkplaats.
	De accu is boven de activeringsdrempel voor overspanning.	Ga naar een erkende servicewerkplaats.
7. Het acculampje en de digits knipperen en vervolgens slaat de motor af. (740 IOX, 540 IX) Het opschrift "BATT" verschijnt. (340 IX). (340 IX) Het lampje «Accu» en het opschrift op de «Digits» knipperen ten teken dat de spanning hoger is dan 12V, maar vervolgens slaat de machine af.	De accu is boven de activeringsdrempel voor overspanning.	Ga naar een erkende servicewerkplaats.

8. De motor draait, het lampje «Accu» en het opschrift op de «Digits» knipperen om aan te geven dat de spanning lager is dan 12V. (740 IOX, 540 IX) Het opschrift "BATT" verschijnt. (340 IX), (340 IX)	Als deze conditie aanhoudt:	
	Zekering (25A) van de acculader doorgebrand.	Vervang de zekering.
	Accu defect.	Vervang de accu.
9. Moeizaam starten of onregelmatige werking van de motor.	De acculader is defect.	Ga naar een erkende servicewerkplaats.
	Problemen met de carburatie.	Het luchtfilter schoonmaken of vervangen.
10. Afname van het motorrendement gedurende het snijden.	Hoge rijsnelheid in verhouding tot de maaihoogte.	Verminder de rijsnelheid en/of verhoog de maaihoogte.
11. Het lampje van de accu gaat na enkele minuten bedrijf niet uit. (740 IOX, 540 IX)	Accu niet voldoende geladen.	Ga naar een erkende servicewerkplaats.
12. Het lampje van de olie gaat gedurende het bedrijf branden. (740 IOX, 540 IX)	Problemen met de smering van de motor.	- Zet de machine onmiddellijk uit. - Vul het oliepeil aan (als het probleem aanhoudt, naar een erkende servicewerkplaats gaan).
	- De brandstof is op. - Probeer de motor weer te starten.	Vul de brandstoftank (als het probleem aanhoudt, naar een erkende servicewerkplaats gaan).
13. De motor slaat zonder duidelijke reden af.		Controleer de bandenspanning.
	De messen van het maaisysteem zijn niet scherm.	Ga naar een erkende servicewerkplaats.
	Rijsnelheid hoog in verhouding tot de hoogte van het gras dat moet worden gemaaid.	Verminder de rijsnelheid en/of verhoog de maaihoogte.
	De maaisysteemgroep zit vol gras.	- Wacht tot het gras gedroogd is. - Maak de maaisysteemgroep schoon.
15. Afwijkende trillingen gedurende het gebruik.	- Maaisysteem niet gebalanceerd.	Ga naar een erkende servicewerkplaats voor controle, vervanging of reparatie.
	- Messen maaisysteem los.	
	- losgeraakte onderdelen. - eventuele beschadigingen.	
16. Met draaiende motor komt de machine niet in beweging wanneer het aandrijfpedaal wordt ingetrapt.	Hendel voor «uitschakeling van de transmissie» staat in uitgeschakelde stand.	Schakel de aandrijving in.

Als de storingen niet verdwijnen na de hierboven handelingen te hebben verricht, contact opnemen met uw dealer.



Let op! Nooit proberen om zelf moeilijke reparaties uit te voeren terwijl u niet over de noodzakelijke middelen en technische kennis beschikt. Slecht uitgevoerde reparaties leiden automatisch tot het vervallen van de garantie. In deze gevallen aanvaardt de fabrikant geen enkele aansprakelijkheid.

1 Innholdsfortegnelse

0	TABELL - TEKNISKE DATA	XI
1	INTRODUKSJON	4
1.1	HÅNDBOKENS STRUKTUR	4
1.2	SYMBOLER SOM ER BRUKT I HÅNDBOKEN	4
1.3	OPPBEVARING AV HÅNDBOKEN	4
2	BLI KJENT MED MASKINEN	4
2.1	TEKNISKE SPESIFIKASJONER FOR MASKINEN	4
2.2	BRUKSOMRÅDE	4
2.2.1	Brukerkategori - definisjon	5
2.3	URIKTIG BRUK	5
2.4	SIKKERHETSVARSLER (4)	5
2.5	MERKESKILT	6
2.6	HOVEDKOMPONENTER (1)	6
3	SIKKERHETSFORSKRIFTER	6
3.1	GENERELLE ANBEFALINGER	6
3.2	FORBEREDELSE	7
3.3	NÅR MASKINEN BRUKES	7
3.4	VEDLIKEHOLD OG LAGRING	9
3.5	TRANSPORT	10
3.6	MILJØVERN	10
4	FORSIKRE HAGETRAKTOREN	11
5	MONTERING	11
5.1	MONTERINGSDELER (3)	11
5.2	SETE	11
5.2.1	Montering av armlenene (6)	11
5.2.2	Montering av setet (5) (Mod. 740 IOX, 540 IX)	11
5.2.3	Montering av setet (5) (Mod. 340 IX)	12
5.2.4	Montering av beskyttelsesmansjetten (7) (Mod. 740 IOX, 540 IX)	12
5.2.5	Montering av oppbevaringsboksen (8)	12
5.3	RATT (9)	12
5.4	HENGERFESTE (10)	12
5.5	HURTIGKOBLINGSFESTER (1:R)	12
5.6	LADE BATTERIET	12
5.7	DEKKTRYKK	12
5.8	TILBEHØR	12
6	STYRINGER OG KONTROLLVERKTØY	12
6.1	MOTORPANSER (11)	12
6.2	HOVEDSKILLEBRYTER MED NØKKELE (12)	12
6.3	PARKERINGSBREMS (13:B)	12
6.4	SPERRE PARKERINGSBREMS (13:B)	13

6.5	FREMDRIFTSPEDAL (13:C)	13
6.6	RATT (13:E)	13
6.7	SPAK FOR BETJENING AV GASSEN (AKSELERATOR) (14:A)	13
6.8	CHOKEREGULERING (14:B).	13
6.9	TENNINGSNØKSEL (14:C)	13
6.10	STYREKONSOLLETS DISPLAY OG MODUS-TAST (14:D; 15) (Mod. 740 IOX, 540 IX).	13
6.11	BETJENING AV LYKTER OG BAKMONTERT UTSTYR (14:D; 15) (Mod. 340 IX).	14
6.12	DISPLAY FOR TIMETELLER (14:D; 15) (Mod. 340 X)	14
6.13	KRAFTUTTAK (14:F)	14
6.14	INNSTILLING AV KLIPPEHØYDEN (14:G)	14
6.15	BETJENINGSBRYTER FOR REGULERING AV BAKMONTERT UTSTYR (14:H, 14:I)	15
6.16	BETJENINGSBRYTER FOR BAKMONTERT UTSTYR (14:L)	15
6.17	HYDRAULISK REDSKAPSLØFTER (1:G)	15
6.18	BETJENINGSSPAKER FOR HYDRAULIKKUTTAK (14:O; 14:N) (Mod. 740 IOX).	15
6.19	SPAK FOR INN-/UTKOBLING AV TRANSMISJONEN (19)	15
6.20	SETEINNSTILLING (20)	16
6.21	HURTIGKOBLINGSFESTER (21; 22; 23)	16
7	START OG KJØRING	16
7.1	FORHOLDSREGLER VED BRUK	16
7.2	FYLLE DRIVSTOFFTANKEN (24)	16
7.3	KOMBINERT BRUK AV TILBEHØR	17
7.4	MOTORPANSER (10)	17
7.5	VEIVHUS (30)	17
7.5.1	Demontere veivhuset	17
7.5.2	Montere veivhuset.	17
7.6	KONTROLL AV MOTOROLJENIVÅET (25)	17
7.7	KONTROLL AV OLJENIVÅET I GIRKASSEN	17
7.8	SIKKERHETSKONTROLL	17
7.8.1	Generell sikkerhetskontroll	17
7.8.2	Sikkerhetskontroll av det elektriske anlegget	17
7.9	START / ARBEID	18
7.9.1	Kjøring.	18
7.10	STOPP	18
7.11	RENGJØRING	19
8	BRUK AV TILBEHØRET.	19
8.1	KLIPPEHØYDE.	19
8.2	KLIPPERÅD	19
9	VEDLIKEHOLD	19
9.1	SERVICEPROGRAM	19
9.2	KLARGJØRING.	19
9.3	Vedlikeholdstabell	19
9.4	DEKKTRYKK.	20
9.5	KONTROLL / ETTERFYLLING AV MOTOROLJE	20

9.5.1	Kontroll / etterfylling (26) (Mod. Honda GXV 630; 660; 690)	20
9.5.2	Kontroll / etterfylling (29; 27) (Mod. B&S 8270; B&S VANGUARD 18HP).	20
9.6	KONTROLL / ETTERFYLLING AV TRANSMISJONSOLJE	20
9.6.1	Kontroll/etterfylling (25).	20
9.7	REMDRIFT.	20
9.8	BATTERI.	20
9.8.1	Lading med motoren.	20
9.8.2	Lading med batterilader	20
9.8.3	Demontering/montering	21
9.8.4	Rengjøring	21
9.9	LUFTFILTER, MOTOR.	21
9.9.1	Luftfilter (Mod. Honda GXV 630; 660; 690) (26)	21
9.9.2	Luftfilter (Mod. B&S 8270) (29X)	21
9.9.3	Luftfilter (Mod. B&S VANGUARD 18HP) (27X).	21
9.9.4	Tennplugg	22
9.9.5	Luftinntak	22
9.10	SMØRING (28)	22
9.10.1	Sikringer (31:F)	22
10	SERVICE OG REPARASJONER	22
11	OPPLAG	23
12	KJØPSBETINGELSER	23
13	OVERSIKTSTABELL OVER VEDLIKEHOLD	24
14	INFORMASJONSMELDINGER PÅ DISPLAYET (MOD. 740IOX; 540IX)	25
15	FEILSØKINGSVEILEDNING	26

1 INTRODUKSJON



Før start må denne instruksjonshåndboken leses nøye.

1.1 HÅNDBOKENS STRUKTUR

Håndboken består av et omslag, en innholdsfortegnelse, en del som inneholder alle figurer og til slutt den forklarende teksten.

Innholdet er delt inn i kapitler, avsnitt og underavsnitt.

Denne håndboken inneholder noen tabeller over de ulike motorene (hvis disse finnes). Det gjør det enklere å lese den hvis du merker av opplysningene som gjelder den aktuelle maskinen/motoren.

Figurer

Figurene i denne bruksanvisningen er nummerert 1, 2, 3 osv.

Komponentene som vises i figurene er merket med bokstavene A, B, C, osv.

En anmerkning med referanse til figuren er merket (2).

En anmerkning med referanse til komponenten C i figur 2 er merket (2:C).

Overskrifter

Overskriftene i denne bruksanvisningen er nummerert som vist i følgende eksempel:

“2.2.1 Brukerkategori - definisjon” Brukerkategori - definisjon er en undertittel til **“2 BLI KJENT MED MASKINEN”** og er å finne under denne overskriften.

Ved henvisning til overskrifter, angis som oftest bare nummeret på overskriften, for eksempel: “Se 9.4.4”.

1.2 SYMBOLER SOM ER BRUKT I HÅNDBOKEN



Symbol for ADVARSEL. Hvis du ikke følger anvisningene nøye, kan det føre til alvorlige personskader og/eller materielle skade.



Symbol for PÅBUD. Henviser til noe som er påbudt å gjøre.



Symbol for FORBUD. Henviser til noe som er forbudt å gjøre.



Symbol for ANMERKNINGER. Henviser til en informasjon eller en spesielt viktig forklaring.



Symbol for HENVISNING. Betyr at det henvises til en informasjon. Anmerkningen viser hvor man finner informasjonen.

1.3 OPPBEVARING AV HÅNDBOKEN

Håndboken skal holdes i god og lesbar stand, og må oppbevares på et kjent sted som er lett tilgjengelig for brukeren.

2 BLI KJENT MED MASKINEN

Denne maskinen er et hageredskap, nærmere bestemt en sittegressklipper/frontklipper.

Maskinen er utstyrt med en motor som driver klipperedskapet som er beskyttet av et deksel, samt en transmisjonsenhet som driver maskinen. Maskinen er leddet. Dvs. at chassiet er delt i to: en fremre og en bakre del som kan svinges etter hverandre. Leddstyringen gjør at maskinen kan sno seg rundt trær og andre hindringer med sterkt redusert svingradius.

Brukeren kan kjøre maskinen og samtidig bruke det viktigste betjeningsutstyret mens han/hun sitter på førerplassen. Sikkerhetsanordningene som er montert på maskinen sørger for å stanse motoren og klipperedskapet.

2.1 TEKNISKE SPESIFIKASJONER FOR MASKINEN

Maskinen har fire drivhjul. Kraften fra motoren til drivhjulene overføres hydraulisk.

Motoren aktiverer en oljepumpe som ved hjelp av en hydraulisk krets driver bak- og foraksene (hjulene).

For- og bakhjulene dreier med samme hastighet.

For å gjøre det enklere å svinge, er begge akslene utstyrt med differensial.

Det frontmonterte tilbehøret drives ved hjelp av drivremmer.

Noen av disse kan enten reguleres manuelt eller elektrisk, som for eksempel klippehøyden til klippeaggregatet. Andre tilbehør kan manøvreres enten manuelt eller ved hjelp av hydraulikkstyring. Disse manøvreringene er tilkoblet maskinens hydraulikkanlegg gjennom de to hydraulikkuttakene (ekstrautstyr) (18:A; 18:B).

2.2 BRUKSOMRÅDE

Denne maskinen er utviklet og konstruert for gressklipping.

Ved hjelp av det spesielle tilbehøret som produsenten har inkludert i maskinen, eller som kan

kjøpes separat, kan arbeidet utføres på forskjellige måter. Disse fremgangsmåtene er beskrevet i håndboken, eller i bruksanvisningen for de forskjellige tilbehørene. Likeledes kan man ved å montere tilleggsutstyr (dersom produsenten har foreskrevet dette) bruke maskinen til andre funksjoner, så lenge de brukes med de begrensninger og til de forhold som er angitt i bruksanvisningene for utstyret.



Maskinen skal kun brukes av én person.



Maskinen blir mindre stabil hvis den brukes med andre frontmonterte tilbehør enn klippeaggregatet.



Maskinen skal brukes enten med klippeaggregatet eller med et annet frontmontert utstyr.

2.2.1 Brukerkategori - definisjon

Denne maskinen er beregnet for forbrukere, dvs. ikke profesjonelle brukere, som bruker den for første gang og/eller ikke har noen erfaring med slike. Denne maskinen er beregnet for hobbybruk.

2.3 URIKTIG BRUK

All annen bruk enn hva som er nevnt ovenfor, kan være farlig og føre til personskader og/eller materielle skader. Med uriktig bruk menes (bare for å nevne noen):

- La andre personer, barn eller dyr sitte på maskinen eller på hengeren.
- Trekke eller skyve laster uten det egnede tilbehøret.
- Bruke maskinen på ustabil, glatt, isete, steinete eller ujevnt terreng, over sølepytter eller sumper hvor det ikke er mulig å vurdere bakkefastheten.
- sette klipperedskapene i gang utenfor gressbevokste områder.



Uriktig bruk av maskinen medfører at garantien bortfaller, samt at produsenten frasier seg ethvert ansvar for skader eller kvestelser som påføres brukeren selv eller tredjepersoner. Brukeren må i slike tilfeller dermed ta det hele og fulle ansvar.

2.4 SIKKERHETSVARSLER (4)

Sikkerhetsvarslene på maskinen informerer brukeren om hvordan han/hun skal gå frem når

maskinen brukes. Dette gjelder spesielt i de tilfeller man må være ekstra forsiktig og årvåken.



ADVARSEL! Henviser til en fare. Står vanligvis sammen med andre symboler som viser hvilken fare det dreier seg om.



Advarsel! Les instruksjonshåndboken nøye før du begynner å bruke maskinen.



Advarsel! Pass deg for eventuelle gjenstander som ligger utover. Vær forsiktig hvis andre personer er tilstede.



Advarsel! Bruk alltid hørsevern.



Advarsel! Maskinen er ikke laget eller godkjent for kjøring på offentlig vei.



Advarsel! Når originaltilbehøret er montert kan maskinen kjøres i maks. 10° helling, uansett retning.



Dekktrykk. Merkeskiltet viser optimalt dekktrykk (se TABELL – TEKNISKE DATA). Korrekt dekktrykk er en grunnforutsetning for at man skal få tilfredsstillende resultater når man bruker maskinen.



Markerer parkeringsbremsens sperre.



xxKg
MAX

Markerer lasteplanetets maksimale kapasitet (4:A). (Hvis det finnes)

Etiketten er plassert:

- ved oppbevaringsboksen på motorpanseret.

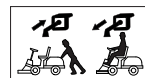

Markerer innkobling/utkobling av giret (4:B).

Etiketten er plassert:

- ved girinnkoblings-/utkoblingsspaken.

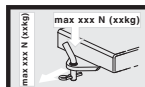

Markerer maksimal hengervekt (4:C).

Etiketten er plassert:

- ved hengerfestet.



Advarsel! Fare for brannskader (4:D). Rør ikke lydpotten.

Etiketten er plassert:

- ved lydpotten.



Advarsel! Fare for klemskader (4:E). Hold hender og føtter unna rattstammens leddkobling og hengerfestet når et av tilbehørene er heftet på.

Etiketten er plassert:

- ved rattstammens leddkobling
- ved hengerfestet.



Ødelagte eller uleselige etiketter skal skiftes ut.



Henvend deg til ditt godkjente service-senter for å få nye etiketter.

2.5 MERKESKILT

Merkeskiltet inneholder følgende data (se fig. 1):

1. Produsentens adresse
2. Maskintype
3. Lydstyrkenivå
4. CE- samsvarmerke
5. Maskinvekt med tom tank i kg.
6. Motoreffekt og driftshastighet
7. Fabrikasjonsår
8. Delenummer
9. Artikkeltkode



Notere din maskins delenummer i feltet i figur (1:10).

Produktet identifiseres av to komponenter:

1. **Maskinens artikkel- og serienummer:**
2. **Motorens serie-, type- og modellnummer:**



Oppgi disse numrene hver gang du takter et godkjent serviceverksted.



Et eksemplar av samsvarserklæringen finner du på nest siste side i håndboken.

2.6 HOVEDKOMPONENTER (1)

Maskinen består av følgende hovedkomponenter (se fig. 1):

- A. Chassis
- B. Hjul
- C. Ratt
- D. Sete
- E. Styrekonsoll

- F. Pedalstyring
- G. Løftespak for frontmontert tilbehør
- H. Motorpanser
- I. Fast veivhus
- L. Sikringsrom
- M. Batteri
- N. Drivstofftank
- O. Beholder for transmisjonsolje
- P. Motor
- Q. Hydraulikkuttak (mod. 740 IOX)
- R. Hurtigkoblingsfester for tilbehør

3 SIKKERHETSFRSKRIFTER



Disse anvisningene må leses nøye før maskinen tas i bruk.

3.1 GENERELLE ANBEFALINGER



ADVARSEL! Disse anvisningene må leses nøye før maskinen tas i bruk.

Gjør deg kjent med betjeningsutstyret og med hvordan maskinen skal brukes riktig.

Lær deg å stanse maskinen og å koble ut betjeningen raskt.

Hvis man ikke følger anvisningene og instruksjonene, kan man risikere elektrisk støt, brann og/eller alvorlige skader.

Oppbevar alle anvisningene og instruksjonene for senere bruk.



La aldri barn eller andre som ikke kjenner disse anvisningene bruke maskinen.

Arbeidstilsynet har aldersbegrensning for bruk av maskiner og utstyr.



Bruk aldri maskinen mens noen står i nærheten. Vær spesielt oppmerksom på barn og dyr.



Maskinen må aldri brukes hvis brukeren er sliten, ikke føler seg vel eller er påvirket av medisiner, narkotika, alkohol eller andre stoffer som nedsetter refleksene eller konsentrasjonen.



Husk på at føreren eller brukeren er ansvarlig for ulykker og uforutsette situasjoner som kan oppstå og påføres andre mennesker eller eiendom.

Det er brukerens ansvar å vurdere eventuelle risikoer i området hvor arbeidet skal utføres, og han/hun må ta alle nødvendige forholdsregler for å garantere sin egen og andres sikkerhet. Dette gjelder spesielt når arbeidet skal utføres i hellinger eller i kupert, glatt eller ustabil terreng.



Hvis maskinen skal overdras eller lånes til andre, må man forsikre seg om at brukeren leser bruksanvisningene i denne håndboken.



La ikke barn eller andre sitte på maskinen sammen med deg. De kan falle av og pådra seg alvorlige skader, eller gjøre det vanskelig å kjøre maskinen på en forsvarlig måte.



Føreren må følge kjøreanvisningene nøye, og spesielt:

- Ikke la deg distrahere og konsentrere deg om arbeidet.
- Vær oppmerksom på at det ikke er mulig å gjenvinne herredømmet over maskinen ved å bremse hvis den sklir i en skråning. Hovedårsakene til at man mister kontrollen, er:
 - For dårlig veigrep;
 - For høy hastighet;
 - Utilstrekkelig bremsing;
 - Maskinen er ikke egnet for arbeidet;
 - Manglende kjennskap til hvilken effekt terrengforholdene kan ha, spesielt ved kjøring i skråninger;
 - Når maskinen brukes feil, f.eks. som trekkvogn.



Maskinen er utstyrt med en rekke mikrobrytere og sikkerhetsanordninger som ikke må tukles med eller fjernes. Det vil i så fall føre til at garantien og produsentens ansvar bortfaller. Kontroller at sikkerhetsanordningene fungerer korrekt hver gang du tar maskinen i bruk.

3.2 FORBEREDELSE

- Når du skal bruke maskinen skal du alltid ha på deg tykke, sklisliske arbeidssko og lange bukser.
- Kjør aldri maskinen barbeint eller med åpne sandaler.

- Du bør ikke ha kjeder eller armbånd på deg, eller være kledd i løstsittende klær, klær med løse bånd eller slips.
- Bind opp langt hår. Bruk alltid hørselvern.
- Undersøk grundig området som skal klippes og fjern alt som kan kastes ut fra maskinen eller skade klippeaggregatet og motoren (steiner, pinner, metallgjenstander, beinrester o.l.).



ADVARSEL! FARE! Drivstoffet er meget brannfarlig.

- Drivstoffet skal oppbevares i spesielle beholdere.
- Tanken skal fylles utendørs. Bruk trakt. Røyk aldri når du fyller eller håndterer drivstoff.
- Fyll tanken før du starter motoren. Fyll ikke drivstoff og fjern ikke tanklokket mens motoren er i gang eller den er varm.
- Hvis du har sølt drivstoff, må du ikke starte motoren. Flytt maskinen vekk fra det tilsølte området og unngå alt som kan antenne drivstoffet til det har fordampet og drivstoffdampene er forduftet.
- Skru alltid lokket til drivstofftanken og -kannen godt til etter fylling.



Bytt ut ødelagte lydpotter.



Kontrollere alltid maskinen før bruk. Sjekk spesielt hvordan klipperedskapet ser ut, og at skruene eller klipperedskapet ikke er slitte eller skadde.

Hvis de er skadde eller slitte skal klipperedskapet byttes ut sammen med skruene slik at balansen opprettholdes.

Eventuelle reparasjoner skal utføres av et spesialverksted.



Kontrollere regelmessig batteritilstanden. Bytt det ut hvis du finner skader på boksen, lokket eller batteriklemmene.

3.3 NÅR MASKINEN BRUKES



Start ikke motoren i lukkede rom hvor det kan samle seg farlige eksosgasser.

Motoren skal alltid startes i friluft eller i et godt ventilert område.

Husk alltid at eksosgassene er giftige.

 **Arbeid bare i dagslys eller med god kunstig belysning, og med gode siktforhold**

Hold uvedkommende, spesielt barn og dyr unna arbeidsområdet.

 **Hvis mulig, unngå å klippe gresset når det er vått. Unngå å arbeide i regnvær og hvis det er fare for tordenvær. Bruk ikke maskinen i dårlig vær, spesielt hvis det er mulighet for lyn.**

 **Koble fra klipperedskapet eller kraftuttaket før du starter motoren, og sett girret i fri.**

 **Vær spesielt forsiktig når du nærmer deg hindringer som kan redusere sikten.**

 **Sett på parkeringsbremsen når du parkerer maskinen.**

 **Maskinen må ikke kjøres i bakker med mer enn 10° helling (17 %), uavhengig av kjøretretningen.**

 **Husk at det er ikke noe som heter en "trygg" bakke. Kjøring på skrånende gressplener krever at du er spesielt påpasselig. For å unngå å velte eller miste kontrollen over maskinen, må du:**

- Ikke bråstoppe eller -starte når du kjører oppover eller nedover en bakke;
- Koble trekraften forsiktig inn og alltid kjøre med innkoblet gir, spesielt i nedoverbakke;
- Redusere hastigheten i bakker og i krappe svinger;
- Kjøre forsiktig over humper og søkk, og være oppmerksom på skjulte farer.
- Kjør aldri på tvers av skråningene. Kjør alltid rett oppover eller nedover i skrånende gressplener, og vær spesielt forsiktig når du skifter retning. Pass på at ikke hjulene støter mot hindringer (steiner, kvister, røtter osv.) som kan gjøre at du sklir sidelengs, velter eller mister kontrollen over maskinen.

 **Redusere hastigheten før du svinger i skråninger. Sett alltid parkeringsbremsen på før du forlater maskinen.**

 **Vær spesielt forsiktig i nærheten av bratte steder, grøfter og høye kanter. Maskinen kan velte hvis ett av hjulene kommer utenfor kanten eller kanten skulle rase ut.**

 **Vær spesielt forsiktig når du arbeider samtidig som du rygger. Se deg bakover før og mens du rygger, og kontroller at det ikke finnes noen hindringer.**

 **Vær forsiktig når du trekker last etter deg eller bruker tungt utstyr:**

- Bruk bare godkjente tilhengerfester;
- Begrens lasten slik at den er lettere å kontrollere;
- Vri ikke plutselig på rattet. Vær forsiktig når du rygger;
- Bruk motveker eller hjulveker når det er anbefalt i instruksjonsboken.

 **Koble ut klipperedskapet eller kraftuttaket når du kjører over gressfrie områder eller du må flytte deg for å fortsette arbeidet på et annet sted. Hold samtidig klippeaggregatet i høyeste stilling.**

 **Se opp for trafikken når du kjører i nærheten av veier.**

 **ADVARSEL! Maskinen er ikke beregnet eller godkjent for kjøring på offentlig vei. I henhold til Vegtrafikkloven skal den kun brukes på private områder som er lukket for trafikk.**

 **Bruk ikke maskinen hvis verneklusene er ødelagte.**

 **Pass på at ikke hendene eller føttene kommer bort i de roterende delene. Stå aldri i nærheten av utkasteråpningen.**

 **La ikke maskinen stå med motoren i gang i høyt gress. Gresset kan antennes.**

 **Når du bruker tilbehørene må utkastet aldri rettes mot personer som befinner seg i nærheten.**

 **Bruk bare tilbehør som er godkjent av maskinprodusenten.**

 **Bruk ikke maskinen hvis tilbehøret/redskapet ikke er montert i de riktige punktene. Maskinen kan bli mindre stabil hvis den kjøres uten tilbehør.**

 Vær forsiktig når du bruker gressoppsamlingsposer og annet tilbehør som kan endre maskinens stabilitet. Dette er spesielt viktig i bakker og skråninger.

 Endre ikke motorinnstillingene, og la ikke motoren kjøre på for høyt turtall.

 Ta ikke på deler av motoren som blir varme under bruk. Fare for brannskader.

 Koble fra klipperedskapet eller kraftuttaket, sett giret i fri og sett på parkeringsbremsen, stans motoren og ta ut tenningsnøkkelen (forsikre deg om at alle deler i bevegelse står helt stille).

- Hvis du lar maskinen stå ubevoktet eller du forlater førerasetet;
- Før du fjerner årsakene til blokkeringen eller fjerner tilstoppet materiale i utkasteråpningen;
- Før du kontrollerer eller rengjør maskinen, eller gjør noe annet arbeid på den;
- Etter at du har kjørt på fremmedlegemer. Kontroller om maskinen har blitt skadet og reparere den før du bruker den igjen;

 Koble fra klipperedskapet eller kraftuttaket og stans motoren (forsikre deg om at alle deler i bevegelse står helt stille):

- Før du fyller drivstoff;
- Hver gang du tar gressoppsamlingsposen av eller på;
- Før du regulerer klippehøyden, hvis det ikke er mulig å gjøre dette fra førerasetet.

 Koble alltid ut klipperedskapet eller kraftuttaket under transport eller når de ikke skal brukes.

 Redusere gasspådraget før du stanser motoren. Steng drivstofftilførselen når du har avsluttet arbeidet, som forklart i håndboken.

 Vær forsiktig med klippeaggregater som har flere enn én kniv. Hvis bare én av dem er i bevegelse kan den sette i gang de andre også.



ADVARSEL – Hvis noe går i stykker, eller det skjer en ulykke under arbeidet, skal du stanse motoren øyeblikkelig og fjerne maskinen slik at den ikke gjør ytterligere skade. Hvis det skjer en ulykke hvor du selv eller andre er blitt skadet, skal du straks sørge for egnet førstehjelp og kontakte lege eller sykehus for behandling av skadene. Fjern eventuelt avfall og rester som kan skade mennesker eller dyr hvis det blir liggende.



ADVARSEL - Støy- og vibrasjonsnivået oppgitt i bruksanvisningen er maskinens maks verdier. Bruk av en dårlig innstilt klippeanordning, for høy hastighet og intet vedlikehold, påvirker støy- og vibrasjonsutslippene betydelig. Ta nødvendige tiltak for å redusere mulige skader fra høyt støynivå og vibrasjonsbelastninger: Vedlikehold maskinen, bruk hørselsvern og ta pauser under arbeidet.

3.4 VEDLIKEHOLD OG LAGRING



ADVARSEL! - Ta ut tenningsnøkkelen og les instruksjonene før du begynner rengjøring eller vedlikehold. Kle deg i egnede klær og bruk alltid arbeidshansker i situasjoner som kan være farlige for hendene.



ADVARSEL! - Bruk aldri maskinen hvis noen av delene er slitte eller skadde. Defekte eller slitte deler skal skiftes ut og aldri repareres. Bruk kun originale reservedeler: Bruk av uoriginale og/eller feilmonterte reservedeler setter maskinens sikkerhet i fare, kan forårsake ulykker eller personskader, og fritar fabrikanten for alle forpliktelser og ansvar.



Alle vedlikeholdsinngrep og reguleringer som ikke er beskrevet i denne håndboken, skal utføres av forhandleren eller av et spesialverksted som har den nødvendige kompetansen og utstyret, slik at arbeidet utføres korrekt og maskinens opprinnelige sikkerhetsnivå opprettholdes. Inngrep som utføres ved uegnede verksteder eller av ukvalifiserte personer vil medføre

at alle garantier opphører, samt at produsenten fritas fra enhver forpliktelse og ansvar.

- Fjern nøkkelen etter bruk og kontrollere eventuelle skader.
- Pass på at mutterne og skruene er skrudd godt til, slik at maskinen alltid er i forsvarlig stand. Jevnlig vedlikehold er et vesentlig sikkerhetskrav og nødvendig for at maskinens ytelse alltid skal være på topp.
- Kontrollere regelmessig at skruene i klippe-redskapet er korrekt tilstrammet.



Bruk arbeidshansker når du må manøvrere klipperedskapet og demontere eller montere det.



Pass på å balansere klipperedskapet når det slipes. Alle inngrep på klipperedskapet (demontering, sliping, balansering, montering og/eller utskifting) er arbeid som krever spesi- fikke kunnskaper og spesielt verktøy. Av sikkerhetsgrunner skal derfor slike inngrep alltid utføres på et spesialver- sted.

- Kontrollere regelmessig at bremsene fungerer. Det er viktig å utføre vedlikehold på bremsene og reparere dem hvis det er nødvendig.
- Kontrollere regelmessig at gressoppsamleren ikke er slitt eller skadet.
- Skift ut merkelappene med anvisninger og advarsler hvis de er ødelagte.
- Hvis maskinen ikke er utstyrt med mekaniske transportlåser skal tilbehøret alltid senkes ned på bakken når maskinen parkeres, lagres eller blir stående uten tilsyn.
- Oppbevar maskinen utilgjengelig for barn.



Maskinen må aldri oppbevares innendørs med drivstoff på tanken, hvor drivstoffdampene kan bli antent av åpen flamme, gnister eller ekstrem hete.

- La motoren få tid til å avkjøle seg før du setter den innendørs.
- Av samme grunn skal du kontrollere regelmessig at det ikke finnes olje- og/ eller drivstofflekkasjer.

- Hvis tanken må tømmes, må dette gjøres utendørs og når motoren er kald.
- Tenningsnøkkelen skal aldri stå i tenningslåsen eller være tilgjengelig for barn eller personer som ikke har kjennskap til maskinen. Ta alltid nøkkelen ut før du utfører vedlikehold.



ADVARSEL! - Batterisyre er etsende. Ved mekaniske skader eller overlading kan den lekke ut. Unngå innånding og all form for fysisk kontakt.



Innånding av syredampen kan føre til skader på slimhinnene og indre orga- ner. Søk øyeblikkelig legehjelp.



ADVARSEL! - Batteriet må ikke overla- des. Overlading kan føre til at batteriet eksploderer slik at syren renner ut.



ADVARSEL! – Syren kan forårsake al- vorlige skader på verktøy, klær og an- dre materialer. Skyll tilsølte deler umid- delbart med vann.



Kortslutt ikke batteripolene. Det kan oppstå gnister som fører til brann.



VÆR FORSIKTIG med de hydrauliske komponentene. Hvis hydraulikkvæske under trykk renner ut, kan den trenge inn i huden og gjøre alvorlig skade. Søk øyeblikkelig legehjelp.

3.5 TRANSPORT



ADVARSEL! - Dersom maskinen skal transporteres med lastebil eller tilhen- ger må man bruke ramper som er ster- ke nok, og som er tilstrekkelig brede og lange.

Under transporten skal drivstoffkranen (hvor det finnes) være stengt. Senk klippeaggatet eller tilbehøret, sett på parkeringsbremsen og forankre ma- skinen godt til transportkjøretøyet med tau, reip eller kjettinger.

3.6 MILJØVERN

- Miljøvern er et viktig aspekt og skal ha høy prioritet når maskinen brukes, både av hensyn til våre medmennesker og til miljøet vi lever i. Pass på at du ikke forstyrrer dine naboer.
- Følg de lokale forskrifter for avhending av emballasjer, oljer, drivstoff, filtre, ødelagte

deler eller andre gjenstander som kan være miljøskadelige. Disse skal ikke kastes i husholdningsavfallet, men kildesorteres og leveres til de spesielle avfallsstasjonene som vil sørge for at materialene blir resirkulert.

- Følg de lokale forskriftene for avhending av gressavfallet.
- Når maskinen skal kasseres må du ikke etterlate den i miljøet, men levere den til en avfallsstasjon i samsvar med gjeldende lokale forskrifter.

4 FORSIKRE HAGETRAKTOREN

Kontroller forsikringen for hagetraktoren.

Ta kontakt med ditt forsikringsselskap.

Du må ha både trafikk-, brann-, skade- og tyveri-forsikring.

5 MONTERING



Bruk ikke maskinen før du har gjort alt som er beskrevet i avsnittet "MONTERING".



Utpakkingen og monteringen skal gjøres på et flatt og solid underlag, med tilstrekkelig plass for maskinen og emballasjen. Bruk alltid korrekt verktøy.

5.1 MONTERINGSDELER (3)

Sete, armlenene, rattet, hengerfestet og hurtigkoblingsfestene er ikke monterte når maskinen blir levert. Batteriet sitter på plass og er tilkoblet.

Alle monteringsdeler (3) beskrevet i listen nedenfor følger med i pakken:

[740 IOX; 540 IX]			
Class.	Ant.	Beskrivelse	Dimensjon
A	2	Elastisk kontakt	6 x 36
B	2	Tenningsnøkkel	/
C	1	Nøkkel til hovedskillebryter	/
D	2	Armlener	/
E	4	Skruer til feste av setet	M8 x 40
F	10	Plugger til feste av beskyttelsesmansjett	
G	4	Bøssinger til feste av setet	
H	4	Fjærskiver	M8
L	4	Sekskantskrue	M8 x 20
M	1	Oppbevaringsboks	
N	4	Torx-skrue (feste av oppbevaringsboks)	M6 x 20

O	1	Hengerfeste	
P	2	Flensmutter	M8
R	2	Hurtigkoblingsfester	

[340 IX]			
Class.	Ant.	Beskrivelse	Dimensjon
A	2	Elastisk kontakt	6 x 36
B	2	Tenningsnøkkel	/
C	1	Nøkkel til hovedskillebryter	/
D	2	Armlener	/
M	1	Oppbevaringsboks	
N	4	Torx-skrue (feste av oppbevaringsboks)	M6 x 20
O	1	Hengerfeste	
P	2	Flensmutter	M8
Q	2	Sekskantskrue	M8 x 20
R	2	Hurtigkoblingsfester	
S	2	Stift til feste av setet	M8

5.2 SETE



Følg forklaringen og monter setet i følgende rekkefølge:

5.2.1 Montering av armlenene (6)

Armlenene og delene som er nødvendige for å montere dem ligger i en separat pakke. Alt er pakket sammen med maskinen.

5.2.2 Montering av setet (5) (Mod. 740 IOX, 540 IX)

1. Smør de 4 glideskoene (5:A) inn med et tynt lag fett.
2. Ta frem de fire skruene (M8 x 40) med fjærskivene og bøssingene. Se (5:B).
3. Løft setestøtten (5:C) opp i loddrett stilling.
4. Plasser setet ved støtten og sett enheten (5:B) i spalten (5:D) i støtten.
5. Hvil setet på støtten og plasser det slik at hullene til festeskrueene befinner seg omtrent midt på glideskinnenes bevegelsesløp.
6. Sett i de fire skruene og skru dem fast (5:B).
7. Trekk skruene til med moment 20÷25 Nm.



Hvis skruene trekkes til med mer enn 25 Nm kan setet ødelegges.

8. Koble setets koblingsplugg (5:E) til kabelens koblingsplugg (5:F).



Maskinen fungerer ikke hvis ikke koblingspluggene er tilsluttet.

9. Dra kablingsledningen gjennom festeklemmen (5:H) for å holde den på plass.

5.2.3 Montering av setet (5) (Mod. 340 IX)

1. Setet leveres ferdigmontert på støtteplaten.
2. Plassere setet med hullene i setestøtteplaten på linje med hullene i den underste platen.
3. Sett skruene (M8x40) inn i hullene i setestøtten og i seteplaten.
4. Skru setet fast. Tiltrekkingmoment: 20±25 Nm.

 Hvis skruene trekkes hardere til enn 20±25 Nm vil setet bli ødelagt.

5.2.4 Montering av beskyttelsesmansjetten (7) (Mod. 740 IOX, 540 IX)

1. Fest setet med de to skruene (7:B).
2. Sett på mansjetten (7:A).
3. Fest mansjetten med de ti pluggene (7:C).

5.2.5 Montering av oppbevaringsboksen (8)

Montere oppbevaringsboksen (8:B) på seteryggene (8:A) med de fire skruene (8:C).

5.3 RATT (9)

1. Sett ratthylsen (9:A) på rattstammen (9:B) og skyv den helt til bunns.
2. Innrett hullene i hylsen, etter hullene i rattstammen.
3. Når hullene er innrettet (9:C), setter du i de to låsestiftene (9:D).

5.4 HENGERFESTE (10)

Montere hengerfestet (10:A) bak på maskinen. Bruk skruene og mutterne (10:B; 10:C). Tiltrekkingmoment: 22 Nm.

5.5 HURTIGKOBINGSFESTER (1:R)

Hurtigkoblingsfestene leveres i egen eske sammen med monteringsanvisningene, som ligger i samme pakke som maskinen. Montere hurtigkoblingsfestene på maskinens drivakslar foran.

5.6 LADE BATTERIET

 Batteriet må fullades før du bruker det første gang.



Se punkt 9.8 . som forklarer hvordan du skal gå frem for å lade batteriet.

5.7 DEKKTRYKK

Sjekk dekktrykket i "TABELL - TEKNISKE DATA".

5.8 TILBEHØR

For montering av tilbehøret, se egen monteringsveiledning som følger med hvert enkelt tilbehør.



For montering av riktig tilbehør, ta kontakt med et godkjent servicesenter.



NB! I dette tilfellet anses klippeaggretet som tilbehør.

6 STYRINGER OG KONTROLLVERKTØY

6.1 MOTORPANSER (11)

Motorpanseret åpnes ved å:

1. Vri de to skruene 90° (11:A).
2. Trekke håndtaket (11:B) opp og samtidig løfte motorpanseret (11:C) forsiktig opp.
3. For å lukke motorpanseret, trykker du, om nødvendig, lett på panseret slik at det fester seg til håndtaket (11:B). Vri de to skruene 90° (11:A).



Det er forbudt å starte motoren når motorpanseret er åpent.

6.2 HOVEDSKILLEBRYTER MED NØKSEL (12)

Strømtilførselen kobles til med nøkkelen (12:A). Denne er plassert under motorpanseret (1:H). For å få tilgang til hovedskillebryteren, må du derfor åpne motorpanseret (se 6.1).

Sett nøkkelen (12:A) inn i hovedskillebryteren, trykk og vri den med urviseren for å slå på strømtilførselen til det elektriske anlegget.

Vri nøkkelen mot urviseren for å slå av strømtilførselen.



Nøkkelen kan kun trekkes ut når den er vridt mot urviseren.

6.3 PARKERINGSBREMS (13:B)



Trykk aldri på pedalen mens du kjører. Du risikerer at girkassen overopphetes.

Pedalen (13:A) kan stå i følgende stillinger:



Sluppet opp. Trekkraften er tilkoblet. Parkeringsbremsen er ikke aktivert.



Trykket helt inn. Trekkraften er frakoblet. Parkeringsbremsen er fullt aktivert, men ikke sperret. Denne stillingen anvendes også som nødbrems.

6.4 SPERRE PARKERINGSBREMS (13:B)



Sperren låser "bremse"-pedalen i helt inntrykket stilling. Denne funksjonen brukes til å låse maskinen i skråninger, under transport osv. når motoren ikke er igang.

Låsing:

1. Trykk pedalen (13:A) helt inn.
2. Trekk spaken (13:B) oppover.
3. Slipp pedalen (13:A) opp.
4. Slipp spaken (13:B).

Frigjøring:

Trykk pedalen inn og slipp den (13:A).

6.5 FREMDRIFTSPEDAL (13:C)

Pedalen bestemmer utvekslingsforholdet mellom motoren og drivhjulene (= hastigheten).

Driftsbremsen aktiveres når pedalen slippes.



- (○) - Når pedalen trykkes fremover – beveger maskinen seg fremover.
- (○) - Når pedalen ikke belastes – står maskinen stille.
- (○) - Når pedalen trykkes bakover – beveger maskinen seg bakover.

Når trykket på pedalen reduseres – bremser maskinen.



Dersom maskinen ikke bremser som forventet når pedalen slippes, skal du bruke venstre pedal (13:A) brukes som nødbremse.

6.6 RATT (13:E)

Ratthøyden kan reguleres trinnløst. Skru opp innstillingsknappen (13:D) på styremekanismen, og hev eller senk rattet til ønsket stilling. Skru den godt igjen.



Rattet må aldri innstilles mens du kjører.



Vri aldri på rattet når maskinen står stille med senket arbeidsredskap. Det kan føre til at servoen og styremekanikken får for stor belastning.

6.7 SPAK FOR BETJENING AV GASSEN (AKSELERATOR) (14:A)

For regulering av motorturtallet.



1. Full gass – skal alltid brukes når man arbeider med maskinen.



2. Tomgang.

6.8 CHOKEREGULERING (14:B)

Benyttes ved startung av kald motor. Chokereguleringen har to stillinger:



1. **Trukket helt ut** - choke er tilkoblet (for kaldstart).

2. **Skjøvet helt inn** - choke er utkoblet (normal funksjon og start med varm motor).



Når motoren er varm må du ikke kjøre med tilkoblet choke.

6.9 TENNINGSNØKKELE (14:C)



Nøkkel for å slå på eller av tenningen til maskinen.

Sett inn nøkkelen (14:C) og vri den til "I" (KJØR) for å slå på maskinen. Alle kontrolllampene på displayet tennes og et lydssignal utløses for en kort stund. På displayet vises kun "timeteller"-funksjonen, oljevarselssyset (som slukker automatisk straks motoren har startet) og varselssyset som eventuelt viser at parkeringsbremsen er trukket til, samt varselssyset for førersetet hvis ingen sitter der.

Vri nøkkelen til "O" hvis du ikke vil slå på maskinen.



Nøkkelen kan kun trekkes ut når den står på "O".



Hvis føreren har forlatt maskinen med nøkkelen på "I", utløses et kontinuerlig lydssignal etter 30 sekunder. Lydsignalet opphører ikke før føreren er tilbake eller maskinen blir slått av.

6.10 STYREKONSOLLETS DISPLAY OG MODUS-TAST (14:D; 15) (Mod. 740 IOX, 540 IX)



MODUS-tast (14:E). Med MODUS-tasten kan du velge kontrollampene som hører til følgende funksjoner: timeteller, romtemperatur, motorturtall, batteri. Her kan du også forsere tenning av lykten, ved å utelukke skumringssensoren.

- Trykk kort på tasten og slipp den for å tenne kontrollampene på displayet for de forskjellige funksjonene, én etter én. De alfanumeriske sifrene på displayet vises dataene for det valgte ikonet. Det siste tallet er forbeholdt måleenheten.
- Trykk og hold i mer enn 1 sekund for å tenne eller slukke lykten manuelt.



Den automatiske styringen av lykttenningen gjenopprettes automatisk hver gang maskinen startes.

Sifre (15:A). Del av displayet som viser alfanumeriske data for de ulike funksjonene.



Timeteller (15:B). De alfanumeriske sifrene viser, i timer og tiendedels timer, hvor mange timer du har kjørt. Fungerer bare når motoren er i gang. Etter måleenheten følger bokstaven H.



Romtemperatur (15:C). De alfanumeriske sifrene viser romtemperaturen. Etter måleenheten følger bokstaven C.



Turteller (15:D). Sifrene viser motorens turtall. Hvis de blinker, betyr det at motortallet, med tilkoblet kraftuttak, ikke er optimalt (høyere enn 2500 rpm). Flytt betjeningsspaken til full gass.



Service (15:E). Varsler om vedlikehold. Sifrene begynner å blinke når maskinen har nådd fastsatte timeterskelen for vedlikeholdsinngrep.

Sifrene blinker i to minutter og er prioritert i forhold til de andre funksjonene på displayet. I denne fasen er det ikke mulig å bruke MODUS-tasten.

Når telleren har nådd 99999 timer, starter den fra 0 igjen. Etter 999 timer vises ikke minuttene lenger.



Batteri (15:F). De alfanumeriske sifrene viser batterispenningen.



Kraftuttak (15:G). Varsellampen lyser og viser at kraftuttaket er tilkoblet.



12V ON/OFF (15:H). Når lyset er tent, viser det at tilbehøret bak er tilkoblet.



Lykt (15:I). Kontrollampen viser at lykten som vanligvis styres av en skumringssensor, er tent.



Maksimal helling (15:L) Kontrollampen blinker hvis maskinen heller mer enn 10°.



Hvis sensoren ikke fungerer, vises meldingen "TILT FAULT".



Parkeringsbremsepedal (15:M) Hvis kontrollampen er tent, viser det at parkeringsbremsen er på.



Sete (15:N). Når kontrollampen er tent, viser det at føreren ikke sitter i setet.



Olje (15:P). Hvis lampen tennes når maskinen er i drift, betyr det at det mangler olje.

6.11 BETJENING AV LYKTER OG BAKMONTERT UTSTYR (14:D; 15) (Mod. 340 IX)



Lyktknapp/12V (14:E). Når du trykker på lyktknappen/12V aktiveres både funksjonen for tenning av lyset og det bakmonterte utstyret.



Når du trykker på knappen tennes en lysring rundt denne.

- Trykk kort og slipp for å aktivere og deaktivere lykten manuelt. Når betjeningsknappen er aktivert, tennes ledlyset rett over knappen.
- Trykk på knappen og hold den i litt over 1 sekund for å aktivere og deaktivere det bakmonterte utstyret. Når betjeningsknappen er aktivert, tennes ledlyset rett under knappen.

6.12 DISPLAY FOR TIMETELLER (14:D; 15) (Mod. 340 X)



Display for timeteller (15:B). De alfanumeriske sifrene viser, i timer og tiendedels timer, hvor mange timer du har kjørt. Fungerer bare når motoren er i gang. Etter måleenheten følger bokstaven H.

Når telleren har nådd 99999 timer, starter den fra 0 igjen. Etter 999 timer vises ikke minuttene lenger.

6.13 KRAFTUTTAK (14:F)



Knapp for til- og frakobling av kraftuttaket (14:F). Trykk på knappen for å koble kraftuttaket til og fra.

6.14 INNSTILLING AV KLIPPEHØYDEN (14:G)

Maskinen er utstyrt med to trykknapper for innstilling av klippehøyden:



Trykk for å øke klippehøyden.



Trykk for å redusere klippehøyden.

Klippeaggregatet kobles til uttaket (13:B).

6.15 BETJENINGSBRYTER FOR REGULERING AV BAKMONTERT UTSTYR (14:H, 14:I)

Maskinen er utstyrt med en betjeningsbryter for elektrisk regulering av bakmontert utstyr (ekstraustyr).

Uttaket (17:B) (ekstraustyr) for tilkobling av utstyret sitter bak på høyre side av maskinen.



Med denne knappen kan man heve og senke det bakmonterte utstyret.



6.16 BETJENINGSBRYTER FOR BAKMONTERT UTSTYR (14:L)

Maskinen er klargjort for å kunne brukes med et bakmontert elektrisk utstyr.

Uttaket (17:A) for tilkobling av utstyret sitter bak på høyre side av maskinen.



Bruk denne trykknappen for å gi eller avbryte strømtilførselen til utstyret.

For det bakmonterte tilbehørets effekt se “ [1].

00 TABELL - TEKNISKE DATA”



Bruk kun redskap som er godkjent av STIGA SpA.

6.17 HYDRAULISK REDSKAPSLØFTER (1:G)

Den hydrauliske redskapsløfteren fungerer bare når motoren er i gang og pedalen (13:A) er sluppet opp. Redskapsløfteren styres ved hjelp av spaken (14:M).

Spaken kan settes i fire følgende stillinger:



Flytende stilling: Skyv spaken helt frem hvor den blokkerer seg. Nå senkes tilbehøret til flytende stilling. I denne stillingen hviler tilbehøret alltid på bakken med samme trykk, slik at det kan følge terrenget. Bruk den flytende stillingen når arbeidet utføres.



Senking. Tilbehøret senker seg uavhengig av sin egen vekt.



Hvilestilling (midtstilling). Etter at tilbehøret har blitt hevet eller senket, går spaken tilbake til hvilestilling. Tilbehøret blir stående i den stillingen det sist har blitt satt i.



Heving. Skyv spaken til den bakerste stillingen, slik at tilbehøret heves til øverste stilling (transportstilling). Slipp deretter spaken: tilbehøret fester seg i transportstilling.

6.18 BETJENINGSSPAKER FOR HYDRAULIKKUTTAK (14:O; 14:N) (Mod. 740 IOX)

De to spakene (14:O; 14:N:) styrer hydraulikkuttakene (18:A; 18:B) som sitter foran på venstre side.

For å komme til uttakene må du fjerne verne- dekslet (18:C) som er festet med en skrue.

Koble de hydrauliske rørledningene for tilbehøret til uttakene AUX1 eller AUX2 (18).

Begge spakene har tre stillinger:

Fremover / bakover: Ved å flytte spaken i én av disse retningene manøvreres tilbehøret som er tilkoblet slik man ønsker det (se anvisningene som følger med tilbehøret).

Midtstilling: hvilestilling.

For å manøvrere tilbehøret går du frem som beskrevet:

- Skyv spaken så langt frem eller tilbake som nødvendig for å oppnå den ønskede bevegelsen.
- Slipp spaken slik at tilbehøret fester seg i den valgte stillingen. Spaken går automatisk tilbake til hvilestilling.

6.19 SPAK FOR INN-/UTKOBLING AV TRANSMISJONEN (19)

Spak som kobler ut den trinnløse transmisjonen.



Inn-/utkoblingsspaken må aldri bli stående mellom ytterste og innerste stilling. Dette vil overopphete og skade transmisjonen.

Spakene gjør det mulig å flytte maskinen for hånd (ved å skyve eller trekke den) uten å starte motoren. De to stillingene er:

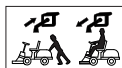

1. Transmisjon innkoblet = spaken er ute. For normal bruk, når spaken låser seg i denne stillingen vil man høre et klikk.

2. Transmisjon utkoblet = spaken er inne. Maskinen kan flyttes for hånd.

Maskinen må ikke slepes over lengre strekninger eller i høy fart. Det kan skade transmisjonen.



Start ikke maskinen når transmisjonen er frakoblet (spaken er inne). Fare for skader og oljelekkasje i forakslingen.

6.20 SETEINNSTILLING (20)

Setet kan justeres i lengderetningen som beskrevet nedenfor:

1. Trekk reguleringshåndtaket (20:A) opp.
2. Reguler setet til ønsket stilling.
3. Slipp reguleringshåndtaket (20:A) for å fastlåse setet.

Med et eget knott (20:B) [740 IOX / 540 IX] kan man gjøre fjæringen mer eller mindre stiv.

- Vri knotten med klokken for å gjøre fjæringen stivere.
- Vri knotten mot klokken for å gjøre fjæringen mykere.



Vri på knotten til du synes setet er komfortabelt.

Setet er utstyrt med en sikkerhetsbryter som er koplet til maskinens sikkerhetssystem. Dette betyr at hvis ingen sitter i setet, vil det ikke være mulig å starte maskinen. (se 7.8.2.).

6.21 HURTIGKOBINGSFESTER (21; 22; 23)



Disse festene gjør det mulig å skifte raskt og enkelt mellom de forskjellige tilbehørene.

Hurtigkoblingsfestene gjør det mulig å skifte enkelt mellom to stillinger, dvs.:

- Normalstilling med helt stram rem.
- 4 cm bak normalstilling, med slakk rem, slik at aggregatet kommer nærmere hovedmaskinen.

Ved at remstrammeren frigjøres fra remmen, forenkler hurtigkoblingsfestene også rembytte og aggregatbytte, i tillegg til at det gjør det enklere å skifte over til vaskestilling og arbeidsstilling.

Løse opp remstrammingen (21)



Se også anvisningene som følger med tilbehøret og med hurtigkoblingsfestet.

1. Ta ut låsesplintene eller låsepinnene (21:C) på begge sider.
2. Åpne hurtigkoblingsfestene ved å trykke den bakre delen ned med hælen (21:A).



Når hurtigkoblingsfestene er åpnet, er aggregatarmene løse, dvs. de holdes ikke fast av koblingsfestet.



Før man utfører noen justeringer eller vedlikehold, må armene festes til koblingsfestet igjen som deretter lukkes.

3. Gjør det nødvendige inngrepet, som f.eks.:
 - Hekte av remmen.
 - Skifte tilbehør ved å hekte av armene (22).

Stramme remmen (21, 22)

Stram først den ene siden og deretter den andre, som beskrevet nedenfor.



Vri ikke spaken med hendene. Klemfare.

1. Sett foten på spaken (22:A) og vri den forsiktig en halv omdreining fremover.
2. Sett i låsesplinten eller låsepinnen (21:C).
3. Gjør det samme på den andre siden.

7 START OG KJØRING

7.1 FORHOLDSREGLER VED BRUK



Pass alltid på at oljenivået i motoren er korrekt. Dette er spesielt viktig når man arbeider i skrått terreng (se 7.6).

Sett på parkeringsbremsen når du parkerer maskinen.



Gi ikke fullt rattutslag når du kjører i høyeste hastighet. Maskinen kan velte.



Hold hender og fingrer vekk fra styringens leddkobling og setekonsollen. Klemfare.

7.2 FYLLE DRIVSTOFFTANKEN (24)



Bruk kun blyfri bensin. Bland ikke bensinen med olje.

For tankkapasitet, se "[1] 00 TABELL - TEKNISKE DATA". Innholdet sjekkes lett gjennom den gjennomsiktige tanken.



NB! Bensin er "ferskvare" og skal ikke oppbevares på tanken i mer enn 30 dager.

Det er mulig å bruke miljøvennlig drivstoff som alkylatbensin. Disse bensintypene har en sammensetning som er mindre skadelig for mennesker og miljø.

Man kjenner ikke til skadelige virkninger på grunn av bruk av disse. Det finnes allikevel noen typer alkylatbensin i handelen for hvilke det ikke er mulig å gi eksakte anvisninger om hvordan de skal brukes. For ytterligere informasjon anbefaler vi at du leser anvisningene og dataene som leveres av produsenten av alkylatbensinen.

Innholdet sjekkes lett gjennom det gjennomsiktige kontrollvinduet (24:A) i tanken. Fyll ikke tanken helt full. La det være et tommor (tilsvarende minst hele

påfyllingsrøret + 1-2 cm fra den øverste kanten av tanken), slik at bensinen kan utvide seg når den blir varm uten at den renner over.

 Når du bruker maskinen siste gang før den skal settes i opplag (f.eks. i vinter-sesongen), skal du fylle så mye bensin på tanken at det er akkurat nok til dette siste arbeidet.

Før du setter maskinen i opplag må du nemlig tømme bensintanken helt (se 10).

7.3 KOMBINERT BRUK AV TILBEHØR

 For kombinert bruk av tilbehør, se "TABELL FOR KORREKT KOMBINERT BRUK AV TILBEHØR" i avsnittet "0 TABELL - TEKNISKE DATA"

7.4 MOTORPANSER (10)

 Se 6.1 for hvordan du får tilgang til motoren og skillebryteren med nøkkel.

7.5 VEIVHUS (30)

For å demontere veivhuset, må du først åpne motorpanseret.

7.5.1 Demontere veivhuset

1. Skru ut de åtte skruene (30:A).
2. Ta av bensinlokket.
3. Ta ut veivhuset (30:B)
4. Sett bensinlokket på tanken igjen.
5. Gjør de nødvendige inngrepene.

7.5.2 Montere veivhuset

1. Ta av bensinlokket igjen.
2. Sett veivhuset på plass (30:B).
3. Sett bensinlokket på tanken igjen.
4. Skru i de åtte skruene.

7.6 KONTROLL AV MOTOROLJENIVÅET (25)

Maskinen leveres med full motoroljetank.

 **Kontrollere oljenivået i motoren før du starter maskinen.**

 Se 9.5.1. og 9.5.2 for kontroll / etterfylling av motorolje.

7.7 KONTROLL AV OLJENIVÅET I GIRKASSEN

 For kontroll / etterfylling av olje i girkassen, se 8.6.1.

7.8 SIKKERHETSKONTROLL

Når du tester maskinen må du forsikre deg om at sikkerhetskontrollene gir samme resultat som beskrevet i tabellene nedenfor.

 **Sikkerhetskontrollene skal utføres hver gang maskinen tas i bruk.**

 Hvis bare ett av resultatene er forskjellig fra resultatene i tabellene nedenfor, må du ikke bruke maskinen! Levere maskinen til et serviceverksted for ytterligere kontroll og reparasjon.

7.8.1 Generell sikkerhetskontroll

Objekt	Resultat
Drivstoffanlegg og tilkoblinger.	Ingen lekkasje.
Strømkabler.	All isolasjon intakt. Ingen mekaniske skader.
Eksosanlegg.	Ingen lekkasjer i tilkoblingspunkter. Alle skruer trukket til.
Oljekrets	Ingen lekkasje. Ingen skader.
Kjør maskinen for-/bakover og slipp fremdriftspedalen.	Maskinen stopper.
Prøvekjøring.	Ingen unormal vibrasjon. Ingen unormal lyd.

7.8.2 Sikkerhetskontroll av det elektriske anlegget

Tilstand	Inngrep	Resultat
Føreren sitter ikke i setet. Parkeringsbremsen er satt på.	Prøv å starte motoren.	Motoren starter ikke. Hvis det finnes, viser displayet teksten «SIT DOWN».

Føreren sitter i setet. Parkeringsbremsen er frigjort.	Prøv å starte motoren.	Motoren starter ikke. Hvis det finnes, viser displayet teksten «PRESS BRAKE».
Føreren sitter i setet. Parkeringsbremsen er satt på.	Prøv å starte motoren.	Motoren starter.
Motor i gang, klipperedskap frakoblet, parkeringsbrems satt på.	Føreren reiser seg fra setet.	Motoren er fortsatt i gang.
Motor i gang, klipperedskapet frakoblet, parkeringsbrems frigjort	Føreren reiser seg fra setet.	Motoren stanser.
Motor i gang, klipperedskap innkoblet, parkeringsbrems frigjort.	Føreren reiser seg fra setet.	Motoren stanser.
Motor i gang, klipperedskap innkoblet, parkeringsbrems satt på.	Føreren reiser seg fra setet.	Motoren stanser.

7.9 START / ARBEID

 **Motorpanseret skal være lukket og låst når maskinen er i drift.**

 **Bruk alltid full gass når du arbeider med maskinen.**

1. Åpne bensinkranen (24:B).
2. Sett nøkkelen i hovedskillebryteren (12:A).
3. Koble inn transmisjonen (19) - (spaken ute).
4. Sett i tenningsnøkkelen (14:C).
5. Pass på at foten ikke hviler på fremdriftspedalen (13:C).

Kaldstart

1. Sett på parkeringsbremsen (13:A).
2. Sett gasspedalen på full gass (14:A).
3. Trekk chokereguleringen helt ut (14:B).
4. Vri tenningsnøkkelen til "I" og trykk på START-knappen (14:P).

 **Vent noen minutter til oljen har blitt varm før du begynner å arbeide med maskinen.**

 **Ved bruk ved lave temperaturer, må maskinen varmes for å heve temperaturen i hydraulikkoljen og transmisjonen. I motsatt fall vil det kunne oppstå skader ved transmisjonen.**

Varmstart

1. Sett på parkeringsbremsen (13:A).
2. Sett gasspedalen på full gass (14:A).
3. Chokereguleringen (14:B) skal stå ned.
4. Vri tenningsnøkkelen til "I" og trykk på START-knappen.

 **Fortsett som forklart i avsnitt 7.9.1.**

7.9.1 Kjøring

For å arbeide med maskinen går du frem som beskrevet nedenfor:

- Trykk pedalen helt inn (13:A) og slipp den.
- Bruk pedalen (13:C) for å bevege maskinen.
- Kjør til stedet arbeidet skal utføres.
- Koble inn kraftuttaket hvis du har installert frontmontert tilbehør (14:F).
- Start arbeidet.

7.10 STOPP

For å stoppe maskinen går du frem som beskrevet nedenfor:

- Trykk parkeringsbremspedalen helt inn (13:A).
- Trekk spaken (13:B) oppover.
- Slipp pedalen (13:A) opp.
- La motoren gå på tomgang i ett eller to minutter.
- Trykk på STOPP-knappen (14:P) for å slå av maskinen.
- Vri tenningsnøkkelen (14:C) til "0" og ta den ut.
- Steng bensinkranen. Dette er spesielt viktig hvis maskinen skal transporteres, f.eks. på en tilhenger.
- Ta nøkkelen ut av hovedskillebryteren.

 **Hvis du forlater maskinen, skal du ta ut tenningsnøkkelen (14:C) og nøkkelen til hovedskillebryteren (12:A).**



Motoren kan være svært varm når den nettopp har blitt stanset. Rør ikke lydporten, motoren eller kjøleribbene. Det kan forårsake brannskader.

7.11 RENGJØRING



Bruk aldri høytrykksspyler. Det kan ødelegge akseltetningene, de elektriske komponentene og hydraulikkventilene.

Rett aldri trykkvannsspyleren mot kjøleribbene i radiatoren. Det kan skade kjøleribbenes struktur.

Rengjør alltid maskinen etter bruk. Følg anvisningene nedenfor når maskinen skal rengjøres:

- Rett ikke vannstrålen direkte mot motoren.
- Rengjør motoren med børste og/eller trykkluft.
- Rengjør motorens luftavkjølingsinntak.
- Etter at du har vasket maskinen med vann, må du starte den og klippeaggregatet, slik at vannet fjernes. I motsatt fall kan vannet trenge inn i lagrene og gjøre skade.

8 BRUK AV TILBEHØRET



Kontroller at gressplenen som skal klippes er helt fri for fremmedlegemer som steiner og lignende.

8.1 KLIPPEHØYDE

Du får best resultat ved å klippe av en tredjedel av gresshøyden. Se fig. 32.

Hvis gresset er høyt og må klippes kraftig, skal du klippe to ganger med forskjellig klippehøyde.

Bruk ikke den laveste klippehøyden hvis gressmaten er ujevn.

Klipperedskapene kan bli ødelagte hvis de slår mot bakken slik at de skreller de øverste jordlaget av plenen.

8.2 KLIPPERÅD

Følg rådene nedenfor for å oppnå best mulig klipperesultat:

- Klipp ofte.
- Kjør motoren på full gass.
- Klipp ikke gresset når det er vått.
- Bruk skarpe kniver.
- Hold undersiden av klippeaggregatet ren.

9 VEDLIKEHOLD

9.1 SERVICEPROGRAM

For at maskinen alltid skal være i god stand, pålitelig og driftssikker ikke minst av miljøvern hensyn, må du følge **STIGA SpA** sitt serviceprogram.

Inngrepene i dette programmet er beskrevet i vedlikeholdshåndboken til **STIGA SpA** som følger vedlagt.

Grunnservice skal alltid utføres av et autorisert verksted.

Første service og mellomservice bør utføres av et autorisert verksted, men kan også utføres av brukeren. Inngrepene er beskrevet i heftet og i kapittelet **“7 START OG KJØRING”**, samt nedenfor.

Service som utføres av et autorisert verksted, gir garanti for at arbeidet er utført fagmessig og at det er blitt brukt originale reservedeler.

Ved hver grunnservice og mellomservice som utføres ved et serviceverksted blir serviceheftet stemplet. Når du kan dokumentere serviceinngrepene, øker maskinens brukverdi.

9.2 KLARGJØRING

Service- og vedlikeholdsarbeid skal kun utføres når maskinen står stille og motoren er slått av.



Sett alltid på parkeringsbremsen slik at maskinen ikke beveger seg.

Slå av motoren.

Ta ut tenningsnøkkelen (14:C) og nøkkelen til hovedskillebryteren (12:A) slik at du er sikker på at ikke motoren plutselig starter.



For intervall, se kapittel 13.

9.3 Vedlikeholdstabell



Se kapittelet “13 OVERSIKTSTABELL OVER VEDLIKEHOLD”. Hensikten med denne tabellen er å hjelpe deg med å holde maskinen din i god og trygg stand. Her vil du finne de viktigste inngrepene og de nødvendige intervallene for hver av dem. Inngrepet skal utføres avhengig av hva som inntreffer først.



Skift olje oftere hvis motoren må jobbe under vanskelige forhold eller ved svært høy omgivelsestemperatur.

9.4 DEKKTRYKK

Justere dekktrykket til verdiene oppgitt i avsnittet "kap. 00 TABELL - TEKNISKE DATA".

9.5 KONTROLL / ETTERFYLLING AV MOTORLJE



Dette vedlikeholdsinngrepet beskrives også i håndboken for motoren som følger med maskinen.



Kontrollere oljenivået hver gang du tar maskinen i bruk. Maskinen må stå vannrett når du kontrollerer oljenivået.



Oljenivået må aldri overstige "FULL"-merket. Det vil føre til at motoren overopphetes. Hvis oljenivået går over "FULL", må du tappe ut noe av oljen til du har nådd korrekt nivå.



Skift olje oftere hvis motoren må jobbe under vanskelige forhold eller ved svært høy omgivelsestemperatur.

9.5.1 Kontroll / etterfylling (26) (Mod. Honda GXV 630; 660; 690)



Tørk rent rundt oljepeilestaven. Skru den løs og trekk den ut. Tørk av oljepeilestaven.

Stikk oljepeilestaven helt ned uten å skru den fast.

Trekk peilestaven ut igjen. Les av oljenivået.

Fyll på olje hvis nivået ligger under "FULL"-merket (26).

9.5.2 Kontroll / etterfylling (29; 27) (Mod. B&S 8270; B&S VANGUARD 18HP)



Tørk rent rundt oljepeilestaven. Skru den løs og trekk den ut. Tørk av oljepeilestaven.

Stikk oljepeilestaven helt ned og skru den fast.

Skru den løs og trekk den opp igjen. Les av oljenivået.

Fyll på olje hvis nivået ligger under "FULL"-merket (29; 27).

9.6 KONTROLL / ETTERFYLLING AV TRANSMISJONSOLJE

Sjekk hvilken olje du skal bruke i "TABELL - TEKNISKE DATA".

9.6.1 Kontroll/etterfylling (25)

1. Plassere maskinen på flat bakke.
2. Kontrollere oljenivået i beholderen (25:A). Nivået skal ligge på høyde med streken.
3. Fyll på mer olje om nødvendig.

9.7 REMDRIFT

Kontroller at alle remmene er intakte.

9.8 BATTERI

Sjekk hvilken type batteri maskinen bruker i "kap. 00 TABELL - TEKNISKE DATA".



ADVARSEL! Batterisyre er etsende og skadelig hvis man kommer i kontakt med den. Behandle batteriet forsiktig slik at ikke syren renner ut.



Hvis syren kommer i kontakt med øyene eller huden kan den forårsake alvorlige skader. Hvis en kroppsdel kommer i kontakt med syre, må du umiddelbart skylle med rikelige mengder vann og kontakte lege snarest.

Det er ikke nødvendig å kontrollere eller etterfylle batterivæske. Den eneste form for vedlikehold som er nødvendig, er oppladning, f.eks. etter vinteropplag.

Batteriet kan lades:

- med motoren
- med batterilader.

9.8.1 Lading med motoren

Dette er bare mulig hvis det er nok strøm i batteriet til at det kan starte motoren.

- Hvis det er et nytt batteri, skal du koble kablene til batteriet.
- Kjør maskinen ut i friluft.
- Start motoren som forklart i håndbokens anvisninger.
- La motoren gå uavbrutt i 45 minutter (nødvendig tid for å fullade batteriet).
- Slå av motoren.

9.8.2 Lading med batterilader



Bruk en batterilader med konstant spenning. En vanlig batterilader kan ødelegge batteriet. Henvend deg til din forhandler for ytterligere informasjon.



Koble batteriet fra strømanlegget før du kobler til batteriladeren.

9.8.3 Demontering/montering

Du finner batteriet bak batteridekselet (30:C).

For å komme til batteriet må du gå frem som beskrevet nedenfor:

1. Steng bensinkranen (24:B).
2. Ta nøkkelen ut av hovedskillebryteren (se 6.2).
3. Fjern de 3 skruene (31:A).
4. Fjern batteridekselet (31:B) og dra det opp.
5. Skru ut de to skruene (31:D) og fjern batterifestet (31:E).
6. Koble fra den svarte ledningen (= minus).
7. Ta batteriet (31:A) nesten ut.
8. Koble fra den røde ledningen (= pluss).
9. Skift ut det utladede batteriet.
10. Koble først den røde kabelen til batteriets plusspol (+).
11. Skriv det nye batteriet på plass.

 **Advarsel: Når du skyver batteriet inn, må du holde i den røde ledningen slik at den ikke kommer i klem: det vil gjøre det umulig å sette batteriet korrekt på plass.**

12. Kople deretter den svarte kabelen til batteriets minuspol (-).
13. Sett batterifestet på og skru fast de to skruene (31:E).
14. Sett batteridekselet på igjen (31:B).
15. Skru i de 3 skruene (31:A).
16. Sett i nøkkelen til hovedskillebryteren (bare hvis man har tenkt å bruke maskinen).
17. Åpne bensinkranen igjen (bare hvis man har tenkt å bruke maskinen).

 **Hvis kablene koples fra/til i omvendt rekkefølge, risikerer du kortslutning eller skader på batteriet.**

Generatoren og batteriet kan bli skadet hvis kablene byttes om.

Stram kablene skikkelig. Løse kabler kan forårsake brann.

Start aldri motoren hvis ikke batteriet er tilkoblet. Fare for alvorlige skader på generator og el-anlegg.

9.8.4 Rengjøring

Hvis batteripolene er oksiderte, må de rengjøres. Rengjør batteripolene med en stålborste og smør dem inn med fett.

9.9 LUFTFILTER, MOTOR

 **Dette vedlikeholdsinngrepet beskrives også i håndboken for motoren, som**

følger med maskinen.

 **NB! Rengjør/bytt filterne oftere dersom maskinen arbeider i meget støvete terreng. Fjern/installere luftfilterne som beskrevet.**

9.9.1 Luftfilter (Mod. Honda GXV 630; 660; 690) (26)

1. Rengjør grundig rundt luftfilterhuset.
2. Løsne de to fjærene på siden og ta av luftfilterdekselet (26:D).
3. Ta ut forfilteret (26:C) og fjern papirfilteret (26:B). Pass på at det ikke kommer noe smuss ned i forgasseren. Rengjør luftfilterhuset.
4. Rengjør papirfilteret ved å banke det lett mot en flat overflate. Bytt ut filteret hvis det er svært skittent.
5. Montere det igjen i motsatt rekkefølge. Trykkluft eller petroleumsbaserte løsningsmidler, som for eksempel parafin, må ikke brukes til rengjøring av papirfilteret. Det vil ødelegge filteret. Ikke bruk trykkluft ved rengjøring av papirfilteret. Papirfilteret skal ikke oljes.

9.9.2 Luftfilter (Mod.B&S 8270) (29X)

1. Rengjør grundig rundt luftfilterdekselet.
2. Skru opp de to knottene (29X:B) og ta av luftfilterdekselet (29X:B).
3. Ta filterenheten ut (29X:C). Trekk forfilteret ut (29X:D).
4. Rengjør papirfilteret ved å banke det lett mot en flat overflate. Bytt ut filteret hvis det er svært skittent.
5. Rengjør forfilteret. Bytt det ut hvis det er svært skittent.
6. Montere det igjen i motsatt rekkefølge.

9.9.3 Luftfilter (Mod. B&S VANGUARD 18HP) (27X)

 **OBS! Rengjør/bytt filterne oftere dersom maskinen arbeider i meget støvete terreng.**

1. Rengjør grundig rundt luftfilterdekselet.
2. Fjern luftfilterdekselet (27X:A) ved å løsne de to klemmene.
3. Ta filterenheten ut (27X:B). Forfilteret sitter over luftfilteret. Pass på at det ikke kommer noe smuss ned i forgasseren. Rengjør luftfilterhuset.
4. Rengjør papirfilteret ved å banke det lett mot en flat overflate. Bytt ut filteret hvis det er svært skittent.

5. Rengjør forfilteret. Bytt ut filteret hvis det er svært skittent.
6. Montere det igjen i motsatt rekkefølge.

9.9.4 Tennplugg

Rengjør området rundt tennpluggfestet før du løsner tennpluggen.

Sjekk hvilken type tennplugg som skal brukes og elektrodeavstanden i avsnitt "00 TABELL - TEKNISKE DATA".

9.9.5 Luftinntak

Se figur (26:A, 27:C, 29X:E). Motoren er luftkjølt. Et tilstoppet kjølesystem vil kunne skade motoren. Rengjør luftinntaket til motoren. En grundigere rengjøring av kjølesystemet utføres ved hver grunn-service.

9.10 SMØRING (28)

Tema	Handling	Fig.
Midtledd	3 smørepunkt i det midtre område på maskinens venstre side. Bruk en smørepistol fylt med universalfett. Pump helt til fett trenger ut.	28:A
Styring	2 smørepunkt i det midtre område på maskinens venstre side. Bruk en smørepistol fylt med universalfett. Pump helt til fett trenger ut.	28:B
Remstrammer	Smør leddene til støtten til spennarmene med olje.	28:C
Hjullagre	2 smørepunkt. Bruk en smørepistol fylt med universalfett. Pump helt til fett trenger ut.	28:D
Støtter med hurtig frigjøring	1 punkt for smøring for hvert hjul framme. Bruk en smørepistol fylt med universalfett. Pump helt til fett trenger ut.	28:E
Kontrollkabler	Smør kabelendene med olje.	28:F

9.10.1 Sikringer (31:F)

Betjener	Sikring
det elektriske anlegget	20 A

Batteriladeren	25 A
----------------	------

For å skifte sikring går du frem som forklart:

1. Steng bensinkranen (24:B).
2. Åpne motorpanseret (se 7.4).
3. Ta nøkkelen ut av hovedskillebryteren (se 6.2).
4. Demontere veivhuset (se 7.5.1).
5. Skift ut den ødelagte sikringen.
6. Montere veivhuset (se 7.5.2).
7. Sett i nøkkelen til hovedskillebryteren (bare hvis man har tenkt å bruke maskinen).
8. Lukk panseret.
9. Åpne bensinkranen igjen (bare hvis man har tenkt å bruke maskinen).

10 SERVICE OG REPARASJONER

Denne håndboken gir all nødvendig informasjon om hvordan maskinen skal brukes, og om hvordan det grunnleggende vedlikeholdet som kan gjøres av brukeren skal utføres. Alle justerings- og vedlikeholdsinngrep som ikke er beskrevet i denne håndboken, skal utføres av forhandleren eller av et verksted som har de nødvendige kunnskapene og utstyret. På denne måten kan man være trygg på at arbeidet utføres korrekt, og maskinens opprinnelige sikkerhetsnivå og tilstand opprettholdes.



Før man utfører noen av serviceinngrepene, må man:

- a. Plassere maskinen på flat bakke.
- b. Sette på parkeringsbremsen.
- c. Slå av motoren.
- d. Ta tenningsnøkkelen ut (14:C).
- e. Ta nøkkelen ut av hovedskillebryteren (12:A).

De autoriserte verkstedene gjør reparasjoner og service under garanti. De bruker dessuten kun originale reservedeler.



De originale STIGA SpA-reservedelene og tilbehøret er spesielt utviklet for STIGA SpA-maskinene. Vi minner om at ikke originale reservedeler og tilbehør ikke er kontrollert eller godkjent av STIGA SpA.



Dersom man bruker ikke-originale reservedeler og tilbehør, kan det gå ut over maskinens funksjoner og sikkerhet. STIGA SpA frasier seg ethvert ansvar for skader eller kvestelser som forårsakes av slike produkter.

De originale reservedelene leveres av autoriserte serviceverksteder og forhandlerne.



Vi anbefaler at du lar et autorisert serviceverksted ta seg av vedlikehold, service og kontroll av sikkerhetsanordninger én gang i året.

11 OPPLAG

1. Tøm drivstofftanken:
 - Start maskinens motor og la den gå til den stanser.
2. Rengjør hele maskinen. Det er spesielt viktig å rengjøre undersiden av klippeaggregatet.
3. Rengjør hele maskinen. Det er spesielt viktig å rengjøre undersiden av klippeaggregatet.
4. Lagre maskinen under tak på et tørt sted.



Lad batteriet før du setter maskinen i opplag. Batteriet kan bli alvorlig skadet hvis det er utladet når det settes i opplag.

12 KJØPSBETINGELSER

Garantien dekker alle material- og fabrikkasjonsfeil. Brukeren må følge omhyggelig alle anvisningene i den vedlagte dokumentasjonen.

Garantien dekker ikke skader som skyldes:

- At man ikke har gjort seg kjent med dokumentasjonen som følger med.
- Uoppmerksomhet.
- Feil eller ikke tillatt bruk og montering.
- Bruk av ikke-originale reservedeler.
- Bruk av tilbehør som ikke er levert eller godkjent av STIGA SpA.

Garantien dekker ikke:

- Alminnelig slitasje av forbruksdeler som f.eks. drivremmer, lykter, hjul, bolter og ledninger.
- Alminnelig slitasje.
- Motorer. Dekkes av motorprodusentens garanti iht. angitte garantibetingelser og -vilkår.

Kjøperen er beskyttet av de landets forskrifter og lover. Rettigheter som kjøperen har i følge gjeldende lover i det aktuelle landet, begrenses ikke på noen måte av denne garantien.

13 OVERSIKTSTABELL OVER VEDLIKEHOLD

Inngrep	Intervaller driftstimer / kalendermåneder		Ref. par.
	1. gang	Deretter	
MASKIN			
Kontrollere alle fester	-	Før hver gangs bruk	-
Sikkerhetskontroller / Kontroll av styringer	-	Før hver gangs bruk	-
Kontrollere dekktrykk	-	Før hver gangs bruk	-
Alminnelig rengjøring og kontroll	-	Etter hver gangs bruk	-
Generell smøring	-	50 timer og etter hver vask	9.10
Kontrollere slitasje på drivremmer	5 timer	50 timer	9.7
Lade batteriet	-	Før opplag	9.8; 11
Rengjøring av batteriklemmer.	5 timer	100 timer	9.8.4
MOTORER / TRANSMISJON (generell)			
Kontroll/etterfylling av oljenivået i transmisjonen	-	50 timer	9.6
Skift drivstoffilter	-	Hver ny sesong	***
Skifte transmisjonsolje	50 timer	200 timer	***
Skifte filter i transmisjonens oljebeholder	50 timer	200 timer	***
Skift giroljefilter	50 timer	200 timer	***
Motor Mod. Honda GXV 630; 660; 690			
Kontrollere/etterfyll motoroljenivå	-	Før hver gangs bruk	9.5.1
Skifte motorolje	20 timer / 1 mnd.	100 timer / 6 mnd.	***
Skifte motoroljefilter	-	200 timer	***
Rengjøre/skifte papirfilter	Kontrollere for hver gangs bruk	Rengjøre hver 100. time/6. mnd. (oftere hvis maskinen brukes i støvete områder). Skiftes hver 500. time / 2. år (kun filterelementet).	9.9.1
Skifte tennplugg		200 timer	
Rengjøre motorens luftinntak		50 timer	
Motor Mod. B&S 8270			
Kontrollere/etterfyll motoroljenivå	-	Før hver gangs bruk	9.5.2
Skifte motorolje	-	50 - 100 timer / hver ny sesong	*** (1)
Skifte motoroljefilter	-	50 - 100 timer / hver ny sesong	*** (1)
Rengjøre/skifte luft-forfilter		25 timer	9.9.2 (2)
Rengjøre/skifte luffilter	-	100 timer / hver ny sesong	9.9.2 (2)
Skifte tennplugg		Hver ny sesong	
Rengjøre motorens luftinntak		8 timer / hver dag	
Motor Mod. B&S Vanguard 18 HP			

Kontrollere/etterfyll motoroljenivå	-	Før hver gangs bruk	9.5.2
Skifte motorolje	5 timer	100 timer / hver ny sesong	*** (1)
Skifte motoroljefilter	-	100 timer / hvert oljeskift	*** (1)
Rengjøre/skifte luft-forfilter		25 timer	9.9.3 (2)
Rengjøre luftfilter	-	100 timer	9.9.3
Skifte luftfilter		400 timer / hver ny sesong	9.9.3
Skifte tennplugg		100 timer / hver ny sesong	9.9.4
Rengjøre motorens luftinntak		8 timer / hver dag	9.9.5

*** Inngrep som skal utføres av din forhandler eller av et godkjent serviceverksted.

(1) 50 timer hvis man bruker B&S svarte originalfiltre - 100 timer hvis man bruker gule høyeffektive B&S-filtre.

(2) Rengjøres oftere hvis maskinen arbeider under spesielt vanskelige forhold eller hvis det er mye skitt i luften..

14 INFORMASJONSMELDINGER PÅ DISPLAYET (Mod. 740IOX; 540IX)

MELDING	INNGREP / MULIG ÅRSAK	LØSNING
CHECK CONNECTION	Man har forsøkt å starte det bakmonterte tilbehøret (14:L) . Ingen tilbehør er koblet til uttaket (17:A).	Koble tilbehørets plugg til maskinens uttak.
	Pluggen er koblet til uttaket, men meldingen vedvarer.	Henvend deg til et godkjent serviceverksted.
NO MOVING	Man har forsøkt å regulere høyden på det bakmonterte tilbehøret (14:I; 14:H). Ingen tilbehør er koblet til uttaket (17:B).	Koble tilbehørets plugg til maskinens uttak.
	Pluggen er koblet til uttaket, men meldingen vedvarer.	Henvend deg til et godkjent serviceverksted.
START MOTOR	Man har forsøkt å koble inn kraftuttaket uten først å ha startet motoren.	Start motoren.
PRESS BRAKE	Man har forsøkt å starte motoren uten å sette på parkeringsbremsen.	Sett på parkeringsbremsen.
SIT DOWN	Man har forsøkt å starte motoren uten at føreren sitter på førerplassen.	Sett deg på førerplassen.
TILT FAULT	Tiltsensoren fungerer ikke korrekt. Denne teksten vises to ganger: - når det oppstår en feil på kreningsmåleren. - hver gang maskinen startes, straks etter startkontrollen av kontrollampene på displayet.	Henvend deg til et godkjent serviceverksted.

15 FEILSØKINGSVEILEDNING

FEIL	MULIG ÅRSAK	LØSNING
1. Styrekonsollen tennes ikke.	Hovedskillebryter med nøkkel på "O".	Sett nøkkelen til hovedskillebryteren på "I".
2. Styrekonsollen tennes ikke. Styrekonsollen forblir avslått selv om hovedskillebryteren står på "I" og tenningsnøkkelen står på "I".	Batteriet er feilkoblet	Kontrollere batterikoblingene.
	Batteriet er helt utladet.	Lad opp batteriet.
	Sikring (20A) er utbrent.	Skift sikringen.
3. Startmotoren går ikke Når tenningsnøkkelen står på "I", tennes displayet, men når man trykker på "START/STOFF ENGINE"-knappen går ikke startmotoren.	Batteriet har for dårlig lading.	Lad opp batteriet.
4. Startmotoren går, men motoren vil ikke starte Når tenningsnøkkelen står på "I", tennes displayet, men når man trykker på "START/STOFF ENGINE"-knappen går startmotoren, men motoren vil ikke starte.	Bensinkranen er lukket.	Åpne bensinkranen.
	Ingen bensintilførsel.	- Kontrollere tanknivået. - Kontrollere bensinfilteret.
	Tenningsfeil.	- Kontrollere at hetten på tennpluggen sitter fast. - Kontrollere renhetstilstanden og at avstanden mellom elektrodene er korrekt.
5. Kontrollampen for batteriet og sifrene blinker. (740 IOX, 540 IX) Teksten «BATT» vises. (340 IX).(340 IX) Forsøk på å starte maskinen: maskinen starter ikke, "Batteri"-lampen og teksten på "sifrene" begynner å blinke, og viser at spenningen er under 12V.	Batteriet har for dårlig lading.	Lad opp batteriet.
	Oppladingssikringen (25A) er utbrent.	Skift sikringen.
	Batteriet er ødelagt.	Skift batteri.
6. Kontrollampen for batteriet og sifrene blinker.(740 IOX, 540 IX) Teksten «BATT» vises. (340 IX).(340 IX) Kontrollampen for «Batteri» og teksten på «sifrene» begynner å blinke, og viser at spenningen er over 12V.	Teksten på «sifrene» viser at spenning er over 12V. Det har oppstått overspenning.	Henvend deg til et godkjent serviceverksted.
7. Varsellampen for batteriet og sifrene blinker, deretter stanser motoren. (740 IOX, 540 IX) Teksten «BATT» vises. (340 IX).(340 IX) Kontrollampen for «Batteri» og teksten på «sifrene» begynner å blinke, og viser at spenningen er over 12V, deretter stanser maskinen..	Batteriet har overskredet overspenningsnivået.	Henvend deg til et godkjent serviceverksted.

8. Motoren går, kontrollampen for «Batteri» og teksten på «sifrene» blinker og viser at spenningen er under 12V. (740 IOX, 540 IX) Teksten «BATT» vises. (340 IX). (340 IX)	Hvis dette vedvarer:	
	Oppladingskvikringen (25A) er utbrent.	Skift sikringen.
	Batteriet er ødelagt.	Skift batteri.
	Batteriladeren er ødelagt.	Henvend deg til et godkjent serviceverksted.
9. Motoren er vanskelig å starte eller den fungerer uregelmessig.	Problemer med forgassing.	Rengjør eller skift ut luftfilteret.
10. Motorytelsen synker under klipping.	For høy fremdriftsfart i forhold til klippehøyden.	Redusere fremdriftsfarten og/eller øk klippehøyden.
11. Kontrollampen for batteriet slukker ikke etter noen minutters arbeid. (740 IOX, 540 IX)	For dårlig opplading.	Henvend deg til et godkjent serviceverksted.
12. Oljelampen tennes under arbeidet. (740 IOX, 540 IX)	Problemer med motorsmøringen.	- Stans maskinen øyeblikkelig. - Gjenoppsett oljenivået. (hvis problemet vedvarer, skal du henvende deg til et godkjent serviceverksted).
13. Motoren stanser, uten noen spesiell årsak.	- Den har gått tom for drivstoff. - Prøv å starte motoren igjen.	Fyll drivstofftanken full (hvis problemet vedvarer, skal du henvende deg til et godkjent serviceverksted).
14. Ujevn klipping.		Kontroller lufttrykket i dekkene.
	Klipperedskapene er blitt sløve.	Henvend deg til et godkjent serviceverksted.
	For høy fremdriftsfart i forhold til gresshøyden. Klippeaggregatet er fullt av gress.	Redusere fremdriftsfarten og/eller øk klippehøyden. - Vent til gresser har blitt tørt. - Rengjør klipperedskapet.
15. Unormale vibrasjoner mens du arbeider.	- Knivene er ubalanserte. - Knivene er løse. - Løse deler. - Eventuelt skader.	Henvend deg til et godkjent serviceverksted for kontroll, utskifting eller reparasjon.
16. Motoren er i gang, men når man trykker på kjørepedalen beveger ikke maskinen seg.	Spaken for "utkobling av transmisjonen" står i utkoblet stilling.	Koble inn transmisjonen.

Hvis problemene vedvarer etter at du har gjort alt som er beskrevet ovenfor, skal du henvende deg til forhandleren din.



Advarsel! Forsøk aldri å gjøre større reparasjoner selv uten at du har de nødvendige midlene og tekniske innsikten. Inngrep som er utført feil, vil medføre at garantien og produsentens ansvar bortfaller.

1 Spis treści

0	TABELA DANYCH TECHNICZNYCH.	XI
1	WSTĘP.	4
1.1	STRUKTURA INSTRUKCJI.	4
1.2	SYMBOLE.	4
1.3	PRZECHOWYWANIE INSTRUKCJI.	4
2	POZNAJEMY MASZYNĘ	4
2.1	SPECYFIKACJA MASZYNY	4
2.2	UŻYCIE ZGODNE Z PRZEZNACZENIEM	4
2.2.1	Określenie rodzaju użytkownika.	5
2.3	UŻYCIE NIEWŁAŚCIWE.	5
2.4	ZNAKI OSTRZEGAWCZE	5
2.5	TABLICZKA IDENTYFIKACYJNA	6
2.6	CZĘŚCI SKŁADOWE	6
3	ZASADY BEZPIECZEŃSTWA	6
3.1	ZASADY OGÓLNE BEZPIECZEŃSTWA	6
3.2	CZYNNOŚCI WSTĘPNE.	7
3.3	PODCZAS UŻYWANIA	8
3.4	KONSERWACJA I MAGAZYNOWANIE	10
3.5	TRANSPORT.	11
3.6	OCHRONA ŚRODOWISKA	11
4	UBEZPIECZENIE TRAKTORKA KOSIARKI.	12
5	MONTAŻ	12
5.1	KOMPONENTY DO MONTAŻU (3)	12
5.2	FOTEL.	12
5.2.1	Montaż podłokietników (6)	12
5.2.2	Montaż fotela (5) (Mod. 740 IOX, 540 IX)	13
5.2.3	Montaż fotela (5) (Mod. 340 IX)	13
5.2.4	Montaż mieszka (7). (Mod. 740 IOX, 540 IX).	13
5.2.5	Montaż schowka (8)	13
5.3	KIEROWNICA (9)	13
5.4	PŁYTA HOLOWNICZA (10)	13
5.5	SZYBKOZŁĄCZA (1:P)	13
5.6	ŁADOWANIE AKUMULATORA	13
5.7	CIŚNIENIE W OPONACH	13
5.8	WYPOSAŻENIE DODATKOWE.	13
6	ELEMENTY I NARZĘDZIA STEROWANIA	14
6.1	MASKA SILNIKA (11)	14
6.2	GŁÓWNY WYŁĄCZNIK KLUCZOWY (12)	14
6.3	PEDAŁ HAMULCA POSTOJOWEGO (13:A)	14
6.4	DŹWIGNIA BLOKADY HAMULCA POSTOJOWEGO (13:B)	14

6.5	PEDAŁ NAPEĐOWY (13:C)	14
6.6	KIEROWNICA (13:E)	14
6.7	DŹWIGNIA GAZU (14:A)	15
6.8	STEROWANIE SSANIEM (14:B)	15
6.9	PRZEŁĄCZNIK KLUCZOWY (14:C)	15
6.10	WYŚWIETLACZ I PRZYCIŚK MODE KONSOLI (14:D; 15) (Mod. 740 IOX, 540 IX)	15
6.11	ELEMENT STEROWNICZY REFLEKTORÓW I TYLNEGO AKCESORIUM (14:D; 15) (Mod. 340 IX)	16
6.12	WYŚWIETLACZ LICZNIKA (14:D; 15) (Mod. 340 X)	16
6.13	WAŁ POBORU MOCY (14:F)	16
6.14	REGULACJA WYSOKOŚCI KOSZENIA (14:G)	16
6.15	ELEMENT STEROWNICZY DO REGULACJI WYPOSAŻENIA TYLNEGO (14:H; 14:I)	16
6.16	ELEMENT STEROWNICZY TYLNEGO WYPOSAŻENIA (14:L)	17
6.17	HYDRAULICZNY PODNOŚNIK WYPOSAŻENIA (1:G)	17
6.18	DŹWIGNIE STEROWANIA GNIAZDAMI HYDRAULICZNYMI (14:O; 14:N) (Mod. 740 IOX)	17
6.19	DŹWIGNIA ZAŁĄCZANIA / ZWALNIANIA PRZEKŁADNI (19)	17
6.20	REGULACJA FOTEŁA (20)	18
6.21	SZYBKZOŁĄCZA (16:C)	18
7	URUCHOMIENIE I PRACA	18
7.1	WSKAZÓWKI DOTYCZĄCE OBSŁUGI	18
7.2	UŻYWANIE WYPOSAŻENIA	19
7.3	UZUPEŁNIANIE BENZYNY (24)	19
7.4	MASKA SILNIKA (10)	19
7.5	POKRYWA SILNIKA (30)	19
7.5.1	Demontaż pokrywy silnika	19
7.5.2	Montaż pokrywy silnika	19
7.6	SPRAWDZANIE POZIOMU OLEJU SILNIKOWEGO (25)	19
7.7	SPRAWDZANIE POZIOMU OLEJU PRZEKŁADNIOWEGO	19
7.8	KONTROLA BEZPIECZEŃSTWA	19
7.8.1	Ogólna kontrola bezpieczeństwa	20
7.8.2	Kontrola bezpieczeństwa elektrycznego	20
7.9	ROZRUCH / PRACA	20
7.9.1	Praca	21
7.10	ZATRZYMANIE	21
7.11	CZYSZCZENIE	21
8	UŻYTKOWANIE AKCESORIUM	21
8.1	WYSOKOŚĆ KOSZENIA	21
8.2	WSKAZÓWKI DOTYCZĄCE KOSZENIA	22
9	KONSERWACJA	22
9.1	PROGRAM OBSŁUGI SEWISOWEJ	22
9.2	PRZYGOTOWANIE	22
9.3	TABELA KONSERWACJI	22
9.4	CIŚNIENIE W OPONACH	22

9.5	UZUPEŁNIANIE / WYMIANA OLEJU SILNIKOWEGO	22
9.5.1	Uzupełnianie / wymiana (26) (Mod. Honda GXV 630; 660; 690)	22
9.5.2	Uzupełnianie / wymiana (29; 27) (Mod. B&S 8270; B&S VANGUARD 18HP)	23
9.6	KONTROLA / UZUPEŁNIANIE OLEJU NAPĘDOWEGO	23
9.6.1	Sprawdzanie/uzupełnianie (25)	23
9.7	PRZEKŁADNIE PASOWE	23
9.8	AKUMULATOR	23
9.8.1	Ładowanie za pomocą silnika	23
9.8.2	Ładowanie za pomocą ładowarki do akumulatorów	23
9.8.3	Demontaż/Montaż.	23
9.8.4	Czyszczenie	24
9.9	FILTR POWIETRZA, SILNIK	24
9.9.1	Filtr powietrza (Mod. Honda GXV 630; 660; 690) (26).	24
9.9.2	Filtr powietrza (Mod. B&S 8270) (29X)	24
9.9.3	Filtr powietrza (Mod. B&S VANGUARD 18HP) (27X)	24
9.9.4	Wymiana świecy	25
9.9.5	Czyszczenie wlotu powietrza	25
9.10	SMAROWANIE (28)	25
9.10.1	Bezpieczniki (31:F)	25
10	SERWIS I NAPRAWY	26
11	MAGAZYNOWANIE.	26
12	WARUNKI SPRZEDAŻY.	26
13	TABELA ZBIORCZA KONSERWACJI	27
14	KOMUNIKATY INFORMACYJNE WYŚWIETLACZA (MOD. 740IOX; 540IX)	28
15	PRZEWODNIK IDENTYFIKACJI NIEPRAWIDŁOWOŚCI	29

1 WSTĘP



Przed uruchomieniem maszyny należy dokładnie zapoznać się z niniejszą instrukcją obsługi.

1.1 STRUKTURA INSTRUKCJI

Instrukcja składa się z okładki, spisu treści, sekcji zawierającej wszystkie rysunki i tekstu z objaśnieniami.

Zawartość jest podzielona na rozdziały, paragrafy i punkty.

Niniejsza instrukcja zawiera tabele dotyczące różnych silników montowanych w (jeśli dostępny).

Aby ułatwić odczyt, należy odnaleźć dane, które odnoszą się do danej maszyny lub silnika.

Rysunki

Rysunki w niniejszej instrukcji zostały oznaczone numerami 1, 2, 3 i tak dalej.

Komponenty wskazane na rysunkach zostały oznaczone literami A, B, C i tak dalej.

Odniesienie do rysunku oznaczone jest cyfrą (2).

Odniesienie do komponentu A na rysunku 2 jest oznaczone poprzez (2:A).

Rysunki

Nagłówki niniejszej instrukcji obsługi zostały ponumerowane tak jak wskazano w następującym przykładzie:

„2.2 PRZEWIDZIANE UŻYCIĘ” jest podtytułem „2 ZAPOZNANIE SIĘ Z MASZYNĄ” i zawarty jest w niniejszym nagłówku.

W odniesieniu do nagłówków, na ogół zostają podane tylko ich oznaczenia cyfrowe, na przykład „Patrz 2.3.1”.

1.2 SYMBOLE



Symbol OSTRZEŻENIA. Niezastosowanie się do dostarczonych instrukcji może prowadzić do poważnych obrażeń ciała i/lub uszkodzenia mienia.



Symbol NAKAZU. Oznacza operację, którą należy przeprowadzić obowiązkowo.



Symbol ZAKAZU. Oznacza operację zabronioną.



Symbol UWAGA. Oznacza informację lub wskazówkę o szczególnym znaczeniu.



Symbol ODSYŁACZA. Wskazuje odsyłanie do innej informacji, dopisek wskazuje, gdzie znajduje się dana informacja.

1.3 PRZECHOWYWANIE INSTRUKCJI

Przechowywać instrukcję w stanie niezniszczonym i czytelnym, w miejscu znanym i łatwo dostępnym dla użytkownika.

2 POZNAJEMY MASZYNĘ

Niniejsza maszyna jest sprzętem ogrodniczym, a dokładnie kosiarką do trawy, obsługiwaną przez osobę kierującą w pozycji siedzącej, z systemem tnącym w części przedniej.

Maszyna wyposażona jest w silnik, który napędza mechanizm tnący, zabezpieczony osłoną, a ponadto zespół przenoszenia napędu, który zapewnia ruch maszyny.

Maszyna posiada przegub. Oznacza to, że rama jest podzielona na część przednią i część tylną, które poruszają się zależnie jedna od drugiej.

Zastosowanie przegubu w kierowaniu maszyną powoduje, że maszyna może okrążyć drzewa i inne przeszkody z bardzo ograniczonym promieniem skrętu.

Osoba kierująca jest w stanie prowadzić maszynę i uruchamiać główne funkcje pozostając w pozycji siedzącej na stanowisku kierowania.

Urządzenia bezpieczeństwa zamontowane w maszynie umożliwiają zatrzymanie silnika oraz agregatu tnącego.

2.1 SPECYFIKACJA MASZYNY

Maszyna posiada napęd na 4 koła.

Moc z silnika do kół napędowych przekazywana jest hydraulicznie..

Silnik napędza pompę olejową, która pompuje olej do napędu tylnej i przedniej osi.

Koła przednie i tylne obracają się z taką samą prędkością.

Aby ułatwić skręcanie, obie osie wyposażono w mechanizm różnicowy.

Mocowane z przodu akcesoria są napędzane paskami napędowymi.

2.2 UŻYCIĘ ZGODNE Z PRZEZNACZENIEM

Maszyna została zaprojektowana i wyprodukowana do cięcia trawy.

Użycie poszczególnych akcesoriów, zaprojektowanych przez Producenta jako wyposażenie

oryginalne lub też jako dostępne oddzielnie, pozwala na wykonywanie pracy w różnych trybach roboczych, co ilustruje niniejsza instrukcja oraz broszury dołączone do poszczególnych akcesoriów.

Również możliwość zastosowania wyposażenia dodatkowego (jeśli Producent przewidział) może poszerzać zakres użycia zgodnego z przeznaczeniem do innych funkcji, w ramach ograniczeń i warunków określonych w instrukcjach dołączonych do wymienionego wyposażenia.



Maszyna musi być używana tylko przez jedną osobę kierującą.



Stabilność maszyny zmniejszona jest w przypadku użycia przedniego akcesorium odmiennego od agregatu tnącego.



Maszyna może być użytkowana z zamontowanym agregatem tnącym lub innych akcesoriów przednim.

2.2.1 Określenie rodzaju użytkownika

Niniejsza maszyna przeznaczona jest do używania przez konsumentów, tzn. osoby niewykształcone, pierwszy raz używających maszyny i/lub niedoświadczonych w jej używaniu.

Niniejsza maszyna przeznaczona jest do „używania amatorskiego”.

2.3 UŻYCIE NIEWŁAŚCIWE

Jakiegokolwiek zastosowanie odmienne od opisanego powyżej może być niebezpieczne i powodować obrażenia osób i/lub uszkodzenie mienia.

Jako użycie niezgodne z przeznaczeniem rozumieć należy przykładowo (lecz nie tylko):

- przewożenie na maszynie lub na przyczepie innych osób, dzieci lub zwierząt;
- holowanie lub pchanie ciężarów bez użycia odpowiedniego wyposażenia przeznaczonego do holowania;
- używanie maszyny do jazdy na terenie niestabilnym, śliskim, oblodzonym, kamienistym lub grząskim, żalany lub bagnistym, co uniemożliwia ocenę stabilności terenu;
- uruchamianie urządzeń tnących na terenach nieporośniętych trawą.



Użycie niewłaściwe maszyny pociąga za sobą utratę gwarancji, zwalniając Producenta z wszelkiej odpowiedzialności i przenosząc na użytkownika koszty związane ze szkodami lub urazami

dotyczącymi użytkownika bądź osób trzecich.

2.4 ZNAKI OSTRZEGAWCZE

Znaki dotyczące bezpieczeństwa umieszczone na maszynie informują użytkownika o sposobach postępowania podczas korzystania z maszyny, szczególnie podczas operacji wymagających szczególnej uwagi i ostrożności.



UWAGA. Wskazuje na zagrożenie. Zazwyczaj towarzyszą mu inne znaki wskazujące specyficzność zagrożenia.



Uwaga! Przed rozpoczęciem użytkowania maszyny należy zapoznać się z podręcznikiem obsługi



Uwaga! Uważać na wyrzucane przedmioty. Uważać na osoby przebywające w miejscu pracy maszyny.



Uwaga! Zawsze nosić ochroniacze słuchu.



Uwaga! Maszyna nie posiada homologacji dla jej używania na drogach publicznych.



Uwaga! Maszyna z oryginalnym wyposażeniem dodatkowym może pracować w terenie o maksymalnym nachyleniu wynoszącym 10°, niezależnie od kierunku jazdy.



Ciśnienie w oponach. Na etykiecie wskazano optymalne wartości ciśnienia w oponach - patrz rozdz. "0 TABELA DANYCH TECHNICZNYCH". Poprawne ciśnienie w oponach jest zasadniczym warunkiem dla zagwarantowania wydajnego używania maszyny.



Wskazanie blokady hamulca postojowego.



Wskazuje maksymalną nośność bagażnika (4:A). **(Jeśli obecne)**

Etykieta znajduje się:

- W sąsiedztwie schowka znajdującego się na masce silnika.



Wskazanie załączenia / odblokowania przekładni (4:B).

Etykieta znajduje się:

- w pobliżu dźwigni załączania / odłączania przekładni.



Wskazanie maksymalnej masy ciągniętej (4:C).

Etykieta znajduje się:

- w pobliżu belki zaczepowej.



Uwaga! Zagrożenie poparzeniem (4:D): Nie dotykać tłumika.

Etykieta znajduje się:

- w pobliżu tłumika;



Uwaga! Zagrożenie przygnieceniem (4:E): Trzymać ręce i stopy z dala od przegubu sterowniczego i od zaczepu, kiedy przyłączone jest wyposażenie.

Etykieta znajduje się:

- w pobliżu przegubu sterowniczego;
- w pobliżu belki zaczepowej.



Zniszczone lub nieczytelne etykiety samoprzylepne muszą zostać wymienione.



Poprosić o nowe etykiety w swoim autoryzowanym centrum serwisowym.

2.5 TABLICZKA IDENTYFIKACYJNA

Tabliczka identyfikacyjna zawiera następujące dane (patrz rys. 1):

1. Adres producenta
2. Typ maszyny
3. Poziom mocy akustycznej
4. Oznakowanie zgodności CE
5. Waga urządzenia z pustym zbiornikiem paliwa w kg
6. Moc i prędkość obrotowa silnika
7. Rok produkcji
8. Numer fabryczny
9. Kod artykułu



Należy wpisać numer fabryczny Państwa maszyny w odpowiednim miejscu na rysunku (1:10).

Produkt jest oznaczany za pomocą dwóch komponentów:

- Numeru fabrycznego i seryjnego maszyny;
- Numeru seryjnego, typu i modelu silnika.



Należy posługiwać się nazwami identyfikacyjnymi za każdym razem w przypadku kontaktu z autoryzowanym warsztatem.



Przykład deklaracji zgodności znajduje się na przedostatniej stronie instrukcji.

2.6 CZĘŚCI SKŁADOWE

Maszyna składa się z następujących głównych części składowych (patrz rys. 1):

- A. Rama
- B. Koła
- C. Kierownica
- D. Fotel
- E. Konsola
- F. Pedaly
- G. Dźwignia podnoszenia wyposażenia przedniego
- H. Maska silnika
- I. Stała osłona silnika
- L. Gniazdo bezpieczników
- M. Akumulator
- N. Zbiornik paliwa
- O. Zbiornik oleju napędowego
- P. Silnik
- Q. Prasy hydrauliczne (Mod. 740 IOX)
- R. Wsporniki z szybkim odłączeniem do wyposażenia

3 ZASADY BEZPIECZEŃSTWA



Uważnie przeczytać niniejszą instrukcję obsługi przez użyciem maszyny.

3.1 ZASADY OGÓLNE BEZPIECZEŃSTWA



UWAGA! Uważnie przeczytać niniejszą instrukcję obsługi przez użyciem maszyny.

Zapoznać się z poleceniami i ze stosownym użytkowaniem maszyny.

Nauczyć się zatrzymywać maszynę i szybko wyłączać polecenia sterujące.

Niezastosowanie się do ostrzeżeń oraz instrukcji może spowodować porażenie prądem, pożar i/lub ciężkie obrażenia ciała.

Zachować wszystkie instrukcje i ostrzeżenia dla przyszłego odniesienia.

 Nie pozwolić nigdy, aby maszyna używana była przez dzieci lub osoby, które nie zapoznały się w sposób wystarczający z instrukcjami. Prawa lokalne mogą wyznaczać minimalny wiek użytkownika.

 Nigdy nie używać maszyny, kiedy w jej pobliżu znajdują się osoby, zwłaszcza dzieci, lub zwierzęta.

 Nigdy nie używać maszyny w przypadku gdy użytkownik jest zmęczony lub w złym stanie zdrowotnym, lub po zażyciu lekarstw, narkotyków, alkoholu i substancji negatywnie wpływających na jego zdolność reakcji i uwagi.

 Pamiętać o tym, że osoba kierująca lub użytkownik jest odpowiedzialny za wypadki i nieszczęścia, którym mogą ulec inne osoby lub ich mienie. Użytkownik odpowiedzialny jest za ocenę możliwego ryzyka wynikającego z ukształtowania terenu, na którym się pracuje, a także za powzięcie wszelkich niezbędnych środków ostrożności w celu zagwarantowania bezpieczeństwa sobie i innym osobom, zwłaszcza pochyleń, terenów powypadkowych, śliskich i niestabilnych.

 W przypadku odstąpienia lub wypożyczenia maszyny osobom trzecim, należy upewnić się, że użytkownik zapoznał się ze wskazówkami dotyczącymi obsługi, zawartymi w niniejszej instrukcji.

 Zabrania się transportowania dzieci lub innych osób na maszynie. Mogą one spaść i doznać poważnych obrażeń, a także uniemożliwić bezpiecznie kierowanie maszyną.

 Kierowca maszyny musi dokładnie przestrzegać instrukcji dotyczących prowadzenia maszyny, a zwłaszcza:

- a. Zachować uwagę i niezbędną koncentrację podczas pracy;
- b. Pamiętać, że utrata kontroli nad maszyną, która osuwa się po terenie pochyłym, nie jest odzyskiwana za pomocą hamulca. Główne powody utraty kontroli to:
 - Brak przyczepności kół;
 - Nadmierna prędkość;

- Niepoprawne hamowanie;
- Maszyna nieodpowiednia dla sposobu jej używania;
- Nieznajomość skutków jakie mogą wiązać się z warunkami terenu, zwłaszcza na terenach pochyłych;
- Niestosowne używanie jako pojazd holowniczy;

 Maszyna wyposażona jest w szereg mikro wyłączników i urządzeń bezpieczeństwa, którymi nie należy nigdy manipulować, ani nie należy ich usuwać, gdyż powoduje to unieważnienie gwarancji i producent odmawia ponoszenia jakiegokolwiek za to odpowiedzialności. Przed każdym użyciem maszyny należy sprawdzić, czy urządzenia zabezpieczające działają.

3.2 CZYNNOŚCI WSTĘPNE

- W czasie używania maszyny należy zawsze ubierać odporne i przeciwpoślizgowe obuwie robocze oraz długie spodnie.
- Nie należy włączać maszyny będąc na boso ani w odkrytym obuwii.
- Unikać zakładania tańcuchów, bransolet, wiszących ubrań, lub odzieży posiadającej tasiemki, oraz krawatów.
- Długie włosy należy spiąć. Zawsze należy stosować ochraniacze słuchu.
- Dogłębnie skontrolować obszar roboczy i usunąć wszystko to co mogłoby być wydalone przez maszynę lub zniszczyć zespół tnący i silnik (kamienie, gałęzie, druty, kości, itp.).

 **UWAGA: NIEBEZPIECZEŃSTWO! Paliwo jest wysoce łatwopalne.**

- a. Przechowywać paliwo w zbiornikach wyprodukowanych specjalnie do tego celu;
- b. Uzupełnić poziom paliwa z użyciem lejka, jedynie na otwartej przestrzeni i nie palić podczas niniejszej operacji oraz w każdym przypadku obchodzenia się z paliwem;
- c. Uzupełnić poziom przed uruchomieniem silnika; nie uzupełniać paliwa i nie usuwać korka zbiornika gdy silnik jest w działaniu lub jest gorący;
- d. W przypadku wycieku paliwa nie uruchamiać silnika, lecz oddalić

maszynę od obszaru wycieku paliwa i unikać powstania źródła zapłonu, dopóki paliwo nie odparuje a jego opary nie zostaną rozproszone;

- e. Zawsze umieszczać i dokładnie dokręcać korki zbiornika oraz pojemnika paliwa.



Wymienić wadliwe tłumiki.



Przed użyciem, wykonać ogólny przegląd maszyny a w szczególności wyglądu urządzenia tnącego i sprawdzić, czy śruby i urządzenia tnące nie są zużyte lub uszkodzone.

Wymienić urządzenie tnące w stanie zablokowanym, wraz z uszkodzonymi lub zużytymi śrubami, w celu utrzymania wyważenia.

Wszelkie naprawy powinny być przeprowadzane w specjalistycznych centrach.



Okresowo sprawdzać stan akumulatora. Należy wymienić go w przypadku widocznych uszkodzeń na obudowie, osłonie lub zaciskach.

3.3 PODCZAS UŻYWANIA



Nie wolno uruchamiać silnika w pomieszczeniach zamkniętych, gdzie może się gromadzić niebezpieczny dla zdrowia tlenek węgla.

Czynności uruchamiania muszą być wykonywane na zewnątrz lub w miejscu dobrze napowietrzonym.

Pamiętać zawsze, że spaliny są toksyczne.



Pracować tylko przy źródle światła dziennego lub dobrym sztucznym świetle i w warunkach dobrej widoczności.

Oddalać osoby, dzieci i zwierzęta od obszaru pracy.



W miarę możliwości, unikać pracy na wilgotnej trawie. Unikać pracy podczas deszczu i kiedy występuje zagrożenie wystąpieniem burz. Nie używać maszyny w warunkach złej pogody, szczególnie z prawdopodobieństwem wystąpienia wyładowań atmosferycznych.



Przed włączeniem silnika, odłączyć agregat tnący lub jednostkę poboru mocy, umieścić przekładnię na biegu "jałowym".



Podczas zbliżania się do przeszkód ograniczających widoczność należy zachować ostrożność.



Zaciągać hamulec postojowy podczas parkowania maszyny.



Maszyny nie wolno używać na terenach o pochyleniu większym niż 10° (17%), niezależnie od kierunku jazdy.



Należy pamiętać, że nie istnieją "bezpieczne" tereny pochyłe. Poruszanie się na terenach pochyłych wymaga szczególnej uwagi. Aby uniknąć wywrócenia lub utraty kontroli nad maszyną:

- Nie zatrzymywać się, ani nagle nie wznawiać pracy wjeżdżając na lub zjeżdżając z górki;
- Lekko załączyć napęd i utrzymywać zawsze załączony, zwłaszcza przy zjeżdżaniu;
- Należy ograniczyć prędkość na terenach pochyłych i na ostrych zakrętach;
- Uważać na wzniesienia, wyboje i ukryte zagrożenie.
- Nigdy nie używać maszyny poprzecznie do kierunku pochylenia terenu. Na terenach pochyłych należy pracować zgodnie z kierunkiem wzniesienia/spadku i nigdy poprzecznie, uważając na zmiany kierunku i na przeszkody dla kół (kamienie, gałęzie, korzenie, itp.), które mogą powodować poślizgnięcie boczne, wywrócenie lub utratę kontroli nad maszyną.



Ograniczyć prędkość przed jakąkolwiek zmianą kierunku na terenach pochyłych i zawsze zaciągnąć hamulec postojowy przed pozostawieniem maszyny zatrzymanej i nienadzorowanej.





Bardzo uważać w pobliżu urwisk, rowów i nasypów. Maszyna może się przewrócić, jeśli koło przejedzie nad krawędzią lub jeśli krawędź obsunie się.

 **Zachować ostrożność podczas poruszania naprzód i podczas cofania. Przed i w trakcie cofania należy oglądać się za siebie, żeby w porę spostrzec ewentualne przeszkody.**

 **Uważać ciągnąc ładunki lub używając ciężkich przyrządów:**

- Do podłączenia belek zaczepowych używać tylko zatwierdzonych punktów;
- Ograniczyć ładunki do tych, które można łatwo kontrolować;
- Nie wykonywać nagłych skrętów. Uważać podczas cofania;
- Używać przeciwwagi lub ciężarów na kołach, kiedy jest to zalecane w instrukcjach.

 **Odłączyć agregat tnący lub jednostkę poboru mocy podczas przemieszczania się po strefach pozbawionych trawy, kiedy przechodzi się z lub ku obszarowi, który będzie koszony i umieścić agregat tnący w jak najwyższej pozycji.**

 **Podczas korzystania z maszyny w pobliżu drogi, należy uważać na ruch uliczny.**

 **UWAGA! Maszyna nie posiada homologacji dla jej używania na drogach publicznych. Musi być ona używana (zgodnie z Kodeksem Drogowym) wyłącznie na obszarach prywatnych, zamkniętych dla ruchu.**

 **Nigdy nie używać maszyny w przypadku uszkodzenia osłon;**

 **Nie zbliżać rąk i stop do lub pod części obracające się. Trzymać się zawsze z daleka od otworu wylotowego spalin.**

 **Nie pozostawiać zatrzymanej maszyny na wysokiej trawie z poruszającym się silnikiem, aby uniknąć spowodowania pożaru.**

 **Podczas używania wyposażenia dodatkowego nigdy nie należy kierować wylotu spalin na przebywające obok osoby.**

 **Należy używać wyłącznie wyposażenia zatwierdzonego przez Producenta maszyny.**

 **Nie wolno używać maszyny, jeżeli wyposażenie/narzędzia nie zostały zainstalowane w przewidzianych punktach. Prowadzenie bez wyposażenia może mieć niekorzystny wpływ na stabilność maszyny.**

 **Podczas używania zbieracza trawy i innego wyposażenia należy zachować ostrożność. Mogą one wpływać na stabilność maszyny, szczególnie na terenach pochyłych.**

 **Nie zmieniać regulacji silnika i nie pozwalać aby chodził on na zbyt wysokich obrotach.**

 **Nie należy dotykać elementów silnika, które nagrzewają się podczas pracy. Niebezpieczeństwo poparzeń.**

 **Odłączyć agregat tnący lub jednostkę poboru mocy, umieścić na biegu jałowym i zaciągnąć hamulec postojowy, zatrzymać silnik i wyjąć klucz, (upewniając się, że wszystkie części poruszające się całkowicie się zatrzymały):**

- Za każdym razem gdy pozostawia się maszynę bez nadzoru lub oddala się od stanowiska kierowcy;
- Przed usunięciem przyczyn zablokowania lub przed oczyszczeniem transportera rozładunku;
- Przed skontrolowaniem, oczyszczeniem lub pracą na maszynie;
- Po uderzeniu w ciało obce. Sprawdzić ewentualne uszkodzenie maszyny i wykonać niezbędne naprawy przed jej ponownym użyciem;

 **Odłączyć agregat tnący lub jednostkę poboru mocy i zatrzymać silnik (upewniając się, że wszystkie części poruszające się całkowicie się zatrzymały):**

- Przed uzupełnianiem paliwa;
- Za każdym razem gdy zdejmuje się lub ponownie zakłada zbieracz;
- Przed przeprowadzeniem regulacji wysokości koszenia, jeżeli niniejsza operacja nie może zostać przeprowadzona z pozycji kierowcy.

 **Odłączyć agregat tnący lub jednostkę poboru mocy podczas transportu i zawsze gdy nie są one używane.**



Zmniejszyć gaz przed zatrzymaniem silnika. Odciąć zasilanie paliwa po zakończeniu pracy, śledząc instrukcje opisane w publikacji.



Zwrócić uwagę na zespół elementów tnących z więcej niż jednym agregatem tnącym, gdyż obracający się agregat tnący może powodować obracanie innych agregatów.



UWAGA – W przypadku uszkodzeń lub wypadków podczas pracy, natychmiast zatrzymać silnik i oddalić maszynę tak, aby nie spowodować jej większego uszkodzenia; w przypadku wypadków powodujących obrażenia osobiste lub innych osób, natychmiast zastosować procedury pierwszej pomocy, odpowiednie dla sytuacji i zwrócić się o przepisanie koniecznego leczenia w Strukturze Sanitarnej. Odpowiednio usunąć ewentualne resztki, które mogłyby spowodować uszkodzenie lub zranienie osób lub zwierząt, w przypadku ich niezauważenia.



OSTRZEŻENIE - Poziom hałasu i drgań podany w niniejszych instrukcjach przedstawia maksymalne wartości tych parametrów dopuszczalne dla użytkownika maszyny. Stosowanie złe wyważonego narzędzia tnącego, zbyt wysoka prędkość ruchu, nieprawidłowe wykonywanie konserwacji lub jej brak wpływają w istotny sposób na zwiększenie emisji hałasu i poziomu drgań. W związku z powyższym jest konieczne powzięcie środków zapobiegawczych mających na celu usunięcie ewentualnych skutków zbyt wysokiego hałasu i nadmiernych drgań; dokonać konserwacji maszyny, stosować ochronniki słuchu oraz dokonywać przerw podczas pracy.

3.4 KONSERWACJA I MAGAZYNOWANIE



UWAGA! - Wyjąć kluczyk i przeczytać stosowne instrukcje przed rozpoczęciem jakiegokolwiek czynności czyszczenia lub konserwacji. Ubierać stosowną odzież i rękawice robocze we wszystkich sytuacjach zagrożenia dla rąk.



UWAGA! - Nigdy nie używać maszyny z zużyтыми lub zniszczonymi częściami. Elementy uszkodzone lub zniszczone muszą zostać wymienione, nigdy naprawiane. Używać tylko oryginalnych części zamiennych: używanie części nieoryginalnych i/lub niepoprawnie zainstalowanych ogranicza bezpieczeństwo maszyny, może być przyczyną wypadków i obrażeń osobistych, za które Producent nie bierze żadnego zobowiązania i odpowiedzialności.



Wszelkie czynności związane z regulacją i konserwacją, które nie zostały opisane w niniejszej instrukcji muszą być wykonywane przez lokalnego Sprzedawcę lub wyspecjalizowane Centrum serwisowe, które dysponuje wiedzą i odpowiednim sprzętem niezbędnym do prawidłowego wykonania pracy, zachowując stopień bezpieczeństwa oraz oryginalny stan maszyny. Czynności wykonywane przez nieodpowiednie struktury lub osoby niewykwalifikowane powodują unieważnienie każdej formy Gwarancji i zwalniają Producenta z zobowiązań i odpowiedzialności.

- Po każdym użyciu, wyjąć klucz i sprawdzić czy maszyna nie jest uszkodzona.
- Utrzymywać dociśnięte nakrętki i śruby, aby zagwarantować działanie maszyny w warunkach bezpieczeństwa. Regularna konserwacja jest niezbędna dla bezpieczeństwa i dla zachowania poziomu wydajności.
- W regularnych odstępach czasu należy sprawdzać, czy śruby agregatu tnącego są dokręcone prawidłowo.



Ubierać rękawice robocze chwytając za agregat tnący w celu jego montażu lub demontażu.



Zadbać o zrównoważenie agregatu tnącego kiedy jest on ostrzony. Wszystkie czynności związane z agregatem tnącym (demontaż, ostrzenie, wyważanie), ponowny montaż i/lub wymiana) są wymagające i wymagają specyficznych kompetencji, a także użycia specjalistycznych przyrządów; ze względów bezpieczeństwa, należy

więc powierzać ich wykonanie wyspecjalizowanemu zakładowi.

- Regularnie sprawdzać działanie hamulców. Istotne jest, aby w przypadku potrzeby przeprowadzić konserwację bądź naprawę hamulców.
- Wymienić uszkodzone nalepki, zawierające instrukcje oraz komunikaty ostrzegawcze, jeśli zniszczone.
- Jeżeli maszyna nie jest wyposażona w blokady mechaniczne w celach transportowych, wyposażenie należy zawsze oprzeć o podłoże podczas postoju maszyny bądź pozostawiania jej bez nadzoru.
- Przechowywać maszynę w miejscu niedostępnym dla dzieci.



Nie przechowywać maszyny z paliwem w zbiorniku w miejscu, w którym opary paliwa mogłyby dotrzeć do otwartego płomienia, iskry lub silnego źródła ciepła.

- Poczekać na ostygnięcie silnika przed umieszczeniem maszyny w jakimkolwiek obszarze.
- Aby zmniejszyć zagrożenie pożarowe, należy utrzymywać silnik, tłumik, komorę baterii i obszar magazynowania paliwa w stanie wolnym od trawy, liści oraz nadmiernej ilości smaru.
- Aby zmniejszyć zagrożenie pożarowe należy regularnie sprawdzać, czy nie są obecne wycieki oleju i/lub benzyny.
- W przypadku konieczności opróżnienia zbiornika należy wykonywać niniejszą operację na zewnątrz oraz przy ostygniętym silniku.
- Nigdy nie pozostawiać kluczy w stacyjce lub w zasięgu dzieci bądź osób nieuprawnionych. Przed rozpoczęciem jakiegokolwiek operacji konserwacyjnej należy zawsze usunąć klucz.



UWAGA! - Kwas zawarty w akumulatorze powoduje korozję. W przypadku uszkodzeń mechanicznych lub przeładowania istnieje ryzyko wycieku. Unikać wdychania i kontaktu z jakąkolwiek częścią ciała.



Wdychanie oparów elektrolitu powoduje uszkodzenie błon śluzowych i organów wewnętrznych. W takim wypadku należy natychmiast zgłosić się do lekarza.



UWAGA! - Nie przeładowywać akumulatora. Przeładowanie może spowodować jego wybuch i rozrzuć elektrolitu we wszystkich kierunkach.



UWAGA! - Elektrolit powoduje poważne uszkodzenia narzędzi, odzieży i innych materiałów. Rozlany elektrolit należy natychmiast spłukać wodą.



Nie wolno powodować zwarcia zacisków akumulatora. Powstałe iskry mogą wywołać pożar.



UWAGA na komponenty hydrauliczne. Wyciek płynu hydraulicznego będącego pod ciśnieniem może przeniknąć i poważnie uszkodzić skórę, co wymaga natychmiastowej pomocy medycznej.

3.5 TRANSPORT



UWAGA! - W przypadku konieczności transportu maszyny na samochodzie ciężarowym lub przyczepie, należy użyć ramp dostępu charakteryzujących się odpowiednią wytrzymałością, szerokością i długością. Podczas transportu zamknąć zawór paliwa (jeżeli został przewidziany), obniżyć zespół urządzenia tnącego lub akcesorium, aktywować hamulec postojowy oraz odpowiednio przymocować maszynę do środka transportu za pośrednictwem lin lub tańców.

3.6 OCHRONA ŚRODOWISKA

- Ochrona środowiska musi stanowić główny oraz pierwszorzędny aspekt podczas korzystania z maszyny, na rzecz społeczeństwa oraz środowiska, w którym żyjemy. Należy unikać powodowania niedogodności w stosunku do obszarów sąsiadujących.
- Należy dokładnie przestrzegać lokalnych przepisów w zakresie usuwania materiałów opakowaniowych, olejów, paliwa, filtrów, uszkodzonych części lub jakichkolwiek elementów charakteryzujących się znaczącym

wplywem na środowisko; niniejsze odpady nie mogą być usuwane wraz ze zwykłymi odpadami, lecz muszą zostać posegregowane oraz dostarczone do odpowiednich punktów zbiórki, które zapewnią recykling materiałów.

- Dokładnie przestrzegać lokalnych przepisów dotyczących utylizacji odpadów po cięciu.
- W momencie likwidacji nie wolno pozostawiać maszyny w środowisku, lecz należy zwrócić się do punktu zbiórki, zgodnie z obowiązującymi przepisami lokalnymi.

4 UBEZPIECZENIE TRAKTORA KOSIARKI

Należy sprawdzić ubezpieczenie traktora do koszenia trawy.

W tym celu należy skontaktować się z firmą ubezpieczeniową.

Należy wykupić pełne ubezpieczenie komunikacyjne, od pożaru, szkód i kradzieży.

5 MONTAŻ

 **Nie wolno używać maszyny, dopóki nie zostaną przeprowadzone wszystkie czynności opisane w rozdziale MONTAŻ**

 **Rozpakowywanie i dokańczenie montażu muszą być wykonywane na powierzchni płaskiej i solidnej, z wystarczającą ilością miejsca do poruszania maszyny i opakowań, stosując zawsze stosowne środki pomocnicze.**

5.1 KOMPONENTY DO MONTAŻU (3)

Maszyna dostarczana jest z fotelem, podłokietnikami, kierownicą, zaczepem holowniczym, usuniętymi wspornikami z szybkim odłączeniem oraz akumulatorem, który jest umieszczony w przeznaczonym dla niego gnieździe oraz podłączony.

W opakowaniu znajdują się komponenty przeznaczone do montażu (3), wymienione w poniższej tabeli:

[740 IOX; 540 IX]			
Pos.	N.	Opis	Wymiary
A	2	Kołek elastyczny	6 x 36
B	2	Klucz do przełącznika	/

[740 IOX; 540 IX]			
Pos.	N.	Opis	Wymiary
C	1	Klucz do wyłącznika głównego	/
D	2	Podłokietniki	/
E	4	Śruby do mocowania fotela	M8 x 40
F	10	Kołki do mocowania mieszka	/
G	4	Śruby do mocowania fotela	/
H	4	Rozety grower	M8
L	4	Śruba z łbem sześciokątnym	M8 x 20
M	1	Schówek	/
N	4	Śruby TORX (Mocowanie nośnika przedmiotów)	M6 x 20
O	1	Płyta holownicza	/
P	2	Nakrętka kołnierзова	M8
R	2	Wsporniki z szybkim odłączeniem	/

[340 IX]			
Pos.	N.	Opis	Wymiary
A	2	Kołek elastyczny	6 x 36
B	2	Klucz do przełącznika	/
C	1	Klucz do wyłącznika głównego	/
D	2	Podłokietniki	/
M	1	Schówek	/
N	4	Śruby TORX (Mocowanie nośnika przedmiotów)	M6 x 20
O	1	Płyta holownicza	/
P	2	Nakrętka kołnierзова	M8
Q	2	Śruba z łbem sześciokątnym	M8 x 20
R	2	Wsporniki z szybkim odłączeniem	/
S	2	Sworzeń mocowania fotela	M8

5.2 FOTEL

 **Zainstalować fotel zgodnie z instrukcją, przestrzegając następującej kolejności.**

5.2.1 Montaż podłokietników (6)

Podłokietniki oraz komponenty niezbędne do ich

montażu są dostarczane w oddzielnym opakowaniu, umieszczonym w opakowaniu maszyny.

5.2.2 Montaż fotela (5) (Mod. 740 IOX, 540 IX)

1. Nanieść na 4 płoży przesuwne (5:A) warstwę tłuszczu.
2. Przygotować 4 śruby (M8 x 40) z zamontowanymi elastycznymi rozetami i śrubami. Patrz (5:B).
3. Podnieść wspornik fotela (5:C) w pozycji pionowej.
4. Przybliżyć fotel do wspornika i wprowadzić całość (5:B) do otworu (5:D) wspornika.
5. Docisnąć fotel do wspornika i umieścić go tak, aby otwory śrub mocujących znalazły się w przybliżeniu w połowie skoku płoż.
6. Wprowadzić i dokręcić 4 śruby (5:B).
7. Dokręcić śruby z zastosowaniem momentu obrotowego 20÷25 Nm.



Jeżeli śruby zostaną dokręcone momentem przekraczającym 25 Nm, fotel ulegnie uszkodzeniu.

8. Podłączyć złącze fotela (5:E) do złącza okablowania (5:F).



Jeżeli złącza nie są podłączone, maszyna nie działa.

9. Przeprowadzić przewód okablowania przez klips mocujący (5: H), aby unieruchomić go w odpowiednim

5.2.3 Montaż fotela (5) (Mod. 340 IX)

1. Fotel jest dostarczany w stanie zmontowanym, na właściwej mu płycie nośnej.
2. Umieścić fotel, zbliżając otwory płyty fotela do otworów obecnych w dolnej płycie.
3. Wprowadzić śruby (M8x40) do otworów wspornika fotela oraz do otworów płyty fotela.
4. Przykręcić fotel. Moment obrotowy dokręcania: 20÷25 Nm.



Jeżeli śruby zostaną dokręcone momentem przekraczającym 25 Nm, fotel ulegnie uszkodzeniu.

5.2.4 Montaż mieszka (7). (Mod. 740 IOX, 540 IX)

1. Przymocować fotel z wykorzystaniem 2 śrub (7:B).
2. Umieścić mieszek (7:A).
3. Przymocować mieszek z wykorzystaniem 10 kołków(7:C).

5.2.5 Montaż schowka (8)

Zamontować schowek (8:B) do oparcia fotela (8:A) za pomocą 4 śrub (8:C).

5.3 KIEROWNICA (9)

1. Wprowadzić tuleję kierownicy (9:A) na kolumnie kierownicy (9:B), aż do końca.
2. Dopasować otwory tulei do otworów kolumny.
3. Po uzyskaniu wyrównania otworów (9:C), wprowadzić dwie wtyczki (9:D).

5.4 PŁYTA HOLOWNICZA (10)

Zamontować płytę holowniczą (10:A) z tyłu maszyny.

Założyć śruby i nakrętki (10:B; 10:C).
Moment obrotowy: 22 Nm.

5.5 SZYBKOZŁĄCZA (1:P)

Wsporniki z szybkim odłączeniem oraz odpowiednie instrukcje montażu zostały dołączone w oddzielnym opakowaniu, dołączonym do opakowania maszyny. Zainstalować wsporniki z szybkim odłączeniem na przednich półosiach maszyny.

5.6 ŁADOWANIE AKUMULATORA



Przed pierwszym użyciem całkowicie naładować akumulator.



Aby zapoznać się z procedurą ładowania patrz 9.8

5.7 CIŚNIENIE W OPONACH

Dla ciśnienia w oponach patrz "0 TABELA DANYCH TECHNICZNYCH"

5.8 WYPOSAŻENIE DODATKOWE

Instrukcje dotyczące instalacji wyposażenia dodatkowego znajdują się w instrukcji montażu dołączonej do danego elementu wyposażenia.



W celu poprawnego zastosowania poszczególnych akcesoriów należy skontaktować się z autoryzowanym centrum serwisowym.



Uwaga: W niniejszym przypadku agregat tnący został zaliczony do wyposażenia.

6 ELEMENTY I NARZĘDZIA STEROWANIA

6.1 MASKA SILNIKA (11)

Ostrożnie silnika podnosi się w następujący sposób

1. Obrócić dwie śruby (11:A) o 90°.
2. Pociągnąć uchwyt (11:B) do góry i jednocześnie podnieść maskę (11:C), zachowując ostrożność.
3. W celu zamknięcia maski silnika, w razie potrzeby należy wyrzucić na nią lekki nacisk, do momentu połączenia z uchwytem (11:B). Obrócić dwie śruby (11:A) o 90°.



Zabrania się uruchamiania silnika, podczas gdy jego maska jest otwarta.

6.2 GŁÓWNY WYŁĄCZNIK KLUCZOWY (12)

Zasilanie elektryczne jest aktywowane za pośrednictwem klucza (12:A). Znajduje się pod maską (1:H); aby zatem uzyskać dostęp do głównego wyłącznika konieczne jest otwarcie maski silnika (patrz punkt 6.1).

Wprowadzić klucz (12:A) do wyłącznika głównego, nacisnąć i obrócić go w prawo aby aktywować zasilanie instalacji elektrycznej.

Obrócić klucz w lewo, aby wyłączyć zasilanie elektryczne.









Klucz może zostać usunięty tylko wówczas, gdy jest obrócony w lewo.

6.3 PEDAŁ HAMULCA POSTOJOWEGO (13:A)



Nie wolno wciskać pedału podczas jazdy. Istnieje niebezpieczeństwo przegrzania napędu.

Pedał (13:A) ustawia się w trzech następujących pozycjach:

-  *  Zwolniony. Napęd jest włączony. Hamulec postojowy nie jest włączony.
-  *  Całkowicie wciśnięty. Napęd do przodu jest rozłączony. Hamulec postojowy jest w pełni aktywny ale nie jest zablokowany. Takie ustawienie jest używane również jako hamulec awaryjny.
-  * 

6.4 DŹWIGNIA BLOKADY HAMULCA POSTOJOWEGO (13:B)



Blokada unieruchamia pedał sprzęgła-hamulca w pozycji wciśniętej. Funkcja ta służy do blokowania maszyny na pochyłościach, podczas transportu, itp., kiedy silnik jest wyłączony.

Blokowanie:

1. Wcisnąć pedał (13:A) do oporu.
2. Przeszawić blokadę (13:B) w prawo.
3. Zwolnić pedał (13:A).
4. Zwolnić blokadę (13:B).

Odblokowanie:

1. Nacisnąć i zwolnić pedał (13:A).

6.5 PEDAŁ NAPĘDOWY (13:C)

Jeśli maszyna nie hamuje prawidłowo po zwolnieniu pedału, należy wykorzystać lewy pedał (9:B) jako hamulec awaryjny.

Pedał określa przełożenia między silnikiem i kołami napędowymi (= prędkość).



- Nacisnąć pedał do przodu – maszyna porusza się do przodu.
- Brak nacisku na pedał – maszyna stoi w miejscu.
- Nacisnąć pedał do tyłu – maszyna cofa. Zmniejszyć nacisk na pedał – maszyna hamuje.

W górnej części pedału znajduje się płytka regulacyjna, którą można ustawić odpowiednio do stopy kierowcy



Jeśli maszyna nie hamuje prawidłowo po zwolnieniu pedału, należy wykorzystać lewy pedał (13:A) jako hamulec awaryjny.

6.6 KIEROWNICA (13:E)

Wysokość kierownicy można regulować w dużym zakresie.

Odkręcić pokrętkę regulacji (10:E) na kolumnie kierownicy i unieść lub opuścić ją do żądanej pozycji. Dokręcić.



Nie wolno regulować pozycji kierownicy podczas jazdy.



Nigdy nie należy kręcić kierownicą, kiedy maszyna stoi z opuszczonym elementem wyposażenia dodatkowego. Grozi to nieprawidłowym obciążeniem mechanizmu serwa i kierownicy.

6.7 DŹWIGNIA GAZU (14:A)

Komenda regulująca tryb pracy silnika.



Pełny gaz – używać tylko podczas pracy maszyny.



Minimalny.

6.8 STEROWANIE SSANIEM (14:B)

Używane do uruchamiania zimnego silnika. Element sterowania ssaniem posiada dwie pozycje:



1. Sterowanie całkowicie w położeniu zewnętrznym - ssanie jest włączone. (dla uruchamiania na zimno).

2. Sterowanie popchnięte w położenie tylne - ssanie jest wyłączone. (normalne działanie i uruchamianie na ciepło.)



Nie kontynuować pracy z włączonym ssaniem, gdy silnik jest ciepły.

6.9 PRZEŁĄCZNIK KLUCZOWY (14:C)



Klucz w celu umożliwienia / uniemożliwienia zapłonu maszyny.

- Wprowadzić klucz (14:C) i obrócić go w położenie "I" (DZIAŁANIE), aby umożliwić zapłon maszyny. Na krótką chwilę zostają aktywowane wszystkie kontrolki wyświetlacza oraz sygnalizator akustyczny. Na wyświetlaczu pozostaje aktywna jedynie funkcja "licznik godzin", kontrolka oleju (gaśnie automatycznie natychmiast po uruchomieniu silnika) i ewentualnie kontrolka odpowiadająca hamulcowi postojowemu (jeśli aktywny) oraz kontrolka siedzenia, jeśli kierowca nie znajduje się na fotelu.
- Ponownie obrócić kluczyk w położenie "O", w celu uniemożliwienia zapłonu maszyny.



Kluczyk może zostać usunięty tylko wówczas, gdy znajduje się w położeniu "O".



Podczas nieobecności operatora oraz przy kluczyku w położeniu "I", po 30 sekundach aktywowany jest ciągły sygnał dźwiękowy. Dźwięk akustyczny trwa do momentu pojawienia się operatora oraz wyłączenia maszyny.

6.10 WYŚWIETLACZ I PRZYCISK MODE KONSOLI (14:D; 15) (Mod. 740 IOX, 540 IX)



Przycisku MODE (14:E). Za pośrednictwem przycisku MODE istnieje możliwość wyboru kontrolki odpowiadających funkcjom licznika godzin, temperatury otoczenia, prędkości obrotowej silnika, akumulatora. Ponadto, możliwe jest również wymuszenie zapłonu reflektora, wykluczając czujnik zmierzchu.

- Nacisnąć na krótko i zwolnić przycisk, aby kolejno włączyć kontrolki wyświetlacza odpowiadające różnorodnym funkcjom. Za pośrednictwem elektronicznych symboli alfanumerycznych wyświetlacza przedstawiane są dane związane z wybraną ikoną; ostatnia cyfra jest zarezerwowana dla jednostki miary.
- Nacisnąć przez ponad 1 sekundę, aby aktywować lub dezaktywować reflektor w sposób manualny.



Automatyczne zarządzanie włączeniem reflektora przywracane jest w sposób automatyczny przy każdym włączeniu maszyny.

Symbol elektroniczne (15:A). Część wyświetlacza, przedstawiająca dane alfanumeryczne odpowiadające różnym funkcjom.



Licznik godzin (15:B). Elektroniczne symbole alfanumeryczne wskazują liczbę przejechanych godzin i dzielą się na przedstawiające godziny oraz dziesiętne godziny. Funkcja jest aktywna wyłącznie przy włączonym silniku. Po jednostce miary występuje litera H.



temperatura otoczenia (15:C). Elektroniczne symbole alfanumeryczne wskazują temperaturę otoczenia. Po jednostce miary występuje litera C.



Obrotomierz (15:D). Elektroniczne symbole wskazują liczbę obrotów silnika. Ich miganie oznacza, że prędkość obrotowa silnika, z aktywnym wałem odbioru mocy, nie jest optymalna (powyżej 2500 obr/min). Ustawić regulator przyspieszenia na pełen gaz.



Service (15:E). Przedstawia sygnalizację odnośnie konserwacji. Cyfry symboli elektronicznych zaczynają migać, gdy maszyna osiągnie czasowy próg interwencji.

Miganie trwa dwie minuty i posiada charakter priorytetowy w stosunku do innych funkcji wyświetlacza. Na niniejszym etapie użycie przycisku **MODE** pozostaje zablokowane.

Po osiągnięciu 99999 godzin, licznik rozpoczyna wskazywanie od zera. Po przekroczeniu 999 godzin, zliczanie minut zostaje pominięte.



Akumulator (15:F). Elektroniczne symbole alfanumeryczne wskazują napięcie akumulatora.



Wał odbioru mocy (15:G). Zapalona kontrolka wskazuje, iż wał odbioru mocy jest aktywowany.



12V ON/OFF (15:H). Zapalona kontrolka wskazuje, iż wyposażenie tylne jest aktywowane.



Reflektor (15: I). Zapalona kontrolka wskazuje, iż reflektor, którego działanie jest zazwyczaj uzależnione od czujnika zmierzchu, jest włączony.



Maksymalne nachylenie (15:L). Kontrolka zaczyna migać, gdy nachylenie maszyny przekracza wartość progową równą 10°.



W przypadku nieprawidłowego działania czujnika, wyświetlany jest komunikat "TILT FAULT".



Pedał hamulca postojowego (15:M). Zapalona kontrolka wskazuje, że hamulec postojowy jest włączony.



Fotel (15:N). Zapalona kontrolka wskazuje, że kierowca nie znajduje się na fotelu.



Olej (15:P). Kontrolka zapalona podczas funkcjonowania maszyny sygnalizuje brak oleju.

6.11 ELEMENT STEROWNICZY REFLEKTORÓW I TYLNEGO AKCESORIUM (14:D; 15) (Mod. 340 IX)



Przycisk reflektora/12V (14:E). Naciśnięcie przycisku Reflektora/12V powoduje aktywowanie funkcji zapalenia reflektora i aktywację tylnego akcesorium.



Po aktywowaniu polecenia, wokół przycisku zapala się obwodowa dioda led.

- Nacisnąć przez krótką chwilę i zwolnić, aby aktywować lub dezaktywować reflektor w sposób manualny. Jeżeli pole-

cenie jest aktywne, tuż nad przyciskiem zapala się dioda led.

- Nacisnąć przycisk przez ponad 1 sekundę, aby aktywować i dezaktywować tylne akcesorium. Jeżeli polecenie jest aktywne, tuż pod przyciskiem zapala się dioda led.

6.12 WYŚWIETLACZ LICZNIKA (14:D; 15) (Mod. 340 X)



Wyświetlacz licznika (15:B). Elektroniczne symbole alfanumeryczne wskazują liczbę przejechanych godzin i dzielą się na przedstawiające godziny oraz dziesiątne godziny. Funkcja jest aktywna wyłącznie przy włączonym silniku. Po jednostce miary występuje litera H.

Po osiągnięciu 9999 godzin, licznik rozpoczyna wskazywanie od zera. Po przekroczeniu 999 godzin, zliczanie minut zostaje pominięte.

6.13 WAŁ POBORU MOCY (14:F)



Przycisk włączenia / wyłączenia wału odbioru mocy (14:F). Nacisnąć przycisk, aby włączyć / wyłączyć wał odbioru mocy.

6.14 REGULACJA WYSOKOŚCI KOSZENIA (14:G)

Maszyna wyposażona jest w dwa przyciski do regulacji wysokości koszenia:



Nacisnąć, aby zwiększyć wysokość koszenia.



Nacisnąć, aby zmniejszyć wysokość koszenia.

Zespół agregatu tnącego zostaje podłączony do gniazda (16:A).

6.15 ELEMENT STEROWNICZY DO REGULACJI WYPOSAŻENIA TYLNEGO (14:H; 14:I)

Maszyna jest wyposażona w element sterowniczy, do elektrycznej regulacji wyposażenia tylnego (wyposażenie dodatkowe).

Gniazdo (17:B) (opcjonalne) w celu podłączenia wyposażenia znajduje się w prawej tylnej części maszyny.



Przycisk umożliwia podnoszenie i opuszczanie tylnego wyposażenia.

6.16 ELEMENT STEROWNICZY TYLNEGO WYPOSAŻENIA (14:L)

Maszyna jest przystosowana do wykorzystania elektrycznego wyposażenia tylnego.

Gniazdo (17:A) w celu podłączenia wyposażenia znajduje się w prawej tylnej części maszyny.



Użyć niniejszego przycisku do podłączenia / odłączenia zasilania elektrycznego od wyposażenia.

Aby sprawdzić moc wyposażenia tylnego patrz "0 TABELA DANYCH TECHNICZNYCH".



Należy używać wyłącznie akcesoriów zatwierdzonych przez STIGA SpA.

6.17 HYDRAULICZNY PODNOŚNIK WYPOSAŻENIA (1:G)

Podnośnik hydrauliczny wyposażenia jest aktywny tylko wówczas, gdy silnik jest uruchomiony, a pedał (13:A) jest zwolniony. Sterowanie podnośnikiem wyposażenia odbywa się poprzez dźwignię (14:M).

Dźwignia może przyjmować następujące, cztery pozycje:



Pozycja swobodna. Przesunąć dźwignię w pozycję najbardziej wysuniętą, gdzie zostaje zablokowana. W ten sposób wyposażenie zostaje obniżone do pozycji swobodnej. W niniejszej pozycji, wyposażenie zawsze opiera się na podłożu, wywierając taki sam nacisk oraz jest w stanie śledzić profil terenu. Używać pozycji swobodnej w trakcie wykonywania pracy.



Obniżanie. Wyposażenie obniża się, niezależnie od jego wagi.



Pozycja spoczynku (centralna). Po wykonaniu podnoszenia lub obniżenia, dźwignia powraca do położenia spoczynkowego. Wyposażenie utrzymuje pozycję ostatniego wykonanego polecenia.



Podnoszenie. Przesunąć dźwignię do położenia maksymalnie wycofanego, do momentu aż wyposażenie osiągnie najwyższą pozycję (pozycja transportowa). Następnie zwolnić dźwignię: wyposażenie zostaje zablokowane w położeniu transportowym.

6.18 DŹWIGNIE STEROWANIA GNIAZDAMI HYDRAULICZNYMI (14:O; 14:N) (Mod. 740 IOX)

W celu włączenia wyposażenia należy postępować w następujący sposób:

Dwie dźwignie (14:O; 14:N) sterują gniazdami hydraulicznymi (18:A; 18:B), znajdującymi się w lewej przedniej części.

Aby uzyskać dostęp do gniazd należy zdjąć pokrywę ochronną (18:C) przymocowaną z wykorzystaniem śruby.

Podłączyć przewody hydrauliczne wyposażenia do pary gniazd AUX1 lub AUX2 (18).

Obie dźwignie posiadają trzy pozycje:

Pozycja w górę / w dół: poprzez przesunięcie dźwigni w jednym z niniejszych kierunków następuje przewidziane przemieszczenie podłączonego wyposażenia (patrz instrukcja dostarczona wraz z wyposażeniem).

Pozycja centralna: pozycja spoczynkowa.

W celu włączenia wyposażenia należy postępować w następujący sposób:

- Popchnąć dźwignię odpowiednio do przodu / do tyłu, aby uzyskać zamierzone przemieszczenie.
- Zwolnić dźwignię, aby zablokować wyposażenie w wybranym położeniu; dźwignia automatycznie powróci do pozycji spoczynkowej.

6.19 DŹWIGNIA ZAŁĄCZANIA / ZWALNIANIA PRZEKŁADNI (19)

Dźwignia służąca do wysprzęglania przekładni bezstopniowej.



Dźwignia załączania / zwalniania nie może nigdy znajdować się pomiędzy położeniem zewnętrznym i wewnętrznym. Powoduje to przegrzanie i uszkodzenie przekładni.

Dźwigni wysprzęglającej nigdy nie wolno ustawiać między położeniem zewnętrznym i wewnętrznym. Spowoduje to przegrzanie i uszkodzi przekładnię. Dźwignie te umożliwiają ręczne przesuwanie maszyny (pchanie lub ciągnięcie) bez pomocy silnika.



1. Przekładnia włączona = dźwignia w położeniu zewnętrznym. Podczas normalnego użytkowania, zablokowanie dźwigni w niniejszej pozycji sygnalizowane jest poprzez kliknięcie.

2. Przekładnia odblokowana = dźwignia w położeniu wewnętrznym. Maszynę można przesuwać ręcznie.

Dźwignia wyłączona (13, 14: A2, B2) - przekładnia wysprzęglona. Maszynę można przesuwac ręcznie.



Nie wolno holować maszyny na dużych odległościach lub z dużą prędkością. Może dojść do jej uszkodzenia.

6.20 REGULACJA FOTEŁA (20)



Fotel jest może być regulowany poprzez przesunięcie do przodu i do tyłu, jak wskazano poniżej:

1. Przesunąć dźwignię sterującą (20:A) w górę.
2. Ustawić fotel w żądanej pozycji.
3. Zwolnić dźwignię sterującą (20:A) aby zablokować fotel.

Ponadto, przy wykorzystaniu specjalnego pokrętki (20:B) [740 IOX / 540 IX], możliwe jest regulowanie sżywności zawieszenia.

- Obrócić pokrętko w prawo, w celu zwiększenia sżywności zawieszenia.
- Obrócić pokrętko w lewo, w celu zmniejszenia sżywności zawieszenia.



Zadziałać na pokrętko, aż do osiągnięcia pożądanego komfortu.

Fotel został wyposażony w wyłącznik bezpieczeństwa, podłączony do systemu bezpieczeństwa maszyny.

Oznacza to, że kiedy na fotelu nie ma kierowcy, uruchomienie maszyny jest niemożliwe. (patrz 7.8.2).

6.21 SZYBKOKŁĄCZA (16:C)



Szybkokłacza umożliwiają szybką i łatwą zmianę akcesoriów.

Wsporniki z szybkim odłączeniem umożliwiają szybkie przemieszczanie agregatu tnącego pomiędzy dwiema pozycjami, a mianowicie:

- Pozycja standardowa z paskiem maksymalnie naprężonym.
- Pozycja wycofana o 4 cm w stosunku do pozycji standardowej, z poluzowanym paskiem, dzięki czemu agregat tnący zostaje maksymalnie przybliżony do maszyny podstawowej.

Ponieważ napinacz jest uwolniony od paska, szybkokłacza ułatwiają wymianę paska oraz agregatu, a także przechodzenie do pozycji czyszczenia i pozycji roboczej.

Luzowanie naprężenia paska (21)



Patrz także instrukcje załączone do akcesoriów i do szybkokłaczy.

1. Wyjmij kołki i zawlecзки zabezpieczające (21:C) po obu stronach.
2. Rozłącz szybkokłacza, naciskając ich tylne części piętą. Patrz (21:A).



Po ich rozłączeniu, ramiona agregatu będą swobodnie spoczywać, czyli nie będą już trwale złączone.



Aby przeprowadzić regulację lub konserwację, z powrotem wprowadzić ramiona w szybkokłacza i zablokować je.

1. Przeprowadź wymaganą regulację, np.:
 - Odczep pasek.
 - Wymień agregat, odczepiając jego ramiona. Patrz rys. (22).

Napinanie paska (21; 22)

Najpierw naprężyć jedną stronę, a następnie drugą, zgodnie z poniższą instrukcją.



Nie obracać dźwigni dłońmi. Istnieje ryzyko zgniecenia.

1. Postawić stopę na dźwigni (22:A) i ostrożnie obrócić ją o pół obrotu do przodu.
2. Założyć kołek lub zawleczkę zabezpieczającą (21:C).
3. Wykonać powyższe czynności po drugiej stronie.

7 URUCHOMIENIE I PRACA

7.1 WSKAZÓWKI DOTYCZĄCE OBSŁUGI



Zawsze należy sprawdzać, czy w silniku znajduje się odpowiednia ilość oleju. Jest to szczególnie ważne podczas pracy na pochyłościach (patrz 7.6). Zaciągać hamulec postojowy, kiedy odstawia się maszynę



Jadąc z maksymalną prędkością nie wykonywać ostrych skrętów kierownicą. Grodzi to przewróceniem się maszyny.



Trzymać dłonie i palce z dala od przegubu sterowniczego i wspornika siedzenia. Istnieje ryzyko zgniecenia.

7.2 UŻYWANIE WYPOSAŻENIA



Zestawianie wyposażenia w "TABELI POPRAWNEGO ZESTAWIANIA WYPOSAŻENIA" w sekcji "0 TABELA DANYCH TECHNICZNYCH"

7.3 UZUPEŁNIANIE BENZYNY (24)



Zawsze należy stosować benzynę bezołowiową. Nie mieszać benzyny z olejem.

Aby sprawdzić pojemność zbiornika paliwa patrz "0 TABELA DANYCH TECHNICZNYCH". Przezroczysty zbiornik pozwala kontrolować poziom paliwa.



UWAGA! Benzyna traci swoje właściwości i nie powinna przebywać w zbiorniku dłużej niż 30 dni.

Możliwe jest używanie paliw ekologicznych, jak na przykład benzyna alkilowana. Skład niniejszej benzyny ma mniejszy wpływ na zdrowie człowieka oraz środowisko naturalne.

Nie zasygnalizowano szkodliwych skutków jej używania. W handlu występują jednakże rodzaje benzyny alkilowanej, o których używaniu nie można znaleźć precyzyjnych informacji.

Więcej informacji w instrukcjach i danych dostarczonych przez producenta benzyny alkilowanej.

Nie napełniać całkowicie zbiornika.

Pozostawić niewielką ilość wolnego miejsca (mniej więcej tyle, ile zawiera wlew paliwa + 1 - 2 cm powyżej zbiornika) tak, aby w przypadku nagrzania benzyny mogła się ona swobodnie rozprężyć, nie przelewając się przez korek.



Kiedy będziemy korzystać z maszyny przed spodziewanym dłuższym postojem, (np.: przed zimą), nalewać benzyny tylko tyle, żeby zużyć ją w trakcie ostatniej pracy przed postojem. Oznacza to, że przed odstawieniem maszyny do magazynu należy całkowicie opróżnić zbiornik paliwa (patrz. 10).

7.4 MASKA SILNIKA (10)



Odnosnie sposobu dostępu do silnika oraz wyłącznika kluczykowego patrz punkt 6.1.

7.5 POKRYWA SILNIKA (30)

Aby zdjąć pokrywę silnika, konieczne jest uprzednie otwarcie maski silnika.

7.5.1 Demontaż pokrywy silnika

1. Odkręcić 8 śrub (30:A).
2. Usunąć korek zbiornika paliwa.
3. Usunąć pokrywę silnika (30:B).
4. Ponownie umieścić korek zbiornika.
5. Wykonać niezbędne operacje.

7.5.2 Montaż pokrywy silnika

1. Ponownie usunąć korek zbiornika paliwa.
2. Ponownie umieścić pokrywę silnika (30:B).
3. Ponownie umieścić korek zbiornika.
4. Dokręcić 8 śrub.

7.6 SPRAWDZANIE POZIOMU OLEJU SILNIKOWEGO (25)

Maszyna jest dostarczana z wypełnionym zbiornikiem oleju.



Przed uruchomieniem maszyny sprawdzać poziom oleju silnikowego.



Aby sprawdzić / uzupełnić olej silnikowy patrz 9.5.1.

7.7 SPRAWDZANIE POZIOMU OLEJU PRZEKŁADNIOWEGO



Aby sprawdzić / uzupełnić olej w przekładni patrz 9.6.1

7.8 KONTROLA BEZPIECZEŃSTWA

Podczas testowania maszyny należy sprawdzić, czy wyniki poniższych kontroli są zgodne z danymi zawartymi w tabeli poniżej.



Kontrolę bezpieczeństwa należy zawsze przeprowadzać przed każdym użyciem.



W przypadku nie osiągnięcia poniższych wyników nie wolno używać maszyny!

W takim przypadku należy zawieźć maszynę do serwisu w celu sprawdzenia i naprawy.

7.8.1 Ogólna kontrola bezpieczeństwa

Zakres	Wynik
Przewody paliwowe i złącza	Brak nieszczelności.
Przewody elektryczne	Cała izolacja w stanie nienaruszonym. Brak uszkodzeń mechanicznych.
Układ wydechowy	Brak nieszczelności na złączach. Wszystkie śruby dokręcone.
Przewody olejowe	Brak nieszczelności. Brak uszkodzeń
Ruszyć maszyną naprzód / wstecz i zwolnić pedał jazdy-hamulca głównego.	Maszyna zatrzyma się.
Jazda próbna	Brak nietypowych wibracji. Brak nietypowych dźwięków

7.8.2 Kontrola bezpieczeństwa elektrycznego

Stan	Czynność	Wynik
Kierowca nie znajduje się na fotelu. Hamulec postojowy włączony.	Wykonać próbę uruchomienia silnika.	Silnik nie włącza się. Na wyświetlaczu (jeżeli jest obecny) pojawia się napis "SIT DOWN".
Kierowca znajduje się na fotelu. Hamulec postojowy nie włączony.	Wykonać próbę uruchomienia silnika.	Silnik nie włącza się. Na wyświetlaczu (jeżeli jest obecny) pojawia się napis "PRESS BRAKE"..
Kierowca znajduje się na fotelu. Hamulec postojowy włączony.	Wykonać próbę uruchomienia silnika.	Silnik włącza się.

Silnik włączony, agregat tnący wyłączony, hamulec postojowy włączony.	Kierowca maszyny wstał z fotela.	Silnik pozostaje włączony.
Silnik włączony, agregat tnący wyłączony, hamulec postojowy wyłączony.	Kierowca maszyny wstał z fotela.	Silnik wyłącza się.
Silnik włączony, agregat tnący włączony, hamulec postojowy wyłączony.	Kierowca maszyny wstał z fotela.	Silnik wyłącza się.
Silnik włączony, agregat tnący włączony, hamulec postojowy włączony.	Kierowca maszyny wstał z fotela.	Silnik wyłącza się.

7.9 ROZRUCH / PRACA



Podczas korzystania z urządzenia, maska musi być zamknięta i zablokowana.



Podczas pracy maszyny należy zawsze używać pełnego gazu.

- Otworzyć zawór paliwowy (24:B).
- Umieścić klucz w wyłączniku głównym (12:A).
- Włączyć przekładnię (19) - (dźwignia w położeniu zewnętrznym).
- Umieścić klucz w przełączniku (14:C).
- Nie trzymać stopy na pedale napędu (13:C).

Uruchamianie zimnego silnika

- Zaciągnąć hamulec postojowy (13:A).
- Ustawić regulator przyspieszenia na pełen gaz (14:A).
- Całkowicie wyciągnąć na zewnątrz element sterowania ssaniem (14:B).
- Umieścić kluczyk przełącznika w poz. "I", a następnie nacisnąć przycisk START (14:P).



Przed rozpoczęciem pracy na maszynie, odczekać chwilę, aż olej zagrzeje się.



W przypadku użytkowania w niskich temperaturach rozgrzać maszynę, aby zwiększyć temperaturę oleju hydraulicznego oraz przekładni. W przeciwnym wypadku przekładnia może ulec uszkodzeniu.

Uruchamianie ciepłego silnika

1. Zaciągnąć hamulec postojowy (13:A).
2. Ustawić regulator przyspieszenia na pełen gaz (14:A).
3. Element sterowania ssaniem (14:B) musi być obniżony.
4. Umieścić kluczyk przełącznika w poz. "I", a następnie nacisnąć przycisk START (14:P).



Aby kontynuować, patrz wskazówki obecne w punkcie 7.9.1.

7.9.1 Praca

W celu uruchomienia maszyny należy postępować w następujący sposób:

- Wcisnąć do oporu pedał (13:A) i zwolnić go.
- Nacisnąć pedał (13:C), aby umożliwić ruch maszyny.
- Przemieścić się w obszar roboczy.
- W przypadku zainstalowania wyposażenia przedniego, włączyć wał odbioru mocy (14:F)
- Rozpocząć pracę.

7.10 ZATRZYMANIE

Aby zatrzymać maszynę należy wykonać następujące czynności:

- Nacisnąć do oporu pedał hamulca postojowego (13:A).
- Pociągnąć dźwignię (13:B) w górę.
- Zwolnić pedał (13:A).
- Przez jedną lub dwie minuty pozostawić silnik działający na minimalnych obrotach.
- Nacisnąć przycisk STOP (14:P), aby wyłączyć maszynę.
- Umieścić kluczyk przełącznika (14:C) w pozycji "0" i usunąć go.
- Zamknąć zawór paliwowy. Niniejsza wskazówka jest szczególnie ważna, jeżeli maszyna musi zostać przetransportowana na przyczepie lub innym pojeździe.
- Usunąć kluczyk z wyłącznika głównego.



W przypadku konieczności oddalenia się od maszyny, usunąć kluczyk

przełącznika (14:C) oraz kluczyk wyłącznika głównego (12:A).



Tuż po wyłączeniu silnika może on być bardzo rozgrzany. Nie dotykać gaźnika, silnika ani osłony chłodnicy. Istnieje niebezpieczeństwo poparzeń.

7.11 CZYSZCZENIE



Aby zmniejszyć zagrożenie pożarowe, upewnić się, że na silniku, tłumiku, akumulatorze i zbiorniku paliwa nie zostały resztki trawy, liści i oleju.

Aby zmniejszyć zagrożenie pożarowe, regularnie sprawdzać, czy nie ma wycieków oleju i/lub benzyny.



Nigdy nie używać wody pod ciśnieniem. Może ona uszkodzić uszczelki wału, elementy instalacji elektrycznej i zawory hydrauliczne.

Zawsze wyczyścić maszynę po użyciu. Odnośnie czyszczenia należy postępować zgodnie z poniższymi instrukcjami:

- Nie rozpylać wody bezpośrednio na silnik.
- Oczyszczyć silnik przy użyciu szczotki i/lub sprężonego powietrza.
- Oczyszczyć wlot powietrza chłodzenia silnika.
- Po umyciu wodą, uruchomić maszynę i agregat tnący w celu usunięcia wody, która mogłaby przeniknąć do łożysk i spowodować ich uszkodzenie.

8 UŻYTKOWANIE AKCESORIUM



Sprawdzić, czy w trawie przeznaczony do koszenia nie ma ciał obcych, takich jak np. kamienie.

8.1 WYSOKOŚĆ KOSZENIA

W celu uzyskania najlepszych rezultatów kosić jedną trzecią wysokości trawy. Patrz rys. 32.

Jeżeli trawa jest wysoka i musi zostać skoszona w znaczący sposób, należy wykonać podwójne koszenie, ustawiając dwie odmiennie wysokości koszenia.

Nie należy stosować minimalnej wysokości koszenia, w przypadku gdy powierzchnia jest nierówna.

Urządzenia tnące mogłyby ulec uszkodzeniu uderzając o podłoże oraz zrywając górną powierzchnię trawy.

8.2 WSKAZÓWKI DOTYCZĄCE KOSZENIA

W celu uzyskania optymalnych rezultatów koszenia, należy postępować zgodnie z instrukcjami podanymi poniżej.

- Kosić trawę często.
- Utrzymywać pracę silnika na pełnych obrotach.
- Trawa nie może być mokra.
- Używać ostrych urządzeń.
- Utrzymywać w czystości dolną część agregatu tnącego.

9 KONSERWACJA

9.1 PROGRAM OBSŁUGI SEWISOWEJ

Aby zapewnić utrzymanie maszyny w dobrym stanie, jej niezawodne, bezpieczne i przyjazne dla środowiska funkcjonowanie należy zawsze przestrzegać programu obsługi serwisowej **STIGA SpA**.

Operacje należące do tego programu zostały przedstawione w załączonej instrukcji konserwacji **STIGA SpA**.

Przegląd podstawowy powinien być zawsze wykonywany przez autoryzowany serwis.

Pierwszy przegląd i drugi przegląd powinny być także wykonywane przez autoryzowany serwis, ale mogą być także wykonywane przez użytkownika we własnym zakresie.

Procedury zostały opisane w książce serwisowej i zawarte w rozdziale "7 URUCHOMIENIE I PRACA", innym niż umieszczone w niniejszej instrukcji.

Przeglądy wykonywane przez autoryzowany serwis dają gwarancję profesjonalnej obsługi i oryginalnych części.

Książka serwisowa jest stempłowana przy każdym przeglądzie podstawowym i przy każdym kolejnym przeglądzie w autoryzowanym serwisie. Książka serwisowa podnosi wartość maszyn odsprzedawanych kolejnym użytkownikom.

9.2 PRZYGOTOWANIE

 **Zaciągać hamulec postojowy, aby uniemożliwić poruszenie się maszyny.**

 **Wyłączyć silnik.**

 **Aby nie doszło do przypadkowego uruchomienia silnika zdjąć przewody ze świec i wyjąć klucz z stacyjki.**



Okresy wykonywania czynności wskazane są w rozdz. 13 .

9.3 TABELA KONSERWACJI



Patrz rozdział "13 TABELA ZBIORCZA KONSERWACJI". Tabela ma za zadanie pomóc w utrzymaniu skuteczności i bezpieczeństwa Waszej maszyny. Znajdują się w niej główne interwencje i wskazania odstępów czasu, z jakimi należy je wykonywać. Wykonać czynność w zależności od tego, który termin upłynie jako pierwszy.



Wymieniać olej częściej, jeśli silnik pracuje w trudnych warunkach lub w wysokiej temperaturze otoczenia.

9.4 CIŚNIENIE W OPONACH

Ustawić ciśnienie w oponach do wartości podanych w paragrafie "0 TABELA DANYCH TECHNICZNYCH".

9.5 UZUPEŁNIANIE / WYMIANA OLEJU SILNIKOWEGO



W sprawie tej operacji zapoznać się też z instrukcją do silnika, dołączoną do maszyny



Przed każdym użyciem maszyny należy sprawdzić poziom oleju. Maszyna powinna stać na równym podłożu.



Poziom oleju nigdy nie powinien przekraczać oznaczenia „FULL”. Spowoduje to przegrzanie silnika. Jeśli poziom oleju przekracza oznaczenie „FULL”, należy go spuścić do uzyskania prawidłowego poziomu.



Wymieniać olej częściej, jeśli silnik pracuje w trudnych warunkach lub w wysokiej temperaturze otoczenia.

9.5.1 Uzupełnianie / wymiana (26) (Mod. Honda GXV 630; 660; 690)



Wytrzeć miejsce wokół wskaźnika poziomu oleju. Odkręcić go i wyciągnąć. Wytrzeć wskaźnik poziomu oleju.

Całkowicie wsunąć wskaźnik poziomu oleju i dokręcić.

Następnie ponownie go odkręcić i wyciągnąć. Odczytać poziom oleju. Uzupełnić olej, jeśli jego poziom ukazuje się poniżej znaku „FULL”. Patrz (26).

9.5.2 Uzupełnianie / wymiana (29; 27) (Mod. B&S 8270; B&S VANGUARD 18HP)

 Wytrzeć miejsce wokół wskaźnika poziomu oleju. Odkręcić go i wyciągnąć. Wytrzeć wskaźnik poziomu oleju.

Całkowicie wsunąć wskaźnik poziomu oleju i dokręcić.

Następnie ponownie go odkręcić i wyciągnąć. Odczytać poziom oleju. Uzupełnić olej, jeżeli jego poziom znajduje się poniżej znaku "FULL" (29; 27).

9.6 KONTROLA / UZUPEŁNIANIE OLEJU NAPĘDOWEGO

 Jeśli chodzi o typ oleju i jego ilość, patrz paragraf "0 TABELA DANYCH TECHNICZNYCH".

9.6.1 Sprawdzanie/uzupełnianie (25)

1. Ustawić maszynę na równym podłożu.
2. Sprawdzić poziom oleju w zbiorniku (25:A). Poziom powinien znajdować się na zaznaczonej linii.
3. Uzupełnić, jeśli istnieje potrzeba.

9.7 PRZEKŁADNIE PASOWE

Sprawdzić czy wszystkie paski są nienaruszone.

9.8 AKUMULATOR

W celu sprawdzenia typu akumulatora użytego w maszynie patrz "0 TABELA DANYCH TECHNICZNYCH"

 **UWAGA! Kwas zawarty w akumulatorze powoduje korozję, a kontakt z nim jest niebezpieczny.**

Z akumulatorem należy obchodzić się ostrożnie, zwracając szczególną uwagę, aby nie spowodować wycieków.

 Jeśli dojdzie do kontaktu kwasu z oczami lub skórą może to spowodować poważne obrażenia. Jeśli dojdzie do kontaktu elektrolitu z dowolną częścią ciała, należy natychmiast spłukać go dużą ilością wody i szybko zgłosić się do lekarza.

Ilości elektrolitu w akumulatorze nie kontroluje się ani nie uzupełnia.

Jedyną czynnością obsługową jest ładowanie akumulatora, na przykład po dłuższym postoju w magazynie.

Akumulator można ładować:

- za pomocą silnika
- za pomocą ładowarki.

9.8.1 Ładowanie za pomocą silnika

Taka możliwość pojawia się jedynie wtedy, gdy akumulator ma jeszcze minimum ładunku, który pozwoli na uruchomienie silnika.

- w przypadku nowego akumulatora, podłączyć przewody do akumulatora.
- Maszynę wyprowadzić na zewnątrz.
- Uruchomić silnik zgodnie niniejszą instrukcją.
- Pozostawić pracujący silnik na 45 minut (czas konieczny do całkowitego naładowania akumulatora).
- Wyłączyć silnik.

9.8.2 Ładowanie za pomocą ładowarki do akumulatorów

 Ładując akumulator za pomocą ładowarki należy stosować ładowarkę o stałym napięciu. Użycie standardowej ładowarki grozi uszkodzeniem akumulatora.

Aby zakupić taką ładowarkę należy skontaktować się z lokalnym sprzedawcą.

 Przed podłączeniem ładowarki, odłączyć akumulator od instalacji elektrycznej.

9.8.3 Demontaż/Montaż

Akumulator znajduje się z tyłu pokrywy akumulatora (30:C).

W celu uzyskania dostępu do akumulatora, należy postępować w następujący sposób:

1. Zamknąć zawór paliwowy (24:B).
2. Usunąć kluczyk z wyłącznika głównego (patrz 6.2).
3. Usunąć 3 śruby (31:A).
4. Zdjąć pokrywę akumulatora (31:B) wyjmując

- ją ku górze.
5. Usunąć blokadę akumulatora (31:D) odkręcając dwie śruby (31:E).
 6. Częściowo wysunąć akumulator (31:C) z właściwego mu gniazda.
 7. Odłączyć czarny przewód (= ujemny).
 8. Odłączyć czerwony przewód (= dodatni).
 9. Wymienić rozładowany akumulator.
 10. Podłączyć czerwony przewód do dodatniego zacisku akumulatora (+).
 11. Wcisnąć nowy akumulator do właściwego mu gniazda.



Uwaga: popychając akumulator należy podtrzymywać czerwony przewód, zapobiegając jego zablokowaniu; może to uniemożliwić prawidłowe umieszczenie akumulatora w gnieździe.

1. Podłączyć czarny przewód do ujemnego zacisku akumulatora (-).
2. Umieścić blokadę akumulatora przykręcając dwie śruby (31:E).
3. Ponownie umieścić pokrywę akumulatora (31:B).
4. Dokręcić 3 śrub. (31:A).
5. Wprowadzić klucz do wyłącznika głównego (tylko w przypadku zamiaru korzystania z maszyny).
6. Ponownie otworzyć zawór paliwa (tylko w przypadku zamiaru korzystania z maszyny).



Jeśli kable zostaną odłączone/podłączone nieprawidłowo, istnieje ryzyko zwarcia i uszkodzenia akumulatora.

W przypadku zamiany kabli dojdzie do uszkodzenia prądnicy i akumulatora. Dokręć mocno przewody. Luźne przewody mogą spowodować pożar. Nigdy nie wolno uruchamiać silnika przy odłączonym akumulatorze. Grozi to poważnym uszkodzeniem prądnicy i instalacji elektrycznej

9.8.4 Czyszczenie



Okresy wykonywania czynności wskazane są w rozdz. 13 .

Jeśli końcówki akumulatora są pokryte tlenkiem, należy je oczyścić.

Końcówki należy oczyścić szczotką drucianą, a następnie nasmarować odpowiednim smarem.

9.9 FILTR POWIETRZA, SILNIK



W sprawie tej operacji zapoznać się też z instrukcją do silnika, dołączoną do maszyny.



UWAGA! Filtry należy czyścić/ wymieniać częściej, jeśli maszyna pracuje na pylistym podłożu. Filtry powietrza demontuje/montuje się w następujący sposób:

9.9.1 Filtr powietrza (Mod. Honda GXV 630; 660; 690) (26)

1. Starannie wyczyścić miejsce wokół osłony filtra powietrza (32:A).
2. Zdemontować pokrywę filtra powietrza (26:D) odcepiając dwa boczne zaciski.
3. Rozebrać wkładkę papierową filtra (26:C). Upewnić się, że żaden brud nie dostanie się do gaźnika. (26:C) Wyczyścić obudowę filtra powietrza.
4. Wyczyścić filtr papierowy, stukając nim lekko o płaską powierzchnię. Jeśli filtr jest bardzo brudny, należy go wymienić.
5. Złożyć całość powtarzając czynności w odwrotnej kolejności.

Do czyszczenia filtra papierowego nie wolno używać sprężonego powietrza ani rozpuszczalników benzynopochodnych, takich jak kerosen. Spowoduje to uszkodzenie filtra.

Filtr papierowy nie wymaga smarowania.

9.9.2 Filtr powietrza (Mod. B&S 8270) (29X)

1. Starannie wyczyścić miejsce wokół osłony filtra powietrza.
2. Zdejmij osłonę filtra powietrza (29X:A) zdejmując dwa zaciski. (29X:B)
3. Zdemontować zespół filtra (29X:C). Filtr wstępny znajduje się ponad filtrem powietrza. Upewnić się, że żaden brud nie dostanie się do gaźnika. Wyczyścić obudowę filtra powietrza. (29X:D).
4. Wyczyścić filtr papierowy, stukając nim lekko o płaską powierzchnię. Jeśli filtr jest bardzo brudny, należy go wymienić.
5. Wyczyścić filtr wstępny. Jeśli filtr jest bardzo brudny, należy go wymienić.
6. Złożyć całość wykonując czynności w odwrotnej kolejności.

9.9.3 Filtr powietrza (Mod. B&S VANGUARD 18HP) (27X)



UWAGA! Filtry należy czyścić/ wymieniać częściej, jeśli maszyna pracuje na pylistym podłożu.

Filtry powietrza demontuje/montuje się w następujący sposób:

1. Starannie wyczyścić miejsce wokół osłony filtra powietrza.

- Zdejmij osłonę filtra powietrza (27X:A) zdejmując dwa zaciski.
- Zdemontować zespół filtra (27X:B). Filtr wstępny znajduje się ponad filtrem powietrza. Upewnij się, że żaden brud nie dostanie się do gaźnika. Wyczyścić obudowę filtra powietrza.
- Wyczyścić filtr papierowy, stukając nim lekko o płaską powierzchnię. Jeśli filtr jest bardzo brudny, należy go wymienić.
- Wyczyścić filtr wstępny. Jeśli filtr jest bardzo brudny, należy go wymienić.
- Złożyć całość wykonując czynności w odwrotnej kolejności.

9.9.4 Wymiana świecy

Przed odłączeniem świecy zapłonowej, należy oczyścić miejsce jej montażu.

Jeśli chodzi o rodzaj świecy i odległość elektrod, patrz paragraf "0 TABELA DANYCH TECHNICZNYCH".

9.9.5 Czyszczenie wlotu powietrza



Okresy wykonywania czynności wskazane są w rozdz. 13 .

Patrz rysunek (26:A, 27:C, 29X:E).

Silnik jest chłodzony powietrzem.

Zablokowany system chłodzenia może go uszkodzić.

Oczyścić wlot powietrza silnika.

Dokładniejsze czyszczenie systemu chłodzącego przeprowadza się przy każdym przeglądzie podstawowym.

9.10 SMAROWANIE (28)

Część	Działanie	Rys.
Połączenie środkowe	3 punkty smarowania znajdujące się w strefie środkowej po lewej stronie maszyny. Używać smarownicy napełnionej smarem uniwersalnym. Pompować do momentu wypłynięcia smaru.	28:A

Część	Działanie	Rys.
Układ kierowniczy	2 punkty smarowania znajdujące się w strefie środkowej po lewej stronie maszyny. Używać smarownicy napełnionej smarem uniwersalnym. Pompować do momentu wypłynięcia smaru.	28:B
Napinacz pasa	Nasmarować olejem smarowym przeguby wspornikowe ramion napinających.	28:C
Łożyska kół	2 punkty smarowania. Używać smarownicy napełnionej smarem uniwersalnym. Pompować do momentu wypłynięcia smaru.	28:D
Wsporniki z szybkim odłączeniem	1 punkt smarowania dla każdego przedniego koła. Używać smarownicy napełnionej smarem uniwersalnym. Pompować do momentu wypłynięcia smaru.	28:E
Przewody sterowania	Nasmarować olejem smarowym końcówki przewodów sterowania.	28:F

9.10.1 Bezpieczniki (31:F)

Przeznaczenie	Bezpiecznik
Zasilanie instalacji elektrycznej	20 A
Zasilanie ładowania akumulatora.	25 A

W celu wymiany bezpieczników należy postępować w następujący sposób:

- Zamknąć zawór paliwowy (24:B).
- Otworzyć maskę silnika (patrz 7.4).
- Usunąć kluczyk z wyłącznika głównego (patrz 6.2).
- Zdjąć pokrywę silnika (patrz 7.5.1).
- Wymienić uszkodzony bezpiecznik.

6. Zamontować pokrywę (patrz 7.5.2).
7. Wprowadzić klucz do wyłącznika głównego (tylko w przypadku zamiaru korzystania z maszyny).
8. Zamknąć maskę.
9. Ponownie otworzyć zawór paliwa (tylko w przypadku zamiaru korzystania z maszyny).

10 SERWIS I NAPRAWY

Niniejsza instrukcja zawiera wszystkie wskazówki konieczne do prawidłowej obsługi maszyny oraz prawidłowej, podstawowej konserwacji wykonywanej przez użytkownika.

Wszelkie czynności związane z regulacją i naprawą, które nie zostały opisane w niniejszej instrukcji muszą być wykonywane przez lokalnego sprzedawcę lub wyspecjalizowany serwis, który dysponuje wiedzą i odpowiednim sprzętem niezbędnym do prawidłowego wykonania pracy, zachowując stopień bezpieczeństwa oraz oryginalny stan maszyny.



Przed jakąkolwiek czynnością serwisową:

- a. Ustawić maszynę na równej powierzchni.
- b. Zaciągnąć hamulec postojowy (10:B).
- c. Wyłączyć silnik
- d. Wyjąć kluczyk ze stacyjki. (14:C)
- e. **Wyjąć kluczyk z wyłącznika głównego.(12:A).**

Autoryzowane punkty serwisowe wykonują naprawy oraz konserwację objętą gwarancją.

Używając wyłącznie oryginalnych części zamiennych.

i **Oryginalne części zamienne oraz akcesoria STIGA SpA zostały opracowane specjalnie dla maszyn STIGA SpA. Należy pamiętać, że inne niż oryginalne części zamienne oraz akcesoria nie zostały sprawdzone i zatwierdzone przez firmę STIGA SpA.**

i **Używanie nieoryginalnych części zamiennych lub akcesoriów może mieć negatywny wpływ na działanie oraz bezpieczeństwo maszyny. Firma STIGA SpA nie ponosi żadnej odpowiedzialności za szkody i obrażenia spowodowane stosowaniem takich produktów. Oryginalne części zamienne są dostarczane przez punkty serwisowe i autoryzowanych sprzedawców.**



Raz w roku zaleca się powierzenie maszyny autoryzowanemu centrum serwisowemu, w celu przeprowadzenia konserwacji, sprawdzenia maszyny i skontrolowania stanu jej urządzeń zabezpieczających.

11 MAGAZYNOWANIE

1. Opróżnić zbiornik paliwa:
 - Uruchomić silnik i odczekać aż zgaśnie.a.
2. Wymienić olej, gdy silnik jest jeszcze ciepły.
3. Wyczyścić całą maszynę. Szczególnie ważne jest czyszczenie dolnej części agregatu tnącego.
4. W przypadku uszkodzenia lakieru należy wykonać poprawki lakiernicze, żeby zapobiec korozji.
5. Odstawić maszynę w suche oraz zadaszone miejsce.



Przed odstawieniem maszyny do magazynu należy naładować akumulator. Akumulator może ulec poważnemu uszkodzeniu, jeśli zostanie pozostawiony bez naładowania.

12 WARUNKI SPRZEDAŻY

Gwarancja obejmuje wszystkie defekty materiałowe i produkcyjne.

Użytkownik zobowiązany jest do uważnego przestrzegania wszystkich wskazówek zawartych w załączonej dokumentacji.

Gwarancja nie obejmuje szkód związanych z:

- Niezaznajomieniem się z towarzyszącą dokumentacją.
- Nieostrożnością.
- Nieprawidłowym i niedopuszczonym użyciem i montażem.
- Użyciem nieoryginalnych części zamiennych.
- Użyciem akcesoriów niedostarczonych lub niezatwierdzonych przez STIGA SpA.

Gwarancja nie obejmuje:

- Normalnego zużycia materiałów eksploatacyjnych tj. ślimaki, itp.
- Normalnego zużycia.
- Silników. Silniki są objęte gwarancją własnego Producenta, z oddzielnymi warunkami i terminami.

Kupujący jest chroniony przez prawo obowiązujące w jego kraju. Niniejsza gwarancja nie ogranicza praw Kupującego przewidzianych przez przepisy prawne obowiązujące w jego kraju.

13 TABELA ZBIORCZA KONSERWACJI

Interwencja	Godziny działania / miesiące ka- lendarzowe	Kolejny	Par. / Rys. odn.
	Pierwszy raz		
MASZYNA			
Sprawdzanie wszystkich mocowań	-	Przed każdym użyciem	-
Kontrole bezpieczeństwa / Sprawdzanie poleceń sterujących	-	Przed każdym użyciem	-
Kontrola ciśnienia w oponach	-	Przed każdym użyciem	-
Czyszczenie ogólne i kontrola	-	Po każdym użyciu	-
Smarowanie ogólne	-	50 godzin i po każdym myciu	9.10
Kontrola zużycia pasów napędowych	5 godzin	50 godzin	9.7
Ładowanie akumulatora	-	Przed magazynowaniem.	9.8;11
Czyszczenie zacisków akumulatora	5 godzin	100 godzin	9.8.4
SILNIKI / PRZEKŁADNIA (ogólne)			
Kontrola/uzupełnianie poziomu oleju przekładniowego	-	50 godzin	9.6
Wymiana filtra paliwa	-	Co sezon	***
Wymiana oleju przekładniowego	50 godzin	200 godzin	***
Wymiana filtra zbiornika oleju przekładniowego	50 godzin	200 godzin	***
Wymiana filtra oleju przekładniowego	50 godzin	200 godzin	***
Silnik mod. Honda GXV 630; 660; 690			
Kontrola/uzupełnianie poziomu oleju silnikowego	-	Przed każdym użyciem	9.5.1
Wymiana oleju silnikowego	20 godzin / 1 miesiąc	100 godzin / 6 miesięcy	***
Wymiana filtra oleju silnikowego	-	200 godzin	***
Czyszczenie / wymiana filtra papierowego	Sprawdzić przed każdym użyciem	Czyścić co 100 godzin/6 miesięcy (interweniować z większą częstotliwością w przypadku użytkowania w obszarach o dużym zapyleniu). Wymienić co 500 godzin / 2 lata (tylko element filtrujący).	9.9.1
Wymiana świec	-	Co 200 godzin działania	
Czyszczenie wlotu powietrza silnika	-	Co 50 godzin działania	
Silnik mod. B&S 8270			
Kontrola/uzupełnianie poziomu oleju silnikowego	-	Przed każdym użyciem	9.5.2
Wymiana oleju silnikowego	-	50-100 godzin / co sezon	*** (1)
Wymiana filtra oleju silnikowego	-	50-100 godzin / co sezon	*** (1)

Interwencja	Godziny działania / miesiące kalendarzowe		Par. / Rys. odn.
Czyszczenie/ wymiana wstępnego filtra powietrza	-	Co 25 godzin działania	9.9.2 (2)
Czyszczenie/ wymiana filtra powietrza	-	100 godzin / co sezon	9.9.2 (2)
Wymiana świec	-	Co sezon	
Czyszczenie wlotu powietrza silnika	-	8 godzin / co sezon	
Motore Mod. B&S Vanguard 18 HP			
Kontrola/uzupełnianie poziomu oleju silnikowego	-	Przed każdym użyciem	9.5.2
Wymiana oleju silnikowego	5 godzin	100 godzin / co sezon	*** (1)
Wymiana filtra oleju silnikowego	-	100 godzin / секоја промена на маслото	*** (1)
Czyszczenie/ wymiana wstępnego filtra powietrza		25 godzin	9.9.3 (2)
Czyszczenie filtra powietrza	-	100 godzin	9.9.3 (2)
Wymiana filtra powietrza		400 godzin / co sezon	9.9.3
Wymiana świec		100 godzin / co sezon	9.9.4
Czyszczenie wlotu powietrza silnika		8 godzin / co sezon	9.9.5
*** Interwencje, które muszą być przeprowadzane przez sprzedawcę lub autoryzowane centrum serwisowe.			
(1) 50 godzin w przypadku filtrów oryginalnych B&S czarnych - 100 godzin w przypadku filtrów B&S żółtych o wysokiej wydajności.			
(2) Czyścić z większą częstotliwością w przypadku szczególnie trudnych warunków pracy lub w przypadku zanieczyszczeń obecnych w powietrzu.			

14 KOMUNIKATY INFORMACYJNE WYŚWIETLACZA (Mod. 740IOX; 540IX)

KOMUNIKAT	DZIAŁANIE / MOŻLIWA PRZYCZYNA	ŚRODEK ZARADCZY
CHECK CONNECTION	Usiłowano uruchomić wyposażenie tylne (14:L). Do gniazda (17:A) nie jest podłączone żadne wyposażenie. Wtyczka jest podłączona do gniazda, lecz komunikat nie ustępuje.	Podłączyć wtyczkę wyposażenia do gniazda maszyny. Skontaktować się z autoryzowanym centrum serwisowym.
NO MOVING	Usiłowano przeprowadzić regulację wysokości wyposażenia tylnego (14:I; 14:H). Do gniazda (17:B) nie jest podłączone żadne wyposażenie. Wtyczka jest podłączona do gniazda, lecz komunikat nie ustępuje.	Podłączyć wtyczkę wyposażenia do gniazda maszyny. Skontaktować się z autoryzowanym centrum serwisowym.

KOMUNIKAT	DZIAŁANIE / MOŻLIWA PRZYCZYNA	ŚRODEK ZARADCZY
START MOTOR	Usiłowano włączyć wał odbioru mocy przy wyłączonym silniku.	Uruchomić silnik.
PRESS BRAKE	Usiłowano uruchomić silnik przy dezaktywowanym hamulcu postojowym.	Zaciągnąć hamulec postojowy.
SIT DOWN	Usiłowano uruchomić silnik bez kierowcy siedzącego na fotelu kierowcy.	Usiąść na fotelu kierowcy.
TILT FAULT	Nieprawidłowe działanie czujnika nachylenia. Niniejszy napis przebiega dwa razy: - w momencie awarii inklinometru. - przy każdym uruchomieniu maszyny, natychmiast po początkowej weryfikacji kontrolek wyświetlacza.	Skontaktować się z autoryzowanym centrum serwisowym.

15 PRZEWODNIK IDENTYFIKACJI NIEPRAWIDŁOWOŚCI

Nieprawidłowość	Prawdopodobna przyczyna	Środek zaradczy
1. <u>Konsola nie zapala się.</u>	Główny wyłącznik z kluczem w położeniu "O".	Obrócić główny wyłącznik z kluczem w położeniu "I".
2. <u>Konsola nie zapala się.</u> Z wyłącznikiem głównym w położeniu "I" i przełącznikiem kluczowym w pozycji "I", konsola pozostaje wyłączona.	Akumulator nieodpowiednio podłączony. Akumulator całkowicie rozładowany. Bezpiecznik (20A) przepalony.	Umieścić przełącznik kluczowy i wyłącznik główny w położeniu "O" oraz zidentyfikować przyczyny awarii. Sprawdzić połączenia akumulatora. Doładować akumulator. Wymienić bezpiecznik.
3. <u>Rozrusznik nie obraca się</u> Z przełącznikiem kluczowym w położeniu "I" wyświetlacz zapala się, lecz naciskając przycisk «START / STOP ENGINE» rozrusznik nie obraca się.	Akumulator niewystarczająco naładowany.	Doładować akumulator.
4. <u>Rozrusznik obraca się, lecz silnik nie uruchamia się.</u> Z przełącznikiem kluczowym w położeniu "I" wyświetlacz zapala się, naciskając przycisk «START / STOP ENGINE», rozrusznik obraca się, lecz silnik nie uruchamia się.	Zawór paliwowy zamknięty. Brak dopływu benzyny. Wada zapłonu.	Otworzyć zawór paliwowy. - Sprawdzić poziom w zbiorniku. - Sprawdzić filtr paliwa. - Sprawdzić zamocowanie nasadki świecy. - Sprawdzić czystość i poprawną odległość między elektrodami.

Nieprawidłowość	Prawdopodobna przyczyna	Środek zaradczy
<p>5. Kontrolka akumulatora i symbole elektroniczne migają. (740 IOX, 540 IX). Pojawia się napis "BATT". (340 IX).</p> <p>Próba uruchomienia maszyny; maszyna nie uruchamia się, kontrolka «Akumulator» i napisy na «Symbolach elektronicznych» zaczynają migać, wskazując napięcie niższe od 12V.</p>	<p>Akumulator niewystarczająco naładowany.</p> <p>Bezpiecznik (25A) ładowania przepalony.</p> <p>Uszkodzony akumulator.</p>	<p>Naładować akumulator.</p> <p>Wymienić bezpiecznik.</p> <p>Wymienić akumulator.</p>
<p>6. Kontrolka akumulatora i symbole elektroniczne migają. (740 IOX, 540 IX). Pojawia się napis "BATT". (340 IX).</p> <p>Kontrolka «Akumulator» i napisy na «Symbolach elektronicznych» zaczynają migać, wskazując napięcie wyższe od 12V.</p>	<p>Napisy na «Symbolach elektronicznych» wskazują napięcie wyższe od 12V; obecne jest przepięcie.</p>	<p>Skontaktować się z autoryzowanym centrum serwisowym.</p>
<p>7. Kontrolka akumulatora i symbole elektroniczne migają, a następnie silnik wyłącza się. (740 IOX, 540 IX). Pojawia się napis "BATT". (340 IX).</p> <p>Kontrolka «Akumulator» i napisy na «Symbolach elektronicznych» migają, wskazując napięcie wyższe od 12V, a następnie maszyna wyłącza się.</p>	<p>Akumulator znajduje się w stanie przekraczającym wartość progową przepięcia.</p>	<p>Skontaktować się z autoryzowanym centrum serwisowym.</p>
<p>8. Silnik pracuje, kontrolka «Akumulator» i napisy na «Symbolach elektronicznych» zaczynają migać, wskazując napięcie niższe od 12V. (740 IOX, 540 IX). Pojawia się napis "BATT". (340 IX).</p>	<p>Jeśli stan się utrzymuje:</p> <p>Bezpiecznik (25A) ładowania przepalony.</p> <p>Uszkodzony akumulator.</p> <p>Ładowarka akumulatora jest uszkodzona.</p>	<p>Wymienić bezpiecznik.</p> <p>Wymienić akumulator.</p> <p>Skontaktować się z autoryzowanym centrum serwisowym.</p>
<p>9. Trudne uruchomienie lub nieregularne działanie silnika.</p>	<p>Problemy z dopływem paliwa.</p>	<p>Wyczyścić lub wymienić filtr powietrza.</p>
<p>10. Zmniejszenie wydajności silnika podczas koszenia.</p>	<p>Wysoka prędkość przesuwu w stosunku do wysokości koszenia.</p>	<p>Zmniejszyć prędkość przesuwu i/lub zwiększyć wysokość koszenia.</p>
<p>11. Kontrolka akumulatora nie gaśnie po kilku minutach pracy. (740 IOX, 540 IX)</p>	<p>Niewystarczający stan naładowania.</p>	<p>Skontaktować się z autoryzowanym centrum serwisowym.</p>

Nieprawidłowość	Prawdopodobna przyczyna	Środek zaradczy
12. Kontrolka oleju zapala się podczas pracy. (740 IOX, 540 IX)	Problemy smarowania silnika.	- Natychmiast wyłączyć maszynę. - Przywrócić poziom oleju (jeżeli problem nie ustępuje, skontaktować się z autoryzowanym centrum serwisowym).
13. Silnik zatrzymuje się bez żadnego wyraźnego powodu.	- Paliwo wyczerpane. - Spróbować ponownie uruchomić silnik.	Zatankować do pełna (jeśli nieprawidłowość nie zostanie rozwiązana, należy się zwrócić do autoryzowanego centrum serwisowego).
14. Nierówne koszenie.	Ostrzenie urządzeń tnących jest zmniejszone. Wysoka prędkość przesuwu w stosunku do wysokości koszonej trawy. Agregat tnący jest pełen trawy.	Sprawdzić ciśnienie w oponach. Zwrócić się do autoryzowanego centrum serwisowego. Zmniejszyć prędkość przesuwu i/lub zwiększyć wysokość koszenia. - Odczekać aż trawa będzie sucha. - Oczyszczyć agregat tnący.
15. Anormalne wibracje podczas użytkowania.	- Urządzenia tnące niesymetryczne. - Urządzenia tnące poluzowane. - Poluzowane części. - Ewentualne uszkodzenia.	Zwrócić się do autoryzowanego centrum serwisowego w celu przeprowadzenia kontroli, wymian lub napraw.
16. Przy pracującym silniku, oddziałując na pedał napędu, maszyna nie przemieszcza się.	Dźwignia «odłączania przekładni» w pozycji odłączenia.	Załączyć przekładnię.

Jeśli nieprawidłowości dalej występują po wykonaniu powyżej wskazanych czynności, należy skontaktować się z Waszym Sprzedawcą.



Uwaga! Nigdy nie próbować naprawiania maszyny nie posiadając koniecznych środków i znajomości technicznych. Każda niestosownie wykonana interwencja powoduje automatyczne unieważnienie Gwarancji oraz odmowę Producenta do przyjęcia jakiegokolwiek za nią odpowiedzialności.

1 Índice

0	TÉCNICO TABELA DE DADOS	XI
1	INTRODUÇÃO	4
1.1	ESTRUTURA DO MANUAL	4
1.2	SÍMBOLOS	4
1.3	CONSERVAÇÃO DO MANUAL	4
2	CONHECER A MÁQUINA	4
2.1	CARACTERÍSTICAS DA MÁQUINA	4
2.2	FORUDSET BRUG	4
2.2.1	Definition af brugertype	5
2.3	USO IMPRÓPRIO	5
2.4	SINAIS DE SEGURANÇA	5
2.5	ETIQUETA DE IDENTIFICAÇÃO	6
2.6	COMPONENTES PRINCIPAIS	6
3	NORMAS DE SEGURANÇA	6
3.1	FORMAÇÃO	6
3.2	OPERAÇÕES PRELIMINARES	7
3.3	DURANTE A UTILIZAÇÃO	8
3.4	MANUTENÇÃO E ARMAZENAMENTO	10
3.5	TRANSPORTE	11
3.6	INFORMAÇÃO AMBIENTAL	11
4	FIXAR O CORTA-ERVA	11
5	MONTAGEM	12
5.1	COMPONENTES PARA A MONTAGEM (3)	12
5.2	ASSENTO	12
5.2.1	Montagem dos apoios de braços (6)	12
5.2.2	Montagem do banco (5) (Mod. 740 IOX, 540 IX)	12
5.2.3	Montagem do banco (5) (Mod. 340 IX)	13
5.2.4	Montagem do fole (7) (Mod. 740 IOX, 540 IX)	13
5.2.5	Montagem do porta-objetos (8)	13
5.3	VOLANTE (9)	13
5.4	CHAPA DE REBOQUE (10)	13
5.5	FIXAÇÕES DE DESENGATE RÁPIDO (1:N)	13
5.6	CARGA DA BATERIA	13
5.7	PRESSÃO DOS PNEUS	13
5.8	ACESSÓRIOS	13
6	COMANDOS E INSTRUMENTOS DE CONTROLO	13
6.1	CAPOTA DO MOTOR (11)	13
6.2	SECCIONADOR GERAL COM CHAVE (12)	13
6.3	PEDAL TRAVÃO DE ESTACIONAMENTO (13:A)	14
6.4	ALAVANCA DE BLOQUEIO DO TRAVÃO DE ESTACIONAMENTO (13:B)	14

6.5	PEDAL TRAÇÃO (13:C)	14
6.6	VOLANTE (10:D)	14
6.7	COMANDO DO GÁS (ACELERADOR) (14:A)	14
6.8	COMANDO CHOKE (14:B)	14
6.9	COMUTADOR COM CHAVE (14:C)	14
6.10	ECRÃ E BOTÃO MODE DA CONSOLA (14:D; 15) (Mod. 740 IOX, 540 IX)	15
6.11	COMANDO LUZES E ACESSÓRIOS POSTERIOR (14:D; 15) (Mod. 340 IX)	16
6.12	ECRÃ CONTA-HORAS (14:D; 15) (Mod. 340 X)	16
6.13	TOMADA DE FORÇA (14:F)	16
6.14	REGULAÇÃO DA ALTURA DO CORTE (11:E; 12:E)	16
6.15	COMANDO PARA REGULAÇÃO DO ACESSÓRIO POSTERIOR (14:H; 14:I)	16
6.16	COMANDO PARA ACESSÓRIO POSTERIOR (14:L)	16
6.17	ELEVADOR ACESSÓRIOS HIDRÁULICO (1:G)	16
6.18	ALAVANCAS DE COMANDO TOMADAS HIDRÁULICAS (14:O; 14:N) (Mod. 740 IOX)	17
6.19	ALAVANCA DE ENGRENAMENTO/DESENGRENAMENTO DA TRANSMISSÃO (19)	17
6.20	REGULAÇÃO DO ASSENTO (20)	17
6.21	FIXAÇÕES DE DESENGATE RÁPIDO	17
7	ARRANQUE E CONDUÇÃO	18
7.1	PRECAUÇÕES PARA A UTILIZAÇÃO	18
7.2	UTILIZAÇÃO COMBINADA DOS ACESSÓRIOS	18
7.3	ABASTECIMENTO DE COMBUSTÍVEL (24)	18
7.4	CAPOTA DO MOTOR (10)	19
7.5	CÁRTER MOTOR (30)	19
7.5.1	Desmontagem do cárter do motor	19
7.5.2	Montagem do cárter do motor	19
7.6	VERIFICAR O NÍVEL DO ÓLEO DO MOTOR (25)	19
7.7	VERIFICAR O NÍVEL DO ÓLEO DA TRANSMISSÃO	19
7.8	VERIFICAÇÕES DE SEGURANÇA	19
7.8.1	Verificação de segurança geral	19
7.8.2	Verificação de segurança elétrica	19
7.9	ARRANQUE / OPERAÇÃO	20
7.9.1	Condução	20
7.10	PARAGEM	20
7.11	LIMPEZA	21
8	USAR O ACESSÓRIO	21
8.1	ALTURA DO CORTE	21
8.2	CONSELHOS PARA CORTE DE RELVA	21
9	MANUTENÇÃO	21
9.1	PROGRAMA DE ASSISTÊNCIA	21
9.2	PREPARAÇÃO	21
9.3	TABELA DE MANUTENÇÃO	22
9.4	PRESSÃO DOS PNEUS	22
9.5	ENCHIMENTO/SUBSTITUIÇÃO DO ÓLEO DO MOTOR	22

9.5.1	Enchimento/substituição (26) (Mod.Honda GXV 630; 660; 690)	22
9.5.2	Enchimento/substituição (29; 27) (Mod. B&S 8270; B&S VANGUARD 18HP)	22
9.6	CONTROLO/ADIÇÃO DE ÓLEO DA TRANSMISSÃO	22
9.6.1	Controlo / Enchimento (25)	22
9.7	TRANSMISSÃO POR CORREIA	22
9.8	BATERIA.	22
9.8.1	Carregamento através do motor.	23
9.8.2	Carregamento através do carregador de bateria.	23
9.8.3	Desmontagem/montagem	23
9.8.4	Limpeza	23
9.9	FILTRO DO AR, MOTOR.	23
9.9.1	Filtro do ar (Mod. Honda GXV 630; 660; 690) (26)	23
9.9.2	Filtro do ar (Mod. B&S 8270) (29X)	24
9.9.3	Filtro do ar (Mod. B&S VANGUARD 18HP) (27X)	24
9.9.4	Substituição vela	24
9.9.5	Limpeza tomada de ar	24
9.10	LUBRIFICAÇÃO (28)	24
9.10.1	Fusíveis (31:F)	25
10	ASSISTÊNCIA E REPARAÇÕES	25
11	REMESSA DO APARELHO	25
12	CONDIÇÕES DE COMPRA	25
13	TABELA RECAPITULATIVA DAS MANUTENÇÕES	26
14	MENSAGENS INFORMATIVAS DO ECRÃ (MOD. 740IOX; 540IX)	28
15	GUIA PARA A IDENTIFICAÇÃO DOS INCONVENIENTES	28

1 INTRODUÇÃO



Antes do arranque, leia atentamente o manual de instruções.

1.1 ESTRUTURA DO MANUAL

O manual é composto pela capa, um índice, uma seção com todas as imagens, o texto explicativo.

O conteúdo está dividido em capítulos, parágrafos e subparágrafos.

O presente manual contém algumas tabelas relativas aos vários motores (se previstos).

Para facilitar a leitura, marque os dados que se aplicam à máquina/ao motor relevante.

Figuras

As figuras destas instruções para o uso estão numeradas em 1, 2, 3, e assim por diante.

Os componentes indicados nas figuras estão marcados com as letras A, B, C, e assim por diante.

Uma referência à figura é indicada com a escrita (2).

Uma referência ao componente A na figura 2 é indicada com a escrita (2:A).

Títulos

Os títulos destas instruções para a utilização são numerados como indicado no exemplo a seguir: "2.2 USO PREVISTO" é um subtítulo de "2 CONHECER A MÁQUINA" e está incluído neste título.

Quando nos referimos aos títulos, geralmente são especificados apenas os números relativos, por exemplo, "Ver 2.3.1".

1.2 SÍMBOLOS



Símbolo de ADVERTÊNCIA. Poderão resultar ferimentos e/ou danos graves em pessoas e propriedade se as instruções não forem seguidas cuidadosamente.



Símbolo de OBRIGATORIEDADE. Indica uma operação que deve ser efetuada obrigatoriamente.



Símbolo de PROIBIÇÃO. Indica uma operação proibida.



Símbolo de OBSERVAÇÃO. Indica uma informação ou um aprofundamento muito importante.



Símbolo de REFERÊNCIA. Indica uma referência a uma informação, a nota indica onde se encontra a informação.

1.3 CONSERVAÇÃO DO MANUAL

Conservar o manual em boas condições e legível, num local conhecido e de fácil acesso para o utilizador da máquina.

2 CONHECER A MÁQUINA

Esta máquina é um aparelho para jardinagem, mais nomeadamente um corta-relva com condução sentado e para corte frontal.

A máquina tem um motor que aciona o dispositivo de corte, protegido por um cárter, além de um grupo e transmissão que comanda o movimento da máquina.

A máquina é articulada. Isto significa que a carroçaria divide-se numa seção anterior e numa posterior que podem tomar direções diferentes uma em relação a outra.

A direção articulada faz com que a máquina possa virar ao redor de árvores ou outros obstáculos com um raio de viragem extremamente reduzido. O operador pode conduzir a máquina e acionar os comandos principais ficando sempre sentado no assento de condução.

Os dispositivos de segurança montados na máquina preveem a parada do motor e do dispositivo de corte.

2.1 CARACTERÍSTICAS DA MÁQUINA

A máquina tem tração às 4 rodas.

A potência transmitida do motor às rodas motrizes é transferida hidraulicamente.

O motor aciona uma bomba do óleo que através de um circuito hidráulico aciona os eixos (rodas) posterior e anterior.

As rodas anteriores e posteriores rodam com a mesma velocidade.

Para facilitar a rotação, ambos os eixos estão equipados com diferencial.

Os acessórios montados na frente são acionados por correias de transmissão.

2.2 FORUDSET BRUG

Esta máquina foi projetada e fabricada para o corte da relva.

O uso de acessórios especiais, previstos pelo Fabricante como equipamento original ou que podem ser comprados separadamente, permite

efetuar este trabalho com várias modalidades operacionais, ilustradas neste manual ou nas instruções que acompanham cada acessório. Da mesma forma, a possibilidade de aplicar equipamentos suplementares (desde que previstos pelo Fabricante) pode ampliar a utilização prevista à outras funções, conforme os limites e as condições indicadas nas instruções que acompanham os próprios equipamentos.



Maskinen må kun anvendes af én operatør.



A estabilidade da máquina é reduzida se for utilizado um acessório frontal diferente do dispositivo de corte.



A máquina deve ser utilizada com, pelo menos, o conjunto do dispositivo de corte ou outro acessório frontal montado.

2.2.1 Definition af brugertype

Denne maskine er mentet på brug af forbrugere, dvs. ikke professionelle operatører, med ingen og/eller kun ringe erfaring.

Denne maskine er mentet på "hobbybrug".

2.3 USO IMPRÓPRIO

Qualquer outro tipo de uso, diferente dos acima citados, pode ser perigoso e causar danos a pessoas e/ou coisas.

Devem ser considerados usos impróprios (como por exemplo, mas não limitadamente):

- transportar sobre a máquina ou sobre um reboque outras pessoas, crianças ou animais;
- rebocar ou empurrar cargas sem o uso do específico acessório previsto para o reboque;
- utilizar a máquina para atravessar terrenos instáveis, escorregadios, gelados, com pedras ou em desnível, poças ou pântanos que não permitam a avaliação da consistência do terreno;
- acionar os dispositivos de corte em terrenos sem relva.



O uso impróprio da máquina comporta a decadência da garantia e o declínio de qualquer responsabilidade por parte do Fabricante, deixando ao utilizador a responsabilidade de qualquer custo derivante de danos ou lesões próprias ou a terceiros.

2.4 SINAIS DE SEGURANÇA

Os sinais de segurança presentes na máquina informam o utilizador sobre os comportamentos que deve seguir para o uso da máquina, de modo especial durante as operações que exigem cautela e atenção.



ATENÇÃO. Indica um perigo. Está normalmente associado a outras sinaléticas que indicam a particularidade do perigo.



Atenção! Antes de utilizar a máquina ler atentamente o manual de instruções.



Atenção! Prestar atenção aos objetos espalhados. Prestar atenção às pessoas presentes nas proximidades.



Atenção! Usar sempre proteção auditiva.



Atenção! A máquina não é homologada para a utilização em estradas públicas.



Atenção! A máquina, com os acessórios genuínos montados, não deve ser conduzida em terreno com uma inclinação superior a 10°, independentemente da direção seguida.

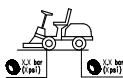

Pressão dos pneus. A etiqueta apresenta os valores ideais da pressão dos pneus - ver cap. "O TABELA DADOS TÉCNICOS". A pressão correta dos pneus é uma condição essencial para obter bons resultados com a utilização da máquina.



Indicação de bloco travão de estacionamento.



Indica o alcance máximo do suporte de bagagem (4:A). **(Se presente)**

A etiqueta encontra-se:

- junto do porta-objetos, colocado sob a capota do motor.



Indicação de embraiagem/desbloqueio da transmissão (4:B).

A etiqueta encontra-se:

- junto à alavanca de engrenamento/desengrenamento da transmissão.



Indicação do peso máximo reboçável (4:C).

A etiqueta encontra-se:

- junto à barra de reboque.



Atenção! Risco de queimadura (4:D). Não tocar no silenciador.

A etiqueta encontra-se:

- junto à panela;



Atenção! Risco de esmagamento (4:E). Manter as mãos e os pés longe da junta articulada do volante e do gancho de reboque quando existir um acessório atrelado.

A etiqueta encontra-se:

- junto à junta articulada do volante;
- junto à barra de reboque.



As etiquetas adesivas danificadas ou que estejam ilegíveis deverão ser substituídas.



Solicitar as novas etiquetas junto do centro de assistência autorizado.

2.5 ETIQUETA DE IDENTIFICAÇÃO

A etiqueta de identificação traz os seguintes dados (ver fig. 1):

1. Endereço do fabricante
2. Tipo de máquina
3. Nível de potência acústica
4. Marca de conformidade CE
5. Massa da máquina com reservatório vazio em kg.
6. Potência e velocidade de funcionamento do motor
7. Ano de fabricação
8. Número de matrícula
9. Número do artigo



Escreva o número de matrícula da sua máquina no respetivo espaço da figura (1:10).

A identidade do produto é determinada em duas partes:

- Os números de item e de série da máquina;
- Os números de série, tipo e modelo do motor:



Usar os nomes de identificação cada vez que contactar a oficina autorizada.



O exemplo da declaração de conformidade encontra-se na penúltima página do manual.

2.6 COMPONENTES PRINCIPAIS

A máquina é composta pelos seguintes componentes principais (ver fig. 1):

- A. Chassi
- B. Rodas
- C. Volante
- D. Banco
- E. Consola
- F. Comandos de pedais
- G. Alavanca de elevação dos acessórios frontais
- H. Cobertura do motor
- I. Câter motor fixo
- L. Alojamento dos fusíveis
- M. Bateria
- N. Reservatório de combustível
- O. Reservatório do óleo de transmissão
- P. Motor
- Q. Tomadas hidráulicas (Mod. 740 IOX)
- R. Suportes de gancho rápido para acessórios

3 NORMAS DE SEGURANÇA



ATENÇÃO! Ler atentamente as presentes instruções antes de utilizar a máquina.

3.1 FORMAÇÃO



ATENÇÃO! Ler atentamente as presentes instruções antes de utilizar a máquina.

Familiarizar-se com os comandos e com uma utilização adequada da máquina.

Acionar e parar a máquina e libertar os comandos rapidamente.

O incumprimento das advertências e instruções pode causar choques elétricos, incêndios e/ou lesões graves.

Conservar todas as advertências e instruções para consulta futura.



Nunca permitir que a máquina seja utilizada por crianças ou pessoas que não tenham o conhecimento necessário das instruções.

As legislações locais podem fixar uma idade mínima para o utilizador.



Nunca utilizar a máquina com pessoas, principalmente crianças, ou animais nas proximidades.



Nunca utilizar a máquina se o utilizador estiver em condições de cansaço ou mal-estar, ou esteja sob o efeito de medicamentos, drogas, álcool ou substâncias nocivas para a sua capacidade de reflexos e atenção.



Lembrar que o operador ou utilizador é responsável pelos incidentes e imprevisíveis que possam ocorrer a outras pessoas ou à sua propriedade.

É da responsabilidade do utilizador a avaliação dos potenciais riscos do terreno onde pretende trabalhar, assim como tomar todas as precauções necessárias para garantir a sua segurança e a dos outros, em particular em inclinações, terrenos acidentados, escorregadios ou instáveis.



No caso de pretender ceder ou emprestar a máquina, assegure-se de que o utilizador consulta as instruções de utilização contidas no presente manual.



Não transportar crianças ou outros passageiros na máquina, uma vez que poderão cair e ficar com lesões graves ou prejudicar uma condução segura.



O condutor da máquina deve seguir escrupulosamente as instruções para a condução e, em particular:

- a. Não deverá distrair-se e manter a concentração necessária durante o trabalho;
- b. Ter presente que a perda de controlo de uma máquina que escorregue numa inclinação não pode ser recuperada através do travão. As causas principais de perda de controlo são:
 - Falta de aderência das rodas;
 - Velocidade excessiva;
 - Travagem inadequada;
 - Máquina inadequada para a utilização;
 - Falta de conhecimento sobre os efeitos que possam derivar das condições do terreno, especialmente em inclinações;

- Utilização incorreta como veículo de tração;



A máquina é fornecida com uma série de microinterruptores e dispositivos de segurança que nunca devem ser alterados ou removidos, sob pena de anulação da garantia e recusa de responsabilidade por parte do construtor. Antes de utilizar a máquina, verificar sempre que os dispositivos de segurança funcionam.

3.2 OPERAÇÕES PRELIMINARES

- Ao utilizar a máquina utilizar sempre calçado de trabalho resistente, antiderrapantes e calças compridas.
- Não acionar a máquina com os pés descalços ou com sandálias abertas.
- Evitar utilizar correntes, braceletes, vestuário com partes soltas ou com laços ou gravata.
- Prender os cabelos compridos. Utilizar sempre touca de proteção.
- Inspeccionar a fundo toda a área de trabalho e remover tudo o que possa ser expulso da máquina ou danificar o grupo de corte e o motor (pedras, ramos, fios de ferro, ossos, etc.).



ATENÇÃO: PERIGO! A benzina é altamente inflamável.

- a. Conservar o combustível em contentores adequados;
- b. Adicionar combustível utilizando um funil, apenas na abertura e não fumar durante esta operação e sempre que manusear combustível;
- c. Adicionar antes de acionar o motor; não acrescentar benzina ou remover a tampa do reservatório quando o motor estiver em funcionamento ou estiver quente;
- d. Se verificar uma fuga de benzina, não acionar o motor e afastar a máquina da área onde o combustível foi derramado e evitar criar possibilidade de incêndio, desde que o combustível não evapore e os vapores de benzina não sejam dissolvidos;
- e. Instalar sempre e apertar bem as tampas do reservatório e do contentor de benzina.

 Substituir os silenciadores com defeito.

 Antes de utilizar, proceder a uma verificação geral da máquina e, em particular, do aspeto de todo o dispositivo de corte e controlar que os parafusos e os dispositivos de corte não apresentam marcas de desgaste ou danos. Substituir em bloco o conjunto do dispositivo de corte e os parafusos danificados ou desgastados, para manter o equilíbrio. As eventuais reparações devem ser efetuadas junto de um centro especializado.

 Controlar periodicamente o estado da bateria. Substituí-la em caso de danos no compartimento, na tampa ou nos terminais.

3.3 DURANTE A UTILIZAÇÃO

 Não acionar o motor em espaços fechados onde possam acumular-se fumos perigosos de monóxido de carbono. As operações de acionamento devem ser efetuadas num lugar aberto ou bem ventilado. Lembrar sempre que os gases de escape são tóxicos.

 Trabalhar apenas com a luz do dia ou com uma boa iluminação artificial e em condições de boa visibilidade. Afastar pessoas, crianças e animais da área de trabalho.

 Se possível, evitar trabalhar em erva húmida. Evitar trabalhar à chuva e com risco de temporal. Não utilizar a máquina em condições de mau tempo, principalmente com a probabilidade de relâmpagos.

 Antes de acionar o motor, desengrenar o dispositivo de corte ou a tomada de potência, colocar a transmissão em "ponto morto".

 Prestar particular atenção quando se aproximar de obstáculos que possam limitar a visibilidade.

 Pressionar o travão de estacionamento quando estacionar a máquina.

 A máquina não deve ser utilizada em inclinações superiores a 10° (17%), consoante o sentido de marcha.

 Lembrar que não existe uma inclinação "segura". Deslocar-se em locais com inclinação necessita de uma particular atenção. Para evitar capotamento ou perda de controlo da máquina:

- Não para ou arrancar bruscamente na subida ou em descida;
- Engrenar com cuidado a tração e manter sempre a transmissão engrenada, principalmente em descida;
- A velocidade deve ser reduzida em inclinações e curvas apertadas;
- Ter atenção às encostas, às valetas e aos perigos ocultos.
- Nunca cortar no sentido transversal da inclinação. As zonas inclinadas devem ser percorridas no sentido subida/descida e nunca na transversal, tendo muita atenção às alterações de direção e que as rodas não encontrem obstáculos (pedras, ramos, raízes, etc.) que possam causar o deslizamento lateral, o capotamento ou a perda de controlo da máquina.

 Reduzir a velocidade antes de qualquer alteração de direção em terrenos inclinados e pressionar sempre o travão de estacionamento antes de deixar a máquina parada e sem vigilância.

 Prestar muita atenção nas proximidades de falésias, fossos ou diques. A máquina pode capotar se uma roda ultrapassar um rebordo ou se o rebordo ceder.

 Prestar a máxima atenção quando avançar e trabalhar em marcha-atrás. Ter atenção atrás de si antes e durante a marcha-atrás para garantir que não existem obstáculos.

 Prestar atenção ao rebocar cargas ou utilizando atrelados pesados:

- Para as barras de reboque, utilizar apenas os pontos de fixação aprovados;
- Limitar as cargas às que possam ser controladas facilmente;
- Não conduzir de forma brusca. Ter atenção durante a marcha-atrás;

- d. Utilizar contrapesos ou pesos nas rodas, quando sugerido no manual de instruções.



Desengrenar o dispositivo de corte ou a tomada de potência ao atravessar zonas sem ervas, quando se encontrar em ou na direção da área que deve ser cortada e colocar todo o dispositivo de corte na posição mais elevada.



Quando utilizar a máquina próximo da estrada, ter atenção ao trânsito.



ATENÇÃO! A máquina não é homologada para a utilização em estradas públicas. A sua utilização (nos termos do Código da Estrada) deve ser efetuada exclusivamente em áreas privadas fechadas ao trânsito.



Nunca utilizar a máquina se a estrutura estiver danificada,



Não aproximar as mãos ou pés junto ou por baixo das partes rotativas. Permanecer sempre longe da abertura de descarga.



Não deixar a máquina parada em erva alta com o motor em funcionamento, para não correr o risco de provocar incêndios.



Quando os acessórios forem utilizados, nunca direcionar a descarga para as pessoas.



Utilizar apenas os acessórios aprovados pelo fabricante da máquina.



Não utilizar a máquina se os acessórios/utensílios não estiverem instalados nos pontos previstos. A condução sem os acessórios pode ter um efeito negativo na estabilidade da máquina.



Prestar atenção quando utilizar sacos de recolha e acessórios que possam alterar a estabilidade da máquina, em particular em inclinações.



Não modificar as regulações do motor e não aplicar no motor um regime de rotações excessivo.



Não tocar nos componentes do motor que fiquem quentes durante a utilização. Risco de queimaduras.



Desengrenar o dispositivo de corte ou a tomada de potência, colocar em ponto morto e pressionar o travão de estacionamento, parar o motor e remover a chave, (assegurando-se de que todas as partes em movimento se encontram completamente paradas):

- Quando deixar a máquina sem vigilância ou abandonar o posto de condução;
- Antes de remover as causas de bloqueio ou antes de desentupir o sistema de descarga;
- Antes de controlar, limpar ou trabalhar na máquina;
- Após ter descoberto um corpo estranho. Verificar eventuais danos na máquina e efetuar as reparações necessárias antes de a utilizar novamente;



Desengrenar o dispositivo de corte ou a tomada de potência e parar o motor, (assegurando-se de que todas as partes em movimento se encontram completamente paradas):

- Antes de efetuar o reabastecimento de combustível;
- Sempre que for removido ou instalado o saco de recolha;
- Antes de regular a altura de corte, se esta operação não puder ser efetuada a partir do posto do condutor.



Desengrenar o dispositivo de corte ou a tomada de potência durante o transporte e sempre que não forem utilizados.



Reduzir o gás antes de desligar o motor. Interromper a alimentação de combustível no final do trabalho, de acordo com as instruções fornecidas no livro.



Prestar atenção a todos os elementos de corte com mais de um dispositivo de corte, uma vez que um dispositivo de corte em rotação pode determinar a rotação dos restantes.



ATENÇÃO – Em caso de rutura ou incidentes durante o trabalho, parar imediatamente o motor e afastar a máquina de forma a não provocar mais danos; no caso de incidentes com lesões pessoais ou em terceiros, ativar imediatamente os procedimentos de primeiros socorros mais adequados à situação e contactar uma instituição de saúde para os cuidados necessários. Remover adequadamente eventuais resíduos que possam causar danos ou lesões em pessoas ou animais quando permanecerem ignorados.



ATENÇÃO – O nível de ruído e de vibrações indicado nas presentes instruções, são valores máximos de utilização da máquina. O uso de um elemento de corte desbalanceado, a velocidade excessiva de movimento, a falta de manutenção influem de modo significativo nas emissões sonoras e nas vibrações. Por conseguinte é preciso adotar medidas preventivas capazes de eliminar possíveis danos devidos a um ruído elevado e aos esforços por vibrações; efetue a manutenção da máquina, use auriculares antirruído, faça pausas durante o trabalho.

3.4 MANUTENÇÃO E ARMAZENAMENTO



ATENÇÃO! – Remover a chave e ler as respetivas instruções antes de iniciar qualquer intervenção de limpeza ou de manutenção. Utilizar vestuário adequado e luvas de trabalho em todas as situações de risco para as mãos.



ATENÇÃO! – Nunca utilizar a máquina com peças desgastadas ou danificadas. As peças desgastadas ou deterioradas devem ser substituídas e nunca reparadas. Utilizar apenas peças de substituição originais: a utilização de peças de substituição não originais e/ou que não sejam corretamente montadas compromete a segurança da máquina, pode causar incidentes ou lesões pessoais e liberta o Construtor de qualquer obrigação ou responsabilidade.



Todas as operações de manutenção e de regulação não descritas no presente manual devem ser efetuadas no seu Revendedor ou num Centro especializado, que disponha dos conhecimentos e equipamentos necessários para que o trabalho seja corretamente efetuado, mantendo o grau de segurança original da máquina. Operações efetuadas junto de estruturas inadequadas ou por pessoas não qualificadas representam a anulação da Garantia e da obrigação ou responsabilidade do Construtor.

- Após cada utilização, remover a chave e verificar eventuais danos.
- Manter as porcas e parafusos apertados para garantir que a máquina se encontra sempre em condições seguras de funcionamento. Uma manutenção regular é essencial para a segurança e para manter o nível das prestações.
- Controlar regularmente que os parafusos do dispositivo de corte se encontram corretamente apertados.



Utilizar luvas de trabalho para manusear o dispositivo de corte, para o desmontar ou montar.



Tratar do equilíbrio do dispositivo de corte quando for afiado. Todas as operações relativas ao dispositivo de corte (desmontar, afiar, equilibrar, montar e/ou substituir) são trabalhos exigentes que necessitam de uma competência específica para além da utilização dos equipamentos; por motivos de segurança deverão, portanto, ser sempre efetuadas junto de um centro especializado.

- Controlar regularmente o funcionamento dos travões. É importante efetuar a manutenção dos travões e, se necessário, repará-los.
- Substituir as etiquetas que apresentam instruções e mensagens de aviso, se estiverem danificadas.
- Se a máquina não possuir freios mecânicos para o transporte, os acessórios devem ser sempre colocados em apoio no solo quando a máquina estiver estacionada ou for deixada sem vigilância.

- Colocar novamente a máquina num local inacessível para as crianças.



Não colocar a máquina com benzina no reservatório num local onde os vapores de benzina estejam próximos de chamas, faíscas ou uma forte fonte de calor.

- Deixar arrefecer o motor antes de colocar a máquina neste tipo de ambiente.
- Para diminuir o risco de incêndio, manter o motor, o silenciador do escape, o alojamento da bateria e a zona de armazenamento de benzina livres de resíduos de erva, folhas ou gordura excessiva.
- Para diminuir o risco de incêndios, controlar regulamente que não foi perdido óleo e/ou combustível.
- Se for necessário esvaziar o reservatório, esta operação deverá ser efetuada ao ar livre e com o motor frio.
- Nunca deixar as chaves inseridas ou ao alcance de crianças ou pessoas incapazes. Remover sempre a chave antes de iniciar cada intervenção de manutenção.



ATENÇÃO! – O ácido contido na bateria é corrosivo. Em caso de danos mecânicos ou de carga excessiva pode apresentar fugas. Evitar a inalação e o contacto com qualquer parte do corpo.



A inalação dos vapores do ácido causa lesões na mucosa e nos órgãos internos. Consultar imperativamente um médico.



ATENÇÃO! – Não carregar excessivamente a bateria. Uma carga excessiva pode fazê-la explodir causando fugas de ácido.



ATENÇÃO! – O ácido causa graves danos nos utensílios, no vestuário e nos outros materiais. Lavar imediatamente com água a parte libertada do ácido.



Não colocar em curto-circuito os terminais da bateria. As faíscas provocadas podem causar um incêndio.



ATENÇÃO aos componentes hidráulicos. A fuga de fluido hidráulico pode

penetrar e danificar gravemente a pele, necessitando de assistência médica imediata.

3.5 TRANSPORTE



ATENÇÃO! - Se for necessário transportar a máquina num camião ou reboque, utilizar rampas de acesso com resistência, largura e comprimento adequados. Durante o transporte, fechar a torneira de benzina (se previsto), baixar o conjunto do dispositivo de corte ou o acessório, pressionar o travão de estacionamento e suportar adequadamente a máquina ao meio de transporte através de cabos ou correntes.

3.6 INFORMAÇÃO AMBIENTAL

- A proteção do ambiente deve ser um aspeto relevante e prioritário na utilização da máquina, em benefício da convivência civil e do ambiente em que vivemos. Evitar ser um elemento de perturbação nos confrontos com a vizinhança.
- Seguir rigorosamente as normas locais para a eliminação de embalagens, óleos, benzina, filtros, peças deterioradas ou qualquer elemento de forte impacto ambiental; os resíduos não devem ser eliminados para o ambiente mas devem ser separados e entregues aos respetivos centros de recolha, que procederão à reciclagem dos materiais.
- Seguir rigorosamente as normas locais para a eliminação dos materiais resultantes após o corte.
- No momento da colocação fora de serviço, não abandonar a máquina no ambiente mas dirigir-se a um centro de recolha, de acordo com as normas locais em vigor.

4 FIXAR O CORTA-ERVA

Controlar a fixação do corta-erva.

Contactar a companhia de seguro.

É necessário adquirir uma apólice que inclua trânsito, incêndio, danos e furto.

5 MONTAGEM



Não use a máquina antes e ter terminado as operações indicadas na seção "MONTAGEM".



O desembalamento e conclusão da montagem devem ser efetuados numa superfície plana e sólida, com espaço suficiente para a movimentação da máquina e das embalagens, utilizando sempre os equipamentos apropriados.

5.1 COMPONENTES PARA A MONTAGEM (3)

A máquina é entregue com o banco, os apoios de braços, o volante, a barra de reboque, os suportes de fixação rápida desmontados e a bateria colocada na respetiva sede e ligada.

na embalagem encontram-se os componentes para a montagem (3) indicados na seguinte tabela:

[740 IOX; 540 IX]			
Pos.	N.	Descrição	Dimensões
A	2	Revestimento elástico	6 x 36
B	2	Chave para comutador	/
C	1	Chave para seccionador geral	/
D	2	Apoios de braços	/
E	4	Parafusos para fixação do banco	M8 x 40
F	10	Estacas para fixação do fole	/
G	4	Agulhas para fixação do banco	/
H	4	Anilhas grower	M8
L	4	Parafusos hexagonais	M8 x 20
M	1	Porta-objetos	/
N	4	Parafusos TORX (Fixação porta-objetos)	M6 x 20
O	1	Chapa de reboque	/
P	2	Porca de flange	M8
R	2	Suportes de fixação rápida	/

[340 IX]			
Pos.	N.	Descrição	Dimensões
A	2	Revestimento elástico	6 x 36
B	2	Chave para comutador	/

C	1	Chave para seccionador geral	/
D	2	Apoios de braços	/
M	1	Porta-objetos	
N	4	Parafusos TORX (Fixação porta-objetos)	M6 x 20
O	1	Chapa de reboque	
P	2	Porca de flange	M8
Q	2	Parafusos hexagonais	M8 x 20
R	2	Suportes de fixação rápida	
S	2	Perno de fixação assento	M8

5.2 ASSENTO



Instalar o banco de acordo com as instruções pela ordem seguinte.

5.2.1 Montagem dos apoios de braços (6)

Os apoios de braços e os componentes necessários para a sua instalação são fornecidos numa caixa separada, situada na embalagem da máquina.

Montar da seguinte forma:

1. Montar o suporte do lado esquerdo (6:A) e do direito no banco. Utilizar 3 parafusos (6:B), para cada lado.
2. Montar os braços utilizando os parafusos (6:C), as porcas (6:D) e os espaçadores (6:E).
3. Apertar os parafusos de maneira a que seja possível baixar/subir facilmente os apoios de braços.

5.2.2 Montagem do banco (5) (Mod. 740 IOX, 540 IX)

1. Aplicar nos 4 patins de deslizamento (5:A) uma camada de gordura.
2. Preparar os 4 parafusos (M8 x 40) com montagem das anilhas elásticas e das agulhas. Ver (5:B).
3. Elevar o suporte do banco (5:C) para a posição vertical.
4. Aproximar o assento do suporte e inserir o conjunto (5:B) na ranhura (5:D) do suporte.
5. Fazer o banco aderir ao suporte e posicioná-lo de maneira a que os orifícios dos parafusos de fixação se encontrem junto a metade do curso dos patins.
6. Inserir e apertar os 4 parafusos (5:B).
7. Bloquear os parafusos, binário de aperto 20±25 Nm.

 **O banco pode ficar danificado se os parafusos forem apertados a um binário superior a 25 Nm.**

8. Ligar o conector do banco (5:E) ao conector da cablagem (5:F).

 **Se os conectores não estiverem ligados, a máquina não funciona.**

9. Faça passar o cabo da fiação no grampo de fixação (5:H) para mantê-lo firme na posição.

5.2.3 Montagem do banco (5) (Mod. 340 IX)

1. O assento é fornecido já montado na placa de suporte.
2. Posicionar o assento, aproximando os orifícios da placa do assento aos da placa inferior
3. Inserir os parafusos (M8x40) nos orifícios do suporte do assento e nos orifícios da placa do assento.
4. Aparafuse o assento na posição correta. Binário de aperto: 20±25 Nm.

 **Se os parafusos forem apertados mais de 25 Nm, o assento será danificado.**

5.2.4 Montagem do fole (7) (Mod. 740 IOX, 540 IX)

1. Fixar o banco com os 2 parafusos (7:B).
2. Posicionar o fole (7:A).
3. Fixar o fole com os 10 pinos (7:C).

5.2.5 Montagem do porta-objetos (8)

Montar o porta-objetos (8:B) à estrutura do banco (8:A) utilizando os 4 parafusos (8:C).

5.3 VOLANTE (9)

1. Inserir o cilindro do volante (9:A) no veio (9:B) até ao fundo.
2. Alinhar os orifícios do cilindro com os do veio.
3. Após obter o alinhamento dos orifícios (9:C), inserir as duas estruturas (9:D).

5.4 CHAPA DE REBOQUE (10)

Instale a chapa de reboque (10:A) na traseira da máquina.

Use os parafusos e as porcas (10:B; 10:C). Binário de aperto: 22 Nm.

5.5 FIXAÇÕES DE DESENGATE RÁPIDO (1:N)

Os suportes de gancho rápido e as respetivas instruções de instalação são fornecidas num elemento separado, situado na embalagem da máquina.

Monte as fixações de desengate rápido nas pontas do eixo dianteiro da máquina.

5.6 CARGA DA BATERIA



Antes da primeira utilização, carregar completamente a bateria.



Para conhecer os procedimentos de carregamento da bateria ver o parágrafo 9.8.

5.7 PRESSÃO DOS PNEUS

Para a pressão dos pneus ver "2.10 TABELA DOS DADOS TÉCNICOS"

5.8 ACESSÓRIOS

Para a instalação dos acessórios, ver o guia de instalação separado fornecido com cada acessório.



Para a aplicação dos acessórios corretos, contate o centro de assistência autorizado.



Nota: Neste caso o dispositivo de corte é considerado um acessório.

6 COMANDOS E INSTRUMENTOS DE CONTROLO

6.1 CAPOTA DO MOTOR (11)

O capô do motor abre-se da seguinte forma:

1. Rodar 90° os dois parafusos (11:A)
2. Puxar para cima a pega (11:B) e, em simultâneo, elevar a capota (11:C) com cuidado.
3. Para fechar a capota do motor, exercer sobre a mesma, se necessário, uma pequena pressão até prender na pega (11:B). Rodar 90° os dois parafusos (11:A).



É proibido acionar o motor quando a capota estiver aberta.

6.2 SECCIONADOR GERAL COM CHAVE (12)

A alimentação elétrica é ativada através da chave (12:A). Encontra-se sobre a capota do motor (1:H), para aceder ao seccionador geral e, assim, abrir a capota do motor (ver 6.1).

Inserir a chave (12:A) no seccionador geral, pressionar e rodá-la no sentido dos ponteiros do relógio para ativar a alimentação do sistema elétrico.

Rodar a chave no sentido contrário ao dos ponteiros do relógio para desativar a alimentação elétrica.

 **A chave apenas pode ser removida se for rodada no sentido contrário ao dos ponteiros do relógio.**

6.3 PEDAL TRAVÃO DE ESTACIONAMENTO (13:A)

 **Nunca premir parcialmente o pedal durante a condução. Há o perigo de sobreaquecimento na transmissão de potência..**

O pedal (13:A) pode assumir as três posições seguintes:

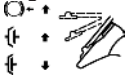
 Solto. A embraiagem não está ativada. O travão de estacionamento não está ativado.

Carregado a fundo. A tração para a frente está desengatada. O travão de estacionamento está totalmente ativado mas não fixo. Esta posição também é utilizada como travão de emergência.

6.4 ALAVANCA DE BLOQUEIO DO TRAVÃO DE ESTACIONAMENTO (13:B)

 Fixa o pedal de “embaíagem-travão” na posição de carregado. Esta função é utilizada para travar a máquina em declives, durante o transporte, etc., quando o motor não está a trabalhar.

Trancar:

1. Carregar a fundo no pedal (13:A).
2. Deslocar o inibidor (13:B) para a direita.
3. Soltar o pedal (13:A).
4. Soltar o inibidor (13:B).

Destancar:

1. Premir e soltar o pedal (13:A).

6.5 PEDAL TRAÇÃO (13:C)

O pedal determina a relação de engrenagens entre o motor e as rodas motrizes (= a velocidade). Quando se solta o pedal, o travão de serviço é ativado

 Pressionar o pedal para a frente - a máquina desloca-se para a frente.
 Sem carga no pedal - a máquina está parada.
 Pressionar o pedal para trás - a máquina desloca-se em marcha atrás.

Reduzir a pressão sobre o pedal - a máquina trava.

Existe uma placa de regulação na seção superior do pedal que pode ser regulada para adaptar-se ao pé do condutor.



Se a máquina não travar como seria de esperar quando se solta o pedal, deve utilizar-se o pedal do lado esquerdo (9:B) como travão de emergência.

6.6 VOLANTE (10:D)

A altura do volante é ajustável de modo infinitesimal.

Desapertar botão de ajuste (10:E) na coluna da direção e fazer subir ou descer o volante para a posição desejada. Apertar.



Não ajustar o volante durante o funcionamento da máquina.



Nunca rodar o volante quando a máquina está parada com um elevador de utensílios baixado. Há perigo de cargas anómalas sobre os mecanismos do servo-freio e da direção.

6.7 COMANDO DO GÁS (ACELERADOR) (14:A)

Comando para regular o regime do motor.



Aceleração máxima - ao utilizar a máquina deve usar sempre aceleração máxima.



Ralenti.

6.8 COMANDO CHOKE (14:B)

É utilizado para ativar o motor a frio. O comando choke apresenta duas posições:



1. Comando completamente removido - o choke está ativado. (para o arranque a frio).

2. Comando completamente para dentro - o choke está desativado. (normal funcionamento e arranque a quente).



Quando o motor está quente, não proceder com o comando choke ativado.

6.9 COMUTADOR COM CHAVE (14:C)



Chave para ativar/desativar a ligação da máquina.

- Inserir a chave (14:C) e colocá-la na posição “I” (MARCHA) para ativar a ligação da máquina. Todas as luzes do ecrã e o sinalizador sonoro são ativadas por um instante. No ecrã permanece ativada a única função “conta-horas” a luz avisadora de óleo (desliga-se automaticamente após o acionamento do motor) e eventualmente a luz avisadora correspondente ao travão de estacionamento se este estiver ativado e a do assento se o condutor não estiver sentado.
- Colocar a chave na posição “O” para permitir o acionamento da máquina.

 **A chave apenas pode ser removida quando se encontrar na posição “O”.**

 **Com o operador ausente e a chave na posição “I”, passados 30 segundos, é ativado um sinal sonoro contínuo. O sinal sonoro continua até à presença do operador ou à desativação da máquina.**

6.10 ECRÃ E BOTÃO MODE DA CONSOLA (14:D; 15) (Mod. 740 IOX, 540 IX)

 Botão MODE (14:E). Com o botão MODE podem ser selecionadas as luzes correspondentes às funções: conta-horas, temperatura ambiente, rotações do motor, bateria. Por outro lado, é possível forçar a ativação das luzes, excluindo o sensor de fraca luminosidade.

- Pressionar brevemente e libertar o botão para acionar a sequência de luzes do ecrã correspondentes às diversas funções. Nos dígitos alfanuméricos do ecrã são visualizados os dados associados ao ícone selecionado, sendo o último algarismo reservado à unidade de medição.
- Pressionar durante mais de 1 segundo para ativar ou desativar as luzes manualmente.

 **A gestão automática de ativação das luzes é restabelecida automaticamente em cada ativação da máquina. Dígitos (15:A). Parte do ecrã que fornece dados alfanuméricos correspondentes às várias funções.**

 Conta-horas (15:B). Os dígitos alfanuméricos mostram as horas de condução efetuadas, subdivididas em horas e décimas de

horas. Fica ativa apenas com o motor em movimento. A unidade de medição é seguida da letra H.



Temperatura ambiente (15:C). Os dígitos alfanuméricos mostram a temperatura ambiente. A unidade de medição é seguida da letra C.



Conta-rotações (15:D). Os dígitos mostram o número de rotações do motor. Se estiverem intermitentes assinalam que o regime do motor, com tomada de força ativa, não é ideal (superior a 2500 RPM). Colocar o comando acelerador ao máximo.



Serviço (15:E). Fornece sinalizações para a manutenção. Os algarismos sobre os dígitos começam a piscar quando a máquina atinge o intervalo horário de intervenção.

O acendimento intermitente continua durante dois minutos e tem prioridade sobre as outras funções do ecrã. Nesta fase a utilização do botão MODE permanece inibida.

Ao atingir 99999 horas o contador regressa a zeros. Passadas 999 horas a contagem dos minutos é suspensa.



Bateria (15:F). Os dígitos alfanuméricos mostram a tensão da bateria.



Tomada de potência (15:G). A luz acesa indica que a tomada de potência está ativa.



12V ON/OFF (15:H). A luz acesa indica que o acessório posterior está ativado.



Luz (15:I). A luz acesa indica que a luz, gerida normalmente pelo sensor de fraca luminosidade, está acesa.



Inclinação máxima (15:L). A luz começa a piscar se a inclinação da máquina superar o limite de 10°.



No caso de problema de funcionamento do sensor é visualizada a mensagem “TILT FAULT”.



Pedal de travão de estacionamento (15:M). A luz acesa indica que o travão de estacionamento está engrenado.



Banco (15:N). A luz acesa indica que o condutor não está sentado.



Óleo (15:P). A luz acesa durante o funcionamento da máquina assinala falta de óleo.

6.11 COMANDO LUZES E ACESSÓRIOS POSTERIOR (14:D; 15) (Mod. 340 IX)



Tecla Luz/12V (14:E). Ao pressionar a tecla Luz/12V são ativadas as funções de ativação da luz e de ativação do acessório posterior.



Quando o comando é acionado, acende-se um led circular em redor do botão.

- Pressionar brevemente e libertar para ativar ou desativar a luz manualmente. Se o comando for acionado, acende-se o led imediatamente acima do botão.
- Pressionar durante mais de 1 segundo a tecla para ativar ou desativar o acessório posterior. Se o comando for acionado, acende-se um led imediatamente acima do botão.

6.12 ECRÃ CONTA-HORAS (14:D; 15) (Mod. 340 X)



Ecrã conta-horas (15:B). I digits alfanumerici mostrano le ore di guida effettuate, suddivise in ore e decimi di ore. È attiva soltanto a motore in moto. L'unità di misura è seguita dalla lettera H.

Ao atingir 9999 horas o contador regressa a zeros. Passadas 999 horas a contagem dos minutos é suspensa.

6.13 TOMADA DE FORÇA (14:F)



Botão de inserção/remoção da tomada de potência (14:F). Pressionar o botão para inserir/remover a tomada de potência.

6.14 REGULAÇÃO DA ALTURA DO CORTE (11:E; 12:E)

A máquina está equipada com dois botões para a regulação da altura de corte:



Pressionar para aumentar a altura de corte.



Pressionar para diminuir a altura de corte. O conjunto do dispositivo de corte está ligado à tomada (16:A).

6.15 COMANDO PARA REGULAÇÃO DO ACESSÓRIO POSTERIOR (14:H; 14:I)

A máquina está equipada com um comando para a regulação elétrica de um acessório posterior (acessório opcional).

A tomada (17:B) (opcional) para ligar o acessório está situada no lado posterior direito da máquina.



O botão permite elevar e baixar o acessório posterior.



6.16 COMANDO PARA ACESSÓRIO POSTERIOR (14:L)

A máquina está predisposta para a utilização de um acessório posterior elétrico.

A tomada (17:A) para ligar o acessório está colocada no lado posterior direito da máquina.



Utilizar este botão para fornecer/cortar a alimentação elétrica do acessório.

Para conhecer a potência do acessório posterior consultar "O TABELA DADOS TÉCNICOS".



Utilize apenas acessórios aprovados pela STIGA SpA.

6.17 ELEVADOR ACESSÓRIOS HIDRÁULICO (1:G)

O elevador hidráulico para os acessórios fica ativo apenas quando o motor estiver acionado e o pedal (13:A) estiver libertado. O controlo do elevador dos acessórios é acionado através da alavanca (14:M).

A alavanca pode assumir as seguintes quatro posições:



Posições flutuantes. Colocar a alavanca na posição mais avançada, onde fica bloqueada. Neste ponto o acessório baixa até à posição flutuante. Nesta última, assenta sempre no solo exercitando a mesma pressão e é capaz de acompanhar o perfil do terreno. Utilizar a posição flutuante durante a execução dos trabalhos.



A baixamento. O acessório baixa, independentemente do seu peso.



Posição de repouso (central). Após a elevação ou abaixamento, a alavanca regressa à posição de repouso. O acessório mantém a posição do último comando efetuado.



Elevação. Colocar a alavanca na posição mais parada, até o acessório ter adquirido a posição mais alta (posição de transporte). Libertar a alavanca: o acessório permanece bloqueado na posição de transporte.

6.18 ALAVANCAS DE COMANDO TOMADAS HIDRÁULICAS (14:O; 14:N) (Mod. 740 IOX)

Para accionar o acessório, proceder da seguinte forma:

As duas alavancas (14:O; 14:N) comandam as tomadas hidráulicas (18:A; 18:B) situadas no lado anterior esquerdo.

Para aceder às tomadas, cortar o cárter de proteção (18:C) fixo com um parafuso.

Ligar os tubos hidráulicos do acessório a um conjunto de tomadas AUX1 ou AUX2 (18).

Ambas as alavancas apresentam três posições: Posição Frente/Trás: deslocando a alavanca numa destas direções, é obtida a movimentação prevista para o acessório ligado (ver instrução fornecida com o acessório).

Posição central: posição de repouso.

Para accionar o acessório, proceder da seguinte forma:

- Deslocar a alavanca para a frente/trás o suficiente para obter a movimentação pretendida.
- Libertar a alavanca para bloquear o acessório na posição selecionada, a alavanca regressa automaticamente à posição de repouso.

6.19 ALAVANCA DE ENGENRAMENTO/DESENGRENAMENTO DA TRANSMISSÃO (19)

Alavanca para desengatar a transmissão variável.



A alavanca de engrenamento/desengrenamento nunca deve encontrar-se entre a posição externa e a interna. Esta condição sobreaquece e danifica a transmissão.

As alavancas permitem a deslocação manual da máquina (por impulso ou reboque), sem auxílio do motor.

As duas posições são:



1. Transmissão inserida = alavanca para fora. Para a utilização normal, o bloqueio da alavanca nesta posição

é assinalado por um clique

2. Transmissão desbloqueada = alavanca para dentro. A máquina pode ser deslocada à mão.

A máquina não pode ser rebocada em longas distâncias ou a velocidades elevadas. A transmissão pode ficar danificada.



A máquina não pode ser operada com a alavanca mais avançada na posição exterior. Risco de danos e fuga de óleo no eixo dianteiro.

6.20 REGULAÇÃO DO ASSENTO (20)



O banco pode ser regulado para a frente e para trás conforme a seguinte indicação:

1. Desloque a alavanca de controlo (20:A) para cima.
2. Coloque o assento na posição desejada.
3. Solte a alavanca de controlo (20:A) para travar o assento em posição.

Através do manípulo adequado (20:B) [740 IOX / 540 IX] é também possível regular a rigidez da suspensão.

- Rodar o manípulo no sentido dos ponteiros do relógio para tornar a suspensão mais rígida.
- Rodar o manípulo no sentido contrário ao dos ponteiros do relógio para tornar a suspensão mais flexível.



Agir no manípulo até atingir o conforto pretendido.

O assento está equipado com um interruptor de segurança que está ligado ao sistema de segurança da máquina.

Isto significa que quando não existir ninguém sobre o banco não é possível acionar a máquina. (ver 7.8.2).

6.21 FIXAÇÕES DE DESENGATE RÁPIDO



Estas fixações consentem passar de forma rápida e fácil de um acessório ao outro.

As fixações rápidas permitem que a unidade de corte seja facilmente deslocada entre duas posições:

- Posição normal com a correia em tensão absoluta.
- 4 cm atrás da posição normal, com a correia folgada, de forma a que a unidade de corte se aproxime mais da máquina base.

Quando a polia de tensão da correia não está presa à correia, as fixações rápidas simplificam a substituição da correia e da unidade de corte,

facilitando também a mudança para a posição de lavagem e de serviço.

Libertar a tensão da correia (21)



Ver também as instruções fornecidas com o acessório e o suporte de desengate rápido.

1. Retire as cavilhas ou os pinos de bloqueio (21:C) de ambos os lados.
2. Abra as ligações rápidas fazendo pressão nas respectivas secções traseiras com o calcanhar (21:A).



Quando as ligações rápidas estão abertas, os braços do acessório estarão livres, portanto não mais fixados ao engate.



Para qualquer operação de regulação ou manutenção, coloque novamente os braços no suporte e volte a fechá-lo.

3. Executar as medidas corretivas necessárias, por exemplo:
 - Desprenda a correia.
 - Substitua o acessório despreendendo os braços (22).

Aplicar tensão na correia (21; 22)

Aplique tensão primeiro de um lado e depois do outro, de acordo com as instruções que se seguem.



Não rodar a alavanca com as mãos. Risco de ferimentos por esmagamento.

1. Coloque o pé sobre a alavanca (22:A) e, com cuidado, rode meia volta para a frente.
2. Coloque a cavilha ou o pino de bloqueio (21:C).
3. Repita no outro lado o procedimento acima descrito.

7 ARRANQUE E CONDUÇÃO

7.1 PRECAUÇÕES PARA A UTILIZAÇÃO



Verificar sempre se o nível de óleo no motor está correto. Isto é especialmente importante quando se utiliza a máquina em declives (ver 7.6). Aplique o travão de estacionamento quando estacionar a máquina.



Ao conduzir com a velocidade máxima, não vire o volante até ao máximo. A

máquina pode voltar-se facilmente.



Mantenha as mãos e os dedos bem afastados da articulação central e do suporte do banco. Risco de ferimentos por esmagamento.

7.2 UTILIZAÇÃO COMBINADA DOS ACESSÓRIOS



Para a utilização combinada de acessórios, consultar a “TABELA SOBRE A CORRETA COMBINAÇÃO DOS ACESSÓRIOS” na secção “0 TABELA DADOS TÉCNICOS”

7.3 ABASTECIMENTO DE COMBUSTÍVEL (24)



Utilizar sempre gasolina sem chumbo. Não misture a gasolina com óleo.

Para a capacidade do depósito de combustível ver “0 TABELA DOS DADOS TÉCNICOS” A transparência do depósito permite um fácil controle do nível.



NOTA! A gasolina é perecível e não deve ficar no depósito por um período superior aos 30 dias.

É possível utilizar combustíveis ecológicos como a gasolina alquilada. A composição desta gasolina tem um impacto menor nas pessoas e no meio ambiente.

Não são assinalados efeitos negativos associados à utilização da mesma. No entanto, no comércio existem tipos de combustível alquilado para os quais não é possível dar indicações precisas relativamente à sua utilização.

Para mais informações aconselhamos que consulte as instruções e os dados fornecidos pelo produtor de combustível alquilada.

Não encha completamente o depósito de gasolina.

Deixa um pouco de espaço (correspondente ao menos a toda a boca de enchimento + 1 – 2 cm no topo do depósito) de forma que, quando a gasolina se aquece, possa expandir-se sem vazar.



Quando for utilizar a máquina pela última vez antes de um longo período de inutilização (como por exemplo: durante o inverno), deite no depósito uma quantidade de combustível suficiente apenas a efetuar este último trabalho. De fato, antes de guardar a máquina,

será necessário esvaziar completamente o depósito de combustível (ver parágrafo 10).

7.4 CAPOTA DO MOTOR (10)



Para a modalidade de acesso ao motor e o seccionado de chave, consultar 6.1.

7.5 CÂRTER MOTOR (30)

Para desmontar o cárter do motor é, em primeiro lugar, necessário abrir a capota do motor.

7.5.1 Desmontagem do cárter do motor

1. Desaparafusar os 8 parafusos (30:A).
2. Remover a tampa do reservatório de benzina.
3. Remover o cárter do motor (30:B).
4. Instalar novamente a tampa do reservatório.
5. Efetuar as intervenções necessárias.

7.5.2 Montagem do cárter do motor

1. Remover novamente a tampa do reservatório de benzina.
2. Posicionar novamente o cárter do motor (30:B).
3. Instalar novamente a tampa do reservatório.
4. Apertar novamente os 8 parafusos.

7.6 VERIFICAR O NÍVEL DO ÓLEO DO MOTOR (25)

A máquina é entregue com o motor cheio de óleo.



Antes de arrancar a máquina, controle o nível de óleo no motor.



Para o controlo / enchimento do óleo no motor, ver parágrafo 9.6.1.

7.7 VERIFICAR O NÍVEL DO ÓLEO DA TRANSMISSÃO



Para o controlo / enchimento do óleo no motor, ver parágrafo 9.7.1.

7.8 VERIFICAÇÕES DE SEGURANÇA

Verificar se se obtêm os resultados das verificações de segurança abaixo quando testar a máquina em questão.



Estas verificações de segurança devem ser sempre realizadas antes de cada utilização.



Se qualquer dos resultados for diferente de quanto indicado nas tabelas abaixo, a máquina não deverá ser utilizada!

Leve a máquina a uma oficina de assistência técnica para a revisão e a reparação.

7.8.1 Verificação de segurança geral

Objeto	Resultado
Linhas e ligações de combustível	Não há fugas.
Cabos elétricos	Todos os isolamentos intactos. Nenhum dano mecânico.
Sistema de escape.	Não há fugas nas ligações. Todos os parafusos estão apertados.
Linhas de óleo	Não há fugas. Não há danos.
Conduzir a máquina para a frente/ para trás e soltar o pedal do travão de condução-serviço.	A máquina pára.
Ensaio de condução	Não há vibrações anómalas. Não há qualquer som anómalo.

7.8.2 Verificação de segurança elétrica

Estado	Ação	Resultado
Condutor não sentado. Travão de estacionamento engrenado.	Tentar ligar o motor.	O motor não se liga. No ecrã (se presente) é apresentada a mensagem "SIT DOWN"..
Condutor sentado. Travão de estacionamento desengrenado.	Tentar ligar o motor.	O motor não se liga. No ecrã (se presente) é apresentada a mensagem "PRESS BRAKE".
Condutor sentado. Travão de estacionamento engrenado..	Tentar ligar o motor.	O motor liga-se.

Motor ligado, dispositivo de corte desengrenado, travão de estacionamento engrenado.	O condutor eleva-se do banco.	O motor permanece ligado.
Motor ligado, dispositivo de corte desengrenado, travão de estacionamento desengrenado.	O condutor eleva-se do banco.	O motor desliga-se.
Motor ligado, dispositivo de corte engrenado, travão de estacionamento desengrenado.	O condutor eleva-se do banco.	O motor desliga-se.
Motor ligado, dispositivo de corte engrenado, travão de estacionamento engrenado.	O condutor eleva-se do banco.	O motor desliga-se.

7.9 ARRANQUE / OPERAÇÃO



Quando a máquina é utilizada, a capota deve estar fechada e bloqueada.



Utilizar sempre o gás total durante a utilização da máquina.

1. Abrir a torneira da benzina (24:B).
2. Inserir a chave no seccionador geral (12:A).
3. Engrenar a transmissão (19) - (alavanca para fora).
4. Inserir a chave no comutador (14:C).
5. Não manter o pé no pedal de tração (13:C).

Arranque a frio.

1. Acionar o travão de estacionamento (13:A).
2. Colocar o acelerador no máximo (14:A).
3. Extrair completamente o comando choke (14:B).
4. Rodar a chave do comutador para a posição. "I" e pressionar o botão START (14:P).



Antes de utilizar a máquina, aguardar alguns minutos para consentir o aquecimento do óleo.



Em caso de utilização a baixas temperaturas, aqueça a máquina de modo a restabelecer a temperatura do óleo hidráulico e da transmissão. Caso contrário, a transmissão pode ficar danificada.

Arranque a quente.

1. Acionar o travão de estacionamento (13:A).
2. Colocar o acelerador no máximo (14:A).
3. O comando choke (14:B) deve estar baixo.
4. Rodar a chave do comutador para a posição. "I" e pressionar o botão START (14:P).



Para continuar, ver as instruções apresentadas no parágrafo 7.9.1.

7.9.1 Condução

Para utilizar a máquina, proceder conforme descrito em seguida:

- Pressionar a fundo o pedal (13:A) e libertá-lo.
- Acionar o pedal (13:C) para deslocar a máquina.
- Colocar-se na zona de trabalho.
- No caso de estarem instalados acessórios frontais, acionar a tomada de potência(14:F).
- Começar a trabalhar.

7.10 PARAGEM

Para parar a máquina proceda como descrito abaixo:

- Pressionar a fundo o pedal de travão de estacionamento (13:A).
- Puxar a alavanca (13:B) para cima.
- Libertar o pedal (13:A).
- Deixar rodar o motor pelo menos durante um ou dois minutos.
- Pressionar o botão STOP (14:P) para desligar a máquina.
- Colocar a chave do comutador (14:C) na posição "0" e removê-la.
- Fechar a torneira de benzina. Esta indicação é particularmente importante se for necessário transportar a máquina num reboque ou semelhante.
- Remover a chave do seccionador geral.



Se tiver de se afastar da máquina, remover a chave do comutador (14:C) e a chave do seccionador geral (12:A).



O motor pode estar muito quente imediatamente a seguir a ser desligado. Não toque no silenciador, no cilindro ou nas aletas de arrefecimento. Tal poderá causar ferimentos devido a queimaduras.

7.11 LIMPEZA



Para reduzir o risco de incêndio, manter o motor, a bateria e o depósito de combustível limpo de relva, folhas e óleo. Para reduzir o perigo de incêndio, verificar regularmente a máquina para ver se há fugas de óleo e/ou combustível.



Nunca utilize água a alta pressão. Pode danificar os vedantes dos velos, os componentes elétricos ou as válvulas hidráulicas.

Limpe sempre a máquina depois da utilização. Para a limpeza, respeite as instruções seguintes:

- Não pulverize a água diretamente no motor.
- Limpe o motor com uma escova e/ou ar comprimido.
- Limpe a entrada de ar de refrigeração do motor.
- Depois da limpeza com água, arranque a máquina E as possíveis plataformas de corte para remover a água que de outra forma poderia penetrar nos rolamento e provocar danos.

8 USAR O ACESSÓRIO



Verifique se a relva a cortar não tem quaisquer objectos estranhos como pedras, etc.

8.1 ALTURA DO CORTE

Os melhores resultados de corte obtêm-se quando o terço superior da relva é cortado. Ver fig. 32. Se a relva estiver alta e tiver que levar um corte significativo, corte duas vezes utilizando diferentes alturas de corte.

Não utilize as alturas de corte mais baixas se a superfície do relvado for irregular.

Isto implicaria o risco de os dispositivos de corte ficarem danificadas por embaterem na superfície e a camada superior da terra seria removida.

8.2 CONSELHOS PARA CORTE DE RELVA

Para obter resultados ideais de corte de relva, siga os conselhos abaixo:

- Corte frequentemente.
- Ponha o motor a trabalhar em aceleração máxima.
- A relva deve estar seca.
- Utilize dispositivos de corte afiados.
- Mantenha a parte de baixo do conjunto do dispositivo de corte limpa.

9 MANUTENÇÃO

9.1 PROGRAMA DE ASSISTÊNCIA

Para manter a máquina sempre em boas condições no que respeita à fiabilidade, segurança em termos do funcionamento e respeito pelo ambiente, siga sempre o programa de assistência da **STIGA SpA**.

Os pontos de intervenção deste programa são descritos no manual de manutenção da **STIGA SpA** em anexo.

A Revisão Básica deve ser sempre efetuada por uma oficina autorizada.

A Primeira Revisão e a Revisão Intermédia deveriam ser efetuadas por uma oficina autorizada, mas podem também ser efetuadas pelo utilizador.

Os procedimentos estão indicados no manual e descritos no capítulo “7 ARRANQUE E CONDUÇÃO”, e também em seguida.

As revisões efetuadas por uma oficina autorizada garantem um trabalho profissional e peças de reposição genuínas.

O manual é carimbado a cada Revisão Básica e a cada Revisão Intermédia efetuadas pela oficina especializada. Um manual com estes carimbos aumenta o valor das máquinas usadas.

9.2 PREPARAÇÃO



Acionar sempre o travão de estacionamento para impedir que a máquina se movimente.



Parar o motor.



Para evitar o arranque acidental do motor, desligar os cabos das velas e retirar a chave da ignição.



Para conhecer os tempos da intervenção, consultar o capítulo 13.

9.3 TABELA DE MANUTENÇÃO



Ver capítulo “13 TABELA RECAPITULATIVA DAS MANUTENÇÕES”. A tabela tem o objetivo de ajudar a efetuar uma manutenção eficaz e segura da sua máquina. Aqui são indicadas as principais intervenções e a periodicidade prevista em cada uma delas. Efetuar a respetiva ação de acordo com o primeiro prazo indicado.



Substituir o óleo mais rapidamente se o motor funcionar em condições difíceis ou a uma temperatura ambiente elevada.

9.4 PRESSÃO DOS PNEUS

Regular a pressão dos pneus conforme os valores indicados no parágrafo “0 TABELA DOS DADOS TÉCNICOS”.

9.5 ENCHIMENTO/SUBSTITUIÇÃO DO ÓLEO DO MOTOR



Para esta manutenção, ver também o manual do motor fornecido com a máquina.



Verificar sempre o nível do óleo antes de cada utilização. Para o controlo, a máquina deverá estar sobre uma superfície nivelada.



O nível do óleo não deve ultrapassar a marca “FULL”. Tal pode resultar no sobreaquecimento do motor. Se o nível do óleo ultrapassar a marca “FULL”, o óleo tem que ser drenado até se atingir o nível correto.



Mude o óleo mais frequentemente se o motor tiver que funcionar em condições mais exigentes ou se a temperatura ambiente for elevada.

9.5.1 Enchimento/substituição (26) (Mod. Honda GXV 630; 660; 690)



Limpe à volta da vareta. Desenrosque-a e puxe-a para cima. Limpe a vareta. Empurre a vareta mesmo até ao fundo e aperte na posição correta. Desenrosque e puxe a vareta novamente para cima. Faça a leitura do nível de óleo.

Ateste com óleo até à marca “FULL” (26), se o nível do óleo se encontrar abaixo desta marca.

9.5.2 Enchimento/substituição (29; 27) (Mod. B&S 8270; B&S VANGUARD 18HP)



Limpe à volta da vareta. Desenrosque-a e puxe-a para cima. Limpe a vareta.

Inserir completamente a haste e apertá-la na posição.

Desaparafusar e extrair novamente a haste, Controlar o nível do óleo.

Repor o nível se este estiver abaixo da marca “FULL” (29; 27).

9.6 CONTROLO/ADIÇÃO DE ÓLEO DA TRANSMISSÃO



Para o tipo e a quantidade de óleo, ver o parágrafo “0 TABELA DOS DADOS TÉCNICOS”.

9.6.1 Controlo / Enchimento (25)

1. Colocar a máquina sobre uma superfície plana.
2. Fazer a leitura do nível do óleo no depósito (25:A). O nível deve estar nivelado com a linha.
3. Se for necessário, atestar com mais óleo.

9.7 TRANSMISSÃO POR CORREIA

controlar que todas as correias estejam intactas.

9.8 BATERIA

Para o tipo de bateria usado na máquina consultar “0 TABELA DADOS TÉCNICOS”



ATENÇÃO! O ácido presente no interior da bateria é corrosivo e o contacto com o mesmo é perigoso.

Manusear a bateria com cuidado, tendo atenção para que não se verifiquem fugas.



Se o ácido entrar em contacto com os olhos ou a pele pode provocar ferimentos graves. Se qualquer parte do corpo entrar em contacto com o ácido, lavar imediatamente com grandes quantidades de água e procurar assistência médica o mais rápido possível.

Não controlar e/ou atestar o líquido da bateria.

A única intervenção de manutenção necessária é

o carregamento da bateria, por exemplo, após um longo período de armazenamento.

A bateria pode ser carregada:

- através do motor
- através do carregador de baterias.

9.8.1 Carregamento através do motor

Esta modalidade é possível somente se a bateria tiver uma carga mínima que permita o arranque.

- No caso de uma bateria nova, ligar os cabos à bateria.
- Colocar a máquina ao ar livre.
- Arrancar o motor de acordo com as instruções contidas neste manual.
- Deixar funcionar o motor continuamente por 45 minutos (tempo necessário ao carregamento completo da bateria).
- Parar o motor.

9.8.2 Carregamento através do carregador de bateria

 **Utilizar um carregador de baterias com tensão constante. O uso de um carregador de baterias padrão pode danificar a bateria.**
Para ulteriores informações, contatar o próprio revendedor.

 **Antes de ligar o carregador de baterias, desligar a bateria da instalação elétrica.**

9.8.3 Desmontagem/montagem

A bateria encontra-se no interior da tampa do compartimento da bateria (30:C).

Para aceder à bateria proceder da seguinte forma:

1. Fechar a torneira de benzina (24:B).
2. Remover a chave do seccionador geral (consultar 6.2).
3. Remover os 3 parafusos (31:A).
4. Remover a tampa do compartimento da bateria (31:B) deslizando-o para cima.
5. Remover o bloqueio da bateria (31:D) desparafusando os dois parafusos (31:E).
6. Extrair parcialmente a bateria (31:C) da respetiva sede.
7. Desligar o cabo preto (= negativo).
8. Desligar o cabo vermelho (= positivo).
9. Substituir a bateria descarregada.
10. Ligar o cabo vermelho ao terminal positivo da bateria (+).
11. Inserir a nova bateria no sede adequada.



Atenção: ao ligar a bateria, acompanhar o cabo vermelho para evitar que fiquem encastrados: ou seja, impeçam o correto posicionamento da bateria na sede adequada.

12. Ligar o cabo preto ao terminal negativo da bateria (-).
13. Posicionar novamente o fecho da bateria apertando os dois parafusos (31:E).
14. Posicionar novamente a tampa do compartimento da bateria (31:B).
15. Apertar novamente os 3 parafusos (31:A).
16. Inserir a chave no seccionador geral (apenas se pretender utilizar a máquina).
17. Abrir novamente a torneira de benzina (apenas se pretender utilizar a máquina).



Se os cabos forem desligados/ligados pela ordem errada, há o risco de curto-circuito e de danos na bateria. Se os cabos forem trocados, o gerador e a bateria ficarão danificados. Aperte firmemente os cabos. Cabos soltos podem provocar um incêndio. O motor nunca deve ser acionado com a bateria descarregada. Existe um risco de danos graves no gerador e no sistema elétrico.

9.8.4 Limpeza



Para conhecer os tempos da intervenção, consultar o capítulo 13.

Se os terminais da bateria estiverem oxidados, terão que ser limpos.

Limpar os terminais da bateria com uma escova de arame e lubrificá-los com massa para terminais.

9.9 FILTRO DO AR, MOTOR



Para esta manutenção, ver também o manual do motor fornecido com a máquina.



NOTA! Os filtros têm que ser limpos com mais frequência se a máquina for utilizada em solo poeirento. Remover/instalar os filtros do ar da seguinte forma:

9.9.1 Filtro do ar (Mod. Honda GXV 630;

660; 690) (26)

1. Limpar cuidadosamente em torno da caixa do filtro de ar (32:A).
2. Desmontar a tampa do filtro de ar (26:D) fixando as duas linguetas laterais.
3. Desmontar o filtro de papel (26:C). Deve certificar-se de que não entra sujidade para o carburador.(26:D). Limpar a caixa do filtro de ar.
4. Limpar o filtro de papel, batendo com ele levemente sobre um superfície plana. Se o filtro estiver muito sujo, deve ser substituído.
5. Voltar a montar pela ordem inversa. Para limpar o elemento do filtro de papel, não deve utilizar diluentes à base de petróleo como a querosene. O filtro seria danificado. O filtro de cartão não necessita de lubrificação.

9.9.2 Filtro do ar (Mod. B&S 8270) (29X)

1. Limpar cuidadosamente em volta da cobertura do filtro de ar.
2. Desmontar a cobertura do filtro de ar (29X:A) retirando as duas braçadeiras (29X:A).
3. Desmontar o conjunto do filtro (29X:C). O pré-filtro é colocado sobre o filtro do ar. Deve certificar-se de que não entra sujidade para o carburador. (29X:D) Limpar a caixa do filtro de ar.
4. Limpar o filtro de papel, batendo com ele levemente sobre um superfície plana. Se o filtro estiver muito sujo, deve ser substituído.
5. Limpar o pré-filtro. Se o filtro estiver muito sujo, deve ser substituído.
6. Voltar a montar pela ordem inversa.

9.9.3 Filtro do ar (Mod. B&S VANGUARD 18HP) (27X)

1. Limpar cuidadosamente em volta da cobertura do filtro de ar.
2. Desmontar a cobertura do filtro de ar (27X:A) retirando as duas braçadeiras.
3. Desmontar o conjunto do filtro (27X:B). O pré-filtro é colocado sobre o filtro do ar. Deve certificar-se de que não entra sujidade para o carburador. Limpar a caixa do filtro de ar.
4. Limpar o filtro de papel, batendo com ele levemente sobre um superfície plana. Se o filtro estiver muito sujo, deve ser substituído.
5. Limpar o pré-filtro. Se o filtro estiver muito sujo, deve ser substituído.
6. Voltar a montar pela ordem inversa.

9.9.4 Substituição vela

Antes de desligar a vela, limpar em volta do respetivo encaixe.

Para o tipo de vela e a distância dos elétrodos, ver o parágrafo "0 TABELA DOS DADOS TÉCNICOS".

9.9.5 Limpeza tomada de ar

Ver figura (26:A, 27:C, 29X:E). O motor é refrigerado a ar. Um sistema de refrigeração obstruído pode danificar o motor. Limpar a tomada de ar do motor. Uma limpeza mais meticulosa do sistema de refrigeração é feita durante cada revisão básica.

9.10 LUBRIFICAÇÃO (28)

Objeto	Ação	Fig.
Articulação central	3 pontos de lubrificação situados na zona central do lado esquerdo da máquina. Utilize um lubrificador cheio com massa lubrificante universal. Bombeie até não sair mais massa lubrificante.	28:A
Direção	2 pontos de lubrificação situados na zona central do lado esquerdo da máquina. Utilize um lubrificador cheio com massa lubrificante universal. Bombeie até não sair mais massa lubrificante.	28:B
Tensor de correia	Lubrifique com óleo lubrificante as articulações de suporte dos braços tensores.	28:C
Rolamentos das rodas	2 pontos de lubrificação. Utilize um lubrificador cheio com massa lubrificante universal. Bombeie até não sair mais massa lubrificante.	28:D
Suportes de desengate rápido	1 ponto de lubrificação para cada roda dianteira. Utilize um lubrificador cheio com massa lubrificante universal. Bombeie até não sair mais massa lubrificante.	28:E
Cabo de comando	Lubrifique com óleo lubrificante as extremidades dos cabos de comando.	28:F

9.10.1 Fusíveis (31:F)

Destino	Fusível
Alimentação sistema elétrico	20 A
Alimentação carga da bateria.	25 A

Para substituir os fusíveis proceder da seguinte forma:

1. Fechar a torneira de benzina (24:B).
2. Abrir a capota do motor (consultar 7.4).
3. Remover a chave do seccionador geral (consultar 6.2).
4. Desmontar o cárter do motor (consultar 7.5.1)
5. Substituir o fusível danificado.
6. Montar o cárter (consultar 7.5.2).
7. Inserir a chave no seccionador geral (apenas se pretender utilizar a máquina).
8. Fechar a capota.
9. Abrir novamente a torneira de benzina (apenas se pretender utilizar a máquina).

10 ASSISTÊNCIA E REPARAÇÕES

Este manual fornece todas as indicações necessárias para a condução da máquina e para uma correta manutenção de base que pode ser efetuada pelo utilizador.

Todas as intervenções de regulação e manutenção não descritas neste manual devem ser efetuadas junto ao vosso Revendedor ou num Centro Especializado que dispõe dos conhecimentos e dos equipamentos necessários para que o trabalho seja efectuado corretamente, mantendo o grau de segurança e as condições ótimas da máquina.



Antes de qualquer intervenção de assistência:

- a. Colocar a máquina sobre uma superfície plana.
- b. Aplicar o travão de estacionamento (10:B).
- c. Parar o motor.
- d. Extrair a chave da sua posição. (14:C)
- e. **Remover a chave do seccionador geral (12:A).**

As oficinas de assistência autorizadas efetuam as reparações e a manutenção em garantia.

Utilizam sempre peças sobressalentes genuínas.



As peças sobressalentes e os acessórios originais STIGA SpA foram es-

pecificamente desenvolvidos para as máquinas STIGA SpA. Recorde-se que as peças sobressalentes não originais não foram verificadas, nem aprovadas pela STIGA SpA.



A utilização de peças sobressalentes e acessórios não originais pode ter efeitos negativos no funcionamento e na segurança da máquina. A STIGA SpA declina qualquer responsabilidade em caso de danos ou lesões causados pelos referidos produtos.

As peças de reposição originais são fornecidas pelas oficinas de assistência e pelos revendedores autorizados.



Recomenda-se mandar a máquina uma vez por ano à uma oficina de assistência autorizada para a manutenção, a assistência e a revisão dos dispositivos de segurança.

11 REMESSA DO APARELHO

1. Esvaziar o depósito de combustível.
 - Arrancar o motor da máquina e deixá-lo ligado até quando parar.
2. Substituir o óleo quando o motor ainda estiver quente.
3. Limpar a máquina inteira. É particularmente importante limpar o lado inferior do conjunto do dispositivo de corte.
4. Se a verniz estiver danificada, retocá-la para prevenir a ferrugem.
5. Guardar a máquina de num local seco.



Antes de armazenar a máquina, carregue a bateria.

A bateria sofreria danos graves se fosse armazenada descarregada.

12 CONDIÇÕES DE COMPRA

A garantia cobre todos os defeitos dos materiais e de fabricação.

O utilizador deverá efetuar atentamente todas as instruções fornecidas na documentação fornecida.

A garantia não cobre os danos devidos a:

- Falta de familiarização com a documentação de acompanhamento.
- Desatenção.
- Uso e montagem não corretos ou não

- permitidos.
- Uso de peças de reposição não originais.
 - Utilização de acessórios não fornecidos ou não aprovados pela STIGA SpA.

A garantia não cobre:

- O normal desgaste dos materiais de consumo tais como correias de transmissão, faróis, rodas, parafusos e fios.

- Normal desgaste.
- Motores. Estão coberto pela garantia do fabricante do motor nos termos e nas condições especificados.

O comprador está protegidos pelas próprias leis nacionais. Os direitos do comprador previstos pelas próprias leis nacionais não são de alguma forma limitados por esta garantia.

13 TABELA RECAPITULATIVA DAS MANUTENÇÕES

Intervenção	Periodicidade horas de exercício/meses de calendário		Par. / Fig.de ref.
	Primeira vez		Vezes seguintes
MÁQUINA			
Controlo de todas as fixações	-	Antes de cada utilização	-
Controlos de segurança/verificação de comandos	-	Antes de cada utilização	-
Controlos pressão dos pneus	-	Antes de cada utilização	-
Limpeza geral e controlo	-	No final de cada utilização	-
Lubrificação geral	-	50 horas e após cada lavagem	9.10
Controlo de desgaste das correias de transmissão	5 horas	50 horas	9.7
Carga da bateria	-	Antes do armazenamento. Nas máquinas com motor de arranque elétrico: efetuar uma recarga de manutenção a cada 4 meses	9.8;11
Limpeza dos terminais da bateria	5 horas	100 horas	9.8.4
MOTORES/TRANSMISSÃO (geral)			
Controlo/reposição do nível do óleo da transmissão	-	50 horas	9.6
Substituição do filtro de combustível	-	Cada estação	***
Substituição do óleo da transmissão	50 horas	200 horas	***
Substituição do filtro de reservatório do óleo de transmissão	50 horas	200 horas	***
Substituição do filtro do óleo de transmissão	50 horas	200 horas	***
Motores mod. Honda GXV 630; 660; 690			
Controlo/reposição do nível do óleo do motor	-	Antes de cada utilização	9.5
Substituição do óleo do motor	20 horas / 1 mês	100 horas / 6 meses	***
Substituição do filtro de óleo do motor	-	200 horas	***

Intervenção	Periodicidade horas de exercício/meses de calendário		Par. / Fig.de ref.
Limpeza/Substituição do filtro de papel	Controlar antes de cada utilização	Limpar a cada 100 horas/ 6 meses (intervir mais rapidamente em caso de utilização em zonas com pó). Substituir a cada 500 horas/2 anos (apenas elemento filtrante).	9.9.1
Substituição velas	-	A cada 200 horas de funcionamento	9.8.3
Limpeza tomada de ar do motor	-	Passadas 50 horas de funcionamento	9.8.4
Motor mod. B&S 8270			
Controlo/reposição do nível do óleo do motor	-	Antes de cada utilização	9.5.2
Substituição do óleo do motor	-	50-100 horas/cada estação	*** (1)
Substituição do filtro de óleo do motor	-	50-100 horas/cada estação	*** (1)
Limpeza/Substituição pré-filtro de ar	-	Passadas 25 horas de funcionamento	9.9.2 (2)
Limpeza/Substituição do filtro de ar	-	100 horas/cada estação	9.9.2 (2)
Substituição velas	-	Cada estação	9.8.3
Limpeza tomada de ar do motor	-	8 horas/todos os dias	9.8.4
Motore Mod. B&S Vanguard 18 HP			
Controlo/reposição do nível do óleo do motor	-	Antes de cada utilização	9.5.2
Substituição do óleo do motor	5 horas	100 horas / cada estação	*** (1)
Substituição do filtro de óleo do motor	-	100 horas / cada mudança de óleo	*** (1)
Limpeza/Substituição pré-filtro de ar		25 horas	9.9.3 (2)
Limpeza do filtro de ar	-	100 horas	9.9.3 (2)
Substituição do filtro de ar		400 horas / cada estação	9.9.3
Substituição velas		100 horas / cada estação	9.9.4
Limpeza tomada de ar do motor		8 horas / todos os dias	9.9.5
*** Intervenções que devem ser efetuadas pelo seu Revendedor ou num Centro de assistência autorizado.			
(1) 50 horas no caso de filtros originais B&S pretos - 100 horas no caso de filtros B&S de alta eficácia amarelos.			
(2) Limpar com maior frequência em condições de trabalho, particularmente severas ou em caso de estarem presentes resíduos no ar.			

14 MENSAGENS INFORMATIVAS DO ECRÃ (Mod. 740IOX; 540IX)

MENSAGEM	AÇÃO/POSSÍVEL CAUSA	SOLUÇÃO
CHECK CONNECTION	Se tiver tentado acionar o acessório posterior (14:L) . Não existe nenhum acessório ligado à tomada (17:A).	Ligar a estrutura do acessório à tomada da máquina.
	A estrutura está ligada à tomada mas a mensagem persiste.	Contactar o centro de assistência autorizado.
NO MOVING	Se tiver tentado regular a altura do acessório posterior (14:I; 14:H). Não existe nenhum acessório ligado à tomada (17:B).	Ligar a estrutura do acessório à tomada da máquina.
	A estrutura está ligada à tomada mas a mensagem persiste.	Contactar o centro de assistência autorizado.
START MOTOR	Se tiver tentado inserir a tomada de potência com o motor desligado.	Acionar o motor.
PRESS BRAKE	Se tiver tentado acionar o motor com o travão de estacionamento desativado.	Acionar o travão de estacionamento.
SIT DOWN	Se tiver tentado acionar o motor sem o condutor sentado no posto de condução.	Sentar-se no posto de condução.
TILT FAULT	Problema de funcionamento do sensor de inclinação. Esta mensagem é apresentada em duas ocasiões: - no momento de avaria do inclinómetro. - em cada acionamento da máquina, imediatamente após a verificação inicial das luzes do ecrã.	Contactar o centro de assistência autorizado.

15 GUIA PARA A IDENTIFICAÇÃO DOS INCONVENIENTES

Inconveniente	Causa provável	Solução
1. A consola não se acende.	Seccionador geral de chave em "O".	Colocar o seccionados geral de chave em "I".
2. A consola não se acende. Com seccionador geral em "I" e comutador com chave em "I" a consola permanece desligada	Bateria ligada incorretamente.	Colocar o comutador com chave e o seccionador geral em "O" e: procurar as causas de avaria.
	Bateria completamente descarregada.	Verificar as ligações da bateria.
	Fusível (20A) fundido.	Recarregar a bateria.
3. O motor de acionamento não funciona Com o comutador com chave em "I", o ecrã acende-se mas pressionando o botão «START / STOP ENGINE» o motor de acionamento não funciona.	Bateria insuficientemente carregada.	Substituir o fusível.
		Recarregar a bateria.

Inconveniente	Causa provável	Solução
<p>4. O motor de acionamento funciona, mas o motor não é acionado Com o computador com chave em "1", o ecrã acende-se mas pressionando o botão «START / STOP ENGINE» o motor de acionamento funciona, mas o motor não é acionado.</p>	<p>Torneira de benzina fechada. Ausência de fluxo de benzina. Defeito de acionamento.</p>	<p>Abrir a torneira de benzina. - Verificar o nível no reservatório. - Verificar o filtro de benzina. - Verificar a fixação da tampa da vela. - Verificar a limpeza e a correta distância entre os elétrodos.</p>
<p>5. A luz da bateria e os dígitos acendem-se de forma intermitente. (740 IOX, 540 IX). É apresentada a mensagem "BATT". (340 IX). Tentativa de acionar a máquina; a máquina não se aciona, a luz «Bateria» e a mensagem em «Digits» começam a piscar indicando uma tensão inferior a 12V.</p>	<p>Bateria insuficientemente carregada. Fusível (25A) de recarga fundido. Bateria avariada.</p>	<p>Carregar a bateria. Substituir o fusível. Substituir a bateria.</p>
<p>6. A luz da bateria e os dígitos acendem-se de forma intermitente. (740 IOX, 540 IX). É apresentada a mensagem "BATT". (340 IX). A luz «Bateria» e a mensagem em «Digits» começam a piscar indicando uma superior a 12V.</p>	<p>A mensagem em «Digits» indica uma tensão superior a 12V; está presente uma tensão excessiva.</p>	<p>Dirigir-se a um centro de assistência autorizado.</p>
<p>7. A luz da bateria e os dígitos piscam e, em seguida, o motor desliga-se. (740 IOX, 540 IX). É apresentada a mensagem "BATT". (340 IX). A luz «Bateria» e a mensagem em «Digits» piscam indicando uma tensão superior a 12V e, em seguida, a máquina desliga-se.</p>	<p>A bateria está acima do limite de intervenção de tensão excessiva.</p>	<p>Dirigir-se a um centro de assistência autorizado.</p>
<p>8. O motor está em movimento, a luz «Bateria» e a mensagem em «Digits» piscam indicando uma tensão inferior a 12V. (740 IOX, 540 IX). É apresentada a mensagem "BATT". (340 IX).</p>	<p>Se esta condição persistir: Fusível (25A) de recarga fundido. Bateria avariada. A carga da bateria está gasta.</p>	<p>Substituir o fusível. Substituir a bateria. Dirigir-se a um centro de assistência autorizado.</p>
<p>9. Acionamento difícil ou funcionamento irregular do motor.</p>	<p>Problemas de carburação.</p>	<p>Limpar ou substituir o filtro de ar.</p>
<p>10. Quebra de rendimento do motor durante o corte.</p>	<p>Velocidade de progressão elevada relativamente à altura de corte.</p>	<p>Reduzir a velocidade de progressão e/ou aumentar a altura de corte.</p>
<p>11. A luz da bateria não se desliga passados alguns minutos de trabalho. (740 IOX, 540 IX)</p>	<p>Recarga insuficiente.</p>	<p>Dirigir-se a um centro de assistência autorizado.</p>

Inconveniente	Causa provável	Solução
12. A luz do óleo acende-se durante o trabalho. (740 IOX, 540 IX)	Problemas de lubrificação do motor.	- Desligar imediatamente a máquina. - Repor o nível de óleo (se o problema persistir, contactar um centro de assistência autorizado).
13. O motor para sem nenhum motivo aparente.	- O combustível terminou. - Tentar reativar o motor.	Proceder a um abastecimento de combustível (se o inconveniente persistir, consultar um centro de assistência autorizado).
14. Corte irregular.	A amoladura da lâmina é reduzida. Velocidade de progressão elevada relativamente à altura da erva a cortar. O dispositivo de corte está cheio de erva.	Controlar a pressão dos pneus. Dirigir-se a um centro de assistência autorizado. Reduzir a velocidade de progressão e/ou aumentar a altura de corte. - Aguardar que a erva esteja seca. - Limpar o dispositivo de corte.
15. Vibrações anormais durante a utilização.	- lâminas desequilibradas. - lâminas soltas. - peças soltas. - eventuais danos.	Dirigir-se a um centro de assistência autorizado para verificações, substituições ou reparações.
16. Com o motor em movimento, acionando o pedal de tração, a máquina não se desloca.	Alavanca de «desengrenamento da transmissão» na posição de desengrenamento.	Engrenar a transmissão.

Se os inconvenientes continuarem após ter efetuado as operações acima descritas, contactar o seu Revendedor.



Atenção! Nunca tentar efetuar reparações difíceis sem ter os meios e os conhecimentos técnicos necessários. Cada intervenção efetuada incorretamente, resulta automaticamente na anulação da Garantia e no declínio de responsabilidade do Construtor.

1 Cuprins

0	TABEL CU DATE TEHNICE	XI
1	INTRODUCERE	4
1.1	STRUCTURA MANUALULUI	4
1.2	SIMBOLURI	4
1.3	PĂSTRAREA MANUALULUI	4
2	CUNOAȘTEREA MAȘINII	4
2.1	CARACTERISTICILE MAȘINII	4
2.2	UTILIZĂRI PREVĂZUTE	4
2.2.1	DEFINIREA TIPULUI DE UTILIZATOR	5
2.3	UTILIZĂRI NECORESPUNZĂTOARE	5
2.4	SEMNE DE SIGURANȚĂ	5
2.5	ETICHETĂ DE IDENTIFICARE A PRODUSULUI	6
2.6	COMPONENTE PRINCIPALE	6
3	NORME DE SIGURANȚĂ	6
3.1	INSTRUIRE	6
3.2	OPERAȚIUNI PRELIMINARE	7
3.3	ÎN TIMPUL UTILIZĂRII	8
3.4	ÎNȚREȚINERE ȘI DEPOZITARE	10
3.5	TRANSPORT	11
3.6	PROTECȚIA MEDIULUI ÎNCONJURĂTOR	11
4	ASIGURAREA MAȘINII DE TĂIAT IARBĂ	11
5	MONTAREA	11
5.1	COMPONENTE CARE TREBUIE MONTATE (3)	11
5.2	SCAUN	12
5.2.1	Montarea brațelor (6)	12
5.2.2	Montarea scaunului (5) (Mod. 740 IOX, 540 IX)	12
5.2.3	Montarea scaunului (5) (Mod. 340 IX)	12
5.2.4	Montarea suflantei (7) (Mod. 740 IOX, 540 IX)	12
5.2.5	Montarea suportului pentru obiecte (8)	13
5.3	VOLAN (9)	13
5.4	BARA DE TRACȚIUNE (10)	13
5.5	SUPORTURI CU DECUPLARE RAPIDĂ (1:P)	13
5.6	ÎNCĂRCAREA ACUMULATORULUI	13
5.7	PRESIUNEA ÎN PNEURI	13
5.8	ACCESORII	13
6	COMENZI ȘI INSTRUMENTE DE CONTROL	13
6.1	CAPOTĂ MOTOR (11)	13
6.2	SEPARATOR GENERAL CU CHEIE (12)	13
6.3	PEDALĂ FRÂNĂ DE STAȚIONARE (13:A)	13

6.4	MANETĂ DE BLOCARE A FRÂNEI DE STAȚIONARE (13:B)	14
6.5	PEDALĂ TRACȚIUNE (13:C)	14
6.6	VOLAN (13:E)	14
6.7	COMANDA ACCELERAȚIEI (14:A)	14
6.8	STARTER (14:B)	14
6.9	COMUTATOR CU CHEIE (14:C)	14
6.10	DISPLAY ȘI TASTA MODE A CONSOLEI (14:D; 15) (Mod. 740 IOX, 540 IX)	14
6.11	COMANDĂ FARURI ȘI ACCESORIU POSTERIOR (14:D; 15) (Mod. 340 IX)	15
6.12	DISPLAY CONTOR (14:D; 15) (Mod. 340 X)	15
6.13	PRIZĂ DE PUTERE (14:F)	16
6.14	REGLAREA ÎNĂLȚIMII DE TĂIERE (14:G)	16
6.15	COMANDĂ PENTRU REGLAREA ACCESORIULUI POSTERIOR (14:H; 14:I)	16
6.16	COMANDĂ PENTRU ACCESORIUL POSTERIOR (14:L)	16
6.17	RIDICĂTOR HIDRAULIC PENTRU ACCESORII (1:G)	16
6.18	MANETE DE COMANDĂ PENTRU PRIZE HIDRAULICE (14:O; 14:N) (Mod. 740 IOX)	16
6.19	MANETĂ DE ACTIVARE / DEZACTIVARE A TRANSMISIEI (19)	17
6.20	REGLAREA SCAUNULUI (20)	17
6.21	SUPPORTURI CU DECUPLARE RAPIDĂ	17
7	PORNIRE ȘI DEPLASARE	18
7.1	PRECAUȚII DE UTILIZARE	18
7.2	UTILIZAREA COMBINATĂ A ACCESORIILOR	18
7.3	ALIMENTAREA CU CARBURANT (24)	18
7.4	CAPOTA MOTORULUI (10)	18
7.5	CARTERUL MOTORULUI (30)	18
7.5.1	Demontarea carterului motorului	18
7.5.2	Montarea carterului motorului	18
7.6	CONTROLUL NIVELULUI DE ULEI DIN MOTOR (25)	18
7.7	CONTROLUL NIVELULUI DE ULEI DIN TRANSMISIE	18
7.8	CONTROALE DE SIGURANȚĂ	19
7.8.1	Controale generale de siguranță	19
7.8.2	Controlul siguranței instalației electrice	19
7.9	PORNIRE / LUCRU	19
7.9.1	Deplasare	20
7.10	OPRIRE	20
7.11	CURĂȚAREA	20
8	UTILIZAREA ACCESORIULUI	21
8.1	ÎNĂLȚIMEA DE TĂIERE	21
8.2	RECOMANDĂRI DE TĂIERE	21
9	ÎNTREȚINERE	21
9.1	PROGRAM DE ASISTENȚĂ	21
9.2	PREGĂTIRE	21
9.3	TABEL CU OPERAȚIUNI DE ÎNTREȚINERE	21
9.4	PRESIUNEA ÎN PNEURI	21

9.5	CONTROL / COMPLETAREA ULEIULUI DE MOTOR	21
9.5.1	Control / completarea (26) (Mod. Honda GXV 630; 660; 690)	22
9.5.2	Control / completarea (29;27) (Mod. B&S 8270; B&S VANGUARD 18HP)	22
9.6	CONTROL / COMPLETAREA ULEIULUI DE TRANSMISIE	22
9.6.1	Control / completarea cu ulei (25)	22
9.7	TRANSMISIA CU CUREA	22
9.8	ACUMULATOR	22
9.8.1	Încărcarea cu ajutorul motorului	22
9.8.2	Încărcarea cu ajutorul încărcătorului	22
9.8.3	Demontare / montare	22
9.8.4	Curățarea	23
9.9	FILTRU DE AER, MOTOR	23
9.9.1	Curățare / Înlocuire (Mod. Honda GXV 630; 660; 690) (26)	23
9.9.2	Filtru de aer (Mod. B&S 8270) (29X)	23
9.9.3	Filtru de aer (Mod. B&S VANGUARD 18HP) (27X)	24
9.9.4	Înlocuirea bujiei	24
9.9.5	Curățarea prizei de aer	24
9.10	LUBRIFIERE (28)	24
9.10.1	Siguranțe (31:F)	24
10	ASISTENȚĂ ȘI REPARAȚII	24
11	DEPOZITAREA	25
12	CONDIȚII DE CUMPĂRARE	25
13	TABEL REZUMATIV CU OPERAȚIUNILE DE ÎNTREȚINERE	26
14	MESAJE INFORMATIVE PE DISPLAY (MOD. 740IOX; 540IX)	27
15	GHID DE IDENTIFICARE A INCONVENIENTELOR	28

1 INTRODUCERE



Citiți cu atenție manualul de instrucțiuni înainte de punerea în funcțiune a mașinii.

1.1 STRUCTURA MANUALULUI

Manualul este compus din copertă, sumar, secțiunea figurilor și textul explicativ. Conținutul este împărțit pe capitole, paragrafe și subparagrafe.

Acest manual conține tabeluri privind motoarele din gama (dacă există).

Pentru facilitarea lecturii, evidențiați datele corespunzătoare mașinii sau motorului.

Figuri

Figurile din aceste instrucțiuni de utilizare sunt enumerate 1, 2, 3 și așa mai departe.

Componentele din figuri sunt indicate cu literele A, B, C și așa mai departe.

Referința la o anumită figură este indicată astfel: (2).

Referința la componenta C din figura 2, este indicată astfel: (2:A).

Titluri

Antetele din aceste instrucțiuni de utilizare sunt enumerate conform indicației din exemplul de mai jos:

“2.2 UTILIZARE PREVĂZUTĂ” este un subtitlu al capitolului “2 CUNOAȘTEREA MAȘINII” și este inclus sub acest antet.

Când se face referire la anteturi, în general sunt specificate numai numerele corespunzătoare, de exemplu “Vezi 2.2.1”.

1.2 SIMBOLURI



Simbol de AVERTIZARE. În caz de nerespectare a instrucțiunilor furnizate, se pot provoca prejudicii grave persoanelor și /sau pagube materiale.



Simbol de OBLIGATIVITATE. Indică o operație care trebuie să fie efectuată obligatoriu.



Simbol de INTERZICERE. Indică o operațiune interzisă.



Simbol de NOTĂ. Indică o informație sau o aprofundare de o importanță deosebită.



Simbol de TRIMITERE. Indică o trimitere la o informație, iar nota indică locul în care se află informația.

1.3 PĂSTRAREA MANUALULUI

Păstrați acest manual într-o stare bună pentru a fi ușor de consultat, într-un loc cunoscut și ușor accesibil de către utilizatorul mașinii.

2 CUNOAȘTEREA MAȘINII

Această mașină este un echipament pentru grădinarit, mai exact, o mașină de tăiat iarba cu soferul așezat și mod de tăiere frontal.

Mașina este prevăzută cu un motor care acționează dispozitivul de tăiere, protejat de un carter, precum și cu un grup de transmisie pentru punerea în mișcare a mașinii.

Mașina este prevăzută cu articulație. Acest lucru înseamnă că șasiul este împărțit într-o secțiune anterioară și una posterioară care pot fi virate una în raport cealaltă.

Direcția articulată face astfel încât mașina să se poată roti în jurul arborilor și a altor obstacole cu o rază de viraj extrem de redusă.

Operatorul are posibilitatea de a conduce mașina și de a acționa comenzile principale stând așezat pe locul de conducere.

Dispozitivele de siguranță montate pe mașină duc la oprirea motorului și a dispozitivului de tăiere.

2.1 CARACTERISTICILE MAȘINII

Mașina este prevăzută cu 4 roți motrice.

Puterea de la motor la roțile motrice este transmisă hidraulic.

Motorul acționează o pompă de ulei care prin intermediul circuitului hidraulic acționează axele (roțile) posterioare și anterioare.

Roțile anterioare și cele posterioare se rotesc la aceeași viteză.

Pentru a facilita virajul, ambele axe sunt prevăzute cu diferențial.

Accesoriile montate în partea anterioară sunt acționate de curele de transmisie.

2.2 UTILIZĂRI PREVĂZUTE

Această mașină a fost proiectată și fabricată pentru tăierea ierbii.

Utilizarea accesoriilor livrate de producător ca și echipament original sau a celor opționale, achiziționate separat, permite efectuarea lucrului

în diferite modalități operative; acestea sunt ilustrate în acest manual sau în instrucțiunile care însoțesc accesoriile.

Similar, posibilitatea de a monta echipamente suplimentare (dacă sunt prevăzute de Producător) permite extinderea utilizării prevăzute și pentru realizarea altor operațiuni, în funcție de limitele și condițiile descrise în instrucțiunile care însoțesc echipamentele.



Mașina trebuie utilizată de un singur operator.



Stabilitatea mașinii este redusă dacă este utilizat un accesoriu frontal diferit de ansamblul dispozitivului de tăiere.



Mașina trebuie utilizată cel puțin cu ansamblul dispozitivului de tăiere sau un alt accesoriu frontal montat.

2.2.1 DEFINIREA TIPULUI DE UTILIZATOR

Această mașină este destinată pentru a fi utilizată de către consumatori, mai exact operatori neprofesioniști.

Această mașină este destinată utilizării de tip hobby.

2.3 UTILIZĂRI NECORESPUNZĂTOARE

Orice altă utilizare, diferită de cele menționate mai sus, poate fi periculoasă și poate cauza daune la oameni și / sau lucruri

Se încadrează în utilizarea necorespunzătoare (cum ar fi, dar fără a se limita la):

- transportarea pe mașină sau pe remorcă a altor persoane, copii sau animale;
- tracțiunea sau împingerea sarcinilor fără a utiliza accesoriul special prevăzut pentru tracțiune;
- utilizarea mașinii pentru tranzitarea terenurilor instabile, alunecoase, înghețate, stâncoase sau cu denivelări, a bălților și mlaștinilor care nu permit evaluarea corectă a consistenței terenului;
- acționarea dispozitivului de tăiere pe porțiuni fără iarbă.



Utilizarea necorespunzătoare a mașinii va duce la pierderea garanției și refuzarea oricărei responsabilități a producătorului, utilizatorul suportând obligațiile care rezultă din daune sau prejudicii cauzate propriei persoane sau altora.

2.4 SEMNE DE SIGURANȚĂ

Semnele de siguranță aplicate pe mașină informează utilizatorul cu privire la comportamentul care trebuie adoptat în timpul utilizării mașinii, în special în timpul operațiunilor care necesită acordarea atenției maxime.



ATENȚIE. Indică un pericol. Este, de obicei, însoțit de alte semne care indică tipul de pericol.



Atenție! Citiți cu atenție manualul de instrucțiuni înainte de utilizarea mașinii.



Atenție! Acordați atenție obiectelor din jur. Acordați atenție persoanelor aflate în jur.



Atenție! Utilizați întotdeauna căști de protecție.



Atenție! Mașina nu este omologată pentru utilizarea pe străzi publice.



Atenție! Această mașină, dotată cu accesorii originale instalate, se poate deplasa pe terenuri cu înclinație de 10°, indiferent de direcție.



Presiunea în pneuri. Pe etichetă sunt indicate valorile optime ale presiunii din pneuri (Vezi "0 TABEL CU DATE TEHNICE"). Presiunea corectă în pneuri este o condiție esențială pentru a obține bune rezultate de la mașină.



Indică blocarea frânei de staționare.

Indică capacitatea maximă a portbagajului (4:A). **(Dacă este prevăzut)**

Eticheta se află:

- în apropierea compartimentului pentru obiecte amplasat pe capota motorului.



Indică cuplarea / decuplarea transmisiei (4:B).

Eticheta se află:

- în apropierea manetei de cuplare / decuplare a transmisiei.



Indică greutatea maximă care poate fi tractată (4:C).

Eticheta se află:

- în apropierea barei de tracțiune.



Atenție! Risc de arsuri (4:D). Nu atingeți amortizorul de zgomet.

Eticheta se află:

- în apropierea țevii de eșapament;



Atenție! Risc de strivire (4:D). Țineți mâinile și picioarele departe de articulația direcției și de cârligul de tracțiune când este cuplat un accesoriu.

Eticheta se află:

- în apropierea articulației direcției;
- în apropierea barei de tracțiune.



Etichetele adezive deteriorate sau ilizibile trebuie înlocuite.



Solicitați etichete noi centrului de asistență autorizat din zonă.

2.5 ETICHETĂ DE IDENTIFICARE A PRODUSULUI

Eticheta de identificare conține următoarele date (vedeți fig.1)

1. Adresa producătorului
2. Tipul mașinii
3. Nivel de putere sonoră
4. Marcă de conformitate CE
5. Greutatea mașinii cu rezervorul gol în kg
6. Puterea și viteza de funcționare a motorului
7. An de fabricație
8. Număr de serie
9. Cod articol



Scrieți numărul de serie al mașinii dvs. în spațiul corespunzător din figura (1:10).

Produsul este identificat cu ajutorul a două componente:

- Numărul articolului și numărul de serie al mașinii.
- Numărul de serie, tipul și modelul motorului.



Utilizați numele de identificare de fiecare dată când contactați fabrica autorizată.



Exemplul declarației de conformitate poate fi găsit la penultima pagină a manualului.

2.6 COMPONENTE PRINCIPALE

Mașina este alcătuită din următoarele componente principale (vezi fig. 1):

- A. Șasiu
- B. Roți
- C. Volan
- D. Scaun
- E. Consolă
- F. Comenzi cu pedale
- G. Manetă de ridicare a accesoriilor frontale
- H. Capotă motor
- I. Carter motor fix
- L. Locaș siguranțe
- M. Acumulator
- N. Rezervor carburant
- O. Rezervor ulei de transmisie
- P. Motor
- Q. Prize hidraulice (Mod. 740 IOX)
- R. Suporturi cu decuplare rapidă pentru accesorii

3 NORME DE SIGURANȚĂ



Citiți cu atenție aceste instrucțiuni înainte de utilizarea mașinii.

3.1 INSTRUIRE



ATENȚIE! Citiți cu atenție aceste instrucțiuni înainte de utilizarea mașinii. Familiarizați-vă cu comenzile mașinii și cu modul de utilizare.

Învățați să opriți mașina și să decuplați rapid comenzile.

Nerespectarea avertismentelor și a instrucțiunilor poate duce la apariția riscurilor de electrocutare, incendii și leziuni grave.

Păstrați toate avertismentele și instrucțiunile pentru consultarea ulterioară.





Nu permiteți niciodată ca mașina să fie utilizată de către copii sau de către persoane care nu sunt suficient de familiarizate cu instrucțiunile.

Legile locale pot limita vârsta utilizatorului.

 Nu folosiți niciodată mașina în timp ce în apropiere se află persoane, mai ales copii, sau animale.

 Este interzisă utilizarea mașinii dacă utilizatorul este obosit sau nu se simte bine, dacă a luat medicamente, droguri, alcool sau substanțe nocive pentru capacitatea de reacție și atenție.

 Țineți cont de faptul că operatorul sau utilizatorul este responsabil de accidentele sau pericolele provocate altor persoane sau proprietății lor. Este responsabilitatea utilizatorului de a evalua a riscurile potențiale ale terenului pe care trebuie să îl lucreze și să ia toate măsurile de precauție necesare pentru a asigura siguranța lui și a altora, în special în pante, teren accidentat, alunecos sau instabil.

 Dacă doriți să cedați sau împrumutați mașina unor terțe persoane, asigurați-vă că utilizatorul ia cunoștință de instrucțiunile cuprinse în acest manual.

 Nu transportați copii sau alți pasageri pe mașină, deoarece ar putea cădea și astfel suferi leziuni grave sau ar putea afecta conducerea în condiții de siguranță a mașinii.

 Conducătorul mașinii trebuie să urmeze cu strictețe instrucțiunile de operare și în special:

- a. Nu trebuie să se lase distras și trebuie să își păstreze concentrarea necesară la locul de muncă;
- b. Trebuie să știe că pierderea controlului asupra unei mașini care alunecă pe o pantă nu poate fi recuperat prin utilizarea frânei. Principalele cauze de pierdere a controlului sunt:
 - Lipsa de aderență a roților;
 - Viteza excesivă;
 - Frânare necorespunzătoare;
 - Mașina necorespunzătoare pentru utilizare;
 - Lipsa de cunoaștere a efectelor care pot rezulta din condițiile terenului, în special pe pante;
 - Utilizare necorespunzătoare ca vehicul de remorcare;

 Mașina este echipată cu o serie de micro-întrerupătoare și dispozitive de siguranță care nu ar trebui să fie modificate sau demontate, altfel duce la pierderea garanției și refuzarea oricărei responsabilități a producătorului. Înainte de a utiliza mașina, verificați întotdeauna ca dispozitivele de siguranță să funcționeze.

3.2 OPERAȚIUNI PRELIMINARE

- Atunci când utilizați mașina purtați mereu încălțăminte de lucru rezistente, anti-alunecare și pantaloni lungi.
- Nu utilizați echipamentul desculți sau cu sandale deschise.
- Evitați purtarea de lanțuri, brățări, haine cu părți care atârnă sau cu cordoane sau cravate.
- Strângeți-vă părul lung. Întotdeauna purtați protecție auditivă.
- Verificați cu atenție zona de lucru și eliminați orice lucru care ar putea fi aruncat de către mașină sau care ar putea deteriora unitatea de tăiere și motorul (pietre, ramuri, sârmă, oase, etc.).

 **ATENȚIE: PERICOL! Carburantul este foarte inflamabil.**

- a. Păstrați carburantul în recipiente adecvate;
- b. Alimentați mașina cu carburant utilizând o pâlnie și numai în aer liber; nu fumați în timpul efectuării acestei operațiuni și când manipulați carburantul;
- c. Completați cu carburant înainte de a porni motorul; nu completați cu carburant și nu scoateți bușonul rezervorului când motorul este în funcțiune sau este cald;
- d. În caz de pierderi de carburant, nu porniți motorul, ci îndepărtați mașina de zona contaminată cu carburant și evitați situații care pot duce la izbucnirea incendiilor, până la evaporarea completă a carburantului și dizolvarea vaporilor de benzină;
- e. Puneți întotdeauna la loc și strângeți bine capacele rezervorului și a recipientului cu carburant.

 **Înlocuiți amortizoarele defecte.**



Înainte de utilizare, efectuați verificarea generală a mașinii; în special, verificați aspectul dispozitivului de tăiere și controlați ca șuruburile și dispozitivele de tăiere să nu fie uzate sau deteriorate. Înlocuiți întregul bloc al dispozitivului de tăiere și șuruburile deteriorate sau uzate pentru a asigura echilibrarea. Reparațiile trebuie efectuate de către un centru de specialitate.



Verificați periodic starea bateriei. Înlocuiți-o în caz de deteriorare a învelișului, a capacului, sau a bornelor.

3.3 ÎN TIMPUL UTILIZĂRII



Nu puneți motorul în funcțiune în spații închise unde se pot acumula gaze periculoase de monoxid de carbon. Operațiunile de pornire trebuie efectuate la loc deschis și aerisit. Amintiți-vă întotdeauna că gazele de eșapament sunt toxice.



Lucrați întotdeauna la lumina zilei sau în prezența unui bun sistem de iluminare artificială și în condiții de bună vizibilitate. Nu permiteți staționarea persoanelor, a copiilor și a animalelor în zona de lucru.



Dacă este posibil, nu lucrați pe iarbă umedă. Nu lucrați în caz de ploaie sau dacă există riscul de furtună. Nu utilizați mașina în condiții de timp nefavorabil, în special dacă există riscul de fulgere.



Înainte de a porni motorul, decuplați dispozitivul de tăiere sau priza de putere, puneți transmisia pe "mers în gol".



Acordați o atenție deosebită atunci când va apropiați de obstacole care pot limita vizibilitatea.



Cuplați frâna de staționare atunci când efectuați parcare autovehiculului.



Mașina nu trebuie să fie utilizată pe pante mai mari de 10° (17%), indiferent de direcția de deplasare.



Amintiți-vă că nu există nici o pantă "sigură". Deplasarea pe pajiști în pantă necesită o atenție deosebită. Pentru a preveni bascularea sau pierderea controlului mașinii:

- Nu vă opriți și nu reporniți brusc, atunci când urcați sau coborâți;
- Cuplați tracțiunea lent și mențineți întotdeauna transmisia cuplată, mai ales la coborâre;
- Viteza trebuie să fie redusă pe pante și în timpul virajelor strânse;
- Atenție la denivelări, șanturi și pericole ascunse.
- Nu tăiați niciodată în direcția transversală a pantei. Pajiștile înclinate trebuie să fie parcurse în sensul coborârii / urcării și niciodată transversal, acordând o atenție sporită schimbărilor de direcție și faptului ca roțile să nu întâlnească obstacole (pietre, crengi, rădăcini, etc.), care ar putea provoca alunecări laterale, răsturnarea sau pierderea controlului mașinii.



Reduceți viteza înainte de orice schimbare de direcție pe pante și cuplați întotdeauna frâna de staționare înainte de a lăsa mașina oprită și nesupravegheată.



Fiți foarte atenți lângă stânci, șanturi sau terasamente. Mașina se poate răsturna în cazul în care o roată trece peste o margine sau în cazul în care marginea cedează.



Fiți foarte atenți atunci când se lucrează în mers înapoi. Priviți în spate înainte și în timpul mersului înapoi pentru a vă asigura că nu există obstacole.



Aveți grijă atunci când trageți sarcini sau utilizați echipamente grele:

- Pentru barele de remorcare, utilizați numai puncte de fixare aprobate;
- Limitați sarcinile la cele pe care pot fi controlate ușor;
- Nu virăți brusc. Fiți atenți atunci când mergeți înapoi;
- Utilizați contragreutăți sau greutăți pe roți, atunci când se indică în manualul de instrucțiuni.





Deblocați dispozitivul de tăiere sau priza de putere înainte de a traversa zone neierboase, atunci când vă deplasați de la sau spre zona care urmează să fie tăiată și puneți ansamblul dispozitivului de tăiere în poziția cea mai înaltă.

 Când utilizați aparatul în apropierea drumurilor, fiți atenți la trafic.

 **ATENȚIE!** Mașina nu este omologată pentru utilizare pe drumurile publice. Utilizarea sa (în sensul Codului rutier) trebuie să aibă loc exclusiv în zone private, închise traficului.

 Nu utilizați niciodată mașina dacă protecțiile sunt deteriorate,

 Nu așezați mâinile și picioarele în apropierea sau sub componentele rotative. Păstrați distanța față de deschizătura de descărcare.

 Nu lăsați mașina oprită în iarba înaltă, cu motorul pornit, pentru a evita riscul de incendiu.

 Atunci când se utilizează accesorii, nu dirijați niciodată descărcarea în direcția persoanelor.

 Utilizați numai accesoriile aprobate de către producătorul mașinii.

 Nu folosiți aparatul dacă accesoriile / instrumentele nu sunt instalate în punctele oferite. Conducusul fără accesorii poate avea un efect negativ asupra stabilității mașinii.

 Fiți atenți atunci când se utilizează saci de colectare și accesorii care pot modifica stabilitatea mașinii, în special pe pante.

 Nu modificați configurările motorului, și nu turați motorului excesiv.

 Nu atingeți componentele motorului care se încălzesc în timpul utilizării. Pericol de arsuri.

 Decuplați dispozitivul de tăiere sau priza de putere, puneți în poziție de mers în gol și acționați frâna de staționare, opriți motorul și scoateți cheia (asigurându-vă că toate piesele în mișcare s-au oprit complet):

- Ori de câte ori lăsați mașina nesupravegheată sau când părăsiți scaunul șoferului;
- Înainte de a îndepărta cauzele blocării sau înainte de a desfunda jgheabul de evacuare;

c. Înainte de a verifica, curăța sau lucra pe mașină;

d. După lovirea unui obiect străin. Verificați eventualele daune asupra mașinii și efectuați reparațiile necesare înainte de a o folosi din nou;

 **Decuplați dispozitivul de tăiere sau priza de putere și opriți motorul (asigurându-vă că toate piesele în mișcare s-au oprit complet):**

- Înainte de realimentare cu carburant;
- De fiecare dată când scoateți sau înlocuiți sacul de colectare;
- Înainte de a regla înălțimea de tăiere, dacă această operație nu poate fi efectuată din poziția conducătorului.

 **Decuplați dispozitivul de tăiere sau priza de putere în timpul transportului și ori de câte ori nu sunt utilizate.**

 **Reduceți accelerația înainte de a opri motorul. Închideți alimentarea cu combustibil la terminarea lucrului, urmând instrucțiunile furnizate în broșură.**

 **Atenție la ansamblul elementelor de tăiere cu mai mult de un dispozitiv de tăiere, întrucât un dispozitiv de tăiere în mișcare poate determina rotirea celorlalte.**

 **ATENȚIE - În caz de defecte sau accidente în timpul lucrului, opriți imediat motorul și îndepărtați mașina pentru a nu provoca ulterioare daune; în caz de accidente sau vătămări personale sau a terților, puneți în aplicare imediat procedurile de prim ajutor adecvate situației și adresați-vă unei Structuri sanitare pentru a primi îngrijirea necesară. Îndepărtați eventuale resturi de materiale care pot provoca daune sau vătămări persoanelor sau animalelor în cazul în care nu sunt observate.**

 **ATENȚIE!** Valorile nivelului de zgomot și a vibrațiilor indicate în aceste instrucțiuni sunt valorile maxime de utilizare a mașinii. Utilizarea unui dispozitiv de tăiere dezechilibrat, viteza excesivă de funcționare, lipsa întreținerii influențează în mod semnificativ emisiile sonore și vibrațiile. În consecință, trebuie adoptate măsurile

de prevenire necesare pentru eliminarea daunelor datorate nivelului înalt de zgomot și solicitărilor datorate vibrațiilor; efectuați întreținerea mașinii, purtați căști de protecție împotriva zgomotului, faceți pauze în timpul lucrului.

3.4 ÎNTREȚINERE ȘI DEPOZITARE



ATENȚIE! - Scoateți cheia și citiți instrucțiunile înainte de a începe orice operație de curățare sau întreținere. Purtați îmbrăcăminte și mănuși adecvate în toate situațiile de risc pentru mâini.



ATENȚIE! - Nu folosiți niciodată mașina cu piese uzate sau deteriorate. Piese defecte sau deteriorate trebuie înlocuite și nu reparate. Folosiți numai piese de schimb originale: utilizarea de componente neoriginale și / sau instalate incorect compromite siguranța mașinii, poate produce accidente sau leziuni personale și scutește Fabricantul de orice obligație sau răspundere.



Toate lucrările de întreținere și de reglare care nu sunt descrise în acest manual ar trebui să fie efectuate de către dealer-ul dvs. sau de către un centru specializat, care deține cunoștințele și echipamentele necesare pentru a se asigura executarea în mod corespunzător, menținând în același timp nivelul de siguranță original al mașinii. Operațiunile efectuate în cadrul unor structuri inadecvate sau de către persoane necalificate implică pierderea oricărei forme de garanție și a oricărei obligații sau răspunderi a producătorului.

- După fiecare utilizare, scoateți cheia și controlați să nu existe daune.
- Verificați ca piulițele și șuruburile să fie bine strânse, pentru a fi siguri că mașina se află în condiții sigure de funcționare. Întreținerea regulată este esențială pentru siguranță și pentru menținerea performanțelor.
- Controlați cu regularitate ca șuruburile dispozitivului de tăiere să fie strânse corect.



Purtați mănuși de lucru atunci când manipulați dispozitivul de tăiere pentru a-l demonta sau reasambla.



Efectuați echilibrarea dispozitivului de tăiere atunci când acesta este ascuțit. Toate operațiunile de pe dispozitivul de tăiere (demontare, ascuțire, echilibrare, remontare și / sau înlocuire), sunt activități solicitante care necesită o anumită competență în afara utilizării de echipamente speciale; din motive de siguranță, prin urmare, este necesar ca acestea să fie întotdeauna efectuate într-un centru specializat.

- Verificați regulat funcționarea frânelor. Este important să se realizeze întreținerea frânelor și dacă este necesar, repararea acestora.
- Verificați frecvent ca sacul de colectare sa nu fie uzat sau deteriorat.
- Înlocuiți etichetele cu instrucțiuni și mesajele de avertizare, dacă sunt deteriorate.
- Dacă mașina nu are dispozitive de închidere mecanice pentru transport, accesoriile trebuie întotdeauna să se sprijine pe sol atunci când mașina este parcată sau lăsată nesupravegheată.
- Depozitați mașina într-un loc inaccesibil copiilor.



Nu depozitați mașina cu carburant în rezervor într-un loc în care vaporii de carburant ar putea ajunge la flăcări, scântei sau la o sursă de căldură.

- Așteptați ca motorul să fie rece înainte de a depozita mașina în orice fel de încăpere.
- Pentru a reduce riscul de incendiu, păstrați motorul, amortizorul țevii de eșapament, compartimentul acumulatorului și zona de depozitare a carburantului, curate, fără iarbă, frunze sau cantități excesive de grăsime.
- Pentru a reduce riscul de incendii, controlați cu regularitate să nu existe pierderi de ulei și/sau carburant.
- Dacă rezervorul trebuie golit, efectuați această operațiune într-un loc deschis și cu motorul rece.
- Nu lăsați niciodată cheile în contact sau la îndemâna copiilor sau a persoanelor neautorizate. Scoateți cheia din contact înainte de a începe intervențiile de întreținere.



ATENȚIE! - Acidul din baterie este coroziv. În caz de daune mecanice sau sarcină excesivă acesta s-ar putea scurge. Evitați inhalarea sau contactul cu orice parte a corpului.



Inhalarea vaporilor acidului cauzează leziuni mucoaselor și organelor interne. Cereți imediat sfatul medicului.



ATENȚIE! - Nu umpleți excesiv bateria. Suprîncărcarea poate cauza explozie provocând scurgeri de acid.



ATENȚIE! - Acidul provoacă leziuni grave instrumentelor, îmbrăcămînții și altor materiale. Clătiți imediat cu apă zona afectată de acid.



Nu scurtcircuitați bornele bateriei. Scânteile provocate astfel ar putea provoca un incendiu.



ATENȚIE! la componente hidraulice. Ieșirea lichidului hidraulic sub presiune poate pătrunde în piele și provoca leziuni grave care necesită asistență medicală imediată.

3.5 TRANSPORT



ATENȚIE! - Dacă mașina trebuie transportată pe un camion sau o remorcă, utilizați rampe de acces cu rezistență, lățimea și lungimea adecvată.

Încărcați mașina cu motorul oprit, fără șofer la locul de conducere și numai prin împingere; operațiunea trebuie efectuată de un număr adecvat de persoane

În timpul transportului, închideți robinetul de carburant (dacă este prevăzut), coborâți ansamblul dispozitivului de tăiere sau a accesoriului, activați frâna de staționare și asigurați adecvat mașina pe mijlocul de transport cu ajutorul funiilor sau al lanțurilor.

3.6 PROTECȚIA MEDIULUI ÎNCONJURĂTOR

- Protecția mediului înconjurător trebuie să fie un aspect important și prioritar în timpul utilizării mașinii, în beneficiul societății civile și a mediului în care trăim. Nu tulburați liniștea vecinilor.

- Respectați cu strictețe normele locale cu privire la eliminarea ambalajelor, a uleiurilor, filtrelor, componentelor deteriorate sau a oricărui element cu impact ambiental mare; aceste deșeuri nu trebuie aruncate împreună cu deșeurile menajere ci trebuie colectate separat și predate centrelor de colectare de specialitate care vor recicla materialele.
- Respectați cu strictețe normele locale în ceea ce privește eliminarea materialelor rezultate în urma tăierii.
- În momentul scoaterii definitive din uz, nu abandonați mașina în mediul înconjurător ci adresați-vă unui centru de colectare, conform prevederilor normelor locale în vigoare.

4 ASIGURAREA MAȘINII DE TĂIAT IARBĂ

Controlați asigurarea mașinii de tăiat iarbă.

Contactați propria companie de asigurări.

Încheiați o poliță de asigurare care trebuie să acopere traficul, incendiul, daunele și furtul.

5 MONTAREA



Nu utilizați mașina înainte de a încheia operațiunile indicate în secțiunea "MONTAJ".



Dezambalarea și montajul trebuie efectuate pe o suprafață orizontală și solidă, în care există spațiu suficient pentru manipularea mașinii și a ambalajelor; utilizați întotdeauna unelte corespunzătoare.

5.1 COMPONENTE CARE TREBUIE MONTATE (3)

Mașina este livrată cu scaunul, brațele, bara de tracțiune, suporturile cu decuplare rapidă demonstrate, cu acumulatorul amplasat în compartimentul său și conectat.

În ambalaj se află componentele pentru montare (3) enumerate în tabelul următor:

[740 IOX; 540 IX]			
Poz.	Nr.	Descriere	Dimensiune
A	2	Cuplaj elastic	6 x 36
B	2	Cheie pentru comutator	/
C	1	Cheie pentru separatorul general	/
D	2	Brațe	/
E	4	Șuruburi pentru fixarea scaunului	M8 x 40
F	10	Bolțuri de fixare a suflantei	/
G	4	Bucșe pentru fixarea scaunului	/
H	4	Rozete grower	M8
L	4	Șurub cu cap hexagonal	M8 x 20
M	1	Suport pentru obiecte	/
N	4	Șuruburi TORX (Fixare suport pentru obiecte)	M6 x 20
O	1	Bară de tracțiune	/
P	2	Piuliță cu flanșă	M8
R	2	Suporturi cu decuplare rapidă	/

[340 IX]			
Poz.	Nr.	Descriere	Dimensiune
A	2	Cuplaj elastic	6 x 36
B	2	Cheie pentru comutator	/
C	1	Cheie pentru separatorul general	/
D	2	Brațe	/
M	1	Suport pentru obiecte	/
N	4	Șuruburi TORX (Fixare suport pentru obiecte)	M6 x 20
O	1	Bară de tracțiune	/
P	2	Piuliță cu flanșă	M8
Q	2	Șurub cu cap hexagonal	M8 x 20
R	2	Suporturi cu decuplare rapidă	/
S	2	Pivot pentru fixarea scaunului	M8

5.2 SCAUN

 **Montați scaunul conform instrucțiunilor, în ordinea următoare.**

5.2.1 Montarea brațelor (6)

Brațele și componentele necesare pentru instalare sunt livrate într-un ambalaj separat, aflat în ambalajul general al mașinii.

5.2.2 Montarea scaunului (5) (Mod. 740 IOX, 540 IX)

1. Aplicați un strat de grăsime pe cele 4 glisiere de alunecare (5:A).
2. Pregătiți cele 4 șuruburi (M8 x 40) cu rozetele elastice și bucșele deja montate. Vezi (5:B).
3. Ridicați suportul scaunului (5:C) în poziție verticală.
4. Apropiati scaunul de suport și introduceți ansamblul (5:B) în fanta (5:D) suportului.
5. Așezați scaunul pe suport și așezați-l astfel încât găurile șuruburilor de fixare să se afle la aproximativ jumătatea cursei culisoarelor.
6. Introduceți și înșurubați cele 4 șuruburi (5:B).
7. Blocați șuruburile cu un cuplu de strângere de 20±25 Nm.

 **Scaunul va suferi daune dacă șuruburile sunt strânse cu un cuplu mai mare de 25 Nm.**

8. Conectați conectorul scaunului (5:E) la conectorul cablajului (5:F).

 **În cazul în care conectorii nu sunt conectați, mașina nu funcționează.**

9. Treceți cablul prin clama de fixare (5:H) pentru a-l menține ferm pe poziție.

5.2.3 Montarea scaunului (5) (Mod. 340 IX)

1. Scaunul este livrat deja fixat pe placa de suport.
2. Poziționați scaunul astfel încât să apropiați găurile plăcii scaunului de cele ale plăcii inferioare.
3. Introduceți șuruburile (M8x40) în găurile suportului scaunului și în găurile plăcii scaunului.
4. Înșurubați scaunul în poziție. Cuplu de strângere: 20±25 Nm.

 **Scaunul va suferi daune dacă șuruburile sunt strânse cu un cuplu mai mare de 25 Nm.**

5.2.4 Montarea suflantei (7) (Mod. 740 IOX, 540 IX)

1. Fixați scaunul cu cele 2 șuruburi (7:B).
2. Poziționați suflanta (7:A).
3. Fixați suflanta cu cele 10 știfturi (7:C).

5.2.5 Montarea suportului pentru obiecte (8)

Montați suportul pentru obiecte (8:B) pe spătarul scaunului (8:A) cu ajutorul celor 4 șuruburi (8:C).

5.3 VOLAN (9)

1. Introduceți manșonul volanului (9:A) pe coloană (9:B) și împingeți până la capăt.
2. Aliniați găurile manșonului cu cele ale coloanei.
3. După ce ați aliniat găurile (9:C), introduceți cele două fișe (9:D).

5.4 BARA DE TRACȚIUNE (10)

Montați bara de tracțiune (10:A) în partea posterioară a mașinii.

Utilizați șuruburile și piulițele (10:B; 10:C).

Cuplu de strângere: 22 Nm.

5.5 SUPORTURI CU DECUPLARE RAPIDĂ (1:P)

Suporturile cu decuplare rapidă și instrucțiunile de instalare sunt livrate într-un ambalaj separat, aflat în ambalajul general al mașinii.

Montați suporturile cu decuplare rapidă pe semi-axe anterioare ale mașinii.

5.6 ÎNCĂRCAREA ACUMULATORULUI



Înainte de prima utilizare, încărcați complet acumulatorul.



Pentru informații privind procedurile de încărcare a acumulatorului, consultați cap. 9.8.

5.7 PRESIUNEA ÎN PNEURI

Pentru informații privind presiunea în pneuri, consultați "0 TABEL CU DATE TEHNICE".

5.8 ACCESORII

Pentru informații privind montarea accesoriilor, consultați ghidul de montaj livrat împreună cu fiecare accesoriu.



Pentru aplicarea accesoriilor corecte, adresați-vă centrului de asistență autorizat.



Notă: În acest caz, ansamblul dispozitivului de tăiere este considerat un accesoriu.

6 COMENZI ȘI INSTRUMENTE DE CONTROL

6.1 CAPOTĂ MOTOR (11)

Pentru a deschide capota motorului, procedați astfel:

1. Rotiți la 90° cele două șuruburi (11:A)
2. Trageți mânerul (11:B) în sus și simultan ridicați capota (11:C) cu grijă.
3. Pentru a închide capota, exercitați asupra acesteia, dacă este nevoie, puțină presiune, până la cuplarea mânerului (11:B). Rotiți la 90° cele două șuruburi (11:A).



Este interzisă pornirea motorului când capota este deschisă.

6.2 SEPARATOR GENERAL CU CHEIE (12)

Alimentarea electrică este activată cu ajutorul cheii (12:A). Se află sub capota motorului (11:H), pentru a avea acces la separatorul general, trebuie să deschideți capota motorului (vezi 6.1).

Introduceți cheia (12:A) în comutatorul principal, apăsați și rotiți-o în sensul acelor de ceasornic pentru a porni alimentarea instalației electrice. Rotiți cheia în sens invers acelor de ceasornic pentru a opri alimentarea electrică.



Cheia poate fi scoasă doar atunci când rotiți în sens invers acelor de ceasornic.

6.3 PEDALĂ FRÂNĂ DE STAȚIONARE (13:A)



Nu apăsați niciodată parțial pedala în timpul deplasării. Există riscul de a supraîncălzi transmisia.

Pedala (13:A) se poate afla în următoarele poziții:



↑ + Eliberată. Tracțiunea este activă.
↓ Frâna de staționare nu este activată.
↓ Complet apăsată. Tracțiunea nu este activă. Frâna de staționare este complet activată dar nu blocată. Această poziție este utilizată și ca frână de urgență.

6.4 MANETĂ DE BLOCARE A FRÂNEI DE STAȚIONARE (13:B)

 Blochează pedala de “frână” în poziția complet apăsată. Această funcție este utilizată pentru blocarea mașinii pe teren înclinat, în timpul transportului, etc., atunci când motorul este oprit.

Blocare:

1. Apăsați pedala până la capăt (13:A).
2. Trageți maneta (13:B) în sus.
3. Eliberați pedala (13:A).
4. Eliberați maneta (13:B).

Deblocare:

Apăsați și eliberați pedala (13:A).

6.5 PEDALĂ TRACȚIUNE (13:C)

Pedala stabilește raportul de transmisie dintre motor și roțile de transmisie (= viteză).

Când pedala este eliberată, frâna de serviciu este activată.

-  (○) - Apăsați pedala înainte - mașina înaintează.
 (○) - Când asupra pedalei nu este exercitată presiune - mașina se oprește.
 (○) - Apăsați pedala înapoi - mașina se deplasează în marșarier.
- Dacă reduceți presiunea exercitată asupra pedalei - mașina frânează.

 **Dacă mașina nu frânează adecvat când pedala este eliberată, utilizați pedala stângă (13:A) ca și frână de urgență.**

6.6 VOLAN (13:E)

Înălțimea volanului poate fi reglată în mod infini-
tezimal.

Deșurubați butonul rotativ de reglare (13:D) al direcției pentru a regla volanul în poziția dorită. Strângeți.

 Nu reglați volanul în timpul deplasării.

 Nu rotiți niciodată volanul când mașina este oprită cu un accesoriu coborât. Există riscul de a aplica sarcini anormale asupra servodirecției și asupra organelor de direcție.

6.7 COMANDA ACCELERAȚIEI (14:A)

Comandă pentru reglarea regimului motorului.



Minim.

6.8 STARTER (14:B)

Acesta este utilizat pentru aprinderea motorului la rece. Starterul are două poziții:



1. **Starter complet în afară** - starterul este activat. (pentru pornirea la rece).
2. **Starter împins înăuntru** - starterul este dezactivat. (funcționare normală și pornire la cald.)



Când motorul este fierbinte, nu continuați cu starterul activat.

6.9 COMUTATOR CU CHEIE (14:C)



Cheie pentru activarea / dezactivarea pornirii mașinii.

- Introduceți cheia (14:C) și duceți-o în poziție “I” (MARCIA) pentru a porni mașina. Toate indicatoarele aflate pe display și semnalizatorul acustic sunt activate pentru un moment. Pe afișaj rămân active doar funcția „contor”, led-ul referitor la ulei (se stinge automat imediat după pornirea motorului) și în cele din urmă led-ul corespunzător frânei de parcare dacă este activat și cea a scaunului, dacă șoferul nu este așezat.
- Duceți cheia în poziție “O” pentru a împiedica pornirea mașinii.



Cheia poate fi scoasă numai dacă este rotită în poziția “O”.



Dacă operatorul este absent și cheia este în poziție “I”, după 30 de secunde este activat un semnal acustic continuu. Semnalul acustic rămâne activ până la sosirea operatorului sau oprirea mașinii.

6.10 DISPLAY ȘI TASTA MODE A CONSOLEI (14:D; 15) (Mod. 740 IOX, 540 IX)



Tasta MODE (14:E). Cu ajutorul tastei MODE pot fi selectate indicatoarele corespunzătoare funcțiilor: contor ore, temperatură ambientală, rotații motor, acumulator. Este posibilă aprinderea forțată a

farului, după excluderea senzorului crepuscular.

- Apăsăți scurt și apoi eliberați tasta pentru a aprinde, în ordine indicatoarele aflate pe display, care corespund diferitelor funcții. Pe digiții alfanumerici aflați pe display sunt afișate datele asociate simbolului selectat; ultima cifră reprezintă unitatea de măsură.
- Apăsăți timp de mai mult de o secundă pentru a activa sau dezactiva manual farul.



Gestionarea automată a aprinderii farului este restabilă automat la fiecare pornire a mașinii.

Digiți (15:A). Parte a display-ului care oferă date alfanumerice corespunzătoare diferitelor funcții.



Contor ore (15:B). Digiții alfanumerici prezintă orele de conducere efectuate, împărțite în ore și zecimi de ore. Este activ numai când motorul este în funcțiune. Unitatea de măsură este urmată de litera H.



Temperatura ambientală (15:C). Digiții alfanumerici prezintă temperatura ambientală. Unitatea de măsură este urmată de litera C.



Turometru (15:D). Digiții prezintă numărul de rotații al motorului. Dacă iluminează intermitent, indică faptul că regimul motorului, cu priza de forță activă, este optim (mai mare de 2500 RPM). Duceți comanda accleratorului la maxim.



Service (15:E). Oferă informații privind întreținerea. Cifrele încep să lumineze intermitent când mașina atinge numărul de ore după care este necesară efectuarea întreținerii.

Iluminarea intermitentă are loc timp de două minute și are prioritate asupra altor funcții afișate pe display. În această fază nu este posibilă utilizarea tastei MODE.

La atingerea numărului de 99999 de ore, contorul pornește de la zero. La atingerea numărului de 999 de ore, nu mai este efectuată contorizarea minuterelor.



Acumulator (15:F). Digiții alfanumerici prezintă tensiunea acumulatorului.



Priza de putere (15:G). Indicatorul aprins indică faptul că priza de putere este activată.



12V ON/OFF (15:H). Indicatorul aprins indică faptul că accesoriul posterior este activat.



Far (15:I). Indicatorul aprins indică faptul că farul, gestionat în mod normal de senzorul crepuscular, este aprins.



Înclinație maximă (15:L). Indicatorul începe să lumineze intermitent dacă înclinația mașinii depășește limita de 10°.



În caz de defecte de funcționare a senzorului, este afișat mesajul "TILT FAULT".



Pedală frână de staționare (15:M). Indicatorul aprins indică faptul că frâna de staționare este activată.



Scaun (15:N). Indicatorul aprins indică faptul că conducătorul auto nu este așezat.



Ulei (15:P). Indicatorul aprins în timpul funcționării mașinii indică lipsa uleiului.

6.11 COMANDĂ FARURI ȘI ACCESORIU POSTERIOR (14:D; 15) (Mod. 340 IX)



Tastă Far/12V (14:E). Apăsăți tasta Far/12V pentru a activa accesoriul posterior și funcțiile de aprindere a farului.



Când comanda este activată, se aprinde ledul circular din jurul butonului.

- Apăsăți scurt și apoi eliberați-l pentru a activa sau dezactiva farul manual. În cazul în care comanda este activă, se aprinde ledul aflat deasupra butonului.
- Apăsăți timp de mai mult de o secundă tasta pentru a activa și dezactiva accesoriul posterior. În cazul în care comanda este activă, se aprinde ledul aflat sub buton.

6.12 DISPLAY CONTOR (14:D; 15) (Mod. 340 X)



Display contor (15:B). Digiții alfanumerici prezintă orele de conducere efectuate, împărțite în ore și zecimi de ore. Este activ numai când motorul este în funcțiune. Uni-

tatea de măsură este urmată de litera H. La atingerea numărului de 9999 de ore, contorul pornește de la zero. La atingerea numărului de 999 de ore, nu mai este efectuată contorizarea minutelor.

6.13 PRIZĂ DE PUTERE (14:F)



Buton de activare / dezactivare a prizei de putere (14:F). Apăsăți butonul pentru a activa / dezactiva priza de putere.

6.14 REGLAREA ÎNĂLȚIMII DE TĂIERE (14:G)

Mașina este dotată cu două butoane pentru reglarea înălțimii de tăiere:



Apăsăți pentru a mări înălțimea de tăiere.



Apăsăți pentru a reduce înălțimea de tăiere. Ansamblul dispozitivului de tăiere trebuie conectat la priza (16:A).

6.15 COMANDĂ PENTRU REGLAREA ACCESORIULUI POSTERIOR (14:H; 14:I)

Mașina este dotată cu o comandă pentru reglarea electrică a unui accesoriu posterior (accesoriu opțional).

Priza (17:B) (opțională) pentru conectarea accesoriului se află în partea posterioară, dreapta, a mașinii.



Cu ajutorul butonului se poate ridica și coborî accesoriul posterior.



6.16 COMANDĂ PENTRU ACCESORIUL POSTERIOR (14:L)

Mașina este proiectată pentru montarea unui accesoriu posterior electric.

Priza (17:A) pentru conectarea accesoriului se află în partea posterioară, dreapta, a mașinii.



Utilizați acest buton pentru a alimenta / întrerupe alimentarea cu energie electrică a accesoriului.

Pentru informații privind puterea accesoriului posterior, consultați "0 TABEL CU DATE TEHNICE".



Utilizați numai accesorii aprobate de STIGA SpA.

6.17 RIDICĂTOR HIDRAULIC PENTRU ACCESORII (1:G)

Ridicătorul hidraulic pentru accesorii este activ numai când motorul este pornit și pedala (13:A) este eliberată. Controlul ridicătorului pentru accesorii se face cu ajutorul manetei (14:M).

Maneta se poate afla în patru poziții:



Poziție flotantă. Duceți maneta în poziția maxim înainte, unde se blochează. În acest moment accesoriul este coborât până în poziția flotantă. În această poziție, accesoriul se sprijină la sol și exercită aceeași presiune, fiind în măsură să urmeze configurația terenului. Utilizați poziția flotantă în timpul efectuării lucrărilor.



Coborâre. Accesoriul este coborât indiferent de greutatea sa.



Poziție de repaus (centrală). După ridicare sau coborâre, maneta revine în poziție de repaus. Accesoriul menține poziția ultimei comenzi executate.



Ridicare. Duceți maneta în poziția cea mai din spate, până când accesoriul atinge poziția cea mai înaltă (poziție de transport). Eliberați maneta: accesoriul rămâne blocat în poziție de transport.

6.18 MANETE DE COMANDĂ PENTRU PRIZE HIDRAULICE (14:O; 14:N) (Mod. 740 IOX)

Pentru a acționa accesoriul, procedați în felul următor:

Manetele (14:O; 14:N) comandă prizele hidraulice (18:A; 18:B) amplasate în partea anterioară, stânga.

Pentru a avea acces la prize, înlăturați carterul de protecție (18:C) fixat cu șurub.

Racordați furtunurile hidraulice ale accesoriului la o pereche de prize AUX1 sau AUX2 (18).

Ambele manete sunt prevăzute cu trei poziții:

Poziție Înainte / Înapoi: deplasați maneta în una dintre aceste direcții pentru a efectua mișcarea prevăzută a accesoriului conectat (vezi instrucțiunile livrate împreună cu accesoriul).

Poziție centrală: poziție de repaus.

Pentru a acționa accesoriul, procedați în felul următor:

- Împingeți maneta înainte / înapoi atât cât este necesar pentru a obține deplasarea dorită.

- Eliberați maneta pentru a bloca accesoriul în poziția aleasă; maneta revine automat în poziție de repaus.

6.19 MANETĂ DE ACTIVARE / DEZACTIVARE A TRANSMISIEI (19)

Maneta exclude transmisia variabilă.



Maneta de activare / deblocare nu trebuie să se afle niciodată între poziția externă și cea internă. Această condiție duce la supraîncălzirea și deteriorarea transmisiei.

Manetele permit deplasarea manuală a mașinii (prin împingere sau tracțiune), fără a porni motorul. Cele două poziții sunt:



1. Transmisie activată = manetă în afară. Pentru utilizarea normală, blocarea manetei în această poziție este semnalată de un click.

2. Transmisie deblocată = manetă înăuntru. Mașina poate fi deplasată manual.

Nu tractați mașina pe distanțe lungi, la viteze mari. Transmisia poate suferi daune.



Nu acționați mașina cu transmisia deblocată (maneta înăuntru). Există riscul de daune și pierderi de ulei la axa anterioară.

6.20 REGLAREA SCAUNULUI (20)



Scaunul poate fi reglat spre partea anterioară sau spre cea posterioară, conform indicațiilor de mai jos:

1. Deplasați maneta de comandă (20:A) în sus.
2. Reglați scaunul în poziția dorită.
3. Eliberați maneta de comandă (20:A) pentru a bloca scaunul.

Cu ajutorul butonului rotativ (20:B) [740 IOX / 540 IX] este posibilă reglarea rigidității suspensiei.

- Rotiți în sensul acelor de ceasornic pentru a mări rigiditatea suspensiei.
- Rotiți în sens invers acelor de ceasornic pentru a reduce rigiditatea suspensiei.



Acționați asupra manetei pentru a obține gradul de confort dorit.

Scaunul este prevăzut cu un întrerupător de siguranță conectat la sistemul de siguranță al mașinii. Acest lucru înseamnă că atunci când pe scaun nu se află nimeni, nu este posibilă pornirea mașinii. (vezi 7.8.2).

6.21 SUPORTURI CU DECUPLARE RAPIDĂ



Aceste suporturi permit înlocuirea simplă și rapidă a unui accesoriu, cu altul.

Suporturile cu decuplare rapidă permit deplasarea simplă a ansamblului dispozitivului de tăiere în două poziții, mai exact:

- Poziție normală, cu cureaua complet întinsă.
- Poziție retrasă cu 4 cm față de cea normală, cu cureaua slăbită, astfel încât ansamblul discului de tăiere să se apropie mai mult de mașina de bază.

Având în vedere că cureaua este eliberată de pe dispozitivul de tensionare, suporturile cu decuplare rapidă simplifică înlocuirea curelei și a ansamblului dispozitivului de tăiere și facilitează trecerea la poziția de spălare și la cele de lucru.

Slăbirea tensionării curelei (21)



Consultați și instrucțiunile livrate împreună cu accesoriul și cu suportul cu decuplare rapidă.

1. Îndepărtați șplinturile și știfturile (21:C) din ambele părți.
2. Deschideți suporturile cu decuplare rapidă apăsând secțiunile posterioare cu călcâiul piciorului (21:A).



După deschiderea suporturilor cu decuplare rapidă, brațele accesoriului sunt libere, așadar nu mai sunt fixate pe dispozitivul de prindere.



Pentru a efectua intervenția de reglare sau întreținere, așezați brațele pe suport și închideți-l.

3. Efectuați intervenția necesară astfel:
 - Desprindeți cureaua.
 - Desprindeți brațele (22) și înlocuiți accesoriul.

Tensionarea curelei (21, 22)

Tensionați mai întâi o parte, apoi cealaltă, conform indicațiilor de mai jos.



Nu rotiți maneta cu mâinile. Există riscul de leziuni datorită strivirii.

1. Puneți un picior pe manetă (22:A) și rotiți-o cu atenție, cu jumătate de rotație înainte.
2. Amplasați șplintul sau știftul de blocare (21:C).
3. Repetați operațiunea și în cealaltă parte.

7 PORNIRE ȘI DEPLASARE

7.1 PRECAUȚII DE UTILIZARE



Controlați întotdeauna ca nivelul de ulei să fie corect. Acest lucru este deosebit de important când se lucrează în pantă (vezi 7.6).

Activați frâna de staționare când parcați mașina.



Când vă deplasați la viteza maximă nu virați complet direcția. Există riscul ca mașina să se răstoarne.



Țineți mâinile și picioarele departe de articulația direcției și de suportul scaunului. Există riscul de leziuni datorită strivirii.

7.2 UTILIZAREA COMBINATĂ A ACCESORIILOR



Pentru utilizarea combinată a accesoriilor, vezi "TABEL PENTRU COMBINAREA CORECTĂ A ACCESORIILOR" din secțiunea "0 TABEL CU DATE TEHNICE"

7.3 ALIMENTAREA CU CARBURANT (24)



Utilizați numai benzină fără plumb. Nu amestecați benzină cu ulei.

Pentru informații privind capacitatea rezervorului consultați „0 TABEL CU DATE TEHNICE”. Transparența rezervorului permite controlarea ușoară a nivelului.



NOTĂ! Benzina se deteriorează și nu trebuie să rămână în rezervor pentru o perioadă mai mare de 30 de zile.

Este posibilă utilizarea carburanților ecologici, precum benzina alchilată. Compoziția acestui tip de benzină are un impact redus asupra persoanelor și mediului înconjurător.

Nu au fost semnalate efecte negative legate de utilizarea acestor tipuri de benzine. Totuși, în comerț există tipuri de benzină alchilată pentru care nu este posibil să oferim informații precise cu privire la utilizarea acestora.

Pentru mai multe informații se recomandă consultarea instrucțiunilor și a datelor oferite de producătorul benzinei alchilate.

Nu umpleți complet rezervorul.

Lăsați puțin spațiu (cel puțin cât bușonul de umplere + 1 - 2 cm în partea de sus a rezervorului) deoarece atunci când se încălzește, benzina își mărește volumul.



În timpul utilizării, înainte de depozitarea pentru o perioadă îndelungată de timp, (de ex. anotimpul rece), alimentați rezervorul numai cu cantitatea de carburant necesară pentru a duce la bun sfârșit această operațiune.

Înainte de a depozita mașina, goliți complet rezervorul de carburant (vezi 11).

7.4 CAPOTA MOTORULUI (10)



Pentru informații privind accesul la motor și la separatorul cu cheie, consultați 6.1.

7.5 CARTERUL MOTORULUI (30)

Pentru a demonta carterul motorului, deschideți capota motorului.

7.5.1 Demontarea carterului motorului

1. Desfaceți cele 8 șuruburi (30:A).
2. Scoateți capacul rezervorului de benzină.
3. Scoateți carterul motorului (30:B).
4. Puneți la loc capacul rezervorului de benzină.
5. Efectuați intervențiile necesare.

7.5.2 Montarea carterului motorului

1. Scoateți din nou capacul rezervorului de benzină.
2. Puneți la loc carterul motorului (30:B).
3. Puneți la loc capacul rezervorului de benzină.
4. Strângeți la loc cele 8 șuruburi.

7.6 CONTROLUL NIVELULUI DE ULEI DIN MOTOR (25)

Mașina este livrată alimentată cu ulei de motor.



Înainte de a porni mașina, controlați nivelul de ulei din motor.



Pentru controlul / completarea cu ulei de motor vezi 9.5.1

7.7 CONTROLUL NIVELULUI DE ULEI DIN TRANSMISIE

Pentru controlul / completarea cu ulei a transmisiei consultați 9.6.1

7.8 CONTROALE DE SIGURANȚĂ

În momentul testării mașinii, verificați ca rezultatele controalelor de siguranță să corespundă indicațiilor din tabelele de mai jos.

Efectuați întotdeauna controalele de siguranță înainte de utilizare.

În cazul în care unul dintre rezultate este diferit de cele indicate în tabele, utilizarea mașinii este interzisă! Predați mașina unui centru de asistență pentru efectuarea controalelor necesare și pentru reparație.

7.8.1 Controale generale de siguranță

Obiect	Rezultat
Instalația de carburant și conexiuni.	Nicio pierdere.
Cabluri electrice	Întreaga izolație intactă. Niciun defect mecanic.
Instalația de evacuare.	Nicio pierdere în punctele de conexiune. Toate șuruburile trebuie să fie strânse.
Circuit de ulei	Nicio pierdere. Niciun defect.
Acționați mașina înainte / înapoi și eliberați pedala de tracțiune.	Mașina se va opri.
Conducere de probă	Nicio vibrație anormală. Niciun sunet anormal.

7.8.2 Controlul siguranței instalației electrice

Status	Acțiune	Rezultat
Șoferul nu este așezat. Frână de staționare cuplată.	Încercați să porniți motorul.	Motorul nu pornește. Pe display (dacă este prevăzut) apare mesajul „SIT DOWN” [Așezați-vă].

Șofer așezat. Frână de staționare decuplată.	Încercați să porniți motorul.	Motorul nu pornește. Pe display (dacă este prevăzut) apare mesajul „PRESS BRAKE” [Apăsați frâna].
Șofer așezat. Frână de staționare cuplată.	Încercați să porniți motorul.	Motorul pornește..
Motor pornit, dispozitiv de tăiere decuplat, frână de staționare cuplată..	Șoferul se ridică de pe scaun.	Motorul rămâne pornit.
Motor pornit, dispozitiv de tăiere decuplat, frână de staționare decuplată.	Șoferul se ridică de pe scaun.	Motorul se oprește.
Motor pornit, dispozitiv de tăiere cuplat, frână de staționare decuplată.	Șoferul se ridică de pe scaun.	Motorul se oprește.
Motor pornit, dispozitiv de tăiere cuplat, frână de staționare cuplată.	Șoferul se ridică de pe scaun.	Motorul se oprește.

7.9 PORNIRE / LUCRU

În timpul utilizării mașinii, capota trebuie să fie închisă bine și trebuie blocată.

Utilizați întotdeauna accelerația la maxim în timpul utilizării mașinii.

1. Deschideți robinetul de benzină (24:B).
2. Introduceți cheia în separatorul general (12:A).

- Cuplați transmisia (19) - (maneta în afară).
- Introduceți cheia în comutator (14:C).
- Nu țineți piciorul pe pedala de tracțiune (13:C).

Pornirea la rece

- Acționați frâna de staționare (13:A).
- Apăsați acceleratorul la maxim (14:A).
- Trageți complet în afară starterul (14:B).
- Introduceți cheia în comutator în poz. "I" și apăsați butonul START (14:P).



Înainte de utilizarea mașinii, așteptați câteva minute pentru ca uleiul să se încălzească.



În cazul utilizării la temperaturi scăzute, încălziți mașina pentru a aduce la temperatura potrivită uleiul hidraulic și transmisia. În caz contrar, transmisia s-ar putea deteriora.

Pornirea la cald

- Acționați frâna de staționare (13:A).
- Apăsați acceleratorul la maxim (14:A).
- Starterul (14:B) trebuie coborât.
- Introduceți cheia în comutator în poz. "I" și apăsați butonul START (14:P).



Pentru a continua consultați informațiile din paragraful 7.9.1.

7.9.1 Deplasare

Pentru a utiliza mașina procedați după cum urmează:

- Apăsați pedala până la capăt (13:A) și eliberați-o.
- Acționați pedala (13:C) pentru a pune mașina în mișcare.
- Deplasați-vă în zona de lucru.
- În cazul în care sunt montate accesoriile frontale, acționați priza de forță (14:F).
- Începeți lucrul.

7.10 OPRIRE

Pentru a opri mașina procedați după cum urmează:

- Apăsați pedala de staționare până la capăt (13:A).
- Trageți maneta (13:B) în sus.
- Eliberați pedala (13:A).
- Lăsați motorul în funcțiune la regim minim timp de unul - două minute.

- Apăsați butonul STOP (14:P) pentru a opri mașina.
- Duceți cheia comutatorului (14:C) în poziție "0" și scoateți-o.
- Închideți robinetul de benzină. Această indicație este deosebit de importantă dacă mașina trebuie transportată pe remorci sau alte mijloace similare.
- Scoateți cheia din separatorul general.



În cazul în care trebuie să vă îndepărtați de mașină, scoateți cheia din comutator (14:C) și cheia din separatorul general (12:A).



Este posibil ca motorul să fie foarte cald după oprire. Nu atingeți țeava de eșapament, motorul sau aripile de răcire. Există pericolul de arsuri.

7.11 CURĂȚAREA



Pentru a reduce riscul de incendii asigurați-vă ca pe motor, țeava de eșapament, acumulator și rezervorul de carburant să nu se afle iarbă, frunze și ulei

[[vuota]] Pentru a reduce riscul de incendii, controlați cu regularitate să nu existe pierderi de ulei și/sau carburant.**



Nu utilizați niciodată apă sub presiune. Acest lucru poate duce la deteriorarea garniturilor arborelui, a componentelor electrice și a valvelor hidraulice.

Curățați mașina după utilizare. Pentru curățare respectați următoarele instrucțiuni:

- Nu pulverizați apă direct pe motor.
- Curățați motorul cu o perie și/sau aer comprimat.
- Curățați priza de răcire a motorului.
- După curățarea cu apă porniți mașina și ansamblul dispozitivului de tăiere pentru a înlătura apa reziduală; în caz contrar aceasta poate penetra în rulmenți și poate provoca daune.

8 UTILIZAREA ACCESORIULUI



Verificați să nu existe obiecte străine, cum ar fi pietre etc. în iarba de tăiat.

8.1 ÎNĂLȚIMEA DE TĂIERE

Pentru a obține optime rezultate, tăiați o treime din înălțimea ierbii. Vezi fig. 32.

În cazul în care iarba este lungă și trebuie tăiată semnificativ, efectuați două tăieri, utilizând două înălțimi diferite de tăiere.

Nu utilizați înălțimea minimă de tăiere dacă terenul este accidentat.

Este posibil ca dispozitivele de tăiere să fie deteriorate din cauza loviturilor cauzate, iar statul superior de gazon poate fi afectat.

8.2 RECOMANDĂRI DE TĂIERE

Pentru cele mai bune rezultate de cosire, urmați instrucțiunile de mai jos.

- Tăiați iarba frecvent.
- Utilizați motorul la turație maximă.
- Iarba nu trebuie să fie udă.
- Utilizați dispozitive de tăiere ascuțite.
- Păstrați curată partea inferioară a ansamblului dispozitivului de tăiere.

9 ÎNTREȚINERE

9.1 PROGRAM DE ASISTENȚĂ

Pentru a menține mașina în stare bună în ceea ce privește fiabilitatea, siguranța de funcționare și atenția față de mediu, respectați întotdeauna programul de asistență **STIGA SpA**.

Punctele de intervenție ale acestui program sunt ilustrate în manualul de întreținere **STIGA SpA** anexat.

Controlul de bază trebuie să fie întotdeauna efectuat de un atelier autorizat.

Primul control sau controlul intermediar, trebuie efectuate de un atelier autorizat, dar pot fi efectuate și de către utilizator.

Procedurile sunt prezentate mai jos, dar și în manual la capitolul "7 PORNIRE ȘI FUNCȚIONARE".

Controalele efectuate de un atelier autorizat garantează că acestea sunt efectuate de profesioniști și că sunt utilizate piese de schimb originale.

În manual este aplicată o ștampilă la fiecare Control de bază și Intermediar efectuat de un atelier

autorizat. Prezența acestor ștampile aplicate în manual, măresc valoarea mașinilor de mâna a doua.

9.2 PREGĂTIRE



Activați frâna de staționare pentru a evita deplasarea mașinii.



Opriiți motorul.



Pentru a evita pornirea accidentală a motorului, scoateți cheia din comutator (14:C) și cheia din separatorul general (12:A).



Pentru informații privind intervalul de intervenție consultați capitolul 13.

9.3 TABEL CU OPERAȚIUNI DE ÎNTREȚINERE



Vezi capitolul "13 TABEL REZUMATIV CU OPERAȚIUNILE DE ÎNTREȚINERE". Tabelul are scopul de a vă ajuta să asigurați eficiența și siguranța mașinii dvs. În acest tabel sunt ilustrate intervențiile principale și intervalul de timp la care trebuie efectuate. Efectuați acțiunile în funcție de prima scadență.



Schimbați uleiul mai des dacă motorul trebuie să funcționeze în condiții dificile sau la temperaturi ambientale ridicate.

9.4 PRESIUNEA ÎN PNEURI

Reglați presiunea din pneuri la valorile indicate în "0 TABEL CU DATE TEHNICE".

9.5 CONTROL / COMPLETAREA ULEIULUI DE MOTOR



Pentru această operațiune de întreținere, consultați manualul motorului livrat împreună cu mașina.



Controlați nivelul de ulei înainte de fiecare utilizare. Pentru a verifica nivelul de ulei, mașina trebuie să se afle pe o suprafață orizontală.



Nivelul de ulei nu trebuie să depășească niciodată semnul "FULL". În acest caz există riscul ca motorul să se încălzească. În cazul în care uleiul depășește semnul "FULL", goliți până la atingerea nivelului corect.



Schimbați uleiul mai des dacă motorul trebuie să funcționeze în condiții dificile sau la temperaturi ambientale ridicate.

9.5.1 Control / completarea (26) (Mod. Honda GXV 630; 660; 690)



Curățați suprafața din jurul tijei. Deșurubați tija și scoateți-o. Curățați tija.

Introduceți tija complet fără a o înșuruba. Scoateți din nou tija. Controlați nivelul de ulei.

Completați cu ulei în cazul în care nivelul este sub semnul "FULL" (26).

9.5.2 Control / completarea (29;27) (Mod. B&S 8270; B&S VANGUARD 18HP)



Curățați suprafața din jurul tijei. Deșurubați tija și scoateți-o. Curățați tija.

Introduceți tija complet fără a o înșuruba.

Deșurubați și scoateți din nou tija. Controlați nivelul de ulei.

Completați cu ulei în cazul în care nivelul este sub semnul "FULL" (29;27).

9.6 CONTROL / COMPLETAREA ULEIULUI DE TRANSMISIE



Pentru informații privind intervalul de intervenție consultați capitolul 13.



Pentru informații privind cantitatea de ulei, consultați "0 TABEL CU DATE TEHNICE".

9.6.1 Control / completarea cu ulei (25)

1. Așezați mașina pe o suprafață orizontală.
2. Controlați nivelul de ulei din rezervor (25:A). Nivelul trebuie să se afle în dreptul liniei.
3. Completați dacă este necesar.

9.7 TRANSMISIA CU CUREA

Controlați ca toate curelele să fie intacte.

9.8 ACUMULATOR

Pentru informații privind tipul acumulatorului utilizat, consultați "0 TABEL CU DATE TEHNICE"



ATENȚIE! Acidul din acumulator este coroziv, iar contactul cu acesta este dăunător.

Manipulați acumulatorul cu grijă și fiți atenți ca lichidul să nu se scurgă.



Dacă acidul intră în contact cu ochii sau cu pielea poate provoca răni grave. În cazul în care o parte a corpului intră în contact cu acidul, clătiți imediat cu apă din abundență și adresați-vă unui medic în cel mai scurt timp.

Lichidul din acumulator nu trebuie verificat sau completat.

Singura intervenție de întreținere care trebuie efectuată este încărcarea acumulatorului, de exemplu, după o lungă perioadă de depozitare.

Acumulatorul poate fi încărcat:

- cu ajutorul motorului
- cu ajutorul încărcătorului.

9.8.1 Încărcarea cu ajutorul motorului

Această modalitate de încărcare este eficientă dacă acumulatorul mai are un nivel minim de încărcare care să permită punerea în funcțiune.

- în cazul unui acumulator nou, conectați cablurile la acesta.
- Duceți mașina în loc deschis.
- Porniți motorul conform instrucțiunilor din acest manual.
- Lăsați motorul neîntrerupt în funcțiune timp de 45 de minute (timp necesar pentru încărcarea completă a acumulatorului).
- Opriti motorul.

9.8.2 Încărcarea cu ajutorul încărcătorului



Utilizați un încărcător cu tensiune constantă. Utilizarea unui încărcător standard poate deteriora acumulatorul. Pentru mai multe informații adresați-vă agentului de vânzare.



Înainte de a conecta încărcătorul, deconectați acumulatorul de la instalația electrică.

9.8.3 Demontare / montare

Bateria se află în spatele capacului bateriei (30:C). Pentru a avea acces la acumulator procedați după cum urmează:

1. Închideți robinetul de benzină (24:B).
2. Scoateți cheia din separatorul general (vezi 6.2).
3. Deșurubați cele 3 șuruburi (31:A).
4. Îndepărtați capacul bateriei (31:B) trăgându-l în sus.
5. Desfaceți cele două șuruburi (31:D) și înlăturați dispozitivul de fixare a acumulatorului (31:E).
6. Scoateți parțial acumulatorul (31:A) din locașul său.
7. Deconectați cablul negru (= negativ).
8. Deconectați cablul roșu (= pozitiv).
9. Înlocuiți acumulatorul descărcat.
10. Conectați cablul roșu la borna pozitivă a acumulatorului (+).
11. Împingeți acumulatorul nou în locașul său.

i **Atenție: în timp ce împingeți, însoțiți cablul roșu pentru a evita blocarea acestuia: acest lucru împiedică poziționarea corectă a acumulatorului în locaș.**

12. Conectați cablul negru la borna negativă a acumulatorului (-).
13. Repoziționați dispozitivul de blocare a bateriei prin strângerea celor două șuruburi (31:E).
14. Repoziționați capacul bateriei (31:B).
15. Strângeți la loc cele 3 șuruburi (31:A).
16. Introduceți cheia în separatorul general (numai dacă intenționați să utilizați mașina).
17. Deschideți din nou robinetul de benzină (numai dacă intenționați să utilizați mașina).

! **Acumulatorul poate suferi un scurtcircuit sau poate fi deteriorat în cazul în care cablurile sunt deconectate/conectate în ordine inversă. Alternatorul și acumulatorul vor fi deteriorate în cazul în care cablurile sunt inversate între ele. Fixați bine cablurile. Cablurile slăbite pot cauza incendii. Nu acționați motorul dacă acumulatorul cu este conectat. Alternatorul și instalația electrică pot suferi daune grave.**

9.8.4 Curățarea

! **Pentru informații privind intervalul de intervenție consultați capitolul 13.**

Curățați bornele acumulatorului în cazul în care sunt oxidate.

Curățați bornele acumulatorului cu o perie de sârmă și aplicați grăsime.

9.9 FILTRU DE AER, MOTOR

! **Pentru această operațiune de întreținere, consultați manualul motorului livrat împreună cu mașina.**

! **NOTĂ! Filtrele trebuie curățate / înlocuite des în cazul în care mașina lucrează pe terenuri cu mult praf. Demontați / montați filtrele conform indicațiilor de mai jos.**

9.9.1 Curățare / Înlocuire (Mod. Honda GXV 630; 660; 690) (26)

1. Curățați cu grijă zona din jurul suportului filtrului de aer.
2. Demontați capacul filtrului de aer (26:D) prin eliberarea celor două urechi laterale.
3. Și scoateți filtrul de hârtie (26:B). Acordați atenție ca murdăria să nu ajungă î carburator. Curățați cu grijă suportul filtrului de aer.
4. Curățați filtrul de hârtie lovindu-l ușor de o suprafață dreaptă. Dacă filtrul este foarte murdar, înlocuiți-l.
5. Montați totul în ordine inversă celei de demontare.

Nu utilizați aer comprimat sau solvenți pe bază de petrol, de ex. kerosen, pentru a curăța filtrul de hârtie. Filtrul poate fi deteriorat.

Filtrul de hârtie nu trebuie lubrifiat.

9.9.2 Filtru de aer (Mod. B&S 8270) (29X)

1. Curățați cu grijă zona din jurul capacului filtrului de aer.
2. Deșurubați cele două butoane rotative (29X:B) pentru a demonta capacul filtrului de aer (29X:A).
3. Demontați grupul filtrului (29X:C). Scoateți prefiltrul (29X:D).
4. Curățați filtrul de hârtie lovindu-l ușor de o suprafață dreaptă. Dacă filtrul este foarte murdar, înlocuiți-l.
5. Curățați prefiltrul. Dacă este foarte murdar, înlocuiți-l.

6. Montați totul în ordine inversă celei de demontare.

9.9.3 Filtru de aer (Mod. B&S VANGUARD 18HP) (27X)

1. Curățați cu grijă zona din jurul capacului filtrului de aer.
2. Demontați capacul filtrului de aer (27X:A) după ce ați scos cele două cleme.
3. Demontați grupul filtrului (27X:B). Prefiltrul este poziționat deasupra filtrului de aer.. Acordați atenție ca murdăria să nu ajungă în carburator. Curățați cu grijă suportul filtrului de aer.
4. Curățați filtrul de hârtie lovindu-l ușor de o suprafață dreaptă. Dacă filtrul este foarte murdar, înlocuiți-l.
5. Curățați prefiltrul. Dacă este foarte murdar, înlocuiți-l.
6. Montați totul în ordine inversă celei de demontare.

9.9.4 Înlocuirea bujiei

Înainte de a scoate bujia, curățați bine zona din jurul punctului de instalare.

Pentru informații privind tipul bujiei și distanța electrozilor, consultați "0 TABEL CU DATE TEHNICE".

9.9.5 Curățarea prizei de aer



Pentru informații privind intervalul de intervenție consultați capitolul 13.

Vezi figura (26:A, 27:C, 29X:E).

Motorul este răcit cu aer.

Dacă instalația de răcire este blocată, motorul poate fi deteriorat.

Curățați priza de aer a motorului.

Curățarea meticuloasă a instalației de răcire se face la fiecare Control de bază.

9.10 LUBRIFIERE (28)

Subiect	Acțiune	Fig.
Articulație centrală	3 puncte de ungere situate în zona centrală pe latura stângă a mașinii. Utilizați un gresor cu lubrifiant universal. Pompați până la ieșirea lubrifiantului.	28:A

Subiect	Acțiune	Fig.
Coloana de direcție	2 puncte de ungere situate în zona centrală pe latura stângă a mașinii. Utilizați un gresor cu lubrifiant universal. Pompați până la ieșirea lubrifiantului.	28:B
Întinzător de curea	Ungeți cu ulei lubrifiant articulațiile de susținere a brațelor de întindere.	28:C
Rulmenți roți	2 puncte de ungere. Utilizați un gresor cu lubrifiant universal. Pompați până la ieșirea lubrifiantului.	28:D
Suporturi cu decuplare rapidă	1 punct de ungere pentru fiecare roată superioară. Utilizați un gresor cu lubrifiant universal. Pompați până la ieșirea lubrifiantului.	28:E
Cabluri de comandă	Ungeți cu ulei lubrifiant capetele cablurilor de comandă.	28:F

9.10.1 Siguranțe (31:F)

Destinație	Siguranță
Alimentare instalație electrică	20 A
Alimentare încărcător acumulator.	25 A

Pentru a înlocui siguranțele, procedați după cum urmează:

1. Închideți robinetul de benzină (24:B).
2. Deschideți capota motorului (vezi 7.4).
3. Scoateți cheia din separatorul general (vezi 6.2).
4. Demontați carterul motorului (vezi 7.5.1)
5. Înlocuiți siguranța deteriorată.
6. Montați carterul motorului (vezi 7.5.2).
7. Introduceți cheia în separatorul general (numai dacă intenționați să utilizați mașina).
8. Închideți capota.
9. Deschideți din nou robinetul de benzină (numai dacă intenționați să utilizați mașina).

10 ASISTENȚĂ ȘI REPARAȚII

Acest manual vă oferă toate informațiile necesare pentru utilizarea mașinii și întreținerea de bază corectă a acesteia, care poate fi efectuată de utilizator.

Toate intervențiile de reglare și întreținere care nu sunt descrise în acest manual trebuie efectuate de către Agentul de vânzare sau de către un Centru de specialitate, care dispune de echipamentele necesare pentru efectuarea corectă a operațiunilor, cu scopul de a menține gradul de siguranță și condițiile generale ale mașinii.



Înainte de orice operațiune de asistență:

- Așezați mașina pe o suprafață orizontală.
- Acționați frâna de staționare (13:A).
- Opriiți motorul.
- Scoateți cheia din comutator (14:C).
- Scoateți cheia din separatorul general.

Atelierile de asistență autorizate efectuează reparații și întreținerea în garanție.

Utilizați numai piese de schimb originale.



Piesele de schimb și accesoriile originale STIGA SpA au fost dezvoltate special pentru mașinile STIGA SpA. Vă rugăm să rețineți că piesele de schimb și accesoriile neoriginale nu au fost verificate și aprobate de STIGA SpA.



Utilizarea pieselor de schimb și a accesoriilor neoriginale ar putea avea efecte negative asupra funcționării și siguranței mașinii. Societatea STIGA SpA declină orice răspundere pentru daune sau leziuni provocate de produsele respective.

Piesele de schimb originale sunt livrate de atelierile de asistență și de agenții de vânzare autorizați.



Vă reamintim ca o dată pe an să încredințați mașina unui atelier autorizat pentru întreținerea, asistența și controlul dispozitivelor de siguranță.

aplicați un strat de vopsea pentru a preveni apariția ruginii.

- Depozitați mașina la loc acoperit și uscat.

În cazul mașinilor cu starter electric:

În cazul în care temperatura este corectă, este suficientă încărcarea de menținere a acumulatorului, la fiecare patru luni.



Înainte de depozitarea mașinii, încărcați acumulatorul.

Acumulatorul este deteriorat dacă este depozitat descărcat.

12 CONDIȚII DE CUMPĂRARE

Garanția acoperă toate defectele materialilor și defectele de fabricație.

Utilizatorul trebuie să urmeze cu atenție toate instrucțiunile furnizate în documentația anexată.

Garanția nu acoperă daunele cauzate de:

- Lipsa de familiaritate cu documentația ce însoțește mașina.
- Neatenție
- Instalarea incorectă și utilizari nepermise.
- Utilizarea pieselor de schimb care nu sunt originale.
- Utilizarea de accesorii care nu au fost furnizate sau aprobate de STIGA SpA.

Garanția nu acoperă:

- Uzura normală a materialelor de consum precum curele de transmisie, faruri, roți, șuruburi și fire.
- Uzura normală.
- Motoarele. Sunt acoperite de garanția producătorului motorului în condițiile și conform termenilor specificați.

Cumpărătorul este protejat de propriile legi naționale. Drepturile cumpărătorului în conformitate cu propriile lor legi naționale nu sunt limitate în nici un fel de această garanție.

11 DEPOZITAREA

- Goliți rezervorul de carburant:
 - Porniți motorul mașinii și lăsați-l în funcțiune până când se oprește.
- Înlocuiți uleiul când motorul este încă cald.
- Curățați întreaga mașină. Este deosebit de importantă curățarea părții inferioare a dispozitivului de tăiere.
- În cazul în care vopseaua este deteriorată,

13 TABEL REZUMATIV CU OPERAȚIUNILE DE ÎNTREȚINERE

Intervenție	Periodicitate ore de funcționare / luni calendaristice		Cap. / Fig. de ref.
	Prima dată	Succesiv	
MAȘINA			
Controlul tuturor punctelor de fixare	-	Înainte de fiecare utilizare	-
Controale de siguranță / Verificarea comen- zilor	-	Înainte de fiecare utilizare	-
Controlul presiunii în pneuri	-	Înainte de fiecare utilizare	-
Curățare și control	-	La terminarea fiecărei utilizări	-
Lubrifiere generală	-	50 de ore și după fiecare spălare	9.10
Controlul nivelului de uzură a curelelor de transmisie	5 de ore	50 de ore	9.7
Încărcarea acumulatorului	-	Înainte de depozitare.	9.8;11
Curățarea bornelor acumulatorului	5 de ore	100 de ore	9.8.4
MOTOARI / TRANSMISIE (generală)			
Control / completarea uleiului de transmisie	-	50 de ore	9.6
Înlocuirea filtrului pentru carburant	-	În fiecare sezon	***
Înlocuirea uleiului de transmisie	50 de ore	200 de ore	***
Înlocuirea filtrului rezervorului cu ulei de transmisie	50 de ore	200 de ore	***
Înlocuirea filtrului uleiului de transmisie	50 de ore	200 de ore	***
Motor mod. Honda GXV 630; 660; 690			
Control / completarea uleiului de motor	-	Înainte de fiecare utilizare	9.5.1
Înlocuirea uleiului de motor	20 de ore / 1 lună	100 de ore / 6 luni	***
Înlocuirea filtrului uleiului de motor	-	200 de ore	***
Curățarea / înlocuirea filtrului de hârtie	Controlați înain- te de fiecare utilizare	Curățați la fiecare 100 de ore / 6 luni (intervenți mai des în caz de utilizare în zone cu mult praf). Înlocuiți la fiecare 500 de ore / 2 ani (numai elementul de filtrare).	9.9.1
Înlocuirea bujiilor	-	La fiecare 200 de ore de funcționare	
Curățarea prizei de aer a motorului	-	După 50 de ore de funcționare	
Motor mod. B&S 8270			
Control / completarea uleiului de motor	-	Înainte de fiecare utilizare	9.5.2
Înlocuirea uleiului de motor	-	50-100 de ore / în fiecare sezon	*** (1)

Intervenție	Periodicitate		Cap. / Fig. de ref.
	ore de funcționare / luni calendaristice		
Înlocuirea filtrului uleiului de motor	-	50-100 de ore / în fiecare sezon	*** (1)
Curățarea / înlocuirea prefiltrului de aer	-	După 25 de ore de funcționare	9.9.2 (2)
Curățarea / înlocuirea filtrului de aer	-	100 de ore / în fiecare sezon	9.9.2 (2)
Înlocuirea bujiilor	-	În fiecare sezon	9.8.3
Curățarea prizei de aer a motorului	-	8 de ore / zilnic	9.8.4
Motore Mod. B&S Vanguard 18 HP			
Control / completarea uleiului de motor	-	Înainte de fiecare utilizare	9.5.2
Înlocuirea uleiului de motor	5 de ore	100 de ore / în fiecare sezon	*** (1)
Înlocuirea filtrului uleiului de motor	-	100 de ore / la fiecare schimbare a uleiului	*** (1)
Curățarea / înlocuirea prefiltrului de aer		25 de ore	9.9.3 (2)
Curățarea filtrului de aer	-	100 de ore	9.9.3 (2)
Înlocuirea filtrului de aer		400 de ore / în fiecare sezon	9.9.3
Înlocuirea bujiilor		100 de ore / în fiecare sezon	9.9.4
Curățarea prizei de aer a motorului		8 de ore / zilnic	9.9.5

*** Aceste intervenții trebuie efectuate de către Agentul de vânzare sau de un Centru de asistență autorizat.

(1) 50 de ore în cazul filtrelor originale B&S negre - 100 de ore în cazul filtrelor B&S de înaltă eficiență, galbene.

(2) Curățați mai frecvent în condiții grele de lucru sau în cazul în care în aer se află resturi de materiale.

14 MESAJE INFORMATIVE PE DISPLAY (Mod. 740IOX; 540IX)

MESAJ	ACȚIUNE / CAUZA POSIBILĂ	SOLUȚIE
CHECK CONNECTION	S-a încercat pornirea accesoriului posterior (14:L) . Nu există niciun accesoriu conectat la priză (17:A). Fișa este conectată la priză dar mesajul persistă.	Conectați fișa accesoriului la priza mașinii. Apelați la serviciile unui centru de asistență autorizat.
NO MOVING	S-a încercat reglarea înălțimii accesoriului posterior (14:I; 14:H). Nu există niciun accesoriu conectat la priză (17:B). Fișa este conectată la priză dar mesajul persistă.	Conectați fișa accesoriului la priza mașinii. Apelați la serviciile unui centru de asistență autorizat.
START MOTOR	S-a încercat pornirea prizei de forță cu motorul oprit.	Porniți motorul.
PRESS BRAKE	S-a încercat pornirea motorului cu frâna de staționare dezactivată.	Acționați frâna de staționare.

MESAJ	ACȚIUNE / CAUZA POSIBILĂ	SOLUȚIE
SIT DOWN	S-a încercat pornirea motorului fără șofer pe locul de conducere.	Așezați-vă pe locul de conducere.
TILT FAULT	Funcționare defectuoasă a senzorului de înclinație. Acest mesaj apare de două ori: - în caz de defecte la inclinometrul. - la fiecare pornire a mașinii, imediat după verificarea inițială a indicatoarelor aflate pe display.	Apelați la serviciile unui centru de asistență autorizat.

15 GHID DE IDENTIFICARE A INCONVENIENTELOR

Inconveniente	Cauza probabilă	Soluție
1. Consola nu se aprinde.	Duceți întrerupătorul general cu cheie în poziție "I".	Duceți întrerupătorul general cu cheie în poziție "I".
2. Consola nu se aprinde. Cu separatorul general în poziția "I" și comutatorul cu cheie în poziția "I" consola rămâne stinsă	Acumulatorul nu este conectat corect. Acumulatorul este complet descărcat. Siguranță (20A) arsă.	Duceți comutatorul cu cheie și separatorul în poziția "O" și identificați cauzele defectului. Verificați conexiunile acumulatorului. Încărcați acumulatorul. Înlocuiți siguranța.
3. Motorul de pornire nu pornește. Cu comutatorul cu cheie în poziție "I", display-ul de aprinde dar la apăsarea butonului «START / STOP ENGINE» motorul de pornire nu pornește.	Acumulatorul nu este încărcat suficient.	Încărcați acumulatorul.
4. Motorul de pornire funcționează, dar motorul nu pornește. Cu comutatorul cu cheie în poziție "I", display-ul se aprinde dar la apăsarea butonului «START / STOP ENGINE» motorul de pornire funcționează, însă motorul nu pornește.	Robinetul de benzină este închis. Lipsește fluxul de benzină. Defect de pornire.	Deschideți robinetul de benzină. - Verificați nivelul de carburant din rezervor. - Verificați filtrul de benzină. - Verificați fixarea calotei bujiei. - Verificați ca electrozii să fie curățați și să se afle la distanță adecvată unul de altul.
5. Indicatorul acumulatorului și digiții iluminează intermitent. (740 IOX, 540 IX). Apare mesajul „BATT”. (340 IX). Tentativă de pornire a mașinii; mașina nu pornește, indicatorul «Acumulator» și mesajul de pe «Digiți» încep să ilumineze intermitent, fapt ce indică o tensiune mai mică de 12V.	Acumulatorul nu este încărcat suficient. Siguranța (25A) de încărcare este arsă. Acumulator defect.	Încărcați acumulatorul. Înlocuiți siguranța. Înlocuiți acumulatorul.

Inconveniente	Cauza probabilă	Soluție
<p>6. Indicatorul acumulatorului și digiții iluminează intermitent. (740 IOX, 540 IX). Apare mesajul „BATT”. (340 IX). Indicatorul «Acumulator» și mesajul de pe «Digiți» încep să ilumineze intermitent, fapt ce indică o tensiune mai mică de 12V.</p>	Mesajul afișat pe «Digiți» indică o tensiune mai mare de 12V; este prezentă o condiție de supratensiune.	Apelați la serviciile unui centru de asistență autorizat.
<p>7. Indicatorul acumulatorului și digiții iluminează intermitent apoi motorul se oprește. (740 IOX, 540 IX). Apare mesajul „BATT”. (340 IX). Indicatorul «Acumulator» și mesajul afișat pe «Digiți» iluminează intermitent, fapt ce indică o tensiune mai mare de 12V, apoi mașina se oprește.</p>	Acumulatorul a depășit limita de intervenție de supratensiune.	Apelați la serviciile unui centru de asistență autorizat.
<p>8. Motorul este pornit, indicatorul «Acumulator» și mesajul afișat pe «Digiți» iluminează intermitent, fapt ce indică o tensiune mai mică de 12V. (740 IOX, 540 IX). Apare mesajul „BATT”. (340 IX).</p>	În cazul în care condiția durează: Siguranța (25A) de încărcare este arsă. Acumulator defect. Încărcătorul acumulatorului este defect.	Înlocuiți siguranța. Înlocuiți acumulatorul. Apelați la serviciile unui centru de asistență autorizat.
<p>9. Pornire dificilă sau funcționare neregulată a motorului.</p>	Probleme de combustie.	Curățați sau înlocuiți filtrul de aer.
<p>10. Reducerea randamentului motorului în timpul tăierii.</p>	Viteză de înaintare ridicată în raport cu înălțimea de tăiere.	Reduceți viteza de înaintare și/ sau măriți înălțimea de tăiere.
<p>11. Indicatorul acumulatorului se stinge după câteva minute de lucru. (740 IOX, 540 IX)</p>	Nivel de încărcare insuficient.	Apelați la serviciile unui centru de asistență autorizat.
<p>12. Indicatorul de ulei de aprinde în timpul lucrului. (740 IOX, 540 IX)</p>	Probleme de lubrifiere a motorului.	- Opriiți imediat mașina. - Completați cu ulei (dacă inconvenientul persistă, adresați-vă unui centru de asistență autorizat).
<p>13. Motorul se oprește fără niciun motiv aparent.</p>	- Carburantul s-a terminat. - Încercați să reporniți motorul.	Faceți plinul de carburant (dacă inconvenientul persistă, adresați-vă unui centru de asistență autorizat).

Inconveniente	Cauza probabilă	Soluție
14. Tăierea este neregulată.	Gradul de ascuțire a dispozitivelor de tăiere este redus.	Controlați presiunea în pneuri. Apelați la serviciile unui centru de asistență autorizat.
	Viteză de înaintare ridicată în raport cu înălțimea ierbii care trebuie tăiată.	Reduceți viteza de înaintare și/sau măriți înălțimea de tăiere.
	Ansamblu dispozitivului de tăiere este plin de iarbă.	- Așteptați ca iarba să se usuce. - Curățați ansamblul dispozitivului de tăiere.
15. Vibrații anormale în timpul utilizării.	- Dispozitivele de tăiere nu sunt echilibrate.	Apelați la serviciile unui centru de asistență autorizat pentru verificări, înlocuiri și reparații.
	- Dispozitivele de tăiere sunt slăbite. - Componente slăbite. - Alte daune.	
16. Cu motorul pornit, acționând pedala de tracțiune, mașina nu se deplasează.	Maneta «decuplare transmisie» este în poziție de decuplare.	Cuplați transmisia.

În cazul în care inconvenientele nu sunt eliminate după efectuarea operațiunilor descrise, contactați Agențul de vânzare.



Atenție! Nu încercați niciodată să efectuați operațiuni complicate fără a fi în posesia mijloacelor și a competențelor tehnice necesare. Orice intervenție efectuată în mod neadecvat, duce automat la pierderea Garanției, iar Producătorul nu își asumă nicio responsabilitate.

1 Оглавление

0	ТАБЛИЦА ТЕХНИЧЕСКИХ ДАННЫХ	XI
1	ВВЕДЕНИЕ	4
1.1	СТРУКТУРА РУКОВОДСТВА	4
1.2	УСЛОВНЫЕ ОБОЗНАЧЕНИЯ, ИСПОЛЬЗОВАННЫЕ В РУКОВОДСТВЕ	4
1.3	ХРАНЕНИЕ РУКОВОДСТВА	4
2	ЗНАКОМСТВО С МАШИНОЙ	4
2.1	ХАРАКТЕРИСТИКИ МАШИНЫ	4
2.2	ПРЕДУСМОТРЕННОЕ ИСПОЛЬЗОВАНИЕ	5
2.2.1	Определение типологии пользователя	5
2.3	НЕНАДЛЕЖАЩЕЕ ИСПОЛЬЗОВАНИЕ	5
2.4	ЗНАКИ БЕЗОПАСНОСТИ (4)	5
2.5	ИДЕНТИФИКАЦИОННАЯ ТАБЛИЧКА	6
2.6	ОСНОВНЫЕ КОМПОНЕНТЫ (1)	7
3	ТЕХНИКА БЕЗОПАСНОСТИ	7
3.1	ОБЩИЕ РЕКОМЕНДАЦИИ	7
3.2	ПОДГОТОВИТЕЛЬНЫЕ ОПЕРАЦИИ	8
3.3	ВО ВРЕМЯ ИСПОЛЬЗОВАНИЯ	8
3.4	ТЕХНИЧЕСКОЕ ОБСЛУЖИВАНИЕ И ХРАНЕНИЕ	11
3.5	ТРАНСПОРТИРОВКА	12
3.6	ОХРАНА ОКРУЖАЮЩЕЙ СРЕДЫ	12
4	ЗАСТРАХУЙТЕ ВАШУ САМОХОДНУЮ ГАЗОНОКОСИЛКУ	13
5	СБОРКА	13
5.1	КОМПОНЕНТЫ ДЛЯ СБОРКИ (3)	13
5.2	СИДЕНИЕ	13
5.2.1	Монтаж подлокотников (6)	13
5.2.2	Монтаж сидения (5) (Мод. 740 IOX, 540 IX)	13
5.2.3	Монтаж сидения (5) (Мод. 340 IX)	14
5.2.4	Монтаж защитного силифона (7) (Мод. 740 IOX, 540 IX)	14
5.2.5	Монтаж багажника (8)	14
5.3	РУЛЕВОЕ КОЛЕСО (9)	14
5.4	БУКСИРОВОЧНАЯ ПЛАСТИНА (10)	14
5.5	БЫСТРОРАЗЪЕМНЫЕ СОЕДИНЕНИЯ (1:R)	14
5.6	ЗАРЯДКА АККУМУЛЯТОРА	14
5.7	ДАВЛЕНИЕ ШИН	14
5.8	ПРИНАДЛЕЖНОСТИ – НАВЕСНЫЕ ОРУДИЯ	14
6	УСТРОЙСТВА УПРАВЛЕНИЯ И КОНТРОЛЬНО-ИЗМЕРИТЕЛЬНЫЕ ПРИБОРЫ	14
6.1	КАПОТ ДВИГАТЕЛЯ (11)	14
6.2	ГЛАВНЫЙ ОТСЕКАЮЩИЙ ВЫКЛЮЧАТЕЛЬ С КЛЮЧОМ (12)	15
6.3	ПЕДАЛЬ СТОЯНОЧНОГО ТОРМОЗА (13:A)	15

6.4	БЛОКИРУЮЩИЙ РЫЧАГ ДЛЯ СТОЯНОЧНОГО ТОРМОЗА (13:В)	15	
6.5	ПЕДАЛЬ ПРИВОДА (13:С)	15	
6.6	РУЛЕВОЕ КОЛЕСО (13:Е).	15	
6.7	РУКОЯТКА УПРАВЛЕНИЯ ДРОССЕЛЬНОЙ ЗАСЛОНКОЙ (14:А)	15	
6.8	ВОЗДУШНАЯ ЗАСЛОНКА (14:В)	16	
6.9	ПЕРЕКЛЮЧАТЕЛЬ С КЛЮЧОМ (14:С)	16	
6.10	ДИСПЛЕЙ И КНОПКА «MODE» (РЕЖИМ) НА ПУЛЬТЕ УПРАВЛЕНИЯ (14:D; 15) (Мод. 740 IOX, 540 IX)	16	
6.11	УПРАВЛЕНИЕ ФАРАМИ И ЗАДНИМ НАВЕСНЫМ ОРУДИЕМ (14:D; 15) (Мод. 340 IX)	17	
6.12	ДИСПЛЕЙ СЧЕТЧИКА МОТОЧАСОВ (14:D; 15) (Мод. 340 X)	17	
6.13	МЕХАНИЗМ ОТБОРА МОЩНОСТИ (14:F)	17	
6.14	РЕГУЛИРОВКА ВЫСОТЫ СТРИЖКИ (14:G)	18	
6.15	УПРАВЛЕНИЕ ЗАДНИМ НАВЕСНЫМ ОРУДИЕМ (14:Н; 14:I)	18	
6.16	УПРАВЛЕНИЕ ЗАДНИМ НАВЕСНЫМ ОРУДИЕМ (14:L)	18	
6.17	ГИДРАВЛИЧЕСКОЕ УСТРОЙСТВО ПОДЪЕМА НАВЕСНЫХ ОРУДИЙ (1:G)	18	
6.18			УПРАВ
	МОЩНОСТИ (14:O; 14:N) (Мод. 740 IOX)	18	
6.19	РЫЧАГ ВКЛЮЧЕНИЯ / ОТКЛЮЧЕНИЯ ТРАНСМИССИИ (19)	19	
6.20	РЕГУЛИРОВКА СИДЕНИЯ (20)	19	
6.21	БЫСТРОРАЗЪЕМНЫЕ СОЕДИНЕНИЯ (21; 22; 23)	19	
7	ПУСК И ДВИЖЕНИЕ.	20	
7.1	МЕРЫ ПРЕДОСТОРОЖНОСТИ ПРИ ИСПОЛЬЗОВАНИИ	20	
7.2	КОМБИНИРОВАННОЕ ИСПОЛЬЗОВАНИЕ ПРИНАДЛЕЖНОСТЕЙ – НАВЕСНЫХ ОРУДИЙ.	20	
7.3	ЗАПРАВКА БЕНЗИНОМ (24)	20	
7.4	КАПОТ ДВИГАТЕЛЯ (10)	20	
7.5	КАРТЕР /ДВИГАТЕЛЯ (30)	21	
7.5.1	Демонтаж картера двигателя	21	
7.5.2	Монтаж картера двигателя	21	
7.6	ПРОВЕРКА УРОВНЯ МАСЛА В ДВИГАТЕЛЕ (25)	21	
7.7	ПРОВЕРКА УРОВНЯ МАСЛА В КОРОБКЕ ПЕРЕДАЧ	21	
7.8	ПРОВЕРКА СИСТЕМЫ БЕЗОПАСНОСТИ	21	
7.8.1	Общая проверка безопасности	21	
7.8.2	Проверка электробезопасности.	21	
7.9	ПУСК / РАБОТА	22	
7.9.1	Движение	22	
7.10	ОСТАНОВ	22	
7.11	ЧИСТКА	23	
8	ИСПОЛЬЗОВАНИЕ ПРИСТАВКИ	23	
8.1	ВЫСОТА СТРИЖКИ.	23	
8.2	РЕКОМЕНДАЦИИ ПО СТРИЖКЕ ТРАВЫ	23	
9	ТЕХНИЧЕСКОЕ ОБСЛУЖИВАНИЕ	23	
9.1	ПРОГРАММА ПРОВЕДЕНИЯ ТЕХОБСЛУЖИВАНИЯ	23	

9.2	ПОДГОТОВКА	24
9.3	Таблица работ по техническому обслуживанию.	24
9.4	ДАВЛЕНИЕ В ШИНАХ	24
9.5	ПРОВЕРКА УРОВНЯ / ДОЛИВКА МАСЛА ДВИГАТЕЛЯ	24
9.5.1	Проверка уровня / доливка масла (26) (Мод. Honda GXV 630; 660; 690)	24
9.5.2	Проверка уровня / доливка масла (29; 27) (Мод. V&S 8270; V&S VANGUARD 18HP)	24
9.6	ПРОВЕРКА УРОВНЯ / ДОЛИВКА МАСЛА В КОРОБКЕ ПЕРЕДАЧ	25
9.6.1	Контроль/доливка (25)	25
9.7	РЕМЕННЫЕ ПЕРЕДАЧИ	25
9.8	АККУМУЛЯТОР	25
9.8.1	Зарядка от двигателя.	25
9.8.2	Зарядка с помощью зарядного устройства	25
9.8.3	Снятие/установка	25
9.8.4	Чистка	26
9.9	ОЧИСТКА ВОЗДУШНОГО ФИЛЬТРА	26
9.9.1	Воздушный фильтр (Мод. Honda GXV 630; 660; 690) (26)	26
9.9.2	Воздушный фильтр - (Мод. V&S 8270) (29X).	26
9.9.3	Воздушного фильтра (Мод. V&S VANGUARD 18HP) (27X)	26
9.9.4	Свеча зажигания.	27
9.9.5	Воздухозаборник	27
9.10	СМАЗКА (28)	27
9.10.1	ПЛАВКИЕ ПРЕДОХРАНИТЕЛИ (31:F)	27
10	ОБСЛУЖИВАНИЕ И РЕМОНТ	28
11	ХРАНЕНИЕ	28
12	УСЛОВИЯ ПОКУПКИ	28
13	СВОДНАЯ ТАБЛИЦА РАБОТ ПО ТЕХНИЧЕСКОМУ ОБСЛУЖИВАНИЮ	29
14	540IX)	30
15	ОБНАРУЖЕНИЕ И УСТРАНЕНИЕ НЕИСПРАВНОСТЕЙ.	31

1 ВВЕДЕНИЕ



Прежде чем включить двигатель, обязательно изучите данное руководство.

1.1 СТРУКТУРА РУКОВОДСТВА

Руководство состоит из титульного листа, оглавления, раздела, включающего все рисунки, объяснительного текста.

Документ разделён на главы, параграфы и подпараграфы;

Данное руководство содержит таблицы, охватывающие различные двигатели (если таковые предусмотрены). Для того чтобы облегчить пользование таблицей, выделите данные, относящиеся к определенной машине/двигателю.

Рисунки

Рисунки в настоящих инструкциях по эксплуатации нумеруются как 1, 2, 3 и т. д.

Компоненты, показанные на рисунках, нумеруются как А, В, С и т. д.

Ссылка на рисунок обозначается цифрой, например, (2).

Ссылка на компонент С на рис. 2 обозначается как (2:С).

Заголовки

Заголовки в настоящих инструкциях по эксплуатации нумеруются, как указано в следующем примере:

“2.2.1 Определение типа пользователя” является подзаголовком главы **“2**

ЗНАКОМСТВО С МАШИНОЙ” и идет под этим заголовком.

При необходимости сделать ссылку на заголовок, как правило, указываются только соответствующие цифры, например, “См. 9 4 4”.

1.2 УСЛОВНЫЕ ОБОЗНАЧЕНИЯ, ИСПОЛЬЗОВАННЫЕ В РУКОВОДСТВЕ



Условные знаки ПРЕДУПРЕЖДАЮЩИЕ. В случае несоблюдения предоставленных инструкций существует опасность получения тяжелых травм или повреждения оборудования.



Условные знаки ПРЕДПИСЫВАЮЩИЕ. Указывают действия, подлежащие обязательному исполнению.



Условные знаки ЗАПРЕЩАЮЩИЕ. Указывают запрещенные действия.



Условные знаки УКАЗАТЕЛЬНЫЕ. Указывают информацию или пояснения, имеющие большое значение.



Условные знаки ОТСЫЛКИ. Обозначают отсылку на информацию, в примечании указано, где находится соответствующая информация.

1.3 ХРАНЕНИЕ РУКОВОДСТВА

Руководство должно поддерживаться в хорошем состоянии, быть читаемым и должно храниться в известном и легкодоступном для пользователя машины месте.

2 ЗНАКОМСТВО С МАШИНОЙ

Данная машина предназначена для применения в садоводстве, а именно представляет собой газонокосилку, управляемую сидящим водителем, с фронтальной установкой навесных орудий.

Машина оснащена двигателем, защищенным картером и приводящим в действие режущие устройства, а также узлом коробки передач, обеспечивающим движение самой машины.

Машина имеет шарнирно-сочлененную конструкцию. Это значит, что ее рама разделена на переднюю и заднюю секции, которые могут поворачиваться по отношению друг к другу. Шарнирно-сочлененное рулевое управление позволяет машине объезжать деревья и другие препятствия с уменьшенным радиусом поворота.

Водитель может управлять машиной и выполнять все основные действия с места водителя. Установленные на машине предохранительные устройства предусматривают останов двигателя и режущего узла.

2.1 ХАРАКТЕРИСТИКИ МАШИНЫ

Машина имеет полный привод. Мощность от двигателя на ведущие колёса передаётся посредством гидравлики.

Двигатель управляет масляным насосом, который через гидросистему приводит в действие передний и задний мосты (колеса).

Передние и задние колеса вращаются с одинаковой скоростью.

Для облегчения поворотов оба моста снабжены дифференциалами.

Устанавливаемые спереди навесные орудия приводятся в действие посредством приводных ремней.

Некоторые регулировки навесных орудий, как, например, регулировка высоты стрижки режущего узла, могут выполняться с ручным или электрическим приводом. Регулировка движений других принадлежностей может быть ручной или гидравлической. Подключение устройств управления этими движениями к гидроустановке машины осуществляется через два опционных механизма отбора гидравлической мощности (18:A; 18:B).

2.2 ПРЕДУСМОТРЕННОЕ ИСПОЛЬЗОВАНИЕ

Данная машина запроектирована и изготовлена для стрижки травы.

Использование навесных орудий, включенных производителем в оснащение машины или приобретаемых отдельно, позволяет выполнять широкий набор работ, описанных в данном Руководстве или в инструкциях отдельных принадлежностей. Возможность применения дополнительных орудий (если это предусмотрено производителем) расширяет область предусмотренного использования за счет других функций, но в пределах и согласно условиям, указанным в инструкциях таких орудий.



Машина должна управляться одним водителем.



При использовании иных фронтальных навесных орудий, чем режущий узел, снижается устойчивость машины.



Машина должна использоваться с режущим узлом или другим фронтальным навесным орудием.

2.2.1 Определение типологии пользователя

Данная машина предназначена для простых пользователей, т.е. непрофессиональных операторов.

Данная машина предназначена для любительского использования.

2.3 НЕНАДЛЕЖАЩЕЕ ИСПОЛЬЗОВАНИЕ

Любое использование, отличающееся от вышеуказанного, может оказаться опасным и привести к травмам людей и/или нанесению материального ущерба. Следующие способы использования (как, например, но, не ограничиваясь) должны рассматриваться как ненадлежащие:

- перевозка на газонокосилке или на прицепе других людей, детей или животных;
- буксировка или перемещение грузов без использования специального буксировочного устройства;
- использование машины на неустойчивом, скользком, обледенелом, каменистом или неровном грунте, при наличии луж или в заболоченных местах, не позволяющих оценить плотность грунта;
- приведение в действие ножей при отсутствии травы.



Неадекватное использование машины ведет к прекращению действия гарантии и освобождению Производителя от любой ответственности за возможные убытки, возникшие в результате нанесения повреждений управляющему машиной лицу или третьим лицам. Такая ответственность возлагается на пользователя.

2.4 ЗНАКИ БЕЗОПАСНОСТИ (4)

Имеющиеся на машине знаки безопасности информируют пользователя о правильных способах ее эксплуатации, в частности при выполнении действий, требующих особой осторожности и внимания.



ВНИМАНИЕ. Обозначает опасность. Как правило, сопровождается другими знаками, указывающими характер опасности.



Внимание! Перед применением машины внимательно изучите руководство по эксплуатации.



Внимание! Осторожно! Внимательно следите за тем, чтобы под работающей машиной не оказались посторонние предметы. Внимательно следите за людьми, находящимися на участке работ.



Внимание! Обязательно пользуйтесь средствами для защиты органов слуха.



Внимание! Машина не предназначена для использования на дорогах общего пользования.



Внимание! Осторожно! Запрещается движение машины, оснащенной навесными орудиями данного производителя, на склонах с уклоном свыше 10° в любом направлении.



Давление в шинах. На идентификационной табличке указаны оптимальные данные давления в шинах (См. ТАБЛИЦУ ТЕХНИЧЕСКИХ ДАННЫХ). Правильное давление шин является необходимым условием для использования машины с хорошими результатами.



Указание блокирующего рычага для стояночного тормоза



Указывает максимальную грузоподъемность баганника (4:A). (При наличии)

Этикетка находится:

- около вещевого ящика на капоте двигателя.



Указание включения / отключения коробки передач (4:B).

Этикетка находится:

- около рычага включения/отключения коробки передач.

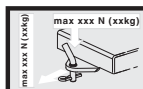

Указание максимального буксируемого веса (4:C).

Этикетка находится:

- около буксировочной пластины



Внимание! Риск ожогов (4:D). Не прикасайтесь к глушителю.

Этикетка находится:

- около глушителя



Внимание! Риск раздавливания (4:E).

Следует держать руки и ноги на безопасном расстоянии от шарнирного сочленения рулевой колонки и буксировочного крюка, когда на нем закреплено навесное орудие.

Этикетка находится:

- около шарнирного сочленения рулевой колонки;
- около буксировочной пластины



Поврежденные или ставшие нечитаемыми клеющиеся этикетки должны быть заменены.



Запросите новые этикетки в авторизованном сервисном центре.

2.5 ИДЕНТИФИКАЦИОННАЯ ТАБЛИЧКА

На идентификационной табличке указаны следующие данные (См. Рис. 1):

- Адрес производителя
- Тип машины
- Уровень звуковой мощности
- Маркировка соответствия СЕ
- Вес изделия без топлива в кг
- Мощность и рабочая скорость двигателя
- Год выпуска
- Заводской номер
- Серийный номер



Внесите заводской номер вашей газонокосилки в соответствующую ячейку на Рисунке (1:11).

Идентификация изделия определяется двумя частями:

- Обозначение и заводской номер газонокосилки.**
- Модель, тип и заводской номер двигателя.**



Эти обозначения следует использовать при любых контактах с сервисными мастерами.



Пример Декларации о соответствии приводится на предпоследней странице Руководства.

2.6 ОСНОВНЫЕ КОМПОНЕНТЫ (1)

Машина состоит из следующих основных компонентов (См. Рис. 1):

- A. Рама
- B. Колеса
- C. Рулевое колесо
- D. Сидение
- E. Пульт управления
- F. Педальный привод
- G. Подъемный рычаг фронтальных навесных орудий
- H. Капот двигателя
- I. Неподвижный картер двигателя
- L. Отсек плавких предохранителей
- M. Аккумулятор
- N. Топливный бак
- O. Резервуар масла коробки передач
- P. Двигатель
- Q. Механизмы отбора гидравлической мощности (Мод. 740 IOX)
- R. Быстроразъемные соединения для навесных орудий

3 ТЕХНИКА БЕЗОПАСНОСТИ



Перед применением машины внимательно прочитайте настоящую инструкцию.

3.1 ОБЩИЕ РЕКОМЕНДАЦИИ



ВНИМАНИЕ: Перед применением машины внимательно прочитайте настоящую инструкцию.

Ознакомьтесь с органами управления и надлежащим использованием машины.

Научитесь быстро останавливать машину и отключать органы управления.

Несоблюдение предупреждений и инструкций может вызвать электрические удары, пожары и/или тяжелые повреждения.

Сохраните все предупреждения и инструкции для последующих консультаций.



Ни в коем случае не разрешайте пользоваться машиной детям или лицам, недостаточно хорошо знакомым с правилами обращения с ней.

Местное законодательство может устанавливать минимальный возраст

пользователя. _x000D_



Не используйте машину, если поблизости находятся другие люди, и в особенности дети или животные.



Никогда не используйте машину, если вы устали, плохо себя чувствуете или находитесь под воздействием лекарственных средств, наркотиков, алкоголя или веществ, снижающих ваши рефлексы и внимание.



Помните, что оператор или пользователь машины несет ответственность за несчастные случаи или возникновение непредвиденных ситуаций, в результате которых могут пострадать третьи лица или имуществу которых может быть нанесен ущерб.

Пользователь несет ответственность за оценку потенциальных рисков на участке, на котором он работает, кроме того, он должен принять все меры предосторожности, чтобы обеспечить свою безопасность и безопасность других людей, в особенности на склонах, неровных, скользких или неустойчивых поверхностях.



Если вы решите передать или одолжить машину другим лицам, убедитесь, что они ознакомились с инструкциями по использованию, содержащимися в данном руководстве.



Запрещается перевозить на машине детей или других лиц, поскольку они могут упасть и получить тяжелые травмы или же помешать безопасному управлению машиной.



Лицо, управляющее машиной, должно строго соблюдать предписания по управлению и в особенности:

- a. не отвлекаться и должным образом сконцентрироваться на работе;
- b. Помнить, что управление машиной, скользящей по наклонной поверхности,

нельзя восстановить при помощи тормоза. Ниже перечислены основные причины потери управления:

- Недостаточное сцепление между колесами и поверхностью;
- Слишком высокая скорость;
- Недостаточное торможение;
- Несоответствие машины цели использования;
- Незнание особенностей поведения машины на разных типах поверхностей, особенно на наклонных;
- Неправильное использование в качестве буксирного средства;



Машина оснащена рядом микропереключателей и предохранительных устройств, которые ни в коем случае нельзя вскрывать или снимать, поскольку это ведет к отмене гарантии и освобождению изготовителя от любой ответственности за последствия. Перед каждым использованием машины проверяйте работоспособность защитных устройств.

3.2 ПОДГОТОВИТЕЛЬНЫЕ ОПЕРАЦИИ

- Перед работой на машине наденьте прочную рабочую нескользящую обувь и длинные брюки.
- Не работать на машине босиком или в открытых сандалиях.
- Не надевать цепочки, браслеты, галстуки, одежду с развевающимися частями или снабженную завязками.
- Необходимо собрать длинные волосы. Обязательно пользуйтесь средствами для защиты органов слуха.
- Внимательно осмотрите рабочий участок и уберите все, что может быть выброшено машиной или может повредить режущий узел (камни, ветки, проволоку, кости и т.д.).



ВНИМАНИЕ: ОПАСНОСТЬ! Бензин легко воспламеняется.

- a. Храните топливо в специальных канистрах;
- b. Заливайте топливо через воронку, только на открытом месте и не курите при этой операции, а также вообще при работе с топливом;

- c. Заливайте топливо перед тем как запустить двигатель; не добавляйте бензин и не снимайте пробку бака, когда двигатель работает или когда он горячий;
- d. в случае разлива бензина не запускайте двигатель, уберите машину с места разлива и примите меры по предупреждению возгорания до тех пор, пока топливо не испарится, и его испарения не рассеются;
- e. Всегда помещайте на место и хорошо закручивайте пробки бака и канистры с топливом.



Замените неисправные глушители



Перед использованием проведите общий осмотр машины и в особенности осмотр режущего узла и убедитесь, что винты и режущий узел не изношены и не повреждены.

Для сохранения балансировки заменяйте поврежденные или изношенные режущий узел и винты все вместе.

Все ремонты должны производиться в авторизованном сервисном центре.



Осуществлять периодический контроль состояния аккумулятора. В случае повреждения корпуса, крышки корпуса или зажимов аккумулятора его следует заменить.

3.3 ВО ВРЕМЯ ИСПОЛЬЗОВАНИЯ



Не включайте двигатель в закрытом пространстве, где может скопиться опасный угарный газ.

Запуск должен производиться снаружи или в хорошо проветриваемом помещении.

Не забывайте о том, что выхлопной газ двигателя токсичен!



Работайте только при дневном свете или при хорошем искусственном освещении, в условиях хорошей видимости.

На рабочем участке не должно быть взрослых людей, детей и животных.



Если возможно, избегайте работы на мокрой траве. Избегайте работы под дождем или, если близится гроза. Запрещается использовать машину при плохих погодных условиях, особенно при возможности молний.



Перед запуском двигателя отключить режущий узел или механизм отбора мощности, установить нейтральную передачу.



Будьте предельно осторожны при приближении к препятствиям, которые могут ухудшить обзор.



При парковке машины всегда ставьте ее на стояночный тормоз.



Не допускается движение машины в любом направлении по склонам с уклоном свыше 10° (17%).



Помните, что не существует “безопасных” склонов. При перемещении по газонам с уклоном необходимо соблюдать особую осторожность. Чтобы избежать опрокидывания машины или потери управления:

- a. при подъеме или спуске не останавливайтесь и не начинайте движение резко;
- b. плавно включайте тягу и всегда держите трансмиссию включенной, особенно при спуске;
- c. На наклонных поверхностях и на крутых поворотах скорость необходимо снизить;
- d. Обратите внимание на подъемы, канавы и скрытые опасности;
- e. Не выполняйте резку травы на склонах в поперечном направлении. Стрижку газона на склонах следует производить строго в направлении подъема/спуска и никогда не в поперечном направлении, проявляя особую осторожность при изменении направления и следя за тем, чтобы колеса, находящиеся на более высоком уровне не наехали на препятствия (камни, ветки, корни и т.д.), которые могут вызвать боковое скольжение, опрокидывание или потерю управления машиной.



Снижайте скорость перед любым изменением направления движения на наклонных участках, а также всегда ставьте машину на стояночный тормоз, если вы оставите ее без присмотра.



Действуйте с особой осторожностью поблизости от крутых склонов, канав, насыпей. Машина может опрокинуться при съезжании колеса с края обрыва или при обрушении обрыва.



Соблюдайте осторожность при движении и работе на заднем ходу. Перед движением задним ходом и во время движения смотрите назад, чтобы убедиться в отсутствии препятствий.



При буксировке грузов или при использовании тяжелого оборудования будьте внимательны:

- a. для крепления буксирных тяг используйте только предназначенные для этого места крепления;
- b. Перевозите только такое количество груза, которое можно легко контролировать;
- c. Не поворачивайте руль резко. Будьте внимательны во время заднего хода;
- d. Установите на колеса противовесы или веса, если в руководстве рекомендуется их использование.













При пересечении не заросших травой участков, а также при перемещении с и на участки резки травы отключите режущий узел или механизм отбора мощности и установите режущий диск в самое высокое положение.



При использовании машины вблизи от дорог следите за движением транспорта.



ВНИМАНИЕ! Машина не предназначена для использования на дорогах общего пользования. Ее использование (согласно правилам дорожного движения) разрешено только на частной территории, отделенной от дорожного движения.

-  **Запрещается использовать машину, если повреждены ее предохранительные приспособления,**
-  **Не приближайте руки и ноги к вращающимся частям и не помещайте их под ними. Всегда держитесь вдали от отверстия выброса.**
-  **Не оставляйте машину с включенным двигателем на участках с высокой травой, чтобы не создавать риск возникновения пожара.**
-  **При использовании навесных орудий никогда не направляйте выброс травы на находящиеся рядом людей.**
-  **Используйте только орудия, разрешенные изготовителем машины.**
-  **Не разрешается эксплуатация машины без орудий/инструментов, установленных в предусмотренных местах. При движении без навесных орудий может быть нарушена устойчивость машины.**
-  **Будьте осторожны при использовании сборников травы и других приспособлений, которые могут повлиять на устойчивость машины, особенно на склонах.**
-  **Не изменяйте регулировок двигателя и не выводите двигатель на слишком высокие обороты.**
-  **Не дотрагивайтесь до частей двигателя, нагревающихся во время работы. Риск ожога.**
-  **Отключить режущий узел или устройство отбора мощности, установить нейтральную передачу и поставить машину на стояночный тормоз, остановить двигатель и вынуть ключ зажигания (убедившись, что все движущиеся части полностью остановлены):**
 - a. Если вы оставляете машину без присмотра или удаляетесь с места водителя:

- b. Перед удалением блокировок или перед очисткой канала выброса;
- c. Перед тем как приступить к проверке, очистке или работе на машине;
- d. После удара о посторонний предмет. Проверить, не была ли повреждена машина и провести необходимый ремонт до того, как снова ей воспользоваться;



Отключить режущий узел или устройство отбора мощности и остановить двигатель (убедившись, что все движущиеся части полностью остановлены):

- a. Перед заправкой горючим;
- b. Когда вы снимаете или устанавливаете мешок для сбора травы.
- c. Перед регулировкой высоты стрижки, когда эта операция не может быть выполнена с места водителя.



Отключить режущий узел или механизм отбора мощности во время транспортировки или когда они не используются.



Снизьте обороты перед остановкой двигателя. Перекройте подачу топлива по окончании работы, следуя инструкциям руководства.



Будьте осторожны при работе с многоножевыми деками, так как один вращающийся нож может привести во вращение остальные ножи.



ВНИМАНИЕ – в случае поломки или аварии во время работы немедленно остановите двигатель и отойдите от машины, чтобы не вызвать дальнейшие повреждения. В случае получения травмы или нанесения травмы третьим лицам немедленно окажите надлежащую первую помощь и обратитесь в медицинское учреждение. Тщательно уберите любой мусор, который может стать причиной повреждений машины или телесных повреждений людей или животных, если останется незамеченным.



ВНИМАНИЕ - Значения уровня шума и вибрации, указанные в настоящем руководстве, являются максимальными рабочими значениями машины. Использование несбалансированного режущего элемента, слишком высокая скорость, отсутствие обслуживания существенно влияют на уровень шума и вибрацию. Следовательно, необходимо принять профилактические меры для устранения возможного ущерба, вызванного высоким уровнем шума и вибрационными нагрузками; выполнять обслуживание машины, надевать противошумные наушники, делать перерывы во время работы.

3.4 ТЕХНИЧЕСКОЕ ОБСЛУЖИВАНИЕ И ХРАНЕНИЕ



ВНИМАНИЕ! – Перед выполнением любых операций по очистке или техобслуживанию вынуть ключ и прочитать соответствующие инструкции. Во всех ситуациях, где присутствует риск для рук, надевайте подходящую одежду и рабочие перчатки.



ВНИМАНИЕ: – Ни в коем случае не используйте машину с износившимися или поврежденными частями. Поврежденные или износившиеся детали всегда необходимо заменять, их никогда не ремонтируют. Используйте только оригинальные запчасти: использование неоригинальных и/или неправильно установленных запасных частей может снизить безопасность использования машины, вызвать несчастные случаи или телесные повреждения, и освобождает изготовителя от ответственности по любому обязательству.



Все операции по техническому обслуживанию и регулировкам, не описанные в данном Руководстве, должны производиться в магазине вашего дилера или в специализированном центре, располагающем подготовленным

персоналом и оборудованием, необходимыми для правильного выполнения работы и поддержания первоначального уровня безопасности машины. Операции, выполненные в неподходящих для этого структурах или неквалифицированными людьми, приводят к аннулированию гарантии в любой форме и всех обязанностей и ответственности Изготовителя.

- После каждого использования выньте ключ и проверьте, не имеются ли повреждения.
- Следите за тем, чтобы гайки и винты были затянуты для уверенности в том, что машина всегда безопасна при работе. Регулярное техобслуживание чрезвычайно важно для надежности и поддержания эксплуатационных характеристик на нужном уровне.
- Регулярно проверяйте затяжку крепежных винтов режущего узла.



Всегда используйте рабочие перчатки при работе с режущим узлом, его установке или демонтаже.



Выполняйте балансировку режущего узла при его заточке. Все операции с режущим узлом (демонтаж, заточка, балансировка, установка и/или замена) представляют собой сложные работы, требующие особых навыков и использования специального оборудования; поэтому для обеспечения безопасности необходимо поручать их выполнение специализированным центрам;

- Регулярно проверяйте работу тормозов. Очень важно проложить надлежащее техническое обслуживание тормозов, а в случае необходимости и их ремонт.
- Заменяйте поврежденные таблички с предостережениями и инструкциями.
- Если машина не оборудована механическим фиксатором транспортного положения при постановке машины на стоянку, в гараж или оставлении без присмотра необходимо опустить навесные орудия на землю.
- Машину следует хранить так, чтобы она не была доступна для детей.



Не ставьте машину с топливом в бачке в помещение, где испарения топлива могут вступить в контакт с пламенем, искрой или источником сильного тепла.

- Дайте остыть двигателю перед перемещением машины в любое помещение.
- Для предотвращения опасности возгорания регулярно очищайте двигатель, глушитель, гнездо аккумулятора и зону хранения бензина от остатков травы, листьев или излишков смазки.
- Чтобы снизить опасность пожара, регулярно проверяйте машину на предмет отсутствия утечек масла и/или топлива.
- Если бак нужно опорожнить, выполняйте эту операцию на открытом воздухе и при остывшем двигателе.
- Никогда не оставляйте ключ, вставленный в замок зажигания, либо в месте, доступном для детей или для других лиц, не способных управлять машиной. Перед проведением любого обслуживания всегда извлекайте ключ



ВНИМАНИЕ! – Содержащаяся в аккумуляторе кислота разъедающая. В случае механического повреждения или чрезмерной зарядки кислота может потечь. Не допускать вдыхания кислоты и ее попадания на любую часть тела.



Вдыхание паров кислоты вызывает повреждение слизистой оболочки и других внутренних органов. В таких случаях необходимо незамедлительно обратиться за медицинской помощью.



ВНИМАНИЕ! – Не допускается чрезмерная зарядка аккумулятора. Чрезмерная зарядка может вызвать взрыв аккумуляторной батареи с выбросом кислоты.



ВНИМАНИЕ! – Кислота наносит серьезные повреждения инструментам, одежде и другим материалам.. Брызги кислоты

необходимо немедленно смыть водой.



Запрещается закорачивать клеммы аккумулятора. Образующиеся при этом искры могут стать причиной пожара.



ВНИМАНИЕ: гидравлические компоненты. Утечка гидравлической жидкости под давлением может привести к ее проникновению под кожу и нанесению тяжелых повреждений, требующих немедленного оказания медицинской помощи.

3.5 ТРАНСПОРТИРОВКА



ВНИМАНИЕ: - Если машину необходимо транспортировать на грузовике или прицепе, пользоваться специальными платформами доступа соответствующей прочности, ширины и длины.

Во время транспортировки закрыть топливный кран (если он предусмотрен), опустить режущий узел или навесное орудие, включить стояночный тормоз и должным образом закрепить машину на транспортном средстве при помощи тросов или цепей.

3.6 ОХРАНА ОКРУЖАЮЩЕЙ СРЕДЫ

- Забота об охране окружающей среды должна быть определяющим фактором при использовании машины. Необходимо избегать нарушения покоя соседей.
- Следует строго соблюдать местное законодательство по утилизации упаковочных материалов, масел, топлива, фильтров, изношенных частей и любых материалов, которые могут нанести вред окружающей среде; запрещается выбрасывать такие материалы вместе с бытовым мусором, они должны сдаваться на специальные сборочные пункты, производящие их переработку.
- Следует строго соблюдать местное законодательство по утилизации отходов.
- Если машина приходит в негодность запрещается оставлять ее в окружающей

среде, необходимо обратиться в специализированный центр в соответствии с местными нормативами.

4 ЗАСТРАХУЙТЕ ВАШУ САМОХОДНУЮ ГАЗОНОКОСИЛКУ

Проверьте страховой полис на вашу новую самоходную газонокосилку.

Обратитесь в вашу страховую компанию.

Следует оформить универсальную страховку на случай дорожно-транспортного происшествия, пожара, повреждения или хищения.

5 СБОРКА



Во избежание травм и повреждения оборудования запрещается эксплуатировать машину до выполнения всех указаний раздела «СБОРКА».



Распаковка машины и ее монтаж должны выполняться с помощью надлежащего инструмента на ровной твердой поверхности, обеспечивающей достаточное пространство для перемещения самой машины и ее упаковки.

5.1 КОМПОНЕНТЫ ДЛЯ СБОРКИ (3)

Машина продается с разобранным сидением, подлокотниками, рулевым колесом, буксировочной пластиной и быстроразъемными соединениями; аккумулятор установлен в соответствующем отсеке и подключен.

В упаковке машины находятся компоненты для сборки (3), перечисленные в следующей таблице:

Поз.	№	Описание	Размеры
A	2	Эластичная вилка	6 x 36
B	2	Ключ для переключателя	/
C	1	Ключ для главного отсекающего выключателя	/
D	2	Подлокотники	/
E	4	Винты для крепления сидения	M8 x 40
F	10	Кольшки для крепления защитного сифона	
G	4	Втулки для крепления сидения	
H	4	Проверные шайбы	M8

Поз.	№	Описание	Размеры
L	4	Винты с шестигранной головкой	M8 x 40
M	1	Багажник	
N	4	Винты с шестигранным углублением под ключ (для закрепления вещевого ящика)	M6 x 20
O	1	Буксировочная пластина	
P	2	Гайка с фланцем	M8
R	2	Быстроразъемные соединения	

[340 IX]			
Поз.	№	Описание	Размеры
A	2	Эластичная вилка	6 x 36
B	2	Ключ для переключателя	/
C	1	Ключ для главного отсекающего выключателя	/
D	2	Подлокотники	/
M	1	Багажник	
N	4	Винты с шестигранным углублением под ключ (для закрепления вещевого ящика)	M6 x 20
O	1	Буксировочная пластина	
P	2	Гайка с фланцем	M8
Q	2	Винты с шестигранной головкой	M8 x 20
R	2	Быстроразъемные соединения	
S	2	Стопорный штифт сиденья	M8

5.2 СИДЕНИЕ



Установить сидение в соответствии со следующими инструкциями.

5.2.1 Монтаж подлокотников (6)

Подлокотники и все необходимые для их монтажа компоненты поставляются в отдельной упаковке, вложенной в общую упаковку машины.

5.2.2 Монтаж сидения (5) (Мод. 740 IOX, 540 IX)

1. Нанести на 4 скользящих башмака (5:A) тонкий слой густой смазки.
2. Подготовить 4 винта (M8 x 40) с установленными на них эластичными кольцевыми прокладками и втулками. См. (5:B).
3. Установить опору сидения (5:C) в вертикальное положение.
4. Подвести сидение к опоре и вставить узел (5:B) в прорезь (5:D) опоры.
5. Прижать сидение к опоре и установить его таким образом, чтобы отверстия крепежных винтов располагались

- примерно на середине хода ползунов.
- Вставить и закрутить 4 винта (5:В).
 - Момент затяжки крепежных винтов $20 \div 25$ Нм.



При затяжке винтов с моментом более 25 Нм сидение будет повреждено.

- Соединить коннектор сидения (5:Е) и коннектор проводки (5:F).



Если коннекторы не соединены, машина не будет работать.

- Установите кабель электропроводки в крепежный зажим (5:Н), чтобы стабильно удерживать его в правильном положении.

5.2.3 Монтаж сидения (5) (Мод. 340 IX)

- Сидение поставляется уже собранным на соответствующей опорной пластине.
- Установить сидение, совместив отверстия опорной пластины сидения с отверстиями в нижней пластине.
- Вставить винты (М8х40) в отверстия опоры сидения и в отверстия пластины сидения.
- Привинчивать положения сиденья. Крепежных винтов $20 \div 25$ Нм. Момент затяжки: 20 ± 25 Нм



При перетяжке винтов с усилием более 25 Нм сидение будет повреждено.

5.2.4 Монтаж защитного сильфона (7) (Мод. 740 IОХ, 540 IX)

- Закрепить сидение 2 винтами (7:В).
- Установить защитный сильфон (7:А).
- Закрепить защитный сильфон 10 кольшками (7:С).

5.2.5 Монтаж багажника (8)

Закрепить багажник (8:В) на спинке сидения (8:А) с помощью 4 винтов (8:С).

5.3 РУЛЕВОЕ КОЛЕСО (9)

- Установить рубашку рулевого колеса (9:А) на рулевую колонку (9:В) до упора.
- Выровнять отверстия рубашки и рулевой колонки.
- Выровняв отверстия (9:С) вставить два штифта (9:D).

5.4 БУКСИРОВОЧНАЯ ПЛАСТИНА (10)

Установить буксировочную пластину (10:А) в задней части машины.

Использовать винты и гайки (10:В; 10:С).

Момент затяжки: 22 Нм

5.5 БЫСТРОРАЗЪЕМНЫЕ СОЕДИНЕНИЯ (1:R)

Быстроразъемные соединения и инструкции по их монтажу поставляются в отдельной упаковке, вложенной в общую упаковку машины.

Установить быстроразъемные соединения на передние оси машины.

5.6 ЗАРЯДКА АККУМУЛЯТОРА



Перед первым использованием следует полностью зарядить аккумулятор.



Порядок зарядки аккумулятора указан в 9.8.

5.7 ДАВЛЕНИЕ ШИН

Давление шин указано в “ТАБЛИЦЕ ТЕХНИЧЕСКИХ ДАННЫХ”

5.8 ПРИНАДЛЕЖНОСТИ – НАВЕСНЫЕ ОРУДИЯ

В комплекте с каждым навесным орудием поставляется руководство по его установке.



Для прикрепления правильного дополнительного оборудования обращайтесь в авторизованный сервисный центр.



Примечание: Режущий узел в данном случае относится к принадлежностям.

6 УСТРОЙСТВА УПРАВЛЕНИЯ И КОНТРОЛЬНО-ИЗМЕРИТЕЛЬНЫЕ ПРИБОРЫ

6.1 КАПОТ ДВИГАТЕЛЯ (11)

Капот двигателя открывается следующим образом:

- Повернуть два винта (11:А) на 90° .
- Потянуть рукоятку (11:В) вверх и одновременно осторожно поднять капот (11:С).
- При закрывании капота двигателя может потребоваться приложить небольшое усилие, чтобы он зацепился за рукоятку (11:В). Повернуть два винта (11:А) на 90° .



Запрещается запускать двигатель при открытом капоте.

6.2 ГЛАВНЫЙ ОТСЕКАЮЩИЙ

ВЫКЛЮЧАТЕЛЬ С КЛЮЧОМ (12)

Подача электроэнергии активируется с помощью ключа (12:A). Он находится под капотом двигателя (1:H), и, следовательно, для доступа к главному отсекающему выключателю необходимо открыть капот двигателя (См. 6 1).

Вставить ключ (12:A) в главный отсекающий выключатель, нажать и повернуть по часовой стрелке, чтобы подключить питание электроустановки.

Для отключения подачи электропитания повернуть ключ против часовой стрелки.



Извлечь ключ можно, только повернув его против часовой стрелки.

6.3 ПЕДАЛЬ СТОЯНОЧНОГО ТОРМОЗА (13:A)

Никогда не нажимайте эту педаль не полностью во время движения. Это может вызвать перегрев силовой передачи.

Педаль (13:A) может занимать следующие положения:



Отпущена. Привод включен. Стояночный тормоз не включен.



Нажата до конца. Привод не включен. Стояночный тормоз полностью отжат, но не заблокирован. Данное положение применяется также для аварийного торможения.

6.4 БЛОКИРУЮЩИЙ РЫЧАГ ДЛЯ СТОЯНОЧНОГО ТОРМОЗА (13:B)

Фиксирует педаль тормоза в полностью выжатом положении. Эта функция применяется для блокировки машины на уклонах, при транспортировке и т.д., когда двигатель не работает.

Блокировка:

1. Полностью утопить педаль. (13:A)
2. Потянуть рычаг (13:B) вверх.
3. Отпустить педаль (13:A).
4. Отпустить рычаг (13:B).

Разблокировка:

Нажать и отпустить педаль (13:A).

6.5 ПЕДАЛЬ ПРИВОДА (13:C)

Педаль определяет передаточное

соотношение между двигателем и ведущими колесами (= скорость).

При отпускании педали включается рабочий тормоз.



- **Нажать педаль вперед**

– машина движется вперед.

- **Отпустить педаль** – движение машины прекращается.

- **Отжать педаль назад** – машина движется назад.

При уменьшении нажатия на педаль – машина тормозит.



Если при отпущенной педали торможение машины не выполняется должным образом, необходимо выполнить аварийное торможение при помощи левой педали (13:A).

6.6 РУЛЕВОЕ КОЛЕСО (13:E)

Высота положения руля регулируется свободно. Отвинтите ручку регулировки (13:D) и поднимите или опустите рулевое колесо в желаемое положение. Затяните ручку.



Не допускается регулировать высоту руля во время движения.



Запрещается поворачивать рулевое колесо, когда машина остановлена, а навесное орудие опущено. При этом возникает опасность аномальных нагрузок на сервопривод и механизм рулевого управления.

6.7 РУКОЯТКА УПРАВЛЕНИЯ ДРОССЕЛЬНОЙ ЗАСЛОНКОЙ (14:A)

Служит для регулирования режима работы двигателя.



1. Дроссельная заслонка полностью открыта – при работе с машиной рукоятка дроссельной заслонки должна всегда быть в этом положении.



2. Холостой ход.

6.8 ВОЗДУШНАЯ ЗАСЛОНКА (14:B)

Используется для запуска неразогретого

двигателя. Рукоятка воздушной заслонки имеет два положения:



1. Рукоятка полностью вытянута

- воздушная заслонка закрыта (для запуска холодного двигателя).

2. Рукоятка полностью утоплена

- воздушная заслонка открыта (нормальная работа с разогретым двигателем).



Не допускается работа на машине с разогретым двигателем при закрытой воздушной заслонке.

6.9 ПЕРЕКЛЮЧАТЕЛЬ С КЛЮЧОМ (14:С)



Ключ для подключения/отключения запуска машины.

Вставить ключ (14:С) и установить его в положение "I" (ДВИЖЕНИЕ) для включения машины. Загораются все индикаторные лампочки дисплея и звуковая сигнализация. На дисплее остается активной только функция «счетчик моточасов», индикаторная лампочка масла (погасает автоматически сразу же после запуска двигателя), индикаторная лампочка стояночного тормоза, если он приведен в действие, и лампочка сидения, если на нем не сидит водитель.

Вернуть ключ в положение "O" (ВЫКЛ.) для блокировки включения машины.



Ключ можно извлечь только, когда он находится в положении "O".



Если водитель покидает машину, оставив ключ в положении "I", через 30 секунд включается непрерывный звуковой сигнал. Звуковой сигнал остается включенным до возвращения водителя или до выключения машины.

6.10 ДИСПЛЕЙ И КНОПКА «MODE» (РЕЖИМ) НА ПУЛЬТЕ УПРАВЛЕНИЯ (14:D; 15) (Мод. 740 IUX, 540 IX)



Кнопка «РЕЖИМ» (14:Е). С помощью кнопки «MODE» (РЕЖИМ) можно выбрать индикаторные лампочки,

соответствующие функциям: счетчик моточасов, температура окружающей среды, обороты двигателя, аккумулятор. Кроме того, можно включить фары, обойдя фотодатчик.

- Нажать на короткое время и отпустить кнопку для включения последовательности индикаторных лампочек дисплея, соответствующих различным функциям. На буквенно-цифровой панели дисплея отображаются данные, относящиеся к выбранной иконке, последний знак означает единицу измерения.
- Для ручного включения и выключения фары нажать и не отпускать более одной секунды.



Автоматическое управление включением фар восстанавливается автоматически при каждом запуске машины.

Цифровая панель (15:A). Часть дисплея, на которой отображаются буквенно-цифровые данные, соответствующие разным функциям.



Счетчик моточасов (15:В). Буквенно-цифровые данные показывают количество выполненных часов вождения в часах и десятых долях часов. Счетчик моточасов работает только при включенном двигателе. Единица измерения обозначена буквой «Н».



Температура окружающей среды (15:С). Буквенно-цифровые данные показывают температуру окружающей среды. Единица измерения обозначена буквой «С».



Счетчик оборотов двигателя (15:D). Буквенно-цифровые данные показывают количество оборотов двигателя. Если цифры мигают, это означает, что двигатель при включенном механизме отбора мощности работает не в оптимальном режиме (превышает 2500 оборотов/мин.). Полностью открыть дроссельную заслонку.



Техобслуживание (15:Е). Дает указания по техническому обслуживанию. Цифры начинают мигать, когда машина достигает

пороговое значение эффективных часов для вида работ.

Мигание продолжается в течение двух минут и обладает первоочередностью над другими функциями дисплея. На этом этапе использование кнопки «MODE» заблокировано.

После достижения 99999 часов счетчик начинает отсчет с нуля. После достижения 999 часов отсчет минут прекращается.



Аккумулятор (15:F). Буквенно-цифровые данные показывают напряжение аккумулятора.



Механизм отбора мощности (15:G). Загоревшаяся индикаторная лампочка означает, что механизм отбора мощности включен.



12V ON/OFF (15:H). Загоревшаяся индикаторная лампочка означает, что подключено заднее навесное орудие.



Фары (15:I). Загоревшаяся индикаторная лампочка означает, что включены фары, управляемые фотодатчиком.



Максимальный наклон(15:L). Индикаторная лампочка начинает мигать, если наклон машины превысит 10°.



В случае неполадки датчика выводится сообщение "TILT FAULT" (неполадка датчика наклона).



Педаля стояночного тормоза (15:M). Загоревшаяся индикаторная лампочка означает, что стояночный тормоз приведен в действие.



Сидение (15:N). Загоревшаяся индикаторная лампочка означает, что водитель не сидит на сидении.



Масло (15:P). Горящая индикаторная лампочка во время работы машины означает нехватку масла.

6.11 УПРАВЛЕНИЕ ФАРАМИ И ЗАДНИМ НАВЕСНЫМ ОРУДИЕМ (14:D; 15) (Мод. 340 IX)



Кнопка фары/12В (14:E). При нажатии на кнопку фары/12В

активируются функции включения фары и заднего навесного орудия.



При подключении управления загорается светодиодная подсветка вокруг кнопки.

- Для ручного включения или выключения фары следует кратковременно нажать кнопку и отпустить. Если управление подключено, загорается светодиод, находящийся сразу же над кнопкой.
- Для включения и отключения заднего навесного орудия выдержать кнопку нажатой более 1 секунды. Если управление подключено, загорается светодиод, находящийся сразу же под кнопкой.

6.12 ДИСПЛЕЙ СЧЕТЧИКА МОТОЧАСОВ (14:D; 15) (Мод. 340 X)



Дисплей счетчика моточасов (15:В). Буквенно-цифровые данные показывают количество выполненных часов вождения в часах и десятых долях часов. Счетчик моточасов работает только при включенном двигателе. Единица измерения обозначена буквой «Н».

После достижения 9999 часов счетчик начинает отсчет с нуля. После достижения 999 часов отсчет минут прекращается

6.13 МЕХАНИЗМ ОТБОРА МОЩНОСТИ (14:F)



Кнопка включения / отключения механизма отбора мощности (14:F). Нажать на кнопку для включения / отключения механизма отбора мощности.

6.14 РЕГУЛИРОВКА ВЫСОТЫ СТРИЖКИ (14:G)

Машина оснащена двумя кнопками для регулировки высоты стрижки:



Нажать для увеличения высоты

стрижки.



Нажать для уменьшения высоты стрижки.

Режущий блок подключается к контакту (13:В).

6.15 УПРАВЛЕНИЕ ЗАДНИМ НАВЕСНЫМ ОРУДИЕМ (14:Н; 14:І)

Машина оснащена электрическим устройством для управления задним навесным орудием (опционная принадлежность).

Розетка (17:В) (опция) для подключения навесного орудия, расположена на задней правой стороне машины.



Кнопка позволяет поднимать и опускать заднее навесное орудие.



6.16 УПРАВЛЕНИЕ ЗАДНИМ НАВЕСНЫМ ОРУДИЕМ (14:L)

Машина предрасположена для использования заднего электрического навесного орудия.

Розетка (17:А) для подключения навесного орудия расположена на задней правой стороне машины.



Использовать данную кнопку для отключения / подключения электропитания навесного орудия.

Мощность заднего навесного орудия указана в **0 ТАБЛИЦА ТЕХНИЧЕСКИХ ДАННЫХ»**



Использовать только дополнительное оборудование, утвержденное компанией STIGA SpA.

6.17 ГИДРАВЛИЧЕСКОЕ УСТРОЙСТВО ПОДЪЕМА НАВЕСНЫХ ОРУДИЙ (1:G)

Гидравлический подъёмник для навесных орудий можно привести в действие только при включенном двигателе и отпущенной педали (13:А). Управление подъёмником осуществляется с помощью рычага (14:М). Рычаг может занимать следующие четыре положения:



Плавающее положение. Переместите рычаг в самое переднее положение, в котором происходит его блокировка. При этом происходит опускание навесного орудия до плавающего

положения. В этом положении орудие опускается до земли и следит за профилем грунта. Плавающее положение используется при выполнении работ.



Опускание. Производится опускание навесного орудия независимо от его веса.



Положение покоя (центральное).

После подъема или опускания рычаг возвращается в положение покоя. Навесное орудие сохраняет положение, занятое при выполненной последней команде.



Подъем. Переместите рычаг в самое заднее положение, чтобы навесное орудие достигло самого высокого положения (положение транспортировки). Отпустить рычаг: Навесное орудие останется заблокированным в положении транспортировки.

6.18 УПРАВЛЯЮЩИЕ РЫЧАГИ ДЛЯ МЕХАНИЗМОВ ОТБОРА ГИДРАВЛИЧЕСКОЙ МОЩНОСТИ (14:O; 14:N) (Мод. 740 ІОХ)

Два рычага (14:O; 14:N) предназначены для управления механизмами отбора гидравлической мощности (18:А; 18:В), расположенными на передней левой стороне.

Для получения доступа к ним следует снять защитный картер (18:С), закрепленный одним винтом.

Соединить гидравлические трубопроводы с одной из двух пар AUX1 или AUX2 (18).

Оба рычага имеют три положения:

Положение вперед / назад: перемещающий рычаг в одном из этих направлений, достигается перемещение подключенного навесного орудия (См. инструкции, поставленные вместе с навесным орудием).

Центральное положение: положение покоя. Навесное орудие приводится в действие следующим образом:

- Нажать на рычаг вперед / назад так, чтобы получить желаемое перемещение.
- Отпустить рычаг для блокировки навесного орудия в выбранном положении, рычаг автоматически вернется в положение покоя.

6.19 РЫЧАГ ВКЛЮЧЕНИЯ / ОТКЛЮЧЕНИЯ ТРАНСМИССИИ (19)

Рычаг отключения бесступенчатой трансмиссии.



Рычаг включения / отключения трансмиссии ни в коем случае не должен находиться между наружным и внутренним положениями. Это приводит к перегреву и повреждению трансмиссии.

Эти рычаги позволяют перемещать машину вручную (толканием или буксированием), не включая двигатель. Два положения:



1. Трансмиссия включена = рычаг в выдвинутом положении. При нормальном использовании фиксирование рычага в этом положении обозначается щелчком.

2. Трансмиссия разблокирована = рычаг в задвинутом положении. Машину можно перемещать вручную.

Машина не должна буксироваться на большие расстояния или на высокой скорости. Это может привести к повреждению трансмиссии.



Запрещается приводить машину в действие с разблокированной трансмиссией (рычаг находится в задвинутом положении). При этом возникает риск повреждения передней оси и утечки из нее масла.

6.20 РЕГУЛИРОВКА СИДЕНИЯ (20)

Сидение можно передвинуть вперед и назад, как показано далее.

1. Сдвиньте рычаг управления (20:A) вверх.
2. Сядьте на сидение и займите удобное положение.
3. Для того чтобы зафиксировать сидение, отпустите рычаг управления (20:A).

Кроме того, с помощью специальной рукоятки (20:B) [740 IOX / 540 IX] можно отрегулировать жесткость подвески.

- Для придания подвеске большей жесткости повернуть рукоятку по часовой стрелке.
- Для снижения жесткости подвески повернуть рукоятку против часовой стрелки.



Поворачивать рукоятку до достижения желаемого комфорта.

Сидение оборудовано предохранительным выключателем, который подключен к защитной системе машины. Это значит, что запустить машину невозможно, если на ее сидении никого нет. (См. 7.8.2).

6.21 БЫСТРОРАЗЪЕМНЫЕ СОЕДИНЕНИЯ (21 ; 22; 23)



Быстроразъемные соединения могут отделяться, что очень упрощает замену различных навесных орудий.

Быстроразъемные соединения позволяют легко перемещать режущий узел в одно из двух положений:

- Нормальное положение с полностью натянутым ремнем.
- Отведенное положение на 4 см от нормального, с ослабленным ремнем, в результате чего режущий диск приближается к машине.

Если натяжной шкив отведен от ремня, быстроразъемные соединения упрощают замену ремня и режущего узла, а также облегчают перевод в положения мойки и обслуживания.

Облабление натяжение ремня (21)



См. также инструкции навесного орудия и быстроразъемного соединения.

1. Выньте блокировочные шпильки или стопорные штифты (21:С) с обеих сторон.
2. Откройте быстроразъемные соединения, нажав на их задние секции каблучком (21:A).



Когда быстроразъемные соединения открыты, кронштейны навесных орудий освобождаются.



Перед выполнением любых регулировок или техобслуживания следует положить кронштейны на опору и закрыть ее.

3. Выполнить все необходимые действия, например:
 - Отсоедините ремень.
 - Замените орудие, отсоединив кронштейны (22).

Натяжение ремня (21, 22)

Сначала натяните одну сторону, а затем другую, согласно приведенным ниже инструкциям.



Не поворачивайте рычаг руками.

Опасность получения травм и переломов.

1. Поставьте ногу на рычаг (22:A) и осторожно поверните его на пол-оборота вперед.
2. Вставьте шпильку или стопорный штифт (21:C).
3. Выполните описанное выше действие на другой стороне.

7 ПУСК И ДВИЖЕНИЕ**7.1 МЕРЫ ПРЕДОСТОРОЖНОСТИ ПРИ ИСПОЛЬЗОВАНИИ**

Обязательно убедитесь, что в двигателе имеется надлежащее количество масла. Это особенно важно при работе на уклонах (см. 7.6).

При парковке машины всегда ставьте ее на стояночный тормоз.



При движении на максимальной скорости не поворачивайте рулевое колесо слишком резко. Машина может опрокинуться.



Руки и пальцы следует держать на безопасном расстоянии от шарнирного сочленения рулевой колонки и сиденья. Опасность получения травм и переломов.

7.2 КОМБИНИРОВАННОЕ ИСПОЛЬЗОВАНИЕ ПРИНАДЛЕЖНОСТЕЙ – НАВЕСНЫХ ОРУДИЙ

Комбинированное использование принадлежностей объясняется в “ТАБЛИЦЕ ПРАВИЛЬНОГО СОЧЕТАНИЯ ПРИНАДЛЕЖНОСТЕЙ – НАВЕСНЫХ ОРУДИЙ” в разделе “0 ТАБЛИЦА ТЕХНИЧЕСКИХ ДАННЫХ”.

7.3 ЗАПРАВКА БЕНЗИНОМ (24)

Используйте только неэтилированный бензин. Не используйте бензиномасляную смесь.

Емкость резервуара указана в таблице «[1] 00 ТЕХНИЧЕСКИЕ ДАННЫЕ». Резервуар имеет прозрачные стенки, что позволяет легко контролировать уровень топлива.



ОБРАТИТЕ ВНИМАНИЕ! Бензин является подверженным порче продуктом и не должен оставаться в резервуаре более 30 дней.

Можно использовать экологическое горючее, например, алкилированный бензин. Такой бензин оказывает меньшее вредное воздействие на людей и окружающую среду. Не зарегистрированы отрицательные последствия использования такого бензина. Однако в продаже имеются различные марки алкилированного бензина, для которых невозможно дать точные указания по использованию. Для получения более точной информации рекомендуется обратиться к инструкциям и данным, предоставляемыми изготовителями алкилированного бензина. Резервуар имеет прозрачное окошко (24:A), что позволяет легко контролировать уровень топлива. Не заправляйте бензобак до самого верха. Оставьте в баке немного места (соответствующее наливной горловине + 1 - 2 см от верха), чтобы при нагревании бензин мог увеличиться в объеме, не переливаясь через край.



При использовании перед постановкой на долгую стоянку (например, в зимний период), следует залить в бензобак такое количество топлива, которое необходимо для выполнения этой последней работы.

Перед постановкой машины на стоянку необходимо полностью опорожнить топливный бак (См. 10).

7.4 КАПОТ ДВИГАТЕЛЯ (10)

Порядок доступа к двигателю и отсекающему выключателю с ключом См. 6 1.

7.5 КАРТЕР /ДВИГАТЕЛЯ (30)

Для разборки картера двигателя необходимо сначала открыть капот двигателя.

7.5.1 Демонтаж картера двигателя

1. Отвинтить 8 винтов (30:A).

2. Снять пробку с бензобака.
3. Снять картер двигателя (30:В).
4. Заново установить пробку бензобака.
5. Выполнить необходимые работы.

7.5.2 Монтаж картера двигателя

1. Снова снять пробку с бензобака.
2. Установить на место картер двигателя (30:В).
3. Заново установить пробку бензобака.
4. Завинтить 8 винтов.

7.6 ПРОВЕРКА УРОВНЯ МАСЛА В ДВИГАТЕЛЕ (25)

Машина поставляется с двигателем, полностью заполненным маслом.



Перед запуском двигателя проверьте уровень масла.



Контроль уровня / долива масла в двигатель описаны в 9.5.1, 9.5.2.

7.7 ПРОВЕРКА УРОВНЯ МАСЛА В КОРОБКЕ ПЕРЕДАЧ



Контроль уровня / долива масла в коробку передач описаны в 8.6.1.

7.8 ПРОВЕРКА СИСТЕМЫ БЕЗОПАСНОСТИ

При испытании машины убедитесь, что результаты проверок безопасности соответствуют приведенным в следующих таблицах.



Проверки безопасности должны обязательно выполняться перед каждым использованием машины.



Если результаты какой-либо проверки отличаются от указанных в таблицах ниже, эксплуатировать машину не допускается! Отправьте машину в сервисный центр для проверки и ремонта!

7.8.1 Общая проверка безопасности

Объект	Результат
Топливные трубопроводы и соединения.	Утечки отсутствуют

Электрические кабели.	Изоляция не повреждена. Механические повреждения отсутствуют.
Выхлопная система.	Утечки в соединениях отсутствуют. Все винты затянуты.
Масляные трубопроводы	Утечки отсутствуют. Повреждения отсутствуют.
Подайте машину вперёд/назад и отпустите педаль привода.	Машина останавливается.
Испытательная поездка	Аномальные вибрации отсутствуют. Аномальные шумы отсутствуют.

7.8.2 Проверка электробезопасности

Состояние	Действие	Результат
Водитель не находится на сидении. Стояночный тормоз задействован.	Попробовать запустить двигатель.	Двигатель не запускается. На дисплее (при наличии) появляется надпись "СЯДЬТЕ".
Водитель находится на сидении. Стояночный тормоз не задействован.	Попробовать запустить двигатель.	Двигатель не запускается. На дисплее (при наличии) появляется надпись "НАЖАТЬ НА ТОРМОЗ".
Водитель находится на сидении. Стояночный тормоз задействован.	Попробовать запустить двигатель.	Двигатель заводится.
Двигатель работает, режущее устройство отключено, стояночный тормоз задействован.	Водитель поднимается с сиденья.	Двигатель остается включенным.

Двигатель работает, режущее устройство отключено, стояночный тормоз не задействован.	Водитель поднимается с сиденья.	Двигатель останавливается.
Двигатель работает, режущее устройство включено, стояночный тормоз не задействован.	Водитель поднимается с сиденья.	Двигатель останавливается.
Состояние	Действие	Результат
Двигатель работает, режущее устройство включено, стояночный тормоз задействован.	Водитель поднимается с сиденья.	Двигатель останавливается.

7.9 ПУСК / РАБОТА



Во время работы на машине капот двигателя должен быть закрыт и заблокирован.



При работе с машиной дроссельная заслонка должна всегда быть полностью открыта.

1. Открыть топливный кран (24:В).
2. Вставить ключ в главный отсекающий выключатель (12:А).
3. Включить трансмиссию (19) - (рычаг выдвигается).
4. Вставить ключ в переключатель (14:С).
5. Убрать ногу с педали привода (13:С).

Запуск холодного двигателя:

1. Поставить машину на стояночный тормоз (13:А).
2. Полностью открыть дроссельную заслонку (14:А).
3. Полностью вытянуть рукоятку воздушной заслонки (14:В).
4. Повернуть ключ переключателя в положение "I" (ВКЛ.) и нажать кнопку START (ПУСК) (14:Р).



Перед началом движения

необходимо обождать несколько минут, чтобы масло нагрелось.



В случае использования при низких температурах, разогреть машину так, чтобы нагреть гидравлическое масло и трансмиссию. В противном случае можно повредить трансмиссию.

Запуск разогретого двигателя

1. Поставить машину на стояночный тормоз (13:А).
2. Полностью открыть дроссельную заслонку (14:А).
3. Рукоятка воздушной заслонки (14:В) должна быть опущена.
4. Повернуть ключ переключателя в положение "I" (ВКЛ.) и нажать кнопку START (ПУСК).



Продолжать в соответствии с указаниями в параграфе 7.9.1.

7.9.1 Движение

Запуск машины производится следующим образом:

- Полностью утопить педаль (13:А), а затем отпустить.
- Для приведения машины в движение нажать педаль (13:С).
- Переместиться на участок выполнения работ.
- Если установлены фронтальные навесные орудия, привести в действие привод отбора мощности (14:F)
- Начать работу.

7.10 ОСТАНОВ

Останов машины производится следующим образом:

- Полностью утопить педаль стояночного тормоза (13:А).
- Потянуть рычаг (13:В) вверх.
- Отпустить педаль (13:А).
- Дать двигателю поработать 1-2 минуты на холостом ходу.
- Для выключения машины нажать кнопку STOP (14:Р).
- Повернуть ключ переключателя (14:С) в положение "0" и вынуть его.
- Перекрыть кран подачи топлива. Это особенно важно сделать, если машина будет транспортироваться, например, на трейлере.

- Вынуть ключ главного отсекающего выключателя.



При необходимости отдалиться от машины вынуть ключ переключателя (14:С) и ключ главного отсекающего выключателя (12:А).



Двигатель может быть очень горячим сразу после выключения. Не прикасаться к глушителю, двигателю или ребрам охлаждения. Это может привести к ожогам.

7.11 ЧИСТКА



Никогда не использовать воду под высоким давлением. Это может повредить уплотнения вала, электрические компоненты и гидравлические клапаны.

Никогда не направлять поток воды под высоким давлением на ребра радиатора. Это может привести к повреждению конструкции радиатора.

Машину необходимо чистить после каждого использования. Чистка должна производиться с соблюдением следующих инструкций:

- Не допускать попадания воды на двигатель.
- Чистить двигатель следует с помощью щетки и/или сжатого воздуха.
- Очищать заборник воздуха охлаждения.
- После промывки водой следует привести в движение машину и имеющиеся на ней навесные орудия, чтобы удалить остатки воды, которая могла бы проникнуть в подшипники и вызвать их повреждение.

8 ИСПОЛЬЗОВАНИЕ ПРИСТАВКИ



Убедитесь, что в траве отсутствуют любые посторонние предметы, кан, например, камни и т.д.

8.1 ВЫСОТА СТРИЖКИ.

Наилучшие результаты достигаются при

срезании верхней трети длины травы. См. рис. 32.

Если трава высокая, и ее нужно сильно подрезать, произведите стрижку дважды, устанавливая разные значения высоты стрижки.

Если поверхность лужайки неровная, не устанавливайте минимальную высоту стрижки. Это может стать причиной повреждения ножей о поверхность земли, снятия верхнего слоя грунта на лужайке.

8.2 РЕКОМЕНДАЦИИ ПО СТРИЖКЕ ТРАВЫ

Для того чтобы достичь оптимальных результатов при стрижке, выполняйте следующие рекомендации:

- Производите стрижку часто.
- Включайте двигатель на полные обороты.
- Трава должна быть сухой.
- Ножи должны быть острыми.
- Следите за чистой нижней поверхности режущей приставки.

9 ТЕХНИЧЕСКОЕ ОБСЛУЖИВАНИЕ

9.1 ПРОГРАММА ПРОВЕДЕНИЯ ТЕХОБСЛУЖИВАНИЯ

Чтобы содержать машину в хорошем состоянии с точки зрения надёжности, безопасной работы и внимания к вопросам охраны окружающей среды, всегда выполняйте сервисную программу **STIGA SpA**.

Положения этой программы приведены в прилагаемом руководстве по эксплуатации **STIGA SpA**.

Регламентное техобслуживание должно выполняться сервисной мастерской.

Первый и промежуточный контроль рекомендуется осуществлять в сервисной мастерской, но возможно их осуществление и силами пользователя. Процедуры контроля представлены в техпаспорте машины и в главе 7 «ПУСК И ДВИЖЕНИЕ», а также далее.

Проведение проверок в сервисной мастерской гарантирует профессиональное выполнение работ и использование фирменных запасных частей.

После каждого регламентного техобслуживания и промежуточного контроля

сервисная мастерская проставляет в техпаспорт штамп. Наличие техпаспорта с такими штампами увеличивает стоимость подержанной машины.

9.2 ПОДГОТОВКА

Все виды техобслуживания и ремонта должны производиться на неподвижной машине с выключенным двигателем.



Для предотвращения самопроизвольного отката машины всегда ставьте ее на стояночный тормоз.

Выключите двигатель.

Для предупреждения непроизвольного запуска двигателя вынуть ключ переключателя (14:С) и ключ главного отсекающего выключателя (12:А).



Сроки выполнения работ см. в главе 13.

9.3 Таблица работ по техническому обслуживанию



См. главу «13 СВОДНАЯ ТАБЛИЦА РАБОТ ПО ТЕХНИЧЕСКОМУ ОБСЛУЖИВАНИЮ». Целью таблицы является оказать помощь в поддержании вашей машины в исправном и безопасном состоянии. В таблице указаны основные виды работ и периодичность выполнения каждой из них. Выполняйте соответствующие действия, в зависимости от того, какое из них наступает раньше.



Замену масла следует производить чаще, если двигатель эксплуатируется в тяжелых условиях или при повышенной температуре окружающего воздуха.

9.4 ДАВЛЕНИЕ В ШИНАХ

Отрегулируйте давление в шинах в соответствии со значениями, приведенными в параграфе «00 ТАБЛИЦА ТЕХНИЧЕСКИХ ДАННЫХ».

9.5 ПРОВЕРКА УРОВНЯ / ДОЛИВКА МАСЛА ДВИГАТЕЛЯ



Данный вид работ описан также в руководстве по двигателю, поставленному с машиной.



Перед каждым использованием машины проверьте уровень масла. Во время контроля машина должна стоять на ровной площадке.



Уровень масла ни в коем случае не должен превышать отметку «FULL». Двигатель может перегреться. Если уровень масла превышает отметку «FULL», необходимо слить масло до достижения надлежащего уровня.



Замену масла следует производить чаще, если двигатель эксплуатируется в тяжелых условиях или при повышенной температуре окружающего воздуха.

9.5.1 Проверка уровня / доливка масла (26) (Мод. Honda GXV 630; 660; 690)



Протрите место вокруг масляного щупа. Отверните его и вытяните вверх. Протрите масляный щуп.

Полностью опустите масляный щуп вниз, не заворачивая его до отказа.

Вытяните масляный щуп. Снимите показание уровня масла.

Долейте, если уровень масла ниже отметки «FULL» (Полный) (26).

9.5.2 Проверка уровня / доливка масла (29; 27) (Мод. B&S 8270; B&S VAN-GUARD 18HP)



Протрите место вокруг масляного щупа. Отверните его и вытяните вверх. Протрите масляный щуп.

Полностью опустите масляный щуп вниз и заверните его до отказа.

Еще раз отверните масляный щуп и вытяните его вверх. Снимите показание уровня масла.

Долейте, если уровень масла ниже отметки «FULL» (Полный) (29; 27).

9.6 ПРОВЕРКА УРОВНЯ / ДОЛИВКА МАСЛА В КОРОБКЕ ПЕРЕДАЧ

Тип масла, рекомендуемый к использованию, указан в параграфе «ТАБЛИЦА ТЕХНИЧЕСКИХ ДАННЫХ».

9.6.1 Контроль/доливка (25)

1. Установите машину на ровную поверхность.
2. Проконтролируйте уровень масла в баке (25:A). Уровень должен совпадать с линией.
3. При необходимости долейте масло.

9.7 РЕМЕННЫЕ ПЕРЕДАЧИ

Убедиться в отсутствии повреждения ремней.

9.8 АККУМУЛЯТОР

Тип аккумулятора, используемый в машине, указан в параграфе «00 ТАБЛИЦА ТЕХНИЧЕСКИХ ДАННЫХ»



ВНИМАНИЕ: Содержащаяся в аккумуляторе кислота коррозионная, и контакт с ней очень вреден. При обращении с аккумулятором следует соблюдать предельную осторожность и не допускать утечек кислоты.



Попадание кислоты в глаза или на кожу может привести к тяжёлым травмам. При попадании кислоты на любую часть тела немедленно промойте в большом количестве воды и как можно скорее получите медицинскую помощь.

Запрещается контролировать или доливать жидкость аккумулятора. Единственный вид работ по техническому обслуживанию аккумулятора – это его зарядка, например, после долгого периода хранения.

Зарядку аккумулятора можно производить:

- с помощью двигателя
- с помощью зарядного устройства.

9.8.1 Зарядка от двигателя

Этот способ применим только в случае наличия минимального заряда аккумулятора, позволяющего запуск.

- Если аккумулятор новый, следует присоединить к нему кабели.
- Вывести машину на открытый воздух.
- Запустить двигатель в соответствии с инструкциями, приведенными в данном руководстве.
- Оставить двигатель непрерывно работать на протяжении 45 минут (время, необходимое для полной зарядки аккумулятора).
- Выключить двигатель.

9.8.2 Зарядка с помощью зарядного устройства

Использовать зарядное устройство с постоянным напряжением. При зарядке от стандартного автомобильного зарядного устройства аккумуляторная батарея может выйти из строя. За более подробной информацией обращайтесь к Вашему дилеру.



Перед подключением зарядного устройства отсоединить аккумулятор от электроустановки.

9.8.3 Снятие/установка

Аккумулятор находится за крышкой аккумулятора (30:C).

Доступ к аккумулятору осуществляется следующим образом:

1. Закрыть топливный кран (24:B).
2. Вынуть ключ главного отсекающего выключателя (См. 6.2).
3. Вынуть 3 винта (31:A).
4. Снять крышку аккумулятора (31:B), потянув ее вверх.
5. Вынуть стопор аккумулятора (31:D), отвинтив два винта (31:E).
6. Неполностью вынуть аккумулятор (31:C) из его гнезда.
7. Отсоединить черный кабель (= отрицательный).
8. Отсоединить красный кабель (= положительный).
9. Заменить разряженную аккумуляторную батарею.
10. Сначала подсоединить красный кабель к положительной (+) клемме аккумулятора.
11. Вставить новую аккумуляторную батарею в ее гнездо.



Внимание: вставляя аккумулятор, придерживать красный кабель, чтобы не допустить его застревания: это может повлиять на правильность расположения аккумулятора в отсеке.

12. Затем подсоединить чёрный кабель к отрицательной (-) клемме аккумулятора.
13. Установить на место стопор аккумулятора, закрутив два винта (31:E).
14. Установить на место крышку аккумулятора (31:B).
15. Завинтить 3 винтов (31:A).

16. Вставить ключ в главный отсекающий выключатель (только при намерении использовать машину).
17. Снова открыть топливный кран (только при намерении использовать машину).



Если кабели отсоединять / подсоединять в неправильном порядке, существует опасность короткого замыкания и повреждения аккумулятора.

Если кабели поменять местами, то генератор и аккумуляторная батарея выйдут из строя.

Надежно закрепить кабели. Незакрепленные кабели могут послужить причиной пожара.

Ни в коем случае не допускается запуск двигателя с отсоединенной аккумуляторной батареей. Это может вызвать серьёзное повреждение генератора и электроустановки.

9.8.4 Чистка

Если выводы батареи окислились, их следует зачистить. Зачистить клеммы батареи проволочной щеткой и смазать густой смазкой.

9.9 ОЧИСТКА ВОЗДУШНОГО ФИЛЬТРА



Данный вид работ описан также в руководстве по двигателю, поставленному с машиной.



ОБРАТИТЕ ВНИМАНИЕ! Если машина работает на пыльной почве, чистку / замену фильтров следует выполнять чаще. Снятие / установка воздушных фильтров производится следующим образом.

9.9.1 Воздушный фильтр (Мод. Honda GXV 630; 660; 690) (26)

1. Тщательно очистите область вокруг гнезда воздушного фильтра.
2. Снять крышку воздушного фильтра (26:D), отцепив два боковых зажима.
3. Извлеките фильтр предварительной очистки (26:C), а затем бумажную вставку фильтра (26:B). Примите соответствующие меры, чтобы в карбюратор не попала грязь. Очистите гнездо воздушного фильтра.
4. Очистите бумажный фильтр, аккуратно постучав им по плоской поверхности.

Если фильтр сильно загрязнен, замените его.

5. Выполните сборку в обратном порядке. Не используйте для чистки бумажной вставки сжатый воздух или органические растворители типа керосина. Это может привести к повреждению фильтра. Не используйте сжатый воздух для чистки бумажной вставки фильтра. Бумажный фильтр не требует смазки.

9.9.2 Воздушный фильтр - (Мод. B&S 8270) (29X)

Снятие / установка воздушных фильтров производятся следующим образом.

1. Тщательно очистите область вокруг крышки воздушного фильтра.
2. Снимите крышку воздушного фильтра (29X:A), отвинтив две рукоятки (29X:B).
3. Разберите узел фильтра (29X:C). Извлеките фильтр предварительной очистки (29X:D).
4. Очистите бумажный фильтр, аккуратно постучав им по плоской поверхности. Если фильтр сильно загрязнен, замените его.
5. Прочистите фильтр предварительной очистки. Если фильтр сильно загрязнен, замените его.
6. Выполните сборку в обратном порядке.

9.9.3 Воздушного фильтра (Мод. B&S VANGUARD 18HP) (27X)

Снятие / установка воздушных фильтров производятся следующим образом.

1. Тщательно очистите область вокруг крышки воздушного фильтра.
2. Откройте крышку воздушного фильтра (27X:A), сняв два зажима.
3. Снимите узел фильтра (27X:B). Фильтр предварительной очистки находится над воздушным фильтром. Примите соответствующие меры, чтобы в карбюратор не попала грязь. Очистите корпус воздушного фильтра.
4. Очистите бумажный фильтр, аккуратно постучав им по плоской поверхности. Если фильтр сильно загрязнен, замените его.
5. Прочистите фильтр предварительной очистки. Если фильтр сильно загрязнен, замените его.
6. Выполните сборку в обратном порядке.

9.9.4 Свеча зажигания

Перед извлечением свечи зажигания

очистите поверхность вокруг нее.

Тип свечи зажигания и расстояние между электродами указаны в параграфе «00 ТАБЛИЦА ТЕХНИЧЕСКИХ ДАННЫХ».

9.9.5 Воздухозаборник

См. Рисунок (26:A, 27:C, 29X:E). Двигатель имеет воздушное охлаждение. Закупорка в системе охлаждения может привести к поломке двигателя. Прочистить воздухозаборник двигателя. Более тщательная чистка системы охлаждения производится во время каждого регламентного техобслуживания.

9.10 СМАЗКА (28)

Предмет	Действие	Рис.
Центральный шарнир	3 точки смазки расположены в центральной зоне с левой стороны машины. Использовать тавотницу, наполненную универсальной смазкой. Закачивать, пока не начнёт выходить смазка.	28:A
Рулевое колесо	2 точки смазки расположены в центральной зоне с левой стороны машины. Использовать тавотницу, наполненную универсальной смазкой. Закачивать, пока не начнёт выходить смазка.	28:B
Натяжитель ремня	Смазывать маслом шарниры кронштейнов рычагов натяжителей.	28:C

Подшипники колёс	2 точки смазки. Использовать тавотницу, наполненную универсальной смазкой. Закачивать, пока не начнёт выходить смазка.	28:D
Быстросъёмные кронштейны	1 точка смазки для каждого переднего колеса. Использовать тавотницу, наполненную универсальной смазкой. Закачивать, пока не начнёт выходить смазка.	28:E
Тросы управления	Смазывать маслом концы тросов управления.	28:F

9.10.1 ПЛАВКИЕ ПРЕДОХРАНИТЕЛИ (31:F)

Назначение	Предохранитель
Питание электроустановки	20 A
Питание аккумулятора	25 A

Замена плавких предохранителей производится в следующем порядке:

1. Закрыть топливный кран (24:B).
2. Открыть капот двигателя (См. 7.4.).
3. Вынуть ключ главного отсекающего выключателя (См. 6.2).
4. Снять картер двигателя (см. 7.5.1).
5. Заменить поврежденный плавкий предохранитель.
6. Установить картер (См. 7.5.2).
7. Вставить ключ в главный отсекающий выключатель (только при намерении использовать машину).
8. Закрыть капот.
9. Снова открыть топливный кран (только при намерении использовать машину).

10 ОБСЛУЖИВАНИЕ И РЕМОНТ

Данное руководство содержит все указания, необходимые для эксплуатации машины и для правильного выполнения

пользователем простейшего технического обслуживания. Все работы по регулировке и техническому обслуживанию, не описанные в данном руководстве, должны выполняться специализированным сервисным центром, обладающим квалифицированным персоналом и оборудованием для правильного выполнения работ с сохранением всех оригинальных характеристик машины, включая класс безопасности.



Перед выполнением любых работ:

- a. Установите машину на ровную поверхность.
- b. Поставьте машину на стояночный тормоз.
- c. Выключите двигатель
- d. Выньте ключ переключателя (14:C).
- e. Выньте ключ главного отсекающего выключателя (12:A).

Сервисные мастерские выполняют ремонты и техническое обслуживание по гарантии, используя только фирменные запасные части.



Оригинальные запчасти и дополнительное оборудование STIGA SpA разработаны специально для машин STIGA SpA. Учтите, что неоригинальные запчасти и дополнительное оборудование не были проверены и утверждены компанией STIGA SpA.



Использование неоригинальных запчастей и дополнительного оборудования может отрицательно сказаться на работе и безопасности машины. Компания STIGA SpA снимает с себя всякую ответственность за ущерб или повреждения, полученные в результате использования таковых деталей.

Фирменные запасные части поставляются сервисными мастерскими и авторизованными дилерами.



Рекомендуется один раз в год сдавать машину в сервисную мастерскую для технического обслуживания и проверки предохранительных устройств.

11 ХРАНЕНИЕ

1. Опорожните топливный бак.
 - Запустите двигатель машины и дайте ему поработать до полной остановки.
2. Прочистите всю машину. Особенно тщательно следует очистить нижнюю сторону режущего диска.
3. Прочистите всю машину. Особенно тщательно следует очистить нижнюю сторону режущего диска.
4. Поставьте машину в закрытое сухое помещение.



Перед постановкой машины на хранение следует зарядить аккумулятор. Хранение незаряженного аккумулятора приводит к его серьезным повреждениям.

12 УСЛОВИЯ ПОКУПКИ

Гарантия покрывает все дефекты материалов и изготовления. Пользователь обязан строго соблюдать все инструкции, содержащиеся в прилагаемой документации.

Гарантия не покрывает дефекты, вызванные:

- незнанием прилагаемой документации;
- невниманием;
- ненадлежащим или неразрешенным монтажом и использованием;
- использованием неоригинальных запасных частей;
- использованием дополнительного оборудования, не поставляемого и не утвержденного компанией STIGA SpA.

Гарантия не покрывает:

- нормальный износ таких расходных материалов, как приводные ремни, фары, колеса, болты и провода;
- нормальный износ;
- двигатели. Они покрываются гарантией изготовителя двигателя согласно установленным условиям.

Права покупателя защищены национальным законодательством. Установленные национальным законодательством права покупателя не ограничиваются данной гарантией.

13 СВОДНАЯ ТАБЛИЦА РАБОТ ПО ТЕХНИЧЕСКОМУ ОБСЛУЖИВАНИЮ			
Вид работ	Периодичность фактически отработанные часы / календарные месяцы		Пар.
	Первый раз	Последующие	
МАШИНА			
Контроль всех креплений	-	Перед каждым использованием	-
Проверка системы безопасности / проверка устройств управления	-	Перед каждым использованием	-
Проверка давления в шинах	-	Перед каждым использованием	-
Общая чистка и проверка	-	После каждого использования	-
Общая смазка	-	50 часов и после каждой промывки	9.10
Контроль степени износа ремней коробки передач	5 часов	50 часов	9.7
Зарядка аккумулятора	-	Перед постановкой на долгую стоянку	9.8;11
Чистка зажимов аккумулятора	5 часов	100 часов	9.8.4
ДВИГАТЕЛИ / КОРОБКА ПЕРЕДАЧ (ОБЩИЕ ДАННЫЕ)			
Проверка уровня / доливка масла в коробке передач	-	50 часов	9.6
Замена топливного фильтра	-	Каждый сезон	***
Замена масла в коробке передач	50 часов	200 часов	***
Замена фильтра маслобака коробки передач	50 часов	200 часов	***
Замена масляного фильтра коробки передач	50 часов	200 часов	***
Двигатель Мод. Honda GXV 630; 660; 690			
Проверка уровня / доливка масла двигателя	-	Перед каждым использованием	9.5.1
Замена масла в двигателе	20 часов / 1 месяц	100 часов / 6 месяцев	***
Замена масляного фильтра двигателя	-	200 часов	***
Чистка/замена бумажной вставки фильтра	Проконтролировать перед каждым использованием	Очищать каждые 100 часов / 6 месяцев (чаще при использовании в пыльной среде). Заменять каждые 500 часов / 2 года (только фильтрующий элемент).	9.9.1
Замена свечи зажигания		200 часов	
Чистка воздухозаборника двигателя		50 часов	
Двигатель Мод. V&S 8270			
Проверка уровня / доливка масла двигателя	-	Перед каждым использованием	9.5.2
Замена масла в двигателе	-	50 - 100 часов / каждый сезон	*** (1)

Замена масляного фильтра двигателя	-	50 - 100 часов / каждый сезон	*** (1)
Чистка/замена фильтра предварительной очистки воздуха		25 часов	9.9.2 (2)
Чистка/замена воздушного фильтра	-	100 часов / каждый сезон	9.9.2 (2)
Замена свечи зажигания		Каждый сезон	
Чистка воздухозаборника двигателя		8 часов / каждый день	
Двигатель Мод. B&S Vanguard 18 HP			
Проверка уровня / доливка масла двигателя	-	Перед каждым использованием	9.5.2
Замена масла в двигателе	5 часов	100 часов / каждый сезон	*** (1)
Замена масляного фильтра двигателя	-	100 часов / каждой смене масла	*** (1)
Чистка/замена фильтра предварительной о чистки воздуха		25 часов	9.9.3 (2)
Чистка воздушного фильтра	-	100 часов	9.9.3 (2)
Замена воздушного фильтра		400 часов / каждый сезон	9.9.3
Замена свечи зажигания		100 часов / каждый сезон	9.9.4
Чистка воздухозаборника двигателя		8 часов / каждый день	9.9.5

*** Работы, которые должны осуществляться вашим дистрибьютором или авторизованным сервисным центром.

(1) 50 часов при использовании черных фирменных фильтров B&S - 100 часов при использовании высокоэффективных желтых фильтров B&S.

(2) Производить чистку с большей частотой при особенно тяжелых условиях работы или повышенной запыленности воздуха.

14 ИНФОРМАЦИОННЫЕ СООБЩЕНИЯ, ВЫВОДИМЫЕ НА ДИСПЛЕЙ (Мод. 740ЮХ; 540IX)

СООБЩЕНИЕ	ДЕЙСТВИЕ / ВОЗМОЖНАЯ ПРИЧИНА	СПОСОБ УСТРАНЕНИЯ
ПРОВЕРИТЬ СОЕДИНЕНИЕ	Попытка включения заднего навесного орудия (14:L) . Не подключено никакое навесное орудие (17:A).	Вставить соединительную вилку навесного орудия в розетку машины.
	Вилка вставлена в розетку, но сообщение остается на дисплее.	Обратиться в авторизованный сервисный центр

ОТСУТСТВУЕТ ДВИЖЕНИЕ	Попытка отрегулировать высоту заднего навесного орудия (14.1; 14.Н). В розетку (17:В) не подключено никакое навесное орудие	Вставить соединительную вилку навесного орудия в розетку машины.
	Вилка вставлена в розетку, но сообщение остается на дисплее.	Обратиться в авторизованный сервисный центр
ЗАПУСТИТЬ ДВИГАТЕЛЬ	Попытка подключить механизма отбора мощности при выключенном двигателе	Пуск двигателя:
НАЖАТЬ НА ТОРМОЗ	Попытка запуска двигателя с отключенным стояночным тормозом	Поставьте машину на стояночный тормоз.
СЕСТЬ НА МЕСТО ВОДИТЕЛЯ	Попытка запуска двигателя, когда водитель не находится за рулем	Занять место водителя.
ОТКАЗ ДАТЧИКА НАКЛОНА	Неполадка датчика наклона Данное сообщение выводится два раза: - в момент возникновения неполадки уклономера - при каждом запуске машины, сразу после начальной проверки индикаторных лампочек дисплея	Обратиться в авторизованный сервисный центр

15 ОБНАРУЖЕНИЕ И УСТРАНЕНИЕ НЕИСПРАВНОСТЕЙ

НЕИСПРАВНОСТЬ	ВОЗМОЖНАЯ ПРИЧИНА	СПОСОБ УСТРАНЕНИЯ
1. Не загорается пульт управления	Главный отсекающий выключатель с ключом в положении "0".	Перевести главный отсекающий выключатель с ключом в положение "1".
2. Не загорается пульт управления Главный отсекающий выключатель в положении "1", переключатель с ключом в положении "1", но пульт управления остается выключенным	Неправильное соединение аккумуляторной батареи	Проверить соединения аккумуляторной батареи
	Аккумуляторная батарея полностью разряжена	Зарядить аккумуляторную батарею
	Перегорел плавкий предохранитель (20А)	Заменить плавкий предохранитель.
3. Не запускается стартер При установке переключателя с ключом в положение "1", дисплей загорается, но при нажатии на кнопку «START / STOP ENGINE» (ПУСК / ОСТАНОВ ДВИГАТЕЛЯ) стартер не запускается	Недостаточный заряд аккумуляторной батареи	Зарядить аккумуляторную батарею

<p>4. Стартер запускается, но двигатель не включается При установке переключателя с ключом в положение "I", дисплей загорается, но при нажатии на кнопку «START / STOP ENGINE» (ПУСК / ОСТАНОВ ДВИГАТЕЛЯ) стартер запускается, но двигатель не включается.</p>	<p>Закрыт топливный кран. Недостаточное поступление топлива Дефект системы зажигания</p>	<p>Откройте топливный кран. - Проверить уровень топлива в топливном баке - Проверить топливный фильтр - Проверить закрепление колпачка свечи зажигания. - Проверить чистоту и правильность расстояния между электродами</p>
<p>5. Мигают индикаторная лампочка аккумулятора и цифры на дисплее (740 IOX, 540 IX) Появляется надпись "АНКУМ." (340 IX). Попытка запустить машину; машина не запускается, а индикаторная лампочка «Аккумулятор» и цифры на дисплее начинают мигать и показывают напряжение ниже 12 В</p>	<p>Недостаточный заряд аккумуляторной батареи Перегорел плавкий предохранитель (25А) зарядки Неисправность аккумулятора</p>	<p>Зарядить аккумуляторную батарею Заменить плавкий предохранитель. Заменить аккумуляторную батарею.</p>
<p>6. Мигают индикаторная лампочка аккумулятора и цифры на дисплее (740 IOX, 540 IX) Появляется надпись "АНКУМ." (340 IX). Индикаторная лампочка «Аккумулятор» и цифры на дисплее начинают мигать и показывают напряжение выше 12 В</p>	<p>Надпись на дисплее обозначает напряжение выше 12 В Повышенное напряжение.</p>	<p>Обратиться в авторизованный сервисный центр.</p>
<p>7. Мигают индикаторная лампочка аккумулятора, а затем останавливается двигатель (740 IOX, 540 IX) Появляется надпись "АНКУМ." (340 IX). Индикаторная лампочка «Аккумулятор» и цифры на дисплее мигают, показывая напряжение выше 12 В, затем машина выключается.</p>	<p>Аккумуляторная батарея превысила верхний порог перенапряжения</p>	<p>Обратиться в авторизованный сервисный центр.</p>
<p>8. Двигатель работает, индикаторная лампочка «Аккумулятор» и цифры на дисплее мигают, показывая напряжение ниже 12 В (740 IOX, 540 IX) Появляется надпись "АНКУМ." (340 IX).</p>	<p>Если эти условия сохраняются: Перегорел плавкий предохранитель (25А) зарядки Неисправность аккумулятора Неполадка зарядного устройства аккумуляторной батареи</p>	<p>Заменить плавкий предохранитель. Заменить аккумуляторную батарею. Обратиться в авторизованный сервисный центр.</p>
<p>9. Затрудненный запуск или неравномерная работа двигателя</p>	<p>Проблемы смесеобразования</p>	<p>Почистить или заменить воздушный фильтр</p>

10. Снижение производительности двигателя во время стрижки	Слишком высокая скорость движения по отношению к высоте стрижки.	Снизить скорость движения и/или увеличить высоту стрижки.
11. Индикаторная лампочка аккумулятора не погасает через несколько минут работы (740 IOX, 540 IX)	Недостаточная зарядка	Обратиться в авторизованный сервисный центр.
12. Во время работы загорается индикаторная лампочка масла (740 IOX, 540 IX)	Проблемы смазки двигателя	- Немедленно выключить машину - Восстановить уровень масла (если неполадка не устраняется, обратиться в авторизованный сервисный центр)
13. Двигатель останавливается без видимых причин	- Закончилось топливо - Попробовать запустить двигатель.	Произвести заправку топлива (если неполадка не устраняется, обратиться в авторизованный сервисный центр)
14. Неровная стрижка	Затупились ножи	Проверьте давление воздуха в шинах.
	Слишком высокая скорость движения по отношению к высоте подстригаемой травы	Обратиться в авторизованный сервисный центр.
	Режущий узел засорен травой.	Снизить скорость движения и/или увеличить высоту стрижки.
	- разбалансированы ножи_ x000D_ - плохо закреплены ножи._ x000D_ - плохо закреплены отдельные части._x000D_ - наличие повреждений.	- Обождать высыхания травы_ x000D_ - Почистить режущий узел.
15. Аномальная вибрация во время использования	- разбалансированы ножи_ x000D_ - плохо закреплены ножи._ x000D_ - плохо закреплены отдельные части._x000D_ - наличие повреждений.	Обратиться в авторизованный сервисный центр для проведения проверок, замен или ремонта
16. Нажатие на педаль привода при включенном двигателе не вызывает движения машины	Рычаг отключения коробки передач находится в положении отключения	Включить коробку передач.

Если после выполнения выше описанных операций неисправности не устраняются, необходимо обратиться к вашему дистрибьютору.



Внимание! Не предпринимать попыток выполнения серьезных ремонтов без обладания надлежащими техническими познаниями и средствами. Все неправильно выполненные работы ведут к автоматическому прекращению действия гарантии и освобождают изготовителя от любой ответственности.

1 Obsah

0	TABUĽKA TECHNICKÝCH ÚDAJOV	XI
1	ÚVOD	4
1.1	ŠTRUKTÚRA MANUÁLU	4
1.2	SYMBOLY POUŽITÉ V MANUÁLI	4
1.3	UCHOVÁVANIE MANUÁLU	4
2	ZOZNÁMENIE SA SO STROJOM	4
2.1	CHARAKTERISTIKY STROJA	4
2.2	PREDPOKLADANÉ POUŽITIE	4
2.2.1	DEFINÍCIA POUŽÍVATEĽA	5
2.3	prepravovať na stroji alebo na prívесе iné osoby, hlavne deti alebo zvieratá;	5
2.4	BEZPEČNOSTNÉ NÁVESTIA	5
2.5	IDENTIFIKAČNÝ ŠTÍTKOVÝ VÝROBKU	6
2.6	HLAVNÉ KOMPONENTY	6
3	BEZPEČNOSTNÉ PREDPISY	6
3.1	VÝCVIK	6
3.2	POČÍATOČNÉ ÚKONY	7
3.3	PRI POUŽITÍ	8
3.4	ÚDRŽBA A SKLADOVANIE	10
3.5	PREPRAVA	11
3.6	OCHRANA ŽIVOTNÉHO PROSTREDIA	11
4	KOSAČKU SI POISTITE	11
5	MONTÁŽ	11
5.1	KOMPONENTY PRE MONTÁŽ (3)	11
5.2	SEADLO	12
5.2.1	Montáž opierok rúk (6)	12
5.2.2	Montáž sedadla (5) (Mod. 740 IOX, 540 IX)	12
5.2.3	Montáž sedadla (5) (Mod. 340 IX)	12
5.2.4	Montáž dýchadla (7) (Mod. 740 IOX, 540 IX)	12
5.2.5	Montáž nosiča predmetov (8)	12
5.3	VOLANT (9)	12
5.4	ŤAŽNÁ TYČ (10)	13
5.5	RÝCHLOUPÍNACIE PRÍPOJKY (1:P)	13
5.6	DOBÍJANIE AKUMULÁTORA	13
5.7	TLAK V PNEUMATIKÁCH	13
5.8	PRÍDAVNÉ ZARIADENIA	13
6	OVLÁDACIE PRVKY A KONTROLNÉ NÁSTROJE	13
6.1	MOTOROVÁ SKRIŇA	13
6.2	HLAVNÝ ÚSEKOVÝ SPÍNAČ NA KLÚČ (12)	13
6.3	PEDÁL PARKOVACEJ BRZDY (13:A)	13

6.4	BLOKOVACIA PÁKA PARKOVACEJ BRZDY (13:B)	13
6.5	PEDÁL NÁHONU (13:C)	13
6.6	VOLANT (13:E)	14
6.7	OVLÁDAČ PLYNU (AKCELERÁTOR) (14:A)	14
6.8	OVLÁDANIE SÝTIČA (14:B)	14
6.9	KOMUTÁTOR NA KLÚČ (14:C)	14
6.10	DISPLEJ A E TLAČIDLO KONZOLY MODE (14:D; 15) (Mod. 740 IOX, 540 IX)	14
6.11	OVLÁDANIE SVETLOMETOV A ZADNÉHO SVIETIDLA (14:D; 15) (Mod. 340 IX)	15
6.12	DISPLEJ POČÍTADLO MOTOHODÍN (14:D; 15) (Mod. 340 X)	15
6.13	POHON PRÍSLUŠENSTVA (14:F)	15
6.14	NASTAVOVANIE VÝŠKY KOSENIA (14:G)	15
6.15	OVLÁDAČ NASTAVOVANIA ZADNÉHO NÁSTROJA (14:H; 14:I)	15
6.16	OVLÁDAČ ZADNÉHO NÁSTROJA (14:L)	16
6.17	HYDRAULICKÝ ZDVÍHAČ PRÍDAVNÝCH ZARIADENÍ (1:G)	16
6.18	OVLÁDACIE PÁKY POMOČNÝCH HYDRAULICKÝCH ČELUSTÍ (14:O; 14:N) (Mod. 740 IOX)	16
6.19	PÁKA ZARADENIA / ODISTENIA POHONU (19)	16
6.20	NASTAVENIE SEDADLA (20)	17
6.21	RÝCHLOUPÍNACIE PRÍPOJKY	17
7	SPUSTENIE A PREVÁDZKA	17
7.1	OCHRANNÉ OPATRENIA PRI PREVÁDZKE	17
7.2	KOMBINOVANÉ POUŽITIE NÁSTROJOV	18
7.3	TANKOVANIE (24)	18
7.4	MOTOROVÁ SKRIŇA (10)	18
7.5	OCHRANNÝ KRYT (30)	18
7.5.1	Demontáž ochranného krytu	18
7.5.2	Montáž ochranného krytu	18
7.6	KONTROLA HLADINY OLEJA V MOTORE (25)	18
7.7	KONTROLA HLADINY OLEJA V PREVODOVKE	18
7.8	KONTROLA BEZPEČNOSTI	18
7.8.1	Všeobecná bezpečnostná kontrola	18
7.8.2	Elektrická kontrola bezpečnosti	19
7.9	SPUSTENIE / PRÁCA	19
7.9.1	Prevádzka	19
7.10	ZASTAVENIE	20
7.11	ČISTENIE	20
8	POUŽITIE PRÍDAVNÉHO ZARIADENIA	20
8.1	VÝŠKA KOSENIA	20
8.2	RADY PRE SPRÁVNE KOSENIE	20
9	ÚDRŽBA	20
9.1	SERVISNÝ PROGRAM	20
9.2	PRÍPRAVA	21
9.3	TABUĽKA ÚDRŽBY	21

9.4	TLAK V PNEUMATIKÁCH	21
9.5	KONTROLA / DOPLNENIE MOTOROVÉHO OLEJA	21
9.5.1	Kontrola / doplnenie (26) (Mod. Honda GXV 630; 660; 690)	21
9.5.2	Kontrola / doplnenie (29; 27) (Mod. B&S 8270; B&S VANGUARD 18HP)	21
9.6	KONTROLA / DOPLNENIE PREVODOVÉHO OLEJA	21
9.6.1	Kontrola / doplnenie (25)	21
9.7	REMEŇOVÉ POHONY	21
9.8	AKUMULÁTOR	22
9.8.1	Dobíjanie cez motor	22
9.8.2	Dobíjanie dobíjačkou	22
9.8.3	Demontáž/montáž.	22
9.8.4	Čistenie	22
9.9	VZDUCHOVÝ FILTER, MOTOR.	23
9.9.1	Vzduchový filter (Mod. Honda GXV 630; 660; 690) (26)	23
9.9.2	Vzduchový filter (Mod. B&S 8270) (29X)	23
9.9.3	Vzduchový filter (Mod. B&S VANGUARD 18HP) (27X)	23
9.9.4	Výmena sviečky.	23
9.9.5	Čistenie prívodu vzduchu.	23
9.10	MAZANIE (28)	23
9.10.1	Tavné poistky (31:F)..	24
10	SERVIS A OPRAVY	24
11	SKLADOVANIE	24
12	PODMIENKY NÁKUPU	25
13	SÚHRNNÁ TABUĽKA ÚDRŽBY.	25
14	INFORMAČNÉ HLÁSENIA NA DISPLEJI (MOD. 740IOX; 540IX)	26
15	NÁVOD NA ZISŤOVANIE PORÚCH	27

1 ÚVOD



Pred uvedením do činnosti prečítajte si pozorne návod na obsluhu.

1.1 ŠTRUKTÚRA MANUÁLU

Návod sa skladá z obálky knihy, obsahu, jedného oddielu, ktorý obsahuje všetky obrázky, vysvetľujúci text.

Obsah je rozdelený na kapitoly, odseky a pododseky.

Tento návod obsahuje niekoľko tabuliek vzťahujúcich sa na rôzne motory, ktoré sú zahrnuté do rady.

Aby sa zjednodušilo čítanie, zvýraznite údaje, ktoré sa vzťahujú na príslušný stroj alebo motor.

Obrázky

Obrázky v tomto návode na obsluhu sú očíslované číslami 1, 2, 3 a tak ďalej.

Komponenty uvedené na obrázkoch sú označené písmenami A, B, C a tak ďalej.

Odkaz na obrázok sa uvádza označením (2).

Odkaz na komponent A na obrázku 2 sa uvádza označením (2:A).

Nadpisy

Nadpisy v tomto návode na prevádzku sú očíslované tak, ako je uvedené v nasledujúcom príklade:

“2.2 PREDPOKLADANÉ POUŽITIE” je podtitul časti “2 ZOZNÁMENIE SA SO STROJOM” a je zahrnutý pod tento nadpis.

V odkazoch na nadpisy sú zvyčajne špecifikované príslušné čísla, napríklad “Vid’ 2.2.1”.

1.2 SYMBOLY POUŽITÉ V MANUÁLI



Symbol UPOZORNENIA. Nedodržanie týchto pokynov môže viesť k vážnemu zraneniu osôb alebo k poškodeniu majetku.



Symbol POVINNOSTI. Uvádza úkon, ktorý je absolútne nutné vykonať.



Symbol ZÁKAZU. Uvádza zakázaný úkon.



Symbol POZNÁMKY. Uvádza informáciu alebo vysvetlivku mimoriadneho významu.



Symbol ODKAZ. Označuje odkaz na informáciu, poznámka uvádza, kde sa nachádza informácia.

1.3 UCHOVÁVANIE MANUÁLU

Návod na prevádzku uchovávajte v dobrom a čitateľnom stave, na známom mieste, ktoré je používateľovi stroja ľahko dostupné.

2 ZOZNÁMENIE SA SO STROJOM

Tento stroj je zariadenie určené pre použitie v záhrade, presnejšie, záhradná kosačka trávy s čelným kosením so sediacou obsluhou.

Stroj je vybavený motorom, ktorý aktivuje rezáciu jednotku, oddelenú ochrannou bariérou, vybavenú súborom prevodov, ktorý stroj poháňa.

Stroj je zložený z viacerých častí. To znamená, že podvozok je rozdelený na prednú a zadnú časť, a tieto sú navzájom medzi sebou riadené.

Stroj sa môže stroj otáčať okolo stromov a iných prekážok s veľmi malým rádiusom otáčania, vďaka kľbovému riadeniu.

Obsluhujúci pracovník môže viesť stroj a aktivovať hlavné ovládacie prvky vždy v sede, na mieste vodiča.

Bezpečnostné zariadenia inštalované na stroji zastavia stroj a rezáciu jednotku.

2.1 CHARAKTERISTIKY STROJA

Stroj má štvorkolesový pohon.

Výkon motora je na poháňané kolesá prenášaný hydraulicky.

Motor poháňa olejové čerpadlo, ktoré cez hydraulický okruh aktivuje zadnú a prednú hnaciu nápravu (kolesá).

Predné a zadné kolesá sa otáčajú rovnako rýchlosťou.

Obidve nápravy sú vybavené diferenciálom, pre zjednodušenie otáčania.

Prídavné zariadenia, ktoré sú inštalované na stroji vpredu sú aktivované pomocou hnacích remeňov.

2.2 PREDPOKLADANÉ POUŽITIE

Tento stroj je projektovaný a vyrobený na kosenie trávy.

Použitie špeciálnych prídavných zariadení, stanovených výrobcom ako pôvodné príslušenstvo alebo príslušenstvo, ktoré je možné zakúpiť samostatne, umožňuje vykonať túto prácu v rôznych režimoch, uvedených v tomto manuáli, alebo v pokynoch, ktoré sú priložené k jednotlivým prídavným zariadeniam.

Taktiež je možné použiť doplnkové prídavné zariadenia (stanovené výrobcom), ktoré môžu rozšíriť

predpokladané použitie o ďalšie funkcie, v súlade s obmedzeniami a požiadavkami uvedenými v pokynoch, priložených k danému prídavnému zariadeniu.

 **Stroj smie používať len jeden operátor.**

 **Stabilita stroja sa zníži, pokiaľ sa používa iné čelné prídavné zariadenie ako rezacia jednotka.**

 **Stroj musí byť prevádzkovaný aspoň s jedným súborom rezacej jednotky alebo s iným namontovaným čelným prídavným zariadením.**

2.2.1 DEFINÍCIA POUŽÍVATEĽA

Tento stroj je určený pre spotrebiteľa, to znamená neprofesionálneho obsluhujúceho pracovníka.

Tento stroj je určený pre "amatérske" použitie.

2.3 prepravovať na stroji alebo na prívese iné osoby, hlavne deti alebo zvieratá;

Každý iný spôsob použitia, odlišný od vyššie uvedeného, môže byť nebezpečný a môže spôsobiť zranenie človeka a/alebo škodu na majetku.

Medzi nevhodné použitie patrí napr. (ale nielen):

- vliecť alebo tlačiť náklad bez použitia príslušného prídavného zariadenia, určeného na vlek
- používať stroj na nestabilných, klzkých, zamrznutých, kamenistých alebo nesúvislých terénoch, v kalužiach alebo močiaroch, ktoré neumožňujú správne zhodnotenie stability terénu.
- aktivovať rezáciu jednotku na netravných úsekoch
- aktivovať rezáciu jednotku na netravných úsekoch

 **Nevhodné použitie stroja znamená zánik záruky a akejkol'vek zodpovednosti výrobcu, ako aj prechod úhrady nákladov vyplývajúcich z ujmy a škôd spôsobených sebe aj tretím subjektom na používateľa.**

2.4 BEZPEČNOSTNÉ NÁVESTIA

Bezpečnostné návestia na stroji informujú používateľa o tom, ako má postupovať pri prevádzke stroja, a obzvlášť pri vykonávaní úkonov, ktoré vyžadujú pozornosť a opatnosť.



POZOR! Uvádza nebezpečenstvo. Je obvyčajne kombinované s inými návěstiami, ktoré vysvetľujú v čom spočíva toto nebezpečenstvo.



Pozor! Pred prvým použitím výrobku si pozorne prečítajte návod na prevádzku.



Pozor! Dávajte pozor na odhodnené predmety. Pracujte v dostatočnej vzdialenosti od prihládajúcich osôb.



Pozor! Vždy noste ochranné slúchadlá.



Pozor! Stroj nie je homologovaný pre použitie na verejných komunikáciách.



Pozor! Tento stroj vybavený akýmkoľvek originálnym príslušenstvom sa nesmie pohybovať po svahu so sklonom väčším ako 10° v žiadnom smere.

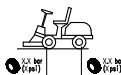

Ťlak v pneumatikách Štítko uvádza optimálne hodnoty tlaku pneumatík (Vid' "0 TABUĽKA TECHNICKÝCH ÚDAJOV"). Správny tlak pneumatík je základná podmienka pre dosiahnutie optimálnych výsledkov práce stroja.



Informácia o zatahnutí parkovacej brzdy.



Uvádza maximálnu nosnosť batôžinového nosiča (4:A). **Ak sú prítomné**

Nálepka sa nachádza:

- na motorovej skrini, v blízkosti nosiča predmetov.



Označenie pripojenia / odistenia prevodu (4:B).

Nálepka sa nachádza:

- v blízkosti páky pre pripojenie / odpojenie prevodu.

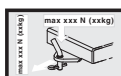

Informácia o maximálnej hmotnosti prívesu (4:C).

Nálepka sa nachádza:

- v blízkosti ťažnej tyče.



Pozor! Nebezpečenstvo popálenia (4:D). Nedotýkajte sa tlmíča.

Nálepka sa nachádza:

- v blízkosti výfuku;



Pozor! Riziko zranenia pomliaždením (4:E): Ak je na stroji pripojené prídavné zariadenie, ruky a nohy držte v dostatočnej vzdialenosti od kľbu hriadeľa a od vlečného háku.

Nálepka sa nachádza:

- v blízkosti kľbu hriadeľa riadenia;
- v blízkosti ťažnej tyče.



Zničené alebo nečitateľné lepiace štítky musia byť vymenené.



Požiadajte autorizované servisné stredisko o nové štítky.

2.5 IDENTIFIKAČNÝ ŠTÍTKOVÝ VÝROBKU

Identifikačný štítok uvádza tieto údaje (viď obr. 1):

1. Adresa výrobcu
2. Typ stroja
3. Hladina akustického výkonu
4. Značka zhody s ES (CE)
5. Hmotnosť stroja s prázdnu nádržou v kg.
6. Prevádzkový výkon a rýchlosť motora
7. Rok výroby
8. Sériové číslo
9. Kód výrobcu



Identifikačný štítok uvádza tieto údaje (viď obr. 1:10):

Výrobok je možné identifikovať na základe týchto dvoch prvkov:

- Číslo výrobcu a sériového čísla .
- Sériové číslo, typ, model motora .



Pri každej komunikácii s autorizovanou servisnou dielňou používajte identifikačné názvy.



Príklad prehlásenia o zhode sa nachádza na predposlednej strane manuálu.

2.6 HLAVNÉ KOMPONENTY

Stroj tvoria tieto hlavné komponenty (viď obr. 1):

- A. Podvozok
- B. Kolesá
- C. Volant
- D. Sedadlo
- E. Konzola
- F. Pedálové ovládače
- G. Páka pre zdvih predných prídavných zariadení
- H. Motorová skriňa
- I. Pevný ochranný kryt motora
- L. Uloženie tavných poistiek
- M. Akumulátor
- N. Palivová nádrž
- O. Nádrž prevodového oleja
- P. Motor
- Q. Hydraulické spojky (model 740 IOX)
- R. Rýchlopínacie prípojky pre prídavné zariadenia

3 BEZPEČNOSTNÉ PREDPISY



Pred prvým použitím stroja si pozorne prečítajte tieto pokyny.

3.1 VÝCVIK



UPOZORNENIE! Prečítajte si pozorne tieto pokyny pred použitím stroja. Zoznámte sa s ovládacími prvkami a správnym používaním stroja. Naučte sa zastaviť stroj a vypnúť rýchlo ovládacie prvky.

Nedodržanie upozornení a pokynov môže spôsobiť úraz elektrickým prúdom, požiar a/alebo vážne zranenia.

Uchovajte všetky upozornenia a pokyny pre budúce použitia.



Nikdy nedovoľte stroj obsluhovať deťom ani iným osobám, ktoré nie sú dôkladne oboznámené s týmito pokynmi.

Miestne predpisy môžu určovať minimálny vek používateľa .



Nepoužívajte nikdy stroj, pokiaľ sú v jeho blízkosti osoby, hlavne deti, alebo zvieratá.



Nepoužívajte stroj, ak ste unavení alebo ak sa necítite dobre, ak ste pod vplyvom alkoholu, drog, liekov, alebo látok, ktoré môžu negatívne ovplyvňovať vaše schopnosti, reflexy a pozornosť.



Pamätajte si, že používateľ je zodpovedný za nehody a nepredvídané okolnosti, ktoré môžu nastať, voči iným osobám a ich majetku.

Je vecou používateľa zväziť potenciálne riziká terénu, na ktorom má pracovať a prijať všetky potrebné opatrenia preto, aby mohol zabezpečiť svoju bezpečnosť aj bezpečnosť iných osôb, hlavne na svahoch, neschodných a nestabilných terénoch.



V prípade, že chcete prenechať či požičať stroj niekomu inému, ubezpečte sa, či si používateľ preštudoval prevádzkové pokyny, obsiahnuté v tomto návode na prevádzku.



Neprevádzajte deti alebo iných cestujúcich na stroji, mohli by spadnúť a ťažko sa zraniť, alebo ohroziť bezpečné vedenie stroja.



Vodič stroja musí úzkostlivo sledovať pokyny pre vedenie stroja, a obzvlášť:

- a. Nerozptyľovať sa a udržovať si potrebné sústredenie na prácu;
- b. Mať na pamäti, že strata kontroly nad strojom, ktorý kľže na svahu sa nedá znovu nadobudnúť použitím brzd. Hlavné príčiny straty kontroly sú:
 - Slabá príľnavosť kolies;
 - Nadmerná rýchlosť;
 - Nesprávne brzdenie;
 - Nevhodné použitie stroja pre danú prácu;
 - Nedostatočná znalosť problematiky súvisiacej s podmienkami terénu, hlavne na svahu;
 - Nesprávny účel použitia stroja, ako ťažné vozidlo;



Stroj je vybavený určitým množstvom mikrosplínačov a bezpečnostných prvkov, ktoré nesmú byť nijako odstránené či poškodené, pod hrozbou zániku záruky či akejkoľvek zodpovednosti výrobcu. Pred spustením stroja skontrolujte vždy, či bezpečnostné prvky fungujú.

3.2 POČIATOČNÉ ÚKONY

- Keď používate stroj, noste vždy odolné pracovné topánky s protišmykovou podrážkou a dlhé nohavice.
- Nespúšťajte stroj naboso alebo v otvorených sandáloch.
- Vyhnite sa voľnému, visaciemu oblečeniu, oblečeniu so šnúrkami, kravatám, retiazkam, náramkom.
- Dlhé vlasy si zviažte. Vždy noste ochranné slúchadlá.
- Prehľadnite dôkladne celú pracovnú zónu a odstráňte všetko, čo by mohol stroj odmrštiť, alebo čo by mohlo poškodiť rezaciu jednotku a motor (kamenie, konáre, drôty, kosti a pod.)



POZOR: NEBEZPEČENSTVO! Palivo je vysoko zápalná látka.

- a. Palivo vždy skladujte vo vlastných nádobách, ktoré sú pre tento účel špeciálne určené.
- b. Palivo nalievajte alebo doplňujte pomocou lievika, len vonku, a pri tejto práci nikdy nefajčite, ani nikdy keď narábate s palivom;
- c. Palivo nalievajte skôr, než spustíte motor; pokiaľ je motor v prevádzke, alebo pokiaľ je teplý, neodstraňujte viečko nádrže, ani nedolievajte palivo.
- d. V prípade, že dôjde k rozliatiu paliva, nepokúšajte sa naštartovať motor, ale presuňte stroj ďalej od miesta, kde došlo k rozliatiu, až dokiaľ sa palivo nevyparí, a benzínové výpary sa nerozptýlia;
- e. Nezabudnite znovu dobre uzavrieť viečko benzínovej nádrže aj kanister.



Vymeňte vadné tlmiče;



Pred použitím stroja vždy urobte celkovú kontrolu, hlavne, či nie sú nože alebo ich upínacie lišty opotrebované alebo poškodené.
Opotrebované alebo poškodené diely vymeňte vždy v sade, aby bolo možné zachovať správne vyváženie.
 Prípadné opravy musia byť vykonané v špecializovanom centre.



Pravidelne kontrolujte stav akumulátorovej batérie. V prípade, že má poškodený obal, kryt alebo svorky, vymeňte ju.

3.3 PRI POUŽITÍ



Nespúšťajte motor v uzavretých priestoroch, kde sa môžu hromadiť nebezpečné výpary kyslíčnika uhoľnatého.

Naštartovanie stroja má prebehnúť vonku alebo v dobre vetranom priestore.

Pamätajte si, že výfukové plyny sú toxické;



Pracujte len pri dennom svetle, alebo pri dostatočnom umelom osvetlení a pri dobrej viditeľnosti.

Z pracovnej zóny odveďte nepovolane osoby, deti a zvieratá;



Pokiaľ je to možné, nepracujte na mokrej tráve. Podľa možnosti nepracujte v daždi a keď hľásia búrky. Nepoužívajte stroj v zlom počasí, hlavne keď je pravdepodobný výskyt bleskov.



Predtým než spustíte motor vypnite rezáciu jednotku, alebo pohon príslušenstva a prevodovku dajte do neutrálu.



Ešte väčší pozor dávajte, keď sa blížite k prekážkam, ktoré vám zakrývajú výhľad.



Keď parkujete stroj, zatahnite parkovaciu brzdu.



Stroj nesmie byť používaný na svahoch so sklonom väčším ako 10° (17%), bez ohľadu na smer pohybu.



Pamätajte, že neexistuje svah s bezpečným sklonom. Pohyb po trávnikoch so sklonom vyžaduje zvláštnu pozornosť. Aby ste predišli prevráteniu stroja alebo strate kontroly nad strojom:

- Pri pohybe do kopca alebo z kopca sa náhle nepohýňajte ani nezastavujte;.

- Zaradte pomaly pohon a nechajte zaradenú prevodovku, hlavne dolu kopcom;
- Na svahoch so sklonom a v ostrých zákrutách musí byť rýchlosť nižšia.
- Dávajte pozor na hrbole, výmole a iné skryté nebezpečenstvá.
- Nikdy nekoste priečne po svahovitom teréne. Trávniky na svahovitom teréne sa musia kosiť zdola nahor a zhora dolu, a nikdy nie naprieč, dávajte veľký pozor pri zmene smeru a na to, aby kolesá smerom hore nenarazili na prekážky (kamenie, konáre, korene a pod.), ktoré by mohli spôsobiť bočné kĺzanie, prevrátenie sa alebo stratu kontroly nad strojom.



Pred každou zmenou smeru na svahovitých terénoch znížte rýchlosť, a keď chcete zastaviť stroj a nechať ho bez dozoru, zatahnite vždy parkovaciu brzdu.



V blízkosti výmolov, jám a zrázov buďte opatrní; Ak jedno koleso vyjde na breh alebo ak breh povolí, stroj sa môže prevrátiť .



Maximálnu pozornosť venujte stroju keď pracujete alebo sa pohybujete späťochkou. Pred späťochným pohybom aj počas neho, sa pozerajte za seba a kontrolujte, či za vami nie sú žiadne prekážky.





Pri vlečení alebo používaní ťažkých zariadení buďte opatrní.

- Pre vlečné zariadenia používajte len schválené prípojné body;
- Obmedzte náklad tak, aby ho bolo možné bezpečne ovládať.
- Netočte prudko volantom. Pri späťochnom pohybe buďte opatrní.
- Pokiaľ je to odporúčané v návode na prevádzku, používajte závažia a protizávažia kolies.





Pokiaľ sa pri kosení pohybujete po inom povrchu než je tráva, keď sa premiestňujete smerom k oblasti, ktorú chcete kosiť, vypnite rezáciu jednotku a zodvihnite ju do najvyššej polohy.

 Pokiaľ používate stroj v blízkosti ciest, dávajte pozor na premávku.

 **POZOR!** Stroj nie je homologovaný pre použitie na verejných komunikáciách. Môže byť použitý (v zmysle Vyhlášky o cestnej premávke) výlučne na súkromných pozemkoch, uzavretých pre cestnú premávku.

 Stroj nikdy nepoužívajte, pokiaľ sú na ňom poškodené ochranné kryty.

 Nepribližujte ruky alebo nohy k rotujúcim častiam alebo pod ne. Buďte vždy ďaleko od vyhadzovacieho otvoru.

 Nezastavujte nikdy stroj vo vysokej tráve so zapnutým motorom, riskujete, že spôsobíte požiar.

 Pri použití akéhokoľvek príslušenstva, jeho výstup nesmie nikdy smerovať k osobám nachádzajúcim sa v blízkosti stroja.

 Používajte len príslušenstvo (prídavné zariadenia) schválené výrobcom stroja.

 Stroj sa nesmie používať, pokiaľ nie sú prídavné zariadenia nainštalované v predpísaných montážnych bodoch. Pohyb stroja bez príslušenstva môže mať negatívny dopad na jeho stabilitu.

 Dávajte pozor pri použití zberača trávy a iného príslušenstva, môže zmeniť stabilitu stroja, hlavne na svahoch.

 Nemeňte nastavenie regulátora motora a nevytáčajte ho do veľmi vysokých otáčok.

 Nedotýkajte sa súčastí motora, ktoré sa za prevádzky zahrievajú. Hrozí nebezpečenstvo popálenia.

 Odpojte rezaciu jednotku alebo pohon príslušenstva, dajte stroj do neutrálu, zatiahnite parkovacia brzdu, vypnite motor a vyberte kľúč zo zapalovania (ubezpečte sa, či sa všetky pohyblivé časti stroja úplne zastavili):

- Vždy keď nechávate stroj bez dozoru, alebo opúšťate miesto vodiča;
- Pred odstránením príčin zablokovania alebo pred uvoľnením upchatého vyhadzovania,

- Pred kontrolou, čistením alebo prácou na stroji
- Po kolízií s cudzím predmetom. Predtým, než začnete stroj znovu používať, skontrolujte prípadné škody a vykonajte nutnú opravu.

 **Odpojte rezaciu jednotku alebo pohon príslušenstva a vypnite motor (ubezpečte sa, či sa všetky pohyblivé časti stroja úplne zastavili):**

- Pred doplnením paliva;
- Vždy, keď odstránite alebo nasadíte zberač trávy;
- Pred nastavením výšky kosenia, pokiaľ sa to nedá urobiť z miesta vodiča;.

 Počas prepravy a vždy keď sa nepoužívajú, odpojte rezaciu jednotku a pohon príslušenstva.

 Pred vypnutím motora znížte rýchlosť. Po skončení práce uzavrite ventil privodu paliva, podľa pokynov v návode.

 Viacnôžovým rezacím jednotkám je potrebné venovať väčšiu pozornosť, pretože pri roztocení jedného noža sa môžu začať otáčať aj ostatné.

 **POZOR – V prípade poškodenia alebo nehody počas práce zastavte ihneď motor a odpracte stroj tak, by ste nespôsobili ešte ďalšie škody; v prípade nehôd s dôsledkom úrazu alebo zranenia tretích subjektov, ihneď poskytnite prvú pomoc najvhodnejším spôsobom pre danú situáciu a požiadajte o potrebnú pomoc zdravotné stredisko prvej pomoci. Odstráňte starostlivo prípadné úlomky, ktoré by mohli spôsobiť škody alebo zranenia osobám alebo zvieratám, ak by zostali nepovšimnuté.**

 **POZOR!** Hladiny hlúčnosti a vibrácií uvedené v týchto pokynoch sú maximálne povolené hodnoty pre prevádzku stroja. Použitie nesprávne vyváženého noža, nadmerná rýchlosť pohybu, nepravidelná údržba, vplyvajú významnou mierou na hlúčnosť a vibrácie. Preto je nutné prijať preventívne opatrenia pre elimináciu škôd v dôsledku vysokej hladiny hlúčnosti a namáhania z vibrácií; zabezpečiť pravidelnú údržbu stroja, nosiť slúchadlá proti hluku a robiť prestávky počas práce;

3.4 ÚDRŽBA A SKLADOVANIE



POZOR! – Odstráňte kľúč zo zapalovania a prečítajte si príslušné pokyny predtým, než začnete vykonávať akýkoľvek čistiaci úkon alebo údržbu; Vo všetkých situáciách, ktoré predstavujú riziko pre Vaše ruky noste primerané pracovné pomôcky a ochranné rukavice.



POZOR! - Stroj nikdy nepoužívajte, pokiaľ sú na ňom poškodené alebo opotrebované časti. Časti, ktoré sú opotrebované alebo poškodené, musia byť vždy vymenené, a nie opravené. Používajte len originálne náhradné diely: použitie neoriginálnych a/alebo nesprávne namontovaných náhradných dielov ohrozuje bezpečnosť stroja, môže spôsobiť nehody alebo úrazy a zbavuje výrobcu akejkoľvek zodpovednosti .



Všetky úkony údržby a nastavovania, ktoré nie sú popísané v tomto návode, musí vykonať Váš predajca alebo špecializované centrum, ktorí majú k dispozícii potrebné zariadenia a znalosti preto, aby mohli prácu odvieť adekvátnym spôsobom a zabezpečiť pôvodný stupeň bezpečnosti stroja. Práca odvedená v neadekvátnych zariadeniach alebo nekvalifikovaným personálom má za následok úpadok akejkoľvek formy záruky a akejkoľvek povinnosti či zodpovednosti výrobcu.

- Po každom použití vytiahnite kľúč zo zapalovania a skontrolujte prípadné škody.
- Udržujte utiahnuté všetky skrutky a matice, aby ste si boli istí, že stroj je v bezpečnom prevádzkovom stave. Pravidelná údržba je veľmi dôležitá pre bezpečnosť a pre udržanie dobrej výkonnosti stroja.
- Pravidelne kontrolujte, či sú riadne utiahnuté skrutky nožov rezacej jednotky.



Pri manipulácii s rezacou jednotkou, jej montáži a demontáži, noste ochranné rukavice.



Po nabrúsení rezacej jednotky je potrebné jej správne vyváženie. Všetky úkony, týkajúce sa rezacej jednotky (demontáž, ostrenie, vyváženie, montovanie a/alebo výmena) sú náročné operácie, ktoré vyžadujú špecifické odborné znalosti a použitie špeciálnych nástrojov; z bezpečnostných dôvodov je preto potrebné, aby boli vykonané v špecializovanom centre.

- Pravidelne kontrolujte funkciu bŕzd. Je dôležité vykonávať údržbu bŕzd a v prípade potreby aj ich opravu.
- Pokiaľ sú nálepky, ktoré uvádzajú pokyny a informácie poškodené, vymeňte ich.
- Ak stroj nemá žiadne mechanické poistky pre prepravnú polohu, prídavné zariadenia musia byť vždy spustené na zem, pri parkovaní, skladovaní alebo ponechaní stroja bez dozoru.
- Stroj pri skladovaní umiestnite v mieste, ktoré nie je prístupné deťom.



Neskladujte stroj s palivom v nádrži na mieste, kde by výpary mohli prísť do kontaktu s plameňom, iskrou alebo zdrojom tepla;

- Nechajte vychladnúť motor prv, než umiestnite stroj na akomkoľvek uzavretom mieste.
- Aby ste znížili nebezpečenstvo vzniku požiaru, udržujte motor, tlmič výfuku, uloženie batérie a zónu uskladnenia paliva bez zvyškov trávy, lístia a nadmerného množstva oleja.
- Aby ste znížili nebezpečenstvo vzniku požiaru, pravidelne kontrolujte či nedochádza k úniku oleja a/alebo paliva.
- Ak chcete vyprázdniť nádrž, robte to len vonku a pri studenom motore.
- Nenechávajte nikdy kľúč v zapalovaní alebo na dosah deťom, či nepovolným osobám. Pred akýmkoľvek úkonom údržby vždy odstráňte kľúč zo zapalovania.



POZOR! – Kyselina, ktorú obsahuje akumulátor je korozívna. V prípade mechanického poškodenia alebo prebitia môže kyselina vytiecť. Zabráňte vdychovaniu výparov kyseliny a jej kontaktu s ktoroukoľvek časťou tela.



Vdychovanie výparov kyseliny môže spôsobiť poškodenie sliznic a ďalších vnútorných orgánov. Vyhl'adajte okamžite lekársku pomoc.



POZOR! – Nikdy neprebijajte akumulátorovú batériu. Prebitie môže spôsobiť výbuch batérie, pri ktorom sa kyselina rozstrieke do všetkých strán.



POZOR! – Kyselina vážne poškodzuje nástroje, odevy a ďalšie materiály. Časti zasiahnuté rozliatom kyselinou okamžite opláchnite vodou.



Neskratujte vývody akumulátorovej batérie. Pri skrate dochádza k iskreniu, ktoré by mohlo spôsobiť vznietenie.



POZOR na hydraulické súčasti. Únik hydraulickej tekutiny, ktorá je pod tlakom, môže vniknúť do pokožky a poškodiť ju, čo vyžaduje okamžitý lekársky zásah.

3.5 PREPRAVA



POZOR! - V prípade, že má byť stroj prepravený na ťahači či nákladnom aute, používajte vždy nakladacie rampy s primeranou šírkou, dĺžkou a pevnosťou. Počas prepravy uzavrite palivový ventil (ak sa na stroji nachádza) spustite dolu rezáciu jednotku alebo iné prídavné zariadenie, zatiahnite parkovaciu brzdou a zabezpečte primerane stroj proti pohybu pomocou lán alebo reťazí.

3.6 OCHRANA ŽIVOTNÉHO PROSTREDIA

- Ochrana životného prostredia musí byť jedným z dôležitých a prioritných aspektov pri používaní stroja a má slúžiť ako prínos občianskemu spoločenstvu a prostrediu, v ktorom žijeme. Snažte sa nebyť rušivým prvkom v spoločenstve s Vašími susedmi.
- Starostlivo dodržujte miestne predpisy pre likvidáciu obalov, olejov, benzínu, filtrov, opotrebovaných častí alebo akéhokoľvek prvku so silným dopadom na životné prostredie; takýto odpad sa nesmie vyhadzovať do spoločného domového odpadu, ale musí byť separovaný a zverený príslušnému zbernému stredisku, ktoré sa zaoberá zhodnotením takýchto odpadových materiálov.

- Starostlivo dodržujte miestne predpisy pre likvidáciu odpadových materiálov z kosenia;
- Po vyradení stroja z prevádzky tento nenechávajte opustený v prírode, ale sa obráťte na zberné stredisko, podľa platných miestnych predpisov;

4 KOSAČKU SI POISTITE

Skontrolujte poistenie vašej traktorovej kosačky. Skontaktujte sa s vašou poisťovňou.

Je potrebné dohodnúť plné poistenie, zahrňujúce krytie škôd pri dopravných nehodách, požiaroch, poškodeniach a krádežiach.

5 MONTÁŽ



Nepoužívajte stroj, pokiaľ nebudú vykonané všetky pokyny uvedené v časti "MONTÁŽ".



Rozbalenie a montáž musia byť uskutočnené na rovnej a pevnej podložke, s dostatočným priestorom pre manipuláciu so strojom a s obalom a za použitia k tomu určených nástrojov.

5.1 KOMPONENTY PRE MONTÁŽ (3)

Stroj je dodaný so sedadlom a opierkami rúk, volantom, ťažnou tyčou, demontovanými rýchlopínacími prípojkami a s pripojeným akumulátorom, ktorá je zasadená do svojho uloženia.

V obale sú obsiahnuté montážne komponenty (3) uvedené v nasledujúcej tabuľke:

[740 IOX; 540 IX]			
Poz.	Č.	Popis	Rozmer
A	2	Elastická prípojka	6 x 36
B	2	Kľúč ku komutátoru	/
C	1	Kľúč k hlavnému úsekovému spínaču	/
D	2	Opierky rúk	/
E	4	Skrutky pre upevnenie sedadla	M8 x 40
F	10	Príchytky pre uchytenie dýchadla	/
G	4	Objímky pre uchytenie sedadla	/
H	4	Elastická podložka	M8

[740 IOX; 540 IX]

Poz.	Č.	Popis	Rozmer
L	4	Skrutky so šesťhrannou hlavou	M8 x 20
M	1	Nosič predmetov	/
N	4	Skrutky TORX (Pripevnenie odkladacej priehradky)	M6 x 20
O	1	Ťažná tyč	/
P	2	Matica s prírubou	M8
R	2	Rýchlopínacie prípojky	/

[340 IX]

Poz.	Č.	Popis	Rozmer
A	2	Elastická prípojka	6 x 36
B	2	Kľuč ku komutátoru	/
C	1	Kľuč k hlavnému úsekovému spínaču	/
D	2	Opieryky rúk	/
M	1	Nosič predmetov	/
N	4	Skrutky TORX (Pripevnenie odkladacej priehradky)	M6 x 20
O	1	Ťažná tyč	/
P	2	Matica s prírubou	M8
Q	2	Skrutky so šesťhrannou hlavou	M8 x 20
R	2	Rýchlopínacie prípojky	/
S	2	Čap pre pripevnenie sedadla	M8

5.2 SEDADLO

! Ak chcete namontovať sedadlo postu-
pujte podľa uvedených pokynov.

5.2.1 Montáž opierok rúk (6)

Opieryky rúk a diely potrebné pre ich inštaláciu sú dodané v oddelenej balení, ktoré je súčasťou obalu stroja.

5.2.2 Montáž sedadla (5) (Mod. 740 IOX, 540 IX)

1. Na 4 kľazdla (5:A) naneste vrstvu vazelíny.
2. Pripravte 4 skrutky (M8 x 40) s namontovanými elastickými podložkami a objímkami. Viď (5:B).
3. Zdvihnite držiak sedadla (5:C) do zvislej polohy.
4. Priblížte sedadlo k suportu a vložte celok (5:B) do otvora (5:D) suportu.

5. Spojte sedadlo s držiakom a dajte ho do takej polohy, aby sa otvory fixačných skrutiek nachádzali zhruba na polovici dráhy kľazdiel.
6. Nasadte 4 skrutky (5:B) a utiahnite ich.
7. Zaisťte skrutky, uťahovací moment 20÷25 Nm.



Ak by ste skrutky utiahli vyšším uťahovacím momentom ako 25 Nm, sedadlo by sa poškodilo

8. Spojte konektor sedadla (5:E) s kábloým konektorom (5:F).



Ak nie sú konektory pripojené, stroj nefunguje.

9. Prevlečte kábel kabeláže upevňovacou klip-sou (5:H) kvôli jeho udržaniu bez pohybu v určenej polohe.

5.2.3 Montáž sedadla (5) (Mod. 340 IX)

1. Sedadlo je dodávané už ako zostavené na svojej opornej doske.
2. Umiestnite sedadlo tak, aby ste priblížili otvory dosky sedadla k otvorom spodnej dosky.
3. IVložte skrutky (M8x40) do otvorov suportu sedadla a do otvorov dosky sedadla.
4. Skrutka sedadlo do polohy. Uťahovací moment : 20÷25 Nm.



Ak by ste skrutky utiahli vyšším uťahovacím momentom ako 25 Nm, sedadlo by sa poškodilo.

5.2.4 Montáž dýchadla (7) (Mod. 740 IOX, 540 IX)

1. Pripevnite sedadlo 2 skrutkami (7:B).
2. Nasadte dýchadlo 7:A).
3. Pripevnite dýchadlo pomocou 10 kolíkov (7:C).

5.2.5 Montáž nosiča predmetov (8)

Pomocou 4 skrutiek (8:C) nainštalujte nosič (8:B) na operadlo sedadla (8:B).

5.3 VOLANT (9)

1. Nasadte plášť volantu (9:A) až na doraz na stĺpik riadenia (9:B).
2. Otvory plášte zrovnajte s otvormi stĺpika riadenia.
3. Po zrovnaní otvorov (9:C), vložte oba kolíky (9:D).

5.4 ŤAŽNÁ TYČ (10)

Na zadnú časť stroja namontujte ťažnú tyč (10:A) .

Použite skrutky a matice (10:B; 10:C) .

Uťahovací moment : 22 Nm

5.5 RÝCHLOUPÍNACIE PRÍPOJKY (1:P)

Rýchlopínacie prípojky a pokyny pre ich inštaláciu sú dodané v oddelenom balení, ktoré je súčasťou obalu stroja.

Na predné poloosi stroja namontujte rýchlopínacie prípojky.

5.6 DOBÍJANIE AKUMULÁTORA



Pred prvým použitím stroja dobite úplne akumulátorovú batériu.



Informácie o postupe pri dobíjaní akumulátora sú uvedené v kap. 9.8.

5.7 TLAK V PNEUMATIKÁCH

Informácie o tlaku v pneumatikách nájdete v "0 TABULKE TECHNICKÝCH ÚDAJOV".

5.8 PRÍDAVNÉ ZARIADENIA

Informácie o montáži prídavných zariadení nájdete vo zvláštnej montážnej príručke dodanej spolu s každým prídavným zariadením.



Pre aplikáciu správneho príslušenstva sa obráťte na autorizované stredisko servisnej služby.



Pozn.: V tomto prípade je súbor rezacích jednotiek považovaný za prídavné zariadenie.

6 OVLÁDACIE PRVKY A KONTROLNÉ NÁSTROJE

6.1 MOTOROVÁ SKRIŇA

Motorová skriňa sa otvára tak, ako je uvedené nasledne:

- Otočte dve skrutky (11:A) o 90° .
- Vyťahnite kľuku smerom nahor (11:B) a súčasne opatrne nadvihnite motorovú skriňu (11:C) .
- Ak chcete motorovú skriňu zatvoriť , zatlačte ju trochu, ak je to potrebné tak, aby sa spojila s kľukou (11:B) . Otočte dve skrutky (11:A) o 90° .



Je zakázané spúšťať motor, keď je motorová skriňa otvorená.

6.2 HLAVNÝ ÚSEKOVÝ SPÍNAČ NA KLUČ (12)

Napájanie elektrickým prúdom sa aktivuje kľúčom (12:A) . Nachádza sa pod motorovou skriňou (1:H) ; aby ste sa dostali k hlavnému úsekovému spínaču, je teda potrebné otvoriť motorovú skriňu (viď 6.1) .

Pre aktiváciu napájania elektrického systému zasuníte kľúč (12:A) do hlavného úsekového vypínača, stlačte a otočte do smerom doprava.

Pre deaktiváciu elektrického napájania otočte kľúč smerom doľava.



Kľúč je možné vybrať iba po otočení doľava.

6.3 PEDÁL PARKOVACEJ BRZDY (13:A)



Nikdy čiastočne nestláčajte pedál počas jazdy.

Hrozí nebezpečenstvo prehriatia prevodov.

Pedál (13:A) má nasledujúce polohy:



Voľný. Náhon je zapojený. Parkovacia brzda nie je aktivovaná.

Naplno zošliapnutý pedál. Náhon je odpojený. Parkovacia brzda

je plne je aktivovaná, avšak nie je zaistená. Táto poloha slúži aj ako núdzová brzda.

6.4 BLOKOVACIA PÁKA PARKOVACEJ BRZDY (13:B)



Zaistite pedál brzdy v úplne zošliapnutej polohe. Túto funkciu je možné použiť pre zaistenie stroja na svahoch, pri preprave apod., keď motor nebeží.

Zaistenie:

- Úplne zošliapnite pedál (13:A) .
- Vyťahnite páku (13:B) smerom nahor.
- Uvoľnite pedál (13:A) .
- Uvoľnite páku (13:B) .

Uvoľnenie:

- Zošliapnite a uvoľnite pedál (13:A) .

6.5 PEDÁL NÁHONU (13:C)

Pedál slúži na nastavenie prevodu medzi motorom a hnacou nápravou (= rýchlosti) .

Keď je pedál uvoľnený, prevádzková brzda je aktivovaná.



(○) - Pedál zošliapnutý dopredu – stroj sa pohybuje dopredu.

(○) - Na pedále nie je žiadna záťaž – stroj stojí.

(○) - Pedál zošliapnutý dozadu – stroj sa pohybuje spätným chodom.

- Uvoľnenie zošliapnutého pedálu – stroj brzdí.



Ak stroj po uvoľnení pedálu správne nebrzdí, použite ľavý pedál (13:A) ako núdzovú brzdu.

6.6 VOLANT (13:E)

Výšku volantu je možné plynule nastavovať .

Povoľte regulátor (13:D) volantu a volant vysuňte alebo zasuňte do požadovanej polohy. Utiahnite.



Volant nenastavujte za jazdy.



Keď stroj stojí a má spustený nástroj, nikdy neatáčajte volantom. Hrozí riziko nadmerného zaťaženia posilňovača a mechanizmu riadenia.

6.7 OVLÁDAČ PLYNU (AKCELERÁTOR) (14:A)

Ovládač pre nastavovanie režimu motora.



Plný plyn – pri prevádzke by mal stroj vždy bežať na plný plyn



Minimum.

6.8 OVLÁDANIE SÝTIČA (14:B)

Používa sa na naštartovanie studeného motora.

Ovládač sýtiča má dve polohy:



1. Ovládanie je úplne vonku - sýtič je zapnutý. (pre studený štart.)

2. Ovládanie je zatlačené dovnútra - sýtič je vypnutý. (bežná prevádzka a teplý štart.)



Ovládanie sýtiča nezapínajte, keď je motor teplý.

6.9 KOMUTÁTOR NA KLÚČ (14:C)



Kľúč pre povolenie / zakázanie spustenia stroja.

- Vložte kľúč (14:C) a otočte ním do polohy "I" (CHOD), čím udelíte povolenie

na spustenie stroja. Všetky kontrolné svetlá na displeji a bzučiak sa na chvíľu aktivujú. Na displeji zostane aktívna iba funkcia počítadla motohodín, kontrolka oleja (automaticky sa vypne hneď po naštartovaní motora) a prípadne aj kontrolka parkovacej brzdy, ak je zapnutá, a kontrolka sedadla, ak na ňom vodič nesedí.

- Ak chcete znemožniť spustenie stroja, vráťte kľúč do polohy "O".



Kľúč je možné vybrať, len v prípade, že sa nachádza v polohe "O".



Pokiaľ obsluhujúci pracovník opustí miesto vodiča, a kľúč zostane v polohe "I", po 30 sekundách sa aktivuje kontinuálny zvukový signál. Zvukový signál zostane aktívny, až dokiaľ sa nevráti obsluhujúci pracovník, alebo dokiaľ sa stroj nevypne.

6.10 DISPLEJ A E TLAČIDLO KONZOLY MODE (14:D; 15) (Mod. 740 IOX, 540 IX)



Tlačidlo MODE (14:E) Tlačidlom MODE môžu byť zvolené kontrolné svetlá, zodpovedajúce funkciám: počítadlo hodín, teplota prostredia, otáčky motora, akumulátor. Takisto je možné, po vypnutí súmrakového senzora, zapnúť reflektor.

- Ak chcete v stanovenom poradí rozsvietiť kontrolné svetlá, zodpovedajúce jednotlivým funkciám, stlačte nakrátko tlačidlo a uvoľnite ho. Na alfanumerických tlačidlách displeja sa zobrazia údaje priradené k zvolenej ikone, posledné číslo je vyhradené mernej jednotke.
- Ak chcete manuálne aktivovať alebo deaktivovať reflektor, stlačte na viac ako 1 sekundu



Automatické riadenie rozsvecovania reflektora sa automaticky obnoví pri každom zapnutí stroja.

Alfanumerické tlačidlá (15:A) Časť displeja, ktorá zobrazuje alfanumerické údaje, zodpovedajúce jednotlivým funkciám.



Počítadlo hodín (15:B) Alfanumerické tlačidlá zobrazujú hodiny uskutočnenej jazdy, v hodinách a desatinách hodín.

Je aktívne len pokiaľ je motor v pohybe. Za mernou jednotkou nasleduje písmeno H.

 Teplota prostredia (15:C): Alfa numerické tlačidlá zobrazujú teplotu prostredia. Za mernou jednotkou nasleduje písmeno C.

 Počítadlo otáčok (15:D): Alfa numerické tlačidlá zobrazujú počítadlo otáčok motora. Ak svetielkujú signalizujú, že režim motora, pri aktívnom pohone príslušenstva, nie je optimálny (je vyšší ako 2500 RPM). Plynový ovládač dajte do polohy na plný plyn.

 Servis (15:E) Poskytuje informácie pre údržbu. Číslice na alfa numerických tlačidlách začínajú svetielkovať keď stroj dosiahne hodinový prah údržby.

Svetielkovanie trvá dve minúty a má prioritu nad ostatnými funkciami na displeji. V tejto fáze je použitie tlačidla MODE zablokované.

Pri dosiahnutí 99999 počítadlo hodín začína počítať od nuly. Nad 999 hodín sa minúty už nepočítajú.

 Akumulátor (15:F): Alfa numerické tlačidlá zobrazujú napätie akumulátora.

 Pohon príslušenstva (15:G): Zapnuté kontrolné svetlo znamená, že pohon príslušenstva je aktivovaný.

 12V ON/OFF (15:H): Zapnuté kontrolné svetlo znamená, že zadný nástroj je aktivovaný.

 Reflektor (15:I): Zapnuté kontrolné svetlo znamená, že reflektor, ktorý je štandardne riadený súmrakovým senzorom, je aktivovaný.

 Maximálny sklon (15:L): Kontrolné svetlo začína svetielkovať ak je sklon stroja väčší ako 10°.

 V prípade, že senzor nefunguje správne zobrazí sa odkaz "TILT FAULT".

 Pedál parkovacej brzdy (15:M): Zapnuté kontrolné svetlo znamená, že parkovacia brzda zatiahnutá.

 Sedadlo (15:N): Zapnuté kontrolné svetlo znamená, že vodič nesedi na svojom mieste.

 Olej (15:P): Svetielkujúce kontrolné svetlo počas prevádzky stroja, znamená nedostatok oleja.

6.11 OVLÁDANIE SVETLOMETOV A ZADNÉHO SVIETIDLA (14:D; 15) (Mod. 340 IX)

 Tlačidlo svetlometu/12V (14:E). Stlačením tlačidla Svetlomet/12V sa aktivuje svetlomet a zadné svetidlo.

 Po zadaní príkazu sa zapne kruhový led okolo tlačidla.

- Krátko stlačte a uvoľnite, aby ste zapli alebo vyppli ručne svetlomet. Ak je aktívny príkaz, sa zapne led tesne nad tlačidlom.
- Stlačte na viac ako 1 sekundu tlačidlo na zapnutie alebo vypnutie zadného svetidla. Ak je aktívny príkaz, sa zapne led tesne pod tlačidlom.

6.12 DISPLEJ POČÍTADLO MOTOHODÍN (14:D; 15) (Mod. 340 X)

 Displej Počítadlo motohodín (15:B). Alfa numerické tlačidlá zobrazujú hodiny uskutočnenej jazdy, v hodinách a desatinách hodín. Je aktívne len pokiaľ je motor v pohybe. Za mernou jednotkou nasleduje písmeno H. Pri dosiahnutí 9999 počítadlo hodín začína počítať od nuly. Nad 999 hodín sa minúty už nepočítajú.

6.13 POHON PRÍSLUŠENSTVA (14:F):

 Tlačidlo pripojenia / odpojenia pohonu príslušenstva (14:F). Ak chcete pripojiť / odpojiť pohon príslušenstva, stlačte tlačidlo.

6.14 NASTAVOVANIE VÝŠKY KOSENIA (14:G)

Stroj je vybavený dvoma tlačidlami pre nastavovanie výšky kosenia:

 Stlačte ak chcete zväčšiť výšku kosenia.

 Stlačte ak chcete zmenšiť výšku kosenia. Súbor rezacej jednotky sa pripojí na prípojku (16:A).

6.15 OVLÁDAČ NASTAVOVANIA ZADNÉHO NÁSTROJA (14:H; 14:I)

Stroj je vybavený ovládačom pre elektrické nastavovanie zadného nástroja (fakultatívne).

Prípojka (17:B) (fakultatívna) pre pripojenie nástroja je umiestnená v pravej zadnej časti stroja.



Tlačidlo umožňuje zdvíhať a spúšťať zadný nástroj.



6.16 OVLÁDAČ ZADNÉHO NÁSTROJA (14:L)

Stroj je vybavený pre montáž elektrického zadného nástroja.

Prípojka (17:A) pre pripojenie nástroja je umiestnená v pravej zadnej časti stroja.



Toto tlačidlo používajte pre napojenie nástroja na elektrické napájanie / odpojenie nástroja od elektrického napájania.

Informácie o výkone zadného nástroja nájdete v "0 TABULKE TECHNICKÝCH ÚDAJOV".



Používajte len príslušenstvo schválené firmou STIGA SpA.

6.17 HYDRAULICKÝ ZDVÍHAČ PRÍDAVNÝCH ZARIADENÍ (1:G)

Hydraulický zdvihač prídavných zariadení je aktívny len vtedy, keď je motor zapnutý a pedál (13:A) uvoľnený. Kontrola zdvihača prídavných zariadení sa vykonáva pomocou páky (14:M).

Páka môže byť v týchto 4 polohách:



Plávajúca poloha. Dajte páku do najprednejšej polohy, kde sa zablokuje. Takto sa nástroj spustí až do plávajúcej polohy. V tejto polohe sa nástroj vždy opiera o zem, vyvíja rovnaký tlak a dokáže sledovať profil terénu. Počas výkonu prác využívajte plávajúcu polohu.



Spustenie. Nástroj sa spustí nezávisle od svojej hmotnosti.



Oddychová poloha (stredová). Po zdvihnutí alebo spustení sa páka vráti do oddychovej polohy. Nástroj si zachová polohu, ktorú mal pri posledne vykonanom príkaze.



Zdvih. Páku zasuňte čo najviac dozadu, až pokiaľ nástroj nedosiahne najvyššiu polohu (prepravná poloha). Potom páku pustíte: nástroj zostane zaistený v prepravnej polohe.

6.18 OVLÁDACIE PÁKY POMOCNÝCH HYDRAULICKÝCH ČELUSTÍ (14:O; 14:N) (Mod. 740 IOX)

Pri spustení nástroja postupujte týmto spôsobom: Dve páky (14:O; 14:N) slúžia na ovládanie hydraulických čelustí (18:A; 18:B), nachádzajúcich sa v ľavej prednej časti.

Ak sa potrebujete dostať ku čelustiam, odstráňte ochranný kryt (18:C) pripevnený jednou skrutkou. Hydraulické rozvody nástroja pripojte na jeden zo súborov lisov AUX1 alebo AUX2 (18).

Obe páky majú tri polohy:

Poloha Dopredu / dozadu: presunutím páky do niektorého z týchto smerov sa pripojený nástroj presunie do požadovanej polohy (viď príručku dodanú s nástrojom).

Stredová poloha: oddychová poloha.

Pri spustení nástroja postupujte týmto spôsobom:

- Stlačte páku smerom dopredu / dozadu podľa toho do akej polohy chcete dostať nástroj.
- Po uvoľnení páky sa nástroj zablokuje v zvolenej polohe, páka sa automaticky vráti do oddychovej polohy.

6.19 PÁKA ZARADENIA / ODISTENIA POHO-NU (19).

Páka na vypnutie prevodovky.



Páka zaradenia / odistenia sa nesmie nikdy dostať medzi vonkajšiu a vnútornú polohu. V tejto polohe sa prevod prehrieva, čo má za následok jeho poškodenie.

Tieto páky umožňujú manuálny pohyb stroja (tlačenie alebo vlečenie), bez pomoci motora.

Dve polohy páky sú:



1. Prevodovka zapojená = páka vysunutá (do vonkajšej polohy). Prevodovka je zapojená pre normálnu prevádzku, zapojenie do tejto polohy je spravidla jedným cvaknutím
2. Prevodovka odpojená = páka zasunutá (do vnútornej polohy). So strojom sa dá pohybovať manuálne.

Stroj nie je možné vliecť na veľké vzdialenosti alebo postupovať vysokou rýchlosťou. Mohlo by dôjsť k poškodeniu prevodovky.

 **Stroj sa nesmie používať, ak je prevodovka odpojená (páka zasunutá). Hrozí riziko poškodenia a úniku oleja z prednej nápravy.**

6.20 NASTAVENIE SEDADLA (20)



Sedadlo je možné sklápať a nastavovať smerom dopredu-dozadu.

1. Vytiahnite páku (20:A) smerom nahor, tak ako je uvedené v nasledujúcom:
2. Sedadlo nastavte do požadovanej polohy.
3. Uvoľnite ovládaciu páku (20:A) sedadlo sa zaistí v nastavenej polohe.

Pomocou nato určeného ovládača (20:B) (740 IOX / 540 IX) je takisto možné nastavovať tuhosť odpruženia.

- Otočte ovládačom v smere hodinových ručičiek ak chcete zvýšiť tuhosť odpruženia.
- Otočte ovládačom proti smeru hodinových ručičiek ak chcete znížiť tuhosť odpruženia.



Pomocou ovládača nastavte odpruženie na požadovanú tuhosť.

Sedadlo je vybavené bezpečnostným spínačom, ktorý je pripojený k bezpečnostnému systému stroja.

Znamená to, že pokiaľ na sedadle nikto nesedí, nie je možné spustiť stroj. (viď' obr. 7.8.2.)

6.21 RÝCHLOUPÍNACIE PRÍPOJKY



Tieto spojky umožňujú rýchlu a jednoduchú výmenu jedného nástroja za druhý.

Rýchlopínacie spojky umožňujú jednoduché premiestnenie disku medzi týmito dvoma polohami jednotky:

- Normálna poloha s úplne napnutým remeňom.
- Poloha s posunutím jednotky o 4 cm a s povoleným remeňom tak, že jednotka sa dostane bližšie k základnému stroju

Rýchlopínacie spojky zjednodušujú vyháknutím remenice z remeňa výmenu jednotky a remeňa, a tiež prestavenie stroja do polohy pre čistenie a servis.

Uvoľnenie napätia remeňa (21)



Viď' tiež pokyny v návodoch dodaných s nástrojom a s rýchlopínacou spojkou.

1. Na oboch stranách odstráňte zaistovacie závlačky alebo čapy (21:C).

2. Potom pätou zošliapnite zadné časti rýchlopínacích spojok, a tým ich otvoríte (21:A).



Keď sa rýchlopínacie spojky otvoria, ramena plošiny budú voľne spočívať na hriadeľoch a spojenia už nebudú pevné.



Ak chcete vykonať akýkoľvek nastavovací úkon alebo údržbu, položte znovu ramená plošiny na spojku a znovu uzatvorte.

3. Vykonajte potrebné nápravné opatrenie, napr.:
 - Odstráňte remeň.
 - Vyvesením ramien (22) vymeňte nástroj.

Napínanie remeňa (21,22)

Podľa nižšie uvedených pokynov napnite najprv jednu stranu, a potom druhú stranu.



Nikdy neotáčajte páku rukami. Hrozí nebezpečenstvo vážneho úrazu v dôsledku pomliaždenia.

1. Položte nohu na páku (22:A) a opatrne ňou otočte o pol otáčky dopredu.
2. Nasadte závlačku alebo poistný kolík (21:C).
3. Postup zopakujte na druhej strane.

7 SPUSTENIE A PREVÁDZKA

7.1 OCHRANNÉ OPATRENIA PRI PREVÁDZKE



Vždy skontrolujte, či je v motore správne množstvo oleja. To je dôležité hlavne pri práci na svahoch (viď' 7.6).

Keď stroj parkujete, zatiahnite parkovacie brzdu.



Ak postupujete najvyššou rýchlosťou, na plný plyn, neotáčajte volantom až na doraz. Stroj by sa mohol prevrátiť.



Ruky a prsty majte v dostatočnej vzdialenosti od kĺbu hriadeľa volantu a od konzoly sedadla. Hrozí nebezpečenstvo vážneho úrazu v dôsledku pomliaždenia.

7.2 KOMBINOVANÉ POUŽITIE NÁSTROJOV



Informácie o kombinovanom použití nástrojov sa nachádzajú v "TABULKE PRE SPRÁVNÚ KOMBINÁCIU NÁSTROJOV" v časti "0 TABULKA TECHNICKÝCH ÚDAJOV".

7.3 TANKOVANIE (24)



Používajte výhradne bezolovnatý benzín. Nikdy nesmiete používať benzín zmiešaný s olejom.

Ohľadom kapacity nádrže pozrite "0 TABULKA TECHNICKÝCH ÚDAJOV". Priehľadná nádrž umožňuje jednoduchú kontrolu hladiny.



POZNÁMKA: Benzín podlieha skaze a nesmie zostať v nádrži dlhšie ako 30 dní.

Je možné používať ekologické palivá, ako napríklad alkylátový benzín. Zloženie benzínu tohto typu je menej škodlivé pre ľudí a prírodu.

Nie sú zaznamenané žiadne nežiaduce účinky, spojené s jeho používaním. Na trhu však sú také typy alkylátového benzínu, pre ktoré nie je možné uviesť presnejšie údaje o ich použití.

Podrobnejšie informácie a údaje o danom type alkylátového benzínu, získate od jeho výrobcu.

Nenapĺňujte palivovú nádrž až po okraj.

Nechajte trochu miesta (vo veľkosti aspoň jedného nalievacieho nástavca + 1 - 2 cm) v hornej časti nádrže tak, aby mohol zahriať benzín expandovať.



Pri použití, ktoré predchádza dlhodobějšíemu skladovaniu (napr. zimná sezóna), natankujte do nádrže len toľko benzínu, aby ste mohli dokončiť poslednú prácu. Pred uskladnením stroja je totiž potrebné benzínovú nádrž úplne vyprázdniť (vid' 11).

7.4 MOTOROVÁ SKRIŇA (10)



Informácie o tom, ako sa dostanete k motorovej skriňi a k úsekovému spínaču na kľúč, nájdete v časti 6.1

7.5 OCHRANNÝ KRYT (30)

Otvorte motorovú skriňu, aby ste mohli demontovať ochranný kryt motora.

7.5.1 Demontáž ochranného krytu.

1. Odskrutkujte 8 skrutiek (30:A).
2. Odstráňte viečko palivovej nádrže.
3. Odstráňte ochranný kryt (30:B).
4. Znovu nasad'te viečko palivovej nádrže.
5. Vykonajte potrebné úkony.

7.5.2 Montáž ochranného krytu.

1. Odstráňte znovu viečko palivovej nádrže.
2. Nasad'te znovu ochranný kryt (30:B).
3. Znovu nasad'te viečko palivovej nádrže.
4. Zaskrutkujte 8 skrutiek (30:A).

7.6 KONTROLA HLADINY OLEJA V MOTORE (25)

Stroj je dodaný s plnou olejovou nádržou.



Pred spustením stroja vždy skontrolujte, či je v motore správne množstvo oleja.



Informácie o kontrole / doplňovaní motorového oleja nájdete v častiach 9.5.1,

7.7 KONTROLA HLADINY OLEJA V PREVOĐOVKE



Informácie o kontrole / doplňovaní prevodového oleja nájdete v časti 9.6.1

7.8 KONTROLA BEZPEČNOSTI

Pri skúšaní stroja skontrolujte, či boli dosiahnuté výsledky bezpečnostnej kontroly uvedené v nasledujúcich tabuľkách.



Bezpečnostnú kontrolu je nutné vykonať pred každým použitím zariadenia.



Ak je akýkoľvek výsledok kontroly iný, než údaj uvedený v týchto tabuľkách, stroj se nesmie používať!

Prenechajte stroj autorizovanému servisnému stredisku na kontrolu a opravu.

7.8.1 Všeobecná bezpečnostná kontrola

Predmet	Výsledok
Rozvod paliva a pripojenia	Bez únikov
Elektrické káble	Všetky izolácie v neporušenom stave Žiadne mechanické poškodenie

Predmet	Výsledok
Vyhadzovacie zariadenie	Žiadne úniky v spojoch Všetky skrutky utiahnuté
Olejový okruh	Bez únikov Žiadne poškodenie
Vykonajte pohyb stroja dopredu / dozadu a uvoľnite kombinovaný pedál pohonu – brzdy	Stroj sa zastaví.
Skúšobná jazda	Žiadne neobvyklé vibrácie. Žiaden neobvyklý zvuk.

7.8.2 Elektrická kontrola bezpečnosti

Stav	Činnosť	Výsledok
Vodič nesediaci. Parkovacia brzda zapnutá.	Skúste naštartovať motor.	Motor sa nenašartuje. Na displeji (ak je) sa objaví nápis "SIT DOWN".
Vodič sediaci. Parkovacia brzda vypnutá.	Skúste naštartovať motor.	Motor sa nenašartuje. Na displeji (ak je) sa objaví nápis "PRESS BRAKE".
Vodič sediaci. Parkovacia brzda zapnutá.	Skúste naštartovať motor.	Motor sa našartuje.
Našartovaný motor, vypnuté rezacie zariadenie, zapnutá parkovacia brzda.	Vodič vstáva zo sedadla.	Motor ostáva našartovaný.
Našartovaný motor, vypnuté rezacie zariadenie, vypnutá parkovacia brzda.	Vodič vstáva zo sedadla.	Motor sa zastaví.
Našartovaný motor, zapnuté rezacie zariadenie, vypnutá parkovacia brzda.	Vodič vstáva zo sedadla.	Motor sa zastaví.

Našartovaný motor, zapnuté rezacie zariadenie, zapnutá parkovacia brzda.	Vodič vstáva zo sedadla.	Motor sa zastaví.
--	--------------------------	-------------------

7.9 SPUSTENIE / PRÁCA



Ak používate stroj, kapota musí byť uzavretá a uzamknutá.



Pri prevádzke by mal stroj vždy bežať na plný plyn.

- Otvorte palivový kohútik (24:B).
- Zaveďte kľúč do hlavného úsekového spínača (12:A).
- Zaradíte prevod (19) - (páka vo vonkajšej polohe).
- Zaveďte kľúč do komutátora (14:C).
- Nenechávajte chodidlo na pedále náhonu (13:C).

Štart so studeným motorom.

- Zatiahnite parkovaciu brzdu (13:A).
- Postupne pridávajte plyn až na maximálne otáčky (14:A).
- Ovládanie sýtiča vyťahnite úplne von (14:B).
- Otočte kľúčom komutátora do pol. "I" a stlačte tlačidlo ŠTART (14:P).



Pred spustením stroja počkajte niekoľko minút, aby sa olej trochu zohrial.



Ak sa stroj používa pri nízkych teplotách, zahrejte ho tak, aby sa zahrial hydraulický olej a prevodovka. Inak sa prevodovka môže poškodiť.

Štart s teplým motorom.

- Zatiahnite parkovaciu brzdu (13:A).
- Postupne pridávajte plyn až na maximálne otáčky (14:A).
- Ovládanie sýtiča (14:B) musí byť znížené.
- Otočte kľúčom komutátora do pol. "I" a stlačte tlačidlo ŠTART (14:P).



Informácie o tom ako pokračovať ďalej nájdete v paragrafe 7.9.1.

7.9.1 Prevádzka

Pri prevádzke postupujte tak, ako je popísané ďalej:

- Úplne zošliapnite pedál (13:A) a potom ho uvoľnite.

- Potom zošliapnite pedál (13:C), aby ste uviedli stroj do pohybu.
- Presuňte sa do pracovnej zóny.
- V prípade, že na stroji sú nainštalované čelné prídavné zariadenia, aktivujte vedľajší pohon. (14:F).
- Začnite s prácou.

7.10 ZASTAVENIE

Pri zastavení postupujte tak, ako je popísané ďalej:

- Úplne zošliapnite pedál parkovacej brzdy (13:A).
- Vytiahnite páku (13:B) smerom nahor.
- Uvoľnite pedál (13:A).
- Približne 1 až 2 minúty nechajte motor bežať naprázdno.
- Vypnite stroj stlačením tlačidla STOP (14:P).
- Kľúč komutátora (14:C) dajte do polohy "0" a vyberte ho.
- Zatvorte palivový kohútik. Toto je veľmi dôležité, pokiaľ hodláte stroj prevážať napríklad na vlečnom voze.
- Vyberte kľúč z hlavného úsekového spínača.



Pokiaľ chcete nechať stroj bez dozoru, vyberte kľúč z komutátora (14:C) a kľúč z hlavného úsekového spínača (12:A).



Motor môže byť bezprostredne po vypnutí veľmi teplý. Nedotýkajte sa tlmíča, valca ani chladiacích rebier. Hrozí nebezpečenstvo popálenia.

7.11 ČISTENIE



Preto, aby ste obmedzili riziko vzniku požiaru, pravidelne čistite motor, tlmíč výfuku, akumulátor a palivovú nádrž od trávy, listia a oleja.

Aby ste znížili nebezpečenstvo vzniku požiaru, pravidelne kontrolujte, či nedochádza k únikom oleja a/alebo paliva.



Nikdy nepoužívajte vysokotlakú vodu. Mohla by poškodiť tesnenie hriadeľa, elektrické súčasti alebo hydraulické ventily.

Po každom použití vyčistite stroj. Na čistenie sa vzťahujú nasledujúce pokyny:

- Nestriekajte vodu priamo na motor.
- Motor vyčistite kefou a/alebo stlačeným vzduchom.

- Vyčistite nasávací otvor chladiaceho vzduchu motora.
- Po vyčistení vodou spustíte stroj i rezáciu jednotku, aby sa odstránila voda, ktorá by mohla vniknúť do ložísk a poškodiť ich.

8 POUŽITIE PRÍDAVNÉHO ZARIADENIA



Skontrolujte, či sa v tráve, ktorú idete kosiť, nenachádzajú cudzie predmety, ako kamene a pod.

8.1 VÝŠKA KOSENIA

Pre dosiahnutie najlepších výsledkov skoste najprv jednu tretinu trávy. Vid' obr. 32.

Pokiaľ je tráva veľmi vysoká, uskutočnite dve kosby, s dvoma rozličnými výškami kosenia.

Nepoužívajte minimálnu výšku kosenia ak je povrch hrboľatý.

rezacie jednotky by sa mohli nárazom do povrchu terénu poškodiť a odhrnúť hornú vrstvu trávnik.

8.2 RADY PRE SPRÁVNE KOSENIE

Pre dosiahnutie najlepších výsledkov kosenia dodržujte nasledujúce odporúčania.

- Trávu koste často.
- Udržujte motor v maximálnych otáčkach.
- Tráva by nemala byť mokrá.
- Používajte ostré rezacie jednotky.
- Spodnú stranu rezacej jednotky udržiavajte v čistom stave.

9 ÚDRŽBA

9.1 SERVISNÝ PROGRAM

Aby mohol byť stroj vždy udržiavaný v dobrom stave, pokiaľ ide o spoľahlivosť, bezpečnosť jeho prevádzky a ochranu životného prostredia, dodržujte vždy pokyny uvedené v servisnom programe firmy **STIGA SpA**.

Zásahové body tohto programu sú uvedené v priloženom návode na údržbu firmy **STIGA SpA**.

Základný servis musí vždy vykonať autorizovaná servisná dielňa.

Prvý servis a Priebežný servis by mala vykonať autorizovaná servisná dielňa, ale môže ich vykonať aj používateľ.

Tieto postupy sú uvedené v technickom preukaze a popísané v kapitole "8 SPUSTENIE A PREVÁDZKA", a tiež d'alej.

Servísne kontroly vykonané autorizovanou servisnou dielňou sú zárukou profesionálnej práce a originálnych náhradných dielov.

Každý Základný a Priebežný servis vykonaný autorizovanou dielňou bude v technickom preukaze výrobku potvrdený odtlačkom pečiatky. Technický preukaz s týmito odtlačkami zvyšuje hodnotu stroja pri predaji z druhej ruky.

9.2 PRÍPRAVA

 **Keď parkujete stroj, zatahnite parkovacia brzdu proti pohybu .**

 **Vypnite motor.**

 **Pokiaľ chcete predísť neúmyselnému spusteniu motora, vyberte kľúč z komutátora (14:C) a kľúč z hlavného úsekového spínača (12:A).**

 **Informácie o časovom rozvrhu zásahu sú uvedené v kap. 13.**

9.3 TABUĽKA ÚDRŽBY

 **Viď kapitolu "13 SÚHRNNÁ TABUĽKA ÚDRŽBY". Účelom tabuľky je pomôcť Vám udržiavať stroj v bezpečnom a prevádzkyschopnom stave. Sú v nej uvedené hlavné servisné zásahy a odporúčaná frekvencia každého z nich. Predmetný servisný zásah vykonajte v prvej uvedenej lehote.**

9.4 TLAK V PNEUMATIKÁCH

Tlak v pneumatikách upravte podľa hodnôt uvedených v "0 TABUĽKE TECHNICKÝCH ÚDAJOV".

9.5 KONTROLA / DOPLNENIE MOTOROVÉHO OLEJA

 **Pokiaľ ide o tento typ údržby, viď tiež návod na prevádzku motora, ktorý je dodávaný so strojom.**

 **Pred každým spustením stroja skontrolujte správne množstvo oleja. Pri kontrole musí stroj stáť na vodorovnom povrchu.**



Hladina oleja nesmie nikdy presiahnuť značku "FULL". Motor by sa mohol prehriať. Pokiaľ hladina oleja prekročí značku „FULL“, olej sa musí odpúšťať, až pokiaľ nedosiahne správnej hladiny.



Ak je motor vystavený práci v extrémnych podmienkach alebo pri zvýšenej teplote prostredia, olej vymieňajte častejšie .

9.5.1 Kontrola / doplnenie (26) (Mod. Honda GXV 630;660;690)



Utrite okolie olejovej odmerky. Odskrutkujte odmerku a vytiahnite ju. Utrite olejovú odmerku.

Odmerku úplne zasuňte do otvoru ale nezaskrutkujte ju.

Znovu vytiahnite odmerku. Odčítajte hladinu oleja.

Pokiaľ hladina nedosahuje po značku „FULL“ (25), doplňte olej.6

9.5.2 Kontrola / doplnenie (29;27) (Mod. B&S 8270; B&S VANGUARD 18HP)



Utrite okolie olejovej odmerky. Odskrutkujte odmerku a vytiahnite ju. Utrite olejovú odmerku.

Odmerku úplne zasuňte do otvoru ale nezaskrutkujte ju.

Odskrutkujte a znovu vytiahnite odmerku. Odčítajte hladinu oleja.

Pokiaľ hladina nedosahuje po značku „FULL“ (29; 27), doplňte olej.

9.6 KONTROLA / DOPLNENIE PREVOĐOVÉHO OLEJA



Informácie o časovom rozvrhu zásahu sú uvedené v kap. 13

9.6.1 Kontrola / doplnenie (25)

1. Postavte stroj na rovnú plochu.
2. Skontrolujte množstvo oleja v nádrži (25:A). Hladina by mala byť zarovno s ryskou.
3. V prípade potreby olej doplňte.

9.7 REMEŇOVÉ POHONY

Pravidelne kontrolujte, či sú všetky remene celistvé a nepoškodené.

9.8 AKUMULÁTOR

Informácie o type Akumulátora používaného so strojom nájdete v "0 TABULKE TECHNICKÝCH ÚDAJOV".



POZOR! Kyselina nachádzajúca sa vo vnútri akumulátora je korozívna a pri kontakte môže spôsobiť škody. Pri narábaní s akumulátorom buďte opatrní a dávajte pozor, aby sa kyselina nedostala von.



Ak sa kyselina dostane do kontaktu s očami alebo kožou, môže spôsobiť vážne zranenia. Pokiaľ sa ktorákolvek časť tela dostane do kontaktu s kyselinou, okamžite ju umyte veľkým množstvom vody, a čo najrýchlejšie vyhľadajte lekársku pomoc.

Nekontrolujte a/ani nedopĺňajte tekutinu akumulátorovej batérie .

Jediným zásahom potrebným pre údržbu akumulátora, je jeho dobitie, napríklad po dlhodobom skladovaní.

Akumulátor sa dá dobíjať:

- cez motor;
- dobíjačkou.

9.8.1 Dobíjanie cez motor

Tento spôsob je možný len v prípade, že akumulátor je dobitý na minimum, ktoré umožňuje uvedenie stroja do prevádzky.

- v prípade nového akumulátora, pripojte káble na akumulátor.
- Dopravte stroj vonku, do otvoreného priestoru.
- Podľa pokynov v tomto manuáli naštartujte motor.
- Nechajte motor bežať nepretržite po dobu 45 minút (čas potrebný k úplnému dobitiu akumulátora).
- Vypnite motor.

9.8.2 Dobíjanie dobíjačkou



Používajte dobíjačku s konštantným napätím. Pri použití štandardnej dobíjačky môže dôjsť k poškodeniu akumulátora.

Viac informácií vám poskytne Váš predajca.



Pred pripojením dobíjačky, odpojte

akumulátor od elektrického systému.

9.8.3 Demontáž/montáž

Akumulátor sa nachádza za krytom akumulátora (30:C).

Ak sa potrebujete dostať k akumulátoru postupujte tak, ako je popísané ďalej:

1. Zatvorte palivový kohútik (24:B).
2. Vyberte kľúč z hlavného úsekového spínača (viď 6.2).
3. Odoberte tri skrutky (31:A).
4. Kryt akumulátora (31:B) odoberte vytiahnutím smerom nahor.
5. Odskrutkovaním dvoch skrutiek (31:D), odstráňte držiak akumulátora (31:E).
6. Čiastočne uvoľnite akumulátor (31:C) z uloženia.
7. Odpojte čierny kábel (= záporný).
8. Odpojte červený kábel (= kladný).
9. Vymeňte vybitý akumulátor.
10. Pripojte červený kábel ku kladnému pólu akumulátora (+).
11. Do uloženia vsaďte nový akumulátor.



Pozor: pri vsadzovaní akumulátora pridržte červený kábel, aby sa nezasekol, mohlo by to ohroziť správne uloženie akumulátora.

12. Pripojte čierny kábel na záporný pól akumulátora (-).
13. Uložte naspäť záražku akumulátora zaskrutkovaním oboch skrutiek (31:E).
14. Uložte naspäť kryt akumulátora (31:B).
15. Zaskrutkujte 3 skrutiek (31:A).
16. Zaveďte kľúč do hlavného úsekového spínača (len pokiaľ mienite stroj používať).
17. Znova otvorte palivový kohútik (len pokiaľ mienite stroj používať).



Zapojením či odpojením káblov nesprávnym postupom môže dôjsť k vyskratovaniu a poškodeniu akumulátora.

Opačným zapojením káblov alternátora a akumulátora môže dôjsť k ich poškodeniu .

Dobre pripevnite káble. Uvoľnené káble môžu spôsobiť vznietenie.

Nikdy nespúšťajte motor bez riadne pripojeného akumulátora. Alternátor a elektrický systém by sa mohli vážne poškodiť.

9.8.4 Čistenie

Zoxidované vývody akumulátora je treba očistiť. Vývody akumulátora vyčistíte drôtenou kefou a namažte ich mazivom na kontakty.

9.9 VZDUCHOVÝ FILTER, MOTOR



Pokiaľ ide o tento typ údržby, viď tiež návod na prevádzku motora, ktorý je dodávaný so strojom.



POZNÁMKA: Ak stroj prevádzkujete v prašnom prostredí, čistite/meňte filtre častejšie. Vzduchové filtre sa odstraňujú/inštalujú nasledujúcim spôsobom.

9.9.1 Vzduchový filter (Mod. Honda GXV 630; 660; 690) (26)

1. Dôkladne vyčistíte okolie púzdra vzduchového filtra.
2. Odmontujte kryt vzduchového filtra (26:D) tak, že uvoľníte dve bočné poistky.
3. Odstráňte papierovú vložku filtra (26:B). Dávajte pozor, aby sa do karburátora nedostali žiadne nečistoty. Vyčistíte púzdro vzduchového filtra.
4. Ľahkým poklepkávaním na rovnom povrchu očistíte papierový filter . Ak je filter veľmi špinavý, vymeňte ho.
5. Montáž vykonajte v opačnom poradí. Na čistenie papierovej vložky filtra nepoužívajte stlačený vzduch alebo benzínové čistiace prostriedky, napríklad petrolej. Mohlo by dôjsť k poškodeniu filtra.

Na papierovú vložku filtra sa nesmie dostať olej.

9.9.2 Vzduchový filter (Mod. B&S 8270) (29X)

1. Dôkladne vyčistíte okolie krytu vzduchového filtra .
2. Po odskrutkovaní dvoch skrutiek (29X:A), demontujte kryt vzduchového filtra.
3. Odstráňte súbor filtra (29X:C). Uvoľníte predfilter (29X:D).
4. Ľahkým poklepkávaním na rovnom povrchu očistíte papierový filter . Ak je filter veľmi špinavý, vymeňte ho.
5. Vyčistíte predfilter. Ak je veľmi špinavý, vymeňte ho.
6. Montáž vykonajte v opačnom poradí.

9.9.3 Vzduchový filter (Mod. B&S VAN-GUARD 18HP) (27X)

1. Dôkladne vyčistíte okolie púzdra vzduchového filtra.
2. Odmontujte kryt vzduchového filtra (27X:A) tak, že odstránite dve svorky.
3. Odstráňte súbor filtra (27X:B). Predfilter sa nachádza nad vzduchovým filtrom. Dôkladne vyčistíte okolie púzdra vzduchového filtra.
4. Ľahkým poklepkávaním na rovnom povrchu očistíte papierový filter . Ak je filter veľmi špinavý, vymeňte ho.
5. Vyčistíte predfilter. Ak je veľmi špinavý, vymeňte ho.
6. Montáž vykonajte v opačnom poradí.

9.9.4 Výmena sviečky

Pred odstránením sviečky dobre vyčistíte jej okolie a miesto inštalácie.

Informácie o type sviečky a vzdialenosti elektród nájdete v "0 TABUĽKE TECHNICKÝCH ÚDAJOV".

9.9.5 Čistenie prívodu vzduchu



Informácie o časovom rozvrhu zásahu sú uvedené v kap. 13

Viď obr. (26:A, 27:C, 29X:E). Motor je chladený vzduchom. Zablokovaný chladiaci systém môže motor poškodiť. Vyčistíte sacie hrdlo motora.

Pri každom Základnom servise sa vykonáva starostlivejšie čistenie chladiaceho systému.

9.10 MAZANIE (28)

Predmet	Úkon	Obr.
Stredový bod	3 maznice nachádzajúce sa s stredovej oblasti na ľavej strane stroja. Použite mazací lis naplnený univerzálnym mazivom. Pumpujte, až dokiaľ nezačne vychádzať mazivo.	28:A
Volant	2 maznice nachádzajúce sa s stredovej oblasti na ľavej strane stroja. Použite mazací lis naplnený univerzálnym mazivom. Pumpujte, až kým nezačne vychádzať mazivo.	28:B

Predmet	Úkon	Obr.
Napínač remeňa	Mazacím olejom namažte nosné kĺby napínacích ramien.	28:C
Ložiská kolies	2 maznice. Použite mazací lis naplnený univerzálnym mazivom. Pumpujte, až kým nezačne vychádzať mazivo.	28:D
Držiaky s rýchlym uvoľňovaním	1 maznica na každé predné koleso. Použite mazací lis naplnený univerzálnym mazivom. Pumpujte, až kým nezačne vychádzať mazivo.	28:E
Ovládacie lanká	Mazacím olejom namažte konce ovládacích laniek.	28:F

9.10.1 Tavné poistky (31:F).

Účel	Tavná poistka
Napájanie elektrického systému	20 A
Napájanie dobíjačky	25 A

Pri výmene tavných poistiek postupujte týmto spôsobom:

- Zatvorte palivový kohútik (24:B).
- Otvorte motorovú skriňu (viď 7.4).
- Vyberte kľúč z hlavného úsekového spínača (viď 6.2).
- Odstráňte ochranný kryt motora (viď 7.5.1).
- Pokiaľ sú poškodené vymeňte ich.
- Namontujte ochranný kryt motora (viď 7.5.2).
- Zavedte kľúč do hlavného úsekového spínača (len pokiaľ mienite stroj používať).
- Zatvorte motorovú skriňu.
- Znova otvorte palivový kohútik (len pokiaľ mienite stroj používať).

10 SERVIS A OPRAVY

Tento manuál poskytuje všetky informácie nevyhnutné pre prevádzku stroja a pre riadnu základnú údržbu, ktorá môže byť v starostlivosti používateľa.

Všetky úkony údržby a nastavovania, ktoré nie sú popísané v tomto návode, musí vykonať Váš predajca alebo špecializované centrum, ktorí majú k dispozícii potrebné zariadenia a znalosti preto,

aby mohli prácu odvieť adekvátnym spôsobom a zabezpečiť pôvodný stupeň bezpečnosti stroja.



Pred zahájením akéhokoľvek servisného zásahu;

- Postavte stroj na rovnú plochu.
- Zatahňte parkovaciu brzdu (13:A).
- Vypnite motor.
- Vyberte kľúč z komutátora (14:C).
- Vytiahnite kľúč z hlavného vypínača

Autorizované servisné dielne vykonávajú záručné opravy a servis.

Používajte len originálne náhradné diely.



Originálne náhradné diely a príslušenstvo STIGA SpA boli vyvinuté špeciálne pre stroje firmy STIGA SpA. Majte na pamäti, že neoriginálne náhradné diely a príslušenstvo neboli overené a schválené firmou STIGA SpA.



Použitie neoriginálnych náhradných dielov a príslušenstva môže mať negatívny vplyv na prevádzku a bezpečnosť stroja. Firma STIGA SpA odmieta akúkoľvek zodpovednosť za akékoľvek škody alebo zranenia, spôsobené použitím uvedených výrobkov.

Originálne náhradné diely sú dodávané autorizovaným servisným dielňam a predajcom.



Odporúčame zveriť stroj raz ročne do starostlivosti autorizovanej servisnej dielne, aby vykonala údržbu, servis a kontrolu bezpečnostných zariadení.

11 SKLADOVANIE

- Vyprázdňte palivovú nádrž:
 - Spustíte motor stroja a nechajte ho bežať, až dokiaľ sa nezastaví.
- Vymeňte olej, kým je motor ešte teplý.
- Vyčistíte celý stroj. Je obzvlášť dôležité vyčistiť spodnú stranu rezacej jednotky.
- V prípade, že je náter poškodený, opravte ho, aby ste zabránili korózii.
- Stroj pri skladovaní umiestnite na zakrytom a suchom mieste.

U strojov s elektrickým štartérom:

V prípade, že je teplota skladovania dostatočná, pre udržiavanie akumulátora postačuje udržiavacie dobitie každé štyri mesiace.



Pred uložením stroja nabite akumulátor. Akumulátor sa môže vážne poškodiť, v prípade že je uložený vo vybitom stave.

12 PODMIENKY NÁKUPU

Záruka sa vzťahuje na všetky škody týkajúce sa materiálu a výroby.

Používateľ musí dodržiavať všetky pokyny uvedené v pripojenej dokumentácii.

Záruka sa nevzťahuje na škody spôsobené:

- Neoboznámením sa s pripojenou dokumentáciou.
- Nepozornosťou
- Nesprávnou alebo nepovolenou montážou alebo používaním.

- Používaním nie originálnych náhradných dielov.
- Používaním príslušenstva nedodaného alebo neschváleného spoločnosťou STIGA SpA.

Záruka sa nevzťahuje na:

- Bežné opotrebovanie spotrebného materiálu ako sú závitovky, atď.
- Bežné opotrebovanie.
- Motory. Vzťahuje sa na nich záruka výrobcu motora podľa osobitných podmienok a lehôt.

Kupujúceho chránia národné právne predpisy. Práva kupujúceho stanovené národnými právnymi predpismi nie sú žiadnym spôsobom obmedzené touto zárukou.

13 SÚHRNNÁ TABUĽKA ÚDRŽBY

Zásah	Periodicita		Par. / Ref. obr.
	Hodiny prevádzky / kalendárne mesiace		
	Prvýkrát	Následne	
STROJ			
Kontrola všetkých spojení	-	Pred každým použitím	-
Bezpečnostné kontroly / Previerka ovládacích prvkov	-	Pred každým použitím	-
Kontrola tlaku v pneumatikách	-	Pred každým použitím	-
Celkové vyčistenie a kontrola	-	Po každom použití	-
Celkové mazanie	-	50 hodín a po každom umytí	9.10
Kontrola opotrebovania prevodových remeňov	5 hodín	50 hodín	9.7
Dobitie akumulátora	-	Pred uložením do skladu	9.8;11
Čistenie vývodov akumulátorovej batérie	5 ore	100 ore	9.8.4
MOTORY / PREVODY (všeobecne)			
Kontrola / doplnenie prevodového oleja	-	50 hodín	9.6
Výmena palivového filtra	-	Každú sezónu	***
Výmena prevodového oleja	50 hodín	200 hodín	***
Výmena filtra nádrže prevodového oleja	50 hodín	200 hodín	***
Výmena filtra prevodového oleja	50 hodín	200 hodín	***
Motor mod. Honda GXV 630; 660; 690			
Kontrola / doplnenie hladiny motorového oleja	-	Pred každým použitím	9.5.1
Výmena motorového oleja	20 hodín / 1 mesiac	100 hodín / 6 mesiacov	***
Výmena filtra motorového oleja	-	200 hodín	***
Čistenie / Výmena papierového filtra	Pred každým použitím skontrolujte	Čistite každých 100 hodín/ 6 mesiacov (v prašnom prostredí, čistite častejšie). Meňte každých 500 hodín / 2 roky (len filtračný prvok).	9.9.1
Výmena sviečok	-	Každých 200 hodín prevádzky.	
Čistenie prívodu vzduchu do motora	-	Po 50 hodinách prevádzky	

Zásah	Periodicita Hodiny prevádzky / kalendárne mesiace		Par. / Ref. obr.
Motor mod. B&S 8270			
Kontrola / doplnenie hladiny motorového oleja	-	Pred každým použitím	9.5.2
Výmena motorového oleja	-	50-100 hodín / každú sezónu	*** (1)
Výmena filtra motorového oleja	-	50-100 hodín / každú sezónu	*** (1)
Čistenie / Výmena vzduchového predfiltra	-	Po 25 hodinách prevádzky	9.9.2 (2)
Čistenie / výmena vzduchového filtra	-	100 hodín / každú sezónu	9.9.2 (2)
Výmena sviečok	-	Každú sezónu	
Čistenie prívodu vzduchu do motora	-	8 hodín / každý deň	
Motore Mod. B&S Vanguard 18 HP			
Kontrola / doplnenie hladiny motorového oleja	-	Pred každým použitím	9.5.2
Výmena motorového oleja	5 hodín	100 hodín / Každú sezónu	*** (1)
Výmena filtra motorového oleja	-	100 hodín / pri každej výmene oleja	*** (1)
Čistenie / Výmena vzduchového predfiltra		25 hodín	9.9.3 (2)
Čistenie vzduchového filtra	-	100 hodín	9.9.3 (2)
Výmena vzduchového filtra		400 hodín / Každú sezónu	9.9.3
Výmena sviečok		100 hodín / Každú sezónu	9.9.4
Čistenie prívodu vzduchu do motora		8 hodín / Každú sezónu	9.9.5
*** Zásahy, ktoré musí uskutočniť Váš predajca alebo autorizované servisné stredisko.			
(1) 50 hodín, v prípade originálnych filtrov B&S neri - 100 hodín, v prípade žltých vysokoúčinných filtrov B&S.			
(2) Čistite častejšie vo zvlášť ťažkých pracovných podmienkach alebo v prípade, keď sa vo vzduchu nachádzajú nečistoty.			

14 INFORMAČNÉ HLÁSENIA NA DISPLEJI (Mod. 740IOX; 540IX)

HLÁSENIE	ČINNOSŤ / MOŽNÁ PRÍČINA	NÁPRAVA
CHECK CONNECTION	Pokus o spustenie zadného nástroja (14:L) . Na prípojku (17:A) nie je pripojený žiaden nástroj. Zástrčka je pripojená na prípojku ale hlásenie pretrváva.	Vytiahnite zástrčku nástroja z prípojky stroja. Kontaktujte autorizované servisné stredisko.
NO MOVING	Pokus o upravenie výšky zadného nástroja (14:I; 14:H). Na prípojku (17:B) nie je pripojený žiaden nástroj. Zástrčka je pripojená na prípojku ale hlásenie pretrváva.	Vytiahnite zástrčku nástroja z prípojky stroja. Kontaktujte autorizované servisné stredisko.
ŠTART MOTORA	Pokus o pripojenie prípojky pri vypnutom motore.	Naštartujte motor.
PRESS BRAKE	Pokus o naštartovanie motora s deaktivovanou parkovacou brzdou.	Zatiahnite parkovaciu brzdou.

HLÁSENIE	ČINNOSŤ / MOŽNÁ PRÍČINA	NÁPRAVA
SIT DOWN	Pokus o naštartovanie motora bez obsluhujúceho pracovníka sediaceho na mieste vodiča.	Sadnite si na miesto vodiča.
TILT FAULT	Vadná funkcia senzoru sklonu. Tento nápis sa zobrazí dvakrát: - v prípade poruchy na sklonomere. - pri každom spustení stroja, hneď po počiatočnej previerke kontrolných svetiel na displeji.	Kontaktujte autorizované servisné stredisko.

15 NÁVOD NA ZISŤOVANIE PORÚCH

Problém	Pravdepodobná príčina	Náprava
1. Konzola sa nerozsvieti.	Hlavný úsekový vypínač s kľúčom v polohe "OFF".	Dajte hlavný úsekový vypínač s kľúčom do polohy "ON".
2. Konzola sa nerozsvieti. Aj keď je hlavný úsekový spínač na «ON» a komutátor na kľúč na «ON» konzola zostáva zhasnutá.	Akumulátor nesprávne pripojený.	Prepnite komutátor na kľúč a hlavný úsekový spínač na «OFF» a: zistite príčinu poruchy.
	Akumulátor úplne vybitý.	Skontrolujte pripojenie akumulátorovej batérie.
	Tavná poistka (20A) spálená.	Dobite akumulátor.
	Akumulátor nedostatočne dobýť.	Vymeňte tavnú poistku.
3. Štartér sa neotáča. Aj keď je komutátor na kľúč na «ON», displej sa rozsvieti, ale pri stlačení tlačidla «START / STOP ENGINE» sa štartér neotáča.	Akumulátor nedostatočne dobýť.	Dobite akumulátor.
4. Štartér sa otáča, ale motor neštartuje. Aj keď je komutátor na kľúč na «ON», displej sa rozsvieti, ale pri stlačení tlačidla «START / STOP ENGINE» sa štartér otáča, ale motor neštartuje.	Zatvorený palivový kohútik.	Otvorte palivový kohútik.
	Nedostatočný prívod paliva.	- Preverte hladinu paliva v nádrži. - Preverte palivový filter
	Vada pri zapáľovaní.	- Preverte či je krytka sviečky dobre nasadená. - Skontrolujte správnu vzdialenosť a čistotu elektród.
5. Kontrolné svetlo akumulátora a alfanumerické tlačidlá na displeji svetielkujú. (740 IOX, 540 IX). Objaví sa nápis "BATT". (340 IX) Pokus o spustenie stroja; stroj nie je možné spustiť, kontrolné svetlo akumulátora a nápis "Digits" (alfanumerické tlačidlá) začínajú svetielkovať a ukazujú napätie nižšie ako 12V.	Akumulátor nedostatočne dobýť.	Dobite akumulátor.
	Tavná poistka (25A) pre signalizáciu dobitia je spálená.	Vymeňte tavnú poistku.
	Akumulátor má poruchu.	Vymeňte akumulátor.

Problém	Pravdepodobná príčina	Náprava
6. Kontrolné svetlo akumulátora a alfanumerické tlačidlá na displeji svietia. (740 IOX, 540 IX). Objaví sa nápis "BATT". (340 IX) Kontrolné svetlo akumulátora a nápis "Digits" (alfanumerické tlačidlá) začínajú svietiť a zobrazuje sa napätie vyššie ako 12V.	nápis "Digits" (alfanumerické tlačidlá) začínajú svietiť a zobrazuje sa napätie vyššie ako 12V; jedná sa o prepätie.	Kontaktujte autorizované servisné stredisko.
7. Kontrolné svetlo akumulátora a alfanumerické tlačidlá na displeji svietia a potom sa motor zastaví. (740 IOX, 540 IX). Objaví sa nápis "BATT". (340 IX) Kontrolné svetlo akumulátora a nápis "Digits" (alfanumerické tlačidlá) začínajú svietiť a zobrazuje sa napätie vyššie ako 12V a potom sa stroj zastaví.	Akumulátor je nad prahom zásahu z dôvodu prepätia.	Kontaktujte autorizované servisné stredisko.
8. Motor je spustený, kontrolné svetlo akumulátora a nápis "Digits" (alfanumerické tlačidlá) svietia a zobrazuje sa napätie nižšie ako 12V. (740 IOX, 540 IX). Objaví sa nápis "BATT". (340 IX)	Ak táto situácia pretrváva: Tavná poistka (25A) pre signalizáciu dobitia je spálená. Akumulátor má poruchu. Dobíjačka je vadná.	Vymeňte tavnú poistku. Vymeňte akumulátor. Kontaktujte autorizované servisné stredisko.
9. Problémy pri štarte a nepravdivý chod motora.	Problémy so splyňovaním.	Vyčistite alebo vymeňte vzduchový filter.
10. Pokles výkonu motora počas kosenia.	Rýchlosť postupu je príliš vysoká v pomere k výške kosenia.	Znížte rýchlosť postupu a/alebo zvýšte výšku kosenia.
11. Kontrolné svetlo akumulátora nezhasne ani po niekoľkých minútach prevádzky. (740 IOX, 540 IX)	Nedostatočné dobitie.	Kontaktujte autorizované servisné stredisko.
12. Kontrolné svetlo oleja sa rozsvieti počas práce. (740 IOX, 540 IX)	Problémy s mazaním motora.	- Okamžite vypnite stroj. - Obnovte hladinu oleja (ak problém pretrváva, kontaktujte autorizované servisné stredisko).
13. Motor sa zastavuje, bez zjavného dôvodu.	- Minulo sa palivo. - Skúste znovu spustiť motor.	Natankujte plnú nádrž (ak problém pretrváva, kontaktujte autorizované servisné stredisko).

Problém	Pravdepodobná príčina	Náprava
14. Nepravidelná výška kosby.	Rezacia jednotka má zníženú ostrosť.	Skontrolujte tlak v pneumatikách. Kontaktujte autorizované servisné stredisko.
	Rýchlosť postupu je príliš vysoká v pomere k výške trávy, ktorú je treba pokosiť.	Znížte rýchlosť postupu a/alebo zvýšte výšku kosenia.
	Súbor rezacej jednotky je plný trávy.	- Počkajte než tráva vyschne. - Vyčistite súbor rezacej jednotky
15. Počas prevádzky dochádza k neobvyklým vibráciám.	- rezacie jednotky nie sú vyvážené.	Kontaktujte autorizované servisné stredisko.
	- rezacie jednotky sú uvoľnené. - uvoľnené súčasti. - poškodené súčasti.	
16. Stroj sa nepohybuje, aj keď je motor spustený a pedál náhonu aktivovaný	Páka pre "odpojenie prevodu" je v polohe odpojená.	Pripojte prevod.

Ak problémy pretrvávajú aj po vykonaní horeuvedených úkonov, kontaktujte Vášho predajcu.



Pozor! Nikdy sa nesnažte robiť náročné opravy, ak nemáte k dispozícii potrebné prostriedky a technické znalosti. Každá nesprávne vykonaná oprava znamená okamžitý úpadok záruky a akejkolvek zodpovednosti výrobcu.

1 Kazalo

0	TABELA S TEHNIČNIMI PODATKI	XI
1	UVOD	4
1.1	STRUKTURA PRIROČNIKA	4
1.2	SIMBOLI	4
1.3	SHRANJEVANJE PRIROČNIKA	4
2	SPOZNAVANJE STROJA	4
2.1	ZNAČILNOSTI STROJA	4
2.2	PREDVIDENA UPORABA	4
2.2.1	DEFINICIJA VRSTE UPORABNIKA	5
2.3	NEPRIMERNA UPORABA	5
2.4	OPOZORILNI ZNAKI	5
2.5	DENTIFIKACIJSKA NALEPKA	6
2.6	GLAVNI ELEMENTI (1)	6
3	VARNOSTNE NORME	6
3.1	SPLOŠNA PRIPOROČILA	6
3.2	PREDHODNE OPERACIJE	7
3.3	MED UPORABO	7
3.4	VZDRŽEVANJE IN SKLADIŠČENJE	9
3.5	TRANSPORT	10
3.6	VAROVANJE OKOLJA	10
4	ZAVAROVANJE KOSILNICE	11
5	MONTAŽA	11
5.1	ELEMENTI ZA MONTAŽO (3)	11
5.2	SEDEŽ	11
5.2.1	Montaža naslonjal (6)	11
5.2.2	Montaža sedeža (5) (Mod. 740 IOX, 540 IX)	11
5.2.3	Montaža sedeža (5) (Mod. 340 IX)	12
5.2.4	Montaža meha (7) (Mod. 740 IOX, 540 IX)	12
5.2.5	Montaža nosilca za predmete (8)	12
5.3	VOLAN (8)	12
5.4	VLEČNI DROG (10)	12
5.5	NOSILCI ZA HITER ODKLOP (1:P)	12
5.6	POLNJENJE BATERIJE	12
5.7	PRITISK V PNEVMATIKAH	12
5.8	DODATNI PRIKLJUČKI	12
6	UKAZI IN KONTROLNI INSTRUMENTI	12
6.1	POKROV MOTORJA (11)	12
6.2	GLAVNO LOČILNO STIKALO NA KLJUČ (12)	12
6.3	SKLOPKA – ROČNA ZAVORA (13:A)	13
6.4	ROČICA ZA BLOKIRANJE ROČNE ZAVORE (13:B)	13

6.5	POGONSKI PEDAL (13:C)	13
6.6	VOLAN (13:E)	13
6.7	UKAZ ZA NADZOR PLINA (POSPEŠEVALNIK) (14:A)	13
6.8	CHOKE NADZOR (14:B)	13
6.9	STIKALO NA KLJUČ (14:C)	13
6.10	ZASLON IN TIPKA MODE (NAČIN) KONZOLE (14:D; 15) (Mod. 740 IOX, 540 IX)	14
6.11	UKAZ ZA ŽAROMETE IN ZADNJI DODATNI PRIKLJUČEK (14:D; 15) (Mod. 340 IX)	14
6.12	ZASLON ZA ŠTETJE UR (14:D; 15) (Mod. 340 X)	15
6.13	PTO (14:F)	15
6.14	NASTAVITEV VIŠINE KOŠNJE (11:E; 12:E)	15
6.15	UKAZ ZA REGULACIJO DODATNEGA PRIKLJUČKA ZADAJ (14:H; 14:I)	15
6.16	UKAZ ZA DODATNI PRIKLJUČEK ZADAJ (14:L)	15
6.17	HIDRAVLIČNO DVIGALO ZA DODATNE PRIKLJUČKE (1:G)	15
6.18	ROČICE ZA NADZOR HIDRAVLIČNIH PRIKLJUČKOV (14:O; 14:N) (Mod. 740 IOX)	15
6.19	ROČICA ZA VKLOP / IZKLOP TRANSMISIJE (19)	16
6.20	NASTAVITEV SEDEŽA (20)	16
6.21	NOSILCI ZA HITER ODKLOP	16
7	ZAGON IN VOŽNJA	17
7.1	PREVIDNOSTNI UKREPI ZA UPORABO	17
7.2	KOMBINIRANA UPORABA PRIPOMOČKOV	17
7.3	DOLIVANJE GORIVA (24)	17
7.4	POKROV MOTORJA (10)	17
7.5	KARTER MOTORJA (30)	17
7.5.1	Demontaža karterja motorja.	17
7.5.2	Montaža karterja motorja.. . . .	17
7.6	KONTROLA RAVNI MOTORNEGA OLJA (25)	17
7.7	KONTROLA RAVNI OLJA V MENJALNIKU	18
7.8	VARNOSTNE KONTROLE	18
7.8.1	Splošna varnostna kontrola	18
7.8.2	Električna varnostna kontrola	18
7.9	ZAGON / DELOVANJE	18
7.9.1	Vožnja	19
7.10	USTAVLJANJE	19
7.11	ČIŠČENJE	19
8	UPORANA PRIPOMOČKA	19
8.1	VIŠINA KOŠNJE	19
8.2	PREDLOGI ZA STRIŽENJE TRAVE	19
9	VZDRŽEVANJE	20
9.1	SERVISNI PROGRAM	20
9.2	PRIPRAVA	20
9.3	TABELA VZDRŽEVANJA	20
9.4	PRITISK V PNEVMATIKAH	20
9.5	DOLIVANJE / ZAMENJAVA MOTORNEGA OLJA	20

9.5.1	Dolivanje / zamenjava (26) (Mod. Honda GXV 630; 660; 690)	20
9.5.2	Dolivanje / zamenjava (29; 27) (Mod. B&S 8270; B&S VANGUARD 18HP)	20
9.6	KONTROLA / DOLIVANJE OLJA TRANSMISIJE	20
9.6.1	Kontrola / Dolivanje (25)	21
9.7	JERMENSKI PRENOSI	21
9.8	AKUMULATOR	21
9.8.1	Polnjenje - s pomočjo motorja	21
9.8.2	Polnjenje s pomočjo polnilnika	21
9.8.3	Demontaža/montaža	21
9.8.4	Čiščenje	22
9.9	ZRAČNI FILTER, MOTOR	22
9.9.1	Zračni filter (Mod Honda GXV 630; 660; 690)(26)	22
9.9.2	Zračni filter (Mod. B&S 8270) (29X)	22
9.9.3	Zračni filter (Mod. B&S VANGUARD 18HP) (27X)	22
9.9.4	Zamenjava svečke	22
9.9.5	Čiščenje dotoka zraka	22
9.10	MAZANJE (28)	22
9.10.1	Varovalke (31:F)	23
10	SERVIS IN POPRAVILA	23
11	SHRANJEVANJE.	23
12	POGOJI NAKUPA	24
13	PREGLEDNA TABELA VZDRŽEVANJA	24
14	INFORMATIVNA SPOROČILA NA ZASLONU (MOD. 740IOX; 540IX)	26
15	VODNIK ZA IDENTIFIKACIJO NEVŠEČNOSTI	26

1 UVOD



Preden stroj zaženete, pozorno preberite priročnik z navodili za uporabo.

1.1 STRUKTURA PRIROČNIKA

Priročnik sestoji iz naslovnice, kazala, poglavja, ki pojasnjuje vse slike, ter razlagalnega teksta. Vsebina je razdeljena v poglavja, odstavke in pododstavke.

Ta priročnik vsebuje določene tabele, ki se nanašajo na različne motorje (če obstaja). Za olajšanje branja označiti podatke o posameznem stroju ali motorju.

Slike

Slike v teh navodilih so označene 1, 2, 3 in tako naprej.

Komponente, navedene na slikah, so označene s črkami A, B, C in tako naprej.

Referenca k sliki je označena tako (2).

Referenca h komponenti A na sliki 2 se označi z napisom (2:A).

Naslovi

Naslovi v teh navodilih za uporabo so oštevilčene, kot je navedeno v naslednjem primeru:

»2.2 PREDVIDENA UPORABA« je podnaslov od »2 POZNAVANJE STROJA« in je vključen v ta naslov.

Ko podajate referenco k naslovom, so na splošno specificirane le ustrezne številke, npr. glejte 2.3.1."

1.2 SIMBOLI



Simbol za opozorilo Navodila upoštevajte dosledno, sicer lahko pride do resnih poškodb oseb ali opreme.



Simbol za OBVEZNOST. Označuje operacijo, ki jo potrebno obvezno izvesti.



Simbol za PREPOVED. Označuje prepovedan poseg.



Simbol za OPOMBO. Označuje informacijo ali pojasnilo posebnega pomena.



Simbol za SKLICEVANJE Prikaže sklicevanje na določeno informacijo, sklic pove, kje se ta informacija nahaja.

1.3 SHRANJEVANJE PRIROČNIKA

Priročnik ohranite v dobrem stanju, vedno naj ga bo mogoče brati, in znanem mestu, kjer je uporabniku stroja enostavno dostopen.

2 SPOZNAVANJE STROJA

To je stroj, namenjen za uporabo v vrtnarjenju, gre za kosilnico s sedežem za voznika in frontalnim rezom.

Stroj je opremljen z motorjem, ki poganja s karterjem zaščiten rezilni mehanizem, ter pogonski sklop, ki premika stroj. Stroj je gibljiv.

To pomeni, da je okvir razdeljen v sprednjo in zadnjo sekcijo, ki sta lahko krmiljeni ena glede na drugo.

Zgibno krmiljenje omogoča, da se stroj lahko obrača okoli gredi ter drugih ovir z izjemno majhnim krmilnim prostorom.

Operater lahko vozi stroj in upravlja z glavnimi ukazi vedno v sedečem položaju na voznikovem sedežu.

Varnostne naprave, nameščene na stroju predvidevajo ustavljanje motorja in pripomočka za rezanje.

2.1 ZNAČILNOSTI STROJA

Stroj ima 4-kolesni pogon.

Moč motorja se na pogonska kolesa prenaša hidravlično.

Motor poganja oljno črpalko, ki preko hidravličnega tokokroga omogoča gibanje sprednjih in zadnjih osi (koles).

Sprednji in zadnji kolesi se vrtijo z enako hitrostjo.

Za olajšanje krmiljenja sta obe osi oprmeljeni z diferencialom.

Spredaj nameščene pripomočke poganja pogonski jermen.

2.2 PREDVIDENA UPORABA

Ta stroj je bi zasnovan in je namenjen košenju trave. Uporaba posebnih pripomočkov, ki jih predvideva Proizvajalec kot del originalne dobave ali kot posebej nakup, omogoča izvajanje tega opravila glede na različne operative načine, prikazane v tem priročniku ali v navodilih posameznih pripomočkov. Prav tako lahko uporaba dodatnih pripomočkov (če jih je Proizvajalec predvidel) razširi predvideno uporabo na druge funkcije, glede na omejitve in navedene pogoje v navodilih posameznih pripomočkov.



Stroj naenkrat uporablja le en operater.



Stabilnost stroja se zmanjša, če gre za uporabo frontalnega priključka, ki je različen od priključka za košnjo.



Stroj je dovoljeno uporabljati najmanj z montiranim sklopom priključka za košnjo ali drugim frontalnim priključkom.

2.2.1 DEFINICIJA VRSTE UPORABNIKA

Ta stroj je narejen tako, da ga lahko uporabljajo potrošniki, torej ne profesionalni operaterji.

Ta stroj je namenjen "hobby" uporabi.

2.3 NEPRIMERNA UPORABA

Kakršnakoli drugačna uporaba, ki se razlikuje od zgoraj omenjene, je lahko nevarna in lahko poškoduje osebe in/ali stvari.

V kategorijo neprimerne uporabe spadajo (le primer, ni edina vrsta neprimerne uporabe):

- Prevažanje oseb, otrok ali živali na stroju ali prikloniku;
- Vleka ali potiskanje bremen brez ustreznega pripomočka za vleko;
- Uporaba stroja za prevoz na nestabilnih, drsečih, zamrznjenih, terenih, terenih pokritih s kamenjem, neravnih terenih, lužah ali močvirjih, ki ne omogočajo ocene konsistence terena;
- Uporabljati rezilo na ne travnatih terenih.



Neprimerna uporaba povzroči prenehanje veljavnosti garancije in prenos vse odgovornosti s Proizvajalca na uporabnika, ki postane odgovoren za vso odškodnino, nastalo zaradi poškodb drugih ali sebe.

2.4 OPOZORILNI ZNAKI

Opozorilni znaki, ki se nahajajo na stroju, poučujejo uporabnika o načinu obnašanja pri uporabi stroja, še posebej pri posegih, ki zahtevajo previdnost in pozornost.



POZOR. Pomeni nevarnost. Ponavadi se pojavi skupaj z drugimi oznakami, ki označujejo specifičnost nevarnosti.



Pozor! Pred uporabo stroja pozorno preberite priročnik z navodili.



Pozor! Bodite pozorni na bližnje predmete. Bodite pozorni na osebe, ki se nahajajo v bližini.



Pozor! Vedno uporabljajte ščitnike za ušesa za zaščito pred hrupom.



Pozor! Stroj ni homologiran za uporabo na javnih cestah.

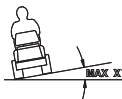

Pozor! Stroja, opremljenega z originalnimi priključki, ne smete voziti v nobeni smeri na pobočjih z naklonom, večjim od 10°.

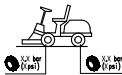

Prisk v pnevmatikah. Na etiki so navedene optimalne vrednosti pritiska v pnevmatikah - glejte pogl. "0 TABELA S TEHNIČNIMI PODATKI". Pravilni prisk v pnevmatikah je

bistveni pogoj za doseganje dobrih rezultatov pri uporabi stroja.



Pomenijo blokado parkirne zavore.



Pomeni maksimalno kapaciteto prtljajnika. (4:A) **Če je prisoten**

Etiketa se nahaja:

- v bližini nosilca, ki se nahaja na pokrovu motorja.



Pomenijo vklop/izklop transmisije (4:B).

Etiketa se nahaja:

- v bližini ročice za vklop/izklop transmisije.



Pomeni maksimalno težo, ki jo je dovoljeno vleči (prikloniti) (4:C).

Etiketa se nahaja:

- v bližini vlečne droga.



Pozor! Tveganje za opekline (4:D). Ne dotikajte se glušnika.

Etiketa se nahaja:

- v bližini glušnika;



Pozor! Tveganje za zmečkanine (4:E). Držite roke in noge stran od gibljivega krmilnega zgloba in vlečne kljuge, ko je priključen kakršenkoli priključek.

Etiketa se nahaja:

- v bližini gibljivega krmilnega zgloba;
- v bližini vlečne droga.



Samolepilne etikete, ki so uničene, ali neberljive, je potrebno zamenjati.

 **Naročite nove etikete v vašem pooblaščenem servisnem centru.**

2.5 DENTIFIKACIJSKA NALEPKA

Identifikacijska nalepka navaja naslednje podatke (glej sl. 1):

1. Naslov proizvajalca
2. Tip stroja
3. Raven akustične moči
4. Znak o skladnosti CE
5. Teža stroja s praznim rezervoarjem v kg.
6. Delovno moč in hitrost stroja.
7. Leto izdelave
8. Serijsko številko
9. Koda artikla

 Napišite številko serije vašega stroja v za to namenjen prostor na sliki (1:10).

Izdelek se identificira z dvema elementoma:

- Številki izdelka in serije stroja:
- Številki serije, tipa in modela motorja:

 **Vedno, ko kontaktirate pooblaščen servis, uporabite identifikacijske podatke.**

 **Primer deklaracije o skladnosti se nahaja na predzadnji strani priročnika.**

2.6 GLAVNI ELEMENTI (1)

Stroj sestoji iz naslednjih glavnih elementov (glejte sl. 1)

- A. Okvir
- B. Kolesa
- C. Volan
- D. Sedež
- E. Konzola
- F. Stopalke
- G. Ročiva za dvig sprednjih pripomočkov
- H. Pokrov motorja
- I. Fiksni karter motorja
- L. Prostor za varovalke
- M. Akumulator
- N. Rezervoar za gorivo
- O. Rezervoar pogonskega olja
- P. Motor
- Q. Hidravlične zajemalke /Mod. 740 IOX)
- R. Podpore za hiter odklop pripomočkov

3 VARNOSTNE NORME



Leggere attentamente le presenti istruzioni prima di usare la macchina.

3.1 SPLOŠNA PRIPOROČILA



POZOR! Leggere attentamente le presenti istruzioni prima di usare la macchina.

Seznajte se z ukazi in z ustrezno uporabo stroja.

Naučite se hitro ustaviti stroj in onemogočiti ukaze.

Neupoštevanje opozoril in navodil lahko povroči električni udar, požar in/ali hude poškodbe.

Vsa opozorila in navodila shranite za prihodnjo uporabo.



Nikoli ne dopustite, da stroj uporabljajo otroci ali osebe, ki ne poznajo dobro navodil za uporabo.

Lokalna zakonodaja lahko določa minimalno starost uporabnikov.



Nikoli ne uporabljate stroja, če so v bližini osebe, še posebej otroci, ali če se v bližini nahajajo živali.



Nikoli ne uporabljajte stroja, če je uporabnik utrujen ali se slabo počuti, ali pa je pod vplivom zdravil, mamil, alkohola ali škodljivih snovi, ki negativno vplivajo na sposobnost reagiranja in pozornosti.





Naj spomnimo, da je operater ali uporabnik odgovoren za nesreče ali nepredvidene situacije, ki se lahko zgodijo drugim osebam ali njihovi lastnini.

Poleg tega je odgovornost uporabnika tudi ocena potencialnih tveganj terena, kjer se bo delo odvijalo, ter upoštevanje vseh previdnostnih ukrepov za zagotavljanje lastne varnosti in varnosti drugih, še posebej na nagnjenih, neravnih, spolzkih ali nestabilnih terenih.



V primeru, da želite stroj posoditi ali dati drugim se prepričajte, da se nov uporabnik seznanj z navodili, ki jih ta priročnik vsebuje.

 **Na stroju ne prevažajte otrok ali drugih potnikov, saj lahko padejo in utrpijo hude poškodbe ali pa ogrozijo varno vožnjo.**

 **Voznik stroja se mora strogo držati navodil za vožnjo, še posebej:**

- Ne sme se zamotiti in mora vedno ohraniti potrebno delovno koncentracijo;
- Vedeti mora, da izgube nadzora nad strojem, ki drsi po klancu, ne more preprečiti uporaba zavore. Glavni razlogi za izgubo nadzora so:
 - Pomanjkanje oprijema koles;
 - Previsoka hitrost;
 - Neustrezno zaviranje;
 - Stroj, neustrezen za določeno opravilo;
 - Pomanjkanje znanje o vplivih, ki jih povzročajo pogoji na terenu, še posebej na klancih;
 - Nepravilna uporaba kot vlečno vozilo;

 **Stroj je opremljen s serijo mikro stikal in varoval, na katerih ne smete nikoli izvajati nedovoljenih posegov, saj v nasprotnem primeru pride do prenehanja veljavnosti garancije, proizvajalec pa je odvezan vsakršne odgovornosti. Pred vsako uporabo stroja preverite, ali varnostne naprave delujejo.**

3.2 PREDHODNE OPERACIJE

- Ko uporabljate stroj, vedno nosite odporno delovno obutev, ki preprečuje zdrse, ter dolge hlače.
- Stroja ne upravljajte bos ali v odprtih sandalih.
- Izogibajte se nošenju verižic, zapestnic, oblačil z ohlapnimi deli, ali oblačil z vezalkami ali kravatami.
- Spnite si dolge lase. Vedno uporabljajte ščitnike za ušesa za zaščito pred hrupom.
- Podrobno preglejte celotno delovno območje in odstranite vse, kar lahko stroj izvrže, ali kar lahko poškoduje pripomoček za košnjo in motor (kamni, vele, jeklene žice, kosti, itd.).

 **POZOR: NEVARNOST! Bencin je zelo vnetljiv.**

- Gorivo shranjujte v ustreznih vsebnikih;
- Dolijte gorivo s pomočjo lijaka, če na odprtem prostoru, in med tem pose-

gom ne kadite, prav tako ne kadite vsakič, ko se rokujete z gorivom.

- Gorivo dolijte, preden zaženete motor; ne dodajajte bencina in ne odstranjujte pokrovčka rezervoarja, ko motor deluje ali je vroč;
- Če pride do puščanja bencina, ne zaganjajte motorja, temveč stroj oddaljite od območja, kjer je bilo gorivo prelito, ter tako preprečite nastanek požara, dokler gorivo ne izhlapi in se bencinski hlapi ne razpršijo.
- Vedno namestite nazaj in zategnite pokrovčka rezervoarja in vsebnika za bencin.

 **Zamenjajte okvarjene glušnike.**

 **Pred uporabo izvedite splošno kontrolo stroja in še posebej sklopa pripomočka za košnjo ter preverite, da vijaki in deli za rezanje niso obrabljeni ali poškodovani.**

Za ohranjanje poravnosti v celoti zamenjajte sklop pripomočka za košnjo in poškodovane ali obrabljene vijake. Morebitna popravila mora izvesti specializiran servisni center.

 **Redno preverjajte stanje akumulatorja. Zamenjajte ga v primeru poškodb na ovoju, na pokrovu ali na terminalih.**

3.3 MED UPORABO

 **Ne zaganjajte stroja v majhnih prostorih, kjer se lahko naberejo hlapi nevarnega ogljikovega monoksida. Posege za zagon je potrebno izvajati na odprtem ali na dobro zračenem mestu. Vedno imejte v mislih, da so izpušni plini strupeni.**

 **Delajte samo pri dnevni svetlobi ali v primeru zadostne umetne luči in v pogojih dobre vidljivosti. Oddaljite osebe, otroke in živali od območja delovanja.**

 **Če je mogoče, ne delajte na mokri travi. Izogibajte se delu, ko dežuje ali ko obstaja tveganje za nevihte. Stroja ne uporabljajte v slabih vremenskih pogojih, še posebej ob možnostih strele.**



Preden zaženete motor, izklopite priključek za košnjo ali električni priključek, prenos prestavitve v "prosti tek".



Bodite previdni, ko se približujete oviram, ki vam zakrivajo pogled.



Ko parkirate, zategnite ročno zavoro.



Stroja na pobočjih z naklonom, večjim od 10° (17%), ne smete voziti v nobeni smeri.



Imejte v mislih, da "varni" klanec ne obstaja. Delo na travnikih na klanecih zahteva posebno pozornost. V izogib prekucnitvam ali izgubi kontrole nad strojem:

- se ne ustavljajte ali speljite nenadno, ko se vzpenjate ali spuščate;
- počasi pritisčajte na pogon in vedno imejte transmisijo vklopljeno, še posebej pri spuščanju;
- Na klanecih in v ostrih ovinkih je potrebno hitrost zmanjšati;
- Bodite pozorni na grbine, jarke in skrite nevarnosti.
- Klanca nikoli ne prečkajte prečno. Po travnikih na klanecih se je potrebno premikati v smeri navzgor/navzdol, nikoli prečno, pri čemer je potrebno biti previden pri menjavi smeri in pri zagotavljanju, da sprednja kolesa ne naletijo na ovire (kamni, veje, korenine, itd.), ki lahko povzročijo bočni zdrs, prekucnitev ali izgubo nadzora nad strojem.



Pred vsako menjavo smeri na klančinah zmanjšajte hitrost in vedno zategnite parkirno zavoro, preden stroj pustite ustavljen in brez nadzora.



Bodite zelo previdni v bližini jarkov, vdolbin ali bankin. Stroj se lahko prevrne, če zapelje eno kolo čez rob ali se rob usede pod težo.



Bodite zelo previdni, ko vozite in delate vzvratno. Pred in med vzvratno vožnjo glejte nazaj, da se prepričate, da ni nobenih ovir.



Bodite previdni, ko vlečete tovor ali uporabljate težko opremo:

- Za vlečne drogove uporabljajte le odobrene pritrditvene točke;
- Tovor omejite le na takšnega, ki ga je mogoče učinkovito nadzorovati;
- Ne zavijajte nenadno. Bodite previdni med vzvratnim premikanjem;
- Uporabljajte obtežitev ali uteži na kolesih, tako kot je priporočeno v priročniku za uporabo.



Izključite pripomoček za košnjo ali električni priključek pri prečkanju travnatih območij, ko gre za premik proti ali z območja, ki ga je potrebno pokositi, in sklop pripomočka za košnjo prestavitve v najvišji položaj.



Ko stroj vozite v bližini javnih cest, bodite pozorni na promet okoli vas.



POZOR! Stroj ni homologiran za uporabo na javnih cestah. Njegova uporaba (glede na zakone o cestnem prometu) mora biti omejena izključno na zasebna območja, zaprta za promet.



Stroja nikoli ne uporabljajte, če so varnostne naprave poškodovane,



Rok in stopal ne približujte in ne postavljajte pod vrteče se elemente. Vedno ostanite na varni razdalji od odvodne odprtine.



Stroja nikoli ne puščajte s prižganim motorjem v visoki travi, saj tako tvegate nastanek požara.



Pri uporabi priključkov nikoli ne usmerite izmeta v nekoga, ki stoji poleg stroja.



Uporabljajte samo priključke, ki jih je odobril proizvajalec stroja.



Ne uporabljajte stroja, če pripomočki/orodja niso nameščena v predvidenih mestih. Vožnja brez priključkov lahko negativno vpliva na stabilnost stroja.



Bodite pozorni, ko uporabljate vreče za zbiranje in druge dodatke, ki lahko vplivajo na stabilnost stroja, še posebej na nagnjenih področjih.

Ne spreminjajte nastavitve motorja, in ne pustite, da z motorjem dosežete preveliko število obratov.

Ne dotikajte se delov motorja, ki se med uporabo segrejejo. Nevarnost opeklin.

Izključite pripomoček za košnjo ali električni priključek, prestavite v prosti tek in zategnite ročno zavoro, ugasnite motor in izvlecite ključ (prepričajte se, da so se vsi premikajoči deli popolnoma ustavili):

- Vsakič, ko stroj pustite brez nadzora ali zapustite voznikovo mesto;
- Preden odpravite vzroke za blokado ali se lotite odmaševanja kanala za izpust;
- Preden se lotite kontrol, čiščenja ali dela na stroju;
- Po udarcu s tujkom. Preverite morebitno škodo na stroju in izvršite popravila, preden ga ponovno uporabite;

Izključite pripomoček za košnjo ali električni priključek, ugasnite motor (prepričajte se, da so se vsi premikajoči deli popolnoma ustavili):

- Preden dolijete gorivo;
- Vsakič, ko odstranjujete ali ponovno nameščate vrečo za zbiranje;
- Preden nastavite višino reza, če ta operacija ne more biti izvršena z voznikovega mesta.

Izključite pripomoček za košnjo ali električni priključek med transportom in vsakič, ko ju ne uporabljate.

Zmanjšajte plin, prden ugasnete motor. Zaprite napajanje goriva ob koncu dela, sledite navodilom, ki so navedena v knjižici.

Bodite previdni pri uporabi sklopov elementov za košnjo, ki imajo več kot en pripomoček za rezanje, saj lahko rotacija enega pripomočka vpliva na rotacijo drugih.

POZOR -V primeru okvar ali delovnih nesreč takoj ustavite motor in oddaljite stroj, ter tako preprečite dodatne poškodbe; v primeru, da ste utrpeli poškodbe, ali jih je utrpel nekdo drug, takoj začnite z izvajanjem ukrepov prve pomoči, ustreznih glede na situacijo, in

se obrnite na zdravstveno ustanovo za potrebno zdravljenje. Morebitne ostanke, ki bi lahko povzročili poškodbe ali škodo na ljudeh ali živalih, previdno odstranite.



POZOR - Raven hrupa in raven vibracij, ki sta navedeni v teh navodilih, je treba razumeti kot maksimalni vrednosti med uporabo stroja. Uporaba neuravnovešenega rezalnega elementa, prehitro gibanje in opuščanje vzdrževalnih opravil pomembno vplivajo na emisije hrupa in vibracije. To pomeni, da je treba izvajati preventivne ukrepe za preprečitev možnih poškodb zaradi močnega hrupa in vibracij; poskrbite za vzdrževanje stroja, nosite zaščitne glušnike in med delom delajte odmore.

3.4 VZDRŽEVANJE IN SKLADIŠČENJE



POZOR! - Odstranite ključ in preberite pripadajoča navodila vsakič, preden začnete s kakršnimkoli vzdrževalnim posegom ali čiščenjem. Oblecite ustrezna oblačila in delovna rokavice vsakič, ko obstaja tveganje za poškodbe rok.



POZOR! - Stroja nikoli ne uporabljajte z obrabljenimi ali poškodovanimi deli. Okvarjene ali obrabljene dele je potrebno zamenjati, nikoli jih ne smete popravljati. Uporabljajte le originalne nadomestne dele: uporaba neoriginalnih nadomestnih delov in/ali nepravilno nameščenih delov ogrozi varnost stroja, povzroči lahko nesreče ali osebne poškodbe in odveže Proizvajalca vsake odgovornosti ali obveze.



Vse vzdrževalne posege in operacije nastavitve, ki niso navedene v tem priročniku, mora izvršiti vaš prodajalec ali specializirani center, ki ima na voljo ustrezno znanje in opremo za pravilno izvajanje posegov ter ohranjanje originalne stopnje varnosti stroja. Posegi, ki jih izvršijo neustrezne strukture, ali nekvalificirane osebe povzročijo prenehanje veljavnosti garancije in odvežejo Proizvajalca vsake obveze in odgovornosti.

- Po vsaki uporabi izvlecite ključ in preverite stroj za morebitne poškodbe.
- Matice in vijaki morajo biti vedno dobro priviti, saj le tako zagotovite varno delovanje stroja. Redno vzdrževanje je bistveno za varnost in za ohranjanje ravni rezultatov stroja.
- Redno preverjajte, ali so vijaki na rezilih na kosilnici dobro zategnjeni.



Pri montaži ali demontaži pripomočka za košnjo si nadenite delovne rokavice.



Pazite, da je po brušenju rezila le-to pravilno naravnano. Vse operacije, ki se navezujejo na pripomoček za košnjo (demontaža, brušenje, ravnanje, ponovna montaža in/ali zamenjava), so zahtevna opravila, ki zahtevajo posebno znanja, poleg uporabe ustrezne opreme; zaradi varnostnih razlogov je zato potrebno, da jih vedno izvede specializiran servisni center.

- Redno preverjajte delovanje zavor. Vzdrževanje in po potrebi popravljanje zavor je izredno pomembno.
- Zamenjajte poškodovane nalepke z opozorili in navodili.
- Če stroj ni opremljen z mehanskimi zaporami, morajo biti pripomočki vedno naslonjeni na tla, ko je stroj parkiran, počiva ali brez nadzora.
- Stroj shranjujte na mestu izven dosega otrok.



Stroja z bencinom v rezervoarju ne postavljajte na mesto, kjer bi lahko bencinski hlapi prišli v stik s plamenom, iskro ali močnim virom toplote.

- Preden stroj postavite v katerikoli prostor, pustite, da se motor ohladi.
- Za zmanjšanje tveganja požara poskrbite, da v motor, glušnik na izpustu, ležišče baterije in področje shranjevanja bencina, ne pridejo ostanki trave, listja ali odvečne masti.
- Za zmanjšanje tveganja za požare redno preverjajte, da ni prišlo do puščanja olja in/ali goriva.
- Če je potrebno rezervoar izprazniti, je to potrebno storiti na odprtem in ko je motor hladen.

- Ključev nikoli ne pustite vstavljenih ali na dosegu otrok ali nepooblaščenih oseb. Preden se lotite kakršnegakoli vzdrževalnega posega, vedno izvlecite ključ za vžiganje.



POZOR! - Kislina, ki jo vsebuje akumulator, je korozivna. V primeru mehanskih poškodb ali prevelikega polnjenja lahko začne puščati. Izogibajte se kontaktu s katerimkoli delom telesa.



Vdihavanje hlapov kisline povzroča poškodbe sluznice in notranjih organov. Takoj pojdite k zdravniku.



POZOR! - Baterije ne prenapolnite. Če je baterija preveč polna, lahko eksplodira in povzroči puščanje kisline.



POZOR! - Kislina hudo poškoduje orodje, obleko in druge predmete. Mesto, kamor se je razlila kislina, takoj sperite z vodo.



Ne povzročite kratkega stika med poloma akumulatorja. Nastale iskre lahko zanetijo požar.



BODITE POZORNI na hidravlične komponente. Puščanje hidravlične tekočine pod pritiskom lahko prodre in hudo poškoduje kožo, ter zahteva takojšnjo zdravniško pomoč.

3.5 TRANSPORT



POZOR! - Če je potrebno stroj prevažati na tovornjaku ali priklopniku, uporabite klančine za nalaganje, ki so ustrezno odporne, široke in dolge. Med transportom zaprite ventil za gorivo (če je predviden), spustite sklop pripomočka za košnjo, zategnite parkirno zavoro in ustrezno zavarujte stroj na prevozno sredstvo s pomočjo žičnih vrvi ali verig.

3.6 VAROVANJE OKOLJA

- Varovanje okolja mora biti pomemben in prednostni del pri uporabi stroja, zaradi koristi civilne družbe in ohranjanja okolja. Ne postanite element, ki moti sosede.
- Strogo sledite lokalnim normam pri odlaganju embalaže, odpadnega olja, bencina, filtrov,

obrabljenih delov, in ostalih elementov z velikim učinkom na okolje; teh odpadkov ni dovoljeno odlagati med gospodinjne odpadke, zavreči jih je potrebno ločeno v posebne zbirne centre, ki poskrbijo za reciklažo materialov.

- Strogo se držite lokalnih predpisov za odlaganje materiala, nastalega ob košnji.
- Ko stroj izvzamete iz delovanja, ga ne zavržite v okolje, temveč se obrnite na zbirni center, v skladu z lokalnimi predpisi.

4 ZAVAROVANJE KOSILNICE

Preverite zavarovanje za svojo traktorsko kosilnico. Posvetujte se s svojo zavarovalnico.

Imeti morate zavarovanje za vožnjo v prometu, požar, škodo in krajo.

5 MONTAŽA

 **Stroja ne uporabljajte, dokler niste izvršili vseh navodil iz poglavja "MONTAŽA" tega priročnika.**

 **Odstranjanje embalaže in dokončna sestava kosilnice se mora izvesti na ravni in trdni površini, z dovolj prostora za premikanje stroja in embalaže, pri čemer je potrebno vedno uporabljati ustrezne pripomočke.**

5.1 ELEMENTI ZA MONTAŽO (3).

Stroj je dostavljen z nenameščenimi sedežem, nasloni, volanom, vlečnim drogom, oporniki na hiter odklop, ter s priključeno baterijo na svojem mestu.

Embalaža vključuje naslednje elemente za montažo (3), ki so navedeni v spodnji tabeli.

[740 IOX; 540 IX]			
Pos.	N.	Opis	Dimenzija
A	2	Elastična zaponka	6 x 36
B	2	Ključ za stikalo	/
C	1	Ključ za glavno ločilno stikalo	/
D	2	Naslonjali za roke	/
E	4	Vijaki za fiksiranje sedeža	M8 x 40
F	10	Sponke za fiksiranje meha	/

[740 IOX; 540 IX]			
Pos.	N.	Opis	Dimenzija
G	4	Vijačni nastavki za fiksiranje sedeža	/
H	4	Rozete grower	M8
L	4	Vijak s heksagonalno glavo	M8 x 20
M	1	Nosilec za predmete	/
N	4	Vijaki TORX (Pritrjevanje prtlačnika)	M6 x 20
O	1	Vlečni drog	/
P	2	Matica s prirobnico	M8
R	2	Nosilci na hitri odklop	/

[340 IX]			
Pos.	N.	Opis	Dimenzija
A	2	Elastična zaponka	6 x 36
B	2	Ključ za stikalo	/
C	1	Ključ za glavno ločilno stikalo	/
D	2	Naslonjali za roke	/
M	1	Nosilec za predmete	/
N	4	Vijaki TORX (Pritrjevanje prtlačnika)	M6 x 20
O	1	Vlečni drog	/
P	2	Matica s prirobnico	M8
Q	2	Vijak s heksagonalno glavo	M8 x 20
R	2	Nosilci na hitri odklop	/
S	2	Zatič za pritrdjevanje sedeža	M8

5.2 SEDEŽ

 **Namestite sedež v skladu z naslednjim postopkom.**

5.2.1 Montaža naslonjal (6)

Naslonjala in sestavni deli, potrebni za njihovo namestitve, se nahajajo v ločeni embalaži, ki se nahaja v glavni embalaži stroja.

5.2.2 Montaža sedeža (5) (Mod. 740 IOX, 540 IX)

1. Na 4 drsna vodila (5:A) nanesite sloj masti.
2. Pripravite 4 vijake (M8 x 40) z nameščenimi elastičnimi rozetami in vijačnimi nastavki. Poglejte (5:B).
3. Dvignite oporo s sedeža (5:C) v vertikalnem položaju.
4. Približajte sedež k opori in vstavite sklop v (5:B) odprtino (5:D) na opori.
5. Poskrbite, da se sedež prilaga opori in ga namestite tako, da se luknje za pritrditev na-

hajajo približno na polovici drsnih vodil.

- Vstavite in privijte 4 vijake (5:B).
- Privijte vijake, navor je 20±25 Nm.



Če vijaka privijete močnejše kot s silo 25 Nm, poškodujete sedež.

- Povežite konektor sedeža (5:E) na konektor kablov (5:F).



Če konektorji niso povezani, stroj ne deluje.

- Kabel ožičenja potegnite skozi pritrdilno sponko (5:H), tako da se ohrani v ustreznem položaju.

5.2.3 Montaža sedeža (5) (Mod. 340 IX)

- Sedež je dobavljen že sestavljen na oporni plošči.
- Postavite sedež tako, da približate luknje na plošči sedeža luknjam na spodnji plošči.
- Vstavite vijake (M8x40) v luknje na opori sedeža in v luknje na plošči sedeža.
- Privijte sedež. Navor : 20±25 Nm.



Če vijaka privijete močnejše kot s silo 25 Nm, lahko poškodujete sedež.

5.2.4 Montaža meha (7) (Mod. 740 IOX, 540 IX)

- Sedež fiksirajte z 2 vijakom (7:B).
- Namestite meh (7:A).
- Meh fiksirajte z 10 sponkami (7:C).

5.2.5 Montaža nosilca za predmete (8)

Montirajte nosilec (8:B) na naslonjalo sedeža (8:A), uporabite 4 vijake (8:C).

5.3 VOLAN (8)

- Vstavite rokvav volana (9:A) na drog (9:B), potisnite do konca.
- Poravnajte odprtine na rokvavu s tistimi na drogu.
- Ko ste poravnali odprtine (9:C), vstavite dve zaponki (9:D).

5.4 VLEČNI DROG (10)

Namestite vlečni drog (10:A) na zadnji konec stroja.

Uporabite vijake in matice (10:B; 10:C).
Navor 22 Nm.

5.5 NOSILCI ZA HITER ODKLOP (1:P)

Hitri nosilci in navodila za namestitev so priloženi v posebni škatli.

Hitre nosilce namestite na sprednje polosi stroja.

5.6 POLNJENJE BATERIJE



Pred prvo uporabo popolnoma napolnite akumulator.



Za postopek polnjenja glejte točko 9.8.

5.7 PRITISK V PNEVMATIKAH

Za pritisk v pnevmatikah glejte »2.10 TABELO S TEHNIČNIMI PODATKI«

5.8 DODATNI PRIKLJUČKI

Za namestitev priključkov glejte ločena navodila za uporabo, ki so priložena vsakemu dodatnemu priključku.



Za namestitev ustrezne dodatne opreme se obrnite na pooblaščen servis.



Opomba: V tem primeru se pripomoček za košnjo smatra za dodatni priključek.

6 UKAZI IN KONTROLNI INSTRUMENTI

6.1 POKROV MOTORJA (11)

Pokrov motorja – se odpre po spodaj opisanem postopku.

- Dva vijaka obrnite za 90° (11:A)
- Potegnite ročico navzgor (11:B) in hkrati previdno dvignite ohišje (11:C).
- Če želite zapreti ohišje motorja, nanj po potrebi rahlo pritisnite, dokler se ročka ne zaskoči (11:B). Dva vijaka obrnite za 90° (11:A)



Motor je prepovedano zaganjati, ko je pokrov motorja odprt.

6.2 GLAVNO LOČILNO STIKALO NA KLJUČ (12)

Električno napajanje se aktivira s pomočjo ključa (12:A). Nahaja se pod ohišjem motorja (1:H), za dostop do glavnega ločilnega stikala je torej potrebno odpreti ohišje motorja (glejte 6.1).

Vstavite ključ (12:A) v splošni ločilnik, pritisnite ter obrnite v smeri urinega kazalca za zagon električnega sistema.

Obrnite ključ v nasprotni smeri urinega kazalca za izklop električnega sistema.



Ključ lahko odvzamete samo, če ste ga obrnili v obratno smer urinega kazalca.

6.3 SKLOPKA – ROČNA ZAVORA (13:A)



Nikoli ne pritiskajte stopalke med vožnjo.
Obstaja nevarnost pregretnosti sistema menjalnika.

Stopalka (13:A) lahko ima naslednje položaje:



Spuščena: Sklopka ni omogočena.



Ročna zavora ni zategnjena.



Pritisnjena do konca. Vozni pogon izključen. Ročna zavora je popolnoma omogočena, a ni blokirana. V tem položaju je uporabljena tudi kot zasilna zavora.

6.4 ROČICA ZA BLOKIRANJE ROČNE ZAVORE (13:B)



Blokira stopalko sklopka – zavora v položaju, ko je pritisnjena do konca. To služi za blokado stroja na strmini, med prevozom ipd., kadar motor ne deluje.

Blokiranje:

1. Pritisnite pedal do konca (13:A).
2. Premaknite ročico blokade stopalke (13:B) na desno.
3. Spustite pedal (13:A).
4. Spustite ročico (13:B).3

Sprostitev:

1. Pritisnite in spustite pedal (13:A).

6.5 POGONSKI PEDAL (13:C)

Če motor v nasprotju s pričakovanji ne zavira, ko je stopalka spuščena, za zasilno zavoro uporabite levo stopalko

S stopalko nastavljate prestavno razmerje med motorjem in pogonskimi kolesi (= hitrost).



(○) Pritisnite stopalko naprej, - stroj se bo premaknil naprej.

(○) Brez pritiska na stopalko – stroj se ne premakne.

(○) Pritisnite stopalko nazaj - stroj se

premika nazaj.

Zmanjšajte pritisk na stopalko – stroj zavira.

Na zgornjem delu stopalke je nastavitvena ploščica, ki se jo lahko nastavi glede na stopalo voznika.



Če motor v nasprotju s pričakovanji ne zavira, ko je stopalka spuščena, za zasilno zavoro uporabite levo stopalko (13:A).

6.6 VOLAN (13:E)

Višino volana lahko zvezno nastavljate.

Odvijte nastavitveni gumb (13:D) na volanu in dvignite ali spustite volan v zeleni položaj. Privijte.



Volana ne nastavljajte med vožnjo.



Volana ne nastavljajte med vožnjo.

6.7 UKAZ ZA NADZOR PLINA (POSPEŠEVALNIK) (14:A)

Ukaz za nastavitve režima motorja.



Polni plin – med delovanjem stroja vedno nastavite polni plin.



Minimalno.

6.8 CHOKE NADZOR (14:B)

Uporabite ga lahko za hladni zagon motorja. Cho-ke nadzor je na razpolago v dveh pozicijah:



1. Popolnoma zunanji nadzor - nadzor choke je aktiviran. (za hladni zagon).

2. Nadzor popolnoma navznoter - nadzor choke ni aktiviran. (navadno delovanje ter vroči zagon.)



Ne uporabljajte nadzora choke, ko je motor vroč.

6.9 STIKALO NA KLJUČ (14:C)



Ključ za omogočanje / preprečevanje vžiga stroja.

- Vstavite ključ (14:C) in ga premaknite v položaj "P" (VOŽNJA), tako omogočite vžig stroja. Vse signalne lučke na zaslonu in oddajnik zvočnega signala se za trenutek aktivirajo. Na zaslonu je prikazana samo funkcija "števec", lučka za olje (se avtomatično ugasne takoj po zagonu motorja) in morda lučka za parkirno zavoro, če je ta aktivirana ter lučka za sedež voznika, če voznik ne sedi.

- Prestavite ključ v položaj "O", ter tako preprečite vžig stroja.

 Ključ lahko izvlečete le, ko je v položaju "O".

 Če operaterja ni na mestu, in je ključ v položaju "I", se po 30 sekundah sproži neprekinjen zvočni signal. Zvočni signal se ohrani tako dolgo, dokler ne pride operater, ali do ugašanja stroja.

6.10 ZASLON IN TIPKA MODE (NAČIN) KONZOLE (14:D; 15) (Mod. 740 IOX, 540 IX)

 Tipka MODE ("NAČIN") (14:E). S tipko MODE se lahko izberejo signalne lučke, ki odgovarjajo funkcijam: števec, temperatura okolja, obrati motorja, baterija. Poleg tega je mogoče vsiliti prižig žarometa in izključiti svetlobni senzor.

- Na kratko pritisnite in izpustite tipko za sekvenčni prižig signalnih lučk na zaslonu, ki odgovarjajo različnim funkcijam. Na alfanumeričnih znakih se prikažejo podatki, povezani z izbrano ikono, zadnja cifra pomeni mersko enoto.
- Za ročno aktivacijo ali deaktivacijo žarometa, pritisnite za več kot 1 sekundo.

 **Avtomatsko upravljanje s prižigom žarometa se avtomatsko obnovi pri vsakem prižigu stroja.**

Znaki (15:A) Del zaslona, ki zagotavlja alfanumerične podatke, ki odgovarjajo različnim funkcijam.

 Števec ur (15:B). Alfa numerični znaki prikazujejo izvedene ure vožnje, ki se delijo na ure in desetinke ur. Aktiven je le, ko je motor v pogonu. Merski enoti sledi črka H.

 Temperatura okolja (15:C). Alfa numerični znaki prikazujejo temperaturo okolja. Merski enoti sledi črka C.

 Števec obratov (15:D). Alfa numerični znaki prikazujejo obrate motorja. Če utripajo to pomeni, da režim motorja, z vključenim odjemom moči, ni optimalni (višji od 2500 RPM). Ukaz za pospeševanje prestavite na polni plin.

 Servis (15:E). Prikazuje opozorila za vzdrževanje. Številke na znakih začnejo utripati, ko stroj doseže prag ur za poseg.

Utripanje traja dve minuti in ima prednost pred ostalimi funkcijami na zaslonu. V tem primeru ni mogoče uporabljati funkcije MODE.

Ko dosežete 99999, števec začne s štetjem z nič. Po 999 urah je štetje minut izpuščeno.



Baterija (15:F). Alfa numerični znaki prikazujejo napetost baterije.



Odjem moči (15:G). Signalna lučka kaže, da je odgon moči vključen.



12V ON/OFF (15:H). Prižgana signalna lučka kaže, da je dodatni priključek zadaj aktiviran.



Žaromet (15:I). Prižgana signalna lučka pomeni, da je žaromet, s se katerim ponavadi upravlja preko svetlobnega senzorja, prižgan.



Maksimalni naklon (15:L). Signalna lučka začne utripati, če je naklon stroja večji kot 10°.



V primeru nepravilnega delovanja senzorja, se prikaže sporočilo "TILT FAULT".



Pedal parkirne zavore (15:M) Signalna lučka kaže, da je parkirna zavora omogočena.



Sedež (15:N). Prižgana signalna lučka pomeni, da voznik ne sedi na svojem mestu.



Olje (15:P). Prižgana signalna lučka med delovanjem stroja pomeni pomanjkanje olja.

6.11 UKAZ ZA ŽAROMETE IN ZADNJI DATNI PRIKLJUČEK (14:D; 15) (Mod. 340 IX)



Tipka žaromet/12V (14:E). S pritiskom na tipko Žaromet/12 V se aktivirajo vklonpe funkcije žarometa, hkrati se aktivira zadnji dodatni priključek.



Ko je ukaz vključen, se prižge krožna LED lučka okrog gumba.

- Na kratko pritisnite in izpustite, tako ročno aktivirate ali deaktivirate žaromet. Če je ukaz aktiven, se prižge LED lučka tik nad gumbom.

- Pritisnite za več kot 1 sekundo, tako aktivirate ali deaktivirate zadnji priključek. Če je ukaz aktiven, se prižge LED lučka tik pod gumbom.

6.12 ZASLON ZA ŠTETJE UR (14:D; 15) (Mod. 340 X)



Zaslona za štetje ur (15:B). Alfanumerični znaki prikazujejo izvedene ure vožnje, ki se delijo na ure in desetinke ur. Aktiven je le, ko je motor v pogonu. Merski enoti sledi črka H. Ko dosežete 99999, števec začne s štetjem za nič. Po 999 urah je štetje minut izpuščeno.

6.13 PTO (14:F)



Gumb za vklop / izklop odгона moči (14:F). Pritisnite gumb za vklop / izklop odгона moči.

6.14 NASTAVITEV VIŠINE KOŠNJE (11:E; 12:E)

Stroj je opremljen z dvema gumboma za regulacijo višine košnje.



Pritisnite za povečanje višine košnje.



Pritisnite za zmanjšanje višine košnje.

Sklop z rezili se poveže na vtičnico (16:A).

6.15 UKAZ ZA REGULACIJO DODATNEGA PRIKLJUČKA ZADAJ (14:H; 14:I)

Stroj je opremljen z ukazom za električno regulacijo zadnjega dodatnega priključka (opcijski dodek).

Vtičnica (17:B) (opcijsko) za priklop dodatnega priključka se nahaja na desni strani na zadnjem delu stroja.



Gumb omogoča dviganje in spuščanje zadnjega dodatnega priključka.



6.16 UKAZ ZA DODATNI PRIKLJUČEK ZADAJ (14:L)

Stroj omogoča uporabo električnega zadnjega dodatnega priključka.

Vtičnica (17:A) za priklop dodatnega priključka se nahaja na desni strani na zadnjem delu stroja.



Ta gumb služi za zagotavljanje / prekinjanje električne napetosti dodatnemu priključku.

Za moč zadnjega dodatnega priključka glejte "0 TABELO S TEHNIČNIMI PODATKI"



Uporabljajte le opremo, ki jo je odobril proizvajalec STIGA SpA.

6.17 HIDRAVLIČNO DVIGALO ZA DODATNE PRIKLJUČKE (1:G)

Hidravlično dvigalo za dodatne priključke je aktivno le, ko je motor prižgan in pedal (13:A) spuščen. Hidravlično dvigalo za dodatne priključke se nadzira s pomočjo ročice (14:M).

Ročica lahko ima naslednje 4 položaje:



lebdeč položaj. Ročico prestavite v položaj naprej, kjer se ustavi. Sedaj se priključek spusti v lebdeč (gibljiv) položaj. Pri zadnji je stroj vedno naslonjen na tla z enakim pritiskom, ter je sposoben upoštevati profil terena. Ko delate, uporabljajte lebdeč (gibljiv) položaj.



Spuščanje Priključek se spusti neodvisno od njegove teže.



Položaj za počitek (centralni). Po zaključenem dviganju ali spuščanju se ročica vrne v položaj za počitek. Dodatni priključek ohrani položaj zadnjega izvršenega ukaza.



Dviganje. Prestavite ročico za položaj bolj nazaj, dokler dodatni priključek ne doseže višjega položaja (položaj za transport). Izpustite ročico: dodatni priključek ostane v položaju za transport.

6.18 ROČICE ZA NADZOR HIDRAVLIČNIH PRIKLJUČKOV (14:O; 14:N) (Mod. 740 IOX)

Za omogočanje dodatnega priključka nadaljujte po naslednjem postopku:

Dve ročici (14:O; 14:N:) nadzorujeta hidravlične priključke (18:A; 18:B), ki se nahajajo na levi strani spredaj.

Za dostop do priključkov odstranite zaščitni karter (18:C), ki je fiksiran za enim vijakom.

Povežite hidravlične cevi priključka na par priključkov AUX1 ali AUX2 (18).

Obe ročici imata tri položaje:

Položaj Naprej / Nazaj: s premikanjem ročice v eni od obeh smeri dobite predvideno premikanje za priključen priključek (glejte navodila, priložena k priključku).

Centralni položaj: položaj za počitek.

Za omogočanje dodatnega priključka nadaljujte po naslednjem postopku:

- Potisnite ročico naprej / nazaj, tako da dobite zeleno premikanje.
- Izpustite ročico ter tako blokirajte dodatni priključek v izbranem položaju, ročica se avtomatsko vrne v položaj za počitek.

6.19 ROČICA ZA VKLOP / IZKLOP TRANSMISIJE (19)

Ročica za izklop brezstopenjskega menjalnika.



Ročica za vklop/izklop ne sme biti nikdar med zunanjim in notranjim položajem. To povzroča pregrevanje in uničuje prenos.

Ročice omogočajo premik stroja ročno (z vlekrom ali potiskom), ne da bi se prižgal.

Ročice omogočajo premik stroja ročno (z vleko ali potiskom), ne da bi se prižgal. Gre za dva položaja:



1. Transmisija vključena = ročica navzven. Ob običajni uporabi, ko se ročica blokira v tem položaju, se sliši klik.
2. Transmisija vključena = ročica navznoter. Stroj lahko premikate ročno.

Stroja ne smete vleči na dolge razdalje ali pri veliki hitrosti. S tem lahko poškodujete menjalnik.



Stroja ne smete uporabljati, če je najbolj sprednja ročica v zunanjem položaju. To povzroči nevarnost poškodb in puščanja olja na sprednji osi.

6.20 NASTAVITEV SEDEŽA (20)



Sedež se lahko nastavi v smeri nazaj in naprej, kot je prikazano spodaj:

1. Povlecite ročico (20:A) navzgor.
2. Nastavite sedež v zeleni položaj.
3. Sprostite ročico (20:A), da se sedež zaskoči v nastavljenem položaju.

S pomočjo pripadajočega okroglega gumba (20:B) [740 IOX / 540 IX] je poleg tega mogoče regulirati trdnost vzmetenja.

- Obrnite okrogli gumb v smeri urinega kazalca, ter tako naredite vzmetenje trdnejše.
- Obrnite okrogli gumb v nasprotni smeri urinega kazalca, ter tako naredite vzmetenje prožnejše.



Gumb obračajte tako dolgo, dokler ne dosežete zelene stopnje.

Sedež je opremljen z varnostnim stikalom, ki je povezano z varnostnim sistemom stroja.

To pomeni, da ko na sedežu ni nikogar, stroja ni mogoče zagnati. (glejte 7.8.2).

6.21 NOSILCI ZA HITER ODKLOP



Te podpore omogočajo hiter in enostaven prehod z enega dodatka k drugemu.

Nosilci s hitrim odklopom omogočajo lažji premik plošče med dvema položajema:

- Običajni položaj s popolnoma napetim jermenom.
- Štiri cm za normalnim položajem z ohlapnim jermenom, tako da je podstavek priključka bližje stroju.

Ko snamete jermen z jermenice, hitri nosilci poenostavijo zamenjavo jermena in podstavka priključka ter olajšajo premikanje v položaj za čiščenje ali servisiranje.

Popuščanje jermena (21)



Glejte tudi navodila skupaj s posamezno dodatno napravo na hitri priključek.

1. Odstranite zatiče ali zaporne zatiče (21:C) z obeh strani.
2. Odprite hitre nosilce, tako da s peto pritisnete nanje na zadnjem koncu (21:A).



Ko so podpore za hiter odklop odprte, so roke dodatne naprave svobodne, torej niso več trdno pritrjene k priključku.



Pri kakršnemkoli vzdrževalnem posegu ali nastavitvah ponovno namestite roke na podporo in ga zaprite.

3. Opravite potrebne popravke, na primer:
 - sprostite jermen.
 - Zamenjajte dodatno napravo tako, da odklopite roke (22).

Napenjanje jermena (21; 22)

Najprej napnite eno stran in nato še drugo v skladu s spodnjimi navodili.

 **Ne vrtite vzvoda z rokami. Nevarnost poškodb zaradi zmečkanja.**

1. Postavite nogo na vzvod (22:A) in ga pazljivo zavrtite za polovico vrtljaja naprej.
2. Namestite razcepko ali blokirni element (21:C).
3. Ponovite še za drugo stran.

7 ZAGON IN VOŽNJA

7.1 PREVIDNOSTNI UKREPI ZA UPORABO

 Vedno preverite, da je raven olja v motorju pravilna. To je še zlasti pomembno pri delu na pobočju. (glejte 7.6). Ko parkirate, zategnite ročno zavoro.

 Ko dosežete maksimalno hitrost, ne smete popolnoma obrniti krmila. Stroj se lahko prevrne.

 Noge in roke imejte vedno dovolj daleč od zgibnega krmilnega zgloba in od nosilca sedeža. Nevarnost poškodb zaradi zmečkanja.

7.2 KOMBINIRANA UPORABA PRIPOMOČKOV

 Za kombinirano uporabo pripomočkov glejte tabelo "TABELA ZA PRAVILNO KOMBINIRANJE PRIPOMOČKOV" v poglavju "0 TABELA S TEHNIČNIMI PODATKI"

7.3 DOLIVANJE GORIVA (24)

 **Uporabljajte le neosvinčen bencin. Ne mešajte bencina z oljem.**

Za kapaciteto rezervoarja glejte "0 TABELA S TEHNIČNIMI PODATKI" Rezervoar je prozoren, zato je raven bencina enostavno vidna.

 **OPOMBA! Bencin je pokvarljiv in ne sme ostati v rezervoarju več kot 30 dni.**

Uporabljate lahko tudi okolju prijazen alkilatni bencin. Zaradi svoje sestave je ta bencin manj škodljiv za ljudi in naravo.

Ni neželenih učinkov pri njihovi uporabi. Vseeno se na tržišču pojavljajo vrste alkilatnega bencina, za katere ni mogoče navesti podrobnih navodil za njihovo uporabo.

Za več informacij svetujemo, da pogledate navodila in podatke, ki jih je zagotovil proizvajalec alkilatnega bencina.

Rezervoarja nikoli ne napolnite do vrha.

Pustite malo prostora (najmanj za grlo rezervoarja, + 1-2 cm na vrhu rezervoarja), tako da se lahko bencin, ko se ogreje, razteza, ne da bi se polil.

 **Pri uporabi, ki predvideva daljše obdobje shranjevanja, (npr.: zimska sezona), v rezervoar nalijte takšno količino goriva, ki bo ravno zadostovala za zadnjo uporabo.**

Pred shranjevanjem stroja je potrebno popolnoma izprazniti rezervoar (glejte 10).

7.4 POKROV MOTORJA (10)

 Za način dostopa do motorja in do ločilnega stikala na ključ, glejte 6.1.

7.5 KARTER MOTORJA (30)

Za odstranjevanje karterja motorja je najprej potrebno odpreti ohišje motorja.

7.5.1 Demontaža karterja motorja.

1. Odvijte 8 vijakov (30:A).
2. Odstranite pokrovček z rezervoarja za bencin.
3. Odstranite karter motorja (30:B).
4. Ponovno namestite pokrovček na rezervoar.
5. Opravite potrebne posege.

7.5.2 Montaža karterja motorja.

1. Ponovno odstranite pokrovček z rezervoarja za bencin.
2. Ponovno namestite karter motorja (30:B).
3. Ponovno namestite pokrovček na rezervoar.
4. Privijte 8 vijakov.

7.6 KONTROLA RAVNI MOTORNEGA OLJA (25)

Stroj je dostavljen z napolnjenim rezervoarjem olja v motorju.

 **Preden zaženete stroj, preverite raven olja v motorju.**

 **Za preverjanje / dolivanje olja motorja glejte točko 9.5.1.**

7.7 KONTROLA RAVNI OLJA V MENJALNIKU

 **Za preverjanje / dolivanje olja v menjalniku glejte točko 9.6.1.**

7.8 VARNOSTNE KONTROLE

Ko preizkušate stroj se prepričajte, da so rezultati varnostnih kontrol v skladu s temi, ki so navedeni v spodnjih tabelah.

 **Preverjanje varnosti morate izvesti vedno, pred vsako uporabo.**

 **Če je eden od rezultatov različen od teh, navedenih v tabelah, stroja ni mogoče uporabljati!
Stroj dostavite v servisni center za preverjanje primera in za popravilo.**

7.8.1 Splošna varnostna kontrola

Predmet	Rezultat
Sistem goriva in povezav.	Ni puščanja.
Električni kabli.	Izolacija nedotaknjena. Nobene mehanske poškodbe.
Izpustni sistem.	Ni puščanja v točkah povezav. Vsi vijaki pritrjeni.
Oljni sistem	Ni puščanja. Nobene poškodbe.
Premaknite stroj naprej/nazaj in sprostite pedal delovne zavore – vleke.	Stroj se bo ustavil.
Testna vožnja	Nobene anomalne vibracije. Nobenege anomalnega zvoka.

7.8.2 Električna varnostna kontrola

Stanje	Poseg	Rezultat
Voznik ne sedi. Parkirna zavora zategnjena.	Poskusite prižgati motor.	Motor se ne prižge. Na zaslonu (če je prisoten) se pojavi napis "SIT DOWN".

Voznik sedi. Parkirna zavora ni zategnjena.	Poskusite prižgati motor.	Motor se ne prižge. Na zaslonu (če je prisoten) se pojavi napis "PRESS BRAKE".
Voznik sedi. Parkirna zavora zategnjena.	Poskusite prižgati motor.	Motor se prižge.
Motor prižgan, naprava za rezanje ni vključena, parkirna zavora zategnjena.	Voznik vstane s sedeža.	Motor ostane prižgan.
Motor prižgan, naprava za rezanje ni vključena, parkirna zavora ni zategnjena.	Voznik vstane s sedeža.	Motor se ugasne.
Motor prižgan, naprava za rezanje vključena, parkirna zavora ni zategnjena.	Voznik vstane s sedeža.	Motor se ugasne.
Motor prižgan, naprava za rezanje vključena, parkirna zavora zategnjena.	Voznik vstane s sedeža.	Motor se ugasne.

7.9 ZAGON / DELOVANJE

 **Ko uporabljate stroj, mora biti pokrov motorja zaprt in blokiran.**

 **Med delovanjem stroja vedno nastavite polni plin.**

1. Odprite ventil na dovodu bencina (24:B).
2. Vstavite ključ v glavno ločilno stikalo (12:A).
3. Vključite transmisijo (19) - (ročica navzven).
4. Vstavite ključ v stikalo (14:C).
5. Stopala ne držite na pedalu za pogon (13:C).

Zagon hladnega motorja

1. Zategnite ročno zavoro (13:A)
2. Prestavite pospeševalnik na plin na polno (14:A)
3. Povlecite choke nadzor popolnoma ven (14:B).

4. Obrnite ključ stikala v pol. "I" in pritisnite gumb START (14:P).



Preden začne te delati s strojem, počakajte nekaj minut, da se olje ogreje.



V primeru uporabe stroja pri nizkih temperaturah, najprej segrejte stroj, da bosta hidravlično olje in prenos dosegla delovno temperaturo. V nasprotnem primeru lahko pride do poškodb prenosa.

Zagon toplega motorja

1. Zategnite ročno zavoro (13:A)
2. Prestavite pospeševalnik na plin na polno (14:A)
3. Znižajte choke nadzor (14:B) navzdol.
4. Obrnite ključ stikala v pol. "I" in pritisnite gumb START (14:P).



Za nadaljevanje pogledjte navodila, navedena v odstavku 7.9.1.

7.9.1 Vožnja

Za uporabo stroja sledite spodaj opisanemu postopku.

- Pritisnite pedal do konca (13:A) in ga izpustite.
- Z delovanjem na pedal (13:C) premaknete stroj.
- Prestavite se v delovno območje.
- V primeru, da so nameščeni sprednje dodatne naprave, omogočite odjem moči (14:F).
- Začnite z delom.

7.10 USTAVLJANJE

Za ustavljanje stroja sledite spodaj opisanemu postopku.

- Pritisnite pedal parkirne zavore do konca (13:A).
- Ročico (13:B) potegnite navzgor.
- Spustite pedal (13:A).
- Pustite, da motor teče najmanj eno ali dve minuti.
- Za ugašanje stroja pritisnite gumb STOP (14:P).
- Premaknite ključ stikala (14:C) v položaj "0" in ga izvlecite.
- Zaprite ventil na dovodu bencina. To navodilo je še posebej pomembno, če je potrebno stroj premikati na priklopniku ali podobno.
- Izvlecite ključ z glavnega ločilnega stikala.



Če se želite oddaljiti od stroja, izvlecite ključ s stikala (14:C) in ključ z glavnega ločilnega stikala (12:A).



Takoj po izklopu je lahko motor zelo vroč. Ne dotikajte se glušnika, motorja ali loput ta ohlajanje. Nevarnost opeklin.

7.11 ČIŠČENJE



Za zmanjšanje nevarnosti požara se prepričajte, da na motorju, glušniku, akumulatorju in rezervoarju goriva niso prisotni listje, trava in olje.

Za zmanjšanje nevarnosti požara redno preverjajte, da ni prišlo do puščanja olja in/ali goriva.



Nikoli ne uporabljajte vode pod visokim pritiskom. Lahko poškoduje tesnila droga, električne komponente in hidravlične ventile.

Po uporabi stroj vedno očistite. Za čiščenje sledite naslednjim navodilom:

- Ne skropite vode neposredno na motor.
- Očistite motor s ščetko in/ali kompresiranim zrakom.
- Očistite dovod zraka za hlajenje motorja.
- Po čiščenju z vodo zaženite stroj in morebitne rezilne plošče ter odstranite vodo, ki bi sicer lahko prodrla v ležaje in povzročila škodo.

8 UPORANA PRIPOMOČKA



Prepričajte se, da ni tujkov, kot so kamni, itd. v travi, ko jo želite pokositi.

8.1 VIŠINA KOŠNJE

Za najboljše rezultate odrežite tretjino višine trave. Glejte sl. (32) Če želite nastaviti višino košnje, glejte odst.

Če je trava visoka in mora biti znatno porezana, izvršite dve košnji z različnima višinama košnje.

Ne uporabljajte minimalne višine košnje, če površina ni ravna.

Rezila se lahko poškodujejo ob trku s površino, ter nagubajo zgornji sloj trate.

8.2 PREDLOGI ZA STRIŽENJE TRAVE

Za optimalne rezultate pri striženju sledite spodnjim navodilom.

- Travo redno kosite
- Motor naj deluje na najvišjih obratih.

- Trava ne sme biti mokra.
- Uporabite nabrušena rezila.
- Spodnji del rezilne plošče mora biti vedno čist.

9 VZDRŽEVANJE

9.1 SERVISNI PROGRAM

Da bo vaš stroj vedno v dobrem stanju, zlasti kar zadeva zanesljivost, varnost pri delovanju in skrb za okolje, dosledno upoštevajte program asistencije družbe **STIGA SpA**.

Posegi, ki sodijo v ta program, so prikazani v priloženem priročniku za vzdrževanje **STIGA SpA**.

Osnovno kontrolo mora vedno izvršiti pooblaščen servisni center.

Prvo ter Vmesno kontrolo bi moral izvršiti pooblaščen servisni center, a sta lahko tudi odgovornost uporabnika.

Tako spodaj, kakor v poglavju »7 ZAGON IN VOŽNJA«, so navedeni in opisani postopki.

Kontrole, ki jih izvrši pooblaščen servisni center zagotavljajo strokovno delo in originalne nadomestne dele.

Ob vsaki Osnovni in Vmesni kontroli, ki jo izvede pooblaščen servisni center, se zabeleži vnos v servisno knjižico. Knjižica s temi vnosi poveča vrednost rabljenih strojev.

9.2 PRIPRAVA

 **Zategnite vedno ročno zavoro in se s tem izognite premiku stroja.**

 **Ugasnite motor.**

 **Preprečite naključne zagone motorja tako, da izvlčete kable svečk in ključ za vžig.**

ù  Časovni intervali posega so navedeni v poglavju 13.

9.3 TABELA VZDRŽEVANJA

 Glejte poglavje "13 PREGLEDNA TABELA VZDRŽEVANJA". Tabela ima namen pomagati vam pri vzdrževanju učinkovitosti in varnosti vašega stroja. V njej so navedeni glavni posegi in časovni intervali, predvideni za vsakega izmed njih. Izvršite ustrezní poseg glede na prvo skadenco, ki je v načrtu.

9.4 PRITISK V PNEVMATIKAH

Nastavite pritisk v pnevmatikah glede na vrednosti, navedene v odstavku »0 TABELA S TEHNIČNIMI PODATKI«.

9.5 DOLIVANJE / ZAMENJAVA MOTORNEGA OLJA

 **Za ta vzdrževalni poseg pogledjte tudi navodila motorja, priložena temu stroju.**

 **Pred vsako uporabo preverite raven olja. Ko izvajate kontrolo, mora biti stroj na ravni podlagi.**

 **Raven olja ne sme nikoli preseči znaka "FULL". Motor se lahko pregreje. Če raven olja preseže znak »FULL«, je potrebno olje izpustiti, dokler olje ne pride na pravilno raven.**

 **Olje zamenjajte pogosteje, če motor deluje v težkih pogojih ali pri visoki podnebni temperaturi.**

9.5.1 Dolivanje / zamenjava (26) (Mod. Honda GXV 630; 660; 690)

 Očistite okoli droga. Odvijte in izvlčite ga. Očistite drog.

Popolnoma vstavite drog in ga privijte v pravilen položaj.

Odvijte in ponovno izvlčite drog. Preverite raven olja.

Če je raven nižja od znaka »FULL« (26), dolijte.

9.5.2 Dolivanje / zamenjava (29; 27) (Mod. B&S 8270; B&S VANGUARD 18HP)

 Očistite okoli droga. Odvijte in izvlčite ga. Očistite drog.

Popolnoma vstavite palico in jo privijte v pravilen položaj.

Odvijte in ponovno izvlčite palico. Preverite raven olja.

Če je raven nižja od znaka »FULL« (POL-NO) (29; 27), dolijte.

9.6 KONTROLA / DOLIVANJE OLJA TRANSMISIJE

 Časovni intervali posega so navedeni v poglavju 13.

9.6.1 Kontrola / Dolivanje (25)

1. Stroj postavite na ravno podlago.
2. Preverite raven olja v rezervoarju (25:A).
Raven se mora nahajati na črti.
3. Po potrebi dolijte.

9.7 JERMENSKI PRENOSI

Preverite da so vsi jermeni brezhibni.

9.8 AKUMULATOR

Za tip akumulatorja pogledite »0 TABELO S TEHNIČNIMI PODATKI«



POZOR! Kislina, ki jo vsebuje akumulator, je korozivna in stik z njo povzroča poškodbe.

Bodite previdni pri ravnanju z akumulatorjem in pazite, da kislina ne začne puščati.



Če pride kislina v stik z očmi ali s kožo, lahko povzroči hude poškodbe. Če katerikoli del telesa pride v stik s kislino, ga takoj sperite z veliko vode in čimprej pojdite k zdravniku.

Tekočine v akumulatorju ne smete preverjati ali dolivati.

Edini vzdrževalni poseg na akumulatorju je polnjenje akumulatorja, na primer po dolgem času neuporabe.

Akumulator se lahko polni:

- Akumulator se lahko polni:
- s pomočjo motorja

9.8.1 Polnjenje - s pomočjo motorja

Ta možnost je mogoča le v primeru, da je akumulatorju ostalo toliko moči, da lahko zažene stroj.

- V primeru novega akumulatorja povežite kable akumulatorja.
- Stroj prestavite na odprto.
- Stroj zaženite sledeč navodilom tega priročnika.
- Pustite, da motor deluje neprekinjeno 45 minut (čas, potreben za popolno napolnitev akumulatorja)
- Ugasnite motor.

9.8.2 Polnjenje s pomočjo polnilnika



Uporabljajte polnilnik na konstantno napetost. Uporaba standard nega polnilnika lahko poškoduje akumulator. Za podrobne informacije se obrnite k

vašemu prodajalcu.



Praden povežete polnilnik, prekinite povezavo med akumulatorjem in električnim sistemom.

9.8.3 Demontaža/montaža

Akumulator se nahaja za pokrovom akumulatorja (30:C).

Za dostop do baterije sledite spodaj opisanemu postopku.

1. Zaprite ventil na dovodu bencina (24:B).
2. Izvlecite ključ z glavnega ločilnega stikala (glejte 6.2).
3. Odstranite 3 navijake (31:A).
4. Odstranite pokrov akumulatorja (31:B) tako, da ga izvlečete proti gor.
5. Odstranite zatič baterije (31:D) tako, da odvijete dva vijaka (31:E).
6. Delno odmaknite baterijo (31:C) z njenega ležišča.
7. Izključite črn kabel (=negativni).
8. Izključite rdeč kabel (=pozitivni).
9. Zamenjajte prazno baterijo.
10. Povežite rdeč kabel na pozitivni pol baterije (+).
11. Potisnite novo baterijo v ležišče.



Pozor: ko potisnete baterijo, držite rdeč kabel, tako da se ne zatakne: to bi preprečilo nameščanje baterije v pravilni položaj v njeno ležišče.

12. Povežite črn kabel na negativni pol baterije (-).
13. Postavite ponovno zaklep akumulatorja tako, da privijete dva vijaka (31:E).
14. Postavite ponovno pokrov akumulatorja (31:B).
15. Privijte 3 vijakov (31:A).
16. V glavno ločilno stikalo vstavite ključ (le, če želite stroj uporabiti).
17. Ponovno odprite ventil bencina (le če želite stroj uporabiti).



Lahko pride do kratkega stika ali poškodb akumulatorja, če so kabli napačno povezani.

Če sta kabla zamenjana, lahko pride do poškodb akumulatorja in alternatorja. Tesno privijte kable. Razrahljani kabli lahko povzročijo požar.

Nikoli ne zaganjajte motorja, če akumulator ni povezan. Alternator in električna

napeljava se lahko huje poškodujeta.

9.8.4 Čiščenje

Če so terminali akumulatorja oksidirani, jih je potrebno očistiti.

Očistite jih z žično ščetko in jih namažite.

9.9 ZRAČNI FILTER, MOTOR



Za ta vzdrževalni poseg poglejte tudi navodila motorja, priložena temu stroju.



OPOMBA! Filtre je potrebno očistiti / zamenjati pogosteje, če stroj dela v zelo prašnem okolju. Odstranite / namestite zračne filtre po spodaj opisanem postopku:

9.9.1 Zračni filter (Mod Honda GXV 630; 660; 690)(26)

1. Pozorno očistite območje ob ležišču za zračni filter (32:A).
2. Razstavite pokrov zračnega filtra (26:D) preko odpenjanja dveh bočnih jezičkov.
3. Odstranite papirnati filter (26:C). Preprečite, da v uplinjač pride umazanija. (26:B) Očistite prostor za zračni filter.
4. Očistite papirnati filter tako, da ga nežno stresete ob ravno površino. Če je filter zelo umazan, ga zamenjajte.
5. Namestite tako, da sledite operacijam za demontažo v obratnem vrstnem redu.

Če želite očistiti zračni filter, ne uporabljajte stisnjene zraka ali topil na bazi olj, npr. kerozina. Filter bi se lahko poškodoval.

Papirnati filter ne potrebuje mazanja.

9.9.2 Zračni filter (Mod. B&S 8270) (29X)

1. Temeljito očistite območje okrog pokrova za zračni filter.
2. Odstranite pokrov zračnega filtra tako (29X:A), da odstranite dva opornika. (29X:B)
3. Odmontirajte sklop filtra (29X:C). Prefilter se nahaja nad zračnim filtrom. Preprečite, da v uplinjač pride umazanija. (29X:D) Očistite prostor za zračni filter.
4. Očistite papirnati filter tako, da ga nežno stresete ob ravno površino. Če je filter zelo umazan, ga zamenjajte.
5. Očistite predfilter. Če je filter zelo umazan, ga zamenjajte.
6. Namestite tako, da sledite operacijam za demontažo v obratnem vrstnem redu.

9.9.3 Zračni filter (Mod. B&S VANGUARD 18HP) (27X)



OPOMBA! Filtre je potrebno očistiti / zamenjati pogosteje, če stroj dela v zelo prašnem okolju.

1. Temeljito očistite območje okrog pokrova za zračni filter.
2. Odstranite pokrov zračnega filtra tako (27X:A), da odstranite dva opornika.
3. Odmontirajte sklop filtra (27X:B). Prefilter se nahaja nad zračnim filtrom. Preprečite, da v uplinjač pride umazanija. Očistite prostor za zračni filter.
4. Očistite papirnati filter tako, da ga nežno stresete ob ravno površino. Če je filter zelo umazan, ga zamenjajte.
5. Očistite predfilter. Če je filter zelo umazan, ga zamenjajte.
6. Namestite tako, da sledite operacijam za demontažo v obratnem vrstnem redu.

9.9.4 Zamenjava svečke

Preden od stranite svečke, očistite območje okrog točke, kjer bo nameščena.

Za tip svečke in razdaljo od elektrod glejte odstavek glejte "0 TABELO S TEHNIČNIMI PODATKI".

9.9.5 Čiščenje dotoka zraka

Glejte sl. (26:A, 27:C, 29X:E)

Sliko Motor se ohladi na zraku.

Če je sistem za hlajenje oviran, se lahko motor poškoduje.

Počistite odprtino za zrak motorja.

Temeljito čiščenje sistema za hlajenje je potrebno izvesti po vsaki Osnovni kontroli.

9.10 MAZANJE (28)

Predmet	Opravo	Sl.
Osrednji zgib	3 mazalne točke na osrednjem območju na levi strani stroja. Uporabite mazalno pištolo, napolnjeno z univerzalno mastjo. Napolnite, dokler mast ne začne iztekati.	28:A

Predmet	Opravo	Sl.
Krmilni sistem	2 mazalni točki na osrednjem območju na levi strani stroja. Uporabite mazalno pištolo, napolnjeno z univerzalno mastjo. Napolnite, dokler mast ne začne iztekati.	28:B
Napenjalce jermena	Namažite podporne zgibe napenjalcev z oljem za mazanje.	28:C
Ležaji koles	2 mazalni točki. Uporabite mazalno pištolo, napolnjeno z univerzalno mastjo. Napolnite, dokler mast ne začne iztekati.	28:D
Nosilci s hitrim odklopom	1 mazalna točka na vsakem sprednjem kolesu. Uporabite mazalno pištolo, napolnjeno z univerzalno mastjo. Napolnite, dokler mast ne začne iztekati.	28:E
Cevi za upravljanje	Namažite konce cevi za upravljanje z oljem za mazanje.	28:F

9.10.1 Varovalke (31:F)

Namen	Varovalka
Napajanje električnega sistema	20 A
Napajanje polnilnika baterije.	25 A

Za zamenjavo varovalk nadaljujte kot sledi:

1. Zaprite ventil na dovodu bencina (24:B).
2. Odprite ohišje motorja (glejte 7.4).
3. Izvlecite ključ z glavnega ločilnega stikala (glejte 6.2).
4. Razstavite karter motorja (glejte 7.5.1).
5. Zamenjajte poškodovano varovalko.
6. Montirajte karter (glejte 7.5.2).
7. V glavno ločilno stikalo vstavite ključ (le, če želite stroj uporabiti).
8. Zaprite ohišje motorja.
9. Ponovno odprite ventil bencina (le če želite stroj uporabiti).

10 SERVIS IN POPRAVILA

Ta priročnik zagotavlja vsa potrebna navodila za upravljanje s strojem in za pravilno osnovno vzdrževanje, ki ga izvaja uporabnik.

Vsi posegi za nastavitve in vzdrževanje, ki niso opisani v tem priročniku, morajo biti izvršeni pri vašem prodajalcu ali v specializiranem servisnem

centru, ki ima na razpolago znanje in opremo za pravilno izvedbo del, ter tako ohranja stopnjo varnosti in originalne pogoje stroja.



Pred vsakim servisnim posegom:

- a. Stroj postavite na ravno podlago.
- b. Zategnite ročno zavoro (10:B).
- c. Ugasnite motor.
- d. Izvlecite ključ z ležišča. (14:C)
- e. **Z glavnega stikala izvlecite ključ (12:A).**

Pooblaščen servisni centri izvajajo popravila in vzdrževanje pod garancijo.

Uporabljajte izključno originalne nadomestne dele.



Originalni nadomestni deli in originalna oprema STIGA SpA so bili izdelani posebej za stroje STIGA SpA. Opominjamo vas, da proizvajalec STIGA SpA ni preizkusil in odobril neoriginalnih nadomestnih delov.



Uporaba neoriginalnih nadomestnih delov lahko negativno vpliva na delovanje in varnost stroja. Proizvajalec STIGA SpA zavrača vsakršno odgovornost v primeru škode, nezgod ali poškodb, ki bi izvirale iz uporabe neoriginalnih proizvodov.

Originalni nadomestni deli so dobavljivi preko pooblaščenih servisnih centrov in pooblaščenih prodajalcev.



Svetujemo, da enkrat letno svoj stroj zaupate pooblaščenemu servisnemu centru za vzdrževalne posege, servis in kontrolo varnostnih naprav.

11 SHRANJEVANJE

1. Izpraznite rezervoar za gorivo:
 - Zaženite motor stroja in pustite da teče, dokler se ne ustavi.
2. Olje zamenjajte, ko je motor še topel.
3. Očistite ves stroj. Posebej pomembno je očistiti spodnji del plošče z rezili.
4. Če je barva poškodovana, jo popravite in preprečite nastanek rje.
5. Stroj postavite v zaprt prostor na suho mesto.



Preden stroj uskladiščite poskrbite, da je akumulator poln. Akumulator lahko utrpi hujše poškodbe, če ga uskladiščimo, ko je prazen.

12 POGOJI NAKUPA

Garancija krije vse okvare materiala in proizvodnje. Uporabnik mora pozorno slediti vsem navodilom v priloženi dokumentaciji.

Garancija ne pokriva škode, nastale zaradi:

- Nepoznavanja s priloženo dokumentacijo.
- Premajhne pozornosti.
- Nepravilne ali nedovoljene uporabe ali montaže.
- Uporabe neoriginalnih nadomestnih delov.
- Uporabe opreme, ki je ni dobavil ali odobril proizvajalec STIGA SpA.

Garancija ne pokriva:

- Običajna obraba potrošnih materialov, kot so polž, itd.
- Običajne obrabe
- Motorji So vključeni v garancijo proizvajalca pod posebnimi pogoji.

Kupec je zaščiten z zakonom svoje države. Pravi-ce kupcev, ki jih predvidevajo nacionalni zakoni, niso v nobene primeru omejeni s to garancijo.

13 PREGLEDNA TABELA VZDRŽEVANJA

Poseg	Obdobje delovne ure / koledarski meseci		Odst. / Ref. slika
	Prvič	Naslednje	
NAPRAVE			
Preverjanje vseh pritrditev	-	Pred vsako uporabo	-
Varnostne kontrole / Preverjanje ukazov	-	Pred vsako uporabo	-
Kontrola pritiska v pnevmatikah	-	Pred vsako uporabo	-
Splošno čiščenje in kontrola	-	Vedno ob koncu uporabe	-
Splošno mazanje	-	50 ur in po vsakem pranju	9.10
Kontrola obrabe prenosnih jermenov.	5 ur	50 ur	9.7
Polnjenje akumulatorja	-	Pred skladiščenjem. Pri strojih z električnim starterjem: izvedite vzdrževalni polnjenje vsake 4 mesece	9.8;11
Čiščenje priključkov baterije	5 ur	100 ur	9.8.4
MOTORJI / POGON (splošno)			
Kontrola / dolivanje olja za transmisijo	-	50 ur	9.6
Zamenjava filtra za gorivo	-	Vsako sezono	***
Zamenjava olja za transmisijo	50 ur	200 ur	***
Zamenjava filtra rezervoarja olja za transmisijo.	50 ur	200 ur	***
Zamenjava filtra olja za transmisijo	50 ur	200 ur	***
Motor mod. Honda GXV 630; 660; 690			
Kontrola / dolivanje motornega olja	-	Pred vsako uporabo	9.5.1
Zamenjava motornega olja	20 ur / 1 mesec	100 ur / 6 mesecev	***
Zamenjava filtra motornega olja	-	200 ur	***

Poseg	Obdobje delovne ure / koledarski meseci		Odst. / Ref. slika
Čiščenje / zamenjava papirnatega filtra	Kontrolirajte pred vsako uporabo	Očistite vsakih 100 ur / 6 mesecev (čistite pogosteje, če gre za uporabo v prašnih območjih). Zamenjajte vsakih 500 ur / 2 leti (le filtrirni element).	9.9.1
Zamenjava svečk	-	Vsaki 200 ur delovanja.	9.8.3
Čiščenje dotoka zraka v motor	-	Po 50 urah delovanja.	9.8.4
Poseg	Obdobje delovne ure / koledarski meseci		Odst. / Ref. slika
Motor mod. B&S 8270			
Kontrola / dolivanje motornega olja	-	Pred vsako uporabo	9.5.2
Zamenjava motornega olja	-	50-100 ur / vsako sezono	*** (1)
Zamenjava filtra motornega olja	-	50-100 ur / vsako sezono	*** (1)
Čiščenje / zamenjava zračnega predfiltra	-	Po 25 urah delovanja.	9.9.2 (2)
Čiščenje / zamenjava zračnega filtra	-	100 ur / vsako sezono	9.9.2 (2)
Zamenjava svečk	-	Vsako sezono	
Čiščenje dotoka zraka v motor	-	8 ur / vsak dan	
Motore Mod. B&S Vanguard 18 HP			
Kontrola / dolivanje motornega olja	-	Pred vsako uporabo	9.5.2
Zamenjava motornega olja	5 ur	100 ur / vsako sezono	*** (1)
Zamenjava filtra motornega olja	-	100 ur / vsaka sprememba olja	*** (1)
Čiščenje / zamenjava zračnega predfiltra		25 ur	9.9.3 (2)
Čiščenje zračnega filtra	-	100 ur	9.9.3 (2)
Zamenjava zračnega filtra		400 ur / vsako sezono	9.9.3
Zamenjava svečk		100 ur / vsako sezono	9.9.4
Čiščenje dotoka zraka v motor		8 ur / vsak dan	9.9.5
***Posegi, ki jih mora izvršiti vaš prodajalec ali pooblaščen servisni center.			
(1) 50 ur v primeru originalnih filtrov B&S črne barve - 100 ur v primeru visoko učinkovitih filtrov rumene barve.			
(2) V posebej težkih delovnih pogojih ali v primeru, da so prisotni delci v zraku, pogosteje izvajajte čiščenje.			

14 INFORMATIVNA SPOROČILA NA ZASLONU (Mod. 740IOX; 540IX)

SPOROČILO	DEJANJE / MOŽEN VZROK	REŠITEV
CHECK CONNECTION	Poizkusili ste zagnati dodatni priključek zadaj (14:L). Na vtičnico ni priključen noben dodatni priključek (17:A). Vtič je v vtičnici, a se sporočilo še naprej pojavlja.	Vtaknite vtič dodatnega priključka v vtičnico stroja. Kontaktirajte pooblaščen servisni center.
NO MOVING	Poizkusili ste nastaviti višino dodatnega priključka zadaj (14:I; 14:H). Na vtičnico ni priključen noben dodatni priključek (17:B). Vtič je v vtičnici, a se sporočilo še naprej pojavlja.	Vtaknite vtič dodatnega priključka v vtičnico stroja. Kontaktirajte pooblaščen servisni center.
START MOTOR	Poizkusili ste vklopiti odjem moči pri ugasnjenem motorju.	Zaženite motor.
PRESS BRAKE	Poizkusili ste prižgati motor z neaktivirano parkirno zavoro.	Zategnite ročno zavoro.
SIT DOWN	Poizkusili ste prižgati motor, ne da bi voznik sedel na voznikovem mestu.	Usedite se na voznikovo mesto.
TILT FAULT	Nepravilno delovanje senzorja za naklon. Ta napis se pojavi dvakrat: - ob okvari merilnika naklona. - pri vsakem zagonu stroja, takoj po začetnem preverjanju signalnih lučk zaslona.	Kontaktirajte pooblaščen servisni center.

15 VODNIK ZA IDENTIFIKACIJO NEVŠEČNOSTI

Nevšečnost	Verjetni vzrok	Odprava
1. <u>Konzola se ne prižge.</u>	Glavno ločilno stikalo na ključ je na "O".	Prestavite glavno ločilno stikalo na ključ na "I".
2. <u>Konzola se ne prižge.</u> Z glavnim ločilnim stikalom na "I" in stikalom na ključ na "I" konzola ostane ugasnjena	Baterija je slabo priključena. Baterija je popolnoma prazna. (20 A) varovalka je pregorela.	Prestavite stikalo na ključ ter glavno ločilno stikalo na "O" in poiščite vzrok okvare. Preverite priključenost baterije. Napolnite baterijo. Zamenjajte varovalko.
3. <u>Motorček za zagon se ne vrti.</u> S stikalom v položaju "I", se zaslon prižge, a se s pritiskom na gumb «START / STOP ENGINE» motorček za zagon ne vrti.	Baterija ni dovolj polna.	Napolnite baterijo.

Nevšečnost	Verjetni vzrok	Odprava
<p>4. Motorček za zagon se vrti, motor pa se ne zažene. S stikalom v položaju "I", se zaslom prižge, s pritiskom na gumb «START / STOP ENGINE» se motorček za zagon vrti, motor pa se ne zažene.</p>	<p>Ventil za dovod bencina je zaprt.</p> <p>Pomanjkanje dotoka bencina.</p> <p>Težave pri vžigu.</p>	<p>Odpri ventil na dovodu bencina.</p> <p>- Preverite raven v rezervoarju.</p> <p>- Preverite filter za bencin.</p> <p>- Preverite pritrjenost kapice na svečki.</p> <p>- Preverite čiščenje in pravilno razdaljo med elektrodami.</p>
<p>5. Signalna lučka in znaki utripajo. (740 IOX, 540 IX). Pojavi se napis "BATT". (340 IX) Poizkus zagona stroja; stroj se ne zažene, signalna lučka "Baterija" in napis na "Digits" ("Znaki") začneta utripati takrat, ko je voltaža manjša od 12 V.</p>	<p>Baterija ni dovolj polna.</p> <p>Varovalka za polnjenje (25 A) pregorela.</p> <p>Baterija pokvarjena.</p>	<p>Napolnite baterijo.</p> <p>Zamenjajte varovalko.</p> <p>Zamenjajte baterijo.</p>
<p>6. Signalna lučka in znaki utripajo. (740 IOX, 540 IX). Pojavi se napis "BATT". (340 IX) Signalna lučka "Baterija" in napis na "Digits" ("Znaki") začneta utripati takrat, ko je voltaža večja od 12 V.</p>	<p>Napis na "Digits" ("Znaki") pomeni voltažo, večjo od 12 V; prisotna je previsoka napetost.</p>	<p>Obrnite se na pooblaščen servisni center.</p>
<p>7. Signalna lučka na bateriji in znaki utripajo, nato se motor ugasne. (740 IOX, 540 IX). Pojavi se napis "BATT". (340 IX) Signalna lučka "Baterija" in napis na "Znakih" utripata, s čimer prikazujeta voltažo, višjo od 12 V, nato se stroj ugasne.</p>	<p>Baterija je nad pragom posega za previsoko napetost.</p>	<p>Obrnite se na pooblaščen servisni center.</p>
<p>8. Motor je v pogonu, signalna lučka "Baterija" in napis na "Znakih" utripata, s čimer prikazujeta voltažo, manjšo od 12 V. (740 IOX, 540 IX). Pojavi se napis "BATT". (340 IX)</p>	<p>Če težava ni odpravljena:</p> <p>Varovalka za polnjenje (25 A) pregorela.</p> <p>Baterija pokvarjena.</p> <p>Polnilnik za baterije je pokvarjen.</p>	<p>Zamenjajte varovalko.</p> <p>Zamenjajte baterijo.</p> <p>Obrnite se na pooblaščen servisni center.</p>
<p>9. Težave pri zagonu ali neena- komerno delovanje motorja.</p>	<p>Težave pri uplinjanju.</p>	<p>Očistite ali zamenjajte zračni filter.</p>
<p>10. Padec izkoristka motorja med košnjo.</p>	<p>Previsoka hitrost glede na višino košnje.</p>	<p>Zmanjšajte hitrost napredovanja in/ali povečajte višino košnje.</p>
<p>11. Signalna lučka na bateriji se ne ugasne po nekaj minutah dela. (740 IOX, 540 IX)</p>	<p>Nezadostno polnjenje.</p>	<p>Obrnite se na pooblaščen servisni center.</p>
<p>12. Signalna lučka za olje se med delom prižge. (740 IOX, 540 IX)</p>	<p>Težave z namazanostjo motorja.</p>	<p>- Takoj ugasnite stroj.</p> <p>- Dolijte olje (če nevšečnosti ne odpravite, se obrnite na pooblaščen servisni center).</p>

Nevšečnost	Verjetni vzrok	Odprava
13. <u>Motor se ustavi brez očitnega vzroka.</u>	<ul style="list-style-type: none"> - Zmanjkalo je goriva. - Poskusite ponovno zagnati motor. 	Do polnega napolnite rezervoar (če nevšečnosti ne odpravite, se obrnite na pooblaščen servisni center).
14. <u>Neenakomerna košnja.</u>	<ul style="list-style-type: none"> Rezila niso dovolj ostrá. Previsoka hitrost glede na višino trave, ki jo je potrebno pokositi. Rezilo je polno trave. 	<ul style="list-style-type: none"> Preverite pritisk v pnevmatikah. Obrnite se na pooblaščen servisni center. Zmanjšajte hitrost napredovanja in/ali povečajte višino košnje. - Počakajte, da se trava posuši. - Očistite rezilo.
15. <u>Neppravilno tresenje pri uporabi.</u>	<ul style="list-style-type: none"> - nepravilna rezila. - razrahljana rezila. - razrahljani deli. - morebitne poškodbe. 	Za preglede, zamenjave ali popravila, se obrnite na pooblaščen servisni center.
16. <u>Stroj se ne premakne, ko je motor v pogonu in pritisnete na pedal za pogon.</u>	Ročica za "izklop transmisije" je v položaju za izklop.	Vključite prenos.

Če nevšečnosti kljub zgoraj navedenim operacijam niso odpravljene, se obrnite na vašega prodajalca.



Pozor! Nikoli ne poskušajte izvajati zahtevnih operacij, ne da bi imeli na voljo ustrezne tehnične instrumente in znanje. Vsak slabo izvršen poseg avtomatsko pomeni prenehanje veljavnosti garancije in odveže proizvajalca vsake odgovornosti.

1 Резюме

0	TABELA S TEHNIČKIM PODACIMA	IX
1	UVOD	4
1.1	STRUKTURA PRIRUČNIKA	4
1.2	SIMBOLI	4
1.3	ČUVANJE PRIRUČNIKA	4
2	POZNAVANJE UREĐAJA	4
2.1	KARAKTERISTIKE MAŠINE	4
2.2	PREDVIĐENA UPOTREBA	4
2.2.1	VRSTE KORISNIKA	5
2.3	NEODGOVARAJUĆA UPOTREBA	5
2.4	BEZBEDNOSNE OZNAKE	5
2.5	PLOČICA S IDENTIFIKACIONIM PODACIMA	6
2.6	GLAVNI DELOVI	6
3	BEZBEDNOSNE ODREDBE	6
3.1	OBUKA	6
3.2	POČETNE OPERACIJE	7
3.3	ZA VREME UPOTREBE	8
3.4	ODRŽAVANJE I SKLADIŠTENJE	10
3.5	PREVOZ	11
3.6	ZAŠTITA OKOLINE	11
4	OSIGURANJE KOSILICE	11
5	MONTIRANJE	11
5.1	DELOVI ZA MONTIRANJE(3)	11
5.2	SEDIŠTE	12
5.2.1	Montaža nosača za ruke (6)	12
5.2.2	Montaža sedišta (5) (Model 740 IOX, 540 IX)	12
5.2.3	Montaža sedišta (5) (Model 340 IX)	12
5.2.4	Montaža fleksibilne cevi (7) (Model 740 IOX, 540 IX)	12
5.2.5	Montaža postolja za prtljag (8)	12
5.3	VOLAN (9)	12
5.4	POLUGA ZA VUČU (10)	12
5.5	NOSAČI S BRZIM SPOJKAMA (1:R)	13
5.6	PUNJENJE AKUMULATORA	13
5.7	PRITISAK U GUMAMA	13
5.8	DODATNA OPREMA (RADNI PRIKLJUČCI)	13
6	NAPOMENA: U OVOM SLUČAJU REZNO KUĆIŠTE SE SMATRA DODATNOM OPREMOM.	13
6.1	HAUBA MOTORA (11)	13
6.2	GENERALNI PREKIDAČ NA KLJUČ (12)	13

6.3	PAPUČICA PARKING KOČNICE (13:A)	13
6.4	RUČKA ZA BLOKADU PARKING KOČNICE (13:B)	13
6.5	PAPUČICA ZA HOD (13:C)	13
6.6	VOLAN (13:E)	14
6.7	KOMANDA ZA GAS (PAPUČICA ZA GAS) (14:A)	14
6.8	KOMANDA ZA POKRETANJE NA HLADNO (CHOKE) (14:B)	14
6.9	KLJUČ ZA POKRETANJE (PREKIDAČ S KLJUČEM) (14:C)	14
6.10	EKRAN I TIPKA MODE (REŽIM RADA) NA INSTRUMENT TABLI (14:D; 15) (Model 740 IOX, 540 IX)	14
6.11	KOMANDA ZA FAROVE I ZADNJI RADNI PRIKLJUČAK (14:D; 15) (Model 340 IX)	15
6.12	EKRAN BROJAČA (14:D; 15) (Model 340 X)	15
6.13	PRIKLJUČNO VRATILO (14:F)	15
6.14	PODEŠAVANJE VISINE KOŠENJA (14:G)	15
6.15	KOMANDA ZA PODEŠAVANJE ZADNJEG RADNOG PRIKLJUČKA (14:H; 14:I)	16
6.16	KOMANDA ZA ZADNJI RADNI PRIKLJUČAK (14:L)	16
6.17	HIDRAULIČNI PODIZAČ DODATNE OPREME (1:G)	16
6.18	RUČKE ZA KOMANDU HIDRAULIČNIM PRIKLJUČCIMA (14:O; 14:N) (Model 740 IOX)	16
6.19	RUČKA ZA UBACIVANJE / IZBACIVANJE IZ BRZINE (19)	16
6.20	PODEŠAVANJE SEDIŠTA (20)	17
6.21	NOSAČI S BRZIM SPOJKAMA	17
7	PALJENJE I HOD	17
7.1	MERE PREDOSTROŽNOSTI PRILIKOM KORIŠĆENJA	17
7.2	KOMBINOVANJE RADNIH PRIKLJUČAKA	18
7.3	DODAVANJE GORIVA (24)	18
7.4	HAUBA MOTORA (10)	18
7.5	ZAŠTITA MOTORA (30)	18
7.5.1	Skidanje zaštite motora	18
7.5.2	Postavljanje zaštite motora	18
7.6	PROVERA NIVOVA ULJA U MOTORU (25)	18
7.7	PROVERA NIVOVA ULJA U MENJAČU	18
7.8	BEZBEDNOSNE KONTROLE	18
7.8.1	Generalna bezbednosna kontrola	18
7.8.2	Elektronska bezbednosna kontrola	19
7.9	PALJENJE / RAD	19
7.9.1	Kretanje	20
7.10	ZAUSTAVLJANJE	20
7.11	ČIŠĆENJE	20
8	UPOTREBA RADNOG PRIKLJUČKA	20
8.1	VISINA KOŠENJA	20
8.2	SAVETI ZA KOŠENJE	20
9	ODRŽAVANJE	20
9.1	PLAN SERVISIRANJA	20
9.2	PRIPREMA	21

9.3	TABELA S PLANOM ODRŽAVANJA	21
9.4	PRITISAK U GUMAMA	21
9.5	PROVERA / DODAVANJE ULJA	21
9.5.1	Provera / dodavanje (26) (Model Honda GXV 630; 660; 690)	21
9.5.2	Provera / dodavanje (26 A; 26 B) (Model B&S 8270; B&S VANGUARD 18HP)	21
9.6	PROVERA / DODAVANJE ULJA U MENJAČ	21
9.6.1	Provera/dodavanje (25)	21
9.7	KAIŠEVI	21
9.8	AKUMULATOR	21
9.8.1	Punjenje preko motora	22
9.8.2	Punjenje punjačem	22
9.8.3	Demontiranje/montiranje	22
9.8.4	Čišćenje	22
9.9	FILTER ZA VAZDUH, MOTOR	22
9.9.1	Filter za vazduh (Model Honda GXV 630; 660; 690) (26)	23
9.9.2	Filter za vazduh (Model B&S 8270) (29X)	23
9.9.3	Filter za vazduh (Model B&S VANGUARD 18HP) (27X)	23
9.9.4	Zamena svećice	23
9.9.5	Čišćenje dovoda vazduha	23
9.10	PODMAZIVANJE (28)	23
9.10.1	Osigurači (31:F)	24
10	SERVISIRANJE I POPRAVKE	24
11	SKLADIŠTENJE	24
12	USLOVI KUPOVINE	24
13	TABELA S PLANOM ODRŽAVANJA.	25
14	INFORMACIJE KOJE SE POJAVLJUJU NA EKRANU (MODEL 740IOX; 540IX)	26
15	VODIČ ZA PREPOZNAVANJE PROBLEMA.	27

1 UVOD



Pre nego što počnete da koristite mašinu, pažljivo pročitate priručnik za upotrebu.

1.1 STRUKTURA PRIRUČNIKA

Uputstva za upotrebu se sastoje od korica, sadržaja, jednog dela koji sadrži sve slike i objašnjavajućeg teksta.

Sadržina uputstva je podeljena na poglavlja, paragrafe i podparagrafe.

Ova uputstva sadrže nekoliko tabela koje se odnose na različite motore obuhvaćene asortimanom preduzeća (ako je primenljivo).

Da biste ga budućnosti lakše čitali, podvucite podatke koje se odnose na određeni uređaj ili motor.

Slike

U ovom priručniku slike su označene brojevima 1, 2, 3, i tako dalje.

Delovi koji su navedeni na slikama označeni su velikim slovima A, B, C, i tako dalje.

Upućivanje na sliku se označava porukom (2).

Upućivanje na deo C na slici 2 je prikazano porukom (2:A).

Naslovi

Naslovi u ovom priručniku su označeni brojevima kao što je navedeno u sledećem primeru:

"2.2 PREDVIĐENA UPOTREBA" je podnaslov naslova "2 POZNAVANJE MAŠINE" i nalazi se ispod njega.

Kada se upućuje na naslov, obično je naveden samo broj naslova koji treba pogledati, na primer "Pogledajte 2.2.1".

1.2 SIMBOLI



Simbol UPOZORENJA. Nepoštovanje ovih upozorenja, može da izazove ozbiljne povrede osoba i/ili do oštećenja stvari.



Simbol OBAVEZE. Ukazuje na operaciju koja se mora obavezno izvršiti.



Simbol ZABRANE. Ukazuje na zabranjenu operaciju.



Simbol za NAPOMENU. Navodi informaciju ili objašnjenje od izuzetne važnosti.



Simbol za UPUĆIVANJE. Upućuje na poglavlje s dodatnim informacijama, a napomena ukazuje gde se ta informacija nalazi.

1.3 ČUVANJE PRIRUČNIKA

Priručnik čuvajte u dobrom i čistom stanju i na poznatom mestu, lako dostupnom korisniku mašine.

2 POZNAVANJE UREĐAJA

Ovaj uređaj je mašina za rad u bašti, tačnije to je traktorska kosilica sa prednjim košenjem i vozačem koji sedi za vreme rada.

Uređaj ima motor koji aktivira rezne elemente, zaštićene poklopcem i pogonsku grupu koja ga pokreće.

Mašina za košenje je zglobova. To znači da je šasija podeljena na prednji i zadnji deo koji se mogu okretati jedan u odnosu na drugi.

Zglobni upravljač omogućava okretanje mašine oko drveća i ostalih prepreka s veoma malim prečnikom zaokreta.

Korisnik može da upravlja mašinom i pokreće glavne upravljačke komande sedeći uvek na mestu vozača.

Bezbednosni uređaji koji se nalaze na mašini zaduženi su za zaustavljanje motora i reznih elemenata.

2.1 KARAKTERISTIKE MAŠINE

Mašina ima 4 pogonska točka.

Snaga motora se hidraulički prenosi na pogonske točkove.

Motor pokreće pumpu za ulje koje preko hidrauličnog sistema pokreće prednje i zadnje osovine (točkove).

Prednji i zadnji točkovi se okreću istom brzinom.

Da bi upravljanje mašinom bilo lakše, obe osovine su opremljene diferencijalom.

Prenosni kaiševi pokreću dodatnu opremu (radne priključke) montiranu napred.

2.2 PREDVIĐENA UPOTREBA

Ova mašina je projektovana i proizvedena za košenje trave.

Upotreba posebnog pribora koji proizvođač smatra originalnom ili dodatnom opremom i koji može naknadno da se kupi omogućava obavljanje operacija za koje je mašina projektovana na različite načine, prikazane u ovom priručniku ili u

uputstvima koji se dostavljaju uz svaku dodatnu opremu.

Takođe, mogućnost primene različitih radnih priključaka (ako to proizvođač predviđa) proširuje predviđenu namenu uređaja i na druge funkcije do granica i pod uslovima navedenim u uputstvima koje dolaze uz samu dodatnu opremu.



Mašinom sme da upravlja samo jedan korisnik.



Stabilnost mašine se smanjuje kada se umesto reznog kućišta s noževima koristi neka drugi prednji radni priključak.



Mašina mora da se koristi ili s reznim kućištem ili s nekom drugom dodatnom opremom montiranom napred.

2.2.1 VRSTE KORISNIKA

Ova mašina namenjena je običnim potrošačima odnosno neprofesionalnim korisnicima. Mašina treba da se koristi za "hobi poslove".

2.3 NEODGOVARAJUĆA UPOTREBA

Svaki drugačiji način korišćenja, različit od onoga koji je naveden u prethodnom tekstu može da bude opasan i može da dovede do nanošenja teških povreda osobama i/ili do oštećenja stvari. U neodgovarajuću upotrebu spada (između ostalog, ali ne samo):

- prevoz drugih osoba, dece, kućnih ljubimaca i drugih životinja na mašini ili na priklopcu;
- vuča ili guranje tereta bez upotrebe specijalnog alata predviđenog za vuču;
- upotreba mašine na nestabilnim, klizavim, zaleđenim, kamenitim ili oštećenim terenima, lokvama ili močvarima, odnosno na terenima koji ne omogućavaju da se proceni njihova stabilnosti na odgovarajući način;
- uključivanje reznog kućišta s noževima u delovima koji nisu prekriveni travom.



Upotreba mašine na neodgovarajući način dovodi do prekida garancije i odricanje svake vrste odgovornosti Proizvođača, čime sve troškove koji su posledica oštećenja ili povreda samog korisnika ili drugih osoba snosi korisnik.

2.4 BEZBEDNOSNE OZNAKE

Bezbednosni znakovi na mašini obaveštavaju korisnika kako mora da se ponaša prilikom upotrebe iste, odnosno kako treba da obavlja operacije koje traže više pažnje i opreznosti.



PAŽNJA. Označava opasnost. Obično se nalazi je u kombinaciji s drugim znakovima koji označavaju specifičnu opasnost.



Pažnja! Pre nego što počnete da koristite mašinu, pažljivo pročitajte priručnik za upotrebu.



Pažnja! Obratite pažnju na razbacane predmete. Obratite pažnju na prisutne osobe.



Pažnja! Uvek nosite zaštitne slušalice.



Pažnja! Mašina nije odobrena za upotrebu na javnim putevima.



Pažnja! Ova mašina, s postavljenom originalnom dodatnom opremom, može da se kreće unapred pod maksimalnim nagibom od 10°, bez obzira na smer.

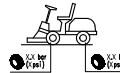

Pritisak u gumama. Na nalepnici su naznačene optimalne vrednosti pritiska u gumama (Pogledajte "0 TABLICU S TEHNIČKIM PODACIMA").

Odgovarajući pritisak u gumama je neophodan uslov za postizanje dobrih rezultata za vreme upotrebe mašine.



Znak da je parking kočnica blokirana.



Označava maksimalnu nosivost postolja za prtljag (4:A). **(Ako postoji)**

Nalepnica se nalazi:

- u blizini postolja za prtljag na haubi motora.

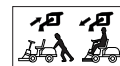

Znak da je ubačena / izbačena brzina (4: B)

Nalepnica se nalazi:

- u blizini poluge za ubacivanje/izbacivanje brzine.



Znak za maksimalnu težinu vučnog dela (4:C).

Nalepnica se nalazi:

- u blizini poluge za vuču.



Pažnja! Opasnost od opekotina (4:D). Nemojte da dodirujete prigušivač.

Nalepnica se nalazi:

- u blizini auspuha;



Pažnja! Opasnost od priklještenja (4:E). Držite ruke i noge dalje od spojnice volana i vučnog priključka

kada je za njega zakačena dodatna oprema.

Nalepnica se nalazi:

- u blizini zglobne spojnice volana,
- u blizini poluge za vuču.



Oštećene ili nečitke samolepljive nalepnice morate da zamenite.



Od ovlašćenog servisnog centra zatražite nove nalepnice.

2.5 PLOČICA S IDENTIFIKACIONIM PODACIMA

Na identifikacionoj pločici se nalaze sledeći podaci (pogledajte sl. 1):

1. Adresa proizvođača
2. Vrsta mašine
3. Nivo zvučne snage
4. CE oznaka usaglašenosti
5. Masa mašine sa praznim rezervoarom u kg
6. Snaga i radna brzina motora
7. Godina proizvodnje
8. Identifikacioni broj:
9. Šifra artikla



Upišite identifikacioni broj vašeg uređaja u za to predviđeni prostor na slici (1:10).

Proizvod je moguće identifikovati na osnovu dva broja:

- Broj artikla i serijski broj mašine.
- Serijski broj, broj vrste i modela motora.



Koristite identifikacione stavke prilikom svakog kontakta s ovlašćenom radionicom.



Primer izjave o usaglašenosti se nalazi na preposlednjoj stranici priručnika.

2.6 GLAVNI DELOVI

Mašina se sastoji od sledećih glavnih delova (pogledajte sl. 1):

- A. Šasija
- B. Točkovi
- C. Volan (Upravljač)
- D. Sedište
- E. Instrument tabla
- F. Komandne papučice
- G. Ručka za podizanje prednjeg radnog priključka
- H. Hauba motora
- I. Fiksna zaštita motora
- L. Kućište osigurača
- M. Akumulator
- N. Rezervoar za gorivo
- O. Rezervoar za ulje menjača
- P. Motor
- Q. Hidraulični priključci (Mod. 740 IOX)
- R. Nosači s brzim spojkaama za dodatnu opremu

3 BEZBEDNOSNE ODREDBE



Pre nego što počnete da koristite ovu mašinu, pažljivo pročitajte ova uputstva.

3.1 OBUKA



PAŽNJA! Pre nego što počnete da koristite ovu mašinu, pažljivo pročitajte ova uputstva.

Upoznajte se s funkcijama i radom komandi i s pravilnom upotrebom uređaja. Naučite kako da zaustavite mašinu i kako da brzo isključite komande.

Ako se ne pridržavate uputstava i ne poštujuete upozorenja, možete da izazovete strujni udar, požar i/ili teške povrede.

Sva upozorenja i uputstva sačuvajte radi budućeg korišćenja.



Ne dozvoljavajte da mašinu koriste deca ili osobe koje ne poznaju dovoljno uputstva za njenu upotrebu.

Važeći lokalni propisi mogu da odrede minimalnu starost korisnika mašine.



Mašinu nemojte da koristite ako se u blizini nalaze osobe, naročito deca, kućni ljubimci ili druge životinje.



Mašinu ne smete da koristite ako ste umorni ili ako vam je loše, ako ste pod lekovima, ili ste uzimali drogu, alkohol

i druge štetne supstance koje utiču na sposobnost reagovanja i pažnju.



Podsećamo da je korisnik odnosno osoba koja upravlja mašinom odgovorna za nezgode i nesreće koje mogu da se dogode drugim osobama ili njihovoj imovini.

Isto tako, korisnik je taj koji mora da obavi procenu potencijalnih rizika vezanih za teren na kome mora da rad i obavezan je da preduzme sve potrebne mere opreza kako bi garantovao sopstvenu bezbednost i bezbednost drugih, naročito na padinama, neravnim, klizavim i nestabilnim terenima.



Ako mašinu želite da prodate ili date drugima na korišćenje, uverite se da se novi korisnik upoznao s uputstvima za upotrebu koji se nalaze u ovom priručniku.



Nemojte da dopuštate da se deca ili druge osobe penju na mašinu koja radi, mogli bi da padnu i tako zadobiju teške povrede ili bi mogli da ugroze bezbedno upravljanje mašinom.



Osoba koja upravlja mašinom mora strogo da prati uputstva za upravljanje, a naročito mora da poštuje sledeće:

- a. Nemojte da dozvolite da vam bilo šta drugo odvuče pažnju i za vreme rada održavajte potrebnu koncentraciju.
- b. Obratite pažnju da se gubitak kontrole nad mašinom koja se kliza niz padinu ne može sprečiti samo kočnicama. Glavni uzroci koji mogu da dovedu do gubitka kontrole nad uređajem su:
 - Nedostatak prijanjanja točkova;
 - Prevelika brzina;
 - Neodgovarajuće kočenje;
 - Neodgovarajući uređaj za radnju koja se obavlja;
 - Nedostatak poznavanja efekata koji proizilaze iz stanja terena, naročito na padinama;
 - Neodgovarajuća upotreba uređaja kao vozilo za vuču;



Mašina je opremljena nizom mikro prekidača i bezbednosnih uređaja koji se ne smeju nepropisno izmenjivati ili uklanjati. Njihova izmena ili uklanjanje

poništava važenje garancije i oslobađa proizvođača od svake vrste odgovornosti. Pre nego što počnete da koristite uređaj, uvek proverite da li bezbednosni uređaji rade.

3.2 POČETNE OPERACIJE

- Za vreme upotrebe mašine uvek nosite otpornu radnu obuću s neprokliznom gumom i dugačke pantalone.
- Ne koristite mašinu ako ste bos ili na nogama imate sandale.
- Izbegavajte nošenje lančića, narukvica, odeva koja leprša ili koja ima pertle, trake i ne nosite ni kravate.
- Dugu kosu vežite u rep. Uvek nosite zaštitne slušalice.
- Temeljno proverite radno područje i uklonite sve predmete koje bi mašina mogla da odbaci ili koji mogu da oštete režno kućište s noževima i motor (kamenje, grane, komade drveta, čelične žice, kosti, itd.).



PAŽNJA: OPASNOST! Gorivo je veoma zapaljivo.

- a. Gorivo čuvajte u odgovarajućim kantomama;
- b. Za dodavanje goriva koristite levak i gorivo sipajte u rezervoar samo na otvorenom. Za vreme sipanja goriva i uopšte svaku put kada s njim rukujete, ne smete da pušite;
- c. Gorivo sipajte pre nego što pokrenete motor i nemojte ga dodavati niti skidati čep rezervoara dok motor radi ili dok je vruć;
- d. Ako gorivo iscuri, ne pokrećite motor, udaljite mašinu iz područja gde je gorivo iscurilo i izbegavajte da stvarate situacije u kojima može doći do izbijanja požara sve dok se gorivo i benzinska isparenja u potpunosti ne rasprše;
- e. Uvek vratite čep rezervoara i kante za gorivo na svoje mesto i dobro ga zategnite.



Zamenite pokvarene prigušivače.



Pre upotrebe, obavite generalnu kontrolu mašine i naročito obratite pažnju na režno kućište s noževima i uverite

se da vijci koji se na njemu nalaze nisu istrošeni ili oštećeni.

Da biste zadržali uravnoteženost mašine zamenite rezno kućište zajedno sa oštećenim ili istrošenim vijcima.

Popravke se moraju vršiti u ovlašćenom servisnom centru.



Redovno proveravajte stanje akumulatora. Zamenite akumulator u slučaju oštećenja njegovog plašta, poklopca, ili kleva.

3.3 ZA VREME UPOTREBE



Nemojte da uključujete motor u zatvorenim prostorijama u kojima bi moglo da dođe do opasne koncentracije ugljen monoksida.

Motor mora da se uključuje na otvorenom ili u dobro provetrenom prostoru. Uvek imajte na umu da su izduvni gasovi otrovni.



Mašinu koristite samo na dnevnom svetlu ili pod dobrim veštačkim osvetljenjem i u uslovima dobre vidljivosti. Udaljite osobe, decu, kućne ljubimce i ostale životinje iz radnog područja.



Ako je moguće, izbegavajte rad u mokroj travi. Izbegavajte da radite na kiši ili ako postoji opasnost od nepogode. Mašinu nemojte da koristite po lošem vremenu, naročito ako postoji opasnost od sevanja i gromova.



Pre nego što pokrenete motor, otkaçite noževе i priključno vratilo i stavite menjač u "neutralni položaj".



Obratite naročitu pažnju kada se približavate preprekama koje bi mogle da ograniče vidljivost.



Kad mašinu parkirate, aktivirajte parking kočnicu;



Mašinu ne smete da koristite na terenima čiji je nagib veći od 10° (17%), bez obzira na smer vožnje.



Ne zaboravite da ne postoji "bezbedan" nagib. Kretanje na travnatim padinama zahteva naročitu pažnju. Da biste izbegli prevrtanje ili gubitak kontrole nad mašinom:

- a. Ne zaustavljate se i ne krećite naglo na nizbrdicama ili uzbrdicama;
- b. Pogon pokrećite nežno i uvek održavajte ubačenu brzinu, naročito pri kretanju nizbrdo;
- c. Na padinama i u uskim krivinama morate da smanjite brzinu;
- d. Obratite pažnju na grbe, udubljenja i skrivene opasnosti.
- e. Nikada nemojte da kosite u poprečnom smeru u odnosu na nagib. Padinama morate da nađu na prepreke (kamenje, grane, korenje, i sl.) koje mogu da izazovu bočno otklizavanje, prevrtanje ili gubitak kontrole nad mašinom.



Pre svake promene smera kretanja na padinama, smanjite brzinu i aktivirajte parking kočnicu pre nego što mašinu ostavite da stoji bez nadzora.



Budite vrlo oprezni u blizini litica, jarka ili nasipa. Mašina može da se prevrne ako pređe preko ivičnjaka ili ako se ivičnjak odroni.



Naročito pazite prilikom kretanja i košenja unazad. Pre i za vreme kretanja unazad gledajte iza sebe, da biste se uverili da na vašem putu nema prepreka.



Budite oprezni za vreme vuče tereta ili prilikom upotrebe teških alata:

- a. Za vučne šipke koristite samo odobrena mesta za povezivanje;
- b. Ograničite opterećenja teretom na ona koja se lako mogu kontrolisati;
- c. Nemojte naglo da skrećete. Budite pažljivi za vreme kretanja unazad;
- d. Kada to savetuje priručnik, koristite protivtegeve ili tegove za točkove.



Za vreme prelaska preko ne travnatih površina kao i dok se krećete ka ili od područja u kome treba pokositi travu, isključite rezno kućište s noževima i priključno vratilo i noževе držite u najvišem položaju.



Kada mašinu koristite blizu ulica, obratite pažnju na saobraćaj.



PAŽNJA! Mašina nije odobrena za upotrebu na javnim putevima. Sme da se koristi (u skladu sa Zakonom o saobraćaju) samo na privatnim površinama na kojima je zabranjen saobraćaj.



Ako su štitnici oštećeni nikada nemojte da koristite mašinu.



Ne približavajte ruke i noge blizu ili ispod rotirajućih elemenata. Budite uvek dalje od izlaznog otvora.



Mašinu ne ostavljajte u visokoj travi s uključenim motorom da ne biste izazvali požar.



Za vreme upotrebe dodatne opreme nemojte nikada da usmeravate pražnjenje prema eventualno prisutnim osobama.



Koristite samo radne priključke koje preporučuje proizvođač.



Nemojte da koristite mašinu ako dodatna oprema/radni priključci nisu postavljeni na predviđena mesta. Vožnja mašine bez dodatne opreme može negativno da utiče na njenu stabilnost.



Budite oprezni kada koristite korpu za sakupljanje trave i drugu dodatnu opremu koja može da izmeni stabilnost mašine, naročito na padinama.



Nemojte da menjate postavke motora i nemojte da držite motor na prevelikom broju obrtaja.



Nemojte da dodirujete delove motora koji se za vreme upotrebe greju. Opasnost od opekotina.



Iskopčajte režno kućište ili priključno vratilo, stavite menjač u neutralni položaj, aktivirajte parking kočnicu, zaustavite motor i izvadite ključ (pošto ste se verovali da su se svi pokretni delovi mašine zaustavili):

- Svaki put kada ostavite mašinu bez nadzora ili napustite mesto vozača;
- Pre nego što uklonite uzrok blokade i pre nego što otpušite izbacivač;

- Pre nego što izvršite kontrolu, čišćenje ili podešavanje mašine;
- Pošto udarite u bilo kakav predmet. Proverite da li je na mašini pri udaru došlo do oštećenja i obavite potrebne popravke pre ponovne upotebe.



Iskopčajte režno kućište ili priključno vratilo i zaustavite motor (pošto ste se verovali da su se svi pokretni delovi mašine zaustavili):

- Pre sipanja goriva;
- Svaki put pošto skinete i vratite kesu za prihvat trave;
- Pre podešavanja visine košenja ako to ne možete da obavite s mesta vozača.



Iskopčajte režno kućište ili priključno vratilo za vreme transporta i svaki put kada ih ne koristite.



Pre zaustavljanja, smanjite gas. Kada završite s radom zatvorite dovod goriva prateći uputstva u priručniku.



Obratite pažnju na režno kućište sa više od jednim nožem jer okretanje jednog noža može da izazove okretanje drugih.



PAŽNJA - U slučaju kvara ili nesreće za vreme rada, odmah ugasite motor i udaljite se od mašine kako ne bi došlo do dodatnih oštećenja; u slučaju nesreća u kojima ste se povredili vi ili druge osobe, odmah pružite prvu pomoć prikladnu situaciji i obratite se zdravstvenoj ustanovi za potrebno lečenje. Pažljivo uklonite eventualne ostatke koji bi mogli izazovu, ako ostanu nezapaženi, štetu ili povrede osoba ili životinja.



PAŽNJA! Nivo buke i vibracija navedeni su ovom priručniku su maksimalne radne vrednosti mašine. Upotreba neuravnoteženog reznog kućišta, prevelika brzina kretanja, neodržavanje imaju bitan uticaj na emitovanje buke i na vibracije. Zbog toga, morate preduzeti preventivne mere za otklanjanje mogućih šteta izazvanih prevelikom bukom ili jakim vibracijama. Vršite održavanje mašine, nosite zaštitne slušalice, rukavice i pravite pauze za vreme rada.

3.4 ODRŽAVANJE I SKLADIŠTENJE



PAŽNJA! – Izvadite ključ i pročitajte odgovarajuća uputstva pre početka vršenja bilo kakvih radnji vezanih za čišćenje ili održavanje. Nosite prikladnu odeću i zaštitne rukavice u svim situacijama u kojima postoji rizik od povrede ruku.



PAŽNJA! – Nemojte da koristite mašinu ako se na njoj nalaze istrošeni ili oštećeni delovi. Neispravni ili oštećeni delovi se moraju zameniti, ne smete ih popravljati. Koristite samo originalne rezervne delove: upotreba neoriginalnih rezervnih delova i/ili korišćenje mašine s neispravno postavljenim delovima ugrožava njenu bezbednost, može izazvati nesreće ili povrede i oslobađa proizvođača od bilo kakvih obaveza ili odgovornosti.



Sve zahvate vezane za podešavanje i održavanje koji nisu navedeni u ovom priručniku mora da obavi ovlašćeni zastupnik ili specijalizovani centar koje poznaje mašinu i ima potrebnu opremu za izvođenje zahvata korektno i na način koji poštuje stepen originalne bezbednosti mašine. Zahvati obavljeni u neodgovarajućim radionicama ili izvršeni od strane ne kvalifikovanih osoba dovode do prekida svake vrste garancije i odricanje svake odgovornosti proizvođača.

- Posle svake upotrebe, izvadite ključ i proverite eventualnu štetu.
- Zategnite sve matice i vijke da biste osigurali uvek bezbedan rad mašine. Redovno održavanje je bitno za bezbednost i za održavanje nivoa efikasnosti.
- Redovno proveravajte da li su vijci noževa reznog kućišta dobro zategnuti.



Nosite zaštitne rukavice kada rukujete reznim kućištem, kada ga skidate ili postavljate.



Kada režno kućište naoštrite, obavite balansiranje mašine. Sve radnje vezane za režno kućište (uklanjanje, oštrenje, balansiranje, ponovna montaža i/ili zamena) su zahtevne i za njihovo obavljanje potrebni su specifično

znanje i poseban alat; iz bezbednosnih razloga, potrebno ih je uvek obavljati u specijalizovanom servisnom centru.

- Redovno proveravajte da li kočnice ispravno rade. Važno je redovno održavati kočnice i, ako je potrebno, redovno ih popravljati.
- Zamenite nalepnice na kojima se navode uputstva i poruke s upozorenjima, ako su oštećene.
- Ako mašina nema mehaničku blokadu koja se koristi za vreme transporta, opremu morate uvek da spustite na zemlju kada mašinu parkirajte, skladištite ili ostavljate bez nadzora.
- Mašinu skladištite na mestu koje je nije pristupačno deci.



Mašinu nemojte da skladištite s gorivom u rezervoaru u prostoriji gde isparenja goriva mogli da dođu u dodir s vatrom, varnicama ili izvorom toplote.

- Pre nego što mašinu odložite u bilo kakvom prostoru, sačekajte da se motor prvo ohladi.
- Da biste smanjili rizik od požara, u blizini motora, prigušivača u auspuhu (akustičnog filtera), ležišta akumulatora i prostora u kom odlažete gorivo ne ostavljajte travu, lišće ili previše masti i maziva.
- Kako biste smanjili rizik od požara, redovno proveravajte da nije došlo do curenja ulja i/ili goriva.
- Ako rezervoar treba da se isprazni, to uradite na otvorenom i kad je motor hladan.
- Nemojte nikada da ostavljate ključeve u bravi ili na dohvata dece ili osoba koje nisu ovlašćene za upravljanje ovom mašinom. Uvek izvadite ključ pre nego što počnete da obavljate bilo kakve radnje vezane za održavanje.



PAŽNJA! – Kiselina u akumulatoru je korozivna. U slučaju mehaničkih oštećenja ili preteranog punjenja, kiselina može da iscuri. Izbegavajte udisanje kiselih isparenja i kontakt sa bilo kojim delom tela.



Udisanje kiselih isparenja izaziva oštećenja sluznice i drugih unutrašnjih organa. Hitno se obratite lekaru.



PAŽNJA! – Nemojte preterano da punite akumulator. Ako je preterano napunjen, može da eksplodira i izazove curenje kiseline.



PAŽNJA! – Kiselina izaziva teška oštećenja alata, odeće i drugih materijala. Deo tela koji je došao u dodir s kiselinom odmah isperite vodom.



Nemojte da dovodite u kratak spoj klemme akumulatora. Tako izazvane varnice mogu da izazovu požar.



Obratite **PAŽNJU** na delove pod pritiskom (delove hidrauličnog sistema). Tečnost pod pritiskom u hidrauličnom sistemu kada iscuri može da proдре u kožu i ozbiljno je povredi. Ako do toga dođe, odmah zatražite pomoć lekara.

3.5 PREVOZ



PAŽNJA! - Ako mašinu morate da prevezete kamionom ili prikolicom, koristite navoz odgovarajuće otpornosti, širine i dužine.

Za vreme transporta, zatvorite ventil za gorivo (ako postoji), spustite rezno kućište ili drugu dodatnu opremu, uključite parking kočnicu i na odgovarajući način, pomoću užadi ili lanaca, osigurajte mašinu za prevozno sredstvo.

3.6 ZAŠTITA OKOLINE

- Zaštita okoline bi trebalo da bude važan i prioritetan aspekt za vreme upotrebe mašine, u korist civilnog društva i okoline u kojoj živimo. Izbegavajte da smetate susedima.
- Pažljivo pratite lokalne propise za zbrinjavanje ambalaže, ulja, benzina, filtera, oštećenih delova i bilo kojih drugih delova koji imaju jak uticaj na okolinu. Ovakav otpad ne sme da se baca u obično smeće, već se mora odvojiti i odložiti u odgovarajućim centrima za prikupljanje otpada koji obavljaju reciklažu materijala.
- Pažljivo pratite lokalne propise za odlaganje materijala posle korišćenja.

- Na kraju radnog veka mašine, ne ostavljajte je u životnoj sredini već se obratite sabirnom centru u skladu sa lokalnim propisima.

4 OSIGURANJE KOSILICE

Proverite osiguranje traktorske kosilice.

Kontaktirajte vaše osiguravajuće društvo.

Potrebno je potpisati policu koja uključuje promet, požar, štetu i krađu.

5 MONTIRANJE



Mašinu nemojte da koristite sve dok ne preduzmete sve mere iz parafrasa "MONTIRANJE".



Vađenje iz ambalaže i završetak montaže morate da obavite na ravnoj i čvrstoj površini s dovoljno prostora za kretanje mašine i za ambalažu. Pri tome uvek koristite odgovarajući alat.

5.1 DELOVI ZA MONTIRANJE(3)

Mašina se isporučuje sa rastavljenim sedištem, naslonima za ruke, polugom za vuču i nosačima s brzim spojkama, dok je akumulator postavljen na svoje mesto i povezan.

U ambalaži se nalaze delovi za montažu (3) navedeni u sledećoj tabeli:

[740 IOX; 540 IX]			
Položaj	Br.	Opis	Dimenzija
A	2	Elastični priključak	6 x 36
B	2	Ključ za paljenje	/
C	1	Ključ za generalni prekidač	/
D	2	Nasloni za ruke	/
E	4	Vijci za pričvršćivanje sedišta	M8 x 40
F	10	Klinovi za pričvršćivanje fleksibilne cevi	/
G	4	Nasadni ključevi za fiksiranje sedišta	/
H	4	Rascepljena podloška	M8
L	4	Vijak sa šestougaonom glavom	M8 x 20
M	1	Postolje za prtljag	/

[740 IOX; 540 IX]			
Položaj	Br.	Opis	Dimenzija
N	4	Vijci TORKS (za pričvršćivanje rešetke za prtljag)	M6 x 20
O	1	Vučna poluga	/
P	2	Matica s navojem prirubnice	M8
R	2	Nosači s brzim spojka-ma	/

[340 IX]			
Položaj	Br.	Opis	Dimenzija
A	2	Elastični priključak	6 x 36
B	2	Ključ za paljenje	/
C	1	Ključ za generalni prekidač	/
D	2	Nasloni za ruke	/
M	1	Postolje za prtljag	
N	4	Vijci TORKS (za pričvršćivanje rešetke za prtljag)	M6 x 20
O	1	Vučna poluga	
P	2	Matica s navojem prirubnice	M8
Q	2	Vijak sa šestougaonom glavom	M8 x 20
R	2	Nosači s brzim spojka-ma	
S	2	Rascepka za fiksiranje sedišta	M8

5.2 SEDIŠTE

! Montirajte sedište tako što ćete pratiti uputstva sledećim redosledom:

5.2.1 Montaža nosača za ruke (6)

Nosači za ruke i delovi neophodni za njihovo postavljanje se isporučuju u posebnom pakovanju koje se nalazi u kutiji u kojoj je mašina.

5.2.2 Montaža sedišta (5) (Model 740 IOX, 540 IX)

1. Na 4 klizača (5:A) stavite malo masti.
2. Pripremite 4 vijka (M8 x 40) sa već postavljanim elastičnim podloškama i nasadnim ključevima. Pogledajte (5:B).
3. Podignite nosač sedišta (5:C) i postavite ga u vertikalni položaj.
4. Približite sedište nosaču i gurnite sklop (5:B)

u otvor (5:D) nosača.

5. Približite sedište nosaču i postavite ga tako da se otvori vijaka za fiksiranje nađu na oko pola hoda klizača.
6. Postavite i zavrnite 4 vijka (5:B).
7. Vijke zategnite na moment od 20±25 Nm.



Sedište može da se ošteti ako vijke pričvrstite momentom većim od 25 Nm

8. Povežite konektor sedišta (5:E) za konektor kabla (5:F).



Ako konektori nisu povezani, mašina neće raditi.

9. Provucite kabal u držač kabla (5:H) kako bi kabal čvrsto stajao.

5.2.3 Montaža sedišta (5) (Model 340 IX)

10. Sedište se isporučuje već sastavljeno na svom nosaču.
11. Postavite sedište u odgovarajući položaj tako što ćete približiti rupe na nosaču sedišta rupama na donjoj pločici.
12. Gurnite vijke (M8x40) u rupe na nosaču sedišta i u rupe na pločici sedišta.
13. Jebeš sedište u položaju. Moment zatezanja: 20±25 Nm.



Sedište može da se ošteti ako vijke pričvrstite momentom većim od 25 Nm.

5.2.4 Montaža fleksibilne cevi (7) (Model 740 IOX, 540 IX)

1. Sedište fiksirajte sa 2 vijka (7:B).
2. Postavite fleksibilnu cev (7:A).
3. Pričvrstite cev sa 10 klinova (7:C).

5.2.5 Montaža postolja za prtljag (8)

Postolje za prtljagu(8:B) montirajte na naslon sedišta (8:A) pomoću 4 vijka (8:C).

5.3 VOLAN (9)

1. Postavite naglavak (9:A) na osovinu volana (9:B) do kraja.
2. Poravnajte otvore naglavka i otvore osovine.
3. Kada poravnate otvore (9:C), ubacite dva priključka (9:D).

5.4 POLUGA ZA VUČU (10)

Montirajte polugu za vuču (10:A) na zadnji deo mašine.

Koristite vijke i matice (10:B; 10:C).

Moment zatezanja: 22 Nm.

5.5 NOSAČI S BRZIM SPOJKAMA (1:R)

Nosači s brzim spojkama i uputstvo za njihovo postavljanje se isporučuju u posebnom pakovanju koje se nalazi u kutiji u kojoj se isporučuje mašina. Nosače s brzim spojkama postavite na prednje poluosovine mašine.

5.6 PUNJENJE AKUMULATORA



Pre prve upotrebe mašine akumulator napunite do kraja.



Za postupak punjenja akumulatora pogledajte 9.8

5.7 PRITISAK U GUMAMA

Za pritisak u gumama pogledajte "0 TABLICU S TEHNIČKIM PODACIMA"

5.8 DODATNA OPREMA (RADNI PRIKLJUČCI)

Za postavljanje dodatne opreme pogledajte uputstva koja se isporučuju zajedno s pojedinačnom opremom.



Za primenu odgovarajuće dodatne opreme obratite se ovlašćenom servisnom centru.



Napomena: U ovom slučaju režno kućište se smatra dodatnom opremom.

6 Napomena: U ovom slučaju režno kućište se smatra dodatnom opremom.

6.1 HAUBA MOTORA (11)

Hauba se otvara na način prikazan u nastavku:

1. Okrenite za 90° stepeni dva vijka (11:A)
2. Povucite prema gore ručku (11:B) i istovremeno pažljivo podignite haubu (11:C).
3. Za njeno zatvaranje izvršite, ako je potrebno, manji pritisak sve dok se ručka (11:B) ne zakači. Okrenite za 90° stepeni dva vijka (11:A).



Zabranjeno je uključivanje motora dok je hauba otvorena.

6.2 GENERALNI PREKIDAČ NA KLJUČ (12)

Električno napajanje se aktivira preko ključa (12:A). Nalazi se ispod haube motora (1:H), tako da je, za pristup generalnom prekidaču, potrebno

podići haubu (pogledajte 6.1).

Gurnite ključ (12:A) u generalni prekidač, pritisnite ga i okrenite u smeru kretanja kazaljki na satu da bi ste uključili napajanje električnog sistema. Da biste isključili električno napajanje okrenite ključ u suprotnom smeru od kazaljki na satu.



Ključ se može izvaditi samo ako ste ga okrenuli suprotno od kazaljki na satu.

6.3 PAPUČICA PARKING KOČNICE (13:A)



Za vreme kretanja nemojte nikada delimično da pritisate ovu papučicu.

Postoji rizik od pregrevanja menjača.

Papučica (13:A) može da zauzme sledeće položaje:



Otpuštena. Pogon je ubačen. Parking kočnica nije uključena.



Potpuno pritisnuta. Pogon je iskopčan. Parking kočnica je potpuno uključena ali nije blokirana. Ovaj položaj se koristi kao kočnica za nepredviđene situacije (hitne slučajeve).

6.4 RUČKA ZA BLOKADU PARKING KOČNICE (13:B)



Blokira papučicu "kočnice" u potpuno pritisutom položaju. Ova funkcija se koristi za blokadu mašine na padinama, za vreme transporta, kada motor ne radi, i sl.

Blokiranje:

1. Pritisnite papučicu (13:A) do kraja.
2. Povucite ručku (13:B) ka gore.
3. Otpustite papučicu (13:A).
4. Otpustite ručku (13:B).

Odblokiranje:

Pritisnite i otpustite papučicu (13:A).

6.5 PAPUČICA ZA HOD (13:C)

Papučica određuje odnos prenosa između motora i pogonskih točkova (određuje brzinu).

Kada je papučica otpuštena, radna kočnica je uključena.



(○) - Pritiskom na papučicu ka napred - mašina se kreće unapred.

(○) - Kada papučica nije pritisnuta - mašina stoji.

(○) - Pritiskom na papučicu ka nazad - mašina se kreće unazad.

- Kada smanjite jačinu pritiska - mašina koči.



Ako mašina ne koči na očekivani način kada je papučica otpuštena, koristite levu papučicu (13:A) kao kočnicu za hitne slučajeve.

6.6 VOLAN (13:E)

L'altezza del volante è regolabile in modo infinitesimale.

Svitare la manopola di regolazione (13:D) dello sterzo per sollevare o abbassare il volante nella posizione desiderata. Serrare.



Volan nemojte da podešavate za vreme kretanja.



Nemojte nikada da okrećete volan kada mašina stoji sa spuštenom dodatnom opremom. Postoji opasnost od preopterećenja servovolana i delova volana.

6.7 KOMANDA ZA GAS (PAPUČICA ZA GAS) (14:A)

Komanda za podešavanje režima rada motora.



1. Pun gas - koristite uvek kada koristite mašinu.



2. Minimum.

6.8 KOMANDA ZA POKRETANJE NA HLADNO (CHOKE) (14:B)

Koristi se prilikom paljenja s hladnim motorom. Ova komanda ima dva položaja:



1. Komanda u potpunosti prema spolja - opcija za pokretanje na hladno je uključena.

(za pokretanje kad je motor hladan).

2. Komanda gurnuta unutra -opcija za pokretanje na hladno je isključena. (normalan rad i paljenij kada je motor vruć.)



Kada je motor vruć, nemojte da se krećete sa zatvorenom choke komandom.

6.9 KLJUČ ZA POKRETANJE (PREKIDAČ S KLJUČEM) (14:C)



Ključ služi da omogući / onemogući paljenje mašine.

- Ubacite ključ (14:C) i stavite ga u položaj "I" (KRETANJE) da biste omogućili paljenje

mašine. Na trenutak će se uključiti sve lampice na ekranu zajedno sa zvučnim signalom. Na ekranu će ostati uključena jedino funkcija "brojača", lampica za ulje (koja se automatski isključuje nakon pokretanja motora) i eventualno lampica za parking kočnicu ako je ona aktivirana. Ako vožač ne sedi otače upaljena i lampica za sedište.

- Postavite ključ u položaj "O" kako biste onemogućili paljenje mašine.



Ključ može da se izvadi samo onda kada je u položaju "O".



Kada je korisnik odsutan, a ključ se nalazi u položaju "I", nakon 30 sekundi će se uključiti kontinuirani zvučni signal. Zvučni signal ostaje upaljen sve dok se korisnik ne vrati do mašine ili dok se mašina ne ugasi.

6.10 EKLAN I TIPKA MODE (REŽIM RADA) NA INSTRUMENT TABLI (14:D; 15) (Model 740 IOX, 540 IX)



Tipka MODE (REŽIM RADA) (14:E) Preko tipke MODE možete da odaberete lampice koje odgovaraju različitim funkcijama u koje spadaju: brojač, prostorna temperatura, obrtaji motora, akumulator. Isto tako, moguće je uključiti far tako što ćete prethodno isključiti senzor za mrak.

- Kratko pritisnite i otpustite ovi tipku da biste u nizu uključili lampice na ekranu koje odgovaraju različitim funkcijama. Na prostoru za brojeve na alfanumeričkom prikazu ekrana prikazuju se podaci vezani za izabranu ikonu, dok poslednja cifra prikazuje mernu jedinicu.
- Držite pritisnutim više od 1 sekunde da biste ručno uključili ili isključili far.



Prilikom svakog paljenja mašine upravljanje farom se automatski uključuje.

Brojevi (15:A). Deo ekrana na kome su prikazani alfanumerički podaci koji se odnose na različite funkcije.



Brojač sati rada (15:B). Ovi brojevi prikazuju sate provedene u radu. Prikazani podatak je iskazan u satima i desetim delovima sata. Ova funkcija je aktivna samo kada je

motor upaljen. Posle merne jedinice nalazi se slovo H.



Prostorna temperatura (15:C) Ovi brojevi prikazuju prostornu temperaturu. Posle merne jedinice nalazi se slovo C.



Brojač obrtaja motora (15:D). Brojevi prikazuju broj obrtaja motora. Ako brojevi trepere, znači da režim rada motora, s uključenim priključnim vratilom, nije optimalan (obrtaji su iznad 2500 obrtaja u minuti). Pritisnite papučicu za gas do kraja.



Održavanje i servisiranje (15:E). Prikazuje informacije koje se odnose na održavanje i servisiranje. Brojevi na ekranu počinju da trepere kada mašina dosegne vremensku granicu kada treba da se obavi održavanje i servisiranje

Treperenje traje dva minuta i ima prednost u odnosu na ostale funkcije prikazane na ekranu. U ovoj fazi, nije moguće koristiti tipku MODE.

Kada izbroji 99999 sati rada, brojač ponovno kreće od nule. Nakon 999 sati, na prikazu se izostavljaju minuti.



Akumulator (15:F). Brojevi prikazuju napon akumulatora.



Priključno vratilo (15:G). Upaljena lampica ukazuje na to da je priključno vratilo aktivirano.



12V ON/OFF (15:H). Upaljena lampica ukazuje na to da je zadnji radni priključak aktiviran.



Far (15:I). Lampica ukazuje da je far, za čije upravljanje je obično zadužen senzor za mrak, uključen.



Maksimalni nagib (15:L). Lampica počinje da treperi, ako je nagib mašine veći granične vrednosti koja iznosi 10° stepeni.



Ako je senzor pokvaren, prikazuje se poruka "TILT FAULT" (SENZOR ZA PREVRTANJE JE POKVAREN).



Papučica parking kočnice (15:M). Upaljena lampica ukazuje na to da je uključena parking kočnica.



Sedište (15:N). Upaljena lampica ukazuje na to da vozač nije na sedištu.



Ulje (15:P). Upaljena lampica dok mašina radi ukazuje na nedostatak ulja.

6.11 KOMANDA ZA FAROVE I ZADNJI RADNI PRIKLJUČAK (14:D; 15) (Model 340 IX)



Dugme Far/12V (14:E). Kada pritisnete dugme Far/12V aktiviraju se funkcije za paljenje fara i aktiviranje zadnjeg radnog priključka.



Kada se komanda uključi, upaliće se kružno led svetlo oko dugmeta.

- Kratko pritisnite i otpustite da biste ručno uključili ili isključili far. Ako je komanda aktivna, upaliće se led svetlo iznad dugmeta.
- Dugme držite pritisnutim više od 1 sekunde da biste uključili ili isključili zadnji radni priključak. Ako je komanda aktivna, upaliće se led svetlo ispod dugmeta.

6.12 EKTRAN BROJAČA (14:D; 15) (Model 340 X)



Ekran brojača (15:B). Ovi brojevi prikazuju sate provedene u radu. Prikazani podatak je iskazan u satima i desetim delovima sata. Ova funkcija je aktivna samo kada je motor upaljen. Posle merne jedinice nalazi se slovo H.

Kada izbroji 9999 sati rada, brojač ponovno kreće od nule. Nakon 999 sati, na prikazu se izostavljaju minuti.

6.13 PRIKLJUČNO VRATILLO (14:F)



Prekidač za uključenje / isključenje priključnog vratila (14:F). Za uključenje / isključenje priključnog vratila pritisnite prekidač.

6.14 PODEŠAVANJE VISINE KOŠENJA (14:G)

Mašina ima dve tipke za podešavanje visine košenja:



Pritisnite za povećanje visine košenja.



Pritisnite za smanjenje visine košenja.

Rezno kućište s noževima se spaja na priključno vratilo (16:A).

6.15 KOMANDA ZA PODEŠAVANJE ZADNJEG RADNOG PRIKLJUČKA (14:H; 14:I)

Mašina ima komandu za električno podešavanje zadnjeg radnog priključka (dodatak na zahtev).

Priključak (17:B) (na zahtev) za povezivanje radnog priključka se nalazi na zadnjoj desnoj strani mašine.

↑ Podizanjem ili spuštanjem zadnjeg radnog priključka se upravlja preko tastera.



6.16 KOMANDA ZA ZADNJI RADNI PRIKLJUČAK (14:L)

Na mašini može da se koristi zadnji električni radni priključak.

Priključak (17:B) za povezivanje radnog priključka se nalazi na zadnjoj desnoj strani mašine.

 Ovo dugme koristite da biste radni priključak povezali na / isključili sa električnog napajanja.

Za napon zadnjeg radnog priključka pogledajte "0 TABLICU S TEHNIČKIM PODACIMA".

 **Koristite samo dodatnu opremu koju je odobrila kompanija STIGA SpA.**

6.17 HIDRAULIČNI PODIZAČ DODATNE OPREME (1:G)

Hidraulični podizač dodatne opreme je aktivan samo kada je motor uključen i kada papučica (13:A) nije pritisnuta. Hidraulični podizač se kontroliše preko ručke (14:M).

Ručka može biti u jednom od četiri položaja opisana u nastavku:

 Viseći položaj. Ručku postavite što je moguće više ka napred, gde će se blokirati. Radni priključak će se potom spustiti do visećeg položaja. Kada je u tom položaju, dodatak se oslanja na teren uvek istim pritiskom i u stanju je da prati profil terena. Za vreme upotrebe mašine koristite viseći položaj.

↑ Spuštanje. Radni priključak se spušta nezavisno od njegove težine.

 Položaj za odmor (srednji položaj). Posle podizanja ili spuštanja, poluga se vraća u položaj za odmor. Radni priključak ostaje u položaju u kom se nalazi posle poslednje izvršene komande.

↓ Podizanje. Ručku postavite što je moguće

više unazad, sve dok radni priključak ne dođe u najviši položaj (položaj za transport). Nakon toga otpustite ručku: radni priključak će ostati blokiran u položaju za transport.

6.18 RUČKE ZA KOMANDU HIDRAULIČNIM PRIKLJUČCIMA (14:O; 14:N) (Model 740 IOX)

Da biste pokrenuli radni priključak postupite na sledeći način:

Dve ručke (14:O; 14:N) upravljaju hidrauličnim priključcima (18:A; 18:B) koji se nalaze na prednjoj levoj strani.

Za pristup priključcima skinite zaštitni poklopac (18:C) koji je fiksiran jednim vijkom.

Povežite hidraulične cevi dodatne opreme na jedan par priključaka: na AUX1 ili AUX2 (18).

Obe ručke imaju tri položaja:

Položaj Napred / Nazad: pokretanjem ručke u jednom od ovih pravaca priključen radni priključak se pomera u predviđenom smeru (pogledajte uputstva koja se isporučuju zajedno sa dodatnom opremom).

Srednji položaj: položaj za odmor.

Da biste pokrenuli radni priključak postupite na sledeći način:

- Ručku gurnite ka napred/nazad koliko je potrebno da bi se radni priključak pokrenuo u željenom smeru.
- Otpustite ručku za blokadu radnog priključka u izabranom položaju, ručka će se automatski vratiti u položaj za odmor.

6.19 RUČKA ZA UBACIVANJE / IZBACIVANJE IZ BRZINE (19)

Ručka koja isključuje promenljiv prenos.



Ručka za ubacivanje / izbacivanje iz brzine ne sme nikada da se nađe između spoljašnjeg i unutrašnjeg položaja. U suprotnom može doći do pregrevanja i oštećenja menjača.

Ručke omogućuju pomeranje mašine ručno (guranjem ili vučom) bez uključivanja motora.

Dva položaja su.



1. Brzina ubačena = ručka je prema spolja. Za vreme normalne upotrebe, kada se ručka blokira u ovom položaju čuje se klik.

2. Brzina izbačena = ručka je prema unutra. Mašina može da se pomeri ručno.

Mašinu nemojte brzo da vučete i izbegavajte da je vučete na velikim udaljenostima. Menjač može da se ošteti.



Mašinu nemojte nikada da palite ako je brzina izbačena (ručke prema unutra). Postoji rizik od oštećenja i curenja ulja na prednjoj osovini.

6.20 PODEŠAVANJE SEDIŠTA (20)



Sedište može da se pomera ka napred ili unazad kao što je prikazano u nastavku:

1. Pomerite komandnu ručku (20:A) ka gore.
2. Podesite sedište na željenoj visini.
3. Da biste sedište blokirali, otpustite komandnu ručku (20:A).

Pomoću odgovarajuće ručke (20:B) [740 IOX / 540 IX] možete da podesite krutost amortizera.

- Ručku okrenite u smeru kazaljki na satu za krući amortizer.
- Ručku okrenite u smeru suprotnom od kazaljki na satu za mekši amortizer.



Okrećite ručku sve dok ne podesite željenu udobnost.

Sedište je opremljeno bezbednosnim prekidačem koji je povezan za bezbednosni sistem mašine.

To znači da kada na sedištu nema nikoga, mašinu nije moguće upaliti. (pogledajte 7.8.2).

6.21 NOSAČI S BRZIM SPOJKAMA



Ovi nosači omogućuju lak i brz prelaz sa jedne na drugu dodatnu opremu.

Nosači s brzim spojkama omogućavaju lako pomeranje reznog kućišta između dva položaja, odnosno:

- Normalni položaj sa potpuno zategnutim kaišem.
- Položaj za 4 cm pomeren unazad u odnosu na normalan položaj, s labavim kaišem, da bi se rezno kućište više približilo glavnoj mašini.

Budući da kaiše oslobađa uređaj za zatezanje, nosači za brzo oslobađanje olakšavaju zamenu kaiša i sklopa reznog kućišta, čime se takođe olakšava prelaz iz položaja za pranje u radni položaj.

Otpuštanje kaiša (manja zategnutost kaiša) (21)



Pogledajte i uputstva koji se isporučuju zajedno sa dodatnom opremom i s nosačem s brzim spojkama.

1. Uklonite rascepkе ili igle za blokadu (21:C) sa obe strane.
2. Pritiskom na zadnje delove petom (21:A) otvorite nosače s brzim spojkama.



Kada se nosači s brzim spojkama otvore, držači dodatne opreme su slobodni što znači da nisu više čvrsto fiksirani za nosač.



Za sve vrste podešavanja ili održavanja, držače postavite na nosač i zatvorite ga.

3. Potrebnu radnju obavite na sledeći način:
 - Otpustite kaiš.
 - Zamenite radni priključak tako što ćete otkaćiti držače (22).

Zatezanje kaiša (21, 22)

Zategnite prvo jednu stranu, a onda drugu stranu prateći uputstva navedena u nastavku.



Poluge ne okrećite rukama. Postoji rizik od prignječenja.

1. Stavite nogu na polugu (22:A) i okrenite je pažljivo pola kruga unapred.
2. Postavite rascepku ili iglu za blokadu (21:C).
3. Ponovite ovu radnju i sa druge strane.

7 PALJENJE I HOD

7.1 MERE PREDOSTROŽNOSTI PRILIKOM KORIŠĆENJA



Uvek proverite da li je ulje na odgovarajućem nivou. To je naročito važno za vreme upotrebe mašine na padinama (pogledajte 7.6).

Kad mašinu parkirate, aktivirajte parking kočnicu;



Ako se krećete maksimalnom brzinom, nemojte nikad da okrećete potpuno volan. Mašina može da se prevrne.



Držite ruke i noge dalje od spojnog zgloba volana i nosača sedišta. Postoji rizik od prignječenja.

7.2 KOMBINOVANJE RADNIH PRIKLJUČAKA



Za kombinovanu upotrebu dodatne opreme pogledajte "TABELU ZA PRAVILNO KOMBINOVANJE DODATNE OPREME" u paragrafu "0 TABELA S TEHNIČKIM PODACIMA"

7.3 DODAVANJE GORIVA (24)



Koristite samo bezolovni benzin. Ne mešajte benzin s uljem.

Pogledajte "0 TABELU S TEHNIČKIM PODACIMA". Zahvaljujući providnom prozoru rezervoara moguće je lako kontrolisati nivo.



NAPOMENA! Benzin se lako kvari i ne sme da ostane u rezervoaru duže od 30 dana.

Možete da koristite i ekološka goriva poput alkilnog benzina. Sastav ovog benzina ima manje negativnog uticaja na osobe i na životnu sredinu. Nisu poznati negativni efekti vezani za upotrebu ovog benzina. Međutim, na tržištu je moguće naći alkilni benzin za koji nije moguće dati jasne smernice vezane za njegovu upotrebu.

Za dodatne informacije pogledajte uputstva i podatke koje daje proizvođač alkilnoga benzina.

Rezervoar nemojte da punito do kraja.

Ostavite malo mesta (što odgovara barem jednoj cevi za dodavanje + 1 -2 cm ispod vrha rezervoara) da bi benzin, kada se ugrije, mogao da se proširi bez preliivanja.



Tokom upotrebe posle koje dolazi dug period skladištenja (na primer za vreme zimske sezone), dolijte onoliko benzina koliko vam je potrebno za to posljednje korišćenje.

Zapravo, pre skladištenja mašine morate potpuno da ispraznite rezervoar za gorivo (pogledajte 10).

7.4 HAUBA MOTORA (10)



Za pristup motoru i generalnom prekidaču pogledajte paragraf 6.1.

7.5 ZAŠTITA MOTORA (30)

Za skidanje zaštite motora morate prvo da otvorite haubu.

7.5.1 Skidanje zaštite motora

1. Odvijte 8 vijaka (30:A).
2. Skinite poklopac sa rezervoara za benzin.
3. Skinite zaštitu motora (30:B).
4. Vratite poklopac rezervoara.
5. Obavite potrebne zahvate.

7.5.2 Postavljanje zaštitu motora

1. Ponovo skinite poklopac sa rezervoara za benzin.
2. Postavite zaštitu motora (30:B).
3. Vratite poklopac rezervoara.
4. Zategnite 8 vijaka.

7.6 PROVERA NIVOVA ULJA U MOTORU (25)

U trenutku isporuke u motoru mašine se već nalazi ulje.



Pre puštanja mašine u rad, proverite nivo ulja u motoru.



Za proveru / dodavanje ulja u motor pogledajte 9.5.1

7.7 PROVERA NIVOVA ULJA U MENJAČU



Za proveru / dodavanje ulja u menjač pogledajte 9.6.1.

7.8 BEZBEDNOSNE KONTROLE

U trenutku kada probate mašinu, proverite da li rezultati bezbednosnih kontrola odgovaraju vrednostima navedenim u sledećim tabelama.



Pre upotrebe uvek obavite bezbednosne kontrole.



Ako bilo koji rezultat odstupa od vrednosti navedenih u sedećim tabelama, ne smete da koristite mašinu!

Dostavite mašinu servisnom centru kako bi oni obavili odgovarajuće kontrole i popravke.

7.8.1 Generalna bezbednosna kontrola

Predmet	Rezultat
Sistem goriva i spojevi	Nema curenja.
Električne instalacije i kablovi	Izolacija je netaknuta. Nema nikakvog mehaničkoga oštećenja.

Predmet	Rezultat
Izdovni sistem.	Na veznim mestima nema curenja. Svi vijci su zategnuti.
Sistem ulja	Nema curenja. Nema oštećenja.
Pomerite mašinu ka napred/unazad i otpustite papučicu za gas.	Mašina će se zaustaviti.
Probna vožnja	Nema nepravilnih vibracija. Nema nenormalnih zvukova.

7.8.2 Elektronska bezbednosna kontrola

Stanje	Postupak	Rezultat
Vozač ne sedi na svom mestu. Parking kočnica uključena.	Probajte da upalite motor.	Motor se ne pali. Na ekranu (ako postoji) će se pojaviti poruka "SIT DOWN" (SEDITE).
Vozač sedi na svom mestu. Parking kočnica isključena.	Probajte da upalite motor.	Motor se ne pali. Na ekranu (ako postoji) će se pojaviti poruka "PRESS BRAKE" (PRITISNITE KOČNICU)..
Vozač sedi na svom mestu. Parking kočnica uključena..	Probajte da upalite motor.	Motor će se upaliti.
Motor upaljen, režno kućište isključeno, parking kočnica uključena.	Vozač je ustao sa sedišta.	Motor će ostati upaljen.
Motor upaljen, režno kućište isključeno, parking kočnica isključena.	Vozač je ustao sa sedišta.	Motor se gasi.

Motor upaljen, režno kućište uključeno, parking kočnica isključena.	Vozač je ustao sa sedišta.	Motor se gasi.
Motor upaljen, režno kućište uključeno, parking kočnica uključena.	Vozač je ustao sa sedišta.	Motor se gasi.

7.9 PALJENJE / RAD



Za vreme korišćenja mašine, hauba mora da bude zatvorena i blokirana.



Za vreme upotrebe, koristite uvek maksimalne obrtaje motora.

- Otvorite ventil za benzin (24:B).
- Gurnite ključ u generalni prekidač (12:A).
- Ubacite u brzinu (19) - (ručka je spolja).
- Gurnite ključ za paljenje (14:C).
- Nemojte da držite nogu na papučici za pogon (13:C).

Paljenje dok je motor hladan.

- Uključite parking kočnicu (13:A).
- Pritisnite papučicu za gas do kraja (14:A).
- Povucite potpuno prema spolja choke komandu (14:B).
- Okrenite ključ za paljenje na položaj "I" i pritisnite dugme START (14:P).



Pre nego što počnete da koristite mašinu, sačekajte nekoliko minuta da se ulje zagreje.



U slučaju korišćenja pri niskim temperaturama, zagrejte mašinu tako da se zagreju hidraulično ulje i prenos. U suprotnom može doći do oštećenja prenosa.

Paljenje ako je motor vruć.

- Uključite parking kočnicu (13:A).
- Pritisnite papučicu za gas do kraja (14:A).
- Choke komanda (14:B) mora da bude potpuno spuštena.
- Okrenite ključ za paljenje na položaj "I" i pritisnite dugme START (14:P).



Za nastavak pogledajte uputstva u paragrafu 7.9.1.

7.9.1 Kretanje

Za upravljanje mašinom postupite na način objašnjen u nastavku:

- Pritisnite do kraja papučicu (13:A) i otpustite je.
- Aktivirajte papučicu (13:C) za pomeranje mašine.
- Odvezite se do radnog područja.
- Ako je postavljena prednja dodatna oprema, aktivirajte priključno vratilo (14:F).
- Počnite s radom.

7.10 ZAUSTAVLJANJE

Za zaustavljanje mašine postupite na način objašnjen u nastavku:

- Pritisnite do kraja papučicu parking kočnice (13:A).
- Povucite ručku (13:B) ka gore.
- Otpustite papučicu (13:A).
- Ostavite da se motor okreće na minimumu jedan ili dva minuta.
- Da biste ugasili mašinu, pritisnite dugme STOP (14:P).
- Okrenite ključ prekidača (14:C) na položaj "0" i izvadite ga.
- Zatvorite ventil za benzin. Ovo upozorenje je naročito važno ako mašinu treba prevoziti na prikolici i sl.
- Izvadite ključ iz generalnog prekidača.



Ako morate da se udaljite od mašine, izvadite ključ za paljenje (14:C) i ključ iz generalnog prekidača (12:A).



Odmah posle gašenja, motor bi mogao da bude vrlo vruć. Nemojte dodirivati auspuh, motor ili krilca za hlađenje. Postoji rizik od opekotina.

7.11 ČIŠĆENJE



Da biste smanjili rizik od požara, uverite se da na motoru, prigušivaču, akumulatoru i rezervoaru za gorivo nema trave, lišća i ulja.

Kako biste smanjili rizik od požara, redovno proveravajte da nije došlo do curenja ulja i/ili goriva.



Nemojte nikad da koristite vodu pod visokim pritiskom. Može da ošteti zaptivke pogonske osovine, električne delove i hidraulične ventile.

Mašinu posle upotrebe uvek očistite. Za vreme čišćenja, pratite uputstva navedena u nastavku:

- Ne prskajte vodu direktno na motor.
- Motor čistite četkom i / ili kompresovanim vazduhom.
- Očistite otvor za vazduh za hlađenje motora.
- Posle čišćenja vodom, upalite mašinu i režno kućište da biste uklonili vodu koja bi u suprotnom mogla da uđe u ležajeve i izazove oštećenja.

8 UPOTREBA RADNOG PRIKLJUČKA



Proverite da u travi koju morate da pokosite nema predmeta kao što su kamenje, itd.

8.1 VISINA KOŠENJA

Za najbolje rezultate, kosite trećinu od visine trave. Pogledajte sl. 32.

Ako je trava visoka i ako je morate dosta skratiti, obavite dva košenja koristeći dve visine košenja.

Ako je površina neravna ne koristite minimalnu visinu košenja.

Režno kućište može da se ošteti ako udari u teren i može da podigne gornji sloj travnjaka.

8.2 SAVETI ZA KOŠENJE

Za postizanje optimalnih rezultata, pratite navedena uputstva.

- Travu kosite često.
- Motor koriste s punim obrtajima.
- Trava ne sme da bude mokra.
- Koristite oštre rezne elemente.
- Donji deo reznog kućišta mora da bude čist.

9 ODRŽAVANJE

9.1 PLAN SERVISIRANJA

Da bi mašina bila uvek u dobrom stanju po pitanju pouzdanosti, bezbednosti pri radu i očuvanja životne okoline, uvek koristite program pomoći kompanije **STIGA SpA**.

Tačke intervencije ovog programa su prikazane u priloženom priručniku za održavanje **STIGA SpA**.

Osnovna kontrola mora da se izvrši u ovlašćenoj radionici.

Prva kontrola i Srednja kontrola bi se trebalo da se obavie u ovlašćenoj radionici, ali ih može obaviti i sam korisnik.

Procedure su navedene u priručniku i opisane su, osim u nastavku, i u poglavlju "7 PALJENJE I RAD".

Ako su provere obavljene u ovlašćenoj radionici garantuju se profesionalnost i originalni rezervni delovi.

Prilikom svake Osnovne i Srednje kontrole koje su obavljaju u ovlašćenoj radionici pečatira se priložena knjižica. Knjižica s ovim pečatima povećava vrednost polovne mašine.

9.2 PRIPREMA

 **Uvek uključite parking kočnicu kako biste izbegli pomeranje mašine.**

 **Ugasite motor.**

 **Izbegnite slučajna pokretanja motora tako što ćete izvaditi ključ za paljenje (14:C) i ključ iz generalnog prekidača (12:A).**

 **Za informacije vezane za trenutak kada treba obaviti podmazivanje, pogledajte poglavlje 13 .**

9.3 TABELA S PLANOM ODRŽAVANJA

 **Pogledajte paragraf "13 PREGLEDNA TABELA ODRŽAVANJA". Ova tabela ima za cilj da vam pomogne prilikom održavanja efikasnosti i bezbednosti vaše mašine. U njoj su navedene glavne intervencije i vreme kada ih treba obaviti. Izvršite zahtevanu radnju prema prvom roku koji nastupi.**

9.4 PRITISAK U GUMAMA

Pritisak u gumama podesite na osnovu vrednosti navedenih u "0 TABLICI S TEHNIČKIM PODACIMA"

9.5 PROVERA / DODAVANJE ULJA

 **Informacije potrebne za ovaj tip održavanja potražite u priručniku motora dostavljenom zajedno s mašinom.**

 **Pre svake upotrebe proverite nivo ulja. Mašina mora da se nalazi na ravnom za vreme kontrole.**



Nivo ulja ne sme nikad da pređe oznaku "FULL". Motor bi mogao da se pregreje. Ako nivo ulja pređe oznaku "FULL", treba isprazniti višak ulja, sve do dostizanja ispravnog nivoa.



Češće menjajte ulje ako motor mora da radi u teškim uslovima ili na visokim temperaturama.

9.5.1 Provera / dodavanje (26) (Model Honda GXV 630;660;690)



Očistite oko šipke. Odvijte je i izvucite. Očistite šipku.

Potpuno gurnite šipku bez navijanja u njen položaj.

Ponovo je izvadite. Proverite nivo ulja. Dodajte ulje, ako je nivo manji od oznake "FULL" (PUNO) (26).

9.5.2 Provera / dodavanje (26 A; 26 B) (Model B&S 8270; B&S VANGUARD 18HP)



Očistite oko šipke. Odvijte je i izvucite. Očistite šipku.

Potpuno gurnite šipku bez navijanja u njen položaj.

Odvijte i ponovno izvucite šipku. Proverite nivo ulja. Dodajte ulje, ako je nivo manji od oznake "FULL" (PUNO) (26 A; 26 B)..

9.6 PROVERA / DODAVANJE ULJA U MENJAČ



Za informacije vezane za tip ulja i njegovu količinu pogledajte "0 TABELU S TEHNIČKIM PODACIMA".

9.6.1 Provera/dodavanje (25)

1. Postavite mašinu na ravnu površinu.
2. Proverite nivo ulja u rezervoaru (25:A). Ulje mora da se nalazi na liniji.
3. Dodajte ulje ako je potrebno.

9.7 KAIŠEVI

Proverite da kaiševi nisu oštećeni.

9.8 AKUMULATOR

Za informacije vezane za vrstu akumulatora koji se nalazi u mašini pogledajte "0 TABELU S TEHNIČKIM PODACIMA".



PAŽNJA! Kiselina koja je sadržana u akumulatoru je korozivna i kontakt s

njom je štetan.

Akumulatorom rukujte pažljivo i obratite pažnju da kiselina ne iscuri.



Ako kiselina dođe u dodir s očima ili kožom, može da izazove ozbiljne povrede. Ako bilo koji deo tela dođe u dodir s kiselinom, odmah temeljno isperite vodom zahvaćeni deo i javite se lekaru što pre.

Tečnost iz akumulatora ne treba kontrolisati niti dodavati.

Jedina potrebna vrsta održavanja je punjenje akumulatora posle, na primer, dugog perioda skladištenja.

Akumulator može da se puni:

- preko motora
- punjačem.

9.8.1 Punjenje preko motora

Ovaj način punjenja moguć je samo ako je akumulator minimalno napunjen što omogućava paljenje mašine.

- u slučaju novog akumulatora, spojite ga kablovima.
- Mašinu postavite na otvorenom prostoru. Ako to nije moguće, na auspuh priključite cev uređaja za usisavanje kako biste eliminisali izduvne gasove.
- Upalite mašinu na način naznačen u ovom priručniku.
- Ostavite je da radi bez prekida 45 minuta (vreme potrebno za potpuno punjenje akumulatora)
- Ugasite motor.

9.8.2 Punjenje punjačem



Koristite punjač s konstantnim naponom. Upotreba standardnog punjača može da ošteti akumulator. Za dodatne informacije obratite se ovlašćenom zastupniku od poverenja.



Pre nego što priključite punjač, isključite bateriju s električnog sistema.

9.8.3 Demontiranje/montiranje

Akumulator se nalazi iza poklopca za akumulator (30:C).

Za pristup akumulatoru, postupite na način naveden u nastavku:

1. Zatvorite ventil za benzin (24:B).
2. Izvadite ključ iz generalnog prekidača (pogledajte 6.2).
3. Odvijte 3 vijka (31:A).
4. Skinite poklopac za akumulator (31:B) tako što ćete ga povući ka gore.
5. Skinite držač koji blokira akumulator (31:D) tako što ćete odviti dva vijka (31:E)
6. Delimično izvucite akumulator (31:C) iz svog ležišta.
7. Isključite crni kabl (= minus).
8. Isključite crveni kabl (= plus).
9. Zamenite prazan akumulator.
10. Povežite crveni kabl za pozitivan pol akumulatora (+).
11. Gurnite nov akumulator u njegovo ležište.



Pažnja: dok gurate akumulator, pratite crveni kabl da biste sprečili da se zaglavi: ako bi se kabl zaglavio, ne biste mogli da postavite na ispravan način nov akumulator na njegovo mesto.

12. Povežite crni kabl za negativni pol akumulatora (-).
13. Ponovo postavite držač koji blokira akumulator tako što ćete zategnuti dva vijka (31:E).
14. Postavite poklopac akumulatora (31:B).
15. Zategnite 3 vijaka. (31:A).
16. Gurnite ključ u generalni prekidač (samo ako nameravate da koristite mašinu).
17. Ponovo otvorite ventil za benzin (samo ako nameravate da koristite mašinu).



Akumulator može da izazove kratki spoj ili se ošteti ako se kablovi isključe/povežu obrnutim redosledom. Alternator i akumulator se oštećuju ako se razmene kablovi. Čvrsto zategnite kablove. Labavi kablovi mogu da izazovu požar. Nikada nemojte da palite motor ako akumulator nije povezan. Alternator i električni sistem mogu ozbiljno da se oštete.

9.8.4 Čišćenje

Ako su kleme akumulatora oksidirale, morate da ih očistite.

Kleme akumulatora očistite žičanom četkom i podmažite ih.

9.9 FILTER ZA VAZDUH, MOTOR



Informacije potrebne za ovaj tip

održavanja potražite u priručniku motora dostavljenom zajedno s mašinom.



NAPOMENA! Filtere morate da čistite /menjate češće ako mašina radi na prašnjavom terenu. Skinite/postavite filtere za vazduh na sledeći način:

9.9.1 Filter za vazduh (Model Honda GXV 630; 660; 690) (26)

1. Pažljivo očistite oko ležišta filtera za vazduh.
2. Skinite poklopac filtera za vazduh (26:D) tako što ćete otkaçiti dva bočna jezička.
3. Izvadite filter od papira (26:B). Nemojte da dozvolite da prljavština uđe u karburator. Očistite ležište filtera za vazduh.
4. Filter od papira očistite tako što ćete ga nežno udarati po ravnoj površini. Ako je filter jako prljav, zamenite ga.
5. Za montiranje obavite navedene radnje obrnutim redosledom.

Za čišćenje filtera od papira nemojte da koristite kompresovani vazduh ili rastvarače na bazi nafte, npr. kerozin. Možete oštetiti filter.

Filter od papira nije potrebno podmazivati.

9.9.2 Filter za vazduh (Model B&S 8270) (29X)

1. Pažljivo očistite oko poklopca filtera za vazduh.
2. Skinite poklopac filtera za vazduh (29X:A) tako što ćete odviti dve ručke (29X:B).
3. Skinite grupu filtera (29X:C). Izvucite predfilter (29X:D).
4. Filter od papira očistite tako što ćete ga nežno udarati po ravnoj površini. Ako je filter jako prljav, zamenite ga.
5. Očistite predfilter. Ako je jako prljav, zamenite ga.
6. Za montiranje obavite navedene radnje obrnutim redosledom.

9.9.3 Filter za vazduh (Model B&S VAN-GUARD 18HP) (27X)

1. Pažljivo očistite oko poklopca filtera za vazduh.
2. Skinite poklopac filtera za vazduh (27X:A) tako što ćete skinuti dve raspeke.
3. Skinite grupu filtera (27X:B). Predfilter se nalazi iznad filtera za vazduh. Nemojte da dozvolite da prljavština uđe u karburator. Očistite ležište filtera za vazduh.
4. Filter od papira očistite tako što ćete ga nežno udarati po ravnoj površini. Ako je filter

jako prljav, zamenite ga.

5. Očistite predfilter. Ako je jako prljav, zamenite ga.
6. Za montiranje obavite navedene radnje obrnutim redosledom.

9.9.4 Zamena svećice

Pre nego što izvadite svećicu, očistite zonu oko mesta gde se ona nalazi.

Za informacije vezane za vrstu svećice i razmak elektroda, pogledajte "0 TABELU S TEHNIČKIM PODACIMA".

9.9.5 Čišćenje dovoda vazduha

Pogledajte sliku (26:A, 27:C, 29X:E). Motor se hladi na vodu. Ako je sistem za hlađenje zapušten, motor može da se ošteti. Očistite otvor za vazduh za hlađenje motora. Tokom svake Osnovne kontrole sistem za hlađenje se temeljito čisti.

9.10 PODMAZIVANJE (28)

Predmet	Radnja	Sl.
Centralno čvorište	Tri tačke podmazivanja koje se nalaze u centralnoj zoni na levoj strani mašine. Koristite podmazivač ispunjen univerzalnom mašću. Pumpajte dok mast ne izađe.	28:A
Volan	Dve tačke podmazivanja koje se nalaze u centralnoj zoni na levoj strani mašine. Koristite podmazivač ispunjen univerzalnom mašću. Pumpajte dok mast ne izađe.	28:B
Remenje	Podmažite uljem noseći čvor natezanih ruku.	28:C
Kuglični ležajevi	Dve tačke za podmazivanje. Koristite podmazivač ispunjen univerzalnom mašću. Pumpajte dok mast ne izađe.	28:D
Nosači sa brzim kukama	Jedna tačka podmazivanja za svaki prednji točak. Koristite podmazivač ispunjen univerzalnom mašću. Pumpajte dok mast ne izađe.	28:E
Komandni kablovi	Podmažite uljem ekstremitete komandnih kablova.	28:F

9.10.1 Osigurači (31:F)

Namena	Osigurač
Napajanje električnog sistema	20 A
Napajanje punjenja akumulatora.	25 A

Za zamenu osigurača, postupite na sledeći način:

1. Zatvorite ventil za benzin (24:B).
2. Otvorite haubu (pogledajte 7.4).
3. Izvadite ključ iz generalnog prekidača (pogledajte 6.2).
4. Skinite zaštitu motora (7.4.1)
5. Zamenite oštećeni osigurač.
6. Montirajte zaštitu motora (7.5.2).
7. Gurnite ključ u generalni prekidač (samo ako nameravate da koristite mašinu).
8. Zatvorite haubu.
9. Ponovno otvorite ventil za benzin (samo ako nameravate da koristite mašinu).

10 SERVISIRANJE I POPRAVKE

Ovaj korisnički priručnik sadrži sva uputstva potrebna za rad i upravljanje mašinom i za pravilno osnovno održavanje, koje može da obavlja i sam korisnik.

Sve zahvate vezane za podešavanje i održavanje koji nisu navedeni u ovom priručniku mora da obavi ovlašćeni zastupnik ili specijalizovani centar koje poznaje mašinu i ima potrebnu opremu za izvođenje zahvata korektno i na način koji poštuje stepen originalne bezbednosti mašine.



Pre bilo kog servisnog zahvata:

- a. Postavite mašinu na ravnu površinu.
- b. Uključite parking kočnicu (13:A).
- c. Ugasite motor.
- d. Izvadite ključ za paljenje (14:C).
- e. Izvadite ključ iz generalnog prekidača.

Ovlašćene servisne radionice izvode popravke i održavanje za vreme važenja garancije.

Koristite isključivo originalne rezervne delove.



Rezervni i originalni delovi kompanije STIGA SpA su projektovani namenski za mašine STIGA SpA. Imajte u vidu da STIGA SpA nije potvrdila niti odobrila rezervne delove i dodatnu opremu drugih proizvođača.



Upotreba neoriginalnih rezervnih delo-

va i dodatne opreme može negativno da utiče na rad i sigurnost mašine. STIGA SpA neće snositi nikakvu odgovornost u slučaju oštećenja ili povreda koje izazovu navedeni proizvodi. Originalne rezervne delove dostavljaju servisne radionice i ovlašćene prodavnice.



Savetujemo vam da jednom godišnje mašinu poverite ovlašćenoj servisnoj radionici radi održavanja, servisiranja i kontrole bezbednosnih uređaja.

11 SKLADIŠTENJE

1. Ispraznite rezervoar za gorivo:
 - Pokrenite motor mašine i pustite ga da radi dok se ne zaustavi.
2. Ulje zamenite dok je motor vruć.
3. Očistite celu mašinu. Vrlo je važno da se očisti donji deo reznog kućišta.
4. Ako je boja na nekim mestima oljuštena, ofarabajte ih da bi sprečili pojavu rđe.
5. Mašinu čuvajte na pokrivenom i suvom mestu.

Kod mašina s električnim starterom:

Ako je temperatura skladištenja ispravna, dovoljno je jedno punjenje akumulatora na svaka četiri meseca.



Pre stavljanja mašine u magacin napunite akumulator. Akumulator može ozbiljno da se ošteti ako je prazan dok se skladišti.

12 USLOVI KUPOVINE

Garancija pokriva sve greške u materijalu i izradi. Korisnik mora pažljivo da prati sva uputstva navedena u priloženoj dokumentaciji.

Garancija ne pokriva štetu nastalu zbog:

- Nedovoljnog poznavanja prateće dokumentacije.
- Nepažnje.
- Neispravne ili nedozvoljene upotrebe i montaže.
- Upotrebe neoriginalnih rezervnih delova.
- Upotreba dodatne opreme koju nije isporučila ili odobrila STIGA SpA.

Garancija ne pokriva:

- Normalno habanje potrošnog materijala, kao što su pogonski kaiševi, farovi, točkovi, vijci i

- kablovi.
- Normalno habanje.
- Motore. Motori su obuhvaćeni garancijom koju izdaju njihovi proizvođači i pod navedenim uslovima.

Kupac je zaštićen zakonima svoje države. Prava kupca predviđena zakonima sopstvene države nisu ni u kom slučaju ograničeni ovom garancijom.

13 TABELA S PLANOM ODRŽAVANJA

Zahvat	Period sati rada / meseci u godini		Paragraf / Slika koju treba pogledati
	Prvi put	Posle toga na svakih	
MAŠINA			
Provera zategnutosti spojeva	-	Pre svakog korišćenja	-
Bezbednosna kontrola / Provera komandi	-	Pre svakog korišćenja	-
Provera pritiska u gumama	-	Pre svakog korišćenja	-
Generalno čišćenje i kontrola	-	Na kraju svakog korišćenja	-
Generalno podmazivanje	-	50 sati i posle svakog pranja	9.10
Provera istrošenosti prenosnih kaiševa	5 sati	50 sati	9.7
Napunjenost akumulatora	-	Pre skladištenja.	9.8;11
Čišćenje klema akumulatora	5 ore	100 ore	9.8.4
MOTORI / MENJAČ (generalno)			
Provera nivoa/dodavanje ulja menjača	-	50 sati	9.6
Zamena filtera za gorivo	-	Svake sezone	***
Zamena ulja za menjač	50 sati	200 sati	***
Zamena filtera na rezervoaru ulja za menjač	50 sati	200 sati	***
Zamena filtera ulja za menjač	50 sati	200 sati	***
Motor model Honda GXV 630; 660; 690			
Provera nivoa/dodavanje ulja za motor	-	Pre svakog korišćenja	9.5.1
Zamena ulja za motor	20 sati / 1 me- seca	100 sati / 6 meseci	***
Zamena filtera ulja za motor	-	200 sati	***
Čišćenje / zamena papirnog filtera	Proverite pre svakog korišćenja	Očistite posle svakih 100 sati /6 meseci (čistite češće ako mašinu koristite u prašnjavim područjima). Zamenite posle svakih 500 sati / 2 godine (samo filtrirajući element).	9.9.1
Zamena svećica	-	Posle svakih 200 sati rada	
Čišćenje dovoda vazduha za motor	-	Posle 50 sati rada	
Motor model B&S 8270			
Provera nivoa/dodavanje ulja za motor	-	Pre svakog korišćenja	9.5.2

Zahvat	Period		Paragraf / Slika koju treba pogledati
	sati rada / meseci u godini		
Zamena ulja za motor	-	50-100 sati / svake sezone	*** (1)
Zamena filtera ulja za motor	-	50-100 sati / svake sezone	*** (1)
Čišćenje / zamena predfiltera za vazduh	-	Posle 25 sati rada	9.9.2 (2)
Čišćenje / zamena filtera za vazduh	-	100 sati / svake sezone	9.9.2 (2)
Zamena svećica	-	Svake sezone	
Čišćenje dovoda vazduha za motor	-	8 sati / svakog dana	
Motore Model B&S Vanguard 18 HP			
Provera nivoa/dodavanje ulja za motor	-	Pre svakog korišćenja	9.5.2
Zamena ulja za motor	5 sati	100 sati / svake sezone	*** (1)
Zamena filtera ulja za motor	-	100 sati / kod svake zamen- e ulja	*** (1)
Čišćenje / zamena predfiltera za vazduh		25 sati	9.9.3 (2)
Čišćenje filtera za vazduh	-	100 sati	9.9.3 (2)
Zamena filtera za vazduh		400 sati / svake sezone	9.9.3
Zamena svećica		100 sati / svake sezone	9.9.4
Čišćenje dovoda vazduha za motor		8 sati / svakog dana	9.9.5
*** Zahvati koji moraju da se obave kod ovlašćenog zastupnika ili u ovlašćenom servisnom centru. (1) 50 sati u slučaju originalnih B&S crnih filtera – 100 sati u slučaju visoko efikasnih B&S žutih filtera. (2) Čistite češće ako radite u veoma teškim uslovima ili ako u vazduhu ima prljavštine.			

14 INFORMACIJE KOJE SE POJAVLJUJU NA EKRANU (Model 740IOX; 540IX)

PORUKA	RADNJA / MOGUĆI UZROK	REŠENJE
CHECK CONNECTION (PROVERITE VEZE)	Detekovan je pokušaj pokretanja zadnjeg radnog priključka (14:L). Za priključak nije povezan nijedan radni priključak (17:A). Priključak je povezan za mašinu ali je poruka i dalje upaljena.	Povežite priključak dodatne opreme za priključno vratilo mašine. Obratite se ovlašćenom servisnom centru.
NO MOVING (BEZ POKRETA)	Detekovan je pokušaj podešavanje visine zadnjeg radnog priključka (14:I; 14:H). Za priključak nije povezan nijedan radni priključak (17:B). Priključak je povezan za mašinu ali je poruka i dalje upaljena.	Povežite priključak dodatne opreme za priključno vratilo mašine. Obratite se ovlašćenom servisnom centru.
START MOTOR (STARTUJTE MOTOR)	Detekovan je pokušaj uključivanja priključka dok je motor isključen.	Upalite motor.
PRESS BRAKE (PRITISNITE KOČNICU)	Detekovan je pokušaj paljenja motora s isključenom parking kočnicom.	Uključite parking kočnicu.

PORUKA	RADNJA / MOGUĆI UZROK	REŠENJE
SIT DOWN (SEDITE)	Detektovan je pokušaj paljenja motora bez vozača za sedištem.	Sedite na mesto vozača.
TILT FULT (GREŠKA NA SENZORU PROTIV PREVRTANJA)	Senzor protiv prevrtanja ne radi ispravno. Ova poruka se pojavljuje dva puta: - u trenutku kada se senzor protiv prevrtanja pokvari. - prilikom svakog pokretanja stroja, odmah posle početne provere lampica na ekranu.	Obratite se ovlašćenom servisnom centru.

15 VODIČ ZA PREPOZNAVANJE PROBLEMA

Problem	Mogući razlog	Rešenje
1. Instrument tabla se ne uključuje.	Generalni prekidač na ključ na položaju "O" (ISKLJUČENO).	Generalni prekidač postavite na položaj "I" (UKLJUČENO).
2. Instrument tabla se ne uključuje. S generalnim prekidačem u položaju "I" i prekidačem za paljenje u položaju "I" instrument tabla se ne uključuje.	Akumulator je loše povezan. Akumulator je potpuno prazan. Osigurač (20A) je pregoreo.	Postavite generalni prekidač i prekidač za paljenje u položaj "O" i proverite uzroke kvara. Proverite način na koji je akumulator povezan. Napunite akumulator. Zamenite osigurač.
3. Starter motora se ne pali. Prekidač za paljenje je na položaju "I", ekran se uključuje ali pošto pritisnete tipku «START /STOP ENGINE» (POKRENI / ZAUŠTAVI MOTOR) starte se ne pali.	Akumulator nije dovoljno pun.	Napunite akumulator.
4. Starter radi ali se motor ne pali. Prekidač za paljenje je na položaju "I", ekran se uključuje, ali pošto pritisnete tipku «START /STOP ENGINE» (POKRENI / ZAUŠTAVI MOTOR) starter se uključuje ali se motor ne pali.	Ventil za benzin je zatvoren. Nedostatak protoka benzina. Greška prilikom paljenja.	Otvorite ventil za benzin. - Proverite benzina nivo u rezervoaru. - Proverite filter za benzin. - Proverite da li je čep svećice pričvršćen. - Proverite da li su elektrode čiste i da li je njihov razmak odgovarajući.

Problem	Mogući razlog	Rešenje
<p>5. Lampica i brojevi koji odgovaraju akumulatoru trepću. (740 IOX, 540 IX) Pojaviće se poruka "BATT" (AKUMULATOR). (340 IX)</p> <p>Prilikom pokušaja paljenja, mašina se nije upalila, lampica «Akumulator» i natpis na «Brojevima» počinju da trepću i pokazuju napon niži od 12 V.</p>	<p>Akumulator nije dovoljno pun.</p> <p>Osigurač (25A) za punjenje je pregoreo.</p> <p>Akumulator se pokvario.</p>	<p>Napunite akumulator.</p> <p>Zamenite osigurač.</p> <p>Zamenite kumulator.</p>
<p>6. Lampica i brojevi koji odgovaraju akumulatoru trepću. (740 IOX, 540 IX). Pojaviće se poruka "BATT" (AKUMULATOR). (340 IX)</p> <p>Lampica «Akumulator» i natpis na «Brojevima» počinju da trepću i pokazuju napon viši od 12 V.</p>	<p>Natpis na «Brojevima» pokazuje napon viši od 12 V; došlo je do preopterećenja.</p>	<p>Obratite se ovlašćenom servisnom centru.</p>
<p>7. Lampica akumulatora i brojevi trepću posle čega se motor gasi. (740 IOX, 540 IX). Pojaviće se poruka "BATT" (AKUMULATOR). (340 IX)</p> <p>Lampica «Akumulator» i natpis na «Brojevima» trepću i pokazuju napon viši od 12 V posle čega se mašina isključuje.</p>	<p>Akumulator je iznad granice za preopterećenje.</p>	<p>Obratite se ovlašćenom servisnom centru.</p>
<p>8. Motor je uključen, lampica «Akumulator» i natpis na «Brojevima» trepću i pokazuju napon niži od 12 V. (740 IOX, 540 IX). Pojaviće se poruka "BATT" (AKUMULATOR). (340 IX)</p>	<p>Ako se ovo stanje potraje:</p> <p>Osigurač (25A) za punjenje je pregoreo.</p> <p>Akumulator se pokvario.</p> <p>Punjač je pokvaren.</p>	<p>Zamenite osigurač.</p> <p>Zamenite kumulator.</p> <p>Obratite se ovlašćenom servisnom centru.</p>
<p>9. Mašina se teško pali ili motor neregularno radi.</p>	<p>Problemi s mešavinom u karburatoru.</p>	<p>Očistite ili zamenite filter za vazduh.</p>
<p>10. Za vreme košenja dolazi do pada efikasnosti motora.</p>	<p>Brzina kretanja je prevelika u odnosu na visinu košenja.</p>	<p>Smanjite brzinu hoda i/ili povećajte visinu košenja.</p>
<p>11. Lampica akumulatora se ne gasi posle nekoliko minuta rada. (740 IOX, 540 IX)</p>	<p>Akumulator nije dovoljno napunjen.</p>	<p>Obratite se ovlašćenom servisnom centru.</p>
<p>12. Za vreme upotrebe uključuje se lampica za ulje. (740 IOX, 540 IX)</p>	<p>U motoru je nedovoljna količina ulja.</p>	<p>- Odmah isključite mašinu.</p> <p>- Sipajte ulje (ako problem i dalje postoji, obratite se ovlašćenom servisnom centru).</p>
<p>13. Motor se gasi bez ikakvog vidljivog razloga.</p>	<p>- Mašina je ostala bez goriva.</p> <p>- Probajte ponovo da upalite motor.</p>	<p>Napunite rezervoar gorivom (ako problem i dalje postoji, obratite se ovlašćenom servisnom centru).</p>

Problem	Mogući razlog	Rešenje
14. <u>Neravnomeran rez</u>	Naoštrenost reznog kućišta je smanjena.	Proverite pritisak u gumama. Obratite se ovlašćenom servisnom centru.
	Brzina kretanja je prevelika u odnosu na visinu trave koja se mora pokositi.	Smanjite brzinu hoda i/ili povećajte visinu košenja.
	Rezno kućište je puno trave.	- Sačekajte da se trava osuši. - Očistite rezno kućište.
15. <u>Nenormalno vibriranje tokom korišćenja.</u>	- Rezno kućište nije uravnoteženo. - Rezno kućište je labavo. - delovi su se olabavili. - došlo je do oštećenja.	Obratite se ovlašćenom servisnom centru za kontrolu, zamenu ili popravke.
16. <u>Dok motor radi, pritiskom na papučicu za gas, mašina se ne pomera.</u>	Ručica za «izbacivanje iz brzine» je u položaju van brzine.	Ubacite u brzinu.

Ako problem niste rešili ni posle opisanih radnji, obratite se ovlašćenom zastupniku.



Pažnja! Nemojte nikada da pokušavate da izvedete komplikovane popravke bez odgovarajućega alata ili potrebnog tehničkog znanja. Svaka loše izvedena popravka, automatski dovodi do nevaženja garancije i oslobađanja proizvođača od svake vrste odgovornosti.

1 Innehållsförteckning

1	INTRODUKTION	4
1.1	BRUKSANVISNINGENS STRUKTUR	4
1.2	SYMBOLER I MANUALEN	4
1.3	FÖRVARA BRUKSANVISNINGEN	4
2	BEKANTA DIG MED TILLBEHÖRET	4
2.1	MASKINEGENSKAPER	4
2.2	AVSEDD ANVÄNDNING	4
2.2.1	Definition av användartyp	5
2.3	FELAKTIG ANVÄNDNING	5
2.4	SÄKERHETSSKYLTAR (4)	5
2.5	IDENTIFIKATIONSDEKAL	6
2.6	HUVUDKOMPONENTER (1)	6
3	SÄKERHETS NORMER	6
3.1	ALLMÄNNA REKOMMENDATIONER	6
3.2	FÖRBEREDANDE ÅTGÄRDER	7
3.3	UNDER ANVÄNDNINGEN	8
3.4	UNDERHÅLL OCH FÖRVARING	9
3.5	TRANSPORT	10
3.6	MILJÖSKYDD	11
4	FÖRSÄKRING AV GRÄSKLIPPAREN	11
5	MONTERING	11
5.1	KOMPONENTER FÖR MONTERING (3)	11
5.2	SÄTE	11
5.2.1	Montering av armstöden (5)	11
5.2.2	Montering av sätet (5) (Mod. 740 IOX, 540 IX)	11
5.2.3	Montering av sätet (5) (Mod. 340 IX)	12
5.2.4	Montering av bälg (7) (Mod. 740 IOX, 540 IX)	12
5.2.5	Montering av förvaringsfack (8)	12
5.3	RATT (9)	12
5.4	DRAGFÅSTE (10)	12
5.5	SNABBFÄSTEN (1:R)	12
5.6	LADDNING AV BATTERI	12
5.7	DÄCKTRYCK	12
5.8	TILLBEHÖR	12
6	KOMMANDON OCH KONTROLLER	12
6.1	MOTORHUV (11)	12
6.2	HUVUDSTRÖMBRYTARE MED NYCKEL (12)	12
6.3	PARKERINGSBROMSPEDAL (13:A)	13
6.4	SPAK FÖR BLOCKERING AV PARKERINGSBROMSEN (13:B)	13
6.5	FRAMDRIVNINGSPEDAL (13:C)	13

6.6	RATT (13:E)	13
6.7	GASREGLAGE (ACCELERATION) (14:A)	13
6.8	CHOKE (14:B)	13
6.9	NYCKELBRYTARE (14:C)	13
6.10	SKÄRMEN OCH MODE-KNAPPEN PÅ INSTRUMENTBRÅDAN (14:D; 15) (Mod. 740 IOX, 540 IX)	14
6.11	KONTROLLJUS OCH BAKRE TILLBEHÖR (14:D; 15) (Mod. 340 IX)	14
6.12	DISPLAY TIMRÄKNARE (14:D; 15) (Mod. 340 X)	15
6.13	KRAFTUTTAG (14:F)	15
6.14	INSTÄLLNING AV KLIPPHÖJDEN (14:G)	15
6.15	INSTÄLLNINGSREGLAGE FÖR BAKRE TILLBEHÖR (14:H; 14:I)	15
6.16	KOMMANDO FÖR BAKRE TILLBEHÖR (14:L)	15
6.17	HYDRAULISK REDSKAPSLYFT (1:G)	15
6.18	STYRSPAKAR HYDRAULIKUTTAG (14:O; 14:N) (Mod. 740 IOX)	15
6.19	SPAK FÖR IKOPPLING / FRÅNKOPPLING AV TRANSMISSION (19)	15
6.20	REGLERING AV SÅTET (20)	16
6.21	SNABBFÄSTEN (21; 22; 23)	16
7	START OCH DRIFT	16
7.1	FÖRSIKTIGHETSÅTGÄRDER	16
7.2	KOMBINERAD ANVÄNDNING AV TILLBEHÖR	17
7.3	TANKNING (24)	17
7.4	MOTORHUV (10)	17
7.5	MOTRKÅPA (30)	17
7.5.1	Ta bort motorkåpan	17
7.5.2	Montera tillbaka motorkåpan	17
7.6	KONTROLL AV MOTOROLJENIVÅN (25)	17
7.7	KONTROLLERA TRANSMISSIONSOLJENIVÅN	17
7.8	SÄKERHETSKONTROLLER	17
7.8.1	Allmän säkerhetskontroll	17
7.8.2	Elektrisk säkerhetskontroll	18
7.9	START / ARBETE	18
7.9.1	Framdrivning	18
7.10	STOPP	19
7.11	RENGÖRING	19
8	ANVÄNDNING AV TILLBEHÖRET	19
8.1	KLIPPHÖJD	19
8.2	RÅD FÖR TRIMNINGEN	19
9	UNDERHÅLL	19
9.1	ASSISTANSPROGRAM	19
9.2	FÖRBEREDELSE	19
9.3	Tabell över underhåll	20
9.4	DÄCKTRYCK	20
9.5	KONTROLL / PÅFYLNING AV MOTOROLJA	20

9.5.1	Kontroll / påfyllning (26) (Mod. Honda GXV 630; 660; 690)	20
9.5.2	Kontroll / påfyllning (29; 27) (Mod. B&S 8270; B&S VANGUARD 18HP).	20
9.6	KONTROLL / PÅFYLLNING AV TRANSMISSIONSOLJA.	20
9.6.1	Kontroll / påfyllning (25)	20
9.7	REMTRANSMISSION	20
9.8	BATTERI	20
9.8.1	Laddning med motorn	21
9.8.2	Laddning med batteriladdare	21
9.8.3	Demontering / montering	21
9.8.4	Rengöring	21
9.9	LUFTFILTER, MOTOR	21
9.9.1	Luftfilter (Mod. Honda GXV 630; 660; 690) (26)	21
9.9.2	Luftfilter (Mod. B&S 8270) (29X)	22
9.9.3	Luftfilter (Mod. B&S VANGUARD 18HP) (27X)	22
9.9.4	Tändstift	22
9.9.5	LUFTINTAG.	22
9.10	SMÖRJNING (28)	22
9.10.1	SÄKRINGAR (31:F)	22
10	SERVICE OCH REPARATIONER	23
11	VINTERFÖRVARING	23
12	KÖPVILLKOR	23
13	SAMMANFATTANDE TABELL FÖR UNDERHÅLL	24
14	INFOMEDDELANDEN PÅ SKÄRMEN (MOD. 740IOX; 540IX)	25
15	FELSÖKNINGSGUIDE.	26

1 INTRODUKTION



Läs bruksanvisningen noga innan du sätter igång maskinen.

1.1 BRUKSANVISNINGENS STRUKTUR

Bruksanvisningen består av en framsida, en innehållsförteckning, samt ett avsnitt med figurer och förklarande text.

Innehållet är indelat i kapitel, stycken och understycken.

Den här manualen innehåller ett antal tabeller för de olika motorerna (i förekommande fall). För att underlätta läsningen, markera de uppgifter som gäller motsvarande maskin eller motor.

Bilder

Bilderna i bruksanvisningen är numrerade: 1, 2, 3, osv.

Detaljerna som visas i figurerna är märkta med bokstäver: A, B, C, osv.

En hänvisning till en bild visas på detta sätt (2).

En hänvisning till detaljen C i figur nr 2 visas på detta sätt (2:C).

Rubriker

Rubrikerna i denna bruksanvisning är numrerade enligt nedanstående exempel:

”2.2.1 Definition av användartyp” är en under-rubrik till ”2 BEKANTA DIG MED TILLBEHÖRET” och ingår i densamma.

När hänvisning görs till rubrikerna, specificeras i allmänhet endast numren, t. ex. ”Se 9.4.4”.

1.2 SYMBOLER I MANUALEN



VARNINGSSYMBOL. Om de tillhandahållna instruktionerna inte följs noggrant, finns det risk för skador på personer och / eller föremål.



SKYLDIGHETSSYMBOL. Symboler med uppmaningar som måste följas.



FÖRBUDSYMBOL. Anger en förbjuden handling.



ANMÄRKNINGSSYMBOL. Anger viktig information eller viktiga detaljer.



HÄNVISNINGSSYMBOL. Hänvisar till information, med anvisning om var denna finns.

1.3 FÖRVARA BRUKSANVISNINGEN

Förvara bruksanvisningen i ett gott och läsligt skick, på en torr plats och lättillgänglig för maskinens användare.

2 BEKANTA DIG MED TILLBEHÖRET

Detta är en trädgårdsmaskin, en gräsklippare med förare i sittande ställning och frontmonterat klippaggregat för klippning.

Maskinen är försedd med en motor som driver klippaggregatet, skyddat av en kåpa, samt en transmissionsenhet som förflyttar maskinen. Maskinen är ledad - midjestyrd. Detta betyder att chassit är delat i en främre och en bakre del och att bakhjulen följer framhjulets spår. Midjestyrningen gör att maskinen kan styra runt träd och andra hinder med väldigt litet svängrum.

Operatören kan köra maskinen och aktivera de huvudsakliga kommandona från förarplatsen. Säkerhetsanordningarna som är monterade på maskinen stannar motorn och klippaggregatet.

2.1 MASKINEGENSKAPER

Maskinen är fyrhjulsdriven. Motoreffekten till drivhjulen överförs hydrauliskt.

Motorn aktiverar en oljepump som via en hydraulkrets driver axlarna (hjulen) fram och bak.

Fram- och bakhjulen roterar med samma hastighet.

För att underlätta styrningen, är båda axlarna försedda med differential.

Tillbehören som monteras fram till drivs med drivremmar.

Justeringen av tillbehören, t.ex. klipphöjden för ett klippaggregat, kan vara manuell eller elektrisk. Rörelserna för andra tillbehör kan styras manuell eller hydrauliskt. För dessa rörelser ansluts tillbehöret till maskinens hydraulsystem med de två extra hydrauliska uttagen (18:A; 18:B).

2.2 AVSEDD ANVÄNDNING

Denna maskin har tagits fram och tillverkats för gräsklippning.

Användningen av särskilda avsedda tillbehör, som tillverkaren tillhandahåller som originalutrustning eller som kan köpas separat, gör att detta arbete kan utföras med olika tillvägagångssätt, som illustreras i denna handbok eller i instruktionerna som medföljer de enskilda tillbehören. På samma vis, kan möjligheten att

använda extrautrustning (om så förutses av tillverkaren) inkludera även andra funktioner i den avsedda användningen, inom gränserna och enligt villkoren som anges i instruktionerna som medföljer utrustningen.

 **Maskinen får endast användas av en operatör åt gången.**

 **Maskinens stabilitet begränsas om ett annat främre tillbehör än ett klippaggregat används.**

 **Maskinen måste användas med antingen ett klippaggregat eller med ett annat främre tillbehör monterat**

2.2.1 Definition av användartyp

Den här maskinen är avsedd att användas av konsumenter, alltså icke-professionella operatörer. Den här maskinen är avsedd för "hobbyanvändning".

Den här maskinen är avsedd för "hobbyanvändning".

2.3 FELAKTIG ANVÄNDNING

Annan användning än den som anges ovan kan vara farlig och leda till skador på personer och / eller föremål. Följande ingår i felaktig användning (exempel, ej endast):

- transporter av personer, barn eller djur på maskinen eller på ett släp;
- dragning eller påskjutning av laster utan att använda det speciella dragtillbehöret;
- användning av maskinen för körning på mark som är instabil, hal, frusen, stenig eller ojämn, eller full med vattenpölar som gör att man inte kan bedöma markens konsistens;
- Sätta igång skärbladet på mark som inte är gräsbevuxen.

 **En felaktig användning av maskinen leder till att garantin upphör att gälla och tillverkaren frias från allt ansvar. Användaren ansvarar för alla skyldigheter och utgifter som uppkommer i samband med egna skador, skador på andra eller på föremål.**

2.4 SÄKERHETSSKYLTAR (4)

Säkerhetsskyltarna på maskinen informerar användaren om hur maskinen ska användas, speciellt gällande moment som kräver försiktighet och uppmärksamhet.



WARNING. Anger en fara Används oftast tillsammans med andra skyltar som förklarar vilken fara det gäller.



Warning! Innan du använder maskinen ska du noga läsa bruksanvisningen..



Warning! Var uppmärksam på eventuella kringliggande föremål. Var uppmärksam på eventuella personer som finns på platsen.



Warning! Ha alltid på dig hörselskydd.

Warning! Maskinen är inte godkänd för användning på allmän väg.



Warning! Denna maskin, med installerade originaltillbehör, får köras med en maximal lutning på 10°, oavsett riktning.



Däcktryck Dekalen anger optimala värden för däcktrycket (se TABELL MED TEKNISKA DATA). Ett korrekt däcktryck är oumbärligt för en optimal användning av maskinen med bra resultat.



Parkeringsbroms.



Lasthållarens belastningsgräns (4:A). Om närvarande

Dekalen finns placerad:

- nära lasthållaren på motorhuven.

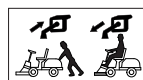

Ikoppling / frånkoppling av transmission (4:B).

Dekalen finns placerad:

- nära spaken för ikoppling / frånkoppling av transmission.

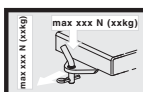

Max. bogserbar vikt (4:C).

Dekalen finns placerad:

- nära dragfästet.



Varning! Risk för brännskador (4:D). Rör inte ljuddämparen.

Dekalen finns placerad:

- nära avgasröret.



Varning! Klämrisk (4:E). Håll händer och fötter på avstånd från styrningsleden och dragkroken när ett tillbehör finns monterat.

Dekalen finns placerad:

- nära styrningsleden;
- nära dragfästet.



Förstörda eller oläsliga klisterdekalerna måste bytas ut.



Begär nya klisterdekalerna från ett auktoriserat servicecenter.

2.5 IDENTIFIKATIONSDEKAL

Identifikationsdekalen innehåller följande uppgifter (se Bild 1):

1. Tillverkarens adress
2. Maskintyp
3. Ljudeffektnivå
4. CE-märke
5. Maskinvikt med tom tank i kg.
6. Motorns effekt och drifhastighet
7. Tillverkningsår
8. Serienummer
9. Artikelnummer



Skriv in maskinens serienummer i det specifika fältet på bilden (1:10).

Produkten identifieras med dessa uppgifter:

1. **Maskinens artikelnummer och serienummer:**
2. **Serienummer, typ och motormodell:**



Använd identifikationsnamnen när du kontaktar den auktoriserade serviceverkstaden



Exemplet på konformitetsförklaringen finns på bruksanvisningens sista sida.

2.6 HUVUDKOMPONENTER (1)

Maskinen består av följande huvudkomponenter (se bild 1):

- A. Chassi
- B. Hjul
- C. Ratt
- D. Säte
- E. Instrumentbräda
- F. Pedal
- G. Spak för tillbehörslyft fram
- H. Motorhuv
- I. Fast motorkåpa
- L. Säkringsdosa
- M. Batteri
- N. Bränsletank
- O. Tank för transmissionsolja
- P. Motor
- Q. Hydraulanslutningar (Mod. 740 IOX)
- R. Snabbfästen för tillbehör

3 SÄKERHETSORMER



Läs den här bruksanvisningen noga innan du använder maskinen.

3.1 ALLMÄNNA REKOMMENDATIONER



VIKTIGT! Läs den här bruksanvisningen noga innan du använder maskinen.

Lär dig att känna igen reglagen och att använda maskinen på lämpligt sätt.

Lär dig att stanna maskinen och att snabbt frikoppla reglagen.

Underlåtelse att beakta varningar och instruktioner kan leda till elchocker, brand och allvarliga skador.

Förvara alla anvisningar och instruktioner för framtida bruk.





Tillåt aldrig att maskinen används av barn eller av personer som inte känner till instruktionerna tillräckligt.

Lokala bestämmelser kan ange en åldersgräns för dess användning.





Håll personer, barn och djur på avstånd från arbetsområdet när maskinen används.

 Använd aldrig maskinen om användaren är trött eller mår dåligt, eller har tagit medicin, droger, alkohol eller andra ämnen som kan påverka omdömet och uppmärksamheten.

 **Glöm inte att föraren eller användaren är ansvarig för eventuella olycksfall och oförutsedda händelser gentemot andra personer och deras egenskap.**
Det ligger på användarens ansvar att värdera vilka faror som kan uppstå i arbetet på terrängen. Användaren är dessutom skyldig att vidta alla nödvändiga försiktighetsåtgärder för garanterad säkerhet, framför allt på sluttande, ojämn, hal eller instabil terräng.

 Om maskinen överläts eller lånas ut till andra, se till att föraren läser igenom instruktionerna som finns i denna manual.

 Transportera aldrig barn eller andra personer på maskinen, de kan falla ner och skadas allvarligt eller förhindra en säker körning.

 Användaren måste noggrant följa instruktionerna för maskinhantering, särskilt följande:

- Var uppmärksam och arbeta med koncentration;
- Kom ihåg att om maskinen okontrollerat glider nedför en sluttning är det omöjligt att återfå kontrollen över den genom att bromsa. Huvudorsakerna till förlorad kontroll är:
 - Hjulen har förlorat kontakt med marken;
 - För hög hastighet;
 - Olämplig bromsning;
 - Olämplig användning av maskinen;
 - Brist på kunskap om vilka effekter som hör samman med markens beskaffenhet, särskilt på sluttande terräng.
 - Felaktig användning som bogseringsfordon;

 Maskinen är försedd med ett antal mikrobrytare och säkerhetsanordningar som inte får ändras eller tas bort. Om så sker upphör garantin att gälla och tillverkaren fransäger sig allt ansvar. Innan du använder maskinen,

kontrollera att säkerhetsanordningarna fungerar.

3.2 FÖRBEDANDE ÅTGÄRDER

- Använd alltid robusta arbetsskor med halkskydd och långbyxor när maskinen används.
- Kör inte maskinen barfota eller med sandaler.
- Undvik att använda halskedjor, armband, löst sittande kläder, snören, hängande band eller slips.
- Sätt upp långt hår. Ha alltid på dig örönskydd.
- Kontrollera noggrant hela arbetsområdet och avlägsna allt som kan kastas ut från maskinen (stenar, kvistar, ståltråd, etc.)

 **VIKTIGT! FARA! Bensin är mycket brandfarligt.**

- Förvara bränsle i specifika behållare;
- Fyll på bränsle endast utomhus med hjälp av en tratt och avstå från att röka under detta arbetsmoment samt var gång du hanterar bränslet.
- Fyll på bränslet innan du startar motorn; fyll inte på med bränsle och ta inte bort locket till bränsletanken när motorn är igång eller varm.
- Om du spiller ut bensin, sätt inte på motorn utan för bort maskinen från området där bensinspillet finns och undvik att orsaka gnistor och lågor tills bränslet har förångats och bensinångorna har skingrats.
- Sätt alltid tillbaka locken på bensintanken och bensinbehållaren och skruva åt dem ordentligt.

 **Byt ut skadade ljuddämpare.**

 **Utför en allmän kontroll före användning. Kontrollera i synnerhet kniven, samt att skruvarna och kniven inte är slitna eller skadade.**

Vid slitage eller skada, byt ut hela knivgruppen med skruvar samtidigt, för att bibehålla jämvikten.

Eventuella reparationer måste utföras av en specialiserad verkstad.

 **Kontrollera batteriets skick regelbundet. Byt ut det om det finns skador på höljet, kåpan eller klämmorna.**

3.3 UNDER ANVÄNDNINGEN



Starta inte motorn i stängda utrymmen där farliga koloxidgaser kan samlas.

Starta maskinen utomhus eller i ett väl ventilerat utrymme!

Kom ihåg att motorns avgaser är giftiga!



Arbeta endast vid dagsljus eller med en god belysning och med bra sikt.

Håll personer, barn och djur på avstånd från arbetsområdet.



Undvik om möjligt att arbeta på blött gräs. Undvik att arbeta i regn och vid risk för åskväder. Använd inte maskinen vid dåliga väderförhållanden, speciellt vid åska.



Innan motorn startas, koppla ur klipppaggregatet eller kraftuttaget, sätt transmissionen i friläge.



Var särskilt uppmärksam när du närmar dig hinder som kan begränsa sikten.



Aktivera parkeringsbromsen när du parkerar maskinen.



Maskinen får inte användas på lutningar över 10° (17 %) oavsett körriktning.



Kom ihåg att ingen sluttning är "säker". Var särskilt uppmärksam vid arbete på sluttande gräsmatta. Uppmärksamma dessa punkter för att tappa kontrollen över maskinen eller att den välter:

- Stanna inte och starta inte tvärt i upp- eller nedförsbacke;
- Tryck ner kopplingen försiktigt och låt alltid transmissionen vara ikopplad, särskilt i utförsbacke;
- Sänk hastigheten i sluttningar och vid skarpa kurvor;
- Var uppmärksam vid kullar och diken och se upp för osynliga faror;
- Klipp aldrig gräset diagonalt över en sluttning. Man bör köra uppåt och nedåt över sluttande gräsmattor och aldrig diagonalt. Var försiktig när körriktningen ändras och se till att de övre hjulen inte stöter på några hinder (stenar, grenar, rötter, etc.) vilket kan

leda till att föraren tappar kontrollen över maskinen, att den glider i sidled eller välter.



Sänk hastigheten innan du ändrar körriktning i sluttande terräng och lägg alltid i parkeringsbromsen innan maskinen lämnas stående obebakad.



Var mycket försiktig i närheten av stup, diken eller vallar. Maskinen kan välta om ett hjul hamnar utanför kanten eller om kanten ger vika.



Var väldigt uppmärksam vid backning. Titta bakom dig före och under backning för att försäkra dig om att det inte finns några hinder.



Var uppmärksam vid körning med släp eller vid användning av tunga redskap:

- Använd endast godkända kopplingsdelar för bogseringsstänger;
- Kör inte med tyngre släp än att de är lätt kontrollerbara;
- Sväng inte tvärt. Var uppmärksam vid backning;
- Använd motvikter eller vikter på hjulen enligt bruksanvisningens instruktioner.



Koppla ur kniven eller kraftuttaget när du kör över ej gräsbeklädda områden, när du förflyttar dig från eller till området som ska klippas och sätt klipppaggregatet i det högsta läget.



Var uppmärksam på trafiken när du använder maskinen nära vägen.



VIKTIGT! Maskinen är inte godkänd för användning på allmän väg. Den får endast användas (enligt vägtrafikförordningen) på enskilt område som inte är öppet för obehörig trafik.



Använd aldrig maskinen om skydden är skadade.



Håll aldrig händer eller fötter i närheten av eller under roterande delar. Stå alltid långt från utkastningsöppningen.





Lämna aldrig en stillastående maskin med motorn på i högt gräs för att undvika brandrisk.



När tillbehör används, rikta aldrig utkastöppningen mot personer.

 Använd endast tillbehör som godkänts av maskintillverkaren.

 Använd inte maskinen om tillbehören / verktygen inte har installerats på de avsedda platserna. Körning utan tillbehör kan påverka maskinens stabilitet negativt.

 Var försiktig när du använder uppsamlings säckar eller andra tillbehör som kan påverka maskinens stabilitet, särskilt på sluttningar.

 Ändra inte motorns inställningar och låt inte motorn nå ett alltför högt varvtal.

 Vidrör inte motorkomponenterna som blir varma under användningen. Risk för brännskador.

 Koppla ur klippaggregatet eller kraftuttaget, sätt transmissionen i friläge och aktivera parkeringsbromsen. Stanna motorn och dra ur nyckeln (försäkra dig om att alla rörliga delar är helt stillastående).

- När maskinen parkeras oönskad eller förarplatsen lämnas;
- Innan någon åtgärd utförs vid blockering och innan utkastet rensas.
- Innan du kontrollerar, rengör eller utför arbeten på maskinen;
- Om du stöter emot ett främmande föremål. Kontrollera om det finns skador på maskinen och, eventuellt, reparera innan maskinen används på nytt;

 Koppla ur klippaggregatet eller kraftuttaget och stanna motorn (se till att alla rörliga delar är helt stillastående).

- Innan bränsle fylls på.
- Varje gång uppsamlings säcken tas bort eller monteras.
- Innan du ställer in klipphöjden, om detta inte kan göras från förarplatsen.

 Koppla ur klippaggregatet eller kraftuttaget vid transport och när de inte används.

 Minska gasen innan du stannar motorn. Stäng av bränsleförsörjningen enligt handbokens instruktioner när arbetet har avslutats.

 Var uppmärksam vid användning av klippaggregat med flera knivar: en kniv som roterar kan sätta andra knivar i rörelse.



VIKTIGT – I händelse av haveri eller olyckor under arbetet, stanna genast motorn och flytta maskinen för att inte orsaka ytterligare skador; i händelse av olyckor med personskador eller skador på tredje part, påbörja omedelbart den första hjälpen som är mest lämpad för den pågående situationen och vänd dig till sjukvården för behandling. Avlägsna noga eventuellt bråte som skulle kunna orsaka skador på människor eller djur ifall de fortsätter att vara oönskad.



WARNING - Ljud- och vibrationsnivån som anges i de här instruktionerna är maximivärden för användning av maskinen. En användning av en obalanserad skärenhet, en för snabb rörelsehastighet och inget underhåll påverkar väsentligen ljudutsläpp och vibrationer. Det är därför nödvändigt att förebyggande åtgärder tillämpas för att åtgärda möjliga skador som beror på ett högt ljud och belastningar från vibrationer. Förutse underhåll av maskinen, bär hörselskydd och ta pauser under arbetet.

3.4 UNDERHÅLL OCH FÖRVARING



VIKTIGT! - Ta ur nyckeln och läs instruktionerna innan du utför någon form av rengöring, underhåll eller underhållsarbete. Bär lämpliga klädesplagg samt arbetshandskar i situationer där risk för att skada händerna föreligger.



VIKTIGT! - Använd aldrig maskinen med utslitna eller skadade delar. Tra-siga eller slitna delar måste bytas ut och får aldrig repareras. Använd endast originalreservdelar, tillverkaren har inte någon som helst ansvar eller förpliktelse vid en användning av icke originala och/eller felaktiga reservdelar.



Allt justeringsarbete och underhållsarbete som inte beskrivs i den här bruksanvisningen skall utföras hos din återförsäljare eller en specialiserad serviceverkstad som har tillräckligt med kännedom och nödvändiga verktyg för att utföra ett korrekt arbete genom att bibehålla maskinens ursprungliga säkerhet. Alla slags garantier och tillverkarens förpliktelser eller ansvar upphör att gälla om maskinen körs på olämpliga underlag eller av ej kvalificerade personer.

- Efter varje användning, dra ur nyckeln och kontrollera att inga skador finns på maskinen.
- Håll muttrar och skruvar åtdragna så att maskinen alltid är säker vid användning. Ett regelbundet underhåll är nödvändigt för säkerheten och för att upprätthålla en hög prestationsnivå.
- Kontrollera regelbundet att skruvarna för klippaggregatets knivar har dragits åt ordentligt.



Använd arbetshandskar när kniven hanteras, när den tas bort och när den monteras.



När kniven slipas, kontrollera jämvikten. Alla åtgärder som rör klippaggregatet (nedmontering, slipning, jämvikt, montering eller utbyte) är komplicerade moment som kräver specifik kompetens och särskild utrustning, av den anledningen måste de alltid utföras av en specialiserad serviceverkstad.

- Kontrollera regelbundet att bromsarna fungerar. Det är viktigt att utföra underhåll för bromsarna och reparera dem vid behov.
- Kontrollera ofta att uppsamlings säcken inte är slitna eller skadade.
- Byt ut klisterdekaler med instruktioner och varningsmeddelanden, om de är slitna.
- Om maskinen inte har mekaniska transportstopp, måste tillbehören ställas på marken när maskinen parkeras, när den ställs undan eller när den lämnas obebaktad.
- Ställ undan maskinen på en plats där den inte är åtkomlig för barn.



Ställ inte maskinen med bensin i tanken i ett utrymme där bensinångorna kan nås av en eldslåga, en gnista eller en värmekälla.

- Låt motorn kallna innan maskinen ställs inomhus.
- För att minska risken för brand, kontrollera regelbundet att det inte finns något olje- eller bränsleläckage.
- Om tanken ska tömmas, utför detta arbete utomhus och med kall motor.
- Lämna aldrig nycklarna i och se till att de inte finns tillgängliga för barn eller obehöriga personer. Ta alltid ur nycklarna före underhåll.



VIKTIGT! – Batterisyra är frätande. Vid mekaniska skador eller vid överladdning kan den läcka ut. Undvik att andas in ångorna och låt inte syran komma i kontakt med kroppsdelar.



Inandning av syrans ångor kan orsaka skador på slemhinnor och inre organ. Uppsök en läkare snarast.



VIKTIGT! – Överladda inte batteriet. Överladdning kan leda till explosion och syraläckage.



VIKTIGT! – Syran kan skada verktygen, kläderna och andra material. Skölj omedelbart den del som utsatts för syra med vatten.



Kortslut inte batteriklämmorna. Gnistor som uppstår kan orsaka brand.



VAR FÖRSIKTIG med de hydrauliska komponenterna. Om trycksatt hydraulikvätska läcker ut kan den tränga in i och skada huden, med behov av akut läkarvård.

3.5 TRANSPORT



VIKTIGT! - Om maskinen transporteras med hjälp av lastbil eller släpvagn, använd ramper med lämplig bärförmåga, bredd och längd.

Stäng bensinkranen (om sådan finns) vid transport, sänk ned klippaggregatet eller tillbehöret, lägg i parkeringsbromsen och fäst maskinen ordentligt vid transportfordonet med hjälp av rep eller kedjor.

3.6 MILJÖSKYDD

- Hänsyn till miljön måste prioriteras när maskinen används, för att värna om samhället och miljön. Det är därför viktigt att: Undvika att störa omgivningen.
- Följ alla lokala bestämmelser noggrant gällande bortskaffning av förpackningsmaterial, olja, bensin, filter, nedslitna delar eller komponenter som kan utgöra en fara för miljön. Dessa avfall får inte hanteras som hushållsavfall utan måste separeras och lämnas in till specifika insamlingsstationer som ser till att materialen återvinns.
- Följ noggrant alla lokala bestämmelser gällande restmaterial som uppkommer när gräsklippningen avslutats.
- När maskinen inte används längre, får den inte överges i miljön utan den måste föras till en insamlingsstation, i enlighet med lokala föreskrifter.

4 FÖRSÄKRING AV GRÄSKLIPPAREN

Kontrollera gräsklipparens försäkring.

Kontakta ditt försäkringsbolag.

Du måste teckna en trafikförsäkring som även täcker brand, skada och stöld.

5 MONTERING



Använd inte maskinen innan du avslutat momenten som beskrivs i avsnittet "MONTERING".



Uppackningen och monteringen måste färdigställas på en plan och stabil yta där tillräckligt med plats finns för att förflytta maskinen och emballaget, med hjälp av lämpliga verktyg.

5.1 KOMPONENTER FÖR MONTERING (3)

Maskinen levereras med sätet, armstöden, ratten, dragfästet och snabbfästena omonterade, batteriet däremot sitter på sin plats och är anslutet.

I emballaget finns de monteringskomponenter (3) som anges i följande tabell:

[740 IOX; 540 IX]			
Pos.	N.	Beskrivning	Mått
A	2	Spännstift	6 x 36
B	2	Startnyckel	/

C	1	Nyckel för huvudbrytare	/
D	2	Armstöd	/
E	4	Skruvur för att fästa sätet	M8 x 40
F	10	Sprint för bälgfäste	
G	4	Hylsor för att fästa sätet	
H	4	Bricka	M8
L	4	Skruv med sexkantigt huvud	M8 x 20
M	1	Förvaringsfack	
N	4	Skruvur TORX (fästdon handsfack)	M6 x 20
O	1	Dragfäste	
P	2	Flänsmutter	M8
R	2	Snabbfästen	

[340 IX]			
Pos.	N.	Beskrivning	Mått
A	2	Spännstift	6 x 36
B	2	Startnyckel	/
C	1	Nyckel för huvudbrytare	/
D	2	Armstöd	/
M	1	Förvaringsfack	
N	4	Skruvur TORX (fästdon handsfack)	M6 x 20
O	1	Dragfäste	
P	2	Flänsmutter	M8
Q	2	Skruv med sexkantigt huvud	M8 x 20
R	2	Snabbfästen	
S	2	Tapp sätets infästning	M8

5.2 SÄTE



Montera sätet genom att följa anvisningarna i denna ordning.

5.2.1 Montering av armstöden (5)

Armstöden och delarna som behövs för att installera dem levereras i en separat förpackning som finns med i maskinens emballage.

5.2.2 Montering av sätet (5) (Mod. 740 IOX, 540 IX)

1. Smörj de 4 glidöparna (5A) med ett tunt lager fett.
2. Förbered de 4 skruvarna (M8 x 40) med elastiska brickor och hylsor. Se (5:B).
3. Lyft upp sätets stöd (5:C) i vertikal position.
4. Flytta sätet till stödet och för in monteringen (5:B) i öglan (5:D) på stödet.
5. Se till att sätet sitter fast mot stödet och placera det så att hålen för fästskruvarna befinner sig på ungefär halva medens längd.
6. Sätt i och skruva åt de 4 skruvarna (5:B).

7. Blockera skruvarna med ett åtdragningsmoment på 20±25 Nm.



Sätet skadas om skruvarna dras åt med ett moment över 25 Nm.

8. Anslut sätets kontakt (5:E) till kabelkontakten (5:F).



Om kontakterna inte är anslutna så fungerar inte maskinen.

9. Dra kabeln i kabelklämman (5:H) så att den hålls på plats.

5.2.3 Montering av sätet (5) (Mod. 340 IX)

1. Sätet levereras färdigmonterat på en stödplatta.
2. Placera sätet genom att anpassa sättesplattans hål med hålen på den nedre plattan.
3. Sätt skruvarna (M8x40) i hålen på stödsätet och i hålen på sättesplattan.
4. Skruva fast sätet. Åtdragningsmoment: 20±25 Nm.



Sätet skadas om skruvarna dras åt med ett åtdragningsmoment över 25 Nm.

5.2.4 Montering av bälg (7) (Mod. 740 IOX, 540 IX)

1. Fäst sätet med de 2 skruvarna (7:B).
2. Placera bälgen på detta sätt (7:A).
3. Fäst bälgen med de 10 sprintarna (7:C).

5.2.5 Montering av förvaringsfack (8)

Montera förvaringsfacket (8:B) på sätets ryggstöd (8:A) med hjälp av 4 skruvar (8:C).

5.3 RATT (9)

1. För in rattkopplingen (9:A) på stången (9:B) så långt det går.
2. Anpassa rattkopplingens hål med de på stången.
3. När hålen anpassats (9:C), sätt i de två sprintarna (9:D).

5.4 DRAGFÄSTE (10)

Montera dragfästet (10:A) på maskinens bakre del.

Använd skruvarna och muttrarna (10:B; 10:C). Åtdragningsmoment: 22 Nm.

5.5 SNABBFÄSTEN (1:R)

Snabbfästena och motsvarande monteringsin-

struktioner finns i en separat förpackning som följer med maskinens emballage.

Montera snabbfästena på maskinens främre hjulaxlar.

5.6 LADDNING AV BATTERI



Före den första användningen, ladda batteriet helt.



För laddning av batteriet se 9.8.

5.7 DÄCKTRYCK

För däcktryck, se "TABELL MED TEKNISKA DATA"

5.8 TILLBEHÖR

För montering av tillbehör, se den separata monteringsguiden som tillhandahålls tillsammans med alla tillbehör.



För användning av rätt tillbehör, kontakta ett auktoriserat servicecenter.



OBS: I detta fall klassas klippaggregatet som ett tillbehör.

6 KOMMANDON OCH KONTROLLER

6.1 MOTORHUV (11)

Motorhuvens öppnas så som anges nedan:

1. Vrid de två skruvarna i 90° (11:A)
2. Dra handtaget uppåt (11:B) och lyft samtidigt motorhuvens (11:C) försiktigt.
3. För att stänga motorhuvens, tryck ned den lätt tills den fästs i handtaget (11:B). Vrid skruvarna i 90° (11:A).



Motorn får inte startas med motorhuvens öppen.

6.2 HUVUDSTRÖMBRYTARE MED NYCKEL (12)

Eltillförseln aktiveras med nyckeln (12:A). Den finns under motorhuvens (1:H), för att få åtkomst till huvudbrytaren måste man alltså öppna motorhuvens (se 6.1).

Sätt i nyckeln (12:A) i strömbrytaren, tryck in och vrid den medsols för att aktivera strömtillförseln.

Vrid nyckeln motsols för att stänga av strömmen.

 För att kunna dra ut nyckeln måste den vridas motsols.

6.3 PARKERINGSBROMSPEDAL (13:A)

 Tryck aldrig ned pedalen delvis under körning. Det kan överhettas transmissio-
onen.

Pedalen (13:A) har tre olika positioner:

  **Uppsläppt.** Transmissio-
nen är ikopplad. Parkeringsbroms-
en är inte aktiverad.

 **Helt nedtryckt.** Framåtdriv-
ningen är inaktiverad. Parke-
ringsbromsen är helt aktiverad men inte blocker-
ad. Detta läge används även som nödbroms.

6.4 SPAK FÖR BLOCKERING AV PARKE- RINGSBROMSEN (13:B)

 Den blockerar koppling-bromspedalen i helt nedtryckt läge. Denna funktion används för att blockera maskinen på slutningar, under transporter osv. när motorn är stilla.

Blockering:

1. Tryck ner pedalen (13:A).
2. Dra spaken (13:B) uppåt.
3. Släpp upp pedalen (13:A).
4. Släpp spaken (13:B).



Frigöring:

Tryck ner och släpp upp pedalen (13:A).

6.5 FRAMDRIVNINGSPEDAL (13:C)

Pedalen avgör transmissionsförhållandet mellan motorn och drivhjulens (= hastighet).

När pedalen är uppsläppt, är färdbronsen aktiverad.

-  ○ - Tryck pedalen framåt – maski-
nen kör framåt.
-  ○ - När inget tryck finns på peda-
len – maskinen står stilla.
-  ○ - Pedalen trycks bakåt – maski-
nen backar.

Trycket på pedalen släpps upp – maskinen bromsar.

 Om maskinen inte bromsar som den ska när pedalen är uppsläppt, använd den vänstra pedalen (13:A) som nödbroms.

6.6 RATT (13:E)

Rattens höjd kan regleras steglöst. Skruva loss regleringsknoppen (13:D) från rattstängens för att lyfta och sänka ratten till önskat läge. Dra åt.



Reglera inte ratten under körningen.



Vrid aldrig ratten när maskinen är stilla med ett nedsänkt tillbehör. Då finns det risk för onormala belastningar på servostyrningen och styrningens delar.

6.7 GASREGLAGE (ACCELERATION) (14:A)

Reglage för att reglera motorns varvtal.



1. Full gas - använd alltid maskinen med full gas.



2. Tomgång.

6.8 CHOKE (14:B)

Används för att starta med kall motor. Choken har två positioner:



1. När den är helt utdragen så är choken aktiverad (för kallstart).

2. När den är intryckt så är choken inte aktiverad (normal start med varm motor).



När motorn är varm, kör inte med choken utdragen.

6.9 NYCKELBRYTARE (14:C)



Nyckel för att aktivera / inaktivera maskinens start.

Sätt i nyckeln (14:C) och vrid den till läget "I" (FRAMDRIVNING) för att aktivera maskinens start. På displayen visas endast funktionen "timräknare", oljelampan (den släcks automatiskt direkt efter att motorn sätts på) och eventuellt lampan för parkeringsbromsen om den är aktiverad, samt lampan för försärsätet om föraren inte sitter på sin plats.

Vrid nyckeln till läget "O" för att inaktivera maskinens start.



Nyckeln kan bara dras ut när den är i läget "O".

 Om ingen förare finns och nyckeln är i läget "I", så aktiveras en kontinuerlig ljudsignal efter 30 sekunder. Ljudsignalen blir kvar tills föraren sätter sig på platsen eller tills maskinen stängs av.

6.10 SKÄRMEN OCH MODE-KNAPPEN PÅ INSTRUMENTBRÄDAN (14:D; 15) (Mod. 740 IOX, 540 IX)

 **MODE-knappen** (14:E). Med MODE-knappen kan man välja lamporna för motsvarande funktioner: timräknare, omgivningstemperatur, varvtal och batteri. Det är dessutom möjligt att forcera tändningen av strålkastaren, genom att förbigå mörkersensorn.

- Tryck kort och släpp upp knappen för att tända skärmens lampor en efter en för de olika funktionerna. På sifferskärmen visas de uppgifter som motsvarar den valda ikonen, den sista siffran är måttenheten.
- Tryck och håll inne i minst 1 sekund för att stänga av strålkastaren manuellt.

 Den automatiska tändningen av strålkastaren återställs automatiskt varje gång maskinen sätts på.

Nummer (15:A). Del av skärmen som visar nummer motsvarande de olika funktionerna.

 **Timräknare** (15:B). På skärmen visas de verkliga driftstimmarna, indelade i timmar och tiondelstimmor. Är aktiv endast när motorn är på. Måttenheten visas med bokstaven H.

 **Omgivningstemperatur** (15:C). På skärmen visas omgivningstemperaturen. Måttenheten visas med bokstaven C.

 **Varvräknare** (15:D). På skärmen visas motorns varvtal. Om siffrorna blinkar så betyder det att motorvarvtalet, med aktivt kraftuttag, inte är optimalt (överstiger 2500 varv / min.). För gasreglaget till full gas.

 **Underhåll** (15:E). Visar signaler gällande underhåll. Börjar blinka när maskinen närmar sig timgränsen för underhåll.

Blinkningen blir kvar i två minuter och prioriteras framför de andra av skärmens funktioner. I detta fall är det inte möjligt att använda MODE-knappen.

När timräknaren nått 99999 så börjar den om från noll. Över 999 timmar så visas inte längre minuterna.



Batteri (15:F). Siffrorna visar batterispänningen.



Kraftuttag (15:G). Den tända lampnan anger att kraftuttaget är ikopplat.



12 V ON/OFF (15:H). Den tända lampnan anger att det bakre tillbehöret är aktiverat.



Strålkastare (15:I). Den tända lampnan anger att strålkastaren, som i vanliga fall styrs av en mörkersensor, är tänd.



Max. lutning (15:L). Lampnan börjar blinka om maskinens lutning överskrider gränsen på 10°.



Vid felfunktion för denna sensor så visas meddelandet "TILT FAULT".



Parkeringsbromspedal (15:M). Den tända lampnan anger att parkeringsbromsen är aktiverad.



Säte (15:N). Den tända lampnan anger att föraren inte sitter på förarplatsen.



Olja (15:P). Om lampnan tänds när maskinen är i funktion så betyder det att oljenivån är låg.

6.11 KONTROLLJUS OCH BAKRE TILLBEHÖR (14:D; 15) (Mod. 340 IX)



Knapp Ljus/12V (14:E). Genom att trycka på knappen Ljus/12V aktiveras ljusets tändningsfunktioner och det bakre tillbehöret aktiveras.



När kommandot sätts in, tänds en cirkulär lysdiod runt knappen.

- Tryck lätt och släpp snabbt upp knappen för att aktivera eller inaktivera ljuset manuellt. Om kommandot är aktivt, tänds lysdioden strax ovanför knappen.
- Håll nedtryckt knappen längre än en sekund för att aktivera och inaktivera det bakre tillbehöret. Om kommandot är aktivt, tänds lysdioden strax nedanför knappen.

6.12 DISPLAY TIMRÄKNARE (14:D; 15) (Mod. 340 X)

Display timräknare (15:B). På skärmen visas de verkliga driftstimmarna, indelade i timmar och tiondelstimmar. Är aktiv endast när motorn är på. Måttenheten visas med bokstaven H.

När timräknaren nått 9999 så börjar den om från noll. Över 999 timmar så visas inte längre minuterna.

6.13 KRAFTUTTAG (14:F)

Knapp för inkoppling / urkoppling av kraftuttaget (14:F). Tryck på knappen för att koppla i / koppla ur kraftuttaget

6.14 INSTÄLLNING AV KLIPPHÖJDEN (14:G)

Maskinen är försedd med två knappar för klipp-höjdsinställning:



Tryck för att öka klipphöjden.



Tryck för att minska klipphöjden.

Klippaggregatet ansluts till uttaget (16:A).

6.15 INSTÄLLNINGSREGLAGE FÖR BAKRE TILLBEHÖR (14:H; 14:I)

Maskinen är försedd med ett elektriskt reglage för ett bakre tillbehör (tillvalstillbehör).

Uttaget (17:B) (tillval) för att ansluta tillbehöret finns på maskinens bakre högra del.



Med knappen höjer man eller sänker det bakre tillbehöret.

**6.16 KOMMANDO FÖR BAKRE TILLBEHÖR (14:L)**

Maskinen kan användas med ett elektriskt bakmonterat tillbehör.

Uttaget (17:A) för att ansluta tillbehöret finns på maskinens bakre högra del.



Använd denna knapp för att tillföra / bryta elmatningen till tillbehöret.

För det bakre tillbehörets effekt, se "[1] 0 TABELL MED TEKNISKA DATA"



Använd endast tillbehör som godkänts av STIGA SpA.

6.17 HYDRAULISK REDSKAPSLYFT (1:G)

Den hydrauliska redskapslyften för tillbehör är aktiv endast när motorn är på och pedalen (13:A) är uppsläppt. Redskapslyften för tillbehören styrs med spaken (14:M).

Spaken kan ställas i följande fyra positioner:



Flytläge. För spaken till positionen längst fram, där den blockeras. Tillbehöret sänks tills det hamnar i flytläge. I detta läge ligger tillbehöret alltid mot marken med samma tryck, och kan följa markens ojämnheter. Använd flytläget för arbete.



Sänkning. Tillbehöret sänks, oberoende av sin vikt.



Viloläge (mittenläge). Efter ett lyft eller en sänkning, så återgår spaken till viloläget. Tillbehöret blir kvar i läget för det senaste kommandot.



Lyft. För spaken helt bakåt, tills tillbehöret lyfts till högsta läget, (transportläge). Släpp spaken: tillbehöret blir kvar i transportläget.

6.18 STYRSPAKAR HYDRAULIKUTTAGE (14:O; 14:N) (Mod. 740 IOX)

De två spakarna (14:O; 14:N:) styr de hydrauliska uttagen (18:A; 18:B) som finns på den främre vänstra delen.

För att komma åt uttagen, ta bort skyddskåpan (18:C) som är fäst med en skruv.

Koppla tillbehörets hydraulanslutningar till de dubbla uttagen AUX1 eller AUX2 (18).

Båda spakarna har tre positioner:

Framåt / Bakåt: genom att flytta spaken i en av dessa riktningar så utförs den önskade rörelsen för det anslutna tillbehöret (se tillbehörets egna instruktioner).

Mittposition: viloläge.

För att aktivera tillbehöret gör på detta sätt:

- För spaken framåt / bakåt tillräckligt mycket för att få den önskade rörelsen.
- Släpp spaken för att blockera tillbehöret i vald position, spaken går automatiskt tillbaka till viloläge.

6.19 SPAK FÖR IKOPPLING / FRÅNKOPPLING AV TRANSMISSION (19)

Spak som kopplar ur den steglösa transmissionen.



Ikopplings- / urkopplingspaken får aldrig stå mellan den yttre och inre positionen. Detta överhettar och skadar transmissionen.

Med spakarna kan maskinen flyttas manuellt (med påskjutning eller dragning) utan att sätta igång motorn. De två positionerna är:



1. Transmission inkopplad = spaken utåt. För normal användning, blockeringen av spaken i detta läge signaleras med ett klick

2. Transmission urkopplad = spak inåt. Maskinen kan förflyttas manuellt.

Undvik att dra maskinen längre avstånd eller med hög hastighet. Transmissionen kan skadas.



Kör inte maskinen med transmissionen urkopplad (spaken inåt). Då finns det risk för oljeläckage i den främre axeln.

6.20 REGLERING AV SÄTET (20)

Sätet kan regleras framåt och bakåt enligt beskrivningarna som följer:

1. Flytta reglagespaken (20:A) uppåt.
2. Reglera sätet till önskat läge.
3. Släpp upp reglagespaken (20:A) för att blockera sätet.

Med den specifika ratten (20:B) [740 IOX / 540 IX] är det även möjligt att justera stötdämparnas hårdhet.

- Vrid ratten medsols för att göra stötdämparna hårdare.
- Vrid ratten motsols för att göra stötdämparna mjukare.



Vrid på knappen tills du når önskad komfort.

Sätet är försett med en säkerhetsbrytare som är ansluten till maskinens säkerhetssystem. Det innebär att när ingen sitter på sätet så kan inte maskinen startas. (se 7.8.2).

6.21 SNABBFÄSTEN (21; 22; 23)



Dessa fästen gör det möjligt att byta tillbehör på ett enkelt sätt.

Stöden med snabbfrånkoppling gör att du smidigt kan flytta plattan mellan två lägen, dvs.:

- Normalt läge med helt utsträckt rem.
- Backat läge i förhållande till normalläge, med

lossad rem, så att plattan närmar sig mer till basmaskinen.

Eftersom remsträckaren frigörs från remmen, underlättar stöden med snabbfrånkoppling bytet av remmen och plattan. Dessutom underlättar de övergången från tvättläget till arbetsläget.

Uppsläppning av remspänning (21)



Se tillbehörets och snabbfästenas respektive bruksanvisningar.

1. Avlägsna blockeringssprintarna (21:C) på båda sidorna.
2. Öppna snabbfästena genom att trycka på bakkdelen med hälen (21:A).



När snabbfästena öppnats, så frigörs tillbehörets armar, och tillbehöret är därför inte längre ordentligt fastsatt.



När något underhålls- eller justeringsarbete ska utföras, sätt tillbaka armarna på fästet och stäng det.

3. Utför därefter nödvändig åtgärd, som till exempel:
 - Borttagning av drivrem.
 - Byte av tillbehör genom att lossa armarna (22).

Remspänning (21, 22)

Spänn först en sida och sedan den andra, enligt anvisningarna som följer.



Vrid inte reglaget med händerna. Risk för klämskador finns.

1. Sätt en fot på reglaget (22:A) och vrid det försiktigt ett halvt varv framåt.
2. Sätt i blockeringssprinten (21:C).
3. Upprepa samma moment för den andra sidan.

7 START OCH DRIFT

7.1 FÖRSIKTIGHETSÅTGÄRDER



Kontrollera alltid att nivån för motorolja är korrekt. Detta är särskilt viktigt när du arbetar i sluttingar (se 7.6).

Aktivera parkeringsbromsen när du parkerar maskinen.



När du kör med max. hastighet, sväng inte med fullt rattutslag. Då kan maskinen välta.



Håll händer och fötter borta från den ledade styrningskopplingen och från sätets stöd. Risk för klämskador finns.

7.2 KOMBINERAD ANVÄNDNING AV TILLBEHÖR



Gällande kombinerad användning av tillbehör, se "TABELL FÖR KORREKT KOMBINATION AV TILLBEHÖR" i avsnittet "0 TABELL MED TEKNISKA DATA".

7.3 TANKNING (24)



Använd endast blyfri bensin. Blanda inte olja i bensinen.

För bensintankens kapacitet, se "[1] 0 TABELL MED TEKNISKA DATA". Tanken är genomskinlig vilket gör det lätt att kontrollera bränslenivån.



OBS! Bensin försämras med tiden och bör inte lämnas kvar i tanken under en period på mer 30 dagar.

Det går att använda ekologiska bränslen, som t.ex. alkylatbensin. Sammansättningen i dessa bränslen har en mindre inverkan på människor och miljön.

Inga negativa effekter har meddelats, som kan härledas till användningen av dessa bränslen. Trots det så finns det alkylatbensin i handeln som vi inte kan ge fullständig information om gällande dess användning. För mer information rekommenderas att konsultera de instruktioner och uppgifter som tillhandahållits från återförsäljaren av alkylatbensin.

Tankens genomskinliga fönster (24:A) gör det lätt att kontrollera bränslenivån. Fyll inte tanken helt. Lämna lite utrymme (motsvarande minst hela tappens storlek + 1 - 2 cm av tankens övre del) så att bensinen kan expandera utan att rinna över när den värms upp.



När maskinen tankas precis innan den ska ställas undan, t.ex. för vintersäsongen, tanka bara den minimala mängd som räcker för att utföra det sista arbetet.

Innan du ställer undan maskinen, ska du helt tömma bränsletanken (se 10).

7.4 MOTORHUV (10)



För åtkomst till motorn och till nyckelbrytaren se 6.1.

7.5 MOTRKÅPA (30)

För att ta bort motorkåpan är det nödvändigt att först öppna motorhuv.

7.5.1 Ta bort motorkåpan

1. Lossa de 8 skruvarna (30:A).
2. Ta bort locket på bensintanken.
3. Ta bort motorkåpan (30:B).
4. Sätt tillbaka tanklocket.
5. Utför nödvändiga åtgärder.

7.5.2 Montera tillbaka motorkåpan

1. Ta bort locket till bensintanken igen.
2. Sätt tillbaka motorkåpan (30:B).
3. Sätt tillbaka tanklocket.
4. Skruva tillbaka de 8 skruvarna.

7.6 KONTROLL AV MOTOROLJENIVÅN (25)

Maskinen levereras med full oljetank i motorn.



Innan du startar maskinen, kontrollera motoroljenivån.



För kontroll / påfyllning av transmissionsolja se 9.5.1, 9.5.2.

7.7 KONTROLLERA TRANSMISSIONSOLJENIVÅN



För att kontrollera / fylla på transmissionsolja se 8.6.1.

7.8 SÄKERHETSKONTROLLER

När du testar maskinen ska du kontrollera att säkerhetskontrollernas resultat överensstämmer med vad som anges i följande tabeller.



Utför alltid säkerhetskontrollerna före användningen.



Om något av resultaten skiljer sig från vad som anges i följande tabeller, så får inte maskinen användas! Lämna in maskinen till ett servicecenter för kontroll och reparation.

7.8.1 Allmän säkerhetskontroll

Föremål	Resultat
Bränslesystem och anslutningar.	Inget läckage.
Elkablar.	All isolering är intakt. Ingen mekanisk skada.

Tömningssystem.	Inget läckage i kopplingspunkterna. Alla skruvar är åtdragna.
Oljekrets	Inget läckage. Ingen skada.
Flytta maskinen framåt / bakåt och släpp upp framdrivningspedalen.	Maskinen stannar.
Körtest	Ingen onormal vibration. Inget onormalt ljud.

7.8.2 Elektrisk säkerhetskontroll

Status	Åtgärd	Resultat
Föraren sitter inte ner. Parkeringsbroms ilagd.	Försök att starta motorn.	Motorn startar inte. På displayen (om närvarande) visas texten "SIT DOWN".
Föraren sitter ner. Parkeringsbroms frikopplad.	Försök att starta motorn.	Motorn startar inte. På displayen (om närvarande) visas texten "PRESS BRAKE".
Föraren sitter ner. Parkeringsbroms ilagd.	Försök att starta motorn.	Motorn startas.
Motor igång, skärande enhet frikopplad, parkeringsbroms ilagd.	Föraren reser sig från sätet.	Motorn förblir på.
Motor igång, skärande enhet frikopplad, parkeringsbroms frikopplad.	Föraren reser sig från sätet.	Motorn stannar.
Motor igång, skärande enhet inkopplad, parkeringsbroms frikopplad	Föraren reser sig från sätet.	Motorn stannar.

Motorn igång, skärande enhet inkopplad, parkeringsbroms ilagd	Föraren reser sig från sätet.	Motorn stannar.
---	-------------------------------	-----------------

7.9 START / ARBETE



När du använder maskinen måste motorhuvuven vara stängd och låst.



Använd alltid full gas när maskinen används.

1. Öppna bensinkranen (24:B).
2. Sätt i nyckeln i huvudbrytaren (12:A).
3. Koppla i transmissionen (19) - (spaken utåt).
4. Sätt i nyckeln i brytaren (14:C).
5. Håll inte foten på transmissionspedalen (13:C).

Kallstart

1. Aktivera parkeringsbromsen (13:A).
2. Ställ gasreglaget på full gas (14:A).
3. Dra ut choken helt (14:B).
4. Vrid nyckeln i brytaren till position "I" och tryck på knappen START (14:P).



Innan du använder maskinen, vänta några minuter för att låta oljan värmas upp.



Vid användning i låga temperaturer ska maskinen värmas upp så att hydrauloljan och transmissionen uppnår drifttemperatur. Annars kan transmissionen ta skada.

Varmstart

1. Aktivera parkeringsbromsen (13:A).
2. Ställ gasreglaget på full gas (14:A).
3. Choken (14:B) måste sänkas.
4. Vrid startnyckeln till läget "I" och tryck på knappen START.



För att fortsätta, se instruktionerna i stycke 7.9.1.

7.9.1 Framdrivning

Gör så här för att köra maskinen:

- Tryck ner pedalen (13:A) i botten och släpp upp den.
- Tryck ner pedalen (13:C) för att förflytta maskinen.
- Kör till arbetsområdet.
- Om du har något tillbehör monterat fram, akti-

vera kraftuttaget (14:F).

- Sätt igång med arbetet.

7.10 STOPP

Gör så här för att stanna maskinen:

- Tryck ner "koppling-parkeringsbroms"-pedalen helt (13:A).
- Dra spaken (13:B) uppåt.
- Släpp upp pedalen (13:A).
- Låt motorn gå på tomgång i en eller två minuter.
- Tryck på knappen STOP (14:P) för att stänga av maskinen.
- Vrid startnyckeln (14:C) till läget "0" och dra ur den.
- Stäng bensinkranen. Denna anvisning är särskilt viktig om maskinen ska transporteras på ett släp eller liknande.
- Ta ur nyckeln ur huvudbrytaren.



Om du måste gå ifrån maskinen, ta ur startnyckeln (14:C) och nyckeln från huvudbrytaren (12:A).



Motorn kan vara mycket varm direkt efter avstängningen. Vidrör inte avgasröret, motorn eller kylbladen. Fara för brännskador.

7.11 RENGÖRING



Använd aldrig en högtrycksvattenspruta. Det kan skada axelpackningarna, elkomponenterna och hydraulventilerna.

Använd inte vatten med högtrycksspruta direkt mot kylarbladen. Det skadar kylarbladens struktur.

Rengör alltid maskinen efter användningen. Följ dessa instruktioner för rengöring:

- Spruta inte vatten direkt på motorn.
- Rengör motorn med en borste och / eller tryckluft.
- Rengör luftuttaget för motorkylning.
- Efter rengöringen med vatten, starta maskinen och eventuella klippaggregat för att avlägsna vatten som annars kan tränga in i lagren och orsaka skador.

8 ANVÄNDNING AV TILLBEHÖRET



Kontrollera att gräsytan som skall klippas är helt fri från främmande föremål som t.ex. stenar.

8.1 KLIPPHÖJD

Bästa klippresultat uppnås då grässets översta tredjedel klipps bort. Se fig. 32.

Om gräset är högt och skall klippas mycket, klipp två gånger med olika klipphöjder.

Använd inte de lägsta klipphöjderna om gräsmattans underlag är ojämnt,

då finns det risk för att knivarna skadas mot underlaget och att gräsmattans översta jordlager skalas bort.

8.2 RÅD FÖR TRIMNINGEN

För att uppnå optimala trimningsresultat, följ anvisningarna nedan.

- Klipp gräset ofta.
- Sätt igång motorn på fullt varvtal.
- Gräset får inte vara vått.
- Använd skarpa blad.
- Se till att den undre delen avskärplattan är ren.

9 UNDERHÅLL

9.1 ASSISTANSPROGRAM

För att bevara maskinen i optimalt skick vad gäller tillförlitlighet, driftsäkerhet och miljösäkerhet ska serviceprogrammet **STIGA SpA** följas noga.

Åtgärds punkterna i detta program illustreras i den medföljande underhållshandboken **STIGA SpA**.

Grundkontrollen ska alltid utföras

av en auktoriserad verkstad.

Den första kontrollen och mellankontrollen bör utföras av en auktoriserad verkstad, men kan även utföras av användaren. Procedurerna anges i bruksanvisningen och beskrivs i kapitlet "7 **START OCH DRIFT**", samt nedan.

Kontroller som utförs av en auktoriserad verkstad garanterar ett professionellt arbete och att originalreservdelar används.

Bruksanvisningen stämplas vid varje baskontroll och varje mellankontroll av den auktoriserade verkstaden. En bruksanvisning med dessa stämpel ökar värdet för begagnade maskiner.

9.2 FÖRBEREDELSE

All service och allt underhåll skall utföras på stillastående maskin med avstängd motor.



Aktivera alltid parkeringsbromsen för att undvika att maskinen flyttar sig.

Stäng av motorn.

För att undvika ofrivillig motorstart, ta ur startnyckeln (14:C) och nyckeln från huvudbrytaren (12:A).



För åtgärdsintervall se kapitlet 13.

9.3 Tabell över underhåll



Se kapitel "13 SAMMANFATTANDE TABELL FÖR UNDERHÅLL". Tabellen har syftet att hjälpa er med att hålla maskinen i effektivt skick. Tabellen innehåller de huvudsakliga underhålls-åtgärderna och relativa tidsintervall. Utför motsvarande åtgärd beroende på förfallodatumet.



Byt olja oftare, om motorn ska användas i svåra förhållanden eller med en hög omgivningstemperatur.

9.4 DÄCKTRYCK

Justera däcktrycket enligt värdena som anges i stycke "0 TABELL MED TEKNISKA DATA".

9.5 KONTROLL / PÅFYLLNING AV MOTOR-OLJA



För detta underhåll, se även motorns bruksanvisning som medföljer maskinen.



Kontrollera oljenivån före varje användning. Maskinen måste stå plant när kontrollen utförs.



Oljenivån får aldrig överstiga markeringen "FULL". Då överhettas motorn. Om oljenivån överstiger markeringen "FULL", är det nödvändigt att tömma oljan tills den når rätt nivå.



Byt olja oftare, om motorn ska användas i svåra förhållanden eller med en hög omgivningstemperatur.

9.5.1 Kontroll / påfyllning (26) (Mod. Honda GXV 630; 660; 690)



Rengör runt mätstickan. Skruva loss och ta ut den. Rengör mätstickan.

För in mätstickan helt och skruva fast den på sin plats.

Dra ut mätstickan igen. Kontrollera oljenivån.

Fyll på om nivån är under markeringen "FULL" (26).

9.5.2 Kontroll / påfyllning (29; 27) (Mod. B&S 8270; B&S VANGUARD 18HP)



Rengör runt mätstickan. Skruva loss och ta ut den. Rengör mätstickan.

För in mätstickan helt och skruva fast den på sin plats.

Skruva loss och dra ut mätstickan igen. Kontrollera oljenivån.

Fyll på om nivån är under markeringen "FULL" (29; 27).

9.6 KONTROLL / PÅFYLLNING AV TRANSMISSIONSOLJA



För åtgärdsintervall se kapitlet 13.

För oljetyp se stycke "0 TABELL MED TEKNISKA DATA".

9.6.1 Kontroll / påfyllning (25)

1. Placera maskinen på en plan yta.
2. Kontrollera oljenivån i tanken (25:A). Nivån måste vara på linjen.
3. Fyll på, vid behov.

9.7 REMTRANSMISSION

Kontrollera att alla remmar är hela.

9.8 BATTERI

För information om vilken typ av batteri som används i maskinen, se "0 TABELL MED TEKNISKA DATA"



WARNING! Batterisyra är frätande och kan vara skadlig vid kontakt. Hantera batteriet försiktigt och se till att den inte läcker ut.



Syra som kommer i kontakt med ögon eller hud kan ge allvarliga skador. Om någon kroppsdel kommer i kontakt med syran, skölj omedelbart och rikligt med vatten och uppsök läkare så snart som möjligt.

Batterivätskan behöver inte kontrolleras eller fyllas på. Den enda åtgärd som krävs är att ladda batteriet, till exempel efter en lång tid av förvaring.

Batteriet kan laddas:

- med motorn
- med batteriladdare.

9.8.1 Laddning med motorn

Detta är möjligt endast om batteriet har en minsta laddning som gör det möjligt att sätta igång motorn.

- Om batteriet är nytt, anslut kablarna till batteriet.
- Flytta maskinen utomhus.
- Sätt igång den genom att följa anvisningarna i denna bruksanvisning.
- Låt motorn vara igång oavbrutet i 45 minuter (tid som krävs för att ladda batteriet helt).
- Stäng av motorn.

9.8.2 Laddning med batteriladdare



Använd en likströmsbatteriladdare. Om en standardladdare används kan batteriet skadas. För ytterligare information, vänd dig till din återförsäljare.



Innan du ansluter batteriladdaren, koppla ifrån batteriet från elsystemet.

9.8.3 Demontering / montering

Batteriet finns bakom batterilocket (30:C).

Gör så här för att starta maskinen:

1. Stäng bensinkranen (24:B).
2. Ta ur nyckeln ur huvudströmbrytaren (se 6.2).
3. Avlägsna de 3 skruvarna (31:A).
4. Avlägsna batterilocket (31:B) genom att dra det uppåt.
5. Ta bort batterihållaren (31:D) genom att lossa de två skruvarna (31:E).
6. Dra ut batteriet delvis (31:C) från sin plats.
7. Koppla ur den svarta kabeln (= minuspol)
8. Koppla ur den röda kabeln (= pluspol)
9. Byt ut det urladdade batteriet.
10. Anslut den röda kabeln till batteriets pluspol (+).
11. Tryck fast batteriet på sin plats igen.



Varning: när batteriet trycks ner, var uppmärksam på den röda kabeln så den inte fastnar, det kan leda till att batteriet inte hamnar på sin rätta plats.

12. Anslut den svarta kabeln till batteriets minuspol (-).
13. Sätt tillbaka batterihållaren genom att skruva åt de två skruvarna (31:E).
14. Sätt tillbaka batterilocket (31:B).
15. Skruva tillbaka de 3 skruvarna (31:A).

16. Sätt i nyckeln i huvudbrytaren (endast om du tänker använda maskinen).
17. Öppna bensinkranen igen (endast om du tänker använda maskinen).



Batteriet kan kortslytas eller skadas om kablarna kopplas ifrån / ansluts i omvänd ordning.

Generatoren och batteriet skadas om kablarna förväxlas.

Fäst kablarna ordentligt. Kablar som inte sitter fast ordentligt kan orsaka brand.

Sätt aldrig på motorn om batteriet inte är anslutet. Generatoren och elsystemet kan skadas allvarligt.

9.8.4 Rengöring

Om batteriklämmorna är oxiderade måste de rengöras. Rengör batteriklämmorna med en järnborste och smörj dem.

9.9 LUFTFILTER, MOTOR



För detta underhåll, se även motorns bruksanvisning som medföljer maskinen.



OBS! Filtren ska rengöras / bytas ut oftare om maskinen arbetar på mycket dammig mark. Ta bort och installera luftfiltren på följande vis.

9.9.1 Luftfilter (Mod. Honda GXV 630; 660; 690) (26)

1. Rengör noga runt luftfilterhuset.
 2. Ta bort locket till luftfiltret (26:D) genom att ta bort de två plattorna på sidorna.
 3. Ta bort förfiltret (26:C), ta bort pappersfiltret (26:B). Undvik att smuts tränger in i förgasaren. Rengör luftfilterhuset.
 4. Rengör pappersfiltret genom att slå det försiktigt mot en plan yta. Om filtret är mycket smutsigt, byt ut det.
 5. Återmontera komponenterna i omvänd ordning jämfört med demonteringen.
- För att rengöra pappersfiltret, använd inte tryckluft eller lösningsmedel baserade på råolja, t.ex. fotogen. Då kan filtret skadas.
- Använd inte tryckluft för att rengöra pappersfiltret. Pappersfiltret kräver ingen smörjning.

9.9.2 Luftfilter (Mod. B&S 8270) (29X)

Ta bort / installera luftfiltren på följande vis.

1. Rengör noga området runt luftfilterkåpan.
2. Ta bort luftfilterlocket (29X:A) genom att vrida på de två rattarna (29X:B).
3. Ta isär filterenheten (29X:C). Dra ut förfiltret (29X:D).
4. Rengör pappersfiltret genom att slå det försiktigt mot en plan yta. Om filtret är mycket smutsigt, byt ut det.
5. Rengör förfiltret. Om det är mycket smutsigt, byt ut det.
6. Återmontera komponenterna i omvänd ordning jämfört med demonteringen.

9.9.3 Luftfilter (Mod. B&S VANGUARD 18HP) (27X)



OBS! Filtren ska rengöras/bytas ut oftare om maskinen arbetar på mycket dammig mark.

Ta bort/installera filtren på följande vis.

1. Rengör noga området kring luftfilterkåpan.
2. Demontera luftfiltrets kåpa (27X:A) genom att ta bort de två klamrarna.
3. Demontera filterenheten (27X:B). Förfiltret sitter ovanför luftfiltret. Förhindra att smutsen tränger in i förgasaren. Rengör luftfilterhuset.
4. Rengör luftfiltret genom att försiktigt knacka det mot en plan yta. Om filtret är mycket smutsigt, byt ut det.
5. Rengör förfiltret. Om filtret är mycket smutsigt, byt ut det.
6. Återmontera allt i omvänd ordning i förhållande till demonteringen.

9.9.4 Tändstift

Innan du tar bort tändstiftet, rengör området runt installationsplatsen.

För information om vilken typ av tändstift som ska användas och avstånd mellan elektroderna, se stycket "0 TABELL MED TEKNISKA DATA".

9.9.5 LUFTINTAG

Se bild (26:A, 27:C, 29X:E). Motorn är luftkyld. Om kylsystemet är tillsatt, kan motorn skadas. Rengör motorns luftintag. En mer noggrann rengöring av kylsystemet utförs vid varje grundkontroll.

9.10 SMÖRJNING (28)

Komponent	Åtgärd	Fig.
Mittledpunkt	3 smörjpunkter belägna i mittzonen på maskinens vänstra sida. Använd en smörjspruta som fyllts med universalfett. Pumpa tills fettet sipprar ut.	28:A
Styrinrättning	2 smörjpunkter belägna i mittzonen på maskinens vänstra sida. Använd en smörjspruta som fyllts med universalfett. Pumpa tills fettet sipprar ut.	28:B
Remspännare	Smörj spännarmarnas ledpunkter med smörjolja.	28:C
Hjullager	2 smörjpunkter Använd en smörjspruta som fyllts med universalfett. Pumpa tills fettet sipprar ut.	28:D
Stöd med snabbfrikoppling	1 smörjpunkt för vardera främre hjul. Använd en smörjspruta som fyllts med universalfett. Pumpa tills fettet sipprar ut.	28:E
Styrkablar	Smörj styrkablar med smörjolja.	28:F
Maskiner med snabbfästen	1 smörjnippel. Använd en smörjare fylld med universalfett. Pumpa tills fettet kommer ut.	28:F

9.10.1 SÄKRINGAR (31:F)

Destination	Säkring
Matning elsystem	20 A
Matning batteriladdare	25 A

För att byta ut säkringarna gör på detta sätt:

1. Stäng bensinkranen (24:B).
2. Öppna motorhuven (se 7.4).
3. Ta ur nyckeln ur huvudbrytaren (se 6.2).
4. Ta bort motorkåpan (se 7.5.1)
5. Byt ut säkringen som gått.

6. Sätt tillbaka kåpan (se 7.5.2).
7. Sätt i nyckeln i huvudbrytaren (endast om du tänker använda maskinen).
8. Stäng motorhuven.
9. Öppna bensintanken igen (endast om du tänker använda maskinen).

10 SERVICE OCH REPARATIONER

Denna bruksanvisning innehåller alla anvisningar som krävs för att använda maskinen och för ett korrekt basunderhåll som användaren kan utföra. Alla åtgärder för reglering och underhåll som inte beskrivs i denna handbok måste utföras hos din återförsäljare eller på ett specialiserat center med de kunskaper och den utrustning som krävs för att arbetet ska utföras korrekt, för att säkerheten ska bibehållas och för att maskinens originaltillstånd ska bevaras.



Före alla servicearbeten:

- a. Placera maskinen på en plan yta.
- b. Aktivera parkeringsbromsen:
- c. Stäng av motorn.
- d. Ta ur startnyckeln (14:C).
- e. Ta ur nyckeln ur huvudbrytaren (12:A).

Auktoriserade serviceverkstäder utför reparationer och underhåll så länge garantin är gällande. De använder endast originalreservdelar.



Originalreservdelar och originaltillbehör STIGA SpA har utarbetats särskilt för maskiner STIGA SpA. Vi påminner om att reservdelar och tillbehör som inte är original inte har testats och godkänts av STIGA SpA.



Användning av reservdelar och tillbehör som inte är original kan ha negativ inverkan på maskinens drift och säkerhet. STIGA SpA fransäger sig allt ansvar vid skada som orsakats av sådana produkter.

Originalreservdelarna tillhandahålls serviceverkstäderna och de auktoriserade återförsäljarna.



Vi rekommenderar att du lämnar in maskinen en gång om året till ett auktoriserat servicecenter för underhåll, assistans och kontroll av säkerhetsanordningarna.

11 VINTERFÖRVARING

1. Töm bränsletanken:
 - Starta maskinens motor och låt den vara igång tills den stannar.
2. Rengör hela maskinen. Det är särskilt viktigt att rengöra klippaggregatets undersida.
3. Rengör hela maskinen. Det är särskilt viktigt att rengöra den undre delen av skärplattan.
4. Ställ undan maskinen övertäckt på en torr plats.



Innan du ställer undan maskinen, se till att ladda batteriet. Batteriet skadas allvarligt om det förvaras urladdat.

12 KÖPVILLKOR

Garantin gäller för alla fabrikationsfel och defekta material. Användaren måste noggrant följa alla instruktioner som finns i den bifogade dokumentationen.

Garantin täcker inte skador som beror på:

- Avsaknad om kännedom om den medföljande dokumentationen.
- Brist på uppmärksamhet.
- Användning och montering som är felaktig eller otillåten.
- Användning av reservdelar som inte är original.
- Användning av tillbehör som inte levereras eller som inte har godkänts av STIGA SpA.

Garantin täcker inte:

- Normalt slitage på förbrukningsmaterial som transmissionsremmar, strålkastare, hjul, bultar och trådar.
- Normalt slitage.
- Motorer. De täcks av motortillverkarens garanti enligt de specificerade villkoren och bestämmelserna.

Köparen skyddas enligt de egna nationella lagarna. Konsumenträttigheterna som gäller enligt nationella lagar begränsas inte på något sätt av denna garanti.

13 SAMMANFATTANDE TABELL FÖR UNDERHÅLL

Åtgärd	Intervall driftstimmar / kalendermånad		Ref. stycke
	Första gången	Därefter	
Maskin			
Kontroll av alla fästen	-	Innan varje användning	-
Säkerhetskontroll / Kontroll av kommandon	-	Innan varje användning	-
Kontroll av däcktryck	-	Innan varje användning	-
Allmän rengöring och kontroll	-	Vid varje användningsavslut	-
Allmän smörjning	-	50 timmar och efter varje rengöring	9.10
Kontroll av remtransmission	5 timmar	50 timmar	9.7
Rengöring av batteriets kontakter	5 timmar	100 timmar	9.8.4
MOTORER / TRANSMISSION (allmänt)			
Kontroll / påfyllnad av transmissionsolja	-	50 timmar	9.6
Byte av bränslefilter	-	Vid varje ny årstid	***
Byte av transmissionsolja	50 timmar	200 timmar	***
Byte av filter till transmissionoljetank	50 timmar	200 timmar	***
Byt ut oljefiltret	50 timmar	200 timmar	***
Motor mod. Honda GXV 630; 660; 690			
Kontroll / påfyllnad oljenivå motor	-	Innan varje användning	9.5.1
Byte motorolja	20 timmar / 1 månader	100 timmar / 6 månader	***
Byte av motoroljafilter	-	200 timmar	***
Rengöring / byte av pappersfilter	Kontrollera innan varje användning	Rengör varje 100:e timma / 6:e månad (oftare vid användning i dammiga miljöer). Byt ut var 500:e timma / vartannat år (endast filterenheten)	9.9.1
Byte av tändstift		200 timmar	
Rengöring av luftintag		50 timmar	
Motor mod. B&S 8270			
Kontroll / påfyllnad oljenivå motor	-	Innan varje användning	9.5.2
Byte av motorolja	-	50 - 100 timmar / varje ny årstid	*** (1)
Byte motoroljafilter	-	50 - 100 timmar / varje ny årstid	*** (1)
Rengöring / byte av luftfilter		25 timmar	9.9.1 (2)
Rengöring / byte av luftfilter	-	100 timmar / varje ny årstid	9.9.2 (2)
Byte av tändstift		Varje ny årstid	
Rengöring av motorluftintag		8 timmar / varje dag	
Motore Mod. B&S Vanguard 18 HP			
Kontroll / påfyllnad oljenivå motor	-	Innan varje användning	9.5.2
Byte av motorolja	5 timmar	100 timmar / varje ny årstid	*** (1)

Byte motoroljefilter	-	100 timmar / varje oljebyte	*** (1)
Rengöring / byte av luftfilter		25 timmar	9.9.3 (2)
Rengöring av luftfilter	-	100 timmar	9.9.3 (2)
Byte av luftfilter		400 timmar / varje ny årstid	9.9.3
Byte av tändstift		100 timmar / varje ny årstid	9.9.4
Rengöring av motorluftintag		8 timmar / varje dag	9.9.5

*** Åtgärder som måste utföras av auktoriserad återförsäljare eller servicecenter.

(1) 50 timmar för svarta B&S originalfilter - 100 timmar för gula högeffektiva B&S filter.

(2) Rengör oftare i svåra arbetsförhållanden eller om det finns föroreningar eller ansamlingar i luften.

14 INFOMEDDELANDEN PÅ SKÄRMEN (Mod. 740IOX; 540IX)

MEDELLENDE	HÄNDELSE / MÖJLIG ORSAK	ÅTGÄRD
CHECK CONNECTION (kontrollera anslutning)	Du har försökt att starta ett bakre tillbehör (14:L) . Inget tillbehör finns anslutet till uttaget (17:A).	Anslut tillbehörets kontakt till maskinens uttag.
	Kontakten är ansluten till uttaget men meddelandet visas fortfarande.	Kontakta ett auktoriserat servicecenter.
NO MOVING (ingen rörelse)	Du har försökt att justera höjden på det bakre tillbehöret (14:I; 14:H). Inget tillbehör finns anslutet till uttaget (17:B).	Anslut tillbehörets kontakt till maskinens uttag.
	Kontakten är ansluten till uttaget men meddelandet visas fortfarande.	Kontakta ett auktoriserat servicecenter.
START MOTOR (starta motorn)	Du har försökt ansluta kraftuttaget med avstängd motor.	Sätt på motorn.
PRESS BRAKE (aktivera bromsen)	Du har försökt att starta motorn utan att aktivera parkeringsbromsen	Aktivera parkeringsbromsen:
SIT DOWN (sitt ned)	Du har försökt starta motorn utan att sitta på förarplatsen.	Sätt dig på förarplatsen.
TILT FAULT (lutningsfel)	Lutningssensorn fungerar inte korrekt. Denna text visas två gånger: - när felet uppstår för lutningssensorn - vid varje maskinstart, direkt efter kontrollen för alla skärmens lampor.	Kontakta ett auktoriserat servicecenter.

15 FELSÖKNINGSGUIDE

PROBLEM	MÖJLIG ORSAK	ÅTGÄRD
1. <u>Instrumentbrädan tänds inte.</u>	Huvudbrytare med nyckel i läge "O".	Vrid huvudbrytaren med nyckel till läge "I".
2. <u>Instrumentbrädan tänds inte.</u> Instrumentbrädan förblir släckt när både huvudbrytaren och startnyckeln är i "I"-läge.	Batteriet är inte korrekt anslutet.	Vrid startnyckeln till "O"-läge och: Kontrollera batteriets anslutning.
	Batteriet är urladdat.	Ladda batteriet.
	Säkring (20 A) har gått.	Byt ut säkringen.
3. <u>Startmotorn går inte</u> När startnyckeln är i "I"-läge så tänds skärmen men startmotorn startar inte när knappen "START / STOP ENGINE" trycks.	Batteriets laddning är otillräcklig.	Ladda batteriet.
4. <u>Startmotorn går men motorn startar inte.</u> När startnyckeln är i "I"-läge så tänds skärmen och startmotorn går men motorn startar inte när knappen "START / STOP ENGINE" trycks.	Bensinkranen är stängd.	Öppna bensinkranen.
	Det finns ingen	- Kontrollera nivån i bränsletanken. - Kontrollera bränslefiltret.
	Fel på startsystemet.	- Kontrollera att tändstiftet sitter som det ska. - Kontrollera att det är rent och rätt avstånd mellan elektroderna.
5. <u>Batterilampan och displayen blinkar. (740 IOX, 540 IX)</u> <u>Texten "BATT" visas. (340 IX)</u> Vid ett startförsök så startar inte maskinen, batterilampan och texten på displayen börjar blinka och visar ett voltantal på mindre än 12 V.	Batteriet har otillräcklig laddning.	Ladda batteriet.
	Laddningssäkring (25 A) har gått.	Byt ut säkringen.
	Det är fel på batteriet.	Byt ut batteriet.
6. <u>Batterilampan och displayen blinkar. (740 IOX, 540 IX)</u> <u>Texten "BATT" visas. (340 IX)</u> Batterilampan och texten på displayen börjar blinka och visar ett voltantal på mer än 12 V.	Texten på displayen visar ett voltantal på mer än 12 V: detta anger en överspänning.	Kontakta ett auktoriserat servicecenter.
7. <u>Batterilampan och displayen blinkar och sedan stängs motorn av. (740 IOX, 540 IX)</u> <u>Texten "BATT" visas. (340 IX)</u> Batterilampan och texten på displayen börjar blinka och visar ett voltantal på mer än 12 V, därefter stängs motorn av.	Batteriets spänningsgräns har överskridits.	Kontakta ett auktoriserat servicecenter.
8. <u>Motorn går, batterilampan och texten på displayen visar ett voltantal på mindre än 12 V. (740 IOX, 540 IX)</u> <u>Texten "BATT" visas. (340 IX)</u>	Om detta förhållande kvarstår:	
	Laddningssäkring (25A) har gått.	Byt ut säkringen.
	Det är fel på batteriet.	Byt ut batteriet.
	Det är fel på batteriladdaren.	Kontakta ett auktoriserat servicecenter.

9. <u>Det är svårt att starta eller motorn fungerar ojämnt.</u>	Problem med förgasaren.	Rengör eller byt ut luftfiltret.
10. <u>Motorns effekt minskar under gräsklippningen.</u>	Hastigheten är för hög i förhållande till klipphöjden.	Sänk hastigheten och / eller öka klipphöjden.
11. <u>Batterilampan släcks inte efter några minuters arbete. (740 IOX, 540 IX)</u>	Otillräcklig laddning.	Kontakta ett auktoriserat servicecenter.
12. <u>Oljelampan tänds under arbetet. (740 IOX, 540 IX)</u>	Problem med motorns smörjning.	<ul style="list-style-type: none"> - Stäng omedelbart av motorn. - Fyll på med olja. (om problemet kvarstår, kontakta ett auktoriserat servicecenter).
13. <u>Motorn stängs av utan någon uppenbar anledning.</u>	<ul style="list-style-type: none"> - Bränslet är slut. - Försök att starta motorn igen. 	Fyll tanken helt med bränsle (om problemet kvarstår, kontakta ett auktoriserat servicecenter).
14. <u>Ojämn klippning.</u>	Kniven är oslipad.	Kontrollera däcktrycket.
	Hastigheten är för hög i förhållande till höjden på gräset som ska klippas.	Kontakta ett auktoriserat servicecenter.
	Det är fullt med gräs i klippaggregatet.	<ul style="list-style-type: none"> - Vänta tills gräset torkat. - Rengör klippaggregatet.
15. <u>Onormala vibrationer vid användning.</u>	<ul style="list-style-type: none"> - obalanserade knivar - knivar som sitter löst - Delar som inte sitter fast ordentligt. - Eventuella skador. 	Vänd dig till ett auktoriserat servicecenter för kontroll, utbyte eller reparation.
16. <u>Motorn är igång men maskinen rör sig inte när framdrivningspedalen trycks ner.</u>	Transmissionsspaken är i urkopplat läge.	Koppla i transmissionen.

Om problemet kvarstår efter att ha vidtagit åtgärderna som beskrivits ovan, kontakta återförsäljaren.



Varning! Försök aldrig att utföra större reparationer utan de verktyg och den tekniska kunskap som krävs. Om några felaktiga åtgärder utförs så upphör garantin att gälla och tillverkaren frias från allt ansvar.

1 İndeks

0	TEKNİK BİLGİ TABLOSU	IX
1	GİRİŞ	4
1.1	KULLANIM KILAVUZUNUN YAPISI	4
1.2	SEMBOLLER.	4
1.3	KULLANIM KILAVUZUNUN SAKLANMASI.	4
2	MAKİNEYİ TANIMAK	4
2.1	MAKİNENİN KARAKTERİSTİK ÖZELLİKLERİ	4
2.2	ÖNGÖRÜLEN KULLANIM	4
2.2.1	KULLANICI TİPİ TANIMI	5
2.3	YANLIŞ KULLANIM	5
2.4	GÜVENLİK İŞARETLERİ.	5
2.5	ÜRÜN TANIMLAMA ETİKETİ	6
2.6	BAŞLICA BİLEŞENLER	6
3	GÜVENLİK KURALLARI	6
3.1	EĞİTİM	6
3.2	İLK İŞLEMLER	7
3.3	KULLANIM SIRASINDA	8
3.4	BAKIM VE DEPOLAMA	10
3.5	TAŞIMA	11
3.6	ÇEVRE KORUMA.	11
4	KIRPICININ EMNİYETE ALINMASI	11
5	MONTAJ	11
5.1	MONTAJ İÇİN BİLEŞENLER (3).	11
5.2	KOLTUK	12
5.2.1	Kol montajı (6)	12
5.2.2	Koltuk montajı (5) (Mod. 740 IOX, 540 IX)	12
5.2.3	Koltuk montajı (5) (Mod. 340 IX)	12
5.2.4	Üfleyici montajı (7) (Mod. 740 IOX, 540 IX)	12
5.2.5	Nesne taşıyıcı montajı (8)	12
5.3	DİREKSİYON (9)	12
5.4	ÇEKME ÇUBUĞU (10)	12
5.5	HIZLI ÇÖZÜLEN DESTEKLER (1:P).	12
5.6	BATARYANIN ŞARJ EDİLMESİ	13
5.7	LASTİKLERİN BASINCI	13
5.8	AKSESUARLAR	13
6	KONTROL KUMANDALARI VE ARAÇLARI.	13
6.1	MOTOR KAPORTASI (12)	13
6.2	ANAHTARLI GENEL AYIRICI (10:B)	13
6.3	EL FRENİ PEDALI (13:A).	13

6.4	EL FRENİNİN BLOK LEVYESİ (13:B)	13
6.5	ÇEKİŞ PEDALI (13:C)	13
6.6	DİREKSİYON (13:E)	13
6.7	GAZ KUMANDASI (AKSELERATÖR) (14:A)	14
6.8	BOĞMA KUMANDASI (14:B)	14
6.9	ANAHTARLI KOMÜTATÖR (14:C)	14
6.10	KONSOL EKRANI VE MOD TUŞU (14:D; 15) (Mod. 740 IOX, 540 IX)	14
6.11	FAR VE ARKA AKSESUAR KUMANDASI (14:D; 15) (Mod. 340 IX)	15
6.12	ZAMAN SAYACI EKRANI (14:D; 15) (Mod. 340 X)	15
6.13	GÜÇ ÇIKIŞI (14:F)	15
6.14	KESİM YÜKSEKLİĞİNİN AYARLANMASI (14:G)	15
6.15	ARKA AKSESUAR AYARLAMASI İÇİN KUMANDA (14:H; 14:I)	15
6.16	ARKA AKSESUAR İÇİN KUMANDA (14:L)	15
6.17	HİDROLİK AKSESUAR KALDIRICISI (1:G)	16
6.18	HİDROLİK PRİZ KUMANDA LEVYESİ (14:O; 14:N) (Mod. 740 IOX)	16
6.19	TRANSMİSYON GİRME / SERBEST BIRAKMA LEVYESİ (19)	16
6.20	KOLTUKLARIN AYARLANMASI (20)	16
6.21	HIZLI ÇÖZÜLEN DESTEKLER	16
7	ÇALIŞTIRMA VE VİTES	17
7.1	KULLANIM ÖNLEMLERİ	17
7.2	AKSESUARLARIN KOMBİNE KULLANIMI	17
7.3	YAKIT İKMALİ (24)	17
7.4	MOTOR KAPORTASI (10)	18
7.5	MOTOR KARTERİ (30)	18
7.5.1	Motor karterinin sökülmesi	18
7.5.2	Motor karterinin montajı	18
7.6	MOTOR YAĞI SEVİYESİNİN KONTROLÜ (25)	18
7.7	TRANSMİSYON YAĞININ SEVİYESİNİN KONTROLÜ	18
7.8	GÜVENLİK KONTROLLERİ	18
7.8.1	Genel güvenlik kontrolü	18
7.8.2	Elektrik güvenliği kontrolü.	18
7.9	ÇALIŞTIRMA / ÇALIŞMA	19
7.9.1	Marş	19
7.10	DURDURMA	19
7.11	TEMİZLİK	20
8	AKSESUARIN KULLANIMI	20
8.1	KESİM YÜKSEKLİĞİ	20
8.2	KIRKMA İÇİN ÖNERİLER	20
9	BAKIM	20
9.1	DESTEK PROGRAMI	20
9.2	HAZIRLIK	20
9.3	BAKIM TABLOSU	20
9.4	LASTİKLERİN BASINCI	21

9.5	MOTOR YAĞI KONTROLÜ/TAMAMLANMASI	21
9.5.1	Kontrolü/tamamlanması (26) (Mod. Honda GXV 630; 660; 690)	21
9.5.2	Kontrolü/tamamlanması (29; 27) (Mod. B&S 8270; B&S VANGUARD 18HP)	21
9.6	TRANSMİSYON YAĞI KONTROLÜ/TAMAMLANMASI	21
9.6.1	Kontrol / tamamlama (25).	21
9.7	KAYIŞLI TRANSMİSYONLAR.	21
9.8	BATARYA	21
9.8.1	Motor aracılığıyla şarj etme	21
9.8.2	Batarya şarj aleti aracılığıyla şarj etme	21
9.8.3	Sökme/montaj	22
9.8.4	Temizlik	22
9.9	HAVA FİLTRESİ, MOTOR	22
9.9.1	Hava filtresi (Mod. Honda GXV 630; 660; 690) (26).	22
9.9.2	Hava filtresi (Mod. B&S 8270) (29X)	22
9.9.3	Hava filtresi (Mod. B&S VANGUARD 18HP) (27X)	23
9.9.4	Buji değişimi	23
9.9.5	Hava giriş deliğinin temizlenmesi	23
9.10	YAĞLAMA (28)	23
9.10.1	Sigortalar (31:F).	23
10	DESTEK VE ONARIMLAR	23
11	ÜRÜNÜN DEPOYA KALDIRILMASI	24
12	ALIM KOŞULLARI	24
13	BAKIMLARA İLİŞKİN ÖZET TABLO	25
14	EKRANDA BİLGİLENDİRİCİ MESAJLAR (MOD. 740IOX; 540IX)	26
15	SORUNLARIN TANIMLANMASI İÇİN KILAVUZ	27

1 GİRİŞ



Başlamadan önce, kullanım kılavuzunu dikkatlice okuyunuz.

1.1 KULLANIM KILAVUZUNUN YAPISI

Kullanım kılavuzu kapaktan, bir indeksten, tüm şekilleri içeren bir bölümden ve açıklayıcı metinden oluşmaktadır.

İçerik bölümlere, paragraflara ve alt paragraflara ayrılmaktadır.

Bu kullanım kılavuzu gamında yer alan çeşitli motorlar ile ilgili bazı tabloları içermektedir (verilirse). Okumayı kolaylaştırmak için, ilgili makine veya motor ile ilgili verileri vurgulayınız.

Şekil

Bu kullanım talimatlarındaki şekiller 1, 2, 3 vs şeklinde numaralandırılmaktadır.

Şekillerde gösterilen bileşenler A, B, C vs. harfleri ile işaretlenmektedir.

Şekil referans gösterilmek istendiğinde, (2) şeklinde gösterilir.

Şekil 2'deki C ögesi referans gösterilmek istendiğinde, (2:A) şeklinde gösterilir.

Üst bilgiler

Bu kullanım talimatlarındaki üst bilgiler aşağıdaki örnekte gösterilen şekilde numaralandırılmaktadır: "2.2 ÖNGÖRÜLEN KULLANIM" "2 MAKİNEYİ TANIMAK"ın bir alt başlığıdır ve bu başlık altına dahildir.

Başlıklar referans verildiğinde, genellikle yalnızca ilgili numaralar belirtilir; örn., "Bkz. 2.2.1".

1.2 SEMBOLLER



UYARI sembolü. Sunulan talimatlara uyulmaması halinde, kişilerde ciddi lezyonlar ve/veya mal hasarları oluşabilir.



ZORUNLULUK sembolü. Gerçekleştirilmesi zorunlu olan bir işlemi belirtir.



YASAK sembolü. Yasak olan bir işlemi gösterir.



NOT sembolü. Özel öneme sahip bir bilgiyi veya derinleştirmeyi gösterir.



ERTELEME sembolü. Bir bilginin ertelenmesini gösterir, not bilginin bulunduğu yeri belirtir.

1.3 KULLANIM KILAVUZUNUN SAKLANMASI

Kullanım kılavuzunu bilinen ve makinenin kullanıcısının kolaylıkla erişebileceği bir yerde, iyi durumda ve okunaklı şekilde saklayınız.

2 MAKİNEYİ TANIMAK

Bu makine bahçe işlerinde kullanılan bir araçtır ve daha net olarak önden kesimli ve sürücünün oturabildiği bir çim biçme aletidir.

Makine, hareketini sağlayan bir transmisyon ünitesinin yanı sıra bir karterle korunan kesim tertibatını hareket geçiren bir motordan oluşmaktadır.

Makine eklemelere sahiptir. Buna göre, yağlı birbirlerine göre döndürülebilen bir ön kesit ve bir arka kesitten oluşmaktadır.

Eklemleri direksiyon makinenin aşırı derecede azaltılmış bir dönüş yancağı ile ağaçların ve diğer engellerin etrafında dönebilmesini sağlar.

Operatör daima sürücü yerinde ayakta durarak makineyi kullanabilir ve ana kumandaları devreye sokabilir.

Makine üzerine monte edilmiş güvenlik tertibatları motorun durmasını ve kesim tertibatının durmasını öngörür.

2.1 MAKİNEİN KARAKTERİSTİK ÖZELLİKLERİ

Makine 4 çekerdir.

Tahrik tekerleklerine motordan gelen güç hidrolik olarak aktarılır.

Motor bir hidrolik devreden geçerek arka ve ön aksları (tekerlekleri) çalıştıran bir yağ pompasını çalıştırır.

Ön ve arka tekerlekler aynı hızda döner.

Yönlenmeyi kolaylaştırmak için, her iki aks da diferansiyele sahiptir.

Ön tarafa monte edilmiş aksesuarlar transmisyon kayışı tarafından harekete geçirilir.

2.2 ÖNGÖRÜLEN KULLANIM

Bu makine çim kesmek için tasarlanmıştır ve üretilmiştir.

Üretici tarafından orijinal veya ayrı olarak satın alınabilecek ekipman olarak öngörülen özel aksesuarların kullanımı bu işin tek aksesuarlara eşlik eden talimatlarda veya bu kılavuzda gösterilen şekilde farklı çalışma modalitelerine göre gerçekleştirilmesine izin verir.

Aynı şekilde, destekleyici tertibatları uygulama imkanı (Eğer üretici tarafından öngörülyorsa) teçhizatlarla eşlik eden talimatlarda belirtilen koşullara ve sınırlara göre öngörülen kullanımı diğer fonksiyonları da içine alacak şekilde genişletilebilir.



Bu makine çim kesmek için tasarlanmıştır ve üretilmiştir.



Makinenin sabitliği kesim tertibatı düzeneğinden farklı bir ön aksesuar kullanılırsa azalır.



Makine en az bir kesim tertibatı düzeneği veya bir başka monte edilmiş ön aksesuar ile kullanılmalıdır.

2.2.1 KULLANICI TİPİ TANIMI

Bu makine, profesyonel olmayan operatörler olarak tanımlanabilecek tüketicilerin kullanımına yöneliktir.

Bu makine "hobi amaçlı kullanıma" yöneliktir.

2.3 YANLIŞ KULLANIM

Yukarıda belirtilenlerden farklı her türlü başka kullanım şekli tehlikeli olabilir ve kişi ve/veya mal hasarına neden olabilir.

Yanlış kullanımları şunları içermektedir (ancak bunlarla sınırlı değildir):

- Makine veya römork üzerinde başka kişiler, çocuklar veya hayvanları taşımak;
- Çekme için öngörülen özel aksesuarları kullanmadan yükleri itmek veya çekmek;
- Zemin tutarlılığının değerlendirilmesine izin vermeyen bataklıklar veya su birikintileri, bağlantısız, taşlık, buzlanmış, kaygan veya stabil olmayan zeminler üzerinden geçerken aleti kullanmayınız.
- Kesim tertibatını ot olmayan yollarda çalıştırmak.



Makinenin yanlış kullanımı, kullanıcının kendisinde veya üçüncü kişilerde meydana gelen hasarlardan veya yaralanmalardan kaynaklanan yükümlülükler kullanıcıya ait olmak suretiyle, garantinin geçersiz kalmasına ve Üretici'nin her türlü sorumluluktan muaf olmasına neden olmaktadır.

2.4 GÜVENLİK İŞARETLERİ

Makinenin üzerinde bulunan güvenlik işaretleri kullanıcıyı, özellikle dikkat ve titizlik gerektiren işlemlerde olmak üzere, makinenin kullanımında

benimsenecek davranışlar konusunda bilgilendirmektedir.



DIKKAT Bir tehlikeyi belirtir. Normal olarak tehlikenin özelliğini belirten başka işaretler ile birlikte.



Dikkat! Makineyi kullanmadan önce, kullanım talimatlarını dikkatlice okuyunuz.



Dikkat! Olası dağınık nesnelere dikkat ediniz. Yerde mevcut olabilecek kişilere dikkat ediniz.



Dikkat! Daima koruyucu kulaklıklar takınız.



Dikkat! Makine umumi yollarda kullanıma uygun değildir.

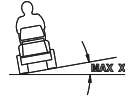

Dikkat! Bu makine, monte edilmiş orijinal aksesuarları ile, yönden bağımsız olarak en fazla 10°'lik bir eğim ile çalışabilir.

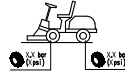

Lastik basıncı Etiketle lastik basıncının optimum değerleri belirtilmektedir (Bkz. "0 TEKNİK VERİ TABLOSU"). Lastiklerin doğru basıncı makinenin kullanımından iyi sonuçlar elde etmek için temel önem taşımaktadır.



El freni bloğu göstergesi.



Maksimum paket taşıma kapasitesini gösterir (4:A). **Eğer varsa**

Etiket aşağıdaki konumlarda bulunur:

- Motor kaportası üzerine yerleştirilmiş nesne taşıyıcıların yakınında.



Şanzıman geçişi/serbest kalması göstergesi (4:B).

Etiket aşağıdaki konumlarda bulunur:

- Şanzıman geçişi / serbest kalma levyesinin yakınında.



Çekilebilecek maksimum ağırlık göstergesi (4:C).

Etiket aşağıdaki konumlarda bulunur:

- Çekme çubuğunun yakınında.



Dikkat! Yanık riski (4:D). Susturucuya dokunmayınız.

Etiket aşağıdaki konumlarda bulunur:

- susturucu yakınında.



Dikkat! Ezilme riski (4:E). Ellerinizi ve ayaklarınızı direksiyonun eklemli bağlantı yerinden ve bir aksesuar

bağlı olmadığında çekme kancasından uzak tutunuz.

Etiket aşağıdaki konumlarda bulunur:

- direksiyonun eklemli bağlantı yerinin yakınında;
- Çekme çubuğunun yakınında.



Yıpranmış veya okunmaz haldeki yapışkan etiketler değiştirilmelidir.



Yetkili destek merkezinden yeni etiket talep ediniz.

2.5 ÜRÜN TANIMLAMA ETİKETİ

Tanımlama etiketi aşağıdaki verileri bildirmektedir (bkz. Şekil 1):

1. Üreticinin adresi
2. Makine tipi
3. Akustik güç seviyesi
4. Uygunluk işareti CE
5. Kg olarak tank boşken makinenin ağırlığı
6. Motor çalışma gücü ve hızı
7. Üretim yılı
8. Seri numarası
9. Ürün kodu



Makinenizin seri numarasını şekildeki özel alana yazınız (1:10).

Ürün iki bileşen sayesinde tanımlanmaktadır:

- Makinenin ürün ve seri numaraları
- Motorun seri numarası, tipi ve modeli



Yetkili ofis ile her iletişime geçtiğinizde tanımlama bilgilerini kullanınız.



Uygunluk beyanı örnekleri kullanım kılavuzunun sondan bir önceki sayfasında yer almaktadır.

2.6 BAŞLICA BİLEŞENLER

Makine aşağıdaki başlıca bileşenlerden oluşmaktadır (bkz. Şekil 1):

- A. Şasi
- B. Tekerlekler
- C. Direksiyon
- D. Koltuk
- E. Konsol
- F. Pedallı kumandalar
- G. Ön aksesuarları kaldırma levyesi
- H. Motor kaportası
- I. Sabit motor karteri
- L. Sigorta yeri
- M. Batarya
- N. Yakıt deposu
- O. Transmisyon yağı deposu
- P. Motor
- Q. Hidrolik presler (Mod. 740 IOX)
- R. Aksesuarlar için hızlı çözülen destekler

3 GÜVENLİK KURALLARI



Makineyi kullanmadan önce bu talimatları dikkatlice okuyunuz.

3.1 EĞİTİM



DİKKAT! Makineyi kullanmadan önce bu talimatları dikkatlice okuyunuz. Kumandalara ve makinenin doğru kullanımına aşina olunuz. Makineyi hızlıca durdurmayı ve komutları hızlıca devre dışı bırakmayı öğreniniz.

Uyarılara ve talimatlara uyulmaması elektrik çarpmasına, yangına ve/veya ciddi yaralanmalara neden olabilir. Gelecekte bakmak üzere tüm uyarıları ve talimatları saklayınız.



Makinenin çocuklar veya talimatlara gerekli aşinalığa sahip olmayan kişiler tarafından kullanılmasına asla izin vermeminiz.

Yerel yasalar kullanıcının yaşı için minimum bir sınır belirlemiş olabilir.



Makineyi asla yakınında özellikle çocuklar başta olmak üzere insanlar veya hayvanlar varken kullanmayınız.



Eğer kullanıcı yorgunsa veya kendini iyi hissetmiyorsa veya reflekslerini ve dikkat düzeyini zararlı şekilde etkileyecek ilaçlar, uyuşturucular, alkol veya maddeler kullanmışsa, makine asla kullanılmamalıdır.



Operatörün veya kullanıcının başka kişilere veya kendisi ile ilgili meydana gelebilecek kazalardan ve beklenmedik olaylardan sorumlu olduğunu unutmayınız.

Çalışılacak zeminin potansiyel risklerinin değerlendirilmesinin yanı sıra özellikle yokuşlarda, kazaya açık, kaygan veya sabit olmayan zeminlerde olmak üzere kendisinin ve başkalarının güvenliğini garanti altına almak için gereken tüm önlemlerin alınması kullanıcının sorumluluğundadır.



Makineyi satmak veya başkalarına ödünç vermek isterseniz, kullanıcının bu kılavuzda bulunan kullanım talimatlarını dikkate almasını sağlayınız.



Makinede çocukların veya başka yolcuların seyahat etmesine izin vermemeyiniz çünkü düşebilirler ve ciddi yaralanmalar oluşabilir veya güvenli bir sürüşü engelleyebilirler.



Makinenin sürücüsü sürüş talimatlarına kesin olarak bağlı kalmalıdır ve özellikle:

- Çalışma sırasında dikkatinin dağılmasına izin vermemelidir ve gerekli konsantrasyonu korumalıdır;
- Bir rampa üzerinde kayan bir makinenin kontrol kaybının fren kullanılarak geri kazanılamayacağını bilmelidir. Kontrol kaybının ana nedenleri şunlardır:
 - Tekerleklerin tutunmaması;
 - Aşırı yüksek hız;
 - Uygun olmayan frenleme;
 - Kullanıma uygun olmayan makine;
 - Özellikle rampalar üzerinde olmak üzere, zemin koşullarından kaynaklanabilecek etkilere dair bilgi eksikliği;
 - Çekici taşıt gibi taşıtların hatalı kullanımı;



Makine asla kurcalanmaması veya çıkartılmaması gereken bir seri güvenlik cihazı ve mikroşaltere sa-

hiptir. Bu kurala uyulmaması halinde, garanti geçerliliğini yitirecektir ve üreticinin tüm sorumlulukları kalkacaktır. Makineyi kullanmadan önce, güvenlik cihazlarının çalıştığından daima emin olunuz.

3.2 İLK İŞLEMLER

- Makineyi kullanırken, daima dayanıklı, kaymayı önleyici iş ayakkabıları ve uzun pantolonlar giyiniz.
- Makineyi çıplak ayakla veya açık sandaletler ile çalıştırmayınız.
- Zincir, bilezik, uçuşan kıyafetler veya kemer veya kravat giymekten ve takmaktan kaçınınız.
- Uzun saçları toplayınız. Daima koruyucu kulaklıklar takınız.
- Tüm çalışma alanını iyice denetleyiniz ve makineden fırlayabilecek veya kesim grubuna ve motora zarar verebilecek (taşlar, dallar, tel kablolar, kemikler vs.) uzaklaştırınız.



DIKKAT: TEHLİKE! Yakıt yüksek düzeyde tutuşma potansiyeline sahiptir.

- Yakıtı özel kaplarda saklayınız;
- Yakıt ikmalini yalnızca dış ortamda bir huni kullanarak gerçekleştiriniz ve bu işlem sırasında ve yakıtı her ele aldığınızda sigara içmekten kaçınınız;
- Yakıt ikmalini motoru çalıştırmadan önce yapınız; yakıt eklemeyiniz veya motor çalışır durumdayken veya sıcakken deponun tıpasını çıkartmayınız;
- Eğer yakıt sızıntısı varsa, motoru çalıştırmayınız ancak makineyi yakıtın döküldüğü yerden uzaklaştırınız ve yakıt buharlaşana ve benzin buharları çözülene kadar yangın olasılığı yaratmaktan kaçınınız.
- Yakıt deposunun ve kabının tıparlarını daima kapatınız ve iyice sıkınız.



Arızalı susturucuları değiştiriniz.



Kullanımdan önce, makinenin genel ve özellikle kesim tertibatı açısından bir kontrolünü yapınız ve vidaların ve kesim tertibatlarının aşınmamış veya hasar görmemiş olduğunu kontrol ediniz. Dengeyi korumak için hasar görmüş

veya aşınmış kesim tertibatını ve vidaları blok halinde değiştiriniz. Olası onarımlar özelleşmiş bir merkezde yapılmalıdır.



Bataryanın durumunu periyodik olarak kontrol ediniz. Kasasında, kapağında veya terminallerinde hasar varsa değiştiriniz.

3.3 KULLANIM SIRASINDA



Motoru kapalı mekanlarda çalıştırmayınız zira kapalı mekanlarda tehlikeli karbon monoksit dumanı birikebilir.

Çalıştırma işlemleri dış mekanda veya iyice hava alan bir yerde yapılmalıdır. Egzoz gazlarının toksik olduğunu asla unutmayınız.



Yalnızca gün ışığında veya iyi bir yapay aydınlatma altında ve görüşün iyi olduğu durumlarda çalışınız. Kişileri, çocukları ve hayvanları çalışma alanından uzaklaştırınız.



Mümkünse, ıslak çimlerde çalışmaktan kaçınınız. Yağmur altında ve yıldırım riski varken çalışmaktan kaçınınız. Makineyi özellikle şimşek çakma olasılığı olan kötü koşullarında kullanmayınız.



Motoru çalıştırmadan önce, kesim aletini veya elektrik prizini serbest bırakınız, transmisyonu "boşa" alınız.



Görüşü sınırlayabilecek engellere yaklaşırken özellikle dikkatli olunuz.



Makineyi park ederken el frenini çekiniz.



Makine, hareket yönü ne olursa olsun, 10°den (%17) büyük eğimlerde kullanılmamalıdır.



"Güvenli" bir rampa olmadığını unutmayınız. Eğimli çimler üzerinde hareket etmek özellikle dikkat gerektirmektedir. Makinenin devrilmesini veya kontrolünün kaybedilmesini engellemek için:

- İnişte veya çıkışta aniden durmayınız veya yeniden hareket etmeyiniz;

- Yavaşça tahriği devreye sokunuz ve özellikle iniş anında olmak üzere her zaman viteste tutunuz;
- Hız rampalarda ve dar virajlarda azaltılmalıdır;
- Tümseklere, hendeklere ve gizli tehlikelere dikkat ediniz.
- Asla eğimi çaprazlayan yönde kesim yapmayınız. Eğimli çimler çıkış/iniş yönünde aşılmalıdır ve asla çaprazlama aşılmalıdır; ayrıca, bu güzergahlarda yana kayma, devrilme veya makinenin kontrolünün kaybedilmesine neden olabilecek yön değişikliklerine ve çıkış halindeki tekerlelerin engeller ile karşılaşmamasına (taşlar, dallar, kökler vs.) çok dikkat edilmelidir.



Eğimli zeminlerde her yön değişikliğinden önce hızı azaltınız ve makineyi durur konumda ve gözetimsiz bırakmadan önce el frenini her zaman çekiniz.



Sarp kayalıkların, çukurların veya nehir kenarlarının yakınında çok dikkatli olunuz. Makine bir tekerlek bir kenarın üzerinden geçerse veya kenar çökerse devrilebilir.



Geri viteste giderken maksimum dikkat sarfediniz. Hiçbir engel olmadığından emin olmak için geri vitese geçmeden önce ve geri viteste giderken arkanıza bakınız.



Yükleri çekerken veya ağı teçhizatlar kullanırken dikkatli olunuz:

- Çekme çubukları için, yalnızca onaylı tutturma noktaları kullanınız;
- Yükleri rahatça kontrol edilebilenler ile sınırlayınız;
- Direksiyonu aniden kırmayınız. Geri viteste dikkatli olunuz.
- Talimat kılavuzunda önerildiğinde tekerlekler üzerinde karşı ağırlıklar veya ağırlıklar kullanınız.



Kesilmesi gereken bölgeye veya bu bölgeden hareket ederken çim olmayan bölgeden geçerken kesim aletini devre dışı bırakınız veya elektrik fişini sökünüz ve kesim aleti düzeneğini en yüksek konuma getiriniz.



Makine yola yakın yerde kullanıldığında, trafiğe dikkat ediniz.



DİKKAT! Makine umumi yollarda kullanıma uygun değildir. Kullanımı (Yol Kurallarına göre) yalnızca trafiğe kapalı özel alanlarda mümkündür.



Eğer parçaları hasar görmüşse makineyi asla kullanmayınız.



Ellerinizi ve ayaklarınızı dönen kısımlara veya bu kısımların altına yaklaştırmayınız. Tahliye çıkışıdan daima uzak durunuz.



Yangın riskini bertaraf etmek için, makineyi asla motoru çalışırken çim üzerinde durur konumda bırakmayınız.



Aksesuarlar kullanıldığında, tahliye kanalını asla insanlara yöneltmeyiniz.



Yalnızca makinenin üreticisi tarafından onaylanmış aksesuarları kullanınız.



Aksesuarlar/gereçler öngörülen noktalara monte edilmemişse, makineyi kullanmayınız. Aksesuarlar olmadan kullanım makinenin stabilitesine olumsuz etki edebilir.



Özellikle rampalar üzerinde, makinenin stabilitesini değiştirebilecek aksesuarlar ve toplama torbaları kullanırken dikkatli olunuz.



Motorun ayarlarını değiştirmeyiniz ve motorun aşırı yüksek devirlere ulaşmasına izin vermemeyiniz.



Kullanım sırasında ısınan motor parçalarına dokunmayınız. Yanık riski.



Kesim aletini devre dışı bırakınız veya elektrik fişini çekiniz, boşa alınız ve el frenini çekiniz, motoru durdurunuz ve anahtarı çıkartınız (hareket halindeki tüm parçaların tamamen durmuş olduğundan emin olarak):

- Makine gözetimsiz bırakıldığında veya sürücü koltuğu terk edildiğinde;
- Blokaj nedenlerini uzaklaştırmadan önce veya tahliye konveyörünü serbest bırakmadan önce;
- Makineyi temizlemeden, kontrol etmeden veya çalıştırmadan önce;

- Bir yabancı cisme çarptığınızda. Makine üzerindeki olası hasarları kontrol ediniz ve yeniden kullanmadan önce gerekli onarımları gerçekleştiriniz;



Kesim aletini veya elektrik prizini serbest bırakınız ve motoru kapatınız (hareket halindeki tüm parçaların tamamen durduğundan emin olarak):

- Yakıt ikmali yapmadan önce;
- Toplama torbası her çıkartıldığında veya yeniden takıldığında;
- Kesim yüksekliğini ayarlamadan önce, bu işlem sürücü koltuğundan yapılamıyorsa.



Taşıma sırasında ve kullanılmadığında kesim aletini veya fişin bağlantısını sökünüz.



Motoru kapatmadan önce gazı azaltınız. Kitapçıkta verilen talimatları izleyerek çalışma bitiminde yakıt beslemesini kapatınız.



Birden fazla kesim aleti ile kesim elemanlarının tümüne dikkat ediniz çünkü dönüş halindeki bir kesim aleti diğerlerinin dönüşünü belirleyebilir.



DİKKAT - Çalışma sırasında arıza veya kaza meydana gelmesi halinde, motoru hemen kapatınız ve başka hasar meydana gelmemesi için makineyi uzaklaştırınız; kişilerde veya üçüncü taraflarda yaralanmaların meydana geldiği kazalarda, hemen duruma en uygun ilk yardım prosedürlerini etkinleştiriniz ve gerekli bakımlar için bir Sağlık Kurumu'na başvurunuz. Gözetim altında tutulmazlarsa insanlarda veya hayvanlarda hasara veya yaralanmalara neden olabilecek olası enkazları doğru şekilde kaldırınız.



DİKKAT! Bu talimatlarda bildirilen gürültü ve titreşim düzeyi makinenin kullanımı için maksimum değerlerdir. Dengesiz kesilmiş bir elemanın kullanımı, aşırı yüksek hareket hızı, bakım yapılmaması ses yayılmasını ve titreşimleri anlamlı şekilde etkiler. Sonuç olarak, yüksek bir gürültüye ve titreşimlerin yarattığı strese bağlı olası hasarların ortadan kaldırılmasına yöne-

lik koruyucu önlemlerin benimsenmesi gerekir; makinenin bakımını gerçekleştiriniz, sese karşı kulaklık takınız ve çalışma sırasında molalar veriniz.

3.4 BAKIM VE DEPOLAMA



DİKKAT! - Herhangi bir temizlik veya bakım girişimine başlamadan önce, anahtarları çıkartınız ve ilgili talimatları okuyunuz. Eller için risk bulunan tüm durumlarda iş eldivenleri ve uygun kıyafetler giyiniz.



DİKKAT! - Parçaları aşınmış veya hasar görmüş makineleri asla kullanmayınız. Arızalı veya hasar görmüş parçalar değiştirilmelidir ve asla onarılmamalıdır. Yalnızca orijinal yedek parçaları kullanınız: Orijinal olmayan ve/veya doğru şekilde monte edilmeyen yedek parçaların kullanılması makinenin güvenliğini azaltır, insanlarda kazalara veya yaralanmalara neden olabilir ve Üretici'nin her türlü zorunluluğunu veya sorumluluğunu ortadan kaldırır.



Bu kullanım kılavuzunda tarif edilmeyen tüm ayarlama ve bakım işlemleri, makinenin orijinal güvenlik derecesini korurken için doğru şekilde gerçekleştirilmesini sağlamak için gerekli bilgiye ve teçhizata sahip olan bir uzman Merkez tarafından veya Distribütörünüz tarafından gerçekleştirilmelidir. Uygun olmayan yapılarda veya kalifiye olmayan kişiler tarafından gerçekleştirilen işlemler garantinin iptaline yol açar ve Üretici'nin her türlü zorunluluğunu veya sorumluluğunu ortadan kaldırır.

- Her kullanımdan sonra, anahtarları çıkartınız ve olası hasarları kontrol ediniz.
- Makinenin daima güvenli çalışma koşullarında olduğundan emin olmak için somunları ve vidaları daima sıkılmış şekilde tutunuz. Düzenli bir bakım güvenlik için ve performansın korunması için temel önem taşımaktadır.
- Kesim tertibatının vidalarının doğru şekilde sıkılmış olduğunu düzenli olarak kontrol ediniz.



Kesim aletini ele almak, sökmek veya yeniden monte etmek için iş eldivenleri takınız.



Bilendiğinde kesim aletinin dengede olduğundan emin olunuz. Kesim aleti ile ilgili tüm işlemler (sökme, bileme, dengeleme, tekrar montaj ve/veya değiştirme) özel teçhizat kullanımının yanı sıra özel bir yetkinlik gerektiren zor işlerdir; güvenlik nedenlerine bağlı olarak, her zaman özelleşmiş bir merkezde gerçekleştirilmeleri gerekir.

- Frenlerin çalışıp çalışmadığını düzenli olarak kontrol ediniz. Frenlerin bakımının gerçekleştirilmesi ve gerektiğinde onarılması önemlidir.
- Hasar görmüş olmaları halinde talimatları ve uyarı mesajlarını gösteren etiketleri değiştiriniz.
- Eğer makine taşıma için mekanik kilitlere sahip değilse, makine park halindeyken, çalışmıyorken veya gözetimsiz bırakıldığında, aksesuarlar her zaman yere yaslanmalıdır.
- Makineyi çocukların erişemeyeceği bir yere koyunuz.



Makineyi deposunda yakıt varken yakıt buharlarının bir aleve, kıvılcıma veya güçlü bir ısı kaynağına ulaşabileceği bir yere koymayınız.

- Makineyi herhangi bir ortama yerleştirmeden önce motoru soğumaya bırakınız.
- Yangın riskini azaltmak için, motoru, tahliye susturucusunu, batarya yerini ve yakıt depolama bölgesini otlardan, yapraklardan veya aşırı gresten arınmış tutunuz.
- Yangın riskini azaltmak için, yağ ve/veya yakıt sızıntısı olmadığını düzenli olarak kontrol ediniz.
- Eğer depo boşaltılması gerekiyorsa, bu işlemi dış ortamda ve motor soğukken gerçekleştiriniz.
- Anahtarları asla aletin üzerinde veya uygun olmayan kişilerin veya çocukların ulaşabileceği yerlerde bırakmayınız. Her bakım girişimine başlamadan önce her zaman anahtarları çıkartınız.



DİKKAT! - Bataryada bulunan asit aşındırıcıdır. Mekanik hasar veya aşırı yük durumunda sızabilir. Solumayınız ve vücudun herhangi bir kısmı ile temas

ettirmekten kaçınınız.



Asit buharlarının solunması mukozalarda ve iç organlarda yaralanmalara neden olur. Hemen doktora başvurunuz.



DİKKAT! – Bataryayı aşırı şarj etmeyiniz. Aşırı bir şarj asidin sızmasına neden olacak şekilde patlamasına yol açabilir.



DİKKAT! – Asit araçlarda, ekipmanda ve diğer malzemelerde ciddi hasarlara neden olur. Asit ile temas eden parçaları hemen su ile durulayınız.



Bataryanın uçlarına kısa devre yaptırmayınız. Bu şekilde oluşan kıvılcıklar yangına sebebiyet verebilir.



Hidrolik bileşenlere DİKKAT EDİNİZ. Basınçlı hidrolik sıvısının sızıntısı acil tıbbi destek gerektirecek şekilde cilde nüfuz edebilir ve hasar verebilir.

3.5 TAŞIMA



DİKKAT! - Eğer makine bir kamyon veya bir römork üzerinde taşınması gerekiyorsa, dirençli ve yeterli genişliğe ve uzunluğa sahip erişim rampalarını kullanınız.

Taşıma sırasında, yakıt musluğunu kapatınız (eğer varsa), aksesuar veya kesim tertibatı düzeneğini indiriniz, el frenini çekiniz ve halatlar veya zincirler ile makineyi taşıma aracında yeterince emniyete alınız.

3.6 ÇEVRE KORUMA

- Çevrenin korunması, sivil ortak yaşam ve içinde yaşadığımız çevre yararına olacak şekilde, makinenin kullanımında önemli ve öncelikli bir özellik olmalıdır. Çevreye rahatsızlık vermekten kaçınınız.
- Ambalajların, yağların, yakıtın, filtrelerin, hasar görmüş parçaların veya çevre üzerinde güçlü etkisi olan her türlü öğenin imhası için yerel kurallara sıkı sıkıya uyunuz; bu atıklar çöpe atılmayıp ayrılmalı ve materyallerin geri dönüşümü ile uğraşan özel toplama merkezlerine verilmelidir.
- Kesimden sonra ortaya çıkan materyallerin imhası için yerel kurallara sıkı sıkıya uyunuz.
- Hizmet dışı olarak ayırma anında, makineyi asla doğaya terketmeyiniz; yürürlükteki

yerel kurallara göre bir toplama merkezine başvurunuz.

4 KIRPICININ EMNİYETE ALINMASI

Ot kırpıcı çekicinin emniyete alınıp alınmadığını kontrol ediniz.

Sigorta şirketinin kendisi ile iletişime geçiniz.

Trafik, yangın, hasar ve hırsızlıklara karşı sigortayı içeren bir poliçe imzalamamanız gerekmektedir.

5 MONTAJ



"MONTAJ" bölümünün endikasyonlarını sonlandırmadan önce makineyi kullanmayınız.



Ambalajın açılması ve montajın tamamlanması, her zaman uygun teçhizatlardan yararlanarak, ambalajların ve makinenin hareketine yeterli alan bırakarak, düz ve sert bir yüzey üzerinde gerçekleştirilmelidir.

5.1 MONTAJ İÇİN BİLEŞENLER (3)

Makine koltuk, kollar, direksiyon, çekme çubuğu, hızlı çözülen destekler sökükle şekilde ve batarya yerinde ve bağlı olarak teslim edilmektedir.

Ambalajda aşağıdaki tabloda listelenen monte edilecek bileşenler (3) yer almaktadır:

[740 IOX; 540 IX]			
Poz.	N.	Tarif	Boyut
A	2	Elastik fiş	6 x 36
B	2	Komütatör için anahtar	/
C	1	Genel ayırıcı anahtar	/
D	2	Kollar	/
E	4	Koltuk sabitlemesi için vidalar	M8 x 40
F	10	Üfleme tespiti için pegler	/
G	4	Koltuk sabitlemesi için pusulalar	/
H	4	Grower rondela	M8
L	4	Altıgen başlı vida	M8 x 20
M	1	Nesne taşıyıcı	/
N	4	TORX Vidaları (Nesne taşıyıcı tespiti)	M6 x 20

[740 IOX; 540 IX]			
Poz.	N.	Tarif	Boyut
O	1	Çekme çubuğu	/
P	2	Flanşlı somun	M8
R	2	Hızlı çözülen destekler	/

[340 IX]			
Poz.	N.	Tarif	Boyut
A	2	Elastik fiş	6 x 36
B	2	Komütatör için anahtar	/
C	1	Genel ayırıcı anahtar	/
D	2	Kollar	/
M	1	Nesne taşıyıcı	
N	4	TORX Vidaları (Nesne taşıyıcı tespiti)	M6 x 20
O	1	Çekme çubuğu	
P	2	Flanşlı somun	M8
Q	2	Altıgen başlı vida	M8 x 20
R	2	Hızlı çözülen destekler	
S	2	Koltuk sabitlenmesi için pimler	M8

5.2 KOLTUK

! Koltuğu aşağıdaki adımları sırasıyla takip ederek monte ediniz.

5.2.1 Kol montajı (6)

Kollar ve montajları için gerekli parçalar makinenin ambalajında bulunan ayrı bir pakette verilmektedir.

5.2.2 Koltuk montajı (5) (Mod. 740 IOX, 540 IX)

1. Dört kaydırma kızağına (5:A) bir gres tabakası uygulayınız.
2. Elastik rondelalar ve pusulalar monte edilmiş şekilde 4 vida (M8x40) hazırlayınız. Bkz. (5:B).
3. Koltuk desteğini (5:C) dikey konuma kaldırınız.
4. Koltuğu desteğe yaklaştırınız ve düzeneği (5:B) halkasına (5:D) destek halkasına takınız.
5. Koltuğu desteğe yapıştırınız ve tespit vidalarının delikleri kızakların stroğunun yarısına denk gelecek şekilde konumlandırınız.
6. Dört vidayı sokunuz ve sıkınız (5:B).
7. Vidaları bloke ediniz, sıkıştırma torku 20÷25 Nm.

i Eğer vidalar 25 Nm'nin üzerinde bir tork ile sıkılırsa koltuk hasar görür.

8. Koltuk bağlantısını (5:E) kablo bağlantısına (5:F) bağlayınız.

i Eğer bağlantılar bağlı değilse, makine çalışmaz.

9. Yerinde sağlam şekilde tutmak için döşeme kablosunu sabitleme klipsinden (5:H) geçirin.

5.2.3 Koltuk montajı (5) (Mod. 340 IX)

1. Koltuk halihazırda destek plağı üzerinde monte edilmiş olarak teslim edilir.
2. Koltuğun plağındaki delikleri alt plağinkilere yaklaştırarak koltuğu yerleştiriniz.
3. Koltuk desteğinin deliklerine ve koltuk plağının deliklerine vidaları (M8x40) takınız.
4. Konumuna koltuğu Vida. Sıkıştırma torku 20÷25 Nm.

i Eğer vidalar 25 Nm'nin üzerinde bir tork ile sıkılırsa koltuk hasar görür.

5.2.4 Üfleyici montajı (7) (Mod. 740 IOX, 540 IX)

1. Koltuğu 2 vida ile sabitleyiniz (7:B).
2. Üfleyici yerleştiriniz (7:A).
3. Üfleyici 10 peg ile sabitleyiniz (7:C).

5.2.5 Nesne taşıyıcı montajı (8)

Nesne taşıyıcıyı (8:B) 4 vidayı (8:C) kullanarak koltuk arkasına (8:A) monte ediniz.

5.3 DİREKSİYON (9)

1. Direksiyon manşonunu (9:A) direksiyon simidi (9:B) üzerine dibine kadar sokunuz.
2. Manşon deliklerini direksiyon simidinkilerle hizalayınız.
3. Delikleri hizaladıktan sonra (9:C), iki fiş sokunuz (9:D).

5.4 ÇEKME ÇUBUĞU (10)

Çekme çubuğunu (10:A) makinenin arka kısmına monte ediniz.

Vidaları ve somunları kullanınız (10:B; 10:C). Sıkıştırma torku: 22 Nm.

5.5 HIZLI ÇÖZÜLEN DESTEKLER (1:P)

Hızlı çözülen destekler ve kurulum için ilgili talimatlar makine ambalajında bulunan ayrı bir pakette verilir.

Hızlı çözülen destekleri makinenin ön yarı akslarına monte ediniz.

5.6 BATARYANIN ŞARJ EDİLMESİ



İlk kullanımdan önce, bataryayı tam olarak şarj ediniz.



Bataryanın şarj edilme prosedürü için, bkz. 9.8.

5.7 LASTİKLERİN BASINCI

Lastiklerin basıncı için, bkz. "00 TEKNİK VERİ TABLOSU".

5.8 AKSESUARLAR

Aksesuarların montajı için, her aksesuarla birlikte ayrı olarak temin edilen montaj kılavuzuna bakınız.



Aksesuarları doğru şekilde uygulamak için yetkili servis merkezine başvurun.



Not: Bu durumda, kesim tertibatı düzeneği bir aksesuar olarak kabul edilir.

6 KONTROL KUMANDALARI VE ARAÇLARI

6.1 MOTOR KAPORTASI (12)

Motor kaportası aşağıdaki şekilde açılır:

1. İki vidayı (11:A) 90° döndürünüz.
2. Kolu (11:B) yukarı çekiniz ve aynı zamanda kaporta kapağını (11:C) dikkatlice kaldırınız.
3. Motor kaportasını kapatmak için, gerekli ise, kol (11:B) geçene kadar küçük bir basınç uygulayınız. İki vidayı (11:A) 90° döndürünüz.



Motor kaportası açıkken motorun çalıştırılması yasaktır.

6.2 ANAHTARLI GENEL AYIRICI (10:B)

Elektrik beslemesi anahtar aracılığıyla etkinleşir (12:A). Motor kaportası altında bulunur (1:H); dolayısıyla, genel ayırıcıya ulaşmak için, motor kaporta kapağı açılmalıdır (bkz. 6.1).

Elektrik tesisatına gelen güç kaynağını etkinleştirmek için anahtar (12:A) genel devre kesiciye sokun, bastırın ve saat yönünde çevirin. Elektrik kaynağını kesmek için anahtarın saatin aksi yönde çevirin.



Anahtar ancak saatin aksi yönde çevrilirse çıkartılabilir.

6.3 EL FRENİ PEDALI (13:A).



Marş sırasında asla pedala kısmen basmayınız.

Şanzimanın aşırı ısınma riski oluşur.

Pedal (13:A) aşağıdaki konumlarda olabilir:



Serbest. Vitestedir. El freni aktif değildir.



Tamamen basılmış. Viteste değildir.

El freni tamamen aktiftir ancak bloke değildir. Bu konum acil durum freni olarak da kullanılır.

6.4 EL FRENİNİN BLOK LEVYESİ (13:B)



"Fren" pedalını tamamen basılmış konumda bloke eder. Bu fonksiyon yokuşalıda taşıma sırasında vs. motor kapalı durumdayken makineyi bloke etmek için kullanılır.

Blokaj:

1. Pedala sonuna kadar basınız (13:A).
2. Levveyi (13:B) yukarı çekiniz.
3. Pedalı bırakınız (13:A).
4. Levveyi bırakınız (13:B).

Serbest bırakma:

1. Pedala basınız ve serbest bırakınız (13:A).

6.5 ÇEKİŞ PEDALI (13:C)

Pedal motor ve transmisyon tekerlekleri arasında transmisyon oranını belirler (=hız).

Pedal serbest bırakıldığında, servis freni aktif olur.



- Pedal ileri basılarak, - makine ilerler.

- Pedal üzerinde bir yük olmadığına

- makine durur.

- Pedala geri basıldığında - makine

geri viteste ilerler.

- Pedal üzerindeki basınç azaltıldığında - makine fren yapar.



Makine pedal serbest bırakıldığında öngörülen şekilde fren yapmıyorsa, acil durum freni olarak sol pedala (13:A) kullanınız.

6.6 DİREKSİYON (13:E)

Direksiyon yüksekliği çok küçük değerlerde ayarlanabilir.

Direksiyonu istenen konuma kaldırmak veya indirmek için direksiyon simidinin ayar manipolmasını (13:D) sökünüz. Sıkıştırınız.

 Direksiyonu marş sırasında ayarlamayınız.

 Direksiyonu asla makine bir aksesuar alçak konumda iken dururken döndürmeyiniz. Direksiyon simidi organları üzerinde ve yardımcı direksiyon simidi üzerinde anormal yük riski oluşturur.

6.7 GAZ KUMANDASI (AKSELERATÖR) (14:A)

Motorun rejimini düzenlemek için kumanda.

 Dolu gaz - her zaman makinenin kullanımı sırasında kullanılacak

 Minimum.

6.8 BOĞMA KUMANDASI (14:B)

Motorun soğuk çalıştırılması için kullanılır. Boğma kumandası iki konumda mevcuttur:

 **1.Tamamen dışarıda kumanda - boğma devrededir (soğuk çalışmaya başlamak için).**

2.Geri itilmiş kumanda - boğma devre dışıdır (normal çalışma ve sıcak çalışmaya başlama).

 **Motor sıcak olduğunda, boğma kumandası devrede olarak devam etmeyin.**

6.9 ANAHTARLI KOMÜTATÖR (14:C)

 Makinenin çalıştırılmasını etkinleştiren / baskılayan anahtar.

- Anahtar sokunuz (14:C) ve makinenin çalıştırılması için "I" (MARCIA) konumuna getiriniz. Ekrandaki tüm ikaz ışıkları ve sesli sinyal bir an için aktif hale geçer. Ekranda, yalnızca "sayaç" fonksiyonu, yağ ikaz ışığı (motor çalıştırdıktan hemen sonra otomatik olarak söner) ve etkinleştirilmişse park frenine karşılık gelen ikaz ışığı ve eğer sürücü oturmamışsa koltuk ikaz ışığı aktif kalır.
- Makinenin çalışmasını baskılamak için anahtar "O" konumuna geri getiriniz.

 **Anahtar yalnızca "O" konumunda bulunduğunda çıkartılabilir.**

 **Operatör yoksa ve anahtar "I" konumunda ise, 30 saniye sonra, sürekli**

bir sesli sinyal etkinleşir. Sesli sinyal operatör gelene kadar veya makine kapatılana kadar sürer.

6.10 KONSOL EKRANI VE MOD TUŞU (14:D; 15) (Mod. 740 IOX, 540 IX)

 MODE tuşu (14:E). MODE tuşu ile, fonksiyonlara karşılık gelen ikaz ışıkları seçilebilir: Saat sayacı, ambient sıcaklık, motor devri, batarya. Ayrıca, gün batımı sensörünü dışlayarak farın yakılması tetiklenebilir.

- Çeşitli fonksiyonlara karşılık gelen ekran ikaz ışıklarını sırası ile yakmak için tuşa kısa süreli basınız ve serbest bırakınız. Ekranın alfanümerik basamakları üzerinde, seçilen ikonla ilişkili veriler görüntülenir ve son rakam ölçü birimine ayrılmıştır.
- Farı manüel olarak etkinleştirmek veya devre dışı bırakmak için 1 saniyeden fazla basınız.

 **Farların otomatik olarak yakılmasının yönetimi makine her çalıştırıldığında otomatik olarak ilk ayarlarına döner.**

Basamaklar (15:A). Ekranın çeşitli fonksiyonlara karşılık gelen alfanümerik verilerini veren kısım.



Saat sayacı (15:B). Alfanümerik basamaklar saat ve saatin onda birine ayrılmış olmak üzere gerçekleştirilen sürüş saatlerini göstermektedir. Yalnızca motor çalışır durumdayken aktiftir. Ölçü biriminden sonra H harfi gelir.



Ambient sıcaklık (15:C). Alfanümerik basamaklar ambient sıcaklığı göstermektedir. Ölçü biriminden sonra C harfi gelir.



Devir sayacı (15:D) Basamaklar motorun devir sayısını göstermektedir. Eğer yanıp sönerlerse motor rejiminin aktif güç çıkışı ile optimum olmadığını gösterir (2500 RPM'in üzerinde). Akseleratör kumandasını tam gaza getiriniz.



Servis (15:E). Bakım için sinyaller verir. Basamaklardaki rakamlar makine saat cinsinden girişim eşliğine ulaştığında yanıp sönmeye başlar.

Yanıp sönmeye iki dakika sürer ve ekranın diğer fonksiyonlarına göre önceligi vardır. Bu aşamada, MODE tuşu kullanılamaz.

99999'a ulaştığında saat sayacı sıfırdan yeniden başlar. 999 saatten sonra, dakika sayacı devre dışı kalır.



Batarya (15:F). Alfanümerik basamaklar bataryanın gerilimi göstermektedir.



Güç çıkışı (15:G). Yanan ikaz ışığı güç çıkışının aktif olduğunu göstermektedir.



12V AÇIK/KAPALI (15:H). Yanan ikaz ışığı arka aksesuarın aktif olduğunu göstermektedir.



Far (15:I). Yanan ikaz ışığı normal olarak gün batımı sensörü tarafından yönetilen farın yanık olduğunu gösterir.



Maksimum eğim (15:L). İkaz ışığı makinenin eğitimi 10°'lik eşiği aşarsa yanıp sönmeye başlar.



Sensörün çalışmaması halinde, "YANA YATMA ARIZASI" mesajı görüntülenir.



El freni pedali (15:M). Yanan ikaz ışığı el freninin çekildiğini gösterir.



Koltuk (15:N). Yanan ikaz ışığı sürücünün oturmadığını gösterir.



Yağ (15:P). Yanan ikaz ışığı makinenin çalışması sırasında yağ yetersizliğini gösterir.

6.11 FAR VE ARKA AKSESUAR KUMANDASI (14:D; 15) (Mod. 340 IX)



Far/12V düğmesi (14:E). Far/12V düğmesine basıldığında, farın yanma fonksiyonları ve arka aksesuar aktive olur.



Komut girildiğinde, düğme etrafında dairesel bir led yanar.

- Farı manüel olarak etkinleştirmek veya devre dışı bırakmak için kısa süreli basınız ve bırakınız. Komut aktif olduğunda, düğmenin üzerindeki led yanar.
- Arka aksesuarı etkinleştirmek ve devre dışı bırakmak için düğmeye 1 saniyeden daha uzun süre basınız. Komut aktif olduğunda, düğmenin altındaki led yanar.

6.12 ZAMAN SAYACI EKRANI (14:D; 15) (Mod. 340 X)



Zaman Sayacı Ekranı (15:B). Alfanümerik basamaklar saat ve saatin onda birine ayrılmış olmak üzere gerçekleştirilen sürüş saatlerini göstermektedir. Yalnızca motor çalışır durumdayken aktiftir. Ölçü biriminden sonra H harfi gelir. 9999'a ulaştığında saat sayacı sıfırdan yeniden başlar. 999 saatten sonra, dakika sayacı devre dışı kalır.

6.13 GÜÇ ÇIKIŞI (14:F)



Güç çıkışı etkinleştirme / devre dışı bırakma düğmesi (14:F). Güç çıkışını etkinleştirme / devre dışı bırakma için düğmeye basınız.

6.14 KESİM YÜKSEKLİĞİNİN AYARLANMASI (14:G)

Makine kesim yüksekliğinin ayarlanması için iki düğme ile donatılmıştır:



Kesim yüksekliğini arttırmak için basınız.



Kesim yüksekliğini azaltmak için basınız.

Kesim tertibatı düzeneği prize bağlanır (16:A).

6.15 ARKA AKSESUAR AYARLAMASI İÇİN KUMANDA (14:H; 14:I)

Makine arka bir aksesuarın elektrikli ayarlaması için bir kumandaya sahiptir (opsiyonel aksesuar). Aksesuarı bağlamak için priz (17:B) (opsiyonel) makinenin sağ arka tarafından yer almaktadır.



Düğme arka aksesuarın kaldırılmasına ve alçaltılmasına izin vermektedir.



6.16 ARKA AKSESUAR İÇİN KUMANDA (14:L)

Makine elektrikli bir arka aksesuarın kullanımına uygundur.

Aksesuarı bağlamak için priz (17:A) makinenin sağ arka tarafından yer almaktadır.



Aksesuara giden elektrik beslemesini etkinleştirmek / kesmek için bu düğmeye kullanınız.

Arka aksesuarın gücü için, bkz. "0 TEKNİK VERİ TABLOSU".





Yalnızca STIGA SpA tarafından onaylanan aksesuarları kullanınız.

6.17 HİDROLİK AKSESUAR KALDIRICISI (1:G)

Aksesuarlar için hidrolik kaldırıcı yalnızca motor çalıştırıldığında ve pedal (13:A) bırakıldığında aktiftir. Aksesuar kaldırıcısının kontrolü levye aracılığıyla (14:M) gerçekleştirilir.

Levye aşağıdaki dört konumda olabilir:

 Havada konum. Levreyi bloke olduğu en ileri konuma getiriniz. Bu noktada, aksesuar havada konuma gelene kadar alçalır. Bu sonucuda, aynı basıncı uygulayarak yere yaslanır ve arazinin profilini izleyebilir. Çalışmaları gerçekleştirirken hava konumu kullanınız.

 Alçaltma. Aksesuar ağırlığından bağımsız olarak alçalır.

 İstirahat konumu (merkez). Kaldırmadan veya alçaltmadan sonra, levye istirahat konumuna döner. Aksesuar gerçekleştirilen son komut konumunda kalır.

 Kaldırma. Levreyi aksesuar en yüksek konuma ulaşana kadar (taşıma konumu) en geri konuma getiriniz. Sonrasında levreyi bırakınız: Aksesuar taşıma konumunda bloke kalır.

6.18 HİDROLİK PRİZ KUMANDA LEVYESİ (14:O; 14:N) (Mod. 740 IOX)

Aksesuarı değiştirmek için, aşağıdaki adımları izleyiniz:

İki levye (14:O; 14:N:) ön sol tarafta bulunan hidrolik prizlere (18:A; 18:B) kumanda etmektedir.

Prizlere erişmek için, bir vida ile sabitlenen koruma karterini çıkartınız (18:C).

Aksesuarın hidrolik tüplerini AUX1 veya AUX2 prizlerine bağlayınız (18).

Her iki levye de üç konuma sahiptir:

İleri / Geri konum: Levreyi bu yönlerden birine hareket ettirdiğinizde, bağlı aksesuar için öngörülen hareket gerçekleşir (Aksesuar ile verilen talimatlarla bakınız).

Orta konum: İstirahat konumu.

Aksesuarı değiştirmek için, aşağıdaki adımları izleyiniz:

- Arzu edilen hareketi elde etmek için levreyi ileri/geri itiniz.
- Aksesuarı istenen konumda bloke etmek için levreyi bırakınız, levye otomatik olarak istirahat konumuna döner.

6.19 TRANSMİSYON GİRME / SERBEST BIRAKMA LEVYESİ (19)

Değişken transmisyonu dışlayan levye.



Girme / serbest bırakma levyesi asla dış ve iç konum arasında bulunmamalıdır. Bu durum aşırı ısınmaya neden olur transmisyona hasar verir.

Levyeler makinenin çalıştırılmadan manüel olarak (itererek veya çekerek) hareket ettirilmesine izin verir. İki konum şunlardır:



1. Transmisyon girilmiş = levye dışarıda. Normal kullanım için, bu konumda levyenin bloke olması bir

klik sesi ile haber verir.

2. Transmisyon serbest = levye içeride. Makine elle hareket ettirilebilir.

Makineyi uzun mesafeler boyunca veya yüksek hızda çekmekten kaçınınız. Transmisyon hasar görebilir.



Makineyi transmisyon serbestken çalıştırmayınız (levye içeride). Hasar ve ön aksta yağ sızıntısı riski vardır.

6.20 KOLTUKLARIN AYARLANMASI (20)



Koltuk aşağıda belirtilen şekilde ileri ve geri ayarlanabilir.

1. Kumanda levyesini (20:A) yukarı kaldırınız.
2. Koltuğu istenen konuma ayarlayınız.
3. Koltuğu bloke etmek için kumanda levyesini (20:A) serbest bırakınız.

Özel kolu (20:B) [740 IOX / 540 IX] ile, ayrıca süspansiyon sertliği de ayarlanabilir.

- Süspansiyonu daha sert kılmak için kolu saat yönünde döndürünüz.
- Süspansiyonu daha yumuşak kılmak için kolu saat yönünün aksı yönde döndürünüz.



İstenen konfora ulaşmak için kolu kullanınız.

Koltuk makine güvenlik sistemine bağlı bir güvenlik anahtarına sahiptir.

Buna göre, koltukta kimse oturmadığında, makine çalıştırılmaz. (bkz. 7.8.2).

6.21 HIZLI ÇÖZÜLEN DESTEKLER



Bu destekler bir aksesuardan diğerine rahat ve hızlı bir şekilde geçişe izin vermektedir.

Hızlı çözülmeli destekler iki konum arasında kesim tertibat düzeneğinin rahatça hareket ettirilmesine izin verir; buna göre:

- Kayışların tamamen gergin olduğu normal konum.
- Kesim tertibat düzeneğinin temel makineye en üst düzeyde yaklaşması için, kayışlar gevşek iken normale göre 4 cm geride olan konum.

Gerici kayıştan serbest bırakıldığından, hızlı çözülmeli destekler yıkama konumuna ve çalışma konumuna geçişi kolaylaştıracak şekilde, kesim tertibat düzeneğinin ve kayışın değiştirilmesini kolaylaştırmaktadır.

Kayışların gerginliğinin kaldırılması (21)



Aksesuar ile ve hızlı çözülen destek ile verilen talimatlara da bakınız.

1. Her iki tarafın kopilyalarını veya blokaj fişlerini (21:C) çıkartınız.
2. Takoz ile (21:A) arka kısımlar üzerine basarak hızlı çözülen destekleri açınız.



Hızlı çözülen destekler açıldıktan sonra, aksesuarın kolları serbest kalır ve kancaya sıkıca sabitlenmez.



Herhangi bir ayar veya bakım girişimi için, kolları yeniden destek üzerine yerleştiriniz ve kapatınız.

3. Aşağıdaki örnekteki gibi gerekli girişimi yapınız:
 - Kayışı sökünüz.
 - Kolları çözen aksesuarı değiştiriniz (22).

Kayışın gerginliği (21; 22)

Aşağıda belirtilen talimatlara uyarak önce bir tarafı sonra diğerini geriniz.



Levyeyi ellerinizle döndürmeyiniz. Sıkışmaya bağlı yaralanma riski vardır.

1. Levye üzerine bir ayak koyunuz (18:A) ve dikkatlice yarım dönüş ileri döndürünüz.
2. Kopilyayı veya blokaj fişini takınız (17:C).
3. Operasyonu diğer taraftan tekrarlayınız.

7 ÇALIŞTIRMA VE VİTES

7.1 KULLANIM ÖNLEMLERİ



Motorda yağ seviyesinin doğru olup olmadığını daima kontrol ediniz. Bu yokuşlarda çalışıldığında özellikle önemlidir (bkz. 7.6).

Makineyi park ederken el frenini çekiniz.



Maksimum hızda ilerlerken, direksiyon simidini tamamen döndürmeyiniz. Makine devrilebilir.



Ayaklarınızı ve ellerinizi koltuk desteğinden ve direksiyon simidinin eklemli bağlantısından uzak tutunuz. Sıkışmaya bağlı yaralanma riski vardır.

7.2 AKSESUARLARIN KOMBİNE KULLANIMI



Aksesuarların kombine kullanımı için, "0 TEKNİK VERİ TABLOSU" bölümünde "AKSESUARLARIN DOĞRU KOMBİNASYONU İÇİN TABLO"ya bakınız.

7.3 YAKIT İKMALİ (24)



Yalnızca kurşunsuz benzin kullanınız. Benzini yağ ile karıştırmayınız.

Bkz. "0 TEKNİK VERİLER TABLOSU". Deponun pencerelerinin şeffaflığı seviyenin kolayca kontrol edilmesine izin verir.



NOT! Benzin kolay bozulmaktadır ve 30 günden daha uzun bir süre depoda kalmamalıdır.

Bunların kullanımı ile ilişkilendirilebilecek olumsuz etkiler bildirilmemiştir. Bununla birlikte, piyasada, kullanımları açısından kesin endikasyonlar vermek mümkün olmayan alkileştirilmiş benzin tipleri mevcuttur.

Bunların kullanımı ile ilişkilendirilebilecek olumsuz etkiler bildirilmemiştir. Bununla birlikte, piyasada, kullanımları açısından kesin endikasyonlar vermek mümkün olmayan alkileştirilmiş benzin tipleri mevcuttur.

Per maggiori informazioni si consiglia di consultare le istruzioni e i dati forniti dal produttore di benzina alcolata.

Daha fazla bilgi için, alkileştirilmiş benzin üreticisinin verdiği talimatlara ve verilere bakılması önerilir. Depoyu tamamen doldurmayınız.



Benzin ısındığında dışarı akmadan genleşebilecek şekilde biraz boşluk bırakınız (en azından tüm ikmal borusu + 1 -2 cm deponun tepe noktasının üzeri).

Uzun bir kullanılmama sürecinden önceki son kullanımda, (örn., kış mevsimi), depoya bu son kullanımın tamamlanmasına yetecek kadar yakıt doldurunuz.

Makineyi uzun süreli park etmeden önce, yakıt deposunun tamamen boşaltılması gerekecektir (bkz. 10).



Motoru çalıştırma ve anahtarlı ayırıcı modu için, bkz. 6.1.

7.4 MOTOR KAPORTASI (10)



Motoru çalıştırma ve anahtarlı ayırıcı modu için, bkz. 6.1.

7.5 MOTOR KARTERİ (30)

Motor karterini sökmek için, öncelikle motor kaportası açılmalıdır.

7.5.1 Motor karterinin sökülmesi

1. 8 vidayı sökünüz (30:A)
2. Benzin deposunun tapasını çıkartınız.
3. Motor karterini çıkartınız (30:B).
4. Depo tapasını yeniden takınız.
5. Gerekli girişimleri yapınız.

7.5.2 Motor karterinin montajı

1. Benzin deposunun tapasını yeniden çıkartınız.
2. Motor karterini yeniden yerleştiriniz (30:B).
3. Depo tapasını yeniden takınız.
4. 8 vidayı yeniden takınız.

7.6 MOTOR YAĞI SEVİYESİNİN KONTROLÜ (25)



Makineyi çalıştırmadan önce motordaki yağ seviyesini kontrol ediniz .



Motor yağının kontrolü / ikmali için, bkz. 9.5.1. 9.5.2.

7.7 TRANSMİSYON YAĞININ SEVİYESİNİN KONTROLÜ



Transmisyon yağının kontrolü / ikmali için, bkz. 9.6.1.

7.8 GÜVENLİK KONTROLLERİ

Makineyi deneyeceğiniz zaman, güvenlik kontrollerinin sonuçlarının aşağıdaki tablolarda bildirilenler ile örtüştüğünden emin olunuz.



Güvenlik kontrollerini kullanım öncesinde daima yapınız.



Eğer bu sonuçlardan herhangi biri aşağıdaki tablolarda belirtilenlerden farklı ise, makinenin kullanılması mümkün değildir!

Makineyi duruma ilişkin kontroller ve onarım için bir destek merkezine bırakınız.

7.8.1 Genel güvenlik kontrolü

Konu	Sonuç
Yakıt tesisatı ve bağlantıları.	Hiçbir sızıntı yok.
Elektrik kabloları.	Tüm yalıtım sağlam. Hiçbir mekanik hasar yok.
Tahliye tesisatı.	Bağlantı noktalarında hiçbir sızıntı yok. Tüm vidalar sıkılmış.
Yağ devresi	Hiçbir sızıntı yok. Hiçbir hasar yok.
Makineyi ileri/geri çalıştırınız ve çekiş pedalını serbest bırakınız.	Makine duracaktır.
Deneme sürüşü	Hiçbir anormal titreşim yok. Hiçbir anormal ses yok.

7.8.2 Elektrik güvenliği kontrolü

Durum	Eylem	Sonuç
Sürücü oturmamış. El freni çekilmiş.	Motoru çalıştırmaya çalışınız.	Motor açılmıyor. Ekranında (eğer varsa) "OTURUN" yazar.
Sürücü oturmuş. El freni çekilmemiş.	Motoru çalıştırmaya çalışınız.	Motor açılmıyor. Ekranında (eğer varsa) "FRENE BASIN" yazar.
Sürücü oturmuş. El freni çekilmiş.	Motoru çalıştırmaya çalışınız.	Motor açılır.
Motor çalışıyor, kesme tertibatı devrede değil, el freni çekilmiş.	Sürücü koltuktan kalkıyor.	Motor çalışır durumda kalır.

Motor çalışıyor, kesme tertibatı devrede değil, el freni çekilmemiş.	Sürücü koltuktan kalkıyor.	Motor kapanıyor.
Motor çalışıyor, kesme tertibatı devrede, el freni çekilmemiş.	Sürücü koltuktan kalkıyor.	Motor kapanıyor.
Motor çalışıyor, kesme tertibatı devrede, el freni çekilmiş.	Sürücü koltuktan kalkıyor.	Motor kapanıyor.

7.9 ÇALIŞTIRMA / ÇALIŞMA



Makine kullanıldığında, kaporta kapalı ve kilitle olmalıdır.



Makinenin kullanımı sırasında daima gaz tam dolu olarak kullanınız.

1. Benzin musluğunu açınız (24:B).
2. Genel ayırıcı anahtarını takınız (12:A).
3. Vitese geçirin (19) - (levye dışarıda).
4. Komütatör anahtarını takınız (14:C).
5. Ayağınızı çekiş pedalı üzerinde tutmayınız (13:C).

Soğuk hareket ettirme

1. El frenini çekiniz (13:A).
2. Hızlandırıcıyı tam gaz seviyesine getiriniz (14:A).
3. Boğma kumandasını tamamen dışarı çekin (14:B).
4. Komütatör anahtarını "I" konumuna döndürünüz ve START düğmesine basınız (14:P).



Makine ile çalışmadan önce, yağın ısınması için birkaç dakika bekleyiniz. Sıcak hareket ettirme



Düşük sıcaklıklarda kullanım için, hidrolik sıvısını ve şanzımanı uygun sıcaklığa getirmek üzere makineyi ısıtınız. Aksi halde şanzıman zarar görebilir.

1. El frenini çekiniz (13:A).
2. Hızlandırıcıyı tam gaz seviyesine getiriniz (14:A).
3. Boğma kumandası (14:B) alçaltılmış olmalıdır.

4. Komütatör anahtarını "I" konumuna döndürünüz ve START düğmesine basınız (14:P).



Devam etmek için, paragraf 7.9.1'de bildirilen talimatlara bakınız.

7.9.1 Marş

Makine ile çalışmak için, aşağıda tarif edilen adımları izleyiniz:

- Pedala sonuna kadar basınız (13:A) ve serbest bırakınız.
- Makineyi hareket ettirmek için pedalı (13:C) kullanınız.
- Çalışma alanına geliniz.
- Ön aksesuarların monte edilmiş olması durumunda, güç çıkışına müdahale ediniz (14:F).
- Çalışmaya başlayınız.

7.10 DURDURMA

Makineyi durdurmak için, aşağıda tarif edilen adımları izleyiniz:

- El freni pedalına sonuna kadar basınız (13:A).
- Levveyi (13:A) yukarı çekiniz.
- Pedalı bırakınız (13:A).
- Motoru bir veya iki dakika boyunca devir yapmaya bırakınız.
- Makineyi kapatmak için STOP düğmesine (14:P) basınız.
- Komütatör anahtarını (14:C) "0" konumuna getiriniz ve çıkartınız.
- Benzin musluğunu kapatınız. Bu gösterge makine bir römork veya muadili üzerinde taşınması gerekiyorsa özellikle önemlidir.
- Genel ayırıcı anahtarını çıkartınız.



Makineden uzaklaşmanız gerekirse, komütatör anahtarını (14:C) ve genel ayırıcı anahtarını (12:A) çıkartınız.



Motor kapandıktan hemen sonra çok sıcak olabilir. Susturucuya, motora veya soğutma kanatlarına dokunmayınız. Yanık oluşma tehlikesi vardır.

7.11 TEMİZLİK



Yangın riskini azaltmak için, motor, susturucu, batarya ve yakıt deposu üzerinde ot, yaprak ve yağ olmadığından emin olunuz.

Yangın riskini azaltmak için, yağ ve/veya yakıt sızıntısı olmadığını düzenli olarak kontrol ediniz.



Asla yüksek tazyikli su kullanmayınız. Şaft contalarına, elektrik aksamına ve hidrolik valflere zarar verebilirsiniz.

Makineyi kullanımdan sonra daima temizleyiniz. Temizlik için, aşağıdaki talimatlara uyunuz:

- Motor üzerine doğrudan su püskürtmeyiniz.
- Motoru bir fırça ve/veya basınçlı hava ile temizleyiniz.
- Motorun soğutma havası çıkışı temizleyiniz.
- Su ile temizledikten sonra, suyu uzaklaştırmak için makineyi ve kesme tertibatı düzeneğini çalıştırınız; aksi takdirde su yataklara girebilir ve hasara yol açabilir.

8 AKSESUARIN KULLANIMI



Kesilecek çimlerde taş gibi yabancı cisimler olmadığından emin olunuz.

8.1 KESİM YÜKSEKLİĞİ

En iyi sonuçları elde etmek için, çimlerin yüksekliğinin üçte birini kesiniz. Bkz. Şekil 32. Eğer çimler uzunsa ve oldukça fazla kesilmeleri gerekiyorsa, iki farklı kesim yüksekliği kullanarak iki kesim gerçekleştiriniz. Eğer yüzey hasarlı ise minimum kesim yüksekliğini kullanmayınız.

Kesim tertibatları çimin üst tabakasını kaldıracak şekilde yüzeye çarparak hasar verebilir.

8.2 KIRKMA İÇİN ÖNERİLER

En iyi kırma sonuçlarını elde etmek için, aşağıda bildirilen talimatları izleyiniz.

- Çimleri sık sık kesiniz.
- Motoru tam devir çalıştırınız.
- Çimler ıslak olmamalıdır.
- Bilenmiş kesim tertibatlarını kullanınız.
- Kesim tertibatı düzeneğinin alt kısmını temiz tutunuz.

9 BAKIM

9.1 DESTEK PROGRAMI

Makineyi güvenilirlik, çalışma güvenliği ve çevreyi koruma açısından her zaman iyi durumda tutmak için, **STIGA SpA** destek programına daima bağlı kalınız.

Bu programın müdahale noktalarına ilişkin ayrıntılar ekteki **STIGA SpA** bakım kılavuzunda gösterilmektedir.

Temel Kontrol her zaman yetkili bir ofis tarafından gerçekleştirilmelidir.

İlk Kontrol ve Ara Kontrol yetkili bir merkez tarafından yapılmalıdır ancak kullanıcı tarafından da yapılabilir.

Kitapçıkta bildirilen prosedürler aşağıdakilerin yanı sıra "7 ÇALIŞTIRMA VE YÜRÜTME" bölümünde tarif edilenlerdir.

Yetkili bir merkez tarafından gerçekleştirilen kontroller profesyonel bir işi ve orijinal yedek parçaları garanti eder.

Kitapçık yetkili bir merkez tarafından gerçekleştirilen her Temel Kontrolde ve her Ara Kontrolde damgaları. Bu damgaların bulunduğu bir kitapçık makinenin ikinci el satışta değerini yükseltir.

9.2 HAZIRLIK



Makinenin kaymasını engellemek için el frenini her zaman çekiniz.



Motoru kapatınız.



Komütatör anahtarını (14:C) ve genel ayırıcı anahtarını (12:A) çıkartarak motorun kaza ile çalışmasını engelleyiniz.



Girişim zamanlaması için, bkz. bölüm 13 .

9.3 BAKIM TABLOSU



Bkz. bölüm "13 BAKIMLARA İLİŞKİN ÖZET TABLO" Tablonun amacı makinenizi etkin ve güvenli tutmanıza yardımcı olmaktır. Burada, başlıca girişimler ve bunların her biri için öngörülen zaman aralıkları anımsanmaktadır. İlgili eylemi ilk zaman aşımı tarihine göre gerçekleştiriniz.



Motorun zor koşullarda veya yüksek bir

sıcaklıkta çalışması gerekiyorsa, yağ daha sık değiştiriniz.

9.4 LASTİKLERİN BASINCI

Lastiklerin basıncını "0 TEKNİK VERİLER TABLOSU"nda bildirilen değerlere ayarlayınız.

9.5 MOTOR YAĞI KONTROLÜ/TAMAMLANMASI



Bu bakım için, ayrıca makine ile verilen motorun kullanım kılavuzuna da bakınız.



Her kullanımdan önce yağ seviyesini kontrol ediniz. Kontrol için, makine düz olmalıdır.



Yağ seviyesi asla "TAM" işaretini aşmamalıdır. Motor aşırı ısınabilir. Eğer yağ seviyesi "TAM" işaretini aşarsa, doğru seviyeye ulaşana kadar yağ boşaltılması gerekir.



Motorun zor koşullarda veya yüksek bir sıcaklıkta çalışması gerekiyorsa, yağ daha sık değiştiriniz.

9.5.1 Kontrolü/tamamlanması (26) (Mod. Honda GXV 630; 660; 690)



Aksin etrafını temizleyiniz. Vidalarını sökünüz ve çıkartınız. Aksı temizleyiniz. Aksı vidalarını takmadan tam olarak yerine yerleştiriniz.

Aksin vidalarını sökünüz ve aksı yeniden çıkartınız. Yağ seviyesini kontrol ediniz. Eğer seviye "TAM" işaretinin altında ise, yağ takviyesi yapınız (26).

9.5.2 Kontrolü/tamamlanması (29; 27) (Mod. B&S 8270; B&S VANGUARD 18HP)



Aksin etrafını temizleyiniz. Vidalarını sökünüz ve çıkartınız. Aksı temizleyiniz. Aksı vidalarını takmadan tam olarak yerine yerleştiriniz.

Aksin vidalarını sökünüz ve aksı yeniden çıkartınız. Yağ seviyesini kontrol ediniz. Eğer seviye "TAM" işaretinin altında ise, yağ takviyesi yapınız (29; 27).

9.6 TRANSMİSYON YAĞI KONTROLÜ/TAMAMLANMASI



Kullanılacak yağ tipi ve miktarı için, bkz.

"0 TEKNİK VERİLER TABLOSU".

9.6.1 Kontrol / tamamlama (25)

1. Makineyi düz bir yüzeye yerleştiriniz.
2. Depodaki yağ seviyesini kontrol ediniz (25.A). Seviye çizgi üzerinde bulunmalıdır.
3. Gerekli ise tamamlayınız.

9.7 KAYIŞLI TRANSMİSYONLAR

Tüm kayışların sağlam olduğundan emin olunuz.

9.8 BATERYA

Makinede kullanılan batarya tipi için, bkz. "0 TEKNİK VERİLER TABLOSU".



DİKKAT! Batarya içinde bulunan asit aşındırıcıdır ve temas edilmesi zararlıdır.

Sızmasına dikkat ederek bataryayı dikkatlice ele alınız.



Eğer asit gözleriniz veya deriniz ile temas ederse, ciddi yaralanmalara neden olabilir. Eğer vücudun herhangi bir kısmı asit ile temas ederse, hemen ve bol miktarda su ile yıkayınız ve hemen bir doktora başvurunuz.

Bataryanın sıvısı kontrol edilmemeli ve tamamlanmamalıdır.

Gereken tek bakım girişi bataryanın örneğin uzun süre depoya kaldırıldıktan sonra şarj edilmesidir.

Batarya aşağıdaki şekilde şarj edilebilir:

- Motor aracılığıyla
- Şarj aleti aracılığıyla

9.8.1 Motor aracılığıyla şarj etme

Bu modalite yalnızca batarya çalıştırmaya izin verecek minimum şarj düzeyine sahip olduğunda mümkündür.

- Yeni batarya durumunda, kabloları bataryaya bağlayınız.
- Makineyi açık alana götürünüz.
- Bu kılavuzdaki talimatları izleyerek çalıştırınız.
- Motoru aralıksız olarak 45 dakika boyunca çalışır halde bırakınız (bataryanın tamamen şarj olması için gereken zaman).
- Motoru kapatınız.

9.8.2 Batarya şarj aleti aracılığıyla şarj etme



Sabit gerilimde bir şarj aleti kullanınız.

Standart bir şarj aletinin kullanılması bataryaya zarar verebilir. Daha fazla bilgi için, kendi güvenilir distribütörünüze başvurunuz.



Batarya şarj aletini bağlamadan önce, bataryayı elektrik tesisatından sökünüz.

9.8.3 Sökme/montaj

Batarya batarya kapağının arkasında bulunur (30:C).

Bataryayı çalıştırmak için, aşağıda tarif edilen adımları izleyiniz:

1. Benzin musluğunu kapatınız (24:B).
2. Genel ayırıcı anahtarını çıkartınız (bkz. 6.2).
3. 3 vidayı çıkartın (31:A).
4. Batarya kapağını yukarı doğru çekerek çıkartın (31:B).
5. İki vidayı sökerek (31:D) batarya tutucusunu (31:E) çıkartınız.
6. Bataryayı (31:C) kendi yuvasından kısmen çıkartınız.
7. Siyah kabloyu sökünüz (=negatif kablo).
8. Kırmızı kabloyu sökünüz (=pozitif kablo).
9. Şarji bitmiş bataryayı değiştiriniz.
10. Kırmızı kabloyu bataryanın pozitif ucuna bağlayınız (+).
11. Yeni bataryayı yuvasına oturtunuz.



Dikkat: Bataryayı iterken, sıkışmasını engellemek için kırmızı kabloyu da beraberinde itiniz: Aksi takdirde, bataryanın yuvasına doğru yerleşmesi engellenebilir.

12. Siyah kabloyu bataryanın negatif ucuna bağlayınız (-).
13. Batarya durağını iki vidayı takarak yeniden yerleştirin (31:E).
14. Batarya kapağını yeniden yerleştirin (31:B).
15. 3 vidayı (31:A) yeniden takınız.
16. Genel ayırıcı anahtarını yerleştiriniz (yalnızca makineyi kullanmayı amaçlıyorsanız).
17. Benzin musluğunu yeniden açınız (yalnızca makineyi kullanmayı amaçlıyorsanız).



Eğer kablolar bağlanmazsa/ters bağlanırsa, batarya kısa devre yapabilir veya hasar görebilir.

Eğer kablolar aralarında değiştirilirse alternatör ve batarya hasar görür. Kabloları iyice sıkınız. gevşek kablolar yangına neden olabilir.

Eğer batarya takılı değilse motoru asla çalıştırmayınız. Alternatör ve elektrik

tesisatı ciddi hasar görebilir.

9.8.4 Temizlik

Eğer bataryanın uçları oksitlenmişse, temizlemek gerekir.

Bataryanın uçlarını demir bir fırça ile temizleyiniz ve gresleyiniz.

9.9 HAVA FİLTRESİ, MOTOR



Bu bakım için, ayrıca makine ile verilen motorun kullanım kılavuzuna da bakınız.



NOT! Eğer makine çok tozlu bir arazide çalışıyorsa, filtreler daha sık temizlenmeli/değiştirilmelidir. Hava filtrelerini aşağıda belirtilen şekilde çıkartınız/takınız.

9.9.1 Hava filtresi (Mod. Honda GXV 630; 660; 690) (26)

1. Hava filtresinin yerleştiği yerin çevresini dikkatlice temizleyiniz .
2. İki yan dili sökerek hava filtresi kapağını sökünüz (26:D).
3. Kağıt filtreyi çıkartınız (26:B). Yakıta pislik girmesini engelleyiniz. Hava filtresinin yuvasını temizleyiniz.
4. Nazikçe düz bir yüzeye vurarak kağıt filtreyi temizleyiniz. Eğer filtre çok kirli ise, yenisi ile değiştiriniz.
5. Her şeyi sökme yönünün tersi yönde tekrar monte ediniz.

Kağıt filtreyi temizlemek için basınçlı hava veya kerosen gibi petrol bazlı solventler kullanmayınız. Filtre hasar görecektir.

Kağıt filtre yağlama gerektirmemektedir.

9.9.2 Hava filtresi (Mod. B&S 8270) (29X)

1. Hava filtresinin kapağının çevresindeki alanı dikkatlice temizleyiniz.
2. İki manipolayı sökerek (29X:B) hava filtresinin kapağını (29X:A) sökünüz.
3. Filtre grubunu sökünüz (29X:C). Ön filtreyi çıkartınız (29X:D).
4. Nazikçe düz bir yüzeye vurarak kağıt filtreyi temizleyiniz. Eğer filtre çok kirli ise, yenisi ile değiştiriniz.
5. Ön filtreyi temizleyiniz. Eğer ön filtre çok kirli ise, yenisi ile değiştiriniz.
6. Her şeyi sökme yönünün tersi yönde tekrar monte ediniz.

9.9.3 Hava filtresi (Mod. B&S VANGUARD 18HP) (27X)

! **NOT! Eğer makine çok tozlu bir arazide çalışıyorsa, filtreler daha sık temizlenmeli/değiştirilmelidir.**

1. Hava filtresinin kapağının çevresindeki alanı dikkatlice temizleyiniz.
2. İki zımbayı çıkartarak hava filtresinin kapağını (27X:A) sökünüz.
3. Filtre grubunu sökünüz (27X:B). İÖn filtre hava filtresinin üzerinde bulunur. Yakıta pislik girmesini engelleyiniz. Hava filtresinin yuvasını temizleyiniz.
4. Nazikçe düz bir yüzeye vurarak kağıt filtreyi temizleyiniz. Eğer filtre çok kirli ise, yenisi ile değiştiriniz.
5. Ön filtreyi temizleyiniz. Eğer ön filtre çok kirli ise, yenisi ile değiştiriniz.
6. Her şeyi sökme yönünün tersi yönde tekrar monte ediniz.

9.9.4 Buji değişimi

Bujileri çıkartmadan önce, montaj noktasının etrafındaki bölgeyi temizleyiniz.

Buji tipi ve elektrotların mesafesi için, bkz. "0 TEKNİK VERİ TABLOSU".

9.9.5 Hava giriş deliğinin temizlenmesi

! **Girişim zamanlaması için, bkz. bölüm 13 .**

Bkz. şekil (26:A, 27:C, 29X:E). Motor hava ile soğutulur. Eğer soğutma tesisatı tıkalı ise, motor hasar görebilir. Motorun hava girişi temizleyin. Soğutma sisteminin daha titiz bir temizliği her Temel Kontrol'de gerçekleştirilir.

9.10 YAĞLAMA (28)

! **Girişim zamanlaması için, bkz. bölüm 13 .**

Konu	Eylem	Şek.
Orta nokta	3 gresleme memesi makinenin sol tarafındaki orta bağlantı üzerine yerleştirilmiştir. Evrensel gres ile doldurulmuş bir gresleyici kullanınız. Gres çıkmayana kadar pompalayınız.	28:A

Konu	Eylem	Şek.
Direksiyon simidi	2 gresleme memesi makinenin sol tarafındaki orta bağlantı üzerine yerleştirilmiştir. Evrensel gres ile doldurulmuş bir gresleyici kullanınız. Gres çıkmayana kadar pompalayınız.	28:B
Gerici kollar	Gerici kolların destek noktalarını yağ ile yağlayınız.	28:C
Tekerlek rulmanları	2 gresleme memesi. Evrensel gres ile doldurulmuş bir gresleyici kullanınız. Gres çıkmayana kadar pompalayınız.	28:D
Hızlı bırakma destekleri	Her bir ön tekerlek için 1 gresleme memesi. Evrensel gres ile doldurulmuş bir gresleyici kullanınız. Gres çıkmayana kadar pompalayınız.	28:E
Kumanda kabloları	Kumanda kablosu uçlarını yağ ile yağlayınız.	28:F

9.10.1 Sigortalar (31:F)

Hedef	Sigorta
Elektrik tesisatı beslemesi	20 A
Batarya şarjının güç beslemesi	25 A

Sigortaları değiştirmek için, aşağıdaki adımları izleyiniz:

1. Benzin musluğunu kapatınız (24:B).
2. Motor kaportasını açınız (bkz. 6.1).
3. Genel ayırıcı anahtarını çıkartınız (bkz. 7.4).
4. Motor karterini sökünüz (bkz. 7.5.1).
5. Hasarlı sigortayı değiştiriniz.
6. Motor karterini takınız (bkz. 7.5.2).
7. Genel ayırıcı anahtarını yerleştiriniz (yalnızca makineyi kullanmayı amaçlıyorsanız).
8. Kaporta kapağını kapatınız.
9. Benzin musluğunu yeniden açınız (yalnızca makineyi kullanmayı amaçlıyorsanız).

10 DESTEK VE ONARIMLAR

Bu kullanım kılavuzu makinenin sürülmesi için ve kullanıcı tarafından gerçekleştirilebilecek doğru bir temel bakım için gerekli tüm talimatları vermektedir.

Bu kullanım kılavuzunda tarif edilmeyen tüm ayarlar ve bakım talimatları, makinenin orijinal koşullarını ve güvenlik derecesini korurken işin doğru şekilde gerçekleştirilmesini sağlamak için gerekli bilgiye ve teçhizata sahip olan bir uzman Merkez tarafından veya Distribütörünüz tarafından gerçekleştirilmelidir.



Her türlü destek girişiminden önce:

- Makineyi düz bir yüzeye yerleştiriniz.
- El frenini çekiniz (11:B).
- Motoru kapatınız.
- Komütatör anahtarını çıkartınız (14:C).
- Genel ayırıcıdan anahtarı çıkartınız.

Yetkili destek ofisleri garanti kapsamındaki onarımları ve bakımı gerçekleştirmektedir.

Yalnızca orijinal yedek parçaları kullanılmaktadır.



STIGA SpA orijinal yedek parçaları ve aksesuarları STIGA SpA makineleri için özel olarak tasarlanmıştır. Orijinal olmayan yedek parçaların ve aksesuarların STIGA SpA tarafından kontrol edilmiş ya da onaylanmamış olduğunu lütfen unutmayınız.



Orijinal olmayan yedek parçaların ve aksesuarların kullanımı makinenin işlevini ve güvenliği üzerinde olumsuz etkilere sahip olabilir. STIGA SpA, bu parçalardan kaynaklanan yaralanma ya da hasar durumlarında hiçbir sorumluluk kabul etmeyecektir. Orijinal yedek parçalar destek ofisleri ve yetkili distribütörler tarafından tedarik edilmektedir.



Makinenin bakım, destek ve güvenlik tertibatlarının kontrolü için yılda bir kez yetkili servise bırakılması önerilir.

11 ÜRÜNÜN DEPOYA KALDIRILMASI

- Yakıt deposunu boşaltınız:
 - Makinenin motorunu çalıştırınız ve durana kadar çalışır durumda bırakınız.

- Yağı motor hala sıcakken değiştiriniz.
 - Tüm makineyi temizleyiniz. Kesim tertibatı düzeneğinin alt tarafının temizlenmesi özellikle önemlidir.
 - Eğer vernik hasar görmüşse, paslanmayı engellemek için rötuş yapınız.
 - Makineyi kuru kapalı bir mekana yerleştiriniz.
- Elektrikli marşı olan makinelerde:**
Eğer saklama sıcaklığı doğru ise, bataryanın her dört ayda bir bakım amaçlı şarj edilmesi yeterlidir.



Makineyi depoya kaldırmadan önce, bataryayı şarj ediniz.

Batarya şarjsız olduğunda depoya kaldırılırsa ciddi hasar görür.

12 ALIM KOŞULLARI

Garanti tüm materyal ve üretim kusurlarını kapsamaktadır.

Kullanıcı ekteki belgede sunulan tüm talimatları dikkatlice takip etmelidir.

Garanti aşağıdaki durumlarda meydana gelen hasarları karşılamamaktadır:

- Ekteki belgeye aşına olmama.
- Dikkatsizlik.
- Doğru olmayan veya onaylanmamış kullanım ve montaj.
- Orijinal olmayan yedek parça kullanımı.
- STIGA SpA tarafından temin edilmeyen ya da onaylanmayan aksesuarların kullanımı.

Garanti şunları kapsamamaktadır:

- Şanzıman kayışları, farklar, tekerlekler, civatalar ve halatlar gibi tüketim materyallerinin normal aşınması.
 - Normal aşınma.
 - Motorlar. Bunlar belirtilen süreler ve koşullarda motorun üreticinin garantisi altındadır.
- Satın alan kişi ulusal yasalar ile korunmaktadır. Ulusal yasalar tarafından öngörülen tüketici hakları bu garanti ile hiçbir şekilde kısıtlanmamaktadır.

13 BAKIMLARA İLİŞKİN ÖZET TABLO

Girişim	Periyodiklik çalışma saati/takvim ayı		Par. / Ref. şekil
	İlk kez	Ardışık olarak	
MAKİNE			
Tüm bağlantıların kontrolü	-	Her kullanımdan önce	-
Güvenlik kontrolü / kumandaların kontrolü	-	Her kullanımdan önce	-
Pnömatik basıncı kontrolleri	-	Her kullanımdan önce	-
Genel temizlik ve kontrolü	-	Her kullanım sonunda	-
Genel yağlama	-	50 saat ve her yıkamada bir	9.10
Transmisyon kayışlarının aşınmasının kontrolü	5 saat	50 saat	9.7
Bataryanın şarj edilmesi	-	Depoya kaldırmadan önce. Elektrikle çalıştırılan makine- lerde: Her 4 ayda bir bakım şarj işlemi gerçekleştiriniz.	9.8;11
Bataryanın terminallerinin temizliği	5 saat	100 saat	9.8.4
MOTORLAR / TRANSMİSYONLAR (genel)			
Transmisyon yağı seviyesinin kontrolü/ tamamlanması	-	50 saat	9.6
Yakıt filtresinin değiştirilmesi	-	Her mevsim	***
Transmisyon yağının değiştirilmesi	50 saat	200 saat	***
Transmisyon yağı depo filtresinin değiştirilmesi	50 saat	200 saat	***
Transmisyon yağı filtresinin değiştirilmesi	50 saat	200 saat	***
Motor mod. Honda GXV 630; 660; 690			
Motor yağı seviyesinin kontrolü/tamamlanması	-	Her kullanımdan önce	9.5.1
Motor yağının değiştirilmesi	20 saat / 1 ay	100 saat / 6 ay	***
Motor yağı filtresinin değiştirilmesi	-	200 saat	***
Kağıt filtrenin temizliği / değiştirilmesi	Her kullanımdan önce kontrol ediniz.	Her 100 saatte / 6 ayda bir temizleyiniz (Tozlu bölgeler- de kullanılması halinde daha sık müdahale ediniz). Her 500 saatte / 2 yılda bir değiştiriniz (yalnızca filtre elemanı).	9.9.1
Buji değişimi	-	Her 200 saatlik çalışmada bir	
Motor hava girişinin temizlenmesi	-	50 saatlik çalışmadan sonra	
Motor mod. B&S 8270			
Motor yağı seviyesinin kontrolü/tamamlanması	-	Her kullanımdan önce	9.5.2
Motor yağının değiştirilmesi	-	50-100 saat / her mevsimde	*** (1)
Motor yağı filtresinin değiştirilmesi	-	50-100 saat / her mevsimde	*** (1)
Hava ön filtresinin temizliği / değiştirilmesi	-	25 saatlik çalışmadan sonra	9.9.2 (2)

Girişim	Periyodiklik çalışma saati/takvim ayı		Par. / Ref. şekil
Hava filtresinin temizliği / değiştirilmesi	-	100 saat / her mevsimde	9.9.2 (2)
Buji değişimi	-	Her mevsim	
Motor hava girişinin temizlenmesi	-	8 saat / her gün	
Motore Mod. B&S Vanguard 18 HP			
Motor yağı seviyesinin kontrolü/tamamlanması	-	Her kullanımdan önce	9.5.2
Motor yağının değiştirilmesi	5 saat	100 saat / her mevsimde	*** (1)
Motor yağı filtresinin değiştirilmesi	-	100 saat / her yağ değişikliği	*** (1)
Hava ön filtresinin temizliği / değiştirilmesi		25 saat	9.9.3 (2)
Hava filtresinin temizliği	-	100 saat	9.9.3 (2)
Hava filtresinin değiştirilmesi		400 saat / her mevsimde	9.9.3
Buji değişimi		100 saat / her mevsimde	9.9.4
Motor hava girişinin temizlenmesi		8 saat / her gün	9.9.5
*** Distribütörünüz veya yetkili destek merkezi tarafından gerçekleştirilmesi gereken girişimler (1) Siyah orijinal B&S filtreler için 50 saat - sarı yüksek etkinliğe sahip B&S filtreler için 100 saat. (2) Özellikle ciddi çalışma koşullarında veya havada pislik olması halinde daha sık temizleyiniz.			

14 EKRANDA BİLGİLENDİRİCİ MESAJLAR (Mod. 740IOX; 540IX)

MESAJ	EYLEM / OLASI NEDEN	ÇÖZÜM
BAĞLANTIYI KONTROL EDİNİZ	Arka aksesuar açılmaya çalışılmıştır (14:L) . Prize (17:A) hiçbir aksesuar bağlı değildir. Fiş prize takılıdır ancak mesaj hala görülmektedir.	Makinenin prizine aksesuarın fişini takınız. Yetkili destek merkezi ile iletişim kurunuz.
HAREKET ETMİYOR	Arka aksesuar yüksekliği ayarlanmaya çalışılmıştır (14:I; 14:H). Prize (17:B) hiçbir aksesuar bağlı değildir. Fiş prize takılıdır ancak mesaj hala görülmektedir.	Makinenin prizine aksesuarın fişini takınız. Yetkili destek merkezi ile iletişim kurunuz.
MOTORU BAŞLATINIZ	Motor kapalıyken zorla priz takılmaya çalışılmıştır.	Motoru çalıştırınız.
FRENE BASINIZ	El freni çekilmemiş halde motor çalıştırılmaya çalışılmıştır.	El frenini çekiniz.
OTURUNUZ	Motor sürücü koltuğunda sürücü oturmuyorken çalıştırılmaya çalışılmıştır.	Sürücü koltuğuna oturunuz.

MESAJ	EYLEM / OLASI NEDEN	ÇÖZÜM
YANA YATMA ARIZASI	Eğim sensörünün çalışmaması. Bu yazı iki kez görünür: - Eğim ölçerde arıza olduğunda. - Makine her çalıştırıldığında, ekranın ikaz ışığının ilk yanmasından hemen sonra.	Yetkili destek merkezi ile iletişim kurunuz.

15 SORUNLARIN TANIMLANMASI İÇİN KILAVUZ

Sorun	Muhtemel neden	Çözüm
1. <u>Konsol açılmıyor.</u>	Anahtarlı genel ayırıcı "O" konumda.	Anahtarlı genel ayırıcıyı "I" konuma getiriniz.
2. <u>Konsol açılmıyor.</u> Genel ayırıcı "I" konumda ve anahtarlı komütatör "I" konumda iken konsol kapalı kalıyor.	Batarya yanlış takılmış. Batarya şarjı tamamen tükenmiştir.	Anahtarlı komütatörü ve genel ayırıcıyı "O" konuma getiriniz: Arızanın nedenini araştırınız. Batarya bağlantılarını kontrol ediniz. Bataryayı şarj ediniz.
3. <u>Çalıştırma motoru dönmüyor.</u> Anahtarlı komütatör "I" konumda iken, ekran açılıyor ancak «START / STOP ENGINE» düğmesine basıldığında çalıştırma motoru dönmüyor.	Batarya yetersiz şarj edilmiştir	Sigortayı değiştiriniz. Bataryayı şarj ediniz.
4. <u>Çalıştırma motoru dönmüyor ancak motor çalışmıyor.</u> Anahtarlı komütatör "I" konumda iken, ekran açılıyor, «START / STOP ENGINE» düğmesine basıldığında çalıştırma motoru dönmüyor ancak motor çalışmıyor.	Benzin musluğu kapalıdır. Benzin akışı eksikliği. Açılma kusuru.	Benzin musluğunu açınız. - Depodaki seviyeyi kontrol ediniz. - Benzin filtresini kontrol ediniz. - Buji kapağı tespitini kontrol ediniz. - Elektrodlar arasındaki temizliği ve doğru mesafe bırakıldığını kontrol ediniz.

Sorun	Muhtemel neden	Çözüm
<p>5. Batarya ikaz ışığı ve basamakları yanıp sönmüyor. (740 IOX, 540 IX) "BAT" yazısı belirir. (340 IX), (340 IX)</p> <p>Makineyi çalıştırma denemesi; makine çalışmaya başlamıyor, «Batarya» ikaz ışığı ve «Basamaklar» üzerindeki yazı 12V'nin altında bir voltajı göstererek yanıp sönmeye başlıyor.</p>	<p>Batarya yetersiz şarj edilmiştir</p> <p>Şarj sigortası (25A) yanmış.</p> <p>Batarya arızalı.</p>	<p>Bataryayı şarj ediniz.</p> <p>Sigortayı değiştiriniz.</p> <p>Bataryayı değiştiriniz.</p>
<p>6. Batarya ikaz ışığı ve basamakları yanıp sönmüyor. (740 IOX, 540 IX). "BAT" yazısı belirir. (340 IX), (340 IX)</p> <p>«Batarya» ikaz ışığı ve «Basamaklar» üzerindeki yazı 12V'nin üzerinde bir voltajı göstererek yanıp sönmeye başlıyor.</p>	<p>«Basamaklar» üzerindeki yazı 12V'nin üzerinde bir voltajı gösteriyor; yüksek gerilim var.</p>	<p>Bir yetkili destek merkezine başvurunuz.</p>
<p>7. Batarya ikaz ışığı ve basamaklar yanıp sönmüyor ve sonrasında motor kapanıyor. (740 IOX, 540 IX). "BAT" yazısı belirir. (340 IX), (340 IX)</p> <p>«Batarya» ikaz ışığı ve «Basamaklar» üzerindeki yazı 12V'nin üzerinde bir voltajı göstererek yanıp sönmeye başlıyor ve sonrasında makine kapanıyor.</p>	<p>Batarya yüksek gerilim girişim eşiği üzerindedir.</p>	<p>Bir yetkili destek merkezine başvurunuz.</p>
<p>8. Motor hareket halindedir. «Batarya» ikaz ışığı ve «Basamaklar» üzerindeki yazı 12V'nin altında bir voltajı göstererek yanıp sönmüyor. (740 IOX, 540 IX). "BAT" yazısı belirir. (340 IX), (340 IX)</p>	<p>Eğer durum sürerse:</p> <p>Şarj sigortası (25A) yanmış.</p> <p>Batarya arızalı.</p> <p>Batarya şarj aleti arızalıdır.</p>	<p>Sigortayı değiştiriniz.</p> <p>Bataryayı değiştiriniz.</p> <p>Bir yetkili destek merkezine başvurunuz.</p>
<p>9. Motorun zor açılması veya düzensiz çalışması.</p>	<p>Yakit sorunları.</p>	<p>Hava filtresini temizleyiniz veya değiştiriniz.</p>
<p>10. Kesim sırasında motorun veriminde düşüş.</p>	<p>Kesim yüksekliğine göre yükselmiş ilerleme hızı.</p>	<p>İlerleme hızını azaltınız ve/veya kesim yüksekliğini arttırınız.</p>
<p>11. Bataryanın ikaz ışığı birkaç dakika çalıştıktan sonra sönmüyor. (740 IOX, 540 IX)</p>	<p>Yetersiz şarj</p>	<p>Bir yetkili destek merkezine başvurunuz.</p>

Sorun	Muhtemel neden	Çözüm
12. Yağ ikaz ışığı çalışma sırasında yanıyor. (740 IOX, 540 IX)	Motorun yağlanma sorunları.	- Makineyi hemen kapatınız. - Yağ seviyesini tamamlayınız. (eğer sorun devam ederse, bir yetkili destek merkezine başvurunuz).
13. Motor hiçbir görünür nedenden yokken duruyor.	- Yakıt bitmiştir. - Motoru test ediniz ve yeniden çalıştırınız.	Yağ seviyesini tamamlayınız (eğer sorun devam ederse, bir yetkili destek merkezine başvurunuz).
14. Düzensiz kesim.		Lastiklerin basıncını kontrol ediniz.
	Kesim tertibatlarının keskinliği azalmıştır.	Bir yetkili destek merkezine başvurunuz.
	Kesilecek otların yüksekliğine göre yükselmiş ilerleme hızı.	İlerleme hızını azaltınız ve/veya kesim yüksekliğini arttırınız.
	Kesim tertibatı düzeneği ot doludur.	- Otun kurumasını bekleyiniz. - Kesim tertibatı düzeneğini temizleyiniz.
15. Kullanım sırasında anormal titreşim.	- Dengesiz kesim tertibatları. - Bağlı olmayan kesim tertibatları. - Bağlı olmayan parçalar. - Olası hasarlar.	Kontroller, değişiklikler veya onarımlar için bir yetkili destek merkezine başvurunuz.
16. Motor çalışırken, sürüş pedalına basıldığında makine hareket etmiyor.	Boşta olma konumunda «transmisyon boşa alma» levyesi.	Vitese takınız.

Eğer sorunlar yukarıda tarif edilen işlemleri gerçekleştirdikten sonra hala devam ediyorsa, Distribütörünüz ile iletişime geçiniz.



Dikkat! Gerekli teknik gereçlere ve bilgiye sahip olmadan asla zahmetli onarımları gerçekleştirmeye çalışmayınız. Kötü gerçekleştirilen her girişim otomatik olarak Garanti'nin geçersiz kalmasına ve Üretici'nin sorumluluklarının ortadan kalkmasına yol açar.

DICHIARAZIONE CE DI CONFORMITÀ (Istruzioni Originali)
(Direttiva Macchine 2006/42/CE, Allegato II, parte A)

1. La Società: ST. S.p.A. – Via del Lavoro, 6 – 31033 Castelfranco Veneto (TV) – Italy

2. Dichiaro sotto la propria responsabilità, che la macchina:

Tosaerba con conducente a bordo seduto (taglio erba)

a) Tipo / Modello Base:	P 901 C - P 901 CH - P 901 P - P 901 PH - P 901 CW - P 901 C 4W
c) Numero di Serie:	22A**FMV000001 ÷ 99L**FMV999999
d) Motore:	a scoppio

3. È conforme alle specifiche delle direttive:

• MD: 2006/42/EC

• OND: 2000/14/EC, ANNEX VI - 2005/88/EC

D. Lgs.262/2002, ANNEX VI, proc. 1 (Italy)

e) Ente certificatore: N. 0197 – TÜV Rheinland LGA Products GmbH
Tillystrasse 2, 90431 Nürnberg – Germany

• EMCD: 2014/30/EU

• RoHS II: 2011/65/EU - 2015/863/EU

4. Riferimento alle norme armonizzate:

EN ISO 5395-1:2013 + A1:2018

EN ISO 5395-3:2013 + A1:2017 + A2:2018

EN 55012:2007 + A1:2009

EN ISO 14982:2009

EN 63000:2018

g) Livello di potenza sonora misurato:	100 dB(A)
h) Livello di potenza sonora garantito:	100 dB(A)
i) Ampiezza di taglio:	95, 100, 105, 110, 125 cm

n) Persona autorizzata a costituire il Fascicolo Tecnico:	ST. S.p.A. Via del Lavoro, 6 31033 Castelfranco Veneto (TV) - Italia
---	--

o) Castelfranco Veneto, 01/10/2022

CEO Stiga Group

Sean Robinson

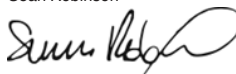

UK DECLARATION OF CONFORMITY
(Supply of Machinery (Safety) Regulations 2008, S.I. 2008 No. 1597, Annex II, part A)

1. The company: ST. S.p.A. – Via del Lavoro, 6 – 31033 Castelfranco Veneto (TV) – Italy
2. Hereby declares under its own responsibility that the machine:

Ride-on lawnmower with seated operator (grass cutting)

a) Homologation type:	P 901 C - P 901 CH - P 901 P - P 901 PH - P 901 C W - P 901 C 4W
c) Serial number:	22A**FMV000001 ÷ 99L**FMV999999
d) Engine:	petrol

3. Conforms to UK Regulations:

- S.I. 2008/1597 - Supply of Machinery (Safety) Regulations 2008
- S.I. 2001/1701 - Schedule 9 - Noise Emission in the Environment by Equipment for use Outdoors Regulations 2001
 - e) Notified body: N. 0197 – TÜV Rheinland LGA Products GmbH
Tillystrasse 2, 90431 Nürnberg – Germany
- S.I. 2016/1091 - Electromagnetic Compatibility Regulations 2016
- S.I. 2012/3032 - The Restriction of the Use of Certain Hazardous Substances in Electrical and Electronic Equipment Regulations 2012

4. Reference to harmonised standards:

EN ISO 5395-1:2013 + A1:2018
EN ISO 5395-3:2013 + A1:2017 + A2:2018
EN 55012:2007 + A1:2009
EN ISO 14982:2009
EN 63000:2018

g) Measured sound power level:	100 dB(A)
h) Guaranteed sound power level:	100 dB(A)
i) Cutting width:	95, 100, 105, 110, 125 cm

n) Person authorised to compile the technical file:	ST. S.p.A. Via del Lavoro, 6 31033 Castelfranco Veneto (TV) - Italia
---	--

o) Castelfranco Veneto, 01/10/2022

CEO Stiga Group
Sean Robinson

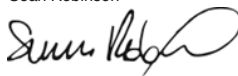

UK Importer: STIGA LTD
Unit 8, Bluewater Estate Plympton,
Devon, PL7 4JH, England



<p>FR (Traduction de la notice originale)</p> <p>Déclaration CE de Conformité (Directive Machines 2006/42/CE, Annexe II, partie A)</p> <ol style="list-style-type: none"> La Société Déclare sous sa propre responsabilité que la machine : Tondeuse à gazon à conducteur assis/ coupe du gazon <ol style="list-style-type: none"> Type / Modèle de Base Série Moteur: moteur essence Est conforme aux prescriptions des directives : <ol style="list-style-type: none"> Organisme de certification Renvoi aux Normes harmonisées Niveau de puissance sonore mesuré Niveau de puissance sonore garanti Largeur de coupe Personne habilitée à établir le Dossier Technique : Lieu et Date 	<p>EN (Translation of the original instruction)</p> <p>EC Declaration of Conformity (Machine Directive 2006/42/EC, Annex II, part A)</p> <ol style="list-style-type: none"> The Company Herby declares under its own responsibility that the machine: ride-on lawnmower with seated operator/ Grass cutting <ol style="list-style-type: none"> Type / Base Model Serial number Motor: petrol Conforms to directive specifications: <ol style="list-style-type: none"> Certifying body Reference to harmonised Standards Sound power level measured Sound power level guaranteed Range of cut Person authorised to create the Technical Folder: Place and Date 	<p>DE (Übersetzung der Originalbetriebsanleitung)</p> <p>EG-Konformitätserklärung (Maschinenrichtlinie 2006/42/EG, Anhang II, Teil A)</p> <ol style="list-style-type: none"> Die Gesellschaft Erklärt auf eigene Verantwortung, dass die Maschine: Aufsitzmäher / Rasenschnitt <ol style="list-style-type: none"> Typ / Basismodell Seriennummer Motor: Verbrennungsmotor Den Anforderungen der folgenden Richtlinien entspricht: <ol style="list-style-type: none"> Zertifizierungsstelle Bezugnahme auf die harmonisierten Normen Gemessener Schalleistungspegel Garantierter Schalleistungspegel Schnittbreite Zur Verfassung der technischen Unterlagen befugte Person: Ort und Datum
<p>NL (Vertaling van de oorspronkelijke gebruiksaanwijzing)</p> <p>EG-verklaring van overeenstemming (Richtlijn Machines 2006/42/CE, Bijlage II, deel A)</p> <ol style="list-style-type: none"> Het bedrijf Verklaart onder zijn eigen verantwoordelijkheid dat de machine: Grasmaaier met zittende bediener / grasmaaier <ol style="list-style-type: none"> Type / Basismodel Serienummer Motor: benzinemotor Voldoet aan de specificaties van de richtlijnen: <ol style="list-style-type: none"> Certificatie-instituut Verwijzing naar de Geharmoniseerde normen Gemeten niveau van geluidsvermogen Gegarandeerd niveau van geluidsvermogen Snijbreedte Bevoegd persoon voor het opstellen van het Technisch Dossier Plaats en Datum 	<p>ES (Traducción del Manual Original)</p> <p>Declaración de Conformidad CE (Directiva Máquinas 2006/42/CE, Anexo II, parte A)</p> <ol style="list-style-type: none"> La Empresa Declara bajo su propia responsabilidad que la máquina: Cortadora de pasto con conductor sentado/ Corte hierba <ol style="list-style-type: none"> Tipo / Modelo Base Matrícula Motor: motor de explosión Cumple con las especificaciones de las directivas: <ol style="list-style-type: none"> Ente certificador Referencia a las Normas armonizadas Nivel de potencia sonora medido Nivel de potencia sonora garantizado Amplitud de corte Persona autorizada a realizar el Manual Técnico: Lugar y Fecha 	<p>PT (Tradução do manual original)</p> <p>Declaração CE de Conformidade (Diretiva de Máquinas 2006/42/CE, Anexo II, parte A)</p> <ol style="list-style-type: none"> A Empresa Declara sob a própria responsabilidade que a máquina: Corta-relvas para operador sentado/ corte da relva <ol style="list-style-type: none"> Tipo / Modelo Base Matrícula Motor: motor a explosão É conforme às especificações das diretivas: <ol style="list-style-type: none"> Órgão certificador Referência às Normas harmonizadas Nível medido de potência sonora Nível garantido de potência sonora Amplitude de corte Pessoa autorizada a elaborar o Caderno Técnico Local e Data
<p>SL (Prevod izvirnih navodil)</p> <p>ES izjava o skladnosti (Direktiva 2006/42/ES), priloga II, del A)</p> <ol style="list-style-type: none"> Družba pod lastno odgovornostjo izjavlja, da je stroj: Traktorska kosilnica/ košnja trave <ol style="list-style-type: none"> Tip / osnovni model Serijska številka Motor: motor z notranjim izgorevanjem Skladen je z določili direktiv : <ol style="list-style-type: none"> Ustanova, ki izda potrdilo Sklicevanje na usklajene predpise Izmerjen nivo zvočne moči Zagotovljen nivo zvočne moči Obseg košnje Oseba, pooblaščenca za sestavo tehnične knjižice: Kraj in datum 	<p>LT (Originalių instrukcijų vertimas)</p> <p>EB atitikties deklaracija (Mašinų direktyva 2006/42/CE, Priedas II, dalis A)</p> <ol style="list-style-type: none"> Bendrovė Prisiima atsakomybę, kad įrenginys: Balinė vejapjovė su sėdinčiu operatoriumi / žolės pjovimas <ol style="list-style-type: none"> Tipas / Bazinis Modelis Seriijos numeris Variklis: vidaus degimo variklis Atitinka direktyvose pateiktas specifikacijas: <ol style="list-style-type: none"> Sertifikavimo įstaiga Nuoroda į suderintas Normas Išmatuotas garso galios lygis Užtikrinamas garso galios lygis Pjovimo plotis Autorizuotas asmuo sudaryti Techninę Dokumentaciją: Vieta ir Data 	<p>LV (Instrukciju tulkojums no oriģinālvalodas)</p> <p>EK atbilstības deklarācija (Direktīva 2006/42/EK par mašīnām, pielikums II, daļa A)</p> <ol style="list-style-type: none"> Uzņēmums Uzņemoties par to pilnu atbildību, paziņo, ka mašīna: Sēžot vadāma zālienu pļaujmašīna/ zāles pļaušana <ol style="list-style-type: none"> Tip / Bāzes modelis Sērijas numurs Motors: iekšdedzes motors Atbilst šādu direktīvu prasībām: <ol style="list-style-type: none"> Sertifikācijas iestāde Atsauce uz harmonizētiem standartiem Izmērītais skaņas intensitātes līmenis Garantētais skaņas intensitātes līmenis Pļaušanas platums Pilnvarotais darbinieks, kas sagatavoja tehnisko dokumentāciju: Vieta un datums

<p>NO (Oversettelse av original bruksanvisning)</p> <p>EF- Samsvarserklæring (Maskindirektiv 2006/42/EF, Vedlegg II, del A)</p> <ol style="list-style-type: none"> 1. Firmaet 2. Erklærer på eget ansvar at maskinen: Sittegressklipper / gressklipping a) Type / Modell c) Serienummer d) Motor: forbrenningsmotor 3. Oppfyller kravene i direktivene: e) Sertifiseringsorgan 4. Henvisning til harmoniserte standarder g) Målt lydeffektivnivå h) Garantert lydeffektivnivå i) Klippebredde n) Person som har fullmakt til å utferdige teknisk dokumentasjon: o) Sted og dato 	<p>SV (Översättning av bruksanvisning i original)</p> <p>EG-försäkran om överensstämmelse (Maskindirektiv 2006/42/EG, bilaga II, del A)</p> <ol style="list-style-type: none"> 1. Företaget 2. Försäkrar på eget ansvar att maskinen: Åkrgräsklippare / gräsklippning a) Typ / Basmodell c) Serienummer d) Motor: förbränningsmotor 3. Överensstämmer med föreskrifterna i direktivet e) Intygsorgan _ Anmält organ 4. Referens till harmoniserade standarder g) Uppmått ljudeffektivnivå h) Garanterad ljudeffektivnivå i) Skärbredd n) Auktoriserad person för upprättandet av den tekniska dokumentationen: o) Ort och datum 	<p>DA (Oversættelse af den originale brugsanvisning)</p> <p>EF-overensstemmelseserklæring (Maskindirektiv 2006/42/EF, bilag II, del A)</p> <ol style="list-style-type: none"> 1. Firmaet 2. Erklærer på eget ansvar, at maskinen: Havetraktor/ klipping af græsset a) Type / Model c) Serienummer d) Motor: forbrændingsmotor 3. Er i overensstemmelse med specifikationerne ifølge direktiverne: e) Certificeringsorgan 4. Henvisning til harmoniserede standarder g) Målt lydeffektivniveau h) Garanteret lydeffektivniveau i) Klippebredde n) Person, der har bemyndigelse til at udarbejde det tekniske dossier: o) Sted og dato
<p>FI (Alkuperäisten ohjeiden käänntös)</p> <p>EY-VAATIMUSTENMUKAISUUSVAKUUTUS (Konedirektiivi 2006/42/EY, Liite II, osa A)</p> <ol style="list-style-type: none"> 1. Yritys 2. Vakuuttaa omalla vastuullaan, että kone: Päättäjäettava ruohonleikkuri / ruohonleikkuri a) Tyyppi / Perusmalli c) Sarjanumero d) Moottori : räjähdysmoottori 3. On yhdenmukainen seuraavien direktiivien asettamien vaatimusten kanssa: e) Sertifiointiyritys 4. Viittaus harmonisoituihin standardeihin g) Mittaus äänitehotaso h) Taattu äänitehotaso i) Leikkuleveys n) Teknisten asiakirjojen laatimiseen valtuutettu henkilö: o) Paikka ja päivämäärä 	<p>CS (Překlad původního návodu k používání)</p> <p>ES – Prohlášení o shodě (Směrnice o Strojních zařízeních 2006/42/ES, Příloha II, část A)</p> <ol style="list-style-type: none"> 1. Společnost 2. Prohlašuje na vlastní odpovědnost, že stroj: Sekačka se sedící obsluhou/ sekačka na trávu a) Typ / Základní model c) Výrobní číslo d) Motor: spalovací motor 3. Je ve shodě s nařízeními směrnice: e) Certifikační orgán 4. Odkazy na Harmonizované normy g) Naměřená úroveň akustického výkonu h) Zaručená úroveň akustického výkonu i) Šifra řezání n) Osoba autorizovaná pro vytvoření Technického spisu: o) Místo a Datum 	<p>PL (Tłumaczenie instrukcji oryginalnej)</p> <p>Deklaracja zgodności WE (Dyrektywa maszynowa 2006/42/WE, Załącznik II, część A)</p> <ol style="list-style-type: none"> 1. Spółka 2. Oświadcza na własną odpowiedzialność, że maszyna: Kosiarka z operatorem jadącym, w pozycji siedzącej na maszynie/ cięcie trawy a) Typ / Model podstawowy c) Numer seryjny d) Silnik: silnik o zapłonie iskrowym 3. Spełnia podstawowe wymogi następujących Dyrektyw: e) Jednostka certyfikująca 4. Odniesienie do Norm zharmonizowanych g) Zmierzony poziom mocy akustycznej h) Gwarantowany poziom mocy akustycznej i) Szerokość cięcia n) Osoba upoważniona do zredagowania Dokumentacji technicznej: o) Miejsowość i data
<p>HU (Eredeti használati utasítás fordítása)</p> <p>EK-megfelelőségi nyilatkozata (2006/42/EK gépirányelv, II. melléklet "A" rész)</p> <ol style="list-style-type: none"> 1. Alulírott Vállalat 2. Felelősségének teljes tudatában kijelenti, hogy az alábbi gép: Vezetőüléssel fűnyírógép/ fűnyírás a) Típus / Alaptípus c) Gyártási szám d) Motor: robbanómotor 3. Megfelel az alábbi irányelvek előírásainak: e) Tanúsító szerv 4. Hivatkozás a harmonizált szabványokra g) Mért zajteljesítmény szint h) Garantált zajteljesítmény szint i) Vágási szélesség n) Műszaki Dosszié szerkesztésére felhatalmazott személy: o) Helye és ideje 	<p>RU (Перевод оригинальных инструкций)</p> <p>Декларация соответствия нормам ЕС (Директива о машинном оборудовании 2006/42/ЕС, Приложение II, часть А)</p> <ol style="list-style-type: none"> 1. Предприятие 2. Заявляет под собственную ответственность, что машина: Ездовая косилка с водителем / стрижка газона a) Тип / Базовая модель c) Паспорт d) Двигатель: двигатель внутреннего сгорания 3. Соответствует требованиям следующих директив: e) Сертифицирующий орган 4. Ссылки на гармонизированные нормы g) Измеренный уровень звуковой мощности h) Гарантируемый уровень звуковой мощности i) Амплитуда кошения n) Лицо, уполномоченное на подготовку технической документации: o) Место и дата 	<p>HR (Prijevod originalnih uputa)</p> <p>EK Izjava o skladnosti (Direktiva 2006/42/EZ o strojevima, dodatak II, dio A)</p> <ol style="list-style-type: none"> 1. Tvrtka: 2. pod vlastitom odgovornošću izjavljuje da je stroj: Sjedeća kosilica trave s operaterom/ košenje trave a) Vrsta / Osnovni model d) Matični broj d) Motor: motor s unutarnjim izgaranjem 3. skladan s temeljnim zahtjevima direktiva: e) Certifikacijsko tijelo 4. Primijenjena su sljedeće harmonizirane norme: g) Izmjerena razina zvučne snage h) Zajamčena razina zvučne snage i) Širina rezanja n) Osoba ovlaštena za pravljenje Tehničke datoteke: o) Mjesto i datum

ET (Algupärase kasutusjuhendi tõlge)

EÜ vastavusdeklaratsioon
(Masinadirektiiv 2006/42/EÜ, Lisa II, osa A)

1. Firma

2. Kinnitab omal vastutusel, et masin:

Istuva juhiga muruniitja / muruniitja

a) Tüüp / Põhimudel

c) Matrikkel

d) Mootor: Sisepõlemismootor

3. Vastab direktiivide nõuetele:

e) Kinnitav asutus

4. Viide ühtlustatud standarditele

g) Mõõdetud helivõimsuse tase

h) Garanteeritud helivõimsuse tase

i) Lõikelaius

n) Tehnilise Lehe autoriseeritud koostaja:

o) Koht ja Kuupäev

IT • Il contenuto e le immagini del presente manuale d'uso sono stati realizzati per conto di ST. S.p.A. e sono tutelati da diritto d'autore – È vietata ogni riproduzione o alterazione anche parziale non autorizzata del documento.

BG • Съдържанието и изображенията в настоящото ръководство са извършени за ST. S.p.A. и са защитени с авторски права – Забранява се всяко неотризирано възпроизвеждане или промяна, дори и отчасти на документа.

BS • Sadržaj i slike iz ovog korisničkog priručnika napravljeni su isključivo za ST. S.p.A. i zaštićeni su autorskim pravima – zabranjena je svaka neovlaštena reprodukcija ili izmjena dokumenta, djelomično ili u potpunosti.

CS • Obsah a obrázky v tomto návodu k použití byly zpracovány jménem společnosti ST. S.p.A. a jsou chráněny autorským právem – Reprodukce či nepovolené pozměňování tohoto dokumentu, a to i částečně, je zakázáno.

DA • Indhold og illustrationer i denne vejledning er blevet skabt på vegne af ST. S.p.A. og er beskyttet af ophavsret – Enhver gengivelse eller ændring, også delvis, af dokumentet uden autorisation hertil er forbudt.

DE • Inhalt und Bilder dieser Bedienungsanleitung wurden im Namen von ST. S.p.A. erstellt und sind urheberrechtlich geschützt – Jede nicht genehmigte Vervielfältigung oder Veränderung, auch auszugsweise, dieses Dokumentes ist verboten.

EL • Το περιεχόμενο και οι εικόνες στο παρόν εγχειρίδιο χρήσης δημιουργήθηκαν για λογαριασμό της εταιρείας ST. S.p.A. και προστατεύονται από πνευματικά δικαιώματα – Απαγορεύεται οποιαδήποτε αναπαραγωγή ή τροποποίηση, έστω και μερική, του εγγράφου χωρίς έγκριση.

EN • The content and images in this User Manual were produced expressly for ST. S.p.A. and are protected by copyright – any unauthorised reproduction or modification to the document, either partially or in full, is prohibited.

ES • El contenido y las imágenes del presente manual de uso han sido creados por ST. S.p.A. y están protegidos por los derechos de autor – Se prohíbe toda reproducción o modificación, incluso parcial, no autorizada del documento.

ET • Käesoleva kasutusjuhendi sisu ja kujutised on toodetud konkreetselt ettevõttele ST. S.p.A. ja neile rakendub autoriõiguseadus – dokumendi igasugune osaline või täielik ilma loata reprodutseerimine või muutmine on keelatud.

FI • Tämän käyttöoppaan sisältö ja kuvat on valmistettu ST. S.p.A. -yhtiön toimesta ja niitä suojava tekijänoikeuslaki. – Asiakirjan kaikenlaisen kopioiminen tai muuttaminen, osittainkin, on kielletty ilman erityistä lupaa.

FR • Le contenu et les images du présent manuel d'utilisation ont été réalisés pour le compte de ST. S.p.A. et sont protégés par un droit d'auteur – Toute reproduction ou modification non autorisée, même partielle, du document, est interdite.

HR • Sadržaj i slike u ovom priručniku za uporabu izrađeni su za tvrtku ST. S.p.A. te su obuhvaćeni autorskim pravima – Zabranjuje se neovlašteno umnožavanje ili prilagodba, djelomična ili u cijelosti, ovog dokumenta.

HU • Ennek a használati útmutatónak a tartalma és a benne szereplő képek kizárólag a ST. S.p.A. számára készültek és szerzői joggal védettek – tilos a dokumentum bármely részének vagy egészének engedély nélküli sokszorosítása és módosítása.

LT • Šio naudotojų vadovo turinys ir paveikslėliai skirti tik „ST. S.p.A.“ ir yra saugomi autorių teisėmis – dokumentą atgaminti ar modifikuoti, visiškai arba iš dalies, yra draudžiama.

LV • Šis lietotāja rokasgrāmatas saturs un attēli ir veidoti tikai ST. S.p.A. un ir aizsargāti ar autortiesībām. Jebkāda dokumenta vai tā daļas prettiesiska kopēšana vai pārveide ir stingri aizliegta.

MK • Содржината и сликите во Упатството за корисникот се подготвени исклучиво за ST. S.p.A. и се заштитени со авторски права – забрането е секое делумно или целосно неовластено репродуцирање или измена на документот.

NL • De inhoud en de afbeeldingen van deze gebruikshandleiding werden gerealiseerd voor rekening van ST. S.p.A. en zijn beschermd door het auteursrecht – Elke niet-geautoriseerde reproductie of wijziging, ook gedeeltelijke, van het document is verboden.

NO • Innholdet og bildene i denne brukerveiledningen er utført på oppdrag fra ST. S.p.A. og er beskyttet ved opphavsrett – Enhver gjengivelse eller endring, selv kun delvis, er forbudt.

PL • Treść oraz ilustracje zawarte w niniejszej instrukcji obsługi powstały na zlecenie spółki ST. S.p.A. i są chronione prawami autorskimi – Zabrania się wszelkiego kopiowania bądź modyfikowania, także częściowego, niniejszego dokumentu bez uzyskania stosownej zgody.

PT • As imagens e os conteúdos contidos no presente Manual do Utilizador foram expressamente criados para uso exclusivo da ST. S.p.A., encontrando-se protegidos por direitos de autor. Qualquer tipo de reprodução ou alteração, parcial ou integral, não autorizadas deste Manual estão expressamente proibidas.

RO • Conținutul și imaginile din manualul de utilizare de față au fost realizate în numele ST. S.p.A. și sunt protejate de drepturi de autor – Este interzisă orice reproducere sau modificare chiar și parțială neautorizată a documentului.

RU • Тесты и изображения, содержащиеся в настоящем руководстве, были созданы в интересах ST. S.p.A. и защищены авторскими правами – Любое несанкционированное воспроизведение или изменение документа запрещено.

SK • Obsah a obrázky v tomto návode na používanie boli spracované menom spoločnosti ST. S.p.A. a sú chránené autorským právom – Reprodukcie či nepovolené pozměňovanie tohto dokumentu, a to aj čiastočne, je zakázané.

SL • Vsebine in slike v tem uporabniškem priručniku so izdelane za podjetje ST. S.p.A. in so zaščiten z avtorskimi pravicami – vsakršno nepooblaščenno razmnoževanje ali spreminjanje dokumenta, v celoti ali delno, je prepovedano.

SR • Sadržaj i slike ovog priručnika za upotrebu su napravljeni u ime ST. S.p.A. i zaštićeni su autorskim pravima – Zabranjena je svaka potpuna ili delimična reprodukcija ili izmena dokumenta bez odobrenja.

SV • Innehållet och bilderna i denna användarhandbok har framställts för ST. S.p.A. och skyddas av upphovsrätt – all form av reproduktion eller ändring, även partiell, som inte auktoriserats är förbjuden.

TR • Bu Kullanıcı Kilavuzundaki içerik ve resimler açıkça ST. S.p.A. için üretilmiştir ve telif hakkı ile korunmaktadır – dokümanın izinsiz olarak tamamen ya da kısmen herhangi bir şekilde çoğaltılması ya da değiştirilmesi yasaktır.



	 LWA dB
Type:	
Art.N -s/n	



FR

Cet appareil,
ses accessoires,
piles et cordons
se recyclent

REPRISE
À LA LIVRAISON



OU

À DÉPOSER
EN MAGASIN



OU

À DÉPOSER
EN DÉCHÈTERIE



Points de collecte sur www.quefairedemesdechets.fr
Privilégiez la réparation ou le don de votre appareil !



FR



STIGA S.p.A.

Via del Lavoro, 6

31033 Castelfranco Veneto (TV) ITALY

STIGA LTD (UK Importer)

Unit 8, Bluewater Estate Plympton,

Devon, PL7 4JH, England