

- SK** Automatický nástenný naviják na záhradnú hadicu
- CZ** Automatický nástěnný naviják na zahradní hadici
- HU** Automata fali kerti tömlőorsó
- RO** Tambur automat pentru furtun de grădină montat pe perete
- EN** Automatic wall-mounted garden hose reel
- SI** Samodejni stenski navijalnik za vrtno gibko cev

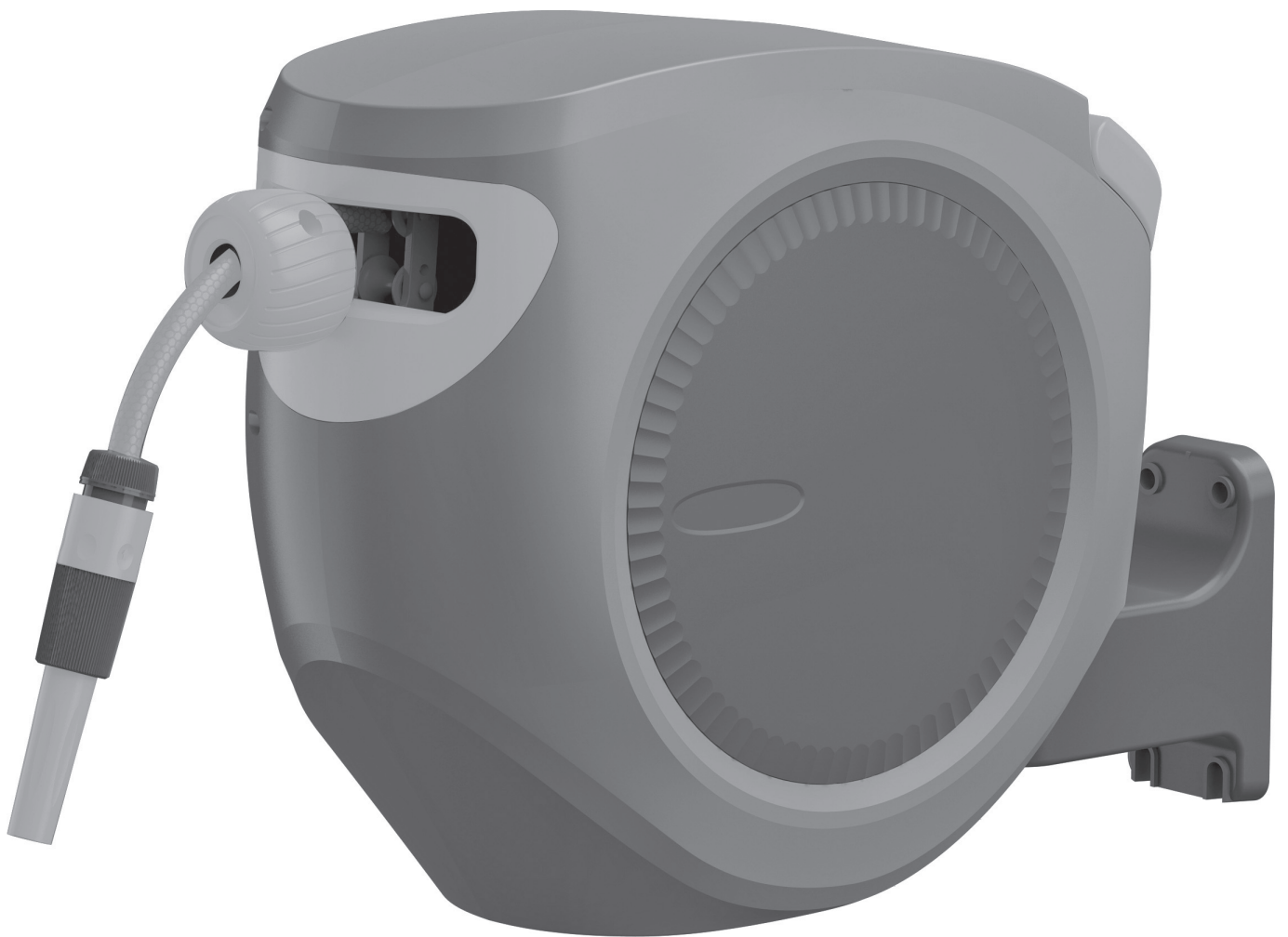

NW-I35, NW-I20

Preklad originálneho návodu na použitie
Překlad originálním návodu k použití
Az eredeti használati útmutató fordítása
Traducerea manualului de utilizare original
Instruction manual
Prevod originalnega uporabniškega priročnika

AUTOMATICKÝ NÁSTENNÝ NAVIJAK NA ZÁHRADNU HADICU**POPIS PRODUKTU**



Automatický nástenný navijak na záhradnú hadicu je ideálnym riešením pre vašu záhradu. Je navrhnutý tak, aby skladovanie hadice bolo jednoduché a pohodlné. Súčasťou je zavlažovacia hadica, ktorá poskytuje dostatočný dosah pre všetky vaše záhradné práce a pripojovacia hadica.

Zariadenie používajte iba na predpísané účely. Akékoľvek iné použitie je považované ako prípad Nesprávneho použitia. Používateľ/obsluha a nie výrobca bude zodpovedný za akékoľvek poškodenie, alebo zranenia spôsobené týmto nesprávnym používaním. Pamätajte si, že toto zariadenie nebolo navrhnuté pre komerčné alebo priemyselné používanie. Záruka nebude platná pokiaľ bude zariadenie používané na komerčné, priemyselné alebo podobné účely.

TECHNICKÉ PARAMETRE

MODEL	DĹŽKA ZAVLAŽOVACEJ HADICE	DĹŽKA PRIPOJOVACEJ HADICE	MATERIÁL HADICE	PRIEMER HADICE	PRÍPOJKA NA VODOVODNÝ KOHÚTIK + REDUKCIA	MAX. TLAK
NW-I35	35 m	2 m	PVC	1/2"	G 1/2" + G 3/4"	8 bar
NW-I20	20 m					

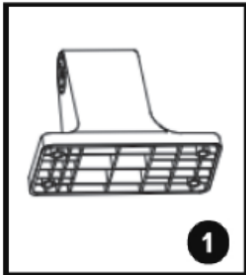
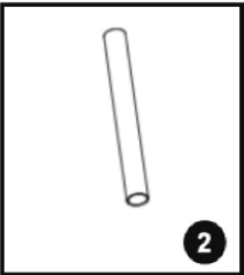
ČASTI ZARIADENIA

		1	Držiak
		2	Upevňovacia tyč
		3	Rozprašovacia tryska
		4	Sada hmoždínok a skrutiek
			

VYSVETLIVKY SYMBOLOV

	Pred použitím si prečítajte návod na použitie.		Obalové materiály sú recyklovateľné. Obalové materiály láskavo nevyhadzujte do komunálneho odpadu, ale odovzdajte ich do zberne druhotných surovín.
	Za tento obal bol uhradený finančný príspevok na spätný odber a jeho ďalšie spracovanie recykláciou.		Nevyhadzujte do bežného domového odpadu. Namiesto toho, ekologicky prijateľnou cestou sa obráťte na recyklačné

MONTÁŽ**KROK 1.**

- Vyberte si vhodné miesto na stene.
- Označte a vyvrtajte 4 otvory tak, aby zodpovedali polohe otvorov v držiaku.

POZNÁMKA: Držiak je možné namontovať aj na iné povrchy. Upevňovacie prvky, ktoré sú súčasťou balenia sú vhodné len na ukotvenie držiaku do muriva.

- Uistite sa, že veľkosť otvorov zodpovedá veľkosti dodaných hmoždiniek.
- Do otvorov v stene vložte hmoždinky.

POZNÁMKA: Držiak umiestnite smerom ako je znázornené na obrázku.

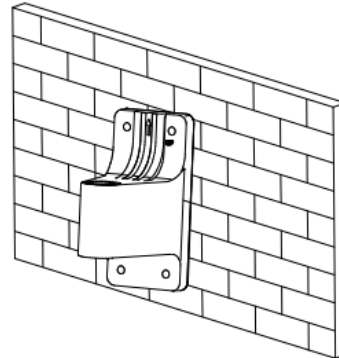
**KROK 2.**

- Pomocou priložených skrutiek. Pripevnite držiak k stene

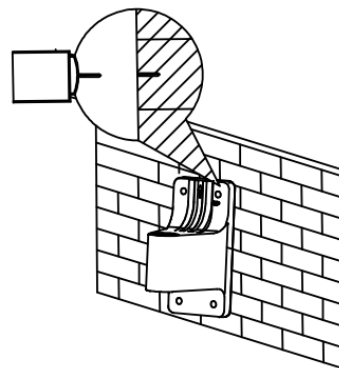
**KROK 3.**

- Zarovnajte otvory na držiaku s otvormi na navijaku a jednotlivé časti upevnite vložением upevňovacej tyče do otvorov.

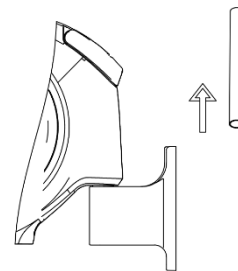
**KROK 4.**

- Namontujte pripojovaciu hadicu k prívodu vody.
- Po otvorení vodovodného kohútika bude voda prúdiť cez hadicu do rozprašovacej trysky. Prietok vody je možné plynule regulovať otáčaním konca rozprašovacej trysky.

POUŽITIE

- Systém navíjania hadice je vybavený mechanizmom s automatickým uzamykaním.
- Hadicu vysuňte ťahaním za jej koniec na požadovanú dĺžku.
- Keď prestanete ťahať, hadica sa automaticky zastaví.
- Pre aktivovanie automatického navíjania hadice ju krátko a prudko potiahnite. Hadica sa začne automaticky navíjať. Proces navíjania môžete prerušiť opätovným potiahnutím hadice.
- Pred úplným navinutím pridržavajte koniec hadice. Ak hadicu pustíte, môže dôjsť k zraneniu.

ÚDRŽBA A SKLADOVANIE

- Správna údržba je základom pre zachovanie pôvodnej účinnosti a prevádzkovej bezpečnosti zariadenia.
- Záhradnú hadicu udržiavajte vždy čistú.

- Odporúčame zastaviť prietok vody v hadici predtým ako ju začnete navíjať.
- Na čistenie zariadenia použite mäkkú navlhčenú handričku. Nikdy nepoužívajte čistiace prostriedky alebo rozpúšťadlá ako je benzín, alkohol, čpavok a pod! Tieto rozpúšťadlá môžu poškodiť plastové časti výrobku.
- V prípade poškodenia zariadenia kontaktujte autorizované servisné stredisko.
- V prípade dlhodobého nepoužívania zariadenia ho odporúčame uskladniť na zastrešené miesto.

OCHRANA ŽIVOTNÉHO PROSTREDIA



Symbol prečiarknutej nádoby na odpad na produktoch alebo v sprievodných dokumentoch znamená, že použité elektrické a elektronické výrobky nesmú byť pridané do bežného komunálneho odpadu. Pre správnu likvidáciu, obnovu a recykláciu doručte tieto výrobky na určené zberné miesta, kde budú prijaté zdarma. Alternatívne v niektorých krajinách môžete vrátiť svoje výrobky miestnemu predajcovi pri kúpe ekvivalentného nového produktu. Správnou likvidáciou tohto produktu pomôžete zachovať cenné prírodné zdroje a napomáhate prevencii potenciálnych negatívnych dopadov na životné prostredie a ľudské zdravie, čo by mohli byť dôsledky nesprávnej likvidácie odpadov. Ďalšie podrobnosti si vyžiadajte od miestneho úradu alebo najbližšieho zberného miesta. Pri nesprávnej likvidácii tohto druhu odpadu môžu byť v súlade s národnými predpismi udelené pokuty.

AUTOMATICKÝ NÁSTĚNNÝ NAVIJÁK NA ZAHRADNÍ HADICI
POPIS PRODUKTU



Automatický nástěnný naviják na zahradní hadici je ideálním řešením pro vaši zahradu. Je navržen tak, aby skladování hadice bylo snadné a pohodlné. Součástí je zavlažovací hadice, která poskytuje dostatečný dosah pro všechny vaše zahradní práce a připojovací hadice.

Zařízení používejte pouze k předepsaným účelům. Jakékoli jiné použití je považováno jako případ Nesprávného použití. Uživatel/obsluha a ne výrobce bude zodpovědný za jakékoli poškození nebo zranění způsobené tímto nesprávným používáním. Pamatujte si, že toto zařízení nebylo navrženo pro komerční nebo průmyslové používání. Záruka nebude platná pokud bude zařízení používáno pro komerční, průmyslové nebo podobné účely.



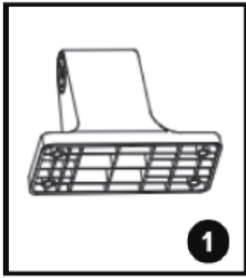
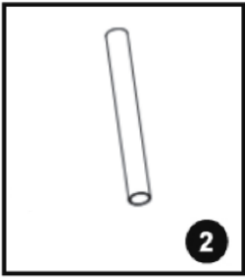

TECHNICKÉ PARAMETRY

MODEL	DÉLKA ZAVLAŽOVACÍ HADICE	DÉLKA PŘIPOJOVACÍ HADICE	MATERIÁL HADICE	PRŮMĚR HADICE	PŘÍPOJKA NA VODOVODNÍ KOHOUTEK + REDUKCE	MAX. TLAK
NW-I35	35 m	2 m	PVC	1/2"	G 1/2" + G 3/4	8 bar
NW-I20	20 m					

ČÁSTI ZAŘÍZENÍ

		1	Držák
		2	Upevňovací tyč
		3	Rozprašovací tryska
		4	Sada hmoždinek a šroubů
			

VYSVĚTLIVKY SYMBOLŮ

	Před použitím si přečtěte návod k použití.		Obalové materiály jsou recyklovatelné. Obalové materiály laskavě nevyhazujte do komunálního odpadu, ale předejte je do sběrný druhotných surovin.
	Za tento obal byl uhrazen finanční příspěvek na zpětný odběr a jeho další zpracování recyklací.		Nevyhazujte do běžného domovního odpadu. Místo toho, ekologicky přijatelnou cestou se obraťte na recyklační střediska.

MONTÁŽ**KROK 1.**

- Vyberte si vhodné místo na stěně.
- Označte a vyvrtejte 4 otvory tak, aby odpovídaly poloze otvorů v držáku.

POZNÁMKA: Držák lze namontovat i na jiné povrchy. Upevňovací prvky, které jsou součástí balení jsou vhodné pouze pro ukotvení držáku do zdiva.

- Ujistěte se, že velikost otvorů odpovídá velikosti dodaných hmoždinek.
- Do otvorů ve zdi vložte hmoždinky.

POZNÁMKA: Držák umístěte směrem jak je znázorněno na obrázku.

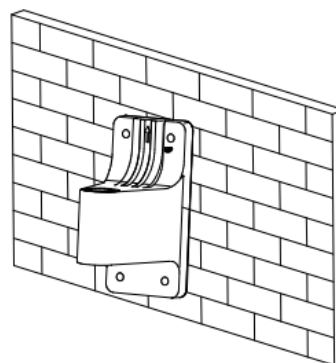
**KROK 2.**

- Pomocí přiložených šroubů. Připevněte držák ke zdi.

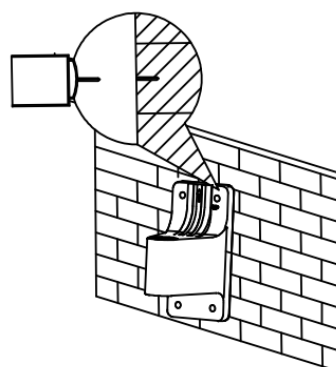
**KROK 3.**

- Zarovnejte otvory na držáku s otvory na navijáku a jednotlivé části upevněte vložením upevňovací tyče do otvorů.

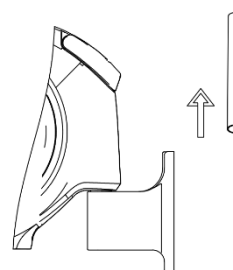
**KROK 4.**

- Namontujte připojovací hadici k přívodu vody.
- Po otevření vodovodního kohoutku bude voda proudit přes hadici do rozprašovací trysky. Průtok vody lze plynule regulovat otáčením konce rozprašovací trysky.

POUŽITÍ

- Systém navíjení hadice je vybaven mechanismem s automatickým uzamykáním.
- Hadici vysuňte tažením za její konec na požadovanou délku.
- Když přestanete táhnout, hadice se automaticky zastaví.
- Pro aktivování automatického navíjení hadice ji krátce a prudce zatáhněte. Hadice se začne automaticky navíjet. Proces navíjení můžete přerušit opětovným potažením hadice.
- Před úplným navinutím přidržujte konec hadice. Pokud hadici pustíte, může dojít ke zranění.

ÚDRŽBA A SKLADOVÁNÍ

- Správná údržba je základem pro zachování původní účinnosti a provozní bezpečnosti zařízení.
- Zahradní hadici udržujte vždy čistou.
- Doporučujeme zastavit průtok vody v hadici předtím než ji začnete navíjet.

- K čištění zařízení použijte měkký navlhčený hadřík. Nikdy nepoužívejte čisticí prostředky nebo rozpouštědla jako je benzín, alkohol, čpavek apod.! Tato rozpouštědla mohou poškodit plastové části výrobku.
- V případě poškození zařízení kontaktujte autorizované servisní středisko.
- V případě dlouhodobého nepoužívání zařízení jej doporučujeme uskladnit na zastřešené místo.

OCHRANA ŽIVOTNÍHO PROSTŘEDÍ



Symbol přeškrtnuté nádoby na odpad na produktech nebo v průvodních dokumentech znamená, že použité elektrické a elektronické výrobky nesmí být přidány do běžného komunálního odpadu. Pro správnou likvidaci, obnovu a recyklaci doručte tyto výrobky na určená sběrná místa, kde budou přijata zdarma. Alternativně v některých zemích můžete vrátit své výrobky místnímu prodejci při koupi ekvivalentního nového produktu. Správnou likvidací tohoto produktu pomůžete zachovat cenné přírodní zdroje a napomáháte prevenci potenciálních negativních dopadů na životní prostředí a lidské zdraví, což by mohly být důsledky nesprávné likvidace odpadů. Další podrobnosti si vyžádejte od místního úřadu nebo nejbližšího sběrného místa. Při nesprávné likvidaci tohoto druhu odpadu mohou být v souladu s národními předpisy uděleny pokuty.

AUTOMATA FALI KERTI TÖMLŐORSÓ**TERMÉK LEÍRÁSA**



Az automata, falra szerelhető kerti tömlődob ideális megoldás kertje számára. Úgy tervezték, hogy a tömlő tárolása egyszerű és kényelmes legyen. Tartalmaz egy öntözőtömlőt, amely elegendő hozzáférést biztosít minden kerti munkához, valamint egy csatlakozótömlőt.

A készüléket csak az előírt célokra használja. Minden más használat nem rendeltetésszerű használatnak minősül. A felhasználó/üzemeltető, és nem a gyártó felelős a helytelen használatból eredő károkért vagy sérülésekért. Kérjük, vegye figyelembe, hogy ez a készülék nem kereskedelmi vagy ipari használatra készült. A garancia nem érvényes, ha a készüléket kereskedelmi, ipari vagy hasonló célokra használják.

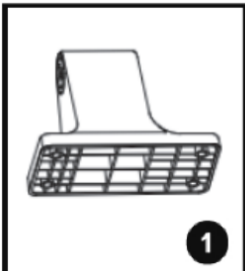
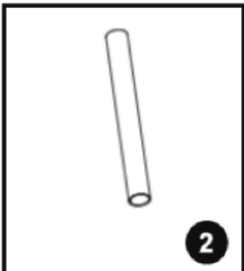

TECHNIKAI PARAMÉTEREK

MODELL	ÖNTÖZŐCSŐ HOSSZA	CSATLAKOZÓ TÖMLŐ HOSSZA	TÖMLŐ ANYAGA	TÖMLŐ ÁTMÉRŐJE	CSATLAKOZTATÓ VÍZCSAPHOZ + SZÚKÍTÓ	MAX. NYOMÁS
NW-I35	35 m	2 m	PVC	1/2"	G 1/2" + G 3/4	8 bar
NW-I20	20 m					

TERMÉK RÉSEI

		1	Tartó
		2	Rögzítő rúd
		3	Permetező fúvóka
		4	Csavarok és tiplik készlet

SZIMBÓLUMOK LEÍRÁSA

	Használat előtt olvassa el a használati utasítást.		A csomagolóanyagok újrahasznosíthatók. Kérjük, hogy a csomagolóanyagokat ne dobják a kommunális hulladék közé, hanem adják át a másodnyersanyag gyűjtőbe.
	A visszavételre és az újrahasznosítással történő további feldolgozásra a csomagolásért anyagi hozzájárulást fizettek.		Ne dobja a normál háztartási hulladék közé. Ehelyett környezetvédelmi szempontból elfogadható módon forduljon újrahasznosító központokhoz. Kérjük, ügyeljen a környezet védelmére.

ÖSSZESZERELÉS**1. LÉPÉS**

- Válasszon megfelelő helyet a falon.
- Jelöljön ki és fúrjon ki 4 lyukat, hogy illeszkedjen a tartókonzolon lévő furatok helyzetéhez.

MEGJEGYZÉS: A tartó más felületekre is felszerelhető. A csomagban található rögzítőelemek csak a tartó falazathoz való rögzítésére alkalmasak.

- Győződjön meg arról, hogy a furatok mérete megegyezik a mellékelt tiplik méretével.
- Illessze be a dübeleket a falon lévő lyukakba.

MEGJEGYZÉS: Helyezze a tartót a képen látható irányba.

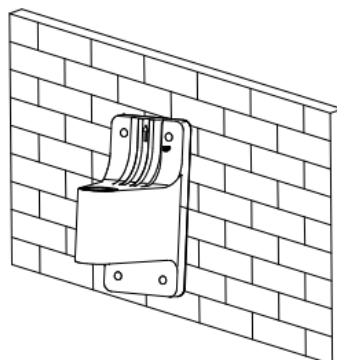
**2. LÉPÉS**

- A mellékelt csavarok segítségével. Rögzítse a konzolt a falhoz.

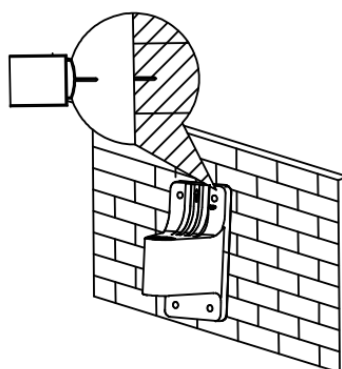
**3. LÉPÉS**

- Igazítsa a konzolon lévő lyukakat a csőrő furataihoz, és rögzítse az egyes részeket a rögzítőrudat a lyukakba helyezve.

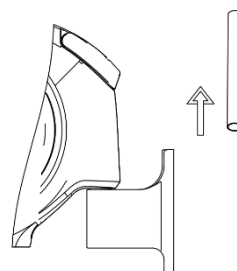
**4. LÉPÉS**

- Szerelje be a csatlakozó tömlőt a vízellátásba.
- A csap kinyitása után a víz a tömlőn keresztül a szórófejbe folyik. A vízáram a szórófej végének elfordításával folyamatosan szabályozható.

HASZNÁLAT

- A tömlőtekerceselő rendszer automatikus reteszelő mechanizmussal van felszerelve.
- Húzza ki a tömlőt úgy, hogy a végét a kívánt hosszra húzza.
- Ha abbahagyja a húzást, a tömlő automatikusan leáll.
- Az automatikus tömlődob aktiválásához röviden és élesen húzza meg. A tömlő automatikusan csévélni kezd. A tömlő ismételt meghúzásával megszakíthatja a tekerceselési folyamatot.
- Fogja meg a tömlő végét, mielőtt teljesen feltekerné. Ha elengedi a tömlőt, megsérülhet.

KARBANTARTÁS ÉS TÁROLÁS

- A megfelelő karbantartás az alapja a berendezés eredeti hatékonyságának és üzembiztonságának megőrzésének.
- Mindig tartsa tisztán a kerti tömlőt.
- Javasoljuk, hogy a feltekercsés megkezdése előtt állítsa le a víz áramlását a tömlőben.
- A készülék tisztításához használjon puha, nedves ruhát. Soha ne használjon tisztítószereket vagy

oldószereket, például benzint, alkoholt, ammóniát stb.! Ezek az oldószerek károsíthatják a termék műanyag részeit.

- Ha a készülék megsérül, forduljon egy hivatalos szervizközpontozhoz.
- Ha a készüléket huzamosabb ideig nem használja, javasoljuk, hogy fedett helyen tárolja.

KÖRNYEZETVÉDELEM



Az áthúzott hulladékgyűjtő tartály szimbólum a termékeken vagy a kísérő dokumentumokban azt jelenti, hogy a használt elektromos és elektronikai termékeket nem szabad a normál kommunális hulladékhoz adni. A megfelelő ártalmatlanítás, hasznosítás és újrahasznosítás érdekében ezeket a termékeket szállítsa a kijelölt gyűjtőhelyekre, ahol ingyenesen átveszik azokat. Alternatív megoldásként egyes országokban visszaküldheti termékeit a helyi kiskereskedőnek, ha egyenértékű új terméket vásárol. A termék megfelelő ártalmatlanításával hozzájárul az értékes természeti erőforrások megőrzéséhez, és segít megelőzni a környezetre és az emberi egészségre gyakorolt lehetséges negatív hatásokat, amelyek a nem megfelelő hulladékkezelésből származhatnak. További részletekért forduljon a helyi hatósághoz vagy a legközelebbi gyűjtőhelyhez. Az ilyen típusú hulladékok szakszerűtlen ártalmatlanítása a nemzeti előírásoknak megfelelően bírságot vonhat maga után.

TAMBUR AUTOMAT PENTRU FURTUN DE GRĂDINĂ MONTAT PE PERETE**DESCRIEREA PRODUSULUI**



Tamburul automat pentru furtun de grădină este soluția ideală pentru grădina dumneavoastră. Acesta este proiectat pentru a face depozitarea furtunului ușoară și convenabilă. Este inclus un furtun de udare care oferă o rază de acțiune largă pentru toate treburile dvs. de grădinarit și un furtun de conectare.

Utilizați dispozitivul numai în scopurile prescrise. Orice altă utilizare este considerată un caz de utilizare necorespunzătoare. Utilizatorul/operatorul și nu producătorul va fi responsabil pentru orice daune sau vătămări cauzate de această utilizare greșită. Vă rugăm să rețineți că acest dispozitiv nu este conceput pentru uz comercial sau industrial. Garanția nu va fi valabilă dacă dispozitivul este utilizat în scopuri comerciale, industriale sau similare.



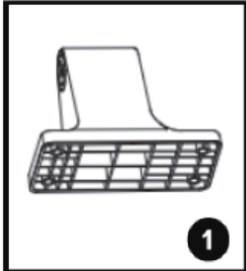
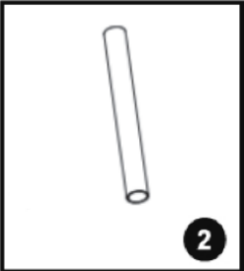

PARAMETRI TEHNICI

MODEL	LUNGIME FURTUN DE IRIGAȚIE	LUNGIME FURTUN DE CONECTARE	MATERIAL FURTUN	DIAMETRU FURTUN	CONECTOR LA ROBINETUL DE APĂ + REDUCȚIA	PRESIUNE MAX.
NW-I35	35 m	2 m	PVC	1/2"	G 1/2" + G 3/4	8 bar
NW-I20	20 m					

PĂRȚILE PRODUSULUI

		1	Suport
		2	Tijă de fixare
		3	Duză de stropire
		4	Set de dibluri și șuruburi

NOTA EXPLICATIVĂ A SIMBOLURILOR

	Citiți instrucțiunile de utilizare înainte de folosire.		Materialele de ambalare sunt reciclabile. Vă rugăm să nu aruncați materialele de ambalare în deșeurile municipale, ci să le duceți la un punct de colectare pentru reciclare.
	Pentru acest ambalaj a fost plătită o contribuție financiară pentru preluarea și prelucrarea ulterioară prin reciclare.		Nu le aruncați în deșeurile menajere obișnuite. În schimb, contactați centrele de reciclare într-un mod prietenos cu mediul. Vă rugăm să aveți grijă să protejați mediul.

ASAMBLARE**PASUL 1.**

- Alegeți un loc potrivit pe perete.
- Marcați și găuriți 4 orificii pentru a se potrivi cu poziția orificiilor din suport.

OBSERVAȚIE: Suportul poate fi montat și pe alte suprafețe. Elementele de fixare incluse în pachet sunt potrivite numai pentru ancorarea suportului la zidărie.

- Asigurați-vă că dimensiunea găurilor corespunde cu dimensiunea diblurilor furnizate.

- Introduceți diblurile în orificiile din perete.

OBSERVAȚIE: Așezați suportul în direcția indicată în ilustrație.

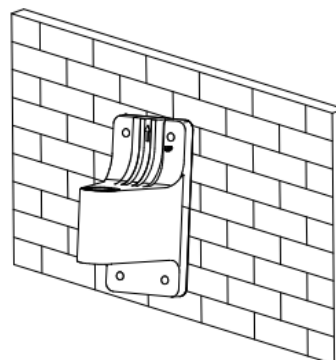
**PASUL 2.**

- Folosind șuruburile furnizate, asamblați suportul pe perete

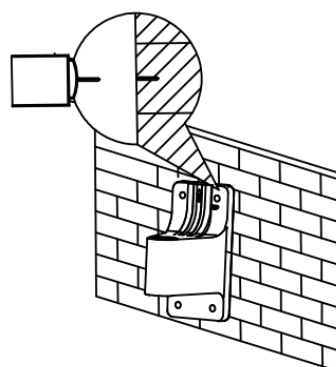
**PASUL 3.**

- Aliniați orificiile de pe suport cu orificiile de pe tambur și fixați piesele prin introducerea tije de fixare în orificii.

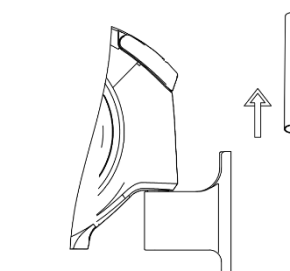
**PASUL 4.**

- Racordați furtunul de conectare la alimentarea cu apă.
- Când robinetul este deschis, apa va curge prin furtun către duza de pulverizare. Debitul de apă poate fi controlat la infinit prin rotirea capătului duzei de pulverizare.

UTILIZARE

- Sistemul de retragere a furtunului este echipat cu un mecanism de blocare automată.
- Extindeți furtunul trăgând de capătul furtunului până la lungimea dorită.
- Când nu mai trageți, furtunul se oprește automat.
- Pentru a activa retragerea automată a furtunului, trageți scurt și brusc de furtun. Furtunul va începe automat să se retragă. Puteți întrerupe procesul de înfășurare trăgând din nou de furtun.
- Țineți capătul furtunului înaintea de a-l înfășura complet. Dacă dați drumul la furtun, riscați să vă răniți.

ÎNȚREȚINERE ȘI DEPOZITARE

- Întreținerea corespunzătoare este esențială pentru a menține eficiența inițială și siguranța în funcționare a echipamentului.
- Păstrați întotdeauna furtunul de grădină curat.
- Vă recomandăm să opriți fluxul de apă în furtun înainte de a-l înfășura.
- Utilizați o cârpă moale și umedă pentru a curăța echipamentul. Nu utilizați niciodată agenți de curățare sau

solvenți precum benzină, alcool, amoniac etc.! Acești solvenți pot deteriora părțile din plastic ale produsului.

- În caz de deteriorare a echipamentului, contactați un centru de service autorizat.

- În caz de neutilizare prelungită, vă recomandăm să depozitați echipamentul într-un loc acoperit.

PROTECȚIA MEDIULUI ÎNCONJURĂTOR



Simbolul cu containerul marcat pe produse sau în documentele însoțitoare înseamnă că produsele electrice și electronice folosite nu trebuie adăugate în deșeurile menajere generale. Pentru eliminarea, recuperarea și reciclarea corespunzătoare, vă rugăm să luați aceste produse la punctele de colectare desemnate unde vor fi preluate gratuit. În mod alternativ, în unele țări, puteți returna produsele dvs. cu amănuntul local atunci când achiziționați un produs nou echivalent. Eliminarea corectă a acestui produs va ajuta la economisirea resurselor naturale valoroase și va ajuta la prevenirea consecințelor negative

potențiale asupra mediului și sănătății umane, care ar putea fi cauzate de manipularea necorespunzătoare a deșeurilor. Pentru mai multe detalii, contactați autoritatea locală sau cel mai apropiat punct de colectare. Se pot impune sancțiuni pentru eliminarea incorectă a acestui tip de deșeuri în conformitate cu reglementările naționale.

AUTOMATIC WALL-MOUNTED GARDEN HOSE REEL

PRODUCT DESCRIPTION



The Automatic Garden Hose Reel is the ideal solution for your garden. It is designed to make hose storage easy and convenient. Included is a watering hose that provides ample reach for all your gardening chores and a connecting hose.

Use the device only for the prescribed purposes. Any other use is considered a case of Improper Use. The user/operator and not the manufacturer will be responsible for any damage or injury caused by this misuse. Please note that this device is not designed for commercial or industrial use. The warranty will not be valid if the device is used for commercial, industrial or similar purposes.



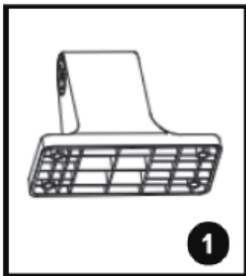
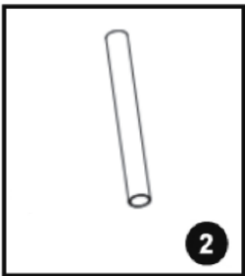

TECHNICAL PARAMETERS

MODEL	WATERING HOSE LENGTH	CONNECTING HOSE LENGTH	HOSE MATERIAL	HOSE DIAMETER	TAP CONNECTOR + ADAPTER	MAX. PRESSURE
NW-I35	35 m	2 m	PVC	1/2"	G 1/2" + G 3/4	8 bar
NW-I20	20 m					

PRODUCT SPARE PARTS

		1	Holder
		2	Fixing rod
		3	Spray nozzle
		4	Set of dowels and screws
			

EXPLANATIONS OF SYMBOLS

	Read the instruction manual before use.		Packaging materials are recyclable. Please do not throw the packaging materials in the municipal waste, but hand them over to the collection of secondary raw materials.
	A financial contribution was paid for this packaging for takeback and its further processing by recycling.		Do not dispose it as normal household waste. Instead, turn to recycling centers in an environmentally acceptable way. Please take care to protect the environment.

INSTALLATION**STEP 1.**

- Choose a suitable place on the wall.
- Mark and drill 4 holes to match the position of the holes in the bracket.

NOTE: The holder can also be mounted on other surfaces. The fixing elements included in the package are only suitable for anchoring the bracket to the masonry.

- Make sure that the size of the holes corresponds to the size of the dowels supplied.
- Insert the dowels into the holes in the wall.

NOTE: Place the bracket in the direction as shown in the picture.

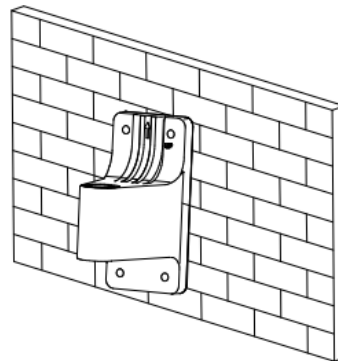
**STEP 2.**

- Using the screws provided. Attach the bracket to the wall

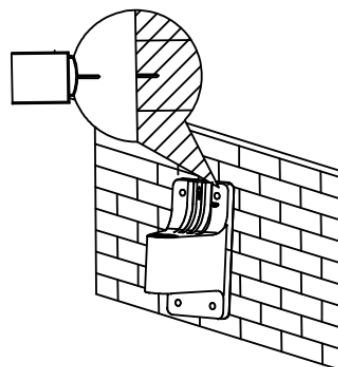
**STEP 3.**

- Align the holes on the bracket with the holes on the winch and secure the parts by inserting the fixing rod into the holes.

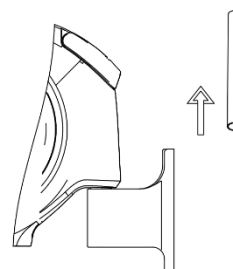
**STEP 4.**

- Fit the connecting hose to the water supply.
- When the tap is opened, water will flow through the hose to the spray nozzle. The water flow can be infinitely controlled by turning the end of the spray nozzle.

OPERATION

- The hose retraction system is equipped with an automatic locking mechanism.
- Extend the hose by pulling the hose end to the desired length.
- When you stop pulling, the hose automatically stops.
- To activate the automatic hose retraction, pull the hose briefly and sharply. The hose will automatically start to retract. You can interrupt the winding process by pulling the hose again.
- Hold the end of the hose before winding it completely. If you let go of the hose, injury may occur.

MAINTENANCE AND STORAGE

- Proper maintenance is essential to maintaining the original efficiency and operational safety of the equipment.
- Always keep the garden hose clean.
- We recommend stopping the water flow in the hose before winding it up.
- Use a soft damp cloth to clean the equipment. Never use cleaning agents or solvents such as gasoline,

alcohol, ammonia, etc.! These solvents can damage the plastic parts of the product.

- In the event of damage to the device, contact an authorized service center.

- In case of prolonged non-use, we recommend storing the equipment in a covered place.

PROTECTION OF THE ENVIRONMENT



The symbol of a crossed-out waste bin on products or in accompanying documents indicates that used electrical and electronic products must not be disposed of as regular household waste. For proper disposal, refurbishment and recycling, please take these products to the designated collection points, where they will be accepted free of charge. Alternatively, in some countries, you can return your products to your local retailer when buying an equivalent new product. By disposing of this product correctly, you will help conserve

valuable natural resources and help to prevent potential negative impacts on the environment and human health that could result from improper waste disposal. Contact your local authority or nearest collection point for further details. Penalties may be imposed for incorrect disposal of this type of waste in accordance with national regulations.

SAMODEJNI STENSKI NAVIJALNIK ZA VRTNO GIBKO CEV

OPIS IZDELKA



Samodejni stenski navijalnik za vrtno gibko cev je idealna rešitev za vaš vrt. Izdelek je zasnovan za enostavno in priročno shranjevanje gibke cevi. Priložena je gibka cev za zalivanje, ki zagotavlja dovolj dosega za vsa vaša vrtna opravila in povezovalna gibka cev.

Napravo uporabljajte samo za predpisane namene. Vsak drug način uporabe se šteje za nepravilnega. Uporabnik/upravljavalec in ne proizvajalec bo odgovoren za kakršnokoli škodo ali poškodbe, ki bi nastale zaradi nepravilne uporabe. Upoštevajte, da ta naprava ni zasnovana za komercialno ali industrijsko rabo. Garancija ne bo veljavna, če se naprava uporablja v komercialne, industrijske ali podobne namene.

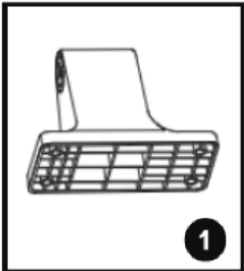
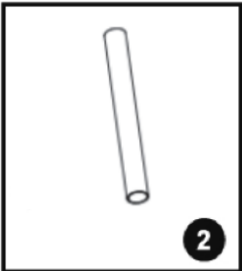

TEHNIČNI PARAMETRI

MODEL	DOLŽINA CEVI ZA NAMAKANJE	DOLŽINA POVEZOVALNE CEVI	MATERIAL GIBKE CEVI	PREMER GIBKE CEVI	PRIKLJUČEK NA VODOVODNI VENTIL + REDUKCIJO	MAX. TLAK
NW-I35	35 m	2 m	PVC	1/2"	G 1/2" + G 3/4	8 bara
NW-I20	20 m					

SESTAVNI DELI NAPRAVE

		1	Nosilec
		2	Pritrdilna palica
		3	Pršilna šoba
		4	Komplet moznikov in vijakov
			

RAZLAGA SIMBOLOV

	Pred uporabo preberite ta navodila za uporabo.		Emblažne materiale je mogoče reciklirati. Prosimo, da embalaže ne odlagate med komunalne odpadke, temveč jo oddate v zbirnico sekundarnih surovin.
	Za to embalažo je bil plačan finančni prispevek za prevzem in njeno nadaljnjo predelavo z reciklažo.		Ne odlagajte med običajne gospodinjne odpadke. Raje se obrnite na središča za recikliranje da izdelek odstranijo na okolju prijazen način. Prosimo, da odgovorno poskrbite za zaščito okolja.

MONTAŽA**1. KORAK**

- Izberite primerno mesto na steni.
- Označite in izvrtajte 4 luknje, da se ujemajo s položajem lukenj v nosilcu.

OPOMBA: Nosilec lahko namestite tudi na druge površine. Pritrdilni elementi, ki so vključeni v paket, so primerni samo za pritrnitev nosilca na zid.

- Preverite, ali se velikost lukenj ujema z velikostjo priloženih moznikov.

- V luknje v steni vstavite moznike.

OPOMBA: Nosilec postavite v smeri, ki je prikazana na sliki.

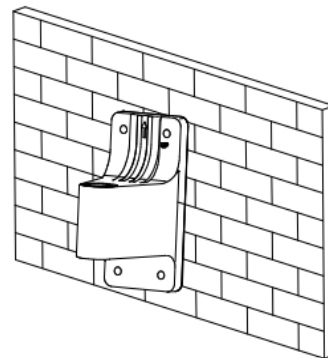
**2. KORAK**

- S pomočjo priloženih vijakov. Nosilec pritrдите na steno

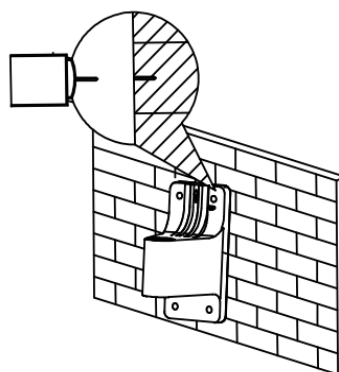
**3. KORAK**

- Poravnajte luknje na nosilcu z luknjami na navijalniku in pritrдите posamezne dele tako, da vstavite pritrtilno palico v luknje.

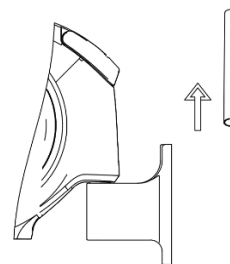
**4. KORAK**

- Priključno gibko cev montirajte na dovod vode.
- Ko odprete vodovodno pipo, bo voda pritekla skozi gibko cev v pršilno šobo. Pretok vode lahko nemoteno regulirate z vrtenjem konca pršilne šobe.

UPORABA

- Sistem za navijanje cevi je opremljen z avtomatskim zaklepnim mehanizmom.
- Gibko cev podaljšajte tako, da povlečete njen konec na zeleno dolžino.
- Ko prenehate vleči, se cev samodejno ustavi.
- Za aktiviranje samodejnega navijanja cevi ga na kratko in močno povlecite. Gibka cev se začne samodejno navijati. Postopek navijanja lahko prekinete tako, da ponovno povlečete gibko cev.
- Držite konec gibke cevi, preden jo popolnoma navijete. Če gibko cev izpustite, se lahko poškodujete.

VZDRŽEVANJE IN SKLADIŠČENJE

- Pravilno vzdrževanje je osnova za ohranjanje prvotne učinkovitosti in varnosti delovanja opreme.
- Vrtna gibka cev naj bo vedno čista.
- Priporočamo, da ustavite pretok vode v gibki cevi, preden jo začnete navijati.
- Napravo vedno čistite z mehko in vlažno krpo. Nikoli ne uporabljajte čistilnih sredstev ali topil, kot so npr. bencin, alkohol, amoniak itd.! Ta topila lahko poškodujejo plastične dele izdelka.
- V primeru poškodbe naprave se obrnite na pooblaščen servisno središče.

- V primeru daljše neuporabe naprave priporočamo, da jo shranite v pokritem prostoru.

VAROVANJE OKOLJA



Simbol prečrtanega zabojnika za odpadke na izdelkih ali v spremnih dokumentih pomeni, da rabljenih električnih in elektronskih izdelkov ne smete odlagati med običajne komunalne odpadke. Za pravilno odlaganje, predelavo in recikliranje oddajte te izdelke na določena zbirna mesta, kjer jih bodo sprejeli brezplačno. Druga možnost je, da v nekaterih državah ob nakupu enakovrednega novega izdelka svoje izdelke vrnete lokalnemu prodajalcu. S pravilnim odlaganjem tega izdelka pomagate ohranjati dragocene naravne vire in pomagate preprečiti morebitne negativne vplive na okolje in zdravje ljudi, ki bi lahko nastali zaradi nepravilnega odlaganja odpadkov. Za več podrobnosti se obrnite na krajevne oblasti ali najbližje zbirno mesto. Nepravilno odlaganje tovrstnih odpadkov se lahko kaznuje v skladu s predpisi v kraju, kjer se izdelek uporablja.

STREND PRO®

P R E M I U M

ZÁRUČNÝ LIST / ZÁRUČNÍ LIST / JÓTÁLLÁSI JEGY / LISTA DE GARANȚIE / WARRANTY LETTER

Sériové číslo: Sériové číslo: Sorozatszám: Nr. serie: Serial number:	Dátum predaja: Datum prodeje: Eladás dátuma: Data vânzării: Date of sale:	Podpis a pečiatka predajcu: Razitko a podpis prodajce: Az eladó aláírása és bélyegzője: Ștampila vânzătorului: Seller's stamp and signature:

PODMIENKY ZÁRUKY / ZÁRUČNÍ PODMÍNKY / A JÓTÁLLÁS FELTÉTELEI / CONDIȚIILE DE GARANȚIE / WARRANTY TERMS

SK: Na tento výrobok sa poskytuje záruka po dobu 24 mesiacov odo dňa predaja, respektíve odo dňa vyskladnenia. V dobe záruky vám záručný servis vykoná opravy všetkých závad vzniknutých následkom výrobnnej chyby bezplatne. Pri uplatnení požiadavky na záručnú opravu musí byť spolu s prístrojom predložený úplne a čitateľne vyplnený záručný list. Pri odosielaní prístroja do opravy, dopravné náklady hradí zákazník. Originálny obal od výrobku starostlivo uschovajte.

Záruka sa nevzťahuje na

- prístroj poškodený počas dopravy a nesprávneho skladovania
- poruchy spôsobené nesprávnou obsluhou alebo údržbou
- poruchy spôsobené vplyvom opotrebenia výrobku a materiálu
- poruchy spôsobené používaním prístroja na iný účel než na aký je určený
- prístroj, do ktorého bol vykonaný neodborný zásah alebo úprava
- nekompletnosť výrobku, ktorú bolo možné zistiť už pri predaji

CZ: Na tento výrobek se poskytuje záruka po dobu 24 měsíců ode dne prodeje, respektive ode dne vyskladnění. V době záruky vám záruční servis provede opravy všech závad vzniklých následkem výrobní chyby bezplatně. Při uplatnění požadavku na záruční opravu musí být spolu s přístrojem předložen úplně a čitelně vyplněný záruční list. Při odesílání přístroje do opravy, dopravní náklady hradí zákazník. Originální obal od výrobku pečlivě uschovejte.

Záruka se nevztahuje na:

- přístroj poškozen během dopravy a nesprávného skladování
- poruchy způsobené nesprávnou obsluhou nebo údržbou
- poruchy způsobené vlivem opotřebení výrobku a materiálu
- poruchy způsobené používáním přístroje na jiný účel, než na jaký je určen
- přístroj, do kterého byl proveden neodborný zásah nebo úprava
- nekompletnost výrobku, kterou bylo možné zjistit již při prodeji

HU: Erre a termékre az eladás, illetve a kiraktározás dátumától számított 24 hónap jótállás érvényes. A jótállás időtartamán belül a garanciaszerviz Önnek ingyen biztosítja a gyártási hibából származó minden termékhiba javítását. A jótállás érvényesítéséhez a terméken kívül az olvashatóan és teljes körűen kitöltött jótállási jegy leadása is szükséges. A termék küldése esetén a szállítási költségek a vásárlót terhelik. A termék eredeti csomagolását gondosan őrizze meg.

A jótállás nem érvényes:

- ha a készülék a nem megfelelő szállítás vagy tárolás következtében hibásodott
- a helytelen használat vagy karbantartás következtében keletkező hibákra
- a termék vagy az anyag elhasználódása következtében keletkező hibákra
- a készülék nem rendeltetésszerű használata következtében keletkező hibákra
- a készülékre, amelyen nem szakszerű beavatkozást vagy módosítást hajtottak végre
- a termék hiányos voltára, amely az eladás során is már észrevehető volt

RO: Garanția pentru acest produs este 24 luni de la data vânzării, respectiv de la data scoaterii din depozit. În timpul garanției service-ul de garanție va efectua toate reparațiile de defecțiuni apărute ca urmare a greșelilor de producție, în mod gratuit. La revendicarea reparației de garanție solicitate, pe lângă produsul prezentat trebuie depusă și lista de garanție completată corect și citibil. La trimiterea aparatului la reparații, cheltuielile de transport suportă clientul. Păstrați ambalajul original al produsului cu atenție.

Garanția nu se referă la:

- aparatul defectat în timpul transportului și prin depozitare necorespunzătoare
- defecțiunile pricinuite de manipularea sau întreținerea necorespunzătoare
- defecțiunile pricinuite de uzura produsului sau materialului
- defecțiunile pricinuite de folosirea aparatului în alt scop, decât pentru care este destinat
- aparatul în care s-a intervenit sau s-a efectuat reglarea în mod necalificat
- produsul fabricat incomplet, greșeala care putea fi constatată deja la vânzare

EN: This product is guaranteed for 24 months from date of sale or removal from storage. All manufacturing defects found during the warranty period will be repaired at no charge. To submit a request for warranty repairs, fill out the warranty card legibly and completely and attach it to the device. Customers pay the cost of transport when sending a device for repairs. Keep the product's original packaging in a safe place.

The warranty does not cover:

- Damage caused to the device during transit or from improper storage
- Malfunctions caused by incorrect operation or maintenance
- Malfunctions caused by product and material wear
- Malfunctions caused by using the device for purposes other than those intended
- Damage caused by tampering or modifications
- Any incomplete work not discovered on the product when it was sold

SERVISNÉ ZÁZNAMY / SERVISNÍ ZÁZNAMY / JAVÍTÁSI BEJEGYZÉSEK / NOTIFICAREA SERVICE / SERVICE RECORDS

Splnomocnený zástupca výrobcu / Zplnomocněný zástupce výrobce/ A gyártó felhatalmazott képviselője /
Reprezentantul împuternicit al producătorului: / Represented by :
Slovakia Trend Export-Import s.r.o., Michalovská 87/1414, 073 01 Sobrance
Fax: (056) 652-2329 Tel: 0915 392 687 E-mail: servis@slovakia-trend.sk