

**1****BG12-125****220-240V~  
50/60Hz****120 W****2950  
min<sup>-1</sup>****Φ125×Φ16×12.7  
mm****4.5 kg****BG20-150****220-240V~  
50 Hz****200 W****2950  
min<sup>-1</sup>****Φ150×Φ16×12.7  
mm****4.8 kg****BG25-200****220-240V~  
50/60Hz****250 W****2950  
min<sup>-1</sup>****Φ200×Φ16×20  
mm****5.0 kg****2****3**

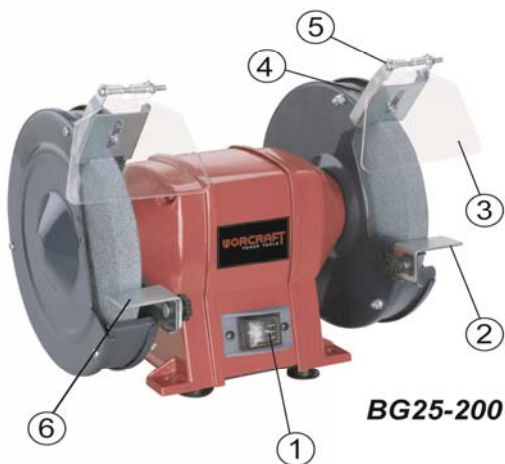

**4**

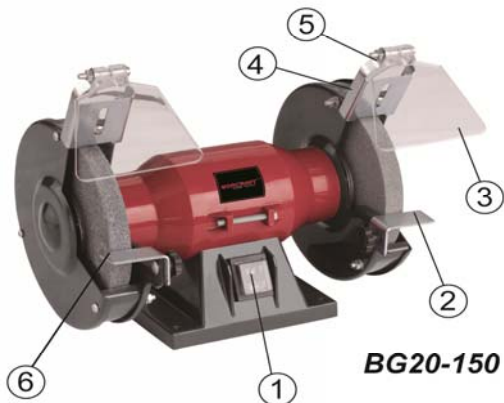
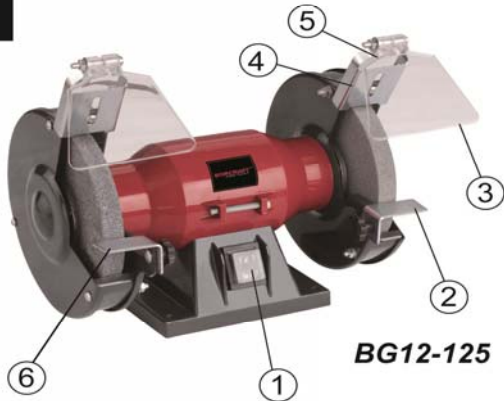
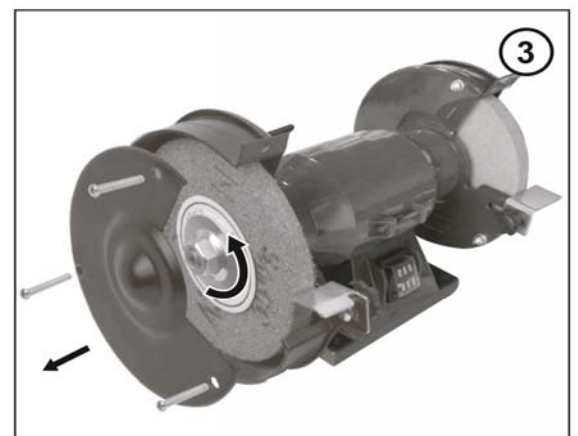
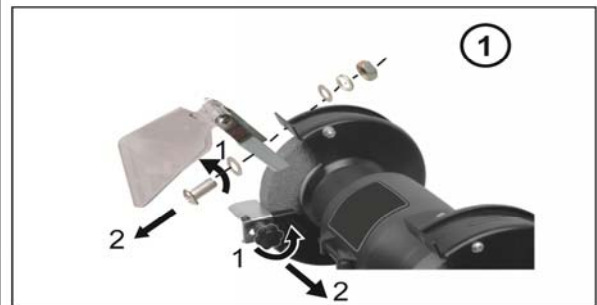
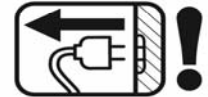
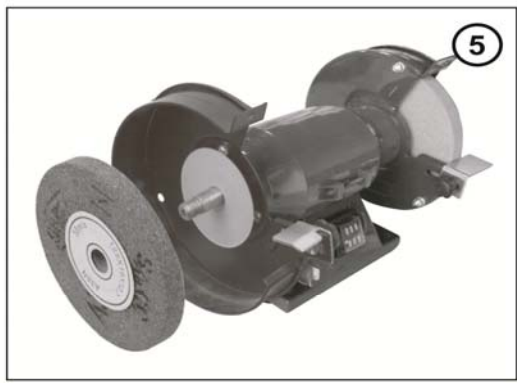
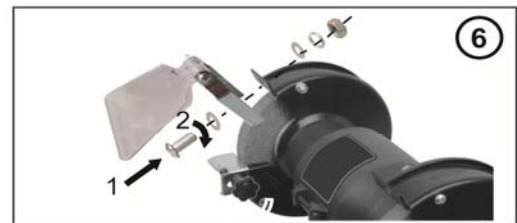
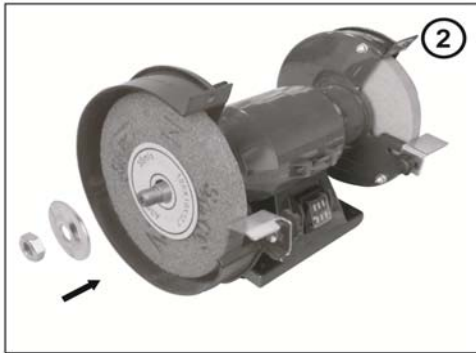
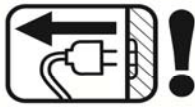

## STOLOVÁ BRÚSKA

### POUŽITIE:







Táto brúska je kombináciou nástroja pre hrubé a jemné brúsenie. Slúži hlavne pre obrábanie a brúsenie nožov, nožníc, sekáčov a nástrojov s ostrými hranami. Všetky ostatné činnosti sú vyslovene zakázané.

*Zariadenie používajte iba na predpísané účely. Akékoľvek iné použitie je považované ako prípad nesprávneho použitia. Používateľ/obsluha a nie výrobca bude zodpovedný za akékoľvek poškodenie, alebo zranenia spôsobené týmto nesprávnym používaním. Pamätajte si, že toto zariadenie nebolo navrhnuté pre komerčné alebo priemyselné používanie. Záruka nebude platná pokiaľ bude zariadenie používané na komerčné, priemyselné alebo podobné účely.*

### ČASTI VÝROBKU:

- |                              |                               |
|------------------------------|-------------------------------|
| 1. Podstavec                 | 6. Chránidlo očí              |
| 2. ON/OFF prepínač           | 7. Ochranný kryt proti iskrám |
| 3. Podporná príruha          | 8. Brúsny kotúč               |
| 4. Upínacia príruha          | 9. Pravý ochranný kryt kotúča |
| 5. Ľavý ochranný kryt kotúča | 10. Opora obrobku             |

### VYSVETLIVKY SYMBOLOV:

	Dodržujte pokyny uvedené v návode na použitie.
	Noste ochranné okuliare.
	Výrobok je v súlade s platnými európskymi smernicami a bola vykonaná metóda hodnotenia zhody týchto smerníc.
	Nevyhadzujte do bežného domového odpadu. Namiesto toho, ekologicky prijateľnou cestou sa obráťte na recyklačné strediská. Prosím venujte starostlivosť ochrane životného prostredia.
	Používajte ochranu sluchu
	Noste ochrannú masku

### VŠEOBECNÉ BEZPEČNOSTNÉ POKYNY PRE ELEKTRICKÉ NÁRADIE:

Prečítajte si bezpečnostné upozornenia, inštrukcie, vyobrazenia a technické údaje poskytované s týmto elektrickým náradím. Porušenie dodržiavania všetkých inštrukcií uvedených ďalej v texte môže mať za následok úraz elektrickým prúdom, požiar a/alebo ťažké ublíženie na zdraví.

#### 1) BEZPEČNOSŤ PRACOVNÉHO PROSTREDIA:

- Pracovisko je potrebné udržiavať v čistote a dobre osvetlené. Neporiadok a tmavé priestory bývajú príčinou nehôd.
- Nepoužívajte elektrické náradie v prostredí, kde hrozí nebezpečenstvo výbuchu, kde sa vyskytujú horľavé kvapaliny, plyny alebo prach. V elektrickom náradí vznikajú iskry, ktoré môžu zapáliť prach alebo výpary.
- Pri používaní elektrického náradia zabráňte v prístupe deťom a ďalším osobám. Ak budete rušení, môžete stratiť kontrolu nad vykonávanou činnosťou.

## 2) ELEKTRICKÁ BEZPEČNOSŤ:

- Vidlica napájacieho kábla elektrického náradia musí zodpovedať sieťovej zásuvke. Nikdy akýmkoľvek spôsobom neupravujte el. prívodný kábel. Náradie, ktoré má na vidlici prívodnej šnúry ochranný kolík, nikdy nepripájajte rozdvojkami alebo inými adaptérmí. Nepoškodené vidlice a zodpovedajúce zásuvky znížia nebezpečenstvo úrazu elektrickým prúdom. Poškodené alebo zamotané prívodné káble zvyšujú nebezpečenstvo úrazu elektrickým prúdom. Ak sa sieťová šnúra poškodí, musí sa nahradiť osobitou sieťovou šnúrou, ktorú možno dostať u výrobcu alebo jeho obchodného zástupcu.
- Obsluha sa nesmie telom dotýkať uzemnených predmetov, ako je napr. potrubie, teleso ústredného vykurovania, sporáky a chladničky. Nebezpečenstvo úrazu elektrickým prúdom je väčšie, ak je vaše telo spojené zo zemou.
- Nevystavujte elektrické náradie dažďu, vlhku alebo vode. Elektrického náradia sa nikdy nedotýkajte mokrými rukami. Elektrické náradie nikdy neumývajte pod tečúcou vodou ani ho neponárajte do vody.
- Kábel sa nesmie nadmerne zaťažovať. Kábel nikdy nepoužívajte na prenášanie, ťahanie alebo vyťahovanie vidlice elektrického náradia. Kábel nesmie byť vystavený pôsobeniu tepla, oleja, ostrých hrán alebo pohyblivých dielov. Poškodené alebo zapletené káble zvyšujú riziko úrazu elektrickým prúdom.
- Nikdy nepracujte s náradím, ktoré má poškodený el. kábel príp. vidlicu, alebo spadlo na zem a je akýmkoľvek spôsobom poškodené.
- Pri používaní elektrického náradia vo vonkajšom prostredí používajte predlžovací kábel vhodný na vonkajšie použitie. Používanie šnúry vhodnej na vonkajšie použitie znižuje riziko úrazu elektrickým prúdom
- Ak používate elektrické náradie vo vlhkých priestoroch, používajte napájanie chránené prúdovým chráničom (RCD). Používanie RCD obmedzuje nebezpečenstvo úrazu elektrickým prúdom. Pojem „prúdový chránič (RCD)“ môže byť nahradený pojmom „hlavný istič obvodu (GFCI)“ alebo „istič unikajúceho prúdu (ELCB)“.
- Držte el. ručné náradie výlučne za izolované plochy určené na uchopenie, pretože pri prevádzke môže dôjsť ku kontaktu rezacieho či vŕtacieho príslušenstva so skrytým vodičom alebo vlastnou šnúrou.

## 3) BEZPEČNOSŤ OSÔB:

- Pri používaní elektrického náradia buďte pozorní a ostražití, venujte maximálnu pozornosť činnosti, ktorú práve prevádzate. Sústreďte sa na prácu. Nepracujte s elektrickým náradím ak ste unavení, alebo ste pod vplyvom drog, alkoholu alebo liekov. Aj chvíľková nepozornosť pri používaní elektrického náradia môže viesť k vážnemu poraneniu osôb. Pri práci s el. náradím nejedzte, nepite a nefajčite.
- Používajte ochranné pomôcky. Vždy používajte ochranu očí. Používajte ochranné prostriedky odpovedajúce druhu práce, ktorú prevádzate. Ochranné pomôcky ako napr. respirátor, bezpečnostná obuv s protišmykovou úpravou, pokrývka hlavy alebo ochrana sluchu, používané v súlade s podmienkami práce, znižujú riziko poranenia osôb.
- Vyvarujte sa neúmyselnému zapnutiu el. náradia. Neprenášajte el. náradie, ktoré je pripojené k elektrickej sieti, s prstom na vypínači alebo na spúšti. Pred pripojením k elektrickému napätiu sa uistite, či vypínač alebo spúšť sú v polohe „vypnuté“. Prenášanie el. náradia s prstom na vypínači alebo pripájanie vidlice el. náradia do zásuvky zo zapnutým vypínačom môže byť príčinou vážnych úrazov.
- Pred zapnutím el. náradia odstráňte všetky nastavovacie kľúče a nástroje. Nastavovací kľúč alebo nástroj, ktorý zostane pripevnený k otáčajúcej sa časti elektrického náradia môže byť príčinou poranenia osôb.
- Vždy udržiavajte stabilný postoj a rovnováhu. Pracujte len tam, kam bezpečne dosiahnete. Nikdy nepreceňujte vlastnú silu. Nepoužívajte elektrické náradie, ak ste unavení.
- Obliekajte sa vhodným spôsobom. Používajte pracovné oblečenie. Nenoste voľné oblečenie ani šperky. Dbajte na to, aby sa vaše vlasy, oblečenie, rukavice alebo iná časť Vášho tela nedostala do prílišnej blízkosti rotujúcich alebo rozpálených častí el. náradia.
- Pripojte el. náradie k odsávaniu prachu. Ak má el. náradie možnosť pripojenia zariadenia na zachytávanie alebo odsávanie prachu, uistite sa, že došlo k jeho riadnemu pripojeniu a používaniu. Použitie takýchto zariadení môže obmedziť nebezpečenstvo vznikajúce prachom.

#### 4) POUŽÍVÁNIE A ÚDRŽBA ELEKTRICKÉHO NÁRADIA:

- Elektrické náradie nepreťažujte. Elektrické náradie bude pracovať lepšie a bezpečnejšie, ak s ním budete pracovať v otáčkach, pre ktoré bolo navrhnuté. Používajte správne náradie, ktoré je určené pre danú činnosť. Vhodné náradie bude dobre a bezpečne vykonávať prácu, pre ktorú bolo vyrobené.
- Nepoužívajte elektrické náradie, ktoré nemožno bezpečne zapnúť a vypnúť ovládacím vypínačom. Používanie takého náradia je nebezpečné. Poškodený vypínač musí byť opravený certifikovaným servisom.
- Odpojte náradie od elektrickej siete predtým, než začnete prevádzať jeho nastavenie, výmenu príslušenstva alebo údržbu. Toto opatrenie obmedzí nebezpečenstvo náhodného spustenia.
- Nepoužívané elektrické náradie uschovajte tak, aby bolo mimo dosahu detí a nepovolaných osôb. Elektrické náradie v rukách neskúsených užívateľov môže byť nebezpečné. Elektrické náradie skladujte na suchom a bezpečnom mieste.
- Starostlivo udržiavajte elektrické náradie v dobrom stave. Pravidelne kontrolujte nastavenie pohybujúcich sa častí a ich pohyblivosť. Kontrolujte či nedošlo k poškodeniu ochranných krytov alebo iných častí, ktoré môžu ohroziť bezpečnú funkciu elektrického náradia. Ak je náradie poškodené, pred ďalším použitím zaisťte jeho opravu. Mnoho úrazov je spôsobené nesprávnou údržbou elektrického náradia.
- Rezacie nástroje udržiavajte ostré a čisté. Správne udržiavané a naostrené nástroje uľahčujú prácu, obmedzujú nebezpečenstvo úrazu a práca s nimi sa lepšie kontroluje. Použitie iného príslušenstva než toho, ktoré je uvedené v návode na obsluhu alebo doporučené dovozcom môže spôsobiť poškodenie náradia a byť príčinou úrazu.
- Elektrické náradie, príslušenstvo, pracovné nástroje atď. používajte v súlade s týmito pokynmi a takým spôsobom, ktorý je predpísaný pre konkrétne elektrické náradie a to s ohľadom na dané podmienky práce a druh prevádzkanej práce. Používanie náradia na iné účely, než pre aké je určené, môže viesť k nebezpečným situáciám.

#### 5) SERVIS:

Servis elektrického náradia zverte kvalifikovanému opravárovi. Môžu sa používať iba rovnaké náhradné diely. Zaručíte tak, že bude zachovaná bezpečnosť elektrického náradia.

#### BEZPEČNOSTNÉ POKYNY PRE STOLOVÉ BRÚSKY:

Stolová brúska je vybavená trojžilovým napájacím káblom a zástrčkou s uzemňovacím kolíkom. Preto je potrebné, aby bola zapojená do štandardnej elektrickej zásuvky, správne uzemnená a chránená proti prúdu pred preťažením (16 A poistkou alebo 16 A magnetotermickým bezpečnostným zariadením). Ak používate predlžovací kábel, ubezpečte sa, že je tiež trojžilový.

- Napájací kábel je určený pre bežné podmienky používania. Bol skonštruovaný tak, aby odolával bežnému mechanickému zaťaženiu. Na kábli nevytvárajte slučky, ani naň nekladte predmety, ktoré by ho mohli poškodiť. Zaisťte, aby kábel neprichádzal do kontaktu s tekutinami, ani žiadnym tepelným zdrojom a aby sa nepoužíval vo vlhkom prostredí. Zástrčku nevyberajte z el. zásuvky tak, že ju budete ťahať za kábel.
- Pred údržbovými prácami, manipuláciou alebo akýmkoľvek zásahom do stroja (napr. montáž, demontáž, nastavenie atď.) vždy odpojte el. zástrčku a počkajte, kým sa stroj nezastaví.
- Pri používaní zariadenia musíte nosiť ochranné rukavice a okuliare.
- Stolovú brúsku nikdy nepoužívajte bez ochranného krytu a „chráničov pred iskrami“.
- Pred použitím stolovej brúsky vždy skontrolujte, či sú opory obrobku dobre upevnené.
- Ako sa kotúč opotrebuje, prestavte oporu obrobku a ochranný bežec:
  - 1,5mm medzi oporou obrobku a kotúčom
  - 2mm medzi bežcom a kotúčom
- Pri používaní brúsky stojte v stabilnej vyváženej polohe, bez naťahovania a zamedzte prístup deťom.
- Stolovú brúsku nikdy nenechajte bez dozoru, ak beží. Dielňu udržiavajte čistú a upratanú.
- Pred použitím preverte, či nie sú brúsne kotúče poškodené alebo popraskané. Ak máte aj čo najmenšiu pochybnosť, okamžite kotúč vymeňte (poškodený brúsny kotúč sa môže rozletieť).
- Náhradné brúsne kotúče sa musia zhodovať vo vlastnostiach i rozmeroch.
- Stolová brúska nie je vhodná na brúsenie mäkkých látok, napr. olova, horčička alebo ľahkých zliatin.

## **MONTÁŽ:**

**POZOR!** Nebezpečenstvo zranenia. Pred vykonávaním akejkoľvek operácie vytiahnite zástrčku zo zásuvky!

### **Informácie k brúsny m kotúčom:**

- Zariadenie používa brúsne kotúče s priemerom 150 mm , hrúbkou 16 mm a stredovým otvorom 12,7 mm. Použite len brúsne kotúče, ktoré sú určené pre pracovné otáčky minimálne 2850 /min. Chráňte kotúče pred nárazmi, údermi a masťou.

### **Pripevnenie brúsky k pracovnému stolu:**

- Pre maximálnu stabilitu je odporúčané brúsku bezpečne priskrutkovať k pracovnému stolu.
- Pomocou základne brúsky ako šablóny si na pracovný stôl vyznačte presnú polohu otvorov pre upevňovacie skrutky.
- Prevrtajte dosku stola a pripevnite k nemu brúsku (skrutky /podložky/matice nie sú súčasťou balenia).
- Pre obmedzenie vibrácií môžete medzi brúsku a stôl vložiť vhodnú tlmiacu podložku.

### **Montáž opory obrobku:**

- Oporu obrobku pripevnite k brúske pomocou podložky a skrutky. Opakujte to isté aj na druhej strane.
- Pravidelne kontrolujte a nastavujte vzdialenosť opory od brúsnych kotúčov . Medzera nesmie byť väčšia než 2 mm.
- Uistite sa, že opory sú pevne zaistené a sú vo vodorovnej polohe.

### **Montáž krytu proti iskrám:**

- Pripevnite obidva kryty proti iskrám k brúske pomocou podložiek a skrutiek.
- Pravidelne kontrolujte a nastavujte vzdialenosť krytov od brúsnych kotúčov , aby sa kompenzovalo ich opotrebovanie . Medzera nesmie byť väčšia než 2 mm.

### **Montáž chránidla očí:**

- Nasadte chránidlo na kryt proti iskrám.
- To isté zopakujte aj na ľavej strane.
- Vzdialenosť chránidiel od opierok nástrojov nastavte tak, aby chránidlá neprekážali pri práci.

### **Výmena brúsneho kotúča:**

- Brúsny kotúč vymeňte, keď jeho zostávajúci materiál už neumožňuje nastaviť uchytenie krytu proti iskrám alebo opory obrobku na požadovanú vzdialenosť najviac 2mm od brúsneho kotúča.
- Povoľte skrutky, pootočte a zložte kryt kotúča.
- Pri súčasnom držaní druhého kotúča uvoľnite a zložte maticu a vonkajšiu prírubu. Venujte pozornosť tomu, že matica ľavého kotúča má opačný (ľavotočivý) závit.
- Zložte opotrebovaný brúsny kotúč a nahraďte ho novým vhodným kotúčom. Nový kotúč dôkladne skontrolujte, či nie je prasknutý , odštiepený alebo inak viditeľne poškodený. Vibrujúce a nevyvážené kotúče nepoužívajte a vyradte ich.
- Nasadte naspäť vonkajšiu prírubu. Dávajte pozor, aby dutá strana príruby bola smerom ku kotúču.
- Zaskrutkujte a dotiahnite maticu. Nedoťahujte príliš veľkou silou, aby sa nepoškodil kotúč.
- Znova namontujte kryt kotúča. Nový kotúč nechajte na skúšku bežať naprázdno 1 minútu.

## **PREVÁDZKA:**

### **Zapnutie/ Vypnutie:**

- Stolovú brúsku zapnete tak, že stlačíte ON/OFF prepínač do polohy "I". Počas zapínania stojte mimo rovinu rotácie brúsnych kotúčov.
- Stolovú brúsku vypnete stlačením prepínača do polohy "O".

### Brúsenia:

- Počkajte, než kotúče dosiahnu plnú rýchlosť. Potom môžete začať pracovať.
- Pritlačte obrobok pevne na oporu nástrojov. Malé obrobky držte pomocou klieští alebo podobného nástroja.
- Posúvajte obrobok plynule proti čelu brúsneho kotúča. Presúvajte ho pomaly a konštantne z jednej strany na druhú, aby sa predišlo nerovnomernému opotrebovaniu čela kotúča.
- Nikdy nebrúste na bočných plochách kotúčov!
- Nesnažte sa urýchliť prácu zvýšeným tlakom na brúsny kotúč. Kotúče pracujú najlepšie pri miernom prítlaku.
- Pri dlhšom brúsení sa väčšina obrobkov zahreje. Pri manipulácii s horúcimi predmetmi buďte opatrní.
- Zabráňte prehriatiu obrobku.
- Pravidelne kontrolujte stav brúsnych kotúčov. Podľa potreby ich čistite a nastavte polohu oporu nástrojov a krytov proti iskrám.

### ÚDRŽBA:



Uistite sa, že stroj nie je pod elektrickým napätím pri vykonávaní údržby. Pravidelné čistenie stroja sa vykonáva mäkkou handričkou, najlepšie po každom použití. Udržiavajte vetracie otvory v čistote pred prachom a nečistotami. Ak nečistoty nemožno odstrániť, použite mäkkú handričku navlhčenú v mydlovej vode. Nikdy nepoužívajte rozpúšťadlá, ako je benzín, alkohol, čpavok a pod. Tieto rozpúšťadlá môžu poškodiť plastové časti výrobku. V prípade, ak dôjde k poruche výrobku napríklad opotrebovaním častí, je potrebné kontaktovať miestneho servisného technika.

### OCHRANA ŽIVOTNÉHO PROSTREDIA:



Ak musíte po dlhodobom používaní zariadenie vymeniť, nelikvidujte ho spolu s domovým odpadom, ale ekologicky správnym spôsobom. Odpad, ktorý vzniká pri likvidácii elektrických strojov, sa nesmie likvidovať s bežným domovým odpadom. Ak existuje zariadenie na recykláciu, odovzdajte ho na recykláciu. Informácie o recyklácii vám poskytnú miestne úrady alebo predajca.



## ES VYHLÁSENIE O ZHODE EC DECLARATION OF CONFORMITY

vydané/issued by

Firma/Company: SLOVAKIA TREND EXPORT - IMPORT, s.r.o.  
Sídlo/Seated: Michalovská 87/1414, Sobrance 07301, Slovensko  
IČO/ID Nr: 46512250

vyhlasuje, že následne označené zariadenie na základe svojej koncepcie a konštrukcie, rovnako ako do obehu uvedené vyhotovenie, zodpovedá základným bezpečnostným požiadavkám príslušných legislatívnych predpisov/ hereby declares that this appliance is in compliance with all basic safety requirements of all relevant directives.

**Brúška stolová / Grinder Worcraft BG-12-125, 120W, IP20, S2 30min**  
**Brúška stolová / Grinder Worcraft BG-20-150, 200 W, IP20, S2 30min**

bola navrhnutá a vyrobená v zhode s nasledujúcimi normami/was constructed and produced in compliance with following standards:

EN 55014-1:2006/A2:2011  
EN55014-2:1997/A2:2008  
EN61000-3-2:2014  
EN61000-3-3:2013  
EN 61029-1:2009/A11:2010  
EN 61029-2-4:2011

a nasledujúcimi predpismi (všetko v platnom znení)/and all relevant directives (all in compliance):

2014/30/EU EMCD  
AfPS 2014:01 PAK  
2006/42/EC

ES vyhlásenie o zhode bolo vydané na základe certifikátu /EC declaration of conformity issued on the basis of certificate:

MD Nr. 2006/42/EC TUV Sud, Munchen Germany  
EMC Nr. 4840308204105 TUV Sud, Munchen Germany  
GS Nr. 704031 047 501-02 TUV Sud, Munchen Germany

Všetky súbory technickej dokumentácie sa nachádzajú k nahliadnutiu na adrese: /All related technical documentation and test report are available for checking at seat of company on following address: Slovakia TREND Export – Import s.r.o, Michalovská 87/1414, 073 01 Sobrance, Slovenská Republika

Last two digits when product has been introduced on market  
/ Posledné dve číslice roka, kedy bol výrobok označený značkou CE: 16

SLOVAKIA TREND EXPORT - IMPORT, s.r.o.  
Michalovská 87/1414  
073 01 SOB RANCE  
IČO: 46512250  
DIČ: 2023403371

Sobrance 1.7.2016

Dátum a miesto vydania vyhlásenia  
Place and date of issue

.....  
Vydal/Issued by. Peciátka/Podpis, Stamp/Signature  
Ing. Slavomír Čižmár, sales director/obch.riaditel



## Záručný list/Warranty

<b>Poskytnutá záručná doba</b>  (v rokoch):	
---	--

Výrobok:	Výrobca:
Typ:	Podpis a pečiatka predajcu:
Výrobné číslo:	
Modelové číslo:	
Dátum predaja:	

Meno zákazníka (názov firmy):	Adresa zákazníka (sídlo firmy):
-------------------------------	---------------------------------

<b>Zákazník svojím podpisom potvrdzuje, že mu bolo zariadenie predvedené a vysvetlené, že bol oboznámený s návodom na obsluhu, nasadením a užívaním stroja a že mu zariadenie bolo vydané kompletne.</b>	Podpis zákazníka:
--	-------------------

Záznamy o reklamáciách – záručných opravách				
Dátum prijatia reklamácie:	Dátum ukončenia reklamácie:	Evidenčné číslo reklamácie:	Podpis prevedenej záručnej opravy  (Záznam o neoprávnenej reklamácie)	Pečiatka servisného technika:

#### Podmienky záruky

1. Dodávateľ poskytuje na tento výrobok záručnú dobu uvedenú v tomto záručnom liste za podmienok dodržania spôsobu používania a skladovania výrobku v súlade s platnými podmienkami a normami, ako i návodom na obsluhu. Záručná doba začína plynúť od dátumu predaja.
2. Predĺžená záručná doba 5 rokov sa poskytuje na výrobok za podmienok, že tento výrobok je dodávateľom označený v zozname výrobkov s predĺženou zárukou, konečným zákazníkom je spotrebiteľ a výrobok nebude používaný na komerčné nasadenie. Predĺžená záruka je podmienená pravidelnými servisnými prehliadkami v autorizovaných servisných strediskách dodávateľa.
3. Záručná doba sa predlžuje o dobu, počas ktorej bol výrobok v záručnej oprave a je o tom uvedený záznam v zozname o záručných opravách tohto záručného listu. Právo na záručnú opravu si spotrebiteľ môže uplatniť v niektorom autorizovanom servisnom stredisku, podľa priloženého zoznamu „A“ servisných stredísk. Servisné strediská „B“ prevádzajú záručné opravy len na výrobky, ktoré boli predané v ich prevádzkach. Zoznam servisných stredísk je pravidelne aktualizovaný u predajcov a na stránke dovozu: [www.strendpro.sk](http://www.strendpro.sk).
4. Servisné stredisko je povinné zabezpečiť záručnú opravu v zákonom stanovenej lehote. Zákonom stanovená lehota na vybavenie reklamácie začína plynúť nasledujúcim dňom po dátume prijatia reklamácie v servisnom stredisku.
5. Bezplatná záručná oprava nemôže byť uplatňovaná ak ide o poruchy, ktoré boli spôsobené používaním výrobku v rozpore s ustanoveniami uvedenými v návode na obsluhu, nesprávnou manipuláciou, mechanickým poškodením, bežným mechanickým opotrebením dielov spôsobeným prevádzkou stroja, vinou obsluhy, živelnou pohromou, neoprávneným zásahom do výrobku, poruchy zapríčinené použitím nevhodných náhradných dielov, použitím nevhodného paliva, a zrejme preťaženie stroja v dôsledku trvalého prekročovania hornej hranice výkonu. Práce spojené s čistením, základnou údržbou, ošetrovaním alebo nastavením zariadenia, ktoré môže viesť k obsluhu a sú uvedené v návode na obsluhu, nespádajú do rozsahu záruky.
6. Za bežné opotrebenie dielov sa považuje hlavne opotrebenie: všetkých rotujúcich a pohyblivých častí, rezných častí a ich krytov, strižných skrutiek a klinov, prevodových a klinových remeňov, reťazových prevodov, trecie plochy brzd a spojok, dezény pneumatík a diely bežnej údržby ako sú: vzduchové, hydraulické a olejové filtre, zapaľovacie sviečky, olejové a chladiace náplne.
7. Z predĺženej záruky sú vyňaté časti strojov a zariadení, na ktoré ich konkrétny výrobca poskytuje kratšiu záruku ako dodávateľ na samotný výrobok, v ktorom sú namontované. Do tejto kategórie častí patria: akumulátory, žiarovky a podobne.
8. Právo uplatniť nároky plynúce zo záruky ma vlastník výrobku, pokiaľ tak urobí najneskôr v posledný deň záručnej doby.
9. Pri reklamáciách sa postupuje podľa príslušných ustanovení Občianskeho zákonníka a Zákona o ochrane spotrebiteľa.
10. Servisné prehliadky, ktoré sú podmienkou predĺženej 5 ročnej záruky, musia byť prevádzané len v autorizovanom servisnom stredisku dodávateľa, v pravidelných intervaloch a obdobie medzi jednotlivými prehliadkami nesmie prekročiť dobu 12 mesiacov. Prvá servisná prehliadka musí byť vykonaná najneskôr do 12 mesiacov od dátumu predaja výrobku. Servisné prehliadky vykonávajú servisné strediská v období posledných troch a prvých dvoch mesiacoch kalendárneho roku. Každá servisná prehliadka musí byť zaznamenaná v tomto záručnom liste s uvedeným dátumom prehliadky, podpisom a pečiatkou servisného strediska. Servisnou prehliadkou sa rozumie kontrola stroja, výmena náplní a filtrov podľa odporúčenia výrobcu, výmena opotrebených a poškodených dielov, ktoré môžu ovplyvniť poškodenie alebo opotrebenie iných dielov a samotné nastavenie stroja. Úkon servisnej prehliadky a použitý materiál sa účtuje podľa platného cenníka servisného strediska.

Pri uplatňovaní reklamácie je reklamujúci povinný predložiť k reklamácie čistý a kompletný výrobok, doklad o kúpe alebo vyplnený a potvrdený záručný list. V prípade predĺženej záruky, záznamy o servisných prehliadkach a daňové doklady za jednotlivé prehliadky. Pri nesplnení niektorej z podmienok predĺženej záruky uvedenej v tomto záručnom liste, sa na výrobok poskytuje záručná doba 2 roky.

Dodávateľ: Slovakia Trend Export-Import s.r.o., Michalovská 87/1414, Sobrance 073 01, SR. Telefón: (056) 652-3195 (6) (7)

Fax: (056) 652-2329, [www.strendpro.sk](http://www.strendpro.sk).

**STOLNÍ BRUSKA****POUŽITÍ:**







Tato bruska je kombinací nástroje pro hrubé a jemné broušení. Slouží hlavně pro obrábění a broušení nožů, nůžek, sekáčů a nástrojů s ostrými hranami. Všechny ostatní činnosti jsou výslovně zakázáno.

*Zařízení používejte pouze pro předepsané účely. Jakékoliv jiné použití je považováno jako případ nesprávného použití. Uživatel / obsluha a ne výrobce bude zodpovědný za jakékoliv poškození nebo zranění způsobené tímto nesprávným používáním. Pamatujte si, že toto zařízení nebylo navrženo pro komerční nebo průmyslové používání. Záruka nebude platná pokud bude zařízení používáno pro komerční, průmyslové nebo podobné účely.*

**ČÁSTI VÝROBKU:**

- |                               |                                |
|-------------------------------|--------------------------------|
| 1. Podstavec                  | 6. Chránítka očí               |
| 2. ON/OFF přepínač            | 7. Ochranný kryt proti jiskrám |
| 3. Podpurná příruba           | 8. Brusný kotouč               |
| 4. Upínací příruba            | 9. Pravý ochranný kryt kotouče |
| 5. Levý ochranný kryt kotouče | 10. Opora obrobku              |

**VYSVĚTLIVKY SYMBOLOV:**

	Dodržujte pokyny uvedené v návodu k použití.
	Noste ochranné brýle.
	Výrobek je v souladu s platnými evropskými směrnici a byla provedena metoda hodnocení shody těchto směrnic.
	Nevyhazujte do běžného domovního odpadu. Namísto toho, ekologicky přijatelnou cestou se obraťte na recyklační střediska. Prosím věnujte péči ochraně životního prostředí.
	Používejte ochranu sluchu.
	Noste ochrannou masku.

**OBEČNÉ BEZPEČNOSTNÍ POKYNY PRO ELEKTRICKE NÁŘADÍ:**

**Přečtěte si bezpečnostní upozornění, instrukce, vyobrazení a technické údaje poskytované s tímto elektrickým nářadím.** Porušení dodržování všech instrukcí uvedených dále v textu může mít za následek úraz elektrickým proudem, požár nebo těžké ublížení na zdraví.

**1) BEZPEČNOST PRACOVNÍHO PROSTŘEDÍ:**

- Pracoviště je třeba udržovat v čistotě a dobré osvětlené. Nepořádek a tmavé prostory bývají příčinou nehod.
- Nepoužívejte elektrické nářadí v prostředí, kde se vyskytují hořlavé kapaliny, plyny nebo prach. V elektrickém nářadí vznikají jiskry, které mohou zapálit prach nebo výpary.
- Při používání elektrického nářadí zamezte v přístupu dětem a dalším osobám. Pokud budete rušeni, můžete ztratit kontrolu nad prováděnou činností.

## 2) ELEKTRICKÁ BEZPEČNOST:

- Vidlice napájecího kabelu elektrického nářadí musí odpovídat zásuvkám. Nikdy, jakýmkoliv způsobem neupravujte el. přívodní kabel. Nářadí, které má na vidlici přívodní šňůry ochranný kolík, nikdy nezapojujte rozdvojky nebo jinými adaptéry. Nepoškozené vidlice a odpovídající zásuvky snižují nebezpečí úrazu el. proudem. Poškozené nebo zamotané přívodní kabely zvyšují nebezpečí úrazu elektrickým proudem. Pokud se síťová šňůra poškodí, musí se nahradit osobitou síťovou šňůrou, kterou lze dostat u výrobce nebo jeho obchodního zástupce.
- Obsluha se nesmí tělem dotýkat uzemněných předmětů, jako je např. potrubí, těleso ústředního topení, sporáky a chladničky. Nebezpečí úrazu elektrickým proudem je větší, je-li vaše tělo spojené se zemí.
- Nevystavujte elektrické nářadí dešti, vlhkosti nebo vodě. Elektrického nářadí se nikdy nedotýkejte mokřima rukama. Elektrické nářadí nikdy nemyjte pod tekoucí vodou ani jej neponořujte do vody.
- Kabel se nesmí nadměrně zatěžovat. Kabel nikdy nepoužívejte na přenášení, tahání nebo vytahování vidlice elektrického nářadí. Kabel nesmí být vystaven působení tepla, oleje, ostrých hran nebo pohyblivých dílů. Poškozené nebo zapletené kabely zvyšují riziko úrazu elektrickým proudem.
- Nikdy nepracujte s nářadím, které má poškozený elektrický kabel, případně vidlici nebo spadlo na zem a je jakýmkoliv způsobem poškozeno.
- Při používání elektrického nářadí ve venkovním prostředí použijte prodlužovací kabel vhodný pro venkovní použití. Použití kabelu vhodného k vnějšímu použití snižuje riziko úrazu elektrickým proudem.
- Používáte-li elektrické nářadí ve vlhkých prostorách, používejte napájení chráněné proudovým chráničem (RCD). Používání RCD omezuje nebezpečí úrazu elektrickým proudem. Pojem „ proudový chránič (RCD)“ může být nahrazen pojmem „hlavní jistič obvodu (GFCI)“ nebo „ jistič unikajícího proudu (ELCB)“.
- Držte elektrické ruční nářadí výhradně za izolované plochy určené k uchopení, protože při provozu může dojít ke kontaktu řezacího, zda vrtacího příslušenství se skrytým řidičem nebo vlastní šňůrou.

## 3) BEZPEČNOST OSOB

- Při používání elektrického nářadí buďte pozorní a ostražití, věnujte maximální pozornost činnosti, kterou právě provádíte. Soustřeďte se na práci. Nepracujte s elektrickým nářadím pokud jste unaveni nebo jste pod vlivem drog, alkoholu nebo léků. I chvilková pozornost při používání elektrického nářadí může vést k vážnému poranění osob. Při práci s elektrickým nářadím nejezte, nepijte a nekouřte.
- Používejte ochranné pomůcky. Vždy používejte ochranu očí. Používejte ochranné prostředky odpovídající druhu práce, kterou provádíte. Ochranné pomůcky, jako např. respirátor, bezpečnostní obuv s protiskluzovou úpravou, pokrývka hlavy nebo ochrana sluchu, používané v souladu s podmínkami práce, snižují riziko poranění osob.
- Vyvarujte se neúmyslnému zapnutí el. nářadí. Nepřenášejte el. nářadí, které je připojeno k elektrické síti, s prstem na spínači nebo na spoušti. Před připojením k elektrickému napětí se ujistěte, zda vypínač nebo spoušť jsou v poloze vypnuto. Přenášení el. nářadí s prstem na vypínači nebo připojování vidlice el. nářadí do zásuvky ze zapnutým vypínačem může být příčinou vážných úrazů.
- Před nastartováním nástroje odstraňte všechny seřizovací klíče a nástroje. Nastavovací klíč nebo nástroj, který zůstane připevněn k otáčející se části elektrického nářadí může být příčinou poranění osob.
- Vždy udržujte stabilní postoj a rovnováhu. Pracujte jen tam, kam bezpečně dosáhnete. Nikdy nepřeceňujte vlastní sílu. Nepoužívejte elektrické nářadí, pokud jste unavení.
- Oblékejte se vhodným způsobem. Používejte pracovní oblečení. Nenoste volné oblečení ani šperky. Dbejte na to, aby se vaše vlasy, oblečení, rukavice nebo jiná část vašeho těla nedostala do přílišné blízkosti rotujících nebo rozpálených částí el. nářadí.
- Připojte elektrické nářadí k odsávání prachu. Pokud má elektrické nářadí možnost připojení zařízení na zachytávání nebo odsávání prachu, ujistěte se, že došlo k jeho řádnému připojení a používání. Použití takových zařízení může omezit nebezpečí vznikající prachem.
- Pevně upevněte obrobek. Použijte truhlářskou svorku nebo svěrák pro upevnění obrobku, který budete obrábět.
- Nepoužívejte jakékoliv jiné nářadí, pokud jste pod vlivem alkoholu, drog, léků nebo jiných omamných, či návykových látek. Toto zařízení není určeno pro používání osobami (včetně dětí) se sníženými fyzickými,

smyslovými nebo mentálními schopnostmi nebo s nedostatkem zkušeností a znalostí, pokud nejsou pod dozorem nebo nedostaly pokyny ohledně použití zařízení od osoby odpovědné za jejich bezpečnost. Děti musí být pod dozorem, abyste se ujistili, že se nehrají se zařízením.

#### **4) POUŽITÍ A ÚDRŽBA ELEKTRICKÉHO NÁŘADÍ:**

- Elektrické nářadí vždy odpojte od elektrické sítě v případě jakéhokoliv problému při práci, před každým čištěním nebo údržbou, při každém přesunu a ukončení činnosti. Nikdy nepracujte s elektrickým nářadím, pokud je jakýmkoli způsobem poškozené.
- Pokud začne nářadí vydávat abnormální zvuk nebo zápach, okamžitě ukončete práci. Elektrické nářadí nepřetěžujte. Elektrické nářadí bude pracovat lépe a bezpečněji, jestliže s ním budete pracovat v otáčkách, pro které bylo navrženo. Používejte správné nářadí, které je určeno pro danou činnost. Vhodné nářadí bude dobré a bezpečně vykonávat práci, pro kterou bylo vyrobeno.
- Nepoužívejte elektrické nářadí, které nelze bezpečně zapnout a vypnout ovládacím vypínačem. Používání takového nářadí je nebezpečné. Poškozený vypínač musí být opraven certifikovaným servisem.
- Odpojte nářadí od elektrické sítě předtím, než začnete provádět jeho nastavení, výměnu příslušenství nebo údržbu. Toto opatření omezí nebezpečí nahodilého spuštění.
- Nepoužívané elektrické nářadí uschovejte tak, aby bylo mimo dosah dětí a nepovolaných osob. Elektrické nářadí v rukou nezkušených uživatelů může být nebezpečné. Elektrické nářadí uschovejte na suchém a bezpečném místě.
- Pečlivě udržujte elektrické nářadí v dobrém stavu. Pravidelně kontrolujte seřízení pohyblivých se částí a jejich pohyblivost. Kontrolujte, zda nedošlo k poškození ochranných krytů nebo jiných částí, které mohou ohrozit bezpečnou funkci elektrického nářadí. Pokud je nářadí poškozeno, před dalším použitím zajistěte jeho opravu. Mnoho úrazů je způsobeno nesprávnou údržbou elektrického nářadí.
- Řezací stroje udržujte ostré a čisté. Správně udržované a naostřené nástroje usnadňují práci, omezují nebezpečí úrazu a práce s nimi se lépe kontroluje. Použití jiného příslušenství než toho, které je uvedeno v návodu k obsluze nebo doporučené dovozce může způsobit poškození nářadí a být příčinou úrazu.
- Elektrické nářadí, příslušenství, pracovní nástroje atd. používejte v souladu s těmito pokyny a takovým způsobem, který je předepsán pro konkrétní elektrické nářadí a to s ohledem na dané podmínky práce a druh prováděné práce. Používání nářadí pro jiné účely, než pro jaké je určeno, může vést k nebezpečným situacím.

#### **5) SERVIS:**

- Servis elektrického nářadí svěřte kvalifikovanému technikovi. Mohou se používat pouze náhradní díly. Zaručíte tak, že bude zachována bezpečnost elektrického nářadí.

#### **BEZPEČNOSTNÍ POKYNY PRO STOLNÍ BRUSKY:**

Stolní bruska je vybavena třížilovým napájecím kabelem a zástrčkou s uzemňovacím kolíkem. Proto je třeba, aby byla zapojena do standardní elektrické zásuvky, správně uzemněna a chráněna proti proudu před přetížením (16 A pojistkou nebo 16 A magnetotermickým bezpečnostním zařízením). Pokud používáte prodlužovací kabel, zkontrolujte, že je také třížilový.

- Napájecí kabel je určen pro běžné podmínky používání. Byl zkonstruován tak, aby odolával běžnému mechanickému zatížení. Na kabelu nevytvářejte smyčky, ani na něj nepokládejte předměty, které by ho mohly poškodit. Zajistěte, aby kabel nepřicházel do kontaktu s tekutinami, ani žádným tepelným zdrojem a aby se nepoužíval ve vlhkém prostředí. Zástrčku nevybírejte z el. zásuvky tak, že ji budete tahat za kabel.
- Před údržbovými pracemi, manipulací nebo jakýmkoliv zásahem do stroje (např. Montáž, demontáž, nastavení atd.) Vždy odpojte el. zástrčku a počkejte, dokud se stroj nezastaví.
- Při používání zařízení musíte nosit ochranné rukavice a brýle.
- Stolovou brusku nikdy nepoužívejte bez ochranného krytu a „chráničů před jiskrami“.
- Před použitím stolové brusky vždy zkontrolujte, zda jsou opory obrobku dobře upevněny.
- Jak se kotouč opotřebovává, přestavte oporu obrobku a ochranný běžec:
  - 1,5mm mezi oporou obrobku a kotoučem
  - 2mm mezi běžcem a kotoučem

- Při používání brusky stůjte ve stabilní vyvážené poloze, bez natahování a zamezte přístup dětem.
- Stolovou brusku nikdy nenechte bez dozoru, pokud běží. Dílnu udržujte čistou a uklizenou.
- Před použitím prověřte, zda nejsou brusné kotouče poškozené nebo popraskané. Pokud máte i co nejmenší pochybnost, okamžitě kotouč vyměňte (poškozený brusný kotouč se může rozletět).
- Náhradní brusné kotouče se musí shodovat ve vlastnostech i rozměrech. Stolová bruska není vhodná k broušení měkkých látek např. olova, hořčíku nebo lehkých slitin.

## **MONTÁŽ:**

**POZOR!** Nebezpečí zranění. Před prováděním jakékoli operace vytáhněte zástrčku ze zásuvky!

### **Informace k brusným kotoučem:**

- Zařízení používá brusné kotouče s průměrem 150 mm, tloušťkou 16 mm a středovým otvorem 12,7 mm. Použijte jen brusné kotouče, které jsou určeny pro pracovní otáčky minimálně 2850 / min. Chraňte kotouče před nárazy, údery a mastnotou.

### **Přípevnění brusky k pracovnímu stolu:**

- Pro maximální stabilitu je doporučeno brusku bezpečně přišroubovat k pracovnímu stolu.
- Pomocí základny brusky jako šablony si na pracovní stůl vyznačte přesnou polohu otvorů pro upevňovací šrouby.
- Provrtejte desku stolu a připevněte k němu brusku (šrouby/podložky/matice nejsou součástí balení).
- Pro omezení vibrací můžete mezi brusku a stůl vložit vhodnou tlumící podložku.

### **Montáž opory obrobku:**

- Oporu obrobku připevněte k brusce pomocí podložky a šroubu. Opakujte totéž i na druhé straně.
- Pravidelně kontrolujte a nastavujte vzdálenost opory od brusných kotoučů. Mezera nesmí být větší než 2 mm.
- Ujistěte se, že opory jsou pevně zajištěny a jsou ve vodorovné poloze.

### **Montáž krytu proti jiskrám:**

- Připevněte oba kryty proti jiskrám k brusce pomocí podložek a šroubů.
- Pravidelně kontrolujte a nastavujte vzdálenost krytů od brusných kotoučů, aby se kompenzovalo jejich opotřebení. Mezera nesmí být větší než 2 mm.

### **Montáž zábrany očí:**

- Nasadte chránítka na kryt proti jiskrám.
- Totéž opakujte i na levé straně.
- Vzdálenost chránidel od opěrek nástrojů nastavte tak, aby zábrany nepřekážely při práci.

### **Výměna brusného kotouče:**

- Brusný kotouč vyměňte, když jeho zbývající materiál již neumožňuje nastavit uchycení krytu proti jiskrám nebo opory obrobku na požadovanou vzdálenost nejvíce 2mm od brusného kotouče.
- Povolte šrouby, pootočte a sejměte kryt kotouče.
- Při současném držení druhého kotouče uvolníte a sundejte matici a vnější přírubu.
- Věnujte pozornost tomu, že matice levého kotouče má opačný (levotočivý) závit.
- Složte opotřebovaný brusný kotouč a nahradte ho novým vhodným kotoučem.
- Nový kotouč pečlivě zkontrolujte, zda není prasklý, odštěpením či jinak viditelně poškozený. Vibrující a nevyvážené kotouče nepoužívejte a vyřadte je. Nasadte zpět vnější přírubu.
- Dávejte pozor, aby dutá strana příruby byla směrem ke kotouči. Zašroubujte a dotáhněte matici.
- Nedotahujte příliš velkou silou, aby se nepoškodil kotouč. Znovu namontujte kryt kotouče.
- Nový kotouč nechte na zkoušku běžet naprázdno 1 minutu.

## PROVOZ:

### Zapnutí/ Vypnutí:

- Stolovou brusku zapnete tak, že stisknete ON / OFF přepínač do polohy „I“. Při zapínání stůjte mimo rovinu rotace brusných kotoučů.
- Stolovou brusku vypnete stiskem přepínače do polohy „O“.

### Broušení:

- Počkejte, než kotouče dosáhnou plné rychlosti. Pak můžete začít pracovat.
- Přitlačte obrobek pevně na oporu nástrojů. Malé obrobky držte pomocí kleští nebo podobného nástroje.
- Posunujte obrobek plynule proti čelu brusného kotouče. Přesouvejte ho pomalu a konstantně z jedné strany na druhou, aby se předešlo nerovnoměrnému opotřebení čela kotouče.
- Nikdy nebruste na bočních plochách kotoučů!
- Nesnažte se urychlit práci zvýšeným tlakem na brusný kotouč. Kotouče pracují nejlépe při mírném přitlaku.
- Při delším broušení se většina obrobků zahřeje. Při manipulaci s horkými předměty buďte opatrní.
- Zabraňte přehřátí obrobku.
- Pravidelně kontrolujte stav brusných kotoučů. Podle potřeby je čistíte a nastavte polohu oporu nástrojů a krytů proti jiskrám.

## ÚDRŽBA:



Ujistěte se, že stroj není pod elektrickým napětím při provádění údržby na motoru. Pravidelné čištění stolní brusky se provádí měkkou tkaninou, nejlépe po každém použití. Udržujte větrací otvory v čistotě před prachem a nečistotami. Pokud nečistoty nelze odstranit, použijte měkký hadřík navlhčený v mýdlové vodě. Nikdy nepoužívejte rozpouštědla, jako je benzín, alkohol, čpavek apod. Tato rozpouštědla mohou poškodit plastové části výrobku. V případě, že dojde k poruše výrobku například opotřebením částí, je třeba kontaktovat místního servisního technika.

## OCHRANA ŽIVOTNÍHO PROSTŘEDÍ:

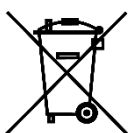

Pokud musíte po dlouhodobém používání zařízení vyměnit, nelikvidujte jej spolu s domovním odpadem, ale ekologicky správným způsobem. Odpad, který vzniká při likvidaci elektrických strojů, se nesmí likvidovat s běžným domovním odpadem. Pokud existuje zařízení na recyklaci, odevzdejte ho na recyklaci. Informace o recyklaci vám poskytnou místní úřady nebo prodejce.



## ZÁRUČNÍ LIST / WARRANTY

<b>Poskytnuta záruční doba</b> <b>(v letech):</b>	
--	--

Výrobek:	Modelové číslo:
Výrobce:	Datum prodeje:
Typ:	
Podpis a razítko prodejce:	
Výrobní číslo:	

Jméno zákazníka (název firmy):	Adresa zákazníka (sídlo firmy):
--------------------------------	---------------------------------

<b>Zákazník svým podpisem stvrzuje, že mu bylo zařízení předvedeno a vysvětleno, že byl seznámen s návodem k obsluze, nasazením a užíváním stroje a že mu zařízení bylo vydáno kompletní.</b>	Podpis zákazníka:
---	-------------------

Záznamy o reklamách - záručních opravách				
Datum přijetí reklamace:	Datum ukončení reklamace:	Evidenční číslo reklamace:	Podpis provedené záruční opravy (Záznam o neoprávněné reklamace)	Razítko servisního technika:



### Podmínky záruky:

1. Dodavatel poskytuje na tento výrobek záruční dobu uvedenou v tomto záručním listě za podmínek dodržení způsobu používání a skladování výrobku v souladu s platnými podmínkami a normami , jako i návodem k obsluze . Záruční doba začíná běžet od data prodeje.
2. Prodloužená záruční doba 5 let se poskytuje na výrobek za podmínky , že tento výrobek je dodavatelem označen v seznamu výrobků s prodlouženou zárukou , konečným zákazníkům je spotřebitel a výrobek nebude používán na komerční nasazení. Prodloužená záruka je podmíněna pravidelnými servisními prohlídkami v autorizovaných servisních střediscích dodavatele.
3. Záruční doba se prodlužuje o dobu , po kterou byl výrobek v záruční opravě a je o tom uveden záznam v seznamu o záručních opravách tohoto záručního listu . Právo na záruční opravu si spotřebitel může uplatnit v některém autorizovaném servisním středisku, podle příloženého seznamu „A“ servisních středisek. Servisní střediska „B“ jsou k záruční opravě pouze výrobky, které byly prodávány pouze v jejich činnosti. Seznam servisních středisek je pravidelně je pravidelně aktualizován s dealery a na webových stránkách importu: [www.strendpro.sk](http://www.strendpro.sk)
4. Servisní středisko je povinen poskytovat záruční servis / opravy v zákonné lhůtě. Zákon určuje, že lhůta pro vyřízení reklamace začíná běžet následující den po dni doručení reklamace v servisním centru.
5. Zdarma záruční opravu nelze uplatňovat, pokud jde o poruchy, které byly způsobeny použitím výrobku v rozporu s ustanoveními uvedenými v návodu k obsluze, nesprávnou manipulací, mechanickým poškozením, normální mechanické opotřebení dílů způsobené provozem stroje, chyba obsluhy, přírodní katastrofou, neoprávněnému zásahu do výrobku, závady způsobené použitím nevhodných náhradních dílů, použití nevhodných pohonných hmot, a zjevné přetížení stroje vzhledem k trvalému pokračování na horní hranici výkonu. Práce spojené s čištěním, základní údržba, péče, nebo nastavení zařízení, které může přenášet provoz a jsou uvedeny v návodu k obsluze, nespádají do rozsahu záruky.
6. Pro běžného opotřebení součástí jsou považovány zejména opotřebení: všechny rotující a pohyblivé části, řezání dílů a jejich kryty, šrouby a klíny, přenos a klínové řemeny, řetězové pohony, třecí plochy brzd a spojky, dezény pneumatik a náhradních dílů pro běžnou údržbu, jako jsou: vzduch, hydraulické a olejové filtry, zapalovací svíčky, olejove a chladicí náplně.
7. Z prodloužené záruky jsou vyjmuty často strojů a zařízení , na které jejich konkrétní výrobce poskytuje kratší záruku jako dodavatel na samotný výrobek , ve kterém jsou namontovány . Do této kategorie částí patří : akumulátory, žárovky a podobně.
8. právo uplatnit nároky plynoucí ze záruky ma vlastník výrobku , pokud tak učiní nejpozději v poslední den záruční doby .
9. Při reklamaci se postupuje podle příslušných ustanovení Občanského zákoníku a Zákoně o ochraně spotřebitele.
10. Servisní prohlídky , které jsou podmínkou prodloužené 5 leté záruky, musí být prováděny pouze v autorizovaném servisním středisku dodavatele, v pravidelných intervalech a období mezi jednotlivými prohlídkami nesmí překročit dobu 12 měsíců. První servisní prohlídka musí být provedena nejpozději do 12 měsíců od data prodeje výrobku. Servisní prohlídky provádějí servisní střediska v období posledních tří a prvních dvou měsících kalendářního roku. Každá servisní prohlídka musí být zaznamenána v tomto záručním listě s uvedeným datem prohlídky , podpisem a razítkem servisního střediska. Servisní prohlídkou se rozumí kontrola stroje, výměna náplní a filtrů podle doporučení výrobce, výměna opotřebovaných a poškozených dílů, které mohou ovlivnit poškození nebo opotřebení jiných dílů a samotné nastavení stroje. Úkon servisní prohlídky a použitý materiál se účtuje podle platného ceníku servisního střediska.

**Při uplatňování reklamace je reklamující povinen předložit k reklamaci čistý a kompletní výrobek, doklad o koupi nebo vyplněný a potvrzený záruční list. V případě prodloužené záruky, záznamy o servisních prohlídkách a daňové doklady za jednotlivé prohlídky. Při nesplnění některé z podmínek prodloužené záruky uvedené v tomto záručním listu se na výrobek poskytuje záruční doba 2 roky.**

## ASZTALI CSISZOLÓ

### HASZNÁLAT:







Ez csiszoló egy kombinált szerszám, amely durva és finom csiszolásra egyaránt alkalmas. Főleg kések, ollók, vésők és éles szélű szerszámok megmunkálásra és élesítésre alkalmas. Minden más tevékenység szigorúan tilos.

*A berendezést csak az előírt célra használja. Minden más felhasználás helytelen felhasználásnak minősül. A felhasználó/ kezelő, és nem pedig a gyártó, lesz felelős a bármiféle meghibásodás, vagy sérülés esetén, ami ezen nem megfelelő használat miatt keletkezik. Ne feledje, hogy a készülék nem alkalmas kereskedelmi vagy ipari használatra. A garancia nem érvényes, amennyiben a berendezést kereskedelmi, ipari vagy más hasonló célra használja.*

### A TERMÉK RÉSZEI:

- |                                   |                                    |
|-----------------------------------|------------------------------------|
| 1. Alapzat                        | 6. Szemvédő                        |
| 2. ON/OFF kapcsoló                | 7. Szikravédő burkolat             |
| 3. Támkarima                      | 8. Csiszoló korong                 |
| 4. Szorítókarima                  | 9. Jobb korong védő burkolat fedél |
| 5. Bal korong védő burkolat fedél | 10. Munkadarab támasz              |

### JELMAGYARÁZAT:

	Kövesse e kézikönyv utasításait
	Viseljen védőszemüveget
	A termék megfelel a vonatkozó európai irányelveknek, a azonosság értékelési módszer ezen irányelveken el lett végezve
	Ne dobja a háztartási hulladékba. Ehelyett, környezetbarát módon, lépjen kapcsolatba az újrahasznosító központal. Kérjük, gondoskodjon a környezetvédelemről.
	Viseljen fülvédőt
	Viseljen védőmaszkot

### ÁLTALÁNOS BIZTONSÁGI ELŐÍRÁSOK ELEKTROMOS SZERSZÁMHOZ:

**Olvassa el az elektromos szerszámhoz nyújtott biztonsági figyelmeztetéseket, utasításokat, illusztrációkat és műszaki adatokat.** A továbbiakban leírt utasítások betartásának megszegése következményeként előfordulhat áramütés, tűz és/ vagy súlyos testi sérülés.

#### 1) MUNKAHELYI BIZTONSÁG:

- A munkaterület legyen tiszta, jól megvilágított. A rendetlenség vagy a rosszul megvilágított munkaterület könnyen balesetet okozhat.
- Ne használja az elektromos szerszámot robbanásveszélyes környezetben, éghető folyadék, gáz vagy por közelében. Az elektromos szerszámok szikrát gerjeszhetnek, ami meggyújthatja a port vagy a gőzt.
- Az elektromos szerszám használata közben ne tartózkodjon a közelben gyermek és más személy. Ha elterelik

a figyelmét, elveszítheti a szalagcsiszoló feletti irányítást.

## **2) ELEKTROMOS BIZTONSÁG:**

- Az elektromos szerszám csatlakozódugója illeszkedjen a dugaszolóaljzathoz. A csatlakozót semmilyen módon sem szabad megváltoztatni. A szerszámot, amelynek a hálózati kábel csatlakozódugóján védő kolík van, soha ne csatlakoztassa elosztókhoz vagy más adapterekhez. Az eredeti csatlakozó és a megfelelő dugaszolóaljzat használata csökkenti az áramütés veszélyét. A sérült vagy összegabalyodott kábel növeli az elektromos áramütés veszélyét. Ha a tápkábel sérült, ki kell cserélni a egyéni tápkábelre, amely rendelkezésre áll a gyártónál vagy annak képviselőjénél.
- A kezelő nem érintkezhet földelt felületekkel – például csövekkel, fűtéssel, tűzhellyel, hűtőszekrénnyel. Az áramütés fokozott kockázata áll fenn, ha teste földelt.
- Esőtől, nedvességtől, víztől tartsa távol az elektromos szerszámokat. Az elektromos szerszámokhoz soha ne érjen nedves kézzel. Az elektromos szerszámot soha mossa folyó víz alatt és ne merítse vízbe.
- A kábelt tilos túlterhelni. Soha ne használja a kábelt szállítására, húzására vagy dugója az elektromos kéziszerszámot. A kábelt tilos túlterhelni. Ne használja a kábelt az elektromos készülék hordozására, felakasztására vagy a csatlakozó aljzathoz történő kihúzására. Tartsa távol a készülék részeit hőtől, olajtól, éles peremektől vagy mozgó alkatrészekről. A sérült vagy összetekeredett kábel növeli az áramütés kockázatát.
- Soha ne használjon olyan elektromos eszközt, amelynek sérült a hálózati kábele vagy csatlakozódugója, illetve földre esett, vagy bármilyen módon sérült.
- Ha az elektromos szerszámot a szabadban használja, csakis kültéri használatra alkalmas hosszabbító kábelt használjon. Kiseb az áramütés veszélye, ha kültérre alkalmas hosszabbító kábelt használ.
- Ha elkerülhetetlen az elektromos szerszám nedves környezetben történő használata, használjon áramvédőkapcsolót. Az áram-védő- kapcsoló használata csökkenti az áramütés kockázatát.
- Az „áram-védőkapcsoló (RCD)“ fogalom helyettesítendő az „áramkör főmegszakító (GFCI)“ vagy a „földzárlat megszakító (ELCB)“ fogalmával.
- Az elektromos kéziszerszámokat csak szigetelt markolási felületeknél fogva szabad tartania, mert használat közben a csiszológép rejtett kábellel vagy saját csatlakozószinórával érintkezhet.

## **3) SZEMÉLYI BIZTONSÁG:**

- Legyen elővigyázatos, ügyeljen arra, mit tesz, és megfontoltan lásson az elektromos szerszámmal végzendő munkához. Nem használjon elektromos szerszámot, ha fáradt vagy kábítószert, alkohol, gyógyszer hatása alatt áll. Az elektromos szerszám használata közben akár a pillanatnyi figyelmetlenség is súlyos sérüléshez vezethet.
- Mindig viseljen személyi védőfelszerelést és védőszemüveget. Csökkenti a sérülés kockázatát, ha az elektromos szerszám fajtájának megfelelő személyi védőfelszerelést visel: porvédő maszkot, csúszásmentes biztonsági cipőt, védősisakot vagy hallásvédőt.
- Kerülje a véletlen üzembe helyezést. Győződjön meg arról, hogy az elektromos szerszám kikapcsolt állapotban legyen, mielőtt csatlakoztatja az elektromos hálózathoz, illetve felemeli vagy szállítja azt. Balesethez vezethet, ha az elektromos szerszám szállítása közben ujját a kapcsolón tartja vagy a szalagcsiszolót bekapcsolva csatlakoztatja az áramellátásra.
- A villamos kéziszerszám bekapcsolása előtt távolítsa el a beállító szerszámokat vagy a csavarkulcsot. A forgó készülékrészben maradt szerszám, kulcs sérüléseket okozhat.
- Kerülje a természetellenes testtartást. Gondoskodjon róla, hogy stabilan álljon és ne veszítse el az egyensúlyát. Soha ne becsülje túl saját erejét. Ne használja az elektromos szerszámot ha fáradt.
- Viseljen megfelelő ruházatot. Ne viseljen bő ruházatot vagy ékszert. Tartsa távol a mozgó elemektől haját, ruházatát, kesztyűjét. A mozgó részek becsíphetik a laza ruházatot, ékszert vagy a hosszúhaját.
- Csatlakoztassa az elektromos szerszámot a porelszívóhoz. Ha felszerelhető porelszívó vagy -felfogó berendezés, győződjön meg róla, hogy ezeket megfelelően csatlakoztatja és használja. A porelszívás használata a porral kapcsolatos kockázatokat csökkenti.
- Biztosítsa ki a munkadarabot. Befogószerkezettel vagy satuval biztosabban tartható a munkadarab, mint kézzel. Rögzítse a munkadarabot egy stabil alaplapon.
- Ne használjon bármilyen szerszámot ha alkohol, kábítószert, gyógyszerek vagy más anyagok hatása alatt ál. - Ez a készülék alkalmatlan olyan személyek (beleértve gyerekek) használatára, akik csökkent fizikai, érzékszervi

vagy mentális képességűek, illetve nem rendelkeznek kellő tapasztalattal és ismeretekkel, hacsak nem álnak felügyelet alatt, vagy utasításokat nem kaptak felhasználását illetően olyan személytől, aki a biztonságért felel. A gyermekeket felügyelni kell annak érdekében, hogy ne játsszanak a készülékkel.

#### **4) AZ ELEKTROMOS SZERSZÁM HASZNÁLATA ÉS KEZELÉSE:**

- Az elektromos szerszámot ne terhelje túl. Az elektromos szerszám jobban és biztonságosabban fog működni, ha azon fordulatszámon fog vele dolgozni amelyre meglett tervezve. Használjon megfelelő eszközt, amely az adot célra volt szánva. A megfelelő eszközök a jó és biztonságos munkát eredményezik, amelyekre tervezve voltak.
- Ne használja az elektromos szerszámot, ha hibás a kapcsolója. Az az elektromos szerszám, amelyet nem lehet be- vagy kikapcsolni, veszélyes, ezért javításra szorul. A meghibásodot kapcsolót csakis igazolt szervízben javítsa.
- Húzza ki az Elektromos szerszám hálózati csatlakozódugóját a csatlakozóaljzatból mielőtt bármilyen beállítást, tartozékcsereét vagy karbantartási munkát végez.
- A használaton kívüli elektromos szerszám távol tartandó a gyermekektől és más illetéktelen személyektől. Az elektromos szerszámok veszélyesek, ha tapasztalatlan személy használja őket. Az elektromos szerszámot száraz, biztonságos helyen tartsa.
- Gondosan tartsa a szerszámot jó állapotban. Rendszeresen ellenőrizze a mozgó alkatrészek beállításait, és a mobilitását. Ellenőrizze az esetleges károkat a védőburkolaton vagy más részeken, amelyek veszélyeztetik a szerszám biztonságos működését. Ha az eszköz megsérült, használata előtt biztosítsa a javítását. Sok balesetet a rosszul karbantartott elektromos szerszámok miatt történik.
- Tartsa élesen és tisztán a vágószerszámokat. A gondosan ápolott vágószerszámok éles vágóélel kevésbé akadnak és könnyebben haladnak. A csomaghoz tartozó, illetve a gyártó által ajánlott tartozékokat használja, más tartozékok kárt okozhatnak vagy személyes sérülést.
- Az elektromos szerszámot, a tartozékokat, behelyező szerszámokat stb. a jelen utasításoknak megfelelően használja. Mindeközben vegye figyelembe a munkafeltételeket és az elvégzendő feladatot. Az elektromos szerszámok rendeltetésüktől eltérő használata veszélyes körülményekhez vezethet.

#### **5) SERVÍZ:**

Az elektromos kéziszerszámszervízét csak szakképzett személy végezze. Csak ugyanazokat a tartalék alkatrészeket használja. Így biztosítva, a szerszám biztonságának fenntartását.

#### **BIZTONSÁGI ELŐÍRÁSOK ASZTALI CSISZOLÓHOZ:**

Az asztali csiszoló fell van szerelve egy háromeres tápkábellel és egy földelő érintkezős csatlakozóval. Ezért fontos, hogy egy standard konnektorba legyen csatlakoztatva, megfelelően földelve és védve legyen túlterhelés ellen (16 A biztosítékkal vagy 16 A termikus-mágneses biztonsági eszközzel). Ha hosszabbítót használ, győződjön meg arról, hogy szintén háromeres.

- A tápkábelt szokásos használati körülményekre tervezték. Úgy tervezték, hogy ellenálljon a általános mechanikai terhelésnek. A kábelen nem hozzon létre hurkokat, ne helyezzen rá tárgyakat, amelyek károsíthatja azt. Biztosítsa, hogy a kábel ne érintkezzen folyadékkal, sem hőforrásokkal és ne használja nedves körülmények között. Ne húzza ki a dugót a konnektorból. úgy, hogy a tápkábelt húzza.
- Karbantartási munkák, kezelés vagy bármilyen művelet előtt (pl. összeszerelés, szétszerelés, beállítás stb), mindig húzza ki a hálózati. dugót és várjon, amíg a gép leáll.
- A készülék használatakor, viseljen védőkesztyűt és védőszemüveget.
- Az asztali csiszolót soha ne használja a védőburkolatok és a szikrák elleni védőburkolat nélkül.
- Az asztali csiszoló használata előtt, mindig ellenőrizze hogy az alapzatok megfelelően rögzítve vannak e.
- Ha a korong elhasználódik, állítsa át a munkadarabtámaszt és a védőtollót:
  - 1,5mm a munkadarabtámasz és a korong között
  - 2mm medzi a védőtolló és a korong között
- A csiszoló használata közben, álljon stabil, kiegyensúlyozott helyzetben, nyújtózkodás nélkül, és akadályozza meg a gyerekek hozzáférését.

-Az asztali csiszolót soha ne hagyja felügyelet nélkül, működtetés közben. A munkafelületet tartsa tisztán és rendezetten.

- Használat előtt ellenőrizze, hogy a csiszolókorong nem e sérült vagy repedt. Ha a legcsekélyebb kétsége is van, azonnal cserélje ki a korongot (a sérült csiszolókorong széttörhet).

- A tartalék csiszolókorongoknak meg kell egyezniük tulajdonságukban és a méreteikben.

- Az asztali csiszoló nem alkalmas puha anyagok, például ólom, magnézium vagy ötvözetcsiszolására.

## **TELEPÍTÉS:**

**VIGYÁZAT!** Sérülés veszély! Mielőtt bármilyen műveletet végez, húzza ki csatlakozódugót a tápegységből!

### **Csiszolókorong tájékoztatása:**

- A készülék 150 mm átmérőjű, 16 mm vastag és 12,7 mm-es középső lyukúcsiszolókorongot használ. Csak olyan csiszolókorongokat használjon, amelyek fordulatszáma legalább 2850 / perc. Védje a korongokat az lökésektől, az ütésektől és a zsírtól.

### **A csiszoló rögzítése a munkasztalhoz:**

- A maximális stabilitás érdekében, ajánlott a csiszolót az asztalhoz csavarozni.

- A csiszoló aljzatot használja mint a sablont, jelölje meg a munkaasztalra a rögzítő csavarok a lyukainak pontos helyzetét.

- Fúrja át az asztal deszkáját, és erősítse hozzá a csiszolót (csavarok / alátétek / anyák nem a csomag tartalmi).

- Ahhoz, hogy a vibrációt csökkentse a csiszoló és az asztal közzé tehet egy megfelelő alátétet.

### **A munkadarabtámasz telepítése:**

- A munkadarabtámaszt erősítse a csiszolóhoz az alátét és csavarok segítségével. Ismétlje meg a másik oldalon.

- Rendszeresen ellenőrizze és állítsa be a távolságot a támasz és a csiszolókorongok között. A távolság nem lehet több mint 2mm.

- Győződjön meg róla, hogy a támaszok szilárdan rögzítve vannak, vízszintes helyzetben.

### **A szikravédő burkolat telepítése:**

- Erősítse mindkét szikravédő burkolatot a csiszolóhoz az alátétek és csavarok segítségével.

- Rendszeresen ellenőrizze és állítsa be a távolságot a burkolatok és a korongok között, hogy kompenzálja az elhasználódásukat. A távolság nem lehet több mint 2mm.

### **A szemvédő telepítése:**

- Helyezze fell a szikravédő burkolatot.

- Ismétlje meg a bal oldalon is.

- A védőburkolatok távolsága a szerszám támaszaitól állítsa be úgy, hogy a védőburkolatok ne akadályozzák a munkát.

### **A csiszolókorong cseréje:**

- Cserélje ki a csiszolókorongot, hogy ha a maradék anyag nem teszi lehetővé a szikravédő burkolat vagy a munkadarbtámaszok beállítását a kellő távolságra, maximum 2mm a csiszolókorongtól.

- Engedje fel a csavarokat, forgassa meg és vegye le a korong burkolatfedelét.

- A második korong tartása közben, lazítsa fell és távolítsa el az anyát és a külső peremet. Figyeljen arra, hogy a balkorong anyájának ellenkező (balforgású) menete van.

- Vegye le és cserélje ki a kopott csiszoló korongot egy újra. Az új korongot alaposan vizsgálja meg, hogy nem e repedt, letörött vagy láthatóan nem e sérült. A rezgő és kiegyensúlyozatlan korongokat nehasználja és selejtezze ki őket.

- Helyezze fell vissza a külső peremet. Legyen óvatos, a perem üreges oldala a korong felé legyen fordulva.

- Csavarozza és húzza meg az anyát. Ne húzza túl szorosra, hogy a korong ne sérüljön.

- Telepítse újra a korong fedelét. Az új korongot hagyja próba képpen üresen futni 1 percig.

## **MŰKÖDTETÉS:**

### **Kikapcsolás/ Bekapcsolás:**

- Az asztali csiszolót úgy kapcsolhatja be, ha az ON/OFF kapcsolót "I" pozícióba állítja. Bekapcsolás közben álljon a csiszolókorongok forgásának síkján kívül
- Az asztali csiszolót kikapcsolhatja a kapcsoló "O" pozícióba helyezésével.

### **Csiszolás:**

- Várja meg, míg a korong eléri a maximális sebességet. Utána elkezdhet dolgozni.
- Nyomja a munkadarabot erősen a szerszám támaszaira. A kisebb munkadarabokat tartsa fogók vagy hasonló szerszámok segítségével
- Csúsztassa a munkadarabot egyenletesen a csiszolókoronggal szemben. Csúsztassa lassan, az egyik oldalról konstansan a másikra, hogy megelőzze a korongok egyenetlen elhasználódását.
- Soha ne csiszoljon a korongok oldalsó felületén!
- Ne próbálja meg felgyorsítani a munkát azzal, hogy nagyobb erőtt fejt ki a csiszolókorongra. A csiszolókorongok a legjobban enyhe nyomásnál dolgoznak.
- A hosszabb csiszolás közben a munkadarabok többsége felmelegszik. A forró tárgyak manipulálásával legyen óvatos.
- Gátolja meg a munkadarab felmelegedését.
- Rendszeresen ellenőrizze a csiszolókorongok állapotát. Szükség szerint tisztítsa meg és állítsa a munkadarabtámaszok, ill. szikravédő burkolatok állását.

## **KARBANTARTÁS:**



Mielőtt bármilyen karbantartást végezne a motoron, győződjön meg róla, hogy a gép ki lett-e kapcsolva. A gép rendszeres tisztítása egy puha ronggyal történik, minden használat után. Tartsa a szellőzőnyílásokat tisztán a por és más szennyeződésektől. Amennyiben a szennyeződések nem lehet eltávolítani, használjon egy szappanos vízzel benedvesített puha rongyot. Soha ne használjon olyan oldószereket mint a benzín, alkohol, ammónia, vagy hasonlók. Ezek az oldószerek károsíthatják a készítmény műanyag részeit. Abban az esetben, ha bekövetkezik a készítmény bármilyen meghibásodása, pld. a részek elhasználódása, szükséges kapcsolatba lépni a helyi szervízzel.

## **KÖRNYEZETVÉDELEM:**



Ha hosszú távú használat után szükséges a készüléket kicserélni, ne dobja ki a háztartási hulladékkal, hanem likvidálja környezetbarát módon. A hulladékot, amely az elektromos gépek likvidálása közben keletkezik, nem likvidálhatja a normál háztartási hulladékkal. Ha van a környezetében újrahasznosító létesítmény, adja át a készüléket újrahasznosításra. Újrahasznosítására vonatkozó információkat a helyi hatóságoknál vagy a kereskedőnél kaphat.



## Jótállás/Warranty

Jótállási idő (években):	
Termék:	Gyártó:
Típus:	Az eladó aláírása és pecsétje:
Gyártási szám:	
Termékjelölés:	
A vásárlás dátuma:	

A vásárló neve (cég neve):	A vásárló címe (cég székhelye):
----------------------------	---------------------------------

<b>A vásárló saját aláírásával igazolja, hogy a berendezés számára bemutatásra és ismertetésre került, hogy tájékoztatva volt a kezelési utasítással, az elhelyezkedéssel, ill. használati utasítással és hogy a berendezés számára hiánytalanul ki lett adva.</b>	A vevő aláírása:
--	------------------

Reklamáció nyilvántartása – jótállási javítások					
A reklamáció Bejelentésének dátuma:	A reklmáció Befejezésének dátuma:	Evidenciós szám:	Az elvégzett jótállási javítás aláírása (Jogosulatlan reklamáció jegyzéke)		A szervíz technikus pecsétje:

#### Jótállási feltételek

1. A beszállító a termékre vonatkozó meghatározott jótállási időszakot biztosít, mely feltüntetésre került az alábbi garancialevélben, amennyiben a megadott jótállás használati és tárolási feltételek betartása összhangban van az érvényes feltételekkel és szabályokkal. A jótállási Idő a vásárlás napjától számít.
  2. Az 5 éves hosszabbított jótállási idő biztosítva van a termékre, amennyiben a beszállító által a termék fell van tüntetve a hosszabbított jótállási termékek listájában, ill. a végső vásárló a felhasználó és a termék nem kerül kereskedelmi üzembehelyezésre. A kiterjesztett garancia érvényességének feltétele a rendszeres, a beszállító szakszervizében történő szervizátvizsgálat.
  3. A jótállási idő meghosszabbításra kerül a termék jótállási szervizben történő idejével, amennyiben erről feljegyzés történt az alábbi garancialevél reklamáció nyilvántartásában. A vásárló, jótállási szervíz jogát érvényesítheti, a csatolt „A” – típusú lista szakszerveinek egyikében. A „B” – típusú szakszerveitek azon termékek jótállási javításait biztosítják, amelyek az adott üzletben lettek megvásárolva. A szakszerveitek listája folyamatosan frissítve van a forgalmazóknál, ill. az importőr weboldalán: [www.strendpro.sk](http://www.strendpro.sk).
  4. A szervízközpont kötelessége biztosítani a jótállási javítást a törvényben meghatározott időtartamon belül. A törvényben meghatározott időtartam a szakszervizben történő jótállás igénybevételenek dátuma utáni napon kezdődik.
  5. Az ingyenes jótállási javítás nem vehető igénybe, amennyiben a meghibásodás nem a kezelési utasítás alapján történő, nem rendeltetés szerű használat miatt keletkezett, továbbá szakszerűtlen kezelés, mechanikai sérülés, a részek szokványos használatból kifolyó mechanikai elhasználódása, rossz kezelés, természeti katasztrófa, a termékbe nem jogosult beavatkozás, a nem megfelelő pótalkatrészek miatt történő meghibásodás, a helytelen üzemanyag használat, ill. a folyamatos teljesítmény felső határának meghaladása következtében történő, a gép nyilvánvaló túlterhelése esetén.
  6. A részek szokványos elhasználódása alatt az alábbi elhasználódásokat értjük: minden forgó és mozgó részzeit, vágórészeket és fedeleket, nyírócsavarokat, hajtósíjakat és ékszíjakat, lánchajtást, a kuplung és fék súrlódó felületeit, gumiabroncs-futófelületeit és a rutin karbantartási alkatrészeket, mint például: levegő, hidraulika és olajsűrők, gyertyák, olaj- és hűtőfolyadékaik.
  7. A kiterjesztett garancia nem terjeszkedik ki a gép azon részeire, amelyekre a konkrét gyártó rövidebb jótállást biztosít mint a beszállító magára a termékre, amelybe be vannak szerelve. Ebbe a kategóriába tartoznak: az akumulátorok, égők, és hasonlók.
  8. A termék tulajdonosának joga van jótállás igénybeviteléhez, amennyiben ezt igénybe veszi a jótállási idő utolsó napjáig.
  9. Reklamáció esetén a Polgári Törvénykönyv és a Fogyasztóvédelmi törvény vonatkozó rendelkezései alapján kell eljárni.
  10. A szervízvizsgálatok, melyek feltételei a kiterjesztett 5 éves garanciának, csak a beszállító felhatalmazott szakszervizben történhetnek, rendszeres intervallumokban és az egyes vizsgálatok közötti időszak nem haladhatja meg a 12 hónapot. Az első szervízvizsgálatnak a vásárlástól számítva, 12 hónapon belül kell történnie. Szolgáltató által végzett vizsgálatokat a szakszerveitek a naptári év utolsó három, és első két hónapjában végzik el. Minden szervízátvizsgálatnak rögzítésre kell kerülnie az alábbi garancialevélben, feltüntetve a vizsgálat dátumát, ill. a vizsgáló központ aláírását és pecsétjét.
- A szervízvizsgálat alatt értjük, a gép ellenőrzéseit, az utántöltéseket és filterek cseréjét a gyártó ajánlásai alapján, az elhasználódott és sérült részek cseréit, amelyek hatással lehetnek más részek elhasználódására és sérülésére, és magának a gépnek a beállítására. A szervízvizsgálat művelete, ill. a felhasznált anyagok számlázásai az érvényes árlista alapján történnek.

A jótállás igénybevitelének esetén a reklamáló félnek kötelessége felmutatni a tiszta, hiánytalan gyártócímkevel ellátott gyártmányt, a vásárlást igazoló bizonylatot, ill. a garancialevelet. A meghosszabbított jótállás esetén a szervízvizsgálat nyilvántartását és az egyes vizsgálatok adózási dokumentumait. Amennyiben ebben a garancialevélben feltüntetett meghosszabbított jótállás feltételeinek bármelyike nincs teljesítve, a készítményre a 2 éves garancia vonatkozik.

#### Figyelmeztetés!

Abban az esetben, ha a felhatalmazott központ megítéli hogy a készítmény reklamációja jogosulatlan, a reklamáló fél viseli az összes költséget, ami a termék diagnosztizálása, manipulációja és szállítása végrehajtása során merültek fel.

Beszállító: Slovakia Trend Export-Import s.r.o., Michalovská 87/1414, Sobrance 073 01, SR. Telefón: (056) 652-3195 (6) (7)

Fax: (056) 652-2329, [www.strendpro.sk](http://www.strendpro.sk).



## Mașina de rectificat montată pe banc

### SPECIFICAȚII TEHNICE

**1**

### DESCRIEREA APARATULUI

**2**

1	Comutator On/Off	4	Consolă vizieră de protecție
2	Suport sculă (dreapta)	5	Șurub
3	Vizieră de protecție	6	Suport sculă (stânga)

### SIGURANȚA

**AVERTISMENT!** Citiți toate instrucțiunile. Nerespectarea tuturor instrucțiunilor enumerate mai jos poate provoca electrocutare, incendii și / sau vătămări grave.

- Verificați următoarele:
- Tensiunea nominală a aparatului corespunzător cu cea a sursei de alimentare?
- Este disponibilă o priză de alimentare cu împământare?
- Cablul de alimentare și fișa sunt în stare bună (neîntrerupt, fără fire ieșite sau alte deteriorări)?
- Evitați utilizarea cablurilor prelungitoare lungi. Cablurile prelungitoare pe care le folosiți trebuie să fie întotdeauna împământate.

Un disc de rectificat este o sculă fragilă. Piatra nu este rezistentă la lovituri. Întotdeauna polizați pe partea din față a discului de rectificat și niciodată pe lateral discului de rectificat. Nu introduceți nici un disc de rectificat crăpat. Înlocuiți-l imediat, deoarece viteza mare de rotație ar putea cauza desprinderea pietrei, provocând un accident grav.

- Purtați întotdeauna ochelari de protecție atunci când șlefuiți.
- Nu șlefuiți niciodată fără capacul fixat pe discul de rectificat.
- Fixați întotdeauna capacul discului de rectificat și suportul sculei strâns și la o distanță corectă.
- Nu lăsați niciodată o distanță mai mare de 1-1,5 mm între suportul sculei și discul de rectificat.
- Utilizați discul de rectificat doar pentru lucrările pentru care a fost proiectat (de exemplu pentru ascuțirea sculelor) și NU pentru lucrări de construcție grele. Următoarele informații trebuie să fie disponibile înainte de a introduce un nou disc de rectificat:
- Detalii despre producător.
- Material de legătură.
- Dimensiuni.
- Viteza de rotație admisă.
- Nu alezați niciodată gaura dintr-un disc de rectificat la un diametru mai mare.
- Viteza maximă de rotație a discului de rectificat nu trebuie să depășească viteza maximă a discului.
- Nu utilizați nici un disc de rectificat deteriorat sau deformat.
- Pentru a putea șlefui în siguranță, mașina trebuie să fie fixată de un banc de lucru.
- Verificați ca întrerupătorul să nu fie în poziția "ON/I" înainte de a conecta aparatul la sursa de alimentare.
- Nu lăsați niciodată cablul de alimentare în apropierea căilor de rulare ale pieselor mobile ale sculei.
- Mașina de șlefuit trebuie să fie bine înșurubată de un banc de lucru. Lungimea șuruburilor de fixare va depinde de grosimea benzii de lucru. Dacă bancul de lucru este fabricat din oțel, se recomandă utilizarea unui bloc de lemn sau a unei scânduri între polizor și bancă, pentru a izola și pentru a preveni vibrațiile. Opriți imediat aparatul ori de câte ori:
- Fișa sau cablul de alimentare sunt defecte sau deteriorate.
- Comutatorul este defect.
- Simțiți miros de fum sau izolație arsă.

#### **Când înlocuiți cablurile de alimentare sau fișele**

Eliminați imediat fișele vechi de îndată ce sunt înlocuite cu altele noi. Este periculos să conectați un cablu de alimentare liber la rețeaua de alimentare.

#### **Când utilizați cabluri prelungitoare**

- Mașina de șlefuit este prevăzută cu un cablu de alimentare cu trei miezuri și o fișă de alimentare la rețea

împământată. De aceea, utilizați întotdeauna o priză electrică care este de asemenea împământată. Dacă aveți nevoie de un cablu prelungitor, utilizați întotdeauna un cablu prelungitor cu 3 miezuri cu fișa și priza împământată.

- Miezurile trebuie să aibă o secțiune transversală de cel puțin 1.5 mm<sup>2</sup>.

## ÎNȚREȚINEREA



Asigurați-vă că aparatul nu este sub tensiune la efectuarea lucrărilor de întreținere a motorului. Curățați regulat carcasa aparatului cu o cârpă moale, de preferință după fiecare utilizare. Păstrați fanțele de ventilație libere de praf și murdărie. Dacă murdăria nu se îndepărtează, utilizați o cârpă moale, umezită cu apă cu săpun. Nu utilizați niciodată solvenți, cum ar fi benzina, alcool, amoniac etc. Acești solvenți pot deteriora componentele din plastic.

Aparatul nu necesită lubrifiere suplimentară.

Dacă apare o eroare, de ex. după uzura unei părți, vă rugăm să contactați serviciul distribuitorului local.

## PROTEJAREA MEDIULUI

Pentru a preveni deteriorarea aparatului în timpul transportului, acesta este livrat într-un ambalaj rezistent. Majoritatea materialelor de ambalare pot fi reciclate. Duceți aceste materiale în locațiile corespunzătoare de reciclare. Duceți aparatele nedorite la distribuitorul local. Aici vor fi eliminate într-un mod sigur din punctul de vedere al mediului.



Aparatele electrice eliminate sunt reciclabile și nu trebuie aruncate împreună cu deșeurile menajere! Vă rugăm să ne sprijiniți activ în conservarea resurselor și protejarea mediului înconjurător prin returnarea acestui aparat la centrele de colectare (dacă sunt disponibile).

## DECLARAȚIE DE CONFORMITATE

Declarăm pe propria răspundere că acest produs este în conformitate cu următoarele standarde sau documente standardizate: EN61029-1: 2009, EN61029-2-4 / A11: 2003, EN55014-1 :: 2006; EN55014-2 / A1: 2001, EN61000-3-2: 2006, EN61000-3-3 / A2: 2005; în conformitate cu reglementările 2006/42 / CEE, 2006/95 / CEE, 2004/108 / CEE.

ZGOMOTUL / VIBRAȚIA Măsurat în conformitate cu EN61029, nivelul presiunii acustice a acestui instrument este <80,5 dB (A) și nivelul de putere acustică este <93,5dB (A) (deviație standard: 3 dB) și vibrația este < 2,5 m / s<sup>2</sup> (mânerul principal).

**Bench grinder****TECHNICAL SPECIFICATIONS****1****PRODUCT ELEMENTS****2**

1	On/off switch	4	Eye shield bracket
2	Tool rest (Right)	5	Screw
3	Eye shield	6	Tool rest (Left)

**SAFETY**

**WARNING!** Read all instructions. Failure to follow all instructions listed below may result in electric shock, fire and/or serious injury.

- Check the following:
  - Does the voltage rating of the bench grinder correspond to the power supply?
  - Is an earthed mains power socket available?
  - Are the power cord and plug in good condition (solid, without fraying or other damage)?
  - Avoid the use of long extension cords. The extension cords you use must always be earthed.
  - A grinding wheel is a brittle toolpiece. The stone is not resistant to knocks. Always grind on the front edge of the grinding wheel, and never on the side of the grinding wheel. Never fit a cracked grinding wheel. Replace it immediately, as the high rotational speed could cause the stone to fly apart, causing a serious accident.
  - Always wear safety glasses when grinding.
  - Never grind without the cover fitted over the grinding wheel.
  - Always fit the grinding wheel cover and tool rest tightly, and with the correct clearance.
  - Never allow more than 1-1.5 mm clearance between tool rest and grinding wheel.
  - Only use the grinding wheel for the work it was designed for (for example sharpening tools), and NOT for heavy construction work. The following information must be available, before you fit any new grinding wheel:
    - Details about the manufacturer.
    - Binding material.
    - Dimensions.
    - Permissible rotational speed.
  - Never ream out the hole in a grinding wheel to a larger diameter.
  - The maximum rotational speed of the grinding wheel should never be allowed to exceed the maximum speed given for the wheel.
  - Never use any grinding wheel that is damaged or deformed.
  - In order to be able to grind safely, the machine must be firmly bolted to a workbench.
  - Check that the switch is NOT in the 'ON/I' position before connecting the machine to the power supply.
  - Always keep the power cord out of the way of the tool's moving parts.
  - The grinder must be firmly bolted to a workbench. The length of the fixing bolts will depend on the thickness of the workbench. If the workbench is made of steel, it is advisable to use a wooden block or plank between the grinder and the bench, to insulate it and prevent vibration. Immediately switch off the machine whenever:
    - The plug or power cord is defective or damaged.
    - The switch is defective.
    - You smell smoke or burning insulation.

**When replacing power cords or plugs**

Immediately dispose of old plugs as soon as they are replaced with new ones. It is dangerous to plug a loose power cord into the mains power supply.

**When using extension cords**

- The grinder is fitted with a triple-core power cord and an earthed mains plug. Therefore always use a mains power socket that is also earthed. Should you need an extension cord, always use a triple-core extension with earthed plug and socket.
- The cores should have a cross-section of at least 1.5 mm<sup>2</sup>.

## MAINTENANCE



Make sure that the machine is not live when carrying out maintenance work on the motor. Regularly clean the machine housing with a soft cloth, preferably after each use. Keep the ventilation slots free from dust and dirt. If the dirt does not come off use a soft cloth moistened with soapy water. Never use solvents such as petrol, alcohol, ammonia water, etc. These solvents may damage the plastic parts.

The machine requires no additional lubrication.

If a fault occur, e.g. after wear of a part, please contact your local dealer's service.

## ENVIRONMENT PROTECTION

In order to prevent the machine from damage during transport, it is delivered in a sturdy packaging. Most of the packaging materials can be recycled. Take these materials to the appropriate recycling locations. Take your unwanted machines to your local dealer. Here they will be disposed of in an environmentally safe way.



Discarded electric appliances are recyclable and should not be discarded in the domestic waste! Please actively support us in conserving resources and protecting the environment by returning this appliance to the collection centres (if available).

## DECLARATION OF CONFORMITY

We declare under our sole responsibility that this product is in conformity with the following standards or standardized documents: EN61029-1:2009, EN61029-2-4/A11:2003, EN55014-1:2006; EN55014-2/A1:2001, EN61000-3-2:2006, EN61000-3-3/A2:2005 ; in accordance with the regulations 2006/42/EEC, 2006/95/EEC, 2004/108/EEC.

NOISE/VIBRATION Measured in accordance with EN61029 the sound pressure level of this tool is <80,5 dB(A) and the sound power level is <93,5dB(A) (standard deviation: 3 dB), and the vibration is <2,5 m/s<sup>2</sup> ( main handle).

**DE** **Deutsch**

**Doppelschleifer**

## TECHNISCHE DATEN

**1**

## WERKZEUG-ELEMENTE

**2**

- |   |                           |   |                          |
|---|---------------------------|---|--------------------------|
| 1 | Ein-/Ausshalter           | 4 | Augenschutz-Halterung    |
| 2 | Schleifauf l age (rechts) | 5 | Schraube                 |
| 3 | Augenschutz               | 6 | Schleifauf l age (links) |

## SICHERHEIT

**ACHTUNG!** Sämtliche Anweisungen sind zu lesen. Fehler bei der Einhaltung der nachstehend aufgeführten Anweisungen können elektrischen Schlag, Brand und/oder schwere Verletzungen verursachen.

- Überprüfen Sie folgendes:
- Entspricht die Spannung der Doppel-Schleifmaschine der Netzspannung?
- Ist eine geerdete Steckdose vorhanden?
- Sind Netzkabel und Netzstecker in Ordnung (robust, ohne Ausfransungen oder andere Beschädigungen)?
- Verwenden Sie keine überlangen Verlängerungskabel. Die verwendeten Verlängerungskabel müssen immer geerdet sein.
- Eine Schleifscheibe ist ein empfindlicher Teil. Der Stein ist nicht stoßfest. Schleifen Sie immer auf der Vorderseite der Schleifscheibe und niemals an der Seite der Schleifscheibe. Setzen Sie niemals eine gerissene Schleifscheibe ein. Tauschen Sie diese sofort aus, da der Stein durch die hohe Drehzahl weggeschleudert werden könnte, was zu ernsthaften Unfällen führen kann.
- Tragen Sie beim Schleifen immer eine Schutzbrille.

- Schleifen Sie niemals ohne Schutzabdeckung über der Schleifscheibe.
- Befestigen Sie die Schutzabdeckung der Schleifscheibe sowie die Schleifaufklappe so fest wie möglich und mit dem richtigen Spiel.
- Lassen Sie nie mehr als 1 - 1,5 mm Spiel zwischen Schleifaufklappe und Schleifscheibe.
- Verwenden Sie die Schleifscheibe nur für Arbeiten, für die sie bestimmt ist (z. B. das Schärfen von Werkzeugen) und NICHT für schwere Maschinenbauarbeiten. Bevor Sie eine neue Schleifscheibe einsetzen, sollten Sie über folgende Angaben verfügen:
  - Herstellerinformation
  - Bindemittel
  - Abmessungen
  - Zulässige Drehzahl
- Bohren Sie niemals das Loch in die Schleifscheibe auf.
- Die maximale Drehzahl der Schleifscheibe darf die auf der Scheibe angegebene maximale Drehzahl nicht überschreiten.
- Benutzen Sie nie eine beschädigte oder deformierte Schleifscheibe.
- Um ein sicheres Schleifen zu gewährleisten, muss die Maschine fest auf der Werkbank verschraubt sein.
- Vergewissern Sie sich, dass der Geräteschalter beim Anschluss an das Stromnetz NICHT auf der Position EIN/“I” steht.
- Halten Sie das Netzkabel immer von bewegenden Teilen der Maschine fern.
- Die Schleifmaschine muss fest auf der Werkbank verschraubt sein. Die Länge der Bolzen ist von der Stärke des Werkbankblattes abhängig. Bei Werkbänken aus Stahl ist es empfehlenswert, zur Isolierung und Vermeidung von Vibrationen einen Holzklötzchen oder ein Brett zwischen Schleifmaschine und Werkbank anzubringen. Die Maschine sofort ausschalten, wenn:
  - Der Netzstecker oder das Netzkabel defekt oder beschädigt ist.
  - Der Schalter defekt ist.
  - Sie Rauch bemerken oder verschmorte Isolierung riechen.

#### **Austausch von Netzkabel oder Netzstecker**

Entsorgen Sie alte Kabel oder Stecker sofort, wenn diese durch neue ersetzt werden. Es ist gefährlich, den Stecker eines losen Netzkabels in die Steckdose zu stecken.

#### **Verwendung von Verlängerungskabeln**

- Die Schleifmaschine ist mit einem 3-adrigen Netzkabel und einem geerdeten Netzstecker ausgestattet. Verwenden Sie daher immer eine Steckdose, die ebenfalls geerdet ist. Sollte ein Verlängerungskabel erforderlich sein, verwenden Sie immer ein 3-adriges Verlängerungskabel mit geerdetem Stecker und geerdeter Kupplung.
- Der Aderquerschnitt sollte mindestens 1,5 mm<sup>2</sup> betragen.

### **WARTUNG**



Trennen Sie die Maschine vom Netz, wenn Sie am Mechanismus Wartungsarbeiten ausführen müssen. Die Maschinen sind von vornherein so entworfen, um während einer langen Zeit problemlos und mit minimaler Wartung zu funktionieren. Sie verlängern die Lebensdauer, indem Sie die Maschine regelmäßig reinigen und fachgerecht behandeln.

Reinigen Sie das Maschinengehäuse regelmäßig mit einem weichen Tuch, vorzugsweise nach jedem Einsatz. Halten Sie die Lüfterslitze frei von Staub und Schmutz. Entfernen Sie hartnäckigen Schmutz mit einem weichen Tuch, angefeuchtet mit Seifenwasser. Verwenden Sie keine Lösungsmittel wie Benzin, Alkohol, Ammoniak, usw. Derartige Stoffe beschädigen die Kunststoffteile.

Die Maschine braucht keine zusätzliche Schmierung.

Wenden Sie sich in Störungsfällen, z.B. durch Verschleiß eines Teils, an Ihren örtlichen Vertragshändler.

### **HINWEISE ZUM UMWELTSCHUTZ**

Um Transportschäden zu verhindern, wird die Maschine in einer soliden Verpackung geliefert. Die Verpackung besteht weitgehend aus verwertbarem Material. Benutzen Sie also die Möglichkeit zum Recyceln der Verpackung. Bringen Sie bei Ersatz die alten Maschinen zu Ihren örtlichen WORLD-PRO TOOLS Vertragshändler. Er wird sich um eine umweltfreundliche Verarbeitung ihrer alten Maschine bemühen.



Alt-Elektrogeräte sind Wertstoffe, sie gehören daher nicht in den Hausmüll!

Wir möchten Sie daher bitten, uns mit Ihrem aktiven Beitrag beider Ressourcenschonung und beim Umweltschutz zu unterstützen und dieses Gerät bei den-falls vorhandeneingerichteten Rücknahmestellen abzugeben.

## KONFORMITÄTSERKLÄRUNG

Wir erklären in alleiniger Verantwortung, daß dieses Produkt mit den folgenden Normen oder normativen Dokumenten übereinstimmt: EN61029-1:2009, EN61029-2-4/A11:2003, EN55014-1:2006; EN55014-2/A1:2001, EN61000-3-2:2006, EN61000-3-3/A2:2005; gemäß den Bestimmungen der Richtlinien 2006/42/EG, 2006/95/EG, 2004/108/EGC.

GERÄUSCH/VIBRATION Gemessen gemäß EN 61029 beträgt der Schalldruckpegel dieses Gerätes <80,5 dB(A) und der Schalleistungspegel <93,5 dB(A) (Standard- abweichung: 3 dB), und die Vibration <2,5 m/s<sup>2</sup> (Hand-Arm Methode).

**RU** **Русский**

### Машина заточная

#### НАЗНАЧЕНИЕ

Данный инструмент предназначен для распилки дерева и производных материалов. При установке соответствующих дисков может применяться для резки различных видов пластмасс. Инструмент предназначен только для сухой резки.

#### ТЕХНИЧЕСКИЕ ХАРАКТЕРИСТИКИ

**1**

#### УСТРОЙСТВО

**2**

- |   |                |   |                           |
|---|----------------|---|---------------------------|
| 1 | Выключатель    | 4 | Кронштейн защитного щитка |
| 2 | Упор (правый)  | 5 | Винт                      |
| 3 | Защитный щиток | 6 | Упор (левый)              |

#### ТЕХНИКА БЕЗОПАСНОСТИ

Во избежание возгорания, удара электрическим током и травм электроинструмент следует эксплуатировать в соответствии с требованиями данной инструкции. Прочитайте также **отдельно приложенную** инструкцию по технике безопасности.

##### Перед работой убедитесь, что:

- напряжение питания электродвигателя инструмента соответствует напряжению сети питания;
- розетка оснащена заземляющими контактами;
- розетка, удлинитель, шнур питания и их вилки исправны, нет повреждений электроизоляции;
- установлены защитные кожухи и щитки;
- выключатель инструмента находится в положении «Выкл.»;
- машина прочно прикреплена к верстаку. Если верстак стальной, желательно установить между машиной и верстаком прокладку, изолирующую их и предупреждающую вибрацию.

##### Правила использования удлинителей

При необходимости подключения машины через удлинитель пользуйтесь только таким удлинителем, розетка и вилка которого оснащены заземляющими контактами.

Площадь поперечного сечения проводов удлинителя должна быть не менее 1,5 мм<sup>2</sup>.

Не рекомендуется использовать чрезмерно длинные удлинители.

При использовании удлинителя на катушке он должен быть полностью размотан.

##### Правила использования заточных дисков

- Максимально допустимая скорость вращения, указанная на заточном диске, не должна быть меньше максимальной скорости вращения шпинделя инструмента.
- Размеры заточного диска должны соответствовать параметрам машины. Недопустимо использование переходников для установки диска или расточка посадочного отверстия диска до большего диаметра.
- Перед установкой дисков вынимайте вилку из розетки.
- Не допускайте между упором и заточным диском зазора более 1-1,5 мм.
- Ни в коем случае не пользуйтесь заточным диском, если он поврежден или деформирован. Немедленно замените его, так как вследствие высокой скорости вращения диск может разлететься,

что приведет к несчастному случаю.

#### **В процессе работы:**

- пользуйтесь защитными очками;
- при обработке металла образуются искры: не допускайте нахождения легковоспламеняющихся веществ на рабочем месте;
- недопустима работа в условиях повышенной влажности;
- при образовании большого количества пыли пользуйтесь респиратором и, по возможности, используйте систему пылеотсоса;
- недопустимо нахождение шнура питания вблизи от заточного диска;
- для заточки пользуйтесь передней поверхностью точильного диска, но ни в коем случае не боковой его поверхностью;
- во время перерыва в работе отключайте машину от сети питания;
- не касайтесь диска до его полной остановки и остывания

#### **Следует немедленно выключить инструмент при:**

- повреждении шнура питания, вилки или розетки;
- поломке выключателя;
- запахе дыма или горелой изоляции.

### **ТЕХНИЧЕСКОЕ ОБСЛУЖИВАНИЕ И УХОД**



Перед техническим обслуживанием отключайте инструмент от аккумулятора!

- Каждый раз по окончании работы рекомендуется очищать корпус инструмента и вентиляционные отверстия от грязи и пыли мягкой тканью или салфеткой. Недопустимо использовать для устранения загрязнений растворители: бензин, спирт, аммиачные растворы и т.п. Применение растворителей может привести к повреждению корпуса инструмента.
- Инструмент не требует дополнительной смазки.
- В случае неисправностей обратитесь в Службу сервиса.

### **УКАЗАНИЯ ПО ЗАЩИТЕ ОКРУЖАЮЩЕЙ СРЕДЫ**

Старые электроприборы подлежат вторичной переработке и поэтому не могут быть утилизированы с бытовыми отходами! Поэтому мы хотели бы попросить Вас активно поддержать нас в деле экономии ресурсов и защиты окружающей среды и сдать этот прибор в приемный пункт утилизации (если таковой имеется).



### **ЗАЯВЛЕНИЕ О СООТВЕТСТВИИ**

Мы с полной ответственностью заявляем, что настоящее изделие соответствует следующим стандартам и нормативным документам: EN61029-1:2009, EN61029-2-4/A11:2003, EN55014-1:2006; EN55014-2/A1:2001, EN61000-3-2:2006, EN61000-3-3/A2:2005; - согласно правилам: 2006/42/ЕЕС, 2006/95/ЕЕС, 2004/108/ЕЕС.

**ШУМ И ВИБРАЦИЯ** По результатам измерений в соответствии с EN61029 уровень звукового давления данного устройства составляет <80,5 дБ(А), уровень шума составляет <93,5 дБ(А), вибрация равна <2,5 м/с<sup>2</sup>.

**ES Español**

**Esmeriladora**

### **CARACTERISTICAS TECNICAS**

**1**

### **ELEMENTOS DE LA HERRAMIENTA**

**2**

- |   |                                     |   |                                    |
|---|-------------------------------------|---|------------------------------------|
| 1 | Interruptor de encendido            | 4 | Abrazadera del protector de ojos   |
| 2 | Soporte de la herramienta (derecho) | 5 | Tornillo                           |
| 3 | Protector de ojos                   | 6 | Soporte de herramienta (izquierdo) |

## SEGURIDAD

¡ATENCIÓN! Lea íntegramente estas instrucciones. En caso de no atenerse a las instrucciones de seguridad siguientes, ello puede dar lugar a una descarga eléctrica, incendio o lesión seria.

- Compruebe lo siguiente:
  - La tensión nominal de la amoladora de banco ¿se corresponde con la de la fuente de alimentación?
  - Hay disponible alguna toma de corriente de red eléctrica con conexión a tierra?
  - Están en buenas condiciones el cable de alimentación y el enchufe (firmes, sin deshilar ni otros daños)?
- No utilice cables de extensión demasiado largos. Los cables de extensión que utilice deben estar siempre conectados a tierra.
- La rueda de amolar es una herramienta frágil. La piedra no es resistente a los golpes. Realice el amolado con el borde delantero de la rueda de amolar, nunca por la cara interior. Nunca instale una rueda de amolar rota. Cámbiela inmediatamente, ya que la alta velocidad de giro podría hacer que saliese despedida, provocando un accidente grave.
- Lleve siempre gafas protectoras cuando realice un amolado.
- Nunca realice un amolado sin la cubierta colocada sobre la rueda de amolar.
- Coloque siempre firmemente la cubierta de la rueda de amolar y el soporte de la herramienta, y con la holgura adecuada.
- Nunca deje un huelgo de más de 1-1,5 mm entre el soporte de la herramienta y la rueda de amolar.
- Utilice la rueda de amolar sólo para los trabajos para los que se ha diseñado, por ejemplo, el afilado de herramientas, NO para trabajos de construcción. La siguiente información debe estar disponible antes de que instale una nueva rueda de amolar:
  - Detalles acerca del fabricante.
  - Material de amolar.
  - Dimensiones.
  - Velocidad de giro permisible.
- Nunca rectifique el orificio de una rueda de amolar para agrandar el diámetro.
- La velocidad máxima de giro de la rueda de amolar nunca debe superar la máxima dada para la rueda.
- Nunca utilice una rueda de amolar dañada o deformada.
- Para poder amolar de forma segura, la máquina debe estar firmemente atornillada a un banco de taller.
- Compruebe que el interruptor NO está en la posición "ON/I" antes de conectar la máquina a la fuente de alimentación.
- Mantenga siempre el cable de alimentación alejada de las piezas móviles de la herramienta.
- La amoladora debe estar firmemente sujeta con pernos a un banco de taller. La longitud de los pernos de fijación dependerá del grosor del banco de taller. Si el banco de taller está fabricado en acero, es aconsejable utilizar un bloque o tablón de madera entre la amoladora y el banco para aislarlo y evitar las vibraciones. Desconecte inmediatamente la máquina siempre que:
  - El enchufe o el cable de alimentación esté defectuoso o dañado.
  - El interruptor esté defectuoso.
  - Huela a humo o se queme el aislante.

### Quando cambie el cable de alimentación o el enchufe

Deshágase del enchufe viejo. Es peligroso enchufar un cable de alimentación fijo a la fuente de alimentación de la red eléctrica.

### Quando utilice cables de extensión

- La amoladora está equipada con un cable de alimentación triple y un enchufe con toma de tierra. Por tanto, debe utilizar siempre un enchufe que también tenga toma de tierra. Si necesita un cable de extensión, utilice siempre uno triple con enchufe y toma con toma de tierra.
- Los cables internos deben tener una sección cruzada de 1,5 mm<sup>2</sup> como mínimo.

## MANTENIMIENTO

Asegúrese de que la máquina no está conectada cuando vaya a realizar tareas de mantenimiento en el motor. Las máquinas han sido diseñadas para poder funcionar durante un largo período de tiempo con un mínimo de mantenimiento. La máquina funcionará de manera satisfactoria y continuada, siempre que la cuide adecuadamente y la limpie con regularidad.

Mantenga limpias las ranuras de ventilación de la máquina para evitar que se recaliente el motor. Limpie regularmente la cubierta de la máquina con un paño suave, preferiblemente después de cada uso. Mantenga las ranuras de ventilación limpias. Si no sale la suciedad, utilice un paño suave humedecido con agua de jabón. No utilice nunca disolventes como petróleo, alcohol, amoníaco, etc. Estos disolventes pueden dañar



las partes de plástico.

La máquina no requiere lubricación adicional.

Si se produce algún fallo, por ejemplo, por desgaste de alguna pieza, póngase en contacto con el distribuidor de su zona.

## ADVERTENCIA PARA LA PROTECCIÓN DEL MEDIO AMBIENTE

Para que la máquina no sufra daños durante su transporte, viene guardada en un fuerte embalaje. Casi todos los materiales del embalaje son reciclables. Lleve estos materiales a un centro de reciclado adecuado. Cuando ya no quiera su máquina, llévesela al distribuidor de su zona. Allí la reciclarán sin dañar el medio ambiente.



¡Los aparatos eléctricos desechables son materiales que no son parte de la basura doméstica! Por ello pedimos para que nos ayude a contribuir activamente en el ahorro de recursos y en la protección del medio ambiente entregando este aparato en los puntos de recogida existentes.

## DECLARACIÓN DE CONFORMIDAD

Declaramos bajo nuestra sola responsabilidad que este producto está en conformidad con las normas o documentos normalizados siguientes: EN61029-1:2009, EN61029-2-4/A11:2003, EN55014-1:2006; EN55014-2/A1:2001, EN61000-3-2:2006, EN61000-3-3/A2:2005; de acuerdo con las regulaciones 2006/42/CEE, 2006/95/CEE, 2004/108/CEE.

RUIDOS/VIBRACIONES Medido según EN61029 el nivel de la presión acústica de esta herramienta se eleva a <math>80,5 \text{ dB(A)}</math> y el nivel de la potencia acústica <math>93,5 \text{ dB(A)}</math> (desviación estándar: 3 dB), y la vibración a <math>2,5 \text{ m/s}^2</math> (método brazo-mano).

PT

## Português

### Moto esmeril

#### CARACTERÍSTICAS TÉCNICAS

1

#### ELEMENTOS DA FERRAMENTA

2

- |   |                               |   |                                |
|---|-------------------------------|---|--------------------------------|
| 1 | Interruptor Ligar/Desligar    | 4 | Suporte da protecção de olhos  |
| 2 | Apoio de ferramenta (direita) | 5 | Parafuso                       |
| 3 | Protecção de olhos            | 6 | Apoio de ferramenta (esquerda) |

#### SEGURANÇA

ATENÇÃO! Leia todas as instruções. O desrespeito das instruções a seguir podem causar choque eléctrico, incêndio e/ou graves lesões.

- Verifi que o seguinte:
  - A voltagem de funcionamento da esmeriladora é a da rede eléctrica?
  - A tomada da rede também dispõe de fi o terra?
  - O cabo de alimentação e a fi cha estão em bom estado (sólido, sem desgaste ou outro dano)?
- Evite o uso de cabos de prolongamento longos. Os cabos de prolongamento que utiliza devem ter ligação de terra.
- O esmeril é uma peça de ferramenta frágil. A pedra esmeriladora não é resistente a impactos. Esmerile sempre na frente do esmeril e nunca lateralmente no esmeril. Nunca monte um esmeril estalado. Substitua imediatamente um esmeril estalado, porque a alta velocidade rotativa pode fazer projectar parte da pedra esmeriladora e provocar acidentes graves.
- Use sempre óculos de protecção quando esmerilar.
- Nunca esmerile sem a cobertura montada por cima do esmeril.
- Quando monta a cobertura do esmeril e o apoio da ferramenta aperte-os bem e mantenha a folga correcta.
- Nunca permita uma abertura superior a 1 a 1,5 mm entre o apoio da ferramenta e o esmeril.
- Apenas use o esmeril no trabalho para o qual foi desenhado para, por exemplo, afi ar ferramentas e NÃO

em trabalho de construção pesado. A informação seguinte deve estar disponível, antes de encaixar um esmeril novo:

- Detalhes acerca do fabricante.
- Material de união.
- Dimensões.
- Velocidade rotativa permitida.
- Nunca abra o furo no esmeril para obter um diâmetro maior.
- A velocidade rotativa máxima do esmeril nunca poderá exceder a velocidade máxima indicada para o esmeril.
- Nunca use qualquer esmeril que esteja danificado ou deformado.
- Para conseguir esmerilar em segurança, a máquina deve estar firmemente aparafusada à banca de trabalho.
- Antes de ligar a máquina à tomada, verifique primeiro se o interruptor NÃO está na posição de ligado ON/I.
- Mantenha o cabo de alimentação sempre afastado das peças que movem.
- A esmeriladora deve estar firmemente aparafusada à banca de trabalho. O comprimento dos parafusos de fixação depende da espessura da banca de trabalho. Se a banca de trabalho for feita em aço, aconselha-se o uso dum tábuca ou bloco em madeira entre a esmeriladora e a banca de trabalho, para isolar e evitar vibração. Desligue imediatamente a máquina sempre que:
  - A ficha ou cabo de alimentação tiverem defeito ou danos.
  - O interruptor tiver defeito.
  - Cheirar a fumo ou isolamento queimado.

#### **Quando substituir fi chas ou cabos de alimentação**

Desfaça-se imediatamente das fi chas velhas assim que estas forem substituídas por novas. É perigoso introduzir um cabo de alimentação solto na tomada da rede eléctrica.

#### **Quando usar cabos de prolongamento**

- A esmeriladora está equipada com um cabo de alimentação com três condutores e uma ficha de ligação de terra. Por isso, use sempre uma tomada que tenha a ligação à terra. Se necessitar dum cabo de prolongamento, use sempre um prolongamento com três condutores com ficha e tomada com ligação de terra.
- Os condutores devem ter um diâmetro de pelo menos 1,5 mm<sup>2</sup>

### **MANUTENÇÃO**



Certifique-se que a máquina não está sob tensão sempre que levar a cabo os trabalhos de manutenção no motor.

As máquinas foram concebidas para operar durante de um período de tempo prolongado com um mínimo de manutenção. A continuidade do funcionamento satisfatório da máquina depende da adequada manutenção da máquina e da sua limpeza regular.

Limpe regularmente a carcaça da máquina com um pano suave, de preferência após cada utilização. Mantenha as aberturas de ventilação sempre livres de poeiras e sujidade.

No caso da sujidade custar a sair, use um pano suave humedecido em água de sabão. Nunca utilize solventes como por exemplo gasolina, álcool, amoníaco, etc. Estes solventes poderão danificar as partes plásticas da máquina.

A máquina não requer qualquer lubrificação adicional.

No caso de se detectar um defeito, como por exemplo desgaste excessivo e rápido de uma peça, contacte por favor o seu distribuidor local.

### **INDICAÇÕES PARA A PROTECÇÃO DO MEIO AMBIENTE**

De modo a evitar que a máquina possa sofrer danos durante o transporte, esta é fornecida numa resistente e robusta embalagem. A grande maioria dos materiais de empacotamento poderá ser reciclada. Leve estes materiais para os locais de reciclagem apropriados. Entregue as máquinas usadas que já não quer ao seu distribuidor local. Aqui as máquinas irão ser destruídas e abandonadas de uma forma ambientalmente segura.



Aparelhos eléctricos antigos são materiais que não pertencem ao lixo doméstico! Por isso pedimos para que nos apoie, contribuindo activamente na poupança de recursos e na protecção do ambiente ao entregar este aparelho nos pontos de recolha, caso existam.

**DECLARAÇÃO DE CONFIRMIDADE**

Declaramos sob nossa exclusiva responsabilidade que este producto cumple as seguintes normas ou documentos normativos: EN61029-1:2009, EN61029-2-4/A11:2003, EN55014-1::2006; EN55014-2/A1:2001, EN61000-3-2:2006, EN61000-3-3/A2:2005; conforme as disposições das directivas 2006/42/CEE, 2006/95/CEE, 2004/108/CEE.

RUIDO/VIBRAÇÕES Medido segundo EN 60 745 o nível de pressão acústica desta ferramenta é <80,5 dB(A) e o nível de potência acústica <93,5 (espaço de erro: 3 dB), e a vibração <2,5 m/s<sup>2</sup> (método braço-mão).

## FR Français

### Touret à meuler

#### SPECIFICATIONS TECHNIQUES

1

#### ELEMENTS DE L'OUTIL

2

1	Interrupteur On/off	4	Support de l'écran protecteur
2	Porte-outil (Droit)	5	Vis
3	Ecran protecteur	6	Porte-outil (Gauche)

#### SECURITE

ATTENTION! Lisez toutes les instructions. Le nonrespect des instructions indiquées ci-après peut entraîner un choc électrique, un incendie et/ou de graves blessures sur les personnes.

- Vérifier ce qui suit:
  - Le voltage de la meuleuse d'établi correspond-il à celui du secteur?
  - Disposez-vous d'une prise de terre?
  - Le cordon d'alimentation et la prise sont-ils en bon état (solides, sans usure ni autre dommage)?
- Eviter d'utiliser des cordons de rallonge trop longs. Les cordons de rallonge doivent toujours être connectés à la terre.
- Une meuleuse est un outil fragile. La pierre ne résiste pas aux coups. Toujours meuler sur la face avant de la meule, et jamais sur le côté de la meule. Ne jamais installer une meule fissurée. La remplacer immédiatement, car la vitesse de rotation élevée pourrait éjecter la pierre, entraînant de graves dommages.
- Toujours porter des lunettes de sécurité pour meuler.
- Ne jamais meuler sans que le couvercle ne soit installé au-dessus de la meuleuse.
- Toujours fermer fermement le couvercle de la meule et du porte-outil, et avec un dégagement correct.
- Ne jamais laisser un dégagement de plus de 1-1,5 mm entre le porte-outil et la meule.
- N'utiliser la meule que pour le travail pour lequel elle a été prévue (par exemple affûter des outils), et NON PAS pour d'importants travaux de construction. Les informations suivantes doivent être disponibles, avant de fixer toute nouvelle meule:
  - Renseignements sur le fabricant.
  - Matériel de fixation.
  - Dimensions.
  - Vitesse de rotation autorisée.
- Ne jamais augmenter le diamètre du trou de la meule.
- La vitesse de rotation maximale de la meule ne doit jamais dépasser la vitesse maximale donnée pour la roue.
- Ne jamais utiliser une meule endommagée ou déformée.
- Pour pouvoir meuler en toute sécurité, la machine doit être fermement boulonnée à l'établi.
- Vérifier que l'interrupteur n'est PAS sur la position 'ON/I' avant de connecter la machine sur le secteur.
- Toujours maintenir le cordon d'alimentation éloigné des pièces en mouvement. Toujours éteindre la machine dans les cas suivants:
  - La prise ou le cordon d'alimentation sont défectueux ou endommagés.
  - L'interrupteur est défectueux.
  - Vous sentez de la fumée ou une odeur d'isolant brûlé.
- La meuleuse doit être fermement boulonnée à un établi. La longueur des boulons de fixation dépendra de

l'épaisseur de l'établi. Si l'établi est en métal, il est conseillé d'utiliser un bloc de bois ou une planche entre la meuleuse et l'établi, afin de l'isoler et d'éviter les vibrations.

### Lors du remplacement du cordon ou de la prise d'alimentation

Débarrassez-vous immédiatement des vieilles prises dès qu'elles ont été remplacées par des neuves. Il est dangereux de brancher un cordon d'alimentation défectueux sur le secteur. En cas d'utilisation de cordons de rallonge.

- La meuleuse est équipée d'un cordon d'alimentation pour courant triphasé, avec une prise de terre. Vous devez donc toujours la brancher sur une prise secteur disposant de la terre. Si vous nécessitez l'ajout d'un cordon de rallonge, utiliser toujours une rallonge pour courant triphasé avec prise de terre.
- La partie métallique du câble conducteur doit avoir une section d'au moins 1,5 mm<sup>2</sup>.

## ENTRETIEN



Assurez-vous que la machine n'est pas sous tension si vous allez procéder à des travaux d'entretien dans son système mécanique.

Nettoyez régulièrement le carter au moyen d'un chiffon doux, de préférence à Tissue de chaque utilisation. Veillez à ce que les fentes d'aération soient indemnes de poussière et de saletés.

En présence de saleté tenace, employez un chiffon doux humecté d'eau savonneuse. Proscrivez l'emploi de solvants comme l'essence, l'alcool, l'ammoniac etc. car ces substances attaquent les pièces en plastique. Cette machine ne nécessite pas de graissage supplémentaire.

En cas de panne survenue par exemple à la suite de l'usure d'une pièce, contactez votre distributeur local.

## INFORMATIONS SUR LA PROTECTION DE L'ENVIRONNEMENT

Pour éviter les dommages liés au transport, la machine est livrée dans un emballage robuste. L'emballage est autant que possible constitué de matériau recyclable. Veuillez par conséquent destiner cet emballage au recyclage.

Si vous allez changer de machines, apportez les machines usagées à votre distributeur local qui se chargera de les traiter de la manière la plus écologique possible.



Tout appareil électrique usé est une matière recyclable et ne fait pas partie des ordures ménagères! Nous vous demandons de bien vouloir nous soutenir en contribuant activement au management des ressources et à la protection de l'environnement en déposant cet appareil dans sites de collecte (si existants).

## DÉCLARATION DE CONFORMITÉ

Nous déclarons sous notre propre responsabilité que ce produit est en conformité avec les normes ou documents normalisés suivants: EN61029-1:2009, EN61029-2-4/A11:2003, EN55014-1:2006; EN55014-2/A1:2001, EN61000-3-2:2006, EN61000-3-3/A2:2005; conforme aux réglementations 2006/42/CEE, 2006/95/CEE, 2004/108/CEE.

BRUIT/VIBRATION Mesuré selon EN 60 745 le niveau de la pression sonore de cet outil est <80,5 dB(A) et le niveau de la puissance sonore <93,5 dB(A) (déviations standard: 3 dB), et la vibration <2,5 m/s<sup>2</sup> (méthode main-bras).

PL

# Polski

## Szlifierka stołowa

### PARAMETRY TECHNICZNE

# 1

### CZĘŚCI SKŁADOWE NARZĘDZIA

# 2

- |   |                              |   |                             |
|---|------------------------------|---|-----------------------------|
| 1 | Wyłącznik                    | 4 | Wspornik osłony oczu        |
| 2 | Podtrzymka narzędzia (prawa) | 5 | Śruba                       |
| 3 | Osłona oczu                  | 6 | Podtrzymka narzędzia (lewa) |

## WSKAZÓWKI BEZPIECZEŃSTWA

UWAGA! Należy przeczytać wszystkie wskazówki. Błędy w przestrzeganiu następujących przepisów mogą powodować porażenie prądem, pożar i/lub ciężkie obrażenia ciała.

- Należy sprawdzić:
  - Czy napięcie znamionowe szlifi erki stołowej jest zgodne z napięciem zasilania?
  - Czy dostępne jest uziemione gniazdko zasilania?
  - Czy przewód zasilający i wtyczka są w dobrym stanie (niepostrzępione i bez innych uszkodzeń)?
- Należy unikać używania przedłużaczy o większej długości. Wykorzystywane przedłużacze muszą zawsze być uziemione.
- Tarcza szlifi erska to narzędzie łamliwe. Kamień nie jest odporny na uderzenia. Należy zawsze szlifować przednią krawędzią tarczy szlifi erskiej, nigdy bokiem. Nigdy nie zakładać pękniętej tarczy szlifi erskiej. Należy natychmiast ją wymienić, gdyż duża prędkość obrotowa może spowodować wyskoczenie kamienia i poważny wypadek.
- Podczas szlifowania zawsze nosić okulary ochronne.
- Nigdy nie szlifować bez osłony zakładanej nad tarczą szlifi erską.
- Osłona tarczy szlifi erskiej i podtrzymka narzędzia muszą być właściwie zamocowane, z odpowiednim luzem.
- Luz pomiędzy podtrzymką narzędzia a tarczą szlifi erską nie powinien nigdy być większy niż 1-1,5mm.
- Tarczy szlifi erskiej należy używać wyłącznie do celu, do którego została przeznaczona - na przykład do ostrzenia narzędzi, NIE używać tarczy szlifi erskiej do ciężkich prac budowlanych. Przed założeniem nowej tarczy szlifi erskiej należy sprawdzić następujące informacje:
  - Szczegóły dotyczące producenta.
  - Materiał wiążący.
  - Wymiary.
  - Dopuszczalna prędkość obrotowa.
- Nigdy nie rozwiercać otworu tarczy szlifi erskiej, aby uzyskać większą średnicę.
- Maksymalna prędkość obrotowa tarczy szlifi erskiej nie powinna nigdy przekraczać wartości zalecanej przez producenta.
- Nigdy nie używać uszkodzonej lub zdeformowanej tarczy szlifi erskiej.
- Dla zapewnienia bezpiecznej pracy, urządzenie musi być prawidłowo zamontowane do stołu roboczego.
- Przed podłączeniem urządzenia do prądu upewnić się, że wyłącznik NIE znajduje się w położeniu ON/1 (włączony).
- Utrzymywać przewód zasilający w odpowiedniej odległości od ruchomych części urządzenia.
- Szlifi erka musi zostać prawidłowo zamontowana do stołu roboczego. Długość śrub mocujących zależy od grubości stołu roboczego. Jeżeli stół roboczy wykonany jest ze stali, zalecane jest umieszczenie pomiędzy szlifi erką a blatem stołu drewnianej deseczki lub klepki, aby zapewnić odpowiednią izolację i zapobiec wibracjom.

### W NASTĘPUJĄCYCH PRZYPADKACH NALEŻY NATYCHMIAST WYŁĄCZYĆ URZĄDZENIE:

- Wtyczka lub przewód zasilający uległy uszkodzeniu.
- Wyłącznik został uszkodzony.
- Czuć dym lub zapach palącej się izolacji.

### Wymiana przewodu zasilającego lub wtyczki

Uszkodzone wtyczki powinny być natychmiast wymieniane na nowe. Włożenie przewodu zasilania do gniazdka sieciowego bez odpowiedniej wtyczki jest bardzo niebezpieczne.

### Korzystanie z przedłużaczy

- Szlifi erka wyposażona jest w trójżyłowy przewód zasilający oraz wtyczkę z uziemieniem. Gniazdko zasilania powinno zawsze być uziemione. Jeżeli konieczne jest wykorzystanie przedłużacza, należy używać tylko przedłużaczy trójżyłowych z uziemieniem.
- Rdzenie przewodu powinny posiadać przekrój co najmniej 1,5 mm<sup>2</sup>.

## KONSERWACJA



Przed rozpoczęciem prac konserwacyjnych silnik należy upewnić się, że urządzenie nie znajduje się pod prądem.

Urządzenia zostały zaprojektowane do działania przez dłuższy okres czasu przy minimalnym nakładzie pracy związanym z konserwacją. Zadowalające działanie zależy od odpowiedniego dbania o urządzenie oraz regularnego czyszczenia.

Należy regularnie czyścić obudowę urządzenia miękką szmatką, najlepiej po każdym użyciu. Należy dopilnować, aby otwory wentylacyjne nie były zatkane przez pył i brud. W przypadku, gdy brud nie daje się

usunąć, należy użyć miękkiej szmatki zwilżonej wodą z mydłem. Nie wolno używać rozpuszczalników takich jak benzyna, alkohol, woda z amoniakiem itd. Rozpuszczalniki te mogą uszkodzić części wykonane z plastiku. Urządzenie nie wymaga dodatkowego smarowania.

W przypadku pojawienia się usterki, np. zużycia części, należy skontaktować się z najbliższym sprzedawcą.

## INFORMACJA DOTYCZĄCA OCHRONY ŚRODOWISKA

W celu zabezpieczenia urządzenia przed uszkodzeniami w czasie transportu, jest ono dostarczane w odpowiednio mocnym opakowaniu. Większość materiałów można poddać ponownej utylizacji. Należy umieścić materiały w odpowiednich dla ich właściwości pojemnikach utylizacyjnych. Nieużywany już sprzęt można odnieść do miejscowego sprzedawcy. Zostanie on odpowiednio zutylizowany w sposób bezpieczny dla środowiska.



Zużyte urządzenia elektryczne są surowcami wtórnymi – nie wolno wyrzucać ich do pojemników na odpady domowe, ponieważ mogą zawierać substancje niebezpieczne dla zdrowia ludzkiego i środowiska! Prosimy o aktywną pomoc w oszczędnym gospodarowaniu zasobami naturalnymi i ochronie środowiska naturalnego przez przekazanie zużytego urządzenia do punktu składowania surowców wtórnych - zużytych urządzeń elektrycznych.

## OŚWIADCZENIE ZGODNOŚCI CE

Vi erklærer under almindeligt ansvar, at dette product er i overensstemmelse med følgende normer eller normative dokumenter: EN61029-1:2009, EN61029-2-4/A11:2003, EN55014-1::2006; EN55014-2/A1:2001, EN61000-3-2:2006, EN61000-3-3/A2:2005; i henhold til bestemmelserne i direktiverne 2006/42/EØF, 2006/95/EØF, 2004/108/EØF.

STØJ/VIBRATION Måles efter EN 61029 er lydtrykniveau af dette værktøj <80,5 dB(A) og lydeffektniveau <93,5 dB(A) (standard deviation: 3 dB), og vibrationsniveauet <2,5 m/s<sup>2</sup> (hånd-arm metoden).

TR

## Türkçe

### Takım taşlama makinesi

#### TEKNİK VERİLER

1

#### ALETİN KISIMLARI

2

1	Şalter	4	Koruyucu siper mesnedi
2	Dayanak (sağ)	5	Vida
3	Koruyucu siper	6	Dayanak (sol)

#### GÜVENLİK

Yangın, elektrik çarpması ve yaralanmayı önlemek amacıyla makineyi bu kullanma kılavuzuna uygun kullanmak gerekir. Ayrıca **ayrı eklenen** güvenlik kurallarını da okuyunuz.

#### Çalışmaya başlamadan önce:

- Makine elektrik motorunun besleme voltajı şebeke voltajına uyup uymadığı;
- Prizin topraklama kontaklarıyla donatılmış olduğu;
- Priz, uzatma kablosu, besleme kablosu ve onların fişi normal olduğu ve elektrik izolasyonunun arızalı olmadığı;
- Koruyucu kılıf ve siperlerin takıldığı;
- Makinenin elektrik besleme şalterinin "Off" konumunda olduğu;
- Makinenin tezgaha sağlam tespit edildiği. Eğer tezgah çelikten yapılmışsa tezgah ile makine arasında izolasyonu sağlayan ve titreşimi önleyen bir salmastra parçasının konulmasından emin olunuz.

#### Uzatma kablosunun kullanma şartları

Makineyi uzatma ile çalıştırmak gerekirse sadece fişi ve prizi topraklama kontaklarıyla donatılmış uzatma kablosu kullanılmalıdır. Uzatma iletkenlerin çapı en az 1,5 mm<sup>2</sup> olmalıdır. Fazla uzun uzatma kablosu kullanmayınız. Makaralı uzatma kablosu tamamen açılmış halde kullanılmalıdır

#### Bileme disklerin kullanım şartları

- Bileme diskin üzerinde belirtilen azami devir hızı alet milinin maksimum devir hızından az olmamalıdır.
- Bileme diskin ölçüleri makine parametrelerine uygun olmalıdır. Diskin takılması için geçit parçasının kullanılmasına veya diskin oturacak delik çapının büyütülmesine müsaade edilemez.
- Diski takmadan önce fi şii prizden çıkarmak gerekir.
- Dayanak ile bileme disk arasındaki aralık 1-1,5 mm geçmemelidir.
- Bozuk veya eğilmiş bileme diski sakın kullanmayınız. Diski derhal değiştiriniz, çünkü disk yüksek devir hızından dolayı parçalanabilir ve kazaya neden olabilir.

#### Çalışma esnasında:

- Koruyucu gözlük kullanınız;
- Metalin işlenmesi sırasında kıvılcımların oluşması nedeniyle iş yerinde kolay tutuşabilir maddelerin bulunmasına müsaade etmeyiniz;
- Yüksek nemli ortamda çalışmayınız.
- Fazla toz oluşması halde solunum aygıtı ve mümkünse toz emme sistemi kullanınız;
- Besleme kablosunun bileme diski yakınında bulunmamasına dikkat ediniz;
- Bilemek için bileme diskin yan kenarı değil sadece ön yüzeyini kullanınız;
- Çalışma molası zamanı makineyi besleme kaynağından ayırınız;
- Diskin tamamen durması ve soğumasına kadar ona dokunmayınız.

#### Makine aşağıdaki hallerde derhal kapatılmalıdır:

- besleme kablosu, priz veya fi şin bozulması;
- şalterin bozulması;
- duman ve izolasyon yanma kokusunun meydana gelmesi.

### TEKNİK BAKIM VE SERVİS



Teknik bakım yapmadan önce aleti elektrik cereyanından ayırın!

- Her zaman çalışma sona erdikten sonra aletin gövdesi ve havalandırma deliklerini kir ve tozdan yumuşak bez veya peçete ile temizleyin. İnatçı lekeleri sabunlu suda ıslatılmış yumuşak bezle temizlenmesi önerilir. Kirleri temizlemek için benzin, ispirto, amonyak çözeltileri vs gibi çözücülerin kullanılmasına yer verilmezdir. Bu tür çözücüler aletin gövdesini bozabilir.
- Aletin ek yağlanması gerekmez.
- Herhangi bir arıza için servisine başvurun.

### ÇEVRE KORUMA BİLGİLERİ

Ürün nakliye sırasında hasardan korunması için özel ambalajda teslim edilir. Ambalaj malzemelerin çoğu tekrar işlenebilir olduğundan dolayı bunları en yakın özel kabul noktasına teslim etmenizi rica ediyoruz. Ürünün kullanım süresi sona erdikten sonra tekrar faydalanmak amacıyla Servis veya bayisine teslim etmenizi rica ediyoruz.



Eski elektrikli cihazlar dönüştürülebilir malzeme olup ev çöpüne atılmamalı! Doğal kaynakların ve çevrenin korunmasına etkin biçimde katkıda bulunmak üzere cihazı lütfen toplama merkezlerine (varsa) iade edin.

### STANDARDIYON BEYANI

Yeğane sorumlu olarak, bu ürünün aşağıdaki standartlara veya standart belgelerine uygun olduğunu beyan ederiz: EN61029-1:2009, EN61029-2-4/A11:2003, EN55014-1::2006; EN55014-2/A1:2001, EN61000-3-2:2006, EN61000-3-3/A2:2005; yönetmeliği hükümleri uyarınca 2006/42/EWG, 2006/95/EWG, 2004/108/EWG. GÜRÜLTÜ/TİTREŞİM Ölçülen EN 61029 göre ses basıncı bu makinanın seviyesi <80,5dB(A) ve çalışma sırasındaki gürültü <93,5 dB(A) (standart sapma:3 dB), ve titreşim <2, 5m/s2 (el-kol metodu).

## ألة تجليخ ( شحذ )

المواصفات الفنية  
أنظر الرسم 1

### التكوين

( الصورة رقم 2 )

1. مفتاح التشغيل

2. مسند ( يميني )

3. غطاء حماية

4. حامل غطاء الحماية

5. برغي ( لولب )

6. مسند ( يساري )

### أرشادات الأمان

لتجنب الحرائق و الصدمات الكهربائية و الإصابات بواسطة الألة يجب استخدامها حسب متطلبات التعليمات التالية . إقرأوا أيضا الملحق الإضافي عن تعليمات الأمان .

### قبل البدء بالعمل تأكدوا مما يلي :

- شدة التيار المتردد مطابقة لشدة تيار محرك الألة .

- الفيش مزود بالتوصيل الأرضي .

- مأخذ التيار ، الوصلة ، سلك التغذية

الكهربائية و الفيش بحالة جيدة ، لا يوجد عطب في أجزاء العزل الكهربائي .

- أغطية الحماية مركبين .

- مفتاح التشغيل في وضعية " فصل " .

- الألة مثبتة جيدا على منضدة العمل .

إذا كانت منضدة العمل معدنية من الأفضل

وضع بين الألة و المنضدة شرائح بلاستيكية

للعزل الكهربائي و تخفيض الأرتجاج .

### قواعد استخدام وصلات التوصيل الكهربائي

إذا كان من الضرورة تشغيل الألة عن

طريق وصلة توصيل كهربائي عليكم استخدام

وصلات بفيش مزودة بتوصيل أرضي .

المقطع الداخلي لأسلاك الوصلة يجب أن

لا يقل عن 1,5 مم<sup>2</sup> .

لا ينصح باستخدام وصلة طويلة جدا .

عند استخدام وصلة ملفوفة على البكر

يجب فك السلك بكامله .

### قواعد استخدام حجر الجليخ

• سرعة دوران حجر الجليخ القصوى الموضحة

على جانبه ، لا يجب أن تقل عن سرعة

دوران محور الألة .

• حجم حجر الجليخ يجب أن يتناسب مع حجم

الألة . لا يسمح باستخدام وصلات لتركييب

حجر الجليخ ، أو بتوسيع فتحة تركيب الحجر

إلى قطر أكبر .

• قبل تركيب الحجر أفصلوا الفيش من

المأخذ .

• لا يسمح بترك فراغ بين الحجر و المسند

أكبر من 1-1,5 مم .

• يمنع منعاً باتاً استخدام حجر جليخ مكسور

أو معطوب ، يجب تغييره فوراً ، لأن سرعة

الدوران الكبيرة ممكن أن تؤدي إلى قذف

أجزاء الحجر و الإصاابة بها .

### أثناء سير العمل :

- استخدام نظارات واقية .

- عند شحذ المعادن يتكون شرار متطاير ،

لا تتركوا بجانب الألة مواد قابلة

للأشتعال .

- لايسمح العمل بشروط الرطوبة العالية .

- عند ظهور غبار كثير استخدموا قناع

تنفس ، و حسب الأماكن استخدموا جهاز

ماص للغبار .

لا يسمح بترك سلك التغذية الكهربائية

بقرب الأجزاء المتحركة للألة .

- أثناء الشحذ عليكم استخدام السطح

الدائري الأمامي للحجر و يمنع الشحذ على

جوانب الحجر منعاً باتاً .

- خلال الأسترراحة من العمل افصلوا

الألة من التيار المتردد .

- لا تلمسوا الحجر إلى أن يتوقف نهائياً

**يجب إطفاء الألة فوراً في حال :**

- عطل سلك التغذية ، الفيش أو المأخذ .

- تعطل مفتاح التشغيل .

- ظهور دخان أو رائحة حريق .

### الصيانة الفنية و الخدمة

قبل الصيانة أفصلوا الألة من



التيار المتردد .

• بعد كل استخدام للألة ينصح بتنظيف

هيكلها ، و كذلك فتحات التهوية من الوسخ

و الغبار بقطعة قماش أو منديل .

الإتساخ الشديد ينصح بإزالة الوسخ بواسطة

قماش مرطب بالماء و الصابون .

• لا تتطلب الألة تزييت إضافي .

• في حال حدوث اي عطل أتصلوا بمركز

خدمة **WORLDPRO**

### حماية البيئة

الأجزاء الغير ضرورية لكم ، أو أجزاء

التغليف ، يرجى تسليمها للجهات التي

تقوم بأستخدامها مرة ثانية .



### حماية البيئة

الأجزاء الغير ضرورية لكم ، أو أجزاء

التغليف ، يرجى تسليمها للجهات التي

تقوم بأستخدامها مرة ثانية .

### إعلان بشأن شهادات التطابق CE

إننا نصرح و بكل مسؤولية بأن هذه الأداة

تطابق المعايير و المواصفات التالية :

EN 61029-1:2009; EN 61029-2-4/A11: 2003

و ذلك وفقاً للقواعد التالية :

2006/42/EEC, 2006/95/EEC, 2004/108/EEC

الأهتزاز و مستوى الضجيج

على ضوء نتائج القياسات التي قد تم القيام

بها وفقاً لمعيار EN60745 بقدر مستوى

الضغط الصوتي لهذه الأداة ب 80.5 dB(A)

ديسيبل ، و مستوى الضجيج يساوي

93.5 dB(A) ديسيبل و تقدر نسبة الاهتزاز

ب 2,5 m/s<sup>2</sup>



## Exploded view for BG12-125/BG20-150

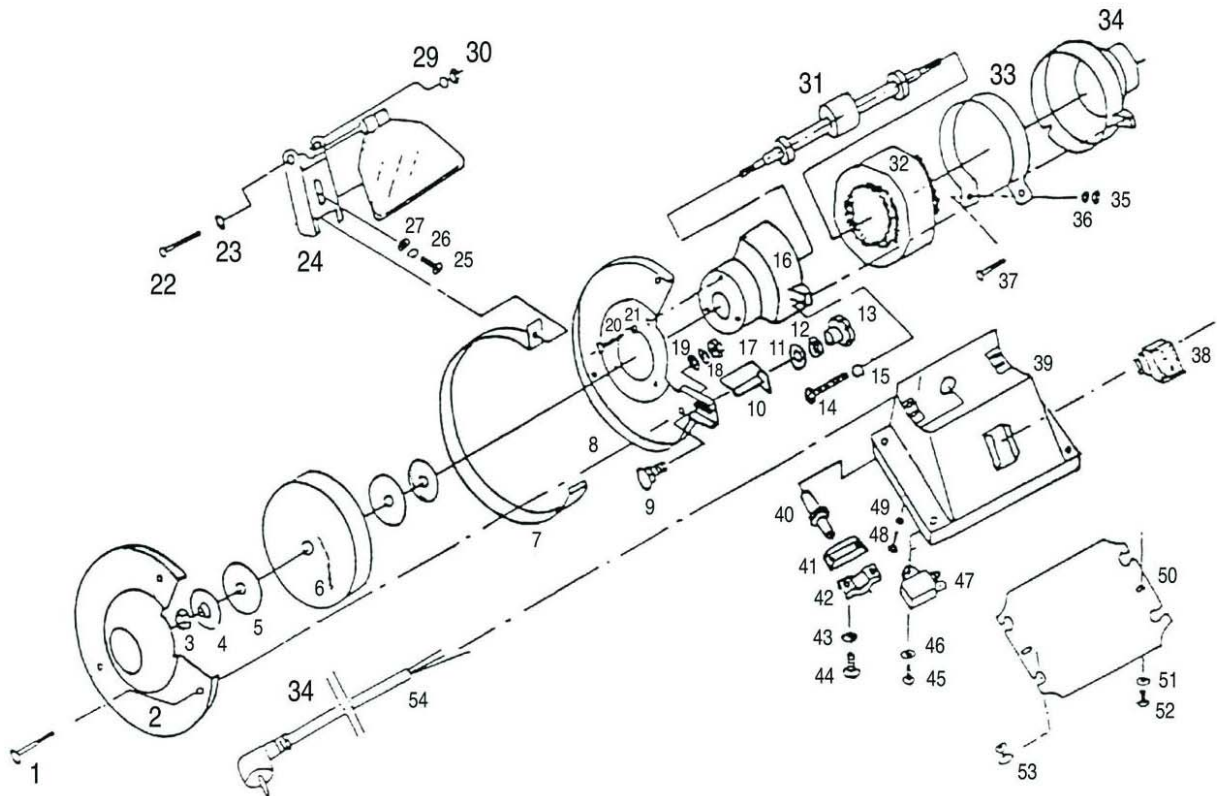

### Spare parts list

Parts No.	Parts' name	Parts No.	Parts' name
1	screw	28	Shield
2	External housing	29	Lock washer
3	Nut	30	Nut
4	Tightening flange	31	Stator
5	Grinding wheel label	32	Inductor
6	Grinding wheel	33	Motor clamp
7	Peripheral housing	34	Right motor unit
8	Inner housing	35	Nut
9	Square head screw	36	Lock washer
10	Tool support	37	Screw
11	Washer	38	Switch
12	Lock washer	39	Mount
13	Button	40	Cable grommet
14	Button	41	Cable grip support
15	Lock washer	42	Cable grip
16	Left motor unit	43	Lock washer
17	Nut	44	Screw
18	Lock washer	45	Screw
19	Washer	46	Lock washer
20	Screw	47	Capacitor
21	Lock washer	48	Screw
22	Screw	49	Lock washer
23	Washer	50	Bottom plate
24	Spark arrester	51	Lock washer
25	Screw	52	Screw
26	Lock washer	53	Rubber pad
27	Washer	54	Power supply cable

## Exploded view for BG25-200

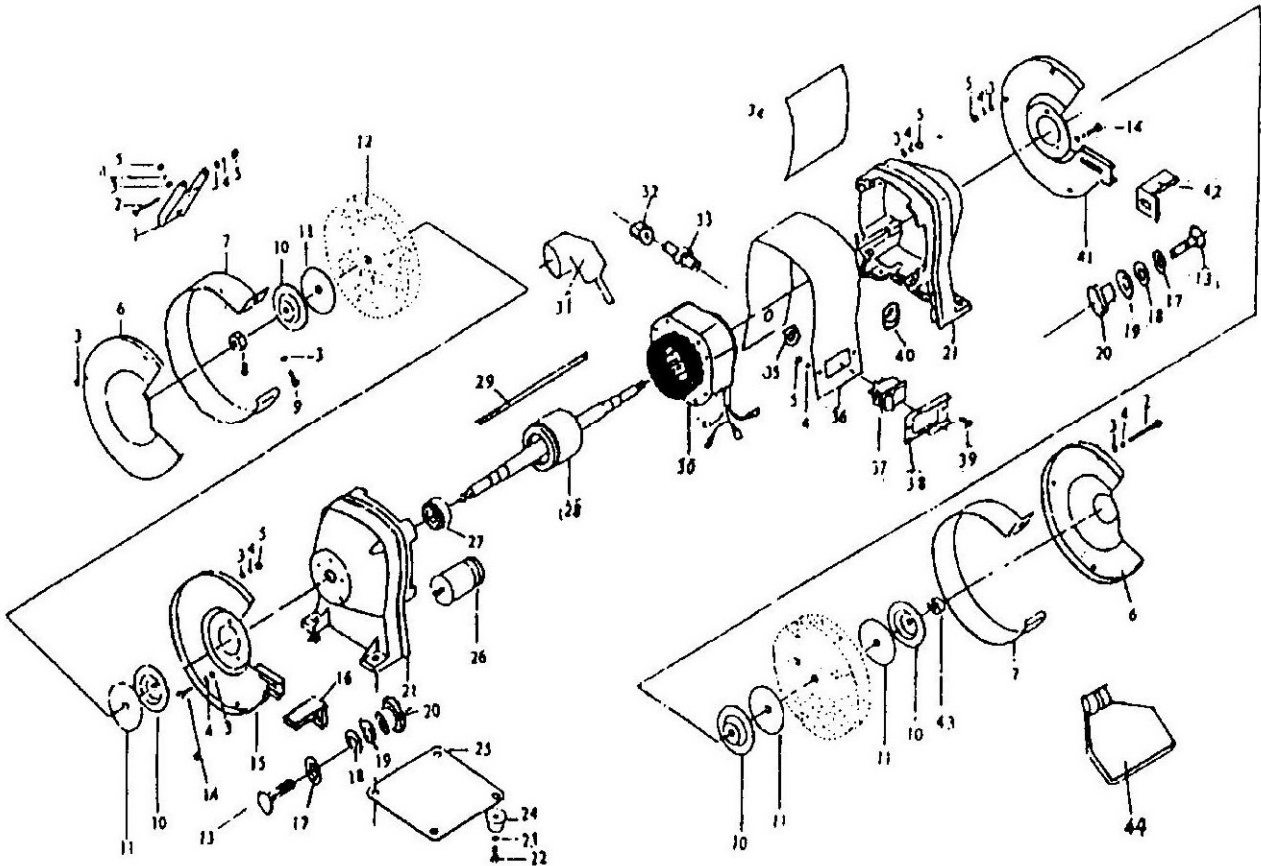

### Spare parts list

Parts No.	Parts' name	Parts No.	Parts' name
1	Eyeshield bracket	23	Washer
2	Bolt	24	Rubber foot
3	Washer	25	Base plate
4	Washer	26	Capacitor
5	Screw	27	Bearing
6	Outer cover	28	Rotor
7	Middle ring	29	Main bolt
8	Wheel lock nut	30	Stator
9	Bolt	31	Plug & cord
10	Wheel flange	32	Cable nut
11	Nameplate of wheel	33	Cable adaptor
12	Wheel	34	Label
13	Square neck screw	35	Screw
14	Bolt	36	Middle ring
15	Left inner cover	37	Switch
16	Left tool rest	38	Switch cover
17	Washer	39	Screw
18	Washer	40	Cable protect
19	Washer	41	Right inner cover
20	Knob nut	42	Right tool rest
21	Left main body	43	Wheel lock nut
22	bolt	44	Eyeshield