

**WORCRAFT**  
PROFESSIONAL

**GT52-430**

**SK**

**Benzínový krovinořez**

**CZ**

**Benzínový křovinořez**

**HU**

**Benzínes bozótvágó**

**RO**

**Motocoasă pe benzină**

**EN**

**Gasoline brush cutter**

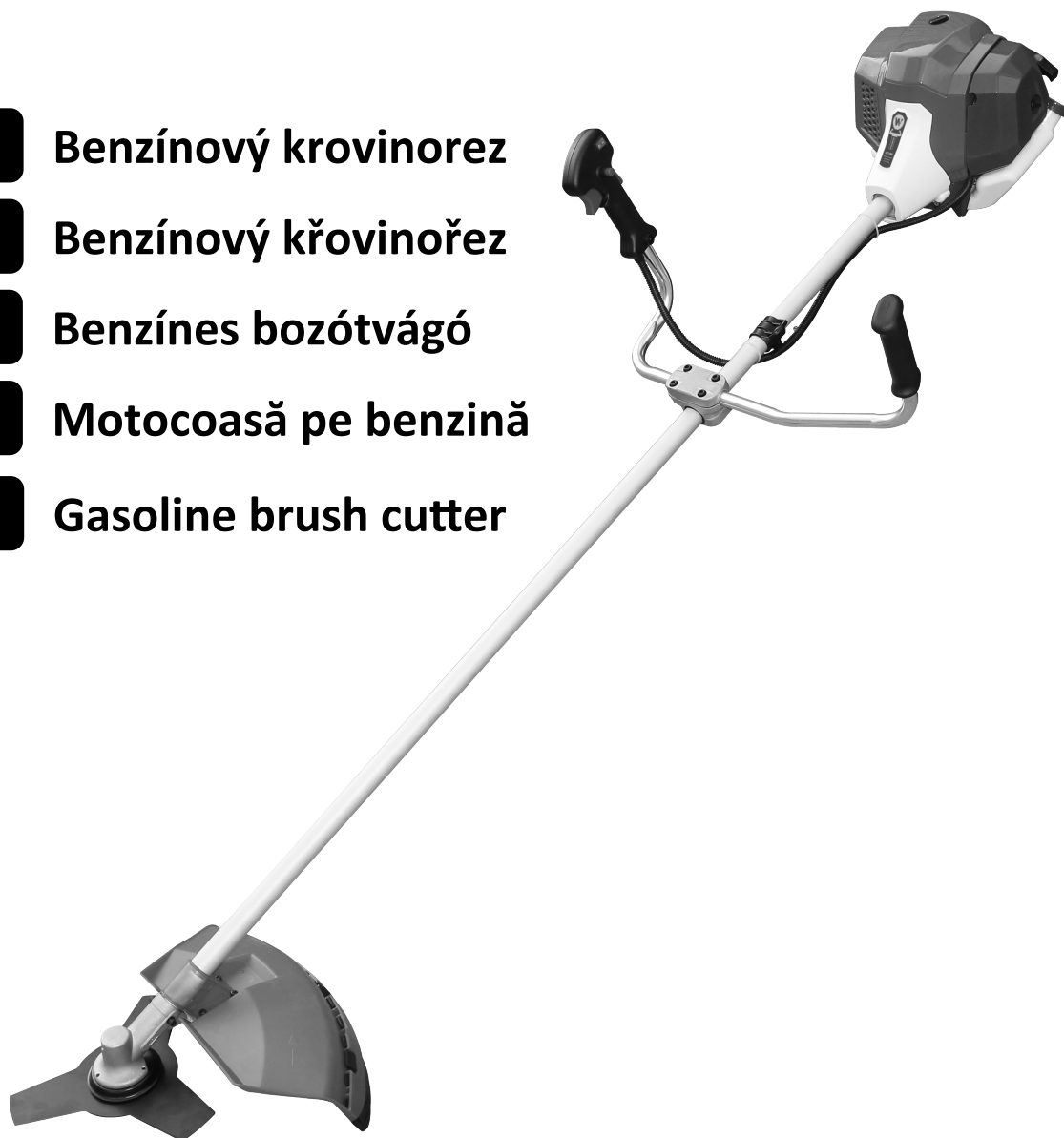

- 
- **Návod na pouzite**
  - **Návod k pouziti**
  - **Használati utasítás**
  - **Instrucțiuni de utilizare**
  - **Instruction manual**
-

# 1

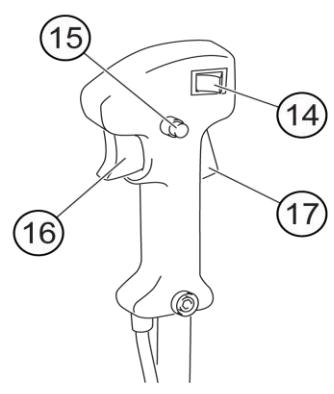
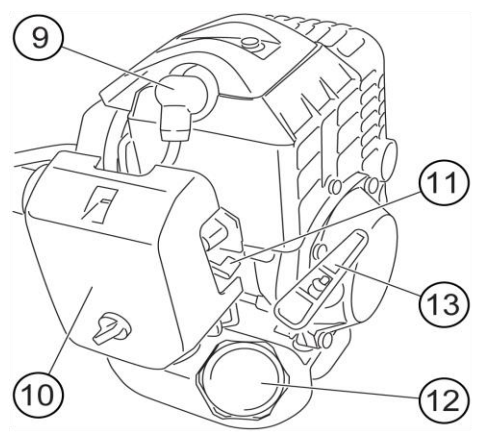
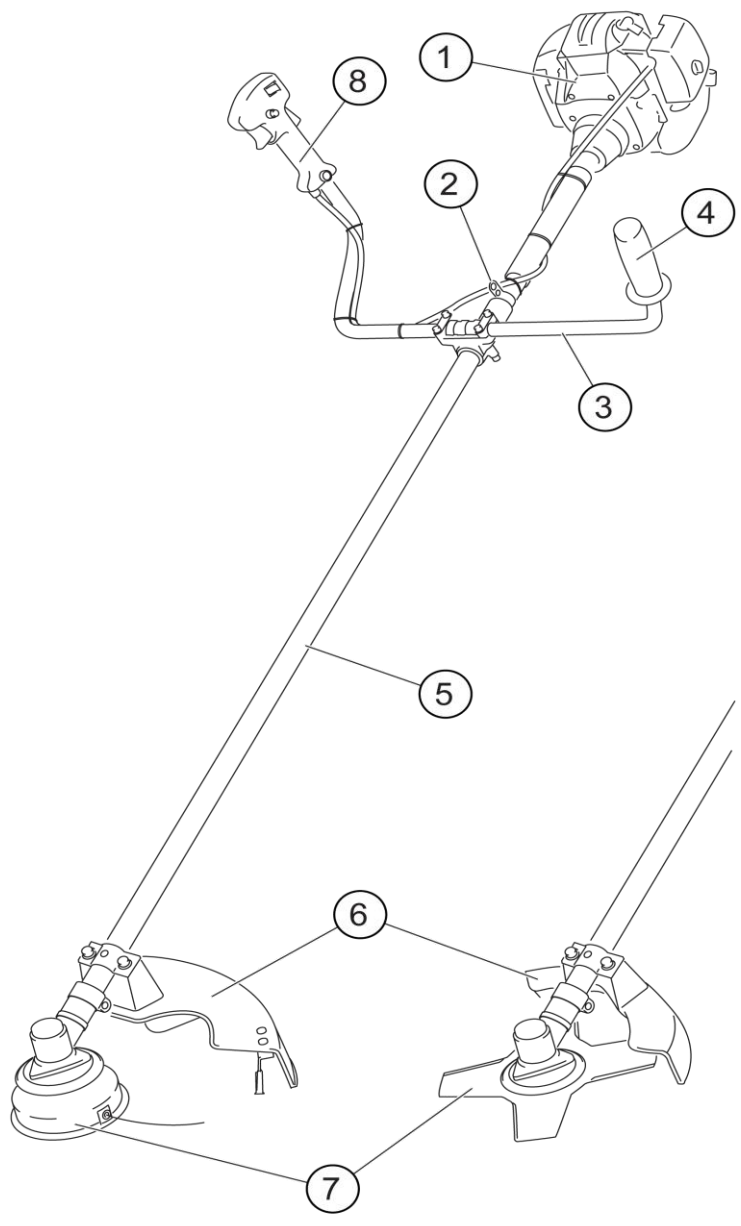

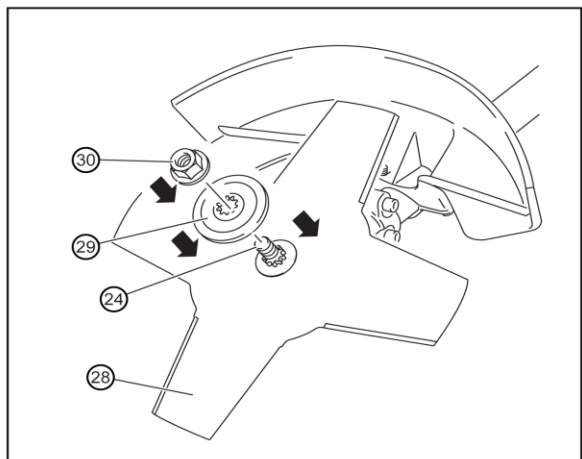
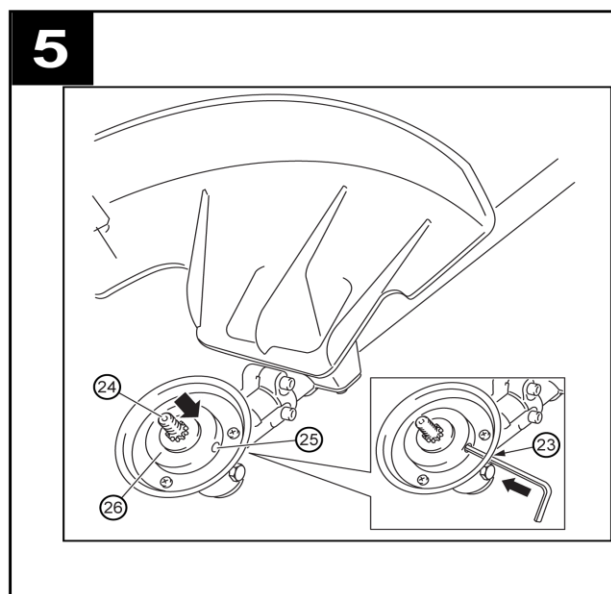
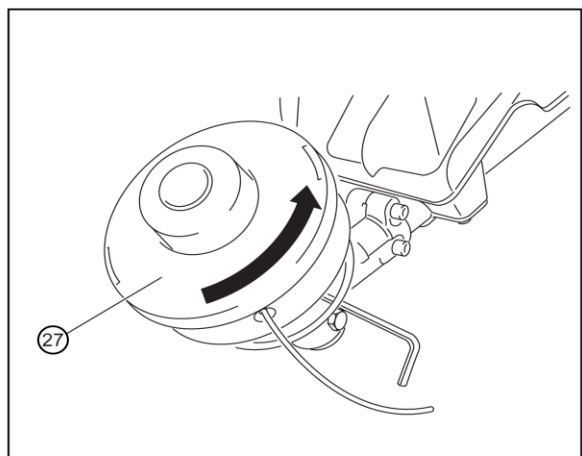
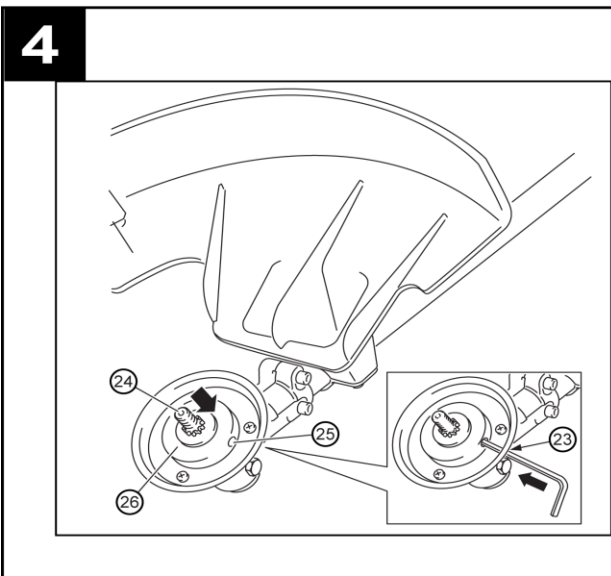
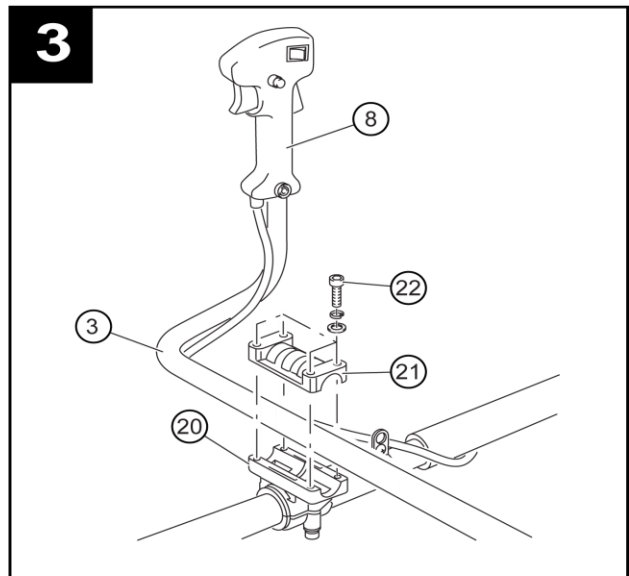
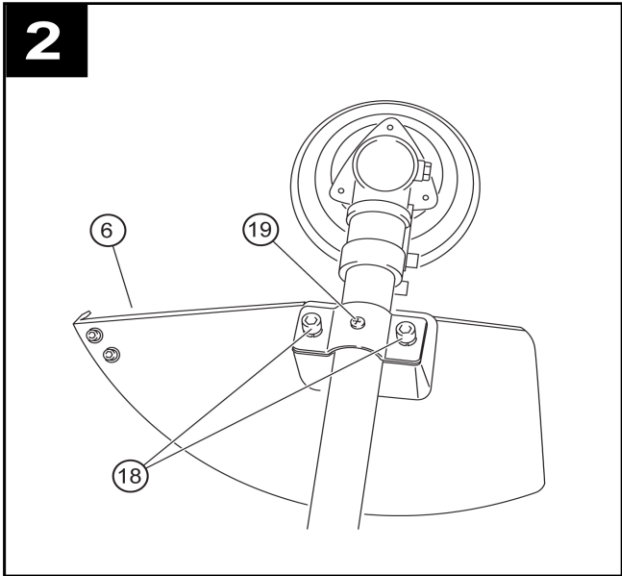

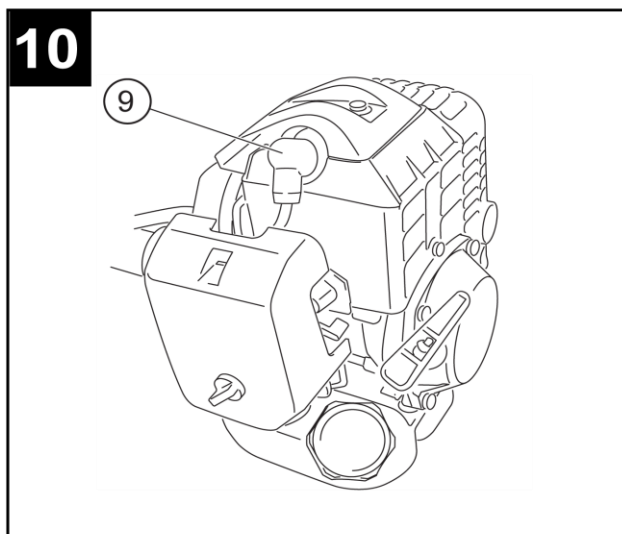
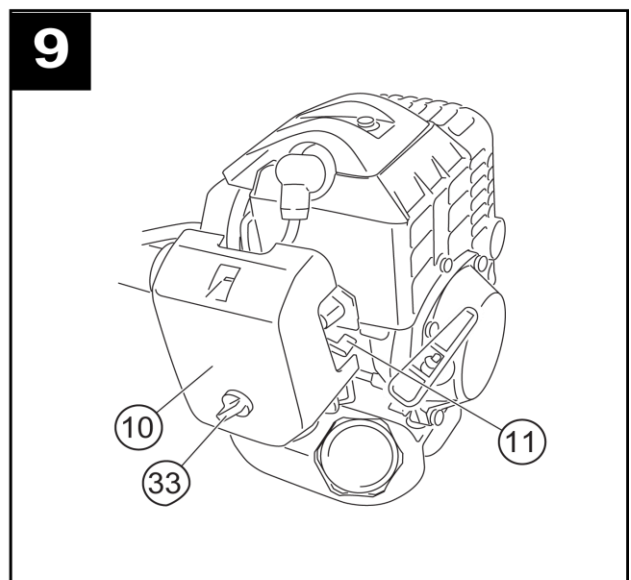
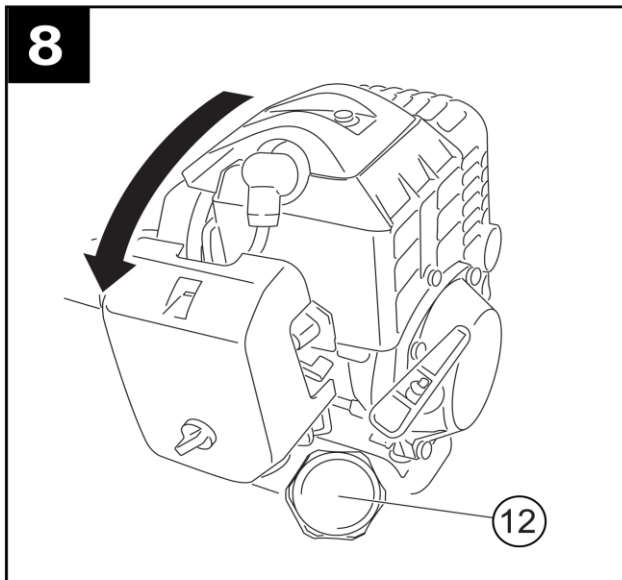
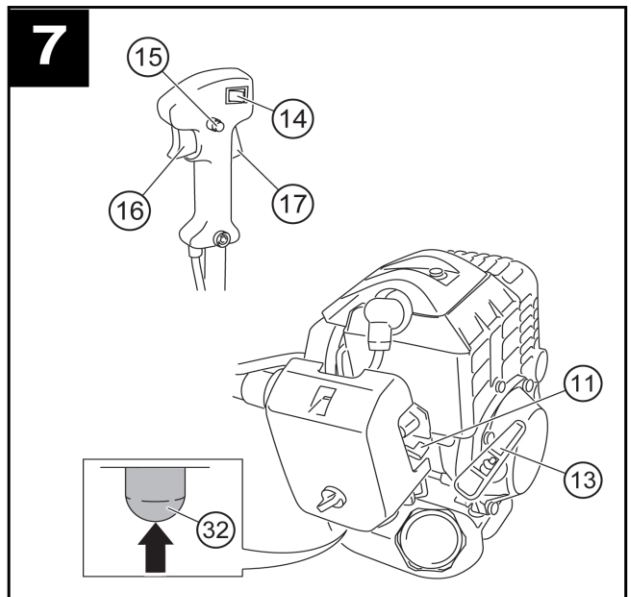
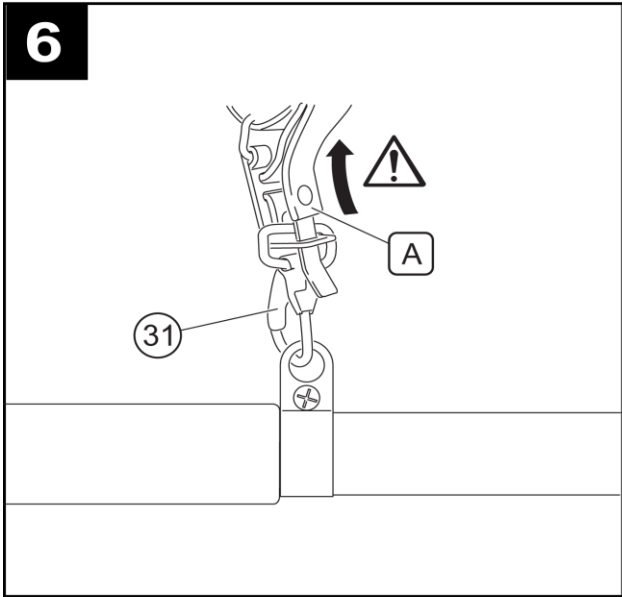

## BENZÍNOVÝ KROVINOREZ

### POUŽITIE:

Benzínový krovinorez je určený na vyžínanie trávy a buriny pri stromoch, múroch, stĺpoch, okrajoch trávniku a iných miest, ktoré sú pre kosačku ťažko dostupné.

Zariadenie používajte iba na predpísané účely. Akékoľvek iné použitie je považované ako prípad nesprávneho použitia. Používateľ/obsluha a nie výrobca bude zodpovedný za akékoľvek poškodenie, alebo zranenia spôsobené týmto nesprávaným používaním. Pamätajte si, že toto zariadenie nebolo navrhnuté pre komerčné alebo priemyselné používanie. Záruka nebude platná pokiaľ bude zariadenie používané na komerčné, priemyselné alebo podobné účely.







### TECHNICKÉ PARAMETRE:





Typ motora	Dvojtaktný, vzduchom chladený, benzínový
Príkion	1,6 kW
Objem motora	51.7 cm <sup>3</sup>
Otáčky	9000 rpm
Otáčky bez záťaže	3200 rpm
Nádrž	1100 ml
Karburátor	membranový
Čepeľ	26 cm
Šírka záberu	43 cm
Príslušenstvo	1x hlava, 1x nôž, 1x popruh, 1x kryt

### ČASTI VÝROBKU:

- |                                 |  |
|---------------------------------|--|
| 1. Motor                        | 10. Kryt vzduchového filtra            |
| 2. Pútko pre popruh             | 11. Páčka sýtiča                       |
| 3. Tyč rukoväte                 | 12. Uzáver palivovej nádrže            |
| 4. Prídavná rukoväť             | 13. Štartovacie lanko                  |
| 5. Hriadeľ                      | 14. Vypínač zapaľovania                |
| 6. Ochranný kryt                | 15. Zaisťovacie tlačidlo               |
| 7. Rezací nástroj               | 16. Plynová páka                       |
| 8. Ovládacia rukoväť            | 17. Zaisťovacie tlačidlo plynovej páky |
| 9. Konektor zapaľovacej sviečky |  |

### VYSVETLIVKY SYMBOLOV:

	Ochrana dvojitou izoláciou II. Nie je potrebné uzemnenie.
	Pred použitím si prečítajte návod na obsluhu
	Používajte ochranu sluchu
	Výrobok zodpovedá príslušným normám EÚ
	Noste ochranné rukavice
	Nevyhadzujte do bežného domového odpadu. Namiesto toho, ekologicky prijateľnou cestou sa obráťte na recyklačné strediská. Prosím venujte starostlivosť ochrane životného prostredia.

	Pomer miešania 1:40, používajte len palivovú zmes benzínu s olejom
	Upozornenie
	Údaj o hladine akustického výkonu Lwa v dB.
	Počas štartovania a práce udržiajte rezný nástroj v dostatočnej vzdialenosti od iných predmetov.
	V okruhu 15 m okolo oblasti kosenia sa nesmú zdržiavať žiadne iné osoby alebo zvieratá, pretože by mohli byť poranené vymrštenými predmetmi.

## BEZPEČNOSTNÉ POKYNY:

### VŠEOBECNÉ POKYNY:

- Pre bezpečnú manipuláciu so zariadením je nutné, aby si používateľ pred jeho prvým použitím prečítal a pochopil tento návod na použitie.
- **Dodržiavajte všetky bezpečnostné upozornenia!** Ak nebudete rešpektovať bezpečnostné upozornenia, ohrozíte seba a iných.
- **Nebezpečenstvo otrávenia výfukovými plynmi!** Spustenie motora a používanie v uzatvorených priestoroch je zakázané.
- Návod na použitie a bezpečnostné upozornenia si uchovajte pre budúce použitie.
- Zabráňte prístupu detí k zariadeniu! Zariadenie uschovávajte na bezpečnom mieste mimo dosahu detí a nepovolaných osôb.
- Vypnuté zariadenie vždy zaistite proti nežiaducemu zapnutiu.
- Aby bolo možné zaistiť bezchybnú prevádzku zariadenia, musia byť všetky jeho súčasti, obzvlášť bezpečnostné zariadenia, namontované správne.
- Prestavby, svojvoľné zmeny a použitie neschválených dielov sú zakázané.

### OBSLUHA/PRACOVISKO:

- Zariadenie používajte iba v bezchybnom a nepoškodenom stave. Ak je zariadenie alebo jeho časť poškodená, musí byť opravená kvalifikovaným odborníkom.
- Vždy dodržiavajte platné bezpečnostné, zdravotné a pracovné predpisy!
- Zariadenie uveďte do prevádzky iba vtedy, keď ste pri jeho kontrole nezistili žiadne poruchy. Ak je nejaká časť poškodená, musí sa pred ďalším použitím bezpodmienečne vymeniť.
- Pri práci so zariadením udržiajte pracovnú oblasť čistú a upratanú.
- Pri práci so zariadením dbajte na dostatočné osvetlenie.
- V bezprostrednom okolí sa nesmú nachádzať ľahko zápalné ani výbušné látky.
- Vždy používajte potrebné osobné ochranné vybavenie.
- **Zariadenie nepreťažujte!** Zariadenie používajte len na účely, na ktoré bolo určené.
- Nepoužívajte zariadenie ak ste pod vplyvom alkoholu, drog, liekov alebo iných omamných či návykových látok.
- Toto zariadenie nie je určené na použitie osobami (vrátane detí) so zníženými fyzickými, zmyslovými alebo mentálnymi schopnosťami alebo s nedostatkom skúseností a znalostí, pokiaľ nie sú pod dozorom alebo nedostali pokyny ohľadom použitia zariadenia od osoby zodpovednej za ich bezpečnosť. Deti musia byť pod dozorom, aby ste sa uistili, že sa nehrajú so zariadením.

### ÚDRŽBA:

- Pred všetkými prácami na zariadení najprv prepnite vypínač zapalovania do polohy OFF a vytiahnite konektor zapalovacej sviečky.
- Používateľ smie vykonať len tie údržbárske práce a opravy porúch, ktoré sú popísané v tomto návode. Všetky ostatné práce musí vykonať kvalifikovaný odborník.
- Používajte len originálne náhradné diely. Použitie iných náhradných dielov nielenže vedie ku strate záruky, ale môže tiež ohroziť Vás a vaše okolie.

### **SKLADOVANIE A PREPRAVA:**

- Zariadenie skladujte vždy v suchom prostredí.
- Počas prepravy chráňte zariadenie pred poškodením.
- Vždy keď zariadenie nepoužívate nasadte ochranný kryt noža.
- Nôž vždy prepravujte v originálnom ochrannom obale.

### **RAYNAUDOVA CHOROBA (ZBLEDNUTIE PRSTOV NA RUKÁCH):**

Časté používanie vibrujúcich zariadení môže u osôb s horším krvným obehom (napr. fajčiari, diabetici) vyvolať poškodenia nervov. Obzvlášť prsty, ruky, zápästné kĺby a/alebo paže vykazujú okrem iného nasledujúce príznaky, ktoré sa však môžu vyskytovať v ľubovoľných kombináciách:

bolesti, svrbenie, pichanie, ochabnutie častí tela, blednutie pokožky.

Ak spozorujete neobvyklé príznaky, okamžite ukončíte prácu a vyhľadajte lekársku pomoc.

Riziká môžete výrazne znížiť dodržiavaním nasledujúcich pokynov:

- V chladnom počasí udržiavajte svoje telo a obzvlášť ruky v teple. Práca s podchladenými rukami je jednou z hlavných príčin nemoci!
- Pravidelne si doprajte prestávku a počas nej pohybujte rukami. Podporíte tým ich prekrvenie.
- Postarajte sa o čo najmenšie vibrácie zariadenia pravidelnou údržbou a pevnými časťami na zariadení.

### **OSOBNÉ OCHRANNÉ VYBAVENIE / VHODNÉ OBLEČENIE:**

Používanie bez ochranných pomôcok môže viesť k vážnym poraneniam, resp. hlasitosťou zariadenia aj k trvalému poškodeniu sluchu. Pri kosení preto noste bezpodmienečne nasledujúce ochranné vybavenie:

Noste ochranné okuliare, ochranu sluchu a ochrannú prilbu.

Noste ochranné rukavice.

Noste bezpečnostnú obuv.

Svojím oblečením zabránite tomu, aby ste sa mohli o niečo zachytiť:

- Noste iba oblečenie obopínajúce telo!
- Nenoste šperky!
- Ak máte dlhšie vlasy, noste sieťku na vlasy!

### **ZA OBCHÁDZANIE S PALIVOM:**

Palivo je zápalné a výbušné. Minimalizujte nebezpečenstvo výbuchu a požiaru:

- Pred tankovaním vypnite motor a nechajte ho vychladnúť.
- Pri zaobchádzaní s palivom je zakázané fajčenie ako aj zaobchádzanie s otvoreným ohňom.
- Palivo skladujte a miešajte iba v schválených a označených kanistroch.
- Palivo skladujte uzavreté. Palivo sa odparuje aj pri teplote okolia a v uzatvorených miestnostiach sa môžu nahromadiť na podlahe (nebezpečenstvo výbuchu).
- Zariadenie spúšťajte vo vzdialenosti minimálne 9 metrov od miesta tankovania.

**Palivá sú jedovaté! Obsahujú látky, ktoré sú jedovaté a z dlhodobého hľadiska môžu spôsobiť poškodenie zdravia. Aby ste zabránili absorbovaniu týchto látok do tela, dodržiavajte nasledovné bezpečnostné opatrenia:**

- Tankovať alebo prelievať palivo sa smie iba vonku alebo v dobre vetraných priestoroch.
- Nevdychujte palivové výpary.
- Vyhnite sa kontaktu s očami a pokožkou. Pri náhodnom kontakte dôkladne opláchnite vodou. Pri kontakte s očami ihneď vyhľadajte lekársku pomoc.
- Pri prelievaní použite rukavice.
- Keď sa palivo dostane na oblečenie, okamžite sa prezlečte. Pred opätovným nosením oblečenie vyčistite.
- Palivá skladujte mimo dosahu detí.

### **PRI NEODBORNOM POUŽITÍ PALIVA OHROZUJETE ŽIVOTNÉ PROSTREDIE:**

- Palivo prelievajte opatrne. Palivo sa nesmie dostať do pôdy ani do kanalizácie.

- Zvyšky paliva musia byť zlikvidované podľa platných predpisov. Nikdy ich nevyhadzujte do domového odpadu.
- Palivá ma obmedzenú dobu použitia. Nakupujte iba také množstvá paliva, ktoré spotrebujete.

### **ZAOBCHÁDZANIE SO ZARIADENÍM:**

- V okruhu 15 m okolo oblasti kosenia sa nesmú zdržiavať žiadne iné osoby alebo zvieratá, pretože by mohli byť poranené vymrštenými predmetmi.
- Zariadenie počas používania držte vždy oboma rukami.
- Pri práci so zariadením dbajte vždy na bezpečný postoj.
- Dávajte pozor, aby ste sa nepošmykli ani nespádli.
- Nepracujte nad výškou bedier.
- Nikdy nepracujte na rebríkoch.
- Počas práce so zariadením nikdy nevystupujte na strom.
- Nezohýbajte sa smerom dopredu a ani dozadu!
- Zariadenie s horúcim motorom držte mimo dosah horľavých materiálov, napr. suchá tráva, plasty.
- Pri odložení zariadenia musí byť motor vždy vypnutý!
- Pri odstavenom motore musí byť vždy vypnutý aj spínač zapaľovania.
- Nepracujte sami. Skontrolujte, či máte hlasové, vizuálne alebo iné spojenie s inou osobou, ktorá je schopná v prípade núdze poskytnúť prvú pomoc.
- V pracovnom priestore zariadenia nenechávajte ležať žiadne nástroje, predmety alebo káble.
- Pred zapnutím zariadenia odložte preč nastavovacie náradie (montážny kľúč, atď.).
- Nikdy ako rezacie nástroje nepoužívajte pílové kotúče.
- Zariadenie nesmiete uviesť do prevádzky bez namontovaných ochranných častí.
- Zariadenie chráňte pred tvrdými nárazmi! Zariadenie nenechajte spadnúť! Ak bolo zariadenie vystavené pádom, ihneď skontrolujte, či nedochádza k úniku paliva (nebezpečenstvo požiaru a výbuchu!).
- Pravidelne kontrolujte palivový systém, či nie je poškodený alebo nedochádza k úniku.
- Zariadenie je vybavené odstredivou spojkou. Pred všetkými prácami prekontrolujte, či sa rezací nástroj počas chodu naprázdno zastavil. V opačnom prípade sa nesmie so zariadením pracovať!

### **PRED POUŽÍVANÍM SKONTROLUJTE!:**

- Zariadenie je dodávané bez paliva.
- Pred použitím zariadenia prehľadajte pracovnú plochu, či sa tam nenachádzajú iné osoby, zvieratá alebo predmety. Odstráňte všetky predmety ako napr. kamene, klince, rozbité sklo, atď., ktoré by mohli byť vymrštené a všetky predmety, ktoré by sa mohli ovinúť o rezací nástroj.
- Skontrolujte, či sa v pracovnej oblasti nenachádzajú prekážky. Pri kontakte s prekážkami môže dôjsť k životunebezpečným spätným nárazom.
- Skontrolujte, či je zariadenie úplne zmontované podľa predpisov. Dávajte pozor na správny smer otáčania rezacieho nástroja.
- Skontrolujte bezchybnú funkciu zariadenia, predovšetkým správne a bezpečné dosadnutie a utiahnutie všetkých otočných dielov.
- Zariadenie počas používania vibruje. Pritom sa môžu mierne uvoľniť skrutky a diely. Skontrolujte pevnosť utiahnutia všetkých skrutiek a súčastí.

### **POKYNY PRE KOSENIE:**

- Koste iba pravou (tmavosivou) časťou rezacieho nástroja presúvaním sprava doľava.
- Takto zabezpečíte ľahké rezanie so slabým spätným nárazom.
- Nikdy nekoste ľavou (svetlosivou) časťou. Hrozí vysoké nebezpečenstvo spätného nárazu a otáčaním rezacieho nástroja sa môžu vymrštiť predmety smerom k obsluhu, ktoré by ju mohli poraniť.
- Pri kosení zabráňte dotyku rezacieho nástroj so zemou, aby sa nič nevymrštilo.
- Vysokú trávu koste vždy zhora nadol, aby sa tráva neovinula okolo rezacieho nástroja.



## **KOSTE S CITOM:**

- Používajte iba špičku rezacieho nástroja. Takto šetríte rezací nástroj a zabránite tomu, aby sa doň zachytila tráva.
- Rezací nástroj vedzte popri stĺpoch, múroch, plotoch a podobných len tak tesne, ako je to potrebné. Pevné predmety opotrebovávajú rezací nástroj a môžu ho poškodiť.
- Kôru stromov, mladé stromčeky a kríky môže rezací nástroj poškodiť.

## **PREDĹŽENIE LANKA (IBA PRI POUŽITÍ REZACEJ HLAVY):**

Ak už zariadenie nekosí čisto, došlo k prílišnému skráteniu laniek.

Najlepšie výsledky kosenia dosiahnete vtedy, ak lanká predĺžite na takú dĺžku, že sa pomocou odrezávacieho noža odrežú na správnu dĺžku.

**VAROVANIE!** Nebezpečenstvo porezania!

Pred každou údržbou a/ alebo čistením:

- Vypnite motor.
- Zariadenie nechajte vychladnúť.
- Vytiahnite konektor zapalovacej sviečky

## **RUČNÉ PREDĹŽENIE LANIEK:**

- Zariadenie položte na zem.
  - Rukou zatlačte na spodnú časť cievky s lankom a obidve lanká vyťahujte, až kým nepatrne nepresahujú hranu ochranného krytu.
- Odrezávací nôž odreže lanká pri nasledujúcom použití na správnu dĺžku.

## **MONTÁŽ A POUŽITIE:**

### **MONTÁŽ OCHRANNÉHO KRYTU (OBR. 2):**

- Na zariadenie pevne priskrutkujte ochranný kryt (6) pomocou skrutiek (18) a (19) a pružných podložiek.

### **MONTÁŽ TYČE RUKOVÄTE (OBR. 3):**

- Tyč rukoväte (3) s ovládacou rukoväťou (8) smerujúcou nahor vložte do spodnej časti držiaku (20).
- Hornú časť držiaku (21) položte na dolnú časť držiaku (20) a upevnite pomocou skrutiek (22), podložiek a pružných podložiek.

### **MONTÁŽ REZACEJ HLAVY(OBR. 4):**

- Dolnú prírubu (26) s klenutím nasuňte smerom hore na závitový hriadeľ (24). Otvor príruby (25) pritom vyrovnajte s otvorom krytu (23).
- Vhodný rezací nástroj presuňte cez otvor príruby (25) a otvor krytu (23), aby sa zablokoval závitový hriadeľ.
- Rezáciu hlavu (27) naskrutkujte na závitový hriadeľ (24) (ľavý závit).

### **MONTÁŽ REZACIEHO NOŽA(OBR. 5):**

- Dolnú prírubu (26) s klenutím nasuňte smerom hore na závitový hriadeľ (24). Otvor príruby (25) pritom vyrovnajte s otvorom krytu (23).
- Vhodný nástroj presuňte cez otvor príruby (25) a otvor krytu (23), aby sa zablokoval závitový hriadeľ.
- Nôž (28) nasadte na spodnú prírubu (26).
- Hornú prírubu (29) s klenutím nasuňte smerom hore na závitový hriadeľ (24).
- Maticu (30) naskrutkujte na závitový hriadeľ (24) (ľavý závit).

**VAROVANIE!** Nebezpečenstvo porezania!

Na ochrannom kryte sa nachádza ostrý nôž na skracovanie silónu. Pri práci s nožom noste ochranné rukavice.

### **MONTÁŽ NOSNÉHO POPRUHU (OBR. 6):**

- Nosný popruh (31) zaveste do montážneho háčiku.

## **UVEDENIE DO PREVÁDZKY:**

### **NEBEZPEČENSTVO! Nebezpečenstvo požiaru!**

Palivo je veľmi horľavé. Pred dopĺňaním paliva vypnite motor a nechajte ho vychladnúť.

– Bezpodmienečne dodržiavajte všetky bezpečnostné pokyny pre zaobchádzanie s palivom.

Plnenie zmesou paliva s olejom

– Zariadenie položte na rovnú plochu s uzáverom nádrže (12) smerom nahor.

– Pomaly odkrúťte a odoberte uzáver nádrže (12).

– Opatrne doplňte palivo s olejom. **Nerozlejte!**

– Skontrolujte prípadné poškodenia tesnenia uzáveru nádrže (12) a v prípade potreby ho vyčistite.

Poškodené tesnenie okamžite vymeňte!

– Uzáver nádrže (12) nakrúťte naspäť.

## **PREVÁDZKA:**

### **Pred spustením skontrolujte!**

Skontrolujte bezpečnostné prvky a stav zariadenia (predovšetkým ochranný kryt a rezací nástroj):

– Skontrolujte, či zariadenie nie je viditeľne poškodené (zlomené súčasti, trhliny, atď.)

– Skontrolujte, či sú všetky časti zariadenia správne namontované.

– Skontrolujte, či sú bezpečnostné prvky zariadenia v bezchybnom stave.

– Skontrolujte, či nedochádza k únikom.

**VAROVANIE! Nebezpečenstvo požiaru!** Prípadné rozliate palivo môže spôsobiť vznietenie zariadenia.

Pred naštartovaním zariadenia starostlivo utrite rozliate palivo. Zariadenie štartujte minimálne 9 metrov od miesta dopĺňania paliva.

## **ŠTARTOVANIE:**

### **Studený štart:**

– Vypínač zapaľovania (14) nastavte do polohy ON.

– Palivové čerpadlo (32) stláčajte tak často, až kým už nebude vidieť bubliny (cca. 10 krát).

– Páčku sýtiča (11) posuňte úplne nahor.

– Plynovú páku (16) nastavte do polohy polovice plynu. Súčasne stlačte a podržte stlačené zaistovacie tlačidlo plynovej páky (17) a plynovú páku (16). Zaistovacie tlačidlo plynovej páky (17) musí ostať stlačené!

– Zariadenie držte ľavou rukou za hriadeľ.

– Štartovacie lanko (13) pomaly ťahajte až kým nepocítite odpor a následne ho uvoľnite.

– Opäť rýchlo a silno potiahnite štartovacie lanko (13), až kým motor nenaskočí.

– Páčku sýtiča (11) posuňte nadol .

– Motor nechajte pred začiatkom práce bežať naprázdno cca. 30 sekúnd.

### **Teplý štart:**

– K naštartovaniu teplého motora nesmiete používať páčku sýtiča (11) (spodná poloha) |†|.

– Štartovacie lanko (13) opäť rýchlo a silno potiahnite, až kým nenaskočí motor.

– Ak motor potiahnutí za štartovacieho lanko (13) ani po 3 krát po sebe nenaskočí, zopakujte celý postup naštartovania, ako je popísané v časti studený štart.

## **VYPNUTIE:**

– Vypínač zapaľovania (14) na ovládacej rukoväti nastavte do polohy OFF.

- Motor sa vypne.

## **VAROVANIE! Nebezpečenstvo poranenia!**

Pri štartovaní musí zariadenie nehybne a pevne ležať. Zariadenie musíte bezpečne držať jednou rukou bez toho, aby mohlo niečo prísť do styku s rezacím nástrojom. Rezací nástroj sa už pri štartovaní môže začať otáčať.

**VAROVANIE!** Pre šetrenie štartovacieho lanka, príp. motora ťahajte štartovacie lanko do dĺžky max. 50 cm a pomaly ho ručne vracajte do pôvodnej polohy.

### **UPOZORNENIE!**

Keď je páčka sýtiča nastavená do polohy úplne nahor:

Štartovacie lanko ťahajte iba dovtedy, kým nebude počuť prvý zvuk naskočenia motora. V opačnom prípade hrozí nebezpečenstvo, že sa do spaľovacej komory dostane príliš veľa paliva a nemôže vzniknúť zapaľovacia iskra.

### **VAROVANIE! Nebezpečenstvo poranenia!**

Motor vypnite, keď:

- rezačí nástroj prišiel do styku s tvrdými predmetmi
- pozorujete zmeny v správaní zariadenia
- sa zmení zvuk motora.

Zariadenie skontrolujte a v prípade potreby ho nechajte opraviť. Nikdy nepracujte s poškodeným zariadením alebo rezačím nástrojom.

### **SPRÁVNE DRŽANIE**

– Zariadenie držte pevne oboma rukami:

Pravú ruku na ovládacej rukoväti (8) a ľavú ruku na hriadelí (5).

– Motor a hriadel sa nachádzajú po Vašej pravej strane.

– Vyvážite zariadenie a zaujmite prirodzený postoj tela.

Takto kosíte správne:

– Prehľadajte plochu, ktorú chcete kosiť a odstráňte predmety, ktoré by rezačí nástroj mohol odhodiť preč.

– Pred začiatkom práce skontrolujte bezpečnosť zariadenia.

– Spustite motor

– Zariadenie uchopte oboma rukami, ako je popísane vyššie

- Koste vždy s plynovou pákou v polohe plný plyn!

### **VAROVANIE! Nebezpečenstvo poranenia!**

Ak držíte motor príliš vysoko alebo na nesprávnej strane (vľavo), môžete si na horúcom povrchu spôsobiť silné popálenia. Motor sa musí nachádzať vždy:

- vpravo od vás
- vždy za telom vo výške drieku.

### **VAROVANIE! Nebezpečenstvo poranenia!**

Skôr ako zariadenie odložíte, vypnite motor!

### **ÚDRŽBA:**

**VAROVANIE!** Nebezpečenstvo poranenia! Pred každou údržbou a/ alebo čistením:

– Vypnite motor.

– Zariadenie nechajte vychladnúť.

– Vytiahnite konektor zapaľovacej sviečky.

### **VAROVANIE! Nebezpečenstvo poranenia!**

- Sami vykonávajte len údržbárske práce popísané v tomto návode na použitie. Všetky ostatné práce, hlavne údržbu motora a opravy musí vykonať kvalifikovaný odborník. Nesprávne vykonané práce môžu spôsobiť poškodenie zariadenia alebo poranenia obsluhy.

### **PRED KAŽDÝM POUŽITÍM**

Prekontrolujte pevné utiahnutie všetkých častí.

Všetky spojenia opätovne pevne utiahnite pomocou vhodného náradia.

Skontrolujte či z hadíc, cez ktoré prechádza palivo a z nádrže neuniká palivo.  
Rezný nástroj skontrolujte či nie je prasknutý, zdeformovaný alebo ináč poškodený.  
Zariadenie nikdy neuvádzajte do prevádzky s poškodeným rezným nástrojom.

### **PO KAŽDOM POUŽITÍ**

- Zariadenie očistite.

### **KAŽDOROČNE**

- Skontrolujte zapaľovaciu sviečku.
- Skontrolujte zariadenie.

### **V PRÍPADE POTREBY**

- Vymeňte vzduchový filter
- Vymeňte zapaľovaciu sviečku.
- Vymeňte rezací nástroj.

### **VYPUSTENIE PALIVA**

- Záchytnú nádobu držte pod plniacim hrdlom pre palivo.
- Odkrúťte a odoberte uzáver nádrže (12).
- Zariadenie opatrne nakloňte.
- Nechajte úplne vytiecť palivo z nádrže.

**POZOR!** Nebezpečenstvo poškodenia životného prostredia!

- Po vypustení paliva dbajte na jeho správnu likvidáciu!
- Pri vypúšťaní palivo nerozlievajte!

### **ČISTENIE ZARIADENIA**

- Hrubé nečistoty odstráňte pomocou kefy.
- Zariadenie utrite navlhčenou handričkou.

### **ČISTENIE / VÝMENA VZDUCHOVÉHO FILTRA (OBR. 9)**

- Páčku sýtiča (11) nastavte do hornej polohy, tak aby sa do karburátora nedostali nečistoty.
- Odskrutkujte skrutku (33) na kryte vzduchového filtra (10) a odoberte kryt.
- Vyberte vzduchový filter.
- Vyčistite vzduchový filter v teplej vode (s malým množstvom umývacieho prostriedku).
- Vypláchnite vzduchový filter v čistej vode.
- Nechajte ho úplne vyschnúť.
- Vložte vyčistený, príp. nový vzduchový filter.
- Nasadte kryt a skrutku (33) opäť pevne utiahnite rukou.

### **ČISTENIE / VÝMENA ZAPAĽOVACEJ SVIEČKY**

- Vytiahnite konektor zapaľovacej sviečky (9).
- Zapaľovaciu sviečku vyskrutkujte pomocou vhodného náradia.
- Skontrolujte zafarbenie elektródy (Štandardná farba: svetlohnedá).
- Skontrolujte rozstup elektród
- Usadeniny odstráňte z elektródy drôtenou kefou.

### **VÝMENA ZAPAĽOVACEJ SVIEČKY**

- Vložte vyčistenú alebo novú zapaľovaciu sviečku a ručne ju utiahnite.
- Rukou utiahnutú zapaľovaciu sviečku zľahka utiahnite vhodným náradím. Zapaľovaciu sviečku nesmiete príliš dotiahnuť, mohlo by dôjsť k poškodeniu závitu.
- Opäť nasadte konektor zapaľovacieho kábla (9).

## **VAROVANIE!** Nebezpečenstvo poranenia!

Konektora zapalovacej sviečky a zapalovacej sviečky sa nesmiete dotýkať pri bežiacom motore.

## **VAROVANIE!** Poškodenie zariadenia!

Na čistenie zapalovacej sviečky sa smú používať iba drôtené kefy s mosadznými štetinami. Štetiny z iných materiálov poškodia elektródu!

Zapalovaciu sviečku naskrutkujte iba pri chladnom motore.

Chybnú zapalovaciu sviečku vymeňte iba za zapalovaciu sviečku rovnakého typu.

## **SKLADOVANIE, PREPRAVA**

– Pred uložením nechajte zariadenie vychladnúť.

– Zariadenie skladujte pokiaľ možno vo vodorovnej polohe. Presvedčte sa, či z karburátora nemôže vytečť palivo.

– V prípade potreby odoberte hriadeľ a uskladnite ho samostatne: Nasadte odnímateľný kryt, aby ste chránili hriadeľ proti znečisteniu.

## **DLHODOBÉ SKLADOVANIE** (4 týždne alebo dlhšie)

Pri dlhšom nepoužívaní bezpodmienečne odstráňte zo zariadenia palivo. Zabráňte tak možnému poškodeniu karburátora.

– Vyprázdňte palivovú nádrž.

– Spustite motor a nechajte ho spustený tak dlho, až kým sa sám nevypne

– Nechajte motor úplne vychladnúť.

– Demontujte zapalovaciu sviečku.

– Do spaľovacej komory nalejte čajovú lyžičku čistého motorového oleja.

– Ak chcete na vnútorné komponenty naniesť olej, viackrát pomaly potiahnite za štartovacie lanko.

– Opäť namontujte zapalovaciu sviečku.

Zariadenie uložte na suchom mieste a vzdialené od možných zdrojov zapálenia, ako napr. sporáky a plynové pece, atď.

## **PREPRAVA V MOTOROVOM VOZIDLE**

Pri preprave zariadenia v motorovom vozidle:

– Zariadenie nechajte vychladnúť.

– Vyprázdňte nádrž.

– Zariadenie zaistite proti posunutiu.

## **OCHRANA ŽIVOTNÉHO PROSTREDIA:**



Aby sa zariadenie nepoškodilo počas prepravy, je dodávané zabalené v pevnom obale. Väčšina z obalových materiálov je recyklovateľná. Tieto materiály odnesť do zberne na recykláciu. Vyradené zariadenia odovzdajte na predajni. Predajňa zabezpečí likvidáciu ekologickým spôsobom. Vyradené elektrické spotrebiče sú recyklovateľné a nesmú sa vyhadzovať spolu s domácim odpadom! Prosíme vás, aby ste nám aktívne pomáhali zachovať zdroje a chrániť životné prostredie tak, že tento spotrebič zanesiete do zberného strediska (ak máte túto možnosť).

# ES VYHLÁSENIE O ZHODE EC DECLARATION OF CONFORMITY

vydané/issued by

Firma/Company: SLOVAKIA TREND EXPORT - IMPORT, s.r.o.  
Sídlo/Seated: Michalovská 87/1414, Sobrance 07301, Slovensko  
IČO/ID Nr: 46512250

vyhlasuje, že následne označené zariadenie na základe svojej koncepcie a konštrukcie, rovnako ako do obehu uvedené vyhotovenie, zodpovedá základným bezpečnostným požiadavkám príslušných legislatívnych predpisov/ hereby declares that this appliance is in compliance with all basic safety requirements of all relevant directives.

**Krovinores benzínový/Grass-Brush Cutter 1,6 kW/51,7cm<sup>3</sup>  
Typ/Type (GT52-430)/RM-MT520**

bol navrhnutý a vyrobený v zhode s nasledujúcimi normami/was constructed and produced in compliance with following standards:

EN ISO 11680-1:2011  
EN ISO 11806-1:2011  
EN ISO 10517:2009+A11  
ZEK 01.4-08/11.11

a nasledujúcimi predpismi (všetko v platnom znení)/and all relevant directives (all in compliance):

2014/30/EU EMCD  
2006/42 EC; MD

Noise Level/Hladina hluku (111,06) dB(A)

ES vyhlásenie o zhode bolo vydané na základe certifikátu /EC declaration of conformity issued on the basis of certificate:  
MD č. BM 502998880001, TÜV Rheinland LGA Products GmbH – Tillystraße 2 – 90431 Nurnberg, Germany  
EMC č. AE503618750001, TÜV Rheinland LGA Products GmbH – Tillystraße 2 – 90431 Nurnberg, Germany

Všetky súbory technickej dokumentácie sa nachádzajú k nahliadnutiu na adrese: /All related technical documentation and test report are available for checking at seat of company on following address: Slovakia TREND Export – Import s.r.o., Michalovská 87/1414, 073 01 Sobrance, Slovenská Republika

Last two digits when product has been introduced on market  
/ Posledné dve číslice roka, kedy bol výrobok označený značkou

CE: 16

SLOVAKIA TREND EXPORT - IMPORT, s.r.o.  
Michalovská 87/1414  
073 01 SOB R A N C E  
IČO: 46512250  
DIČ: 2023403371



Sobrance 21.10.2016

Dátum a miesto vydania vyhlásenia

.....  
meno, priezvisko a podpis, pečiatka výrobcu /dovozcu  
Ing. Slavomír Čižmár, obchodný riaditeľ

## Záručný list/Warranty

<b>Poskytnutá záručná doba</b>  (v rokoch):	
---	--

Výrobok:	Výrobca:
Typ:	Podpis a pečiatka predajcu:
Výrobné číslo:	
Modelové číslo:	
Dátum predaja:	

Meno zákazníka (názov firmy):	Adresa zákazníka (sídlo firmy):
-------------------------------	---------------------------------

<b>Zákazník svojím podpisom potvrdzuje, že mu bolo zariadenie predvedené a vysvetlené, že bol oboznámený s návodom na obsluhu, nasadením a užívaním stroja a že mu zariadenie bolo vydané kompletne.</b>	Podpis zákazníka:
--	-------------------

Záznamy o reklamáciách – záručných opravách				
Dátum prijatia reklamácie:	Dátum ukončenia reklamácie:	Evidenčné číslo reklamácie:	Podpis prevedenej záručnej opravy  (Záznam o neoprávnenej reklamácie)	Pečiatka servisného technika:

#### Podmienky záruky

1. Dodávateľ poskytuje na tento výrobok záručnú dobu uvedenú v tomto záručnom liste za podmienok dodržania spôsobu používania a skladovania výrobku v súlade s platnými podmienkami a normami, ako i návodom na obsluhu. Záručná doba začína plynúť od dátumu predaja.
2. Predĺžená záručná doba 5 rokov sa poskytuje na výrobok za podmienok, že tento výrobok je dodávateľom označený v zozname výrobkov s predĺženou zárukou, konečným zákazníkom je spotrebiteľ a výrobok nebude používaný na komerčné nasadenie. Predĺžená záruka je podmienená pravidelnými servisnými prehliadkami v autorizovaných servisných strediskách dodávateľa.
3. Záručná doba sa predlžuje o dobu, počas ktorej bol výrobok v záručnej oprave a je o tom uvedený záznam v zozname o záručných opravách tohto záručného listu. Právo na záručnú opravu si spotrebiteľ môže uplatniť v niektorom autorizovanom servisnom stredisku, podľa priloženého zoznamu „A“ servisných stredísk. Servisné strediská „B“ prevádzajú záručné opravy len na výrobky, ktoré boli predané v ich prevádzkach. Zoznam servisných stredísk je pravidelne aktualizovaný u predajcov a na stránke dovozu: [www.strendpro.sk](http://www.strendpro.sk).
4. Servisné stredisko je povinné zabezpečiť záručnú opravu v zákonom stanovenej lehote. Zákonom stanovená lehota na vybavenie reklamácie začína plynúť nasledujúcim dňom po dátume prijatia reklamácie v servisnom stredisku.
5. Bezplatná záručná oprava nemôže byť uplatňovaná ak ide o poruchy, ktoré boli spôsobené používaním výrobku v rozpore s ustanoveniami uvedenými v návode na obsluhu, nesprávnou manipuláciou, mechanickým poškodením, bežným mechanickým opotrebením dielov spôsobeným prevádzkou stroja, vinou obsluhy, živelnou pohromou, neoprávneným zásahom do výrobku, poruchy zapríčinené použitím nevhodných náhradných dielov, použitím nevhodného paliva, a zrejme preťaženie stroja v dôsledku trvalého prekročovania hornej hranice výkonu. Práce spojené s čistením, základnou údržbou, ošetrovaním alebo nastavením zariadenia, ktoré môže viesť k obsluhu a sú uvedené v návode na obsluhu, nespádajú do rozsahu záruky.
6. Za bežné opotrebenie dielov sa považuje hlavne opotrebenie: všetkých rotujúcich a pohyblivých častí, rezných častí a ich krytov, strižných skrutiek a klinov, prevodových a klinových remeňov, reťazových prevodov, trecie plochy brzd a spojok, dezény pneumatík a diely bežnej údržby ako sú: vzduchové, hydraulické a olejové filtre, zapaľovacie sviečky, olejové a chladiace náplne.
7. Z predĺženej záruky sú vyňaté časti strojov a zariadení, na ktoré ich konkrétny výrobca poskytuje kratšiu záruku ako dodávateľ na samotný výrobok, v ktorom sú namontované. Do tejto kategórie častí patria: akumulátory, žiarovky a podobne.
8. Právo uplatniť nároky plynúce zo záruky ma vlastník výrobku, pokiaľ tak urobí najneskôr v posledný deň záručnej doby.
9. Pri reklamáciách sa postupuje podľa príslušných ustanovení Občianskeho zákonníka a Zákona o ochrane spotrebiteľa.
10. Servisné prehliadky, ktoré sú podmienkou predĺženej 5 ročnej záruky, musia byť prevádzané len v autorizovanom servisnom stredisku dodávateľa, v pravidelných intervaloch a obdobie medzi jednotlivými prehliadkami nesmie prekročiť dobu 12 mesiacov. Prvá servisná prehliadka musí byť vykonaná najneskôr do 12 mesiacov od dátumu predaja výrobku. Servisné prehliadky vykonávajú servisné strediská v období posledných troch a prvých dvoch mesiacoch kalendárneho roku. Každá servisná prehliadka musí byť zaznamenaná v tomto záručnom liste s uvedeným dátumom prehliadky, podpisom a pečiatkou servisného strediska. Servisnou prehliadkou sa rozumie kontrola stroja, výmena náplní a filtrov podľa odporúčenia výrobcu, výmena opotrebených a poškodených dielov, ktoré môžu ovplyvniť poškodenie alebo opotrebenie iných dielov a samotné nastavenie stroja. Úkon servisnej prehliadky a použitý materiál sa účtuje podľa platného cenníka servisného strediska.

Pri uplatňovaní reklamácie je reklamujúci povinný predložiť k reklamácie čistý a kompletný výrobok, doklad o kúpe alebo vyplnený a potvrdený záručný list. V prípade predĺženej záruky, záznamy o servisných prehliadkach a daňové doklady za jednotlivé prehliadky. Pri nesplnení niektorej z podmienok predĺženej záruky uvedenej v tomto záručnom liste, sa na výrobok poskytuje záručná doba 2 roky.

Dodávateľ: Slovakia Trend Export-Import s.r.o., Michalovská 87/1414, Sobrance 073 01, SR. Telefón: (056) 652-3195 (6) (7)

Fax: (056) 652-2329, [www.strendpro.sk](http://www.strendpro.sk).



**BENZÍNOVÝ KŘOVINOŘEZ****POUŽITÍ:**

Benzínový křovinořez je určen k vyžínání trávy a plevelu při stromech, zdech, sloupech, okrajích trávníku a jiných míst, které jsou pro sekačku těžko dostupné.

Zařízení používejte pouze na předepsané účely. Jakékoliv jiné použití je považováno jako případ nesprávného použití. Uživatel / obsluha a ne výrobce bude zodpovědný za jakékoliv poškození nebo zranění způsobené tímto nesprávným používáním. Pamatujte si, že toto zařízení nebylo navrženo pro komerční nebo průmyslové použití. Záruka nebude platná pokud bude zařízení používáno pro komerční, průmyslové nebo podobné účely.







**TECHNICKÉ PARAMETRY:**





Typ motoru	Dvoutaktní, vzduchem chlazený, benzínový
Příkon	1,6 kW
Objem motoru	51.7 cm <sup>3</sup>
Otáčky	9000 rpm
Otáčky bez zátěže	3200 rpm
Nádrž	1100 ml
Karburátor	membránový
Čepel	26 cm
Šířka záběru	43 cm
Příslušenství	1x hlava, 1x nůž, 1x popruh, 1x kryt

**ČÁSTI VÝROBKU:**

- |                               |                                       |
|-------------------------------|---------------------------------------|
| 1. Motor                      | 10. Kryt vzduchového filtru           |
| 2. Poutko pro popruh          | 11. Páčka sytiče                      |
| 3. Tyč rukojeti               | 12. Uzávěr palivové nádrže            |
| 4. Přídavná rukojeť           | 13. Startovací lanko                  |
| 5. Hřídel                     | 14. Vypínač zapalování                |
| 6. Ochranný kryt              | 15. Zajišťovací tlačítko              |
| 7. Řezací nástroj             | 16. Plynová páka                      |
| 8. Ovládací rukojeť           | 17. Zajišťovací tlačítko plynové páky |
| 9. Konektor zapalovací svíčky |                                       |

**VYSVĚTLIVKY SYMBOLOV:**

	Ochrana dvojitou izolací II. Není třeba uzemnění.
	Před použitím si přečtěte návod k obsluze.
	Používejte ochranu sluchu.
	Výrobek odpovídá příslušným normám EU.
	Používejte ochranné rukavice.
	Nevyhazujte do běžného domovního odpadu. Namísto toho, ekologicky přijatelnou cestou se obraťte na recyklační střediska. Prosím věnujte péči ochraně životního prostředí..

	Poměr míchání 1:40, používejte pouze palivovou směs benzínu s olejem.
	Varování.
	Údaj o hladině akustického výkonu Lwa v dB.
	Během startování a práce udržujte řezný nástroj v dostatečné vzdálenosti od jiných předmětů.
	V okruhu 15 m kolem oblasti sečení se nesmí zdržovat žádné jiné osoby nebo zvířata, protože by mohly být poraněné vymrštěnými předměty.

## BEZPEČNOSTNÍ POKYNY:

### OBECNÉ POKYNY:

- Pro bezpečnou manipulaci se zařízením je nutné, aby si uživatel před jeho prvním použitím přečetl a pochopil tento návod k použití.
- **Dodržujte všechny bezpečnostní upozornění!**
- Pokud nebudete respektovat bezpečnostní upozornění, ohrozíte sebe a jiných.
- **Nebezpečí otravy výfukovými plyny!**
- Spuštění motoru a používání v uzatvorených priestoroch je zakázáno.
- Návod k použití a bezpečnostní upozornění si uschovejte pro budoucí použití.
- Zabráňte přístupu dětí k zařízení! Zařízení uchovávejte na bezpečném místě mimo dosah dětí a nepovolaných osob. - Vypnuto zařízení vždy zajistěte proti nežádoucímu zapnutí.
- Aby bylo možné zajistit bezchybný provoz zařízení, musí být všechny jeho součásti, obzvláště bezpečnostní zařízení, namontované správně.
- Přestavby, svévolné změny a použití neschválených dílů jsou zakázány.

### OBSLUHA / PRACOVNÍ MÍSTĚ:

- Zařízení používejte pouze v bezvadném a nepoškozeném stavu. Pokud je zařízení nebo jeho část poškozena, musí být opravena kvalifikovaným odborníkem.
- Vždy dodržujte platné bezpečnostní, zdravotní a pracovní předpisy!
- Zařízení uveďte do provozu pouze tehdy, když jste při jeho kontrole nezjistili žádné poruchy. Pokud je nějaká část poškozena, musí se před dalším použitím bezpodmínečně vyměnit.
- Při práci se zařízením udržujte pracovní oblast čistou a uklizenou.
- Při práci se zařízením dbejte na dostatečné osvětlení.
- V bezprostředním okolí se nesmí nacházet snadno zápalné ani výbušné látky.
- Vždy používejte potřebné osobní ochranné vybavení.
- Zařízení nepřetěžujte! Zařízení používejte pouze pro účely, pro které bylo určeno.
- Nepoužívejte zařízení pokud jste pod vlivem alkoholu, drog, léků nebo jiných omamných či návykových látek.
- Toto zařízení není určeno k použití osobami (včetně dětí) se sníženými fyzickými, smyslovými nebo mentálními schopnostmi nebo s nedostatkem zkušeností a znalostí, pokud nejsou pod dozorem nebo nedostali pokyny ohledně použití zařízení od osoby odpovědné za jejich bezpečnost. Děti musí být pod dozorem, abyste se ujistili, že se nehrají se zařízením.

### ÚDRŽBA:

- Před veškerými pracemi na zařízení nejprve přepněte vypínač zapalování do polohy OFF a vytáhněte konektor zapalovací svíčky.
- Uživatel smí provést pouze ty údržbářské práce a opravy poruch, které jsou popsány v tomto návodu. Všechny ostatní práce musí provádět kvalifikovaný odborník.
- Používejte pouze originální náhradní díly. Použití jiných náhradních dílů nejenže vede ke ztrátě záruky, ale může také ohrozit Vás a vaše okolí..

## **SKLADOVÁNÍ A PŘEPRAVA:**

- Zařízení skladujte vždy v suchém prostředí.
- Během přepravy chraňte zařízení před poškozením.
- Vždy když zařízení nepoužíváte nasadte ochranný kryt nože.
- Nůž vždy přepravujte v originálním ochranném obalu.

## **Raynaudova choroba (zblednutí PRSTŮ NA RUKOU):**

Časté používání vibrujících zařízení může u osob s horším krevním oběhem (např. Kuřáci, diabetici) vyvolat poškození nervů. Obzvláště prsty, ruce, zápěstní klouby a / nebo paže vykazují mimo jiné následující příznaky, které se však mohou vyskytovat v libovolných kombinacích: bolesti, svědění, píchání, ochabnutí částí těla, blednutí pokožky. Pokud zaznamenáte neobvyklé příznaky, okamžitě ukončete práci a vyhledejte lékařskou pomoc.

Rizika můžete výrazně snížit dodržováním následujících pokynů:

- V chladném počasí udržujte své tělo a obzvláště ruce v teple. Práce s podchlazením rukama je jednou z hlavních příčin nemoci!
- Pravidelně si dopřejte přestávku a během ní pohybujte rukama. Podpořte tím jejich prokrvení.
- Postarejte se o co nejmenší vibrace zařízení pravidelnou údržbou a pevnými částmi zařízení.

## **OSOBNÍ OCHRANNÉ VYBAVENÍ / VHODNÉ OBLEČENÍ:**

Používání bez ochranných pomůcek může vést k vážným poraněním, resp. hlasitostí zařízení i k trvalému poškození sluchu. Při sečení proto noste bezpodmínečně následující ochranné vybavení:

Noste ochranné brýle, ochranu sluchu a ochrannou přilbu. Používejte ochranné rukavice.

Noste bezpečnostní obuv.

Svým oblečením zabráníte tomu, abyste mohli o něco zachytit:

- Noste pouze oblečení obepínající tělo!
- Nenoste šperky!
- Pokud máte delší vlasy, noste sítku na vlasy!

## **ZACHÁZENÍ S PALIVEM:**

Palivo je zápalné a výbušné. Minimalizujte nebezpečí výbuchu a požáru:

- Před tankováním vypněte motor a nechte ho vychladnout.
- Při zacházení s palivem je zakázáno kouření jakož i zacházení s otevřeným ohněm.
- Palivo skladujte a míchejte pouze ve schválených a označených kanystrech.
- Palivo skladujte uzavřené. Palivo se odpařuje při teplotě okolí a v uzavřených místnostech se mohou nahromadit na podlaze (nebezpečí výbuchu).
- Zařízení spouštěj ve vzdálenosti minimálně 9 metrů od místa tankování.

**Paliva jsou jedovaté! Obsahují látky, které jsou jedovaté a z dlouhodobého hlediska mohou způsobit poškození zdraví. Abyste zabránili absorbování těchto látek do těla, dodržujte následující bezpečnostní opatření:**

- Tankovat nebo přelévat palivo se smí pouze venku nebo v dobře větraných prostorách.
- Nevdechujte palivové výpary.
- Vyhněte se kontaktu s očima a pokožkou. Při náhodném kontaktu důkladně opláchněte vodou. Při kontaktu s očima ihned vyhledejte lékařskou pomoc.
- Při přelévání použijte rukavice.
- Když se palivo dostane na oblečení, okamžitě se převlékněte. Před opětovným nošením oblečení vyčistěte.
- Paliva skladujte mimo dosah dětí.

## **Nesprávného použití PALIVA ohrožují životní prostředí:**

- Palivo prolévejte opatrně. Palivo se nesmí dostat do půdy ani do kanalizace.
- Zbytky paliva musí být zneškodněny dle platných předpisů. Nikdy je nevyhazujte do domovního odpadu.
- Paliva mají omezenou dobu použití. Nakupujte pouze takové množství paliva, které spotřebujete.

### **ZACHÁZENÍ SE ZAŘÍZENÍM:**

- V okruhu 15 m kolem oblasti sečení se nesmí zdržovat žádné jiné osoby nebo zvířata, protože by mohly být poraněné vymrštěnými předměty.
- Zařízení během používání držte vždy oběma rukama.
- Při práci se zařízením dbejte vždy na bezpečný postoj.
- Dávejte pozor, abyste neuklouzli ani nespádly. • Nepracujte nad výškou beder.
- Nikdy nepracujte na žebřících.
- Během práce se zařízením nikdy nevystupujte na strom.
- Neohýbejte se dopředu ani dozadu!
- Zařízení s horkým motorem držte mimo dosah hořlavých materiálů, např. suchá tráva, plasty.
- Při odložení zařízení musí být motor vždy vypnutý!
- Při vypnutém motoru musí být vždy vypnutý i spínač zapalování.
- Nepracujte sami. Zkontrolujte, zda máte hlasové, vizuální nebo jiné spojení s jinou osobou, která je schopna v případě nouze poskytnout první pomoc.
- V pracovním prostoru zařízení nenechávejte ležet žádné nástroje, předměty nebo kabely.
- Před zapnutím zařízení odložte pryč nastavovací nářadí (montážní klíč, atd.)
- Nikdy jako řezací nástroje nepoužívejte pilové kotouče.
- Zařízení nesmíte uvést do provozu bez namontovaných ochranných částí.
- Zařízení chraňte před tvrdými nárazy! Zařízení nenechte spadnout! Pokud bylo zařízení vystaveno pádům, ihned zkontrolujte, zda nedochází k úniku paliva (nebezpečí požáru a výbuchu!).
- Pravidelně kontrolujte palivový systém, zda není poškozen nebo nedochází k únikům
- Zařízení je vybaveno odstředivou spojkou. Před všemi pracemi překontrolujte, zda se řezací nástroj během chodu naprázdno zastavil. V opačném případě se nesmí se zařízením pracovat!

### **PŘED POUŽITÍM ZKONTROLUJTE!:**

- Zařízení je dodáváno bez paliva.
- Před použitím zařízení prohledejte plochu, zda se tam nenacházejí jiné osoby, zvířata nebo předměty. Odstraňte všechny předměty jako např. kameny, hřebíky, rozbité sklo, atd., které by mohly být vymrštěny a všechny předměty, které by se mohly ovinout o řezací nástroj.
- Zkontrolujte, zda se v pracovní oblasti nenacházejí překážky. Při kontaktu s překážkami může dojít k životu nebezpečných zpětným nárazům.
- Zkontrolujte, zda je zařízení zcela smontováno podle předpisů. Dávejte pozor na správný směr otáčení řezacího nástroje.
- Zkontrolujte bezchybnou funkci zařízení, především správné a bezpečné dosednutí a utažení všech otočných dílů.
- Zařízení během používání vibruje. Přitom se mohou mírně uvolnit šrouby a díly. Zkontrolujte pevnost utažení všech šroubů a součástí.

### **POKYNY PRO SEČENÍ:**

- Sekejte pouze pravou (tmavě šedou) částí řezacího nástroje přesouváním zprava doleva.
- Takto zajistíte lehké řezání se slabým zpětným nárazem.
- Nikdy nesekejte levou (světle šedou) částí. Hrozí vysoké nebezpečí zpětného nárazu a otáčením řezacího nástroje se mohou vymrstit předměty směrem k obsluze, které by ji mohly poranit.
- Při sekání zabraňte dotyku řezacího nástroj se zemí, aby se nic nevymrštilo.
- Vysokou trávu sekejte vždy shora dolů, aby se tráva neovinula řezacího nástroje.

### **SEKEJTE S CITEM:**

- Používejte pouze špičku řezacího nástroje. Takto šetříte řezací nástroj a zabráníte tomu, aby se do něj zachytila tráva.
- Řezací nástroj vedte podél sloupech, zdech, plotech a podobných jen tak těsně, jak je to nutné. Pevné předměty opotřebovávají řezací nástroj a mohou ho poškodit.

- Kůru stromů, mladé stromky a keře může řezací nástroj poškodit.

### **PRODLOUŽENÍ LANKA (IBA PŘI POUŽITÍ ŘEZACÍ HLAVY):**

Pokud zařízení neseká čistě, došlo k přílišnému zkrácení lanek. Nejlepších výsledků sečení dosáhnete tehdy, pokud lanka prodloužíte na takovou délku, že se pomocí odřezávacího nože odříznou na správnou délku.

**VAROVÁNÍ!** Nebezpečí pořezání!

Před každou údržbou a / nebo čištěním:

- Vypněte motor.
- Zařízení nechte vychladnout.
- Vytáhněte konektor zapalovací svíčky

### **RUČNÍ PRODLOUŽENÍ LANEK:**

- Zařízení položte na zem.
- Rukou zatlačte na spodní část cívky s lankem a obě lanka vytahujte, dokud nepatrně nepřesahují hranu ochranného krytu. Odřezávací nůž odřízne lanka při příštím použití na správnou délku.

### **MONTÁŽ A POUŽITÍ:**

#### **MONTÁŽ OCHRANNÉHO KRYTU (OBR. 2):**

- Na zařízení pevně přišroubujte ochranný kryt (6) pomocí šroubů (18) a (19) a pružných podložek.

#### **MONTÁŽ TYČE RUKOJETI (OBR. 3):**

- Tyč rukojeti (3) s ovládací rukojetí (8) směřující nahoru vložte do spodní části držáku (20).
- Horní část držáku (21) položte na dolní část držáku (20) a upevněte pomocí šroubů (22), podložek a pružných podložek.

#### **MONTÁŽ ŘEZACÍ HLAVY(OBR. 4):**

- Dolní přírubu (26) s klenutím nasuňte směrem nahoru na závitový hřídel (24). Otvor příruby (25) přitom srovnejte s otvorem krytu (23).
- Vhodný řezací nástroj přetáhněte přes otvor příruby (25) a otvor krytu (23), aby se zablokoval závitový hřídel.
- Řezací hlavu (27) našroubujte na závitový hřídel (24) (levý závit).

#### **MONTÁŽ ŘEZACÍHO NOŽE (OBR. 5):**

- Dolní přírubu (26) s klenutím nasuňte směrem nahoru na závitový hřídel (24). Otvor příruby (25) přitom srovnejte s otvorem krytu (23).
- Vhodný nástroj přesuňte otvorem příruby (25) a otvor krytu (23), aby se zablokoval závitový hřídel.
- Nůž (28) nasadte na spodní přírubu (26).
- Horní přírubu (29) s klenutím nasuňte směrem nahoru na závitový hřídel (24).
- Matici (30) našroubujte na závitový hřídel (24) (levý závit).

### **VAROVÁNÍ!**

Nebezpečí pořezání! Na ochranném krytu se nachází ostrý nůž na zkracování silonu. Při práci s nožem noste ochranné rukavice.

#### **MONTÁŽ NOSNÉHO POPRUHU(OBR. 6):**

- Nosný popruh (31) zavěste do montážního háčku.

### **UVEDENÍ DO PROVOZU:**

**NEBEZPEČÍ!** Nebezpečí požáru! Palivo je vysoce hořlavé. Před doplňováním paliva vypněte motor a nechte ho vychladnout.

- Dodržujte bezpodmínečně všechny bezpečnostní pokyny pro zacházení s palivem.
- Plnění směsí paliva s olejem
- Zařízení položte na rovnou plochu s uzávěrem nádrže (12) směrem nahoru.

- Pomalu odtrhněte a odeberte uzávěr nádrže (12).
- Opatrně doplňte palivo s olejem. **Nerozlejte!**
- Zkontrolujte případné poškození těsnění uzávěru nádrže (12) a v případě potřeby ho vyčistěte. Poškozené těsnění okamžitě vyměňte! - Uzávěr nádrže (12) nakrúťte zpět.

### **PREVOVOZ:**

#### **Před spuštěním zkontrolujte!**

Zkontrolujte bezpečnostní prvky a stav zařízení (především ochranný kryt a řezací nástroj):

- Zkontrolujte, zda zařízení není viditelně poškozené (zlomené součásti, trhliny, atd.)
- Zkontrolujte, zda jsou všechny části zařízení správně namontovány.
- Zkontrolujte, zda jsou bezpečnostní prvky zařízení v bezvadném stavu.
- Zkontrolujte, zda nedochází k únikům.

**VAROVÁNÍ! Nebezpečí požáru!** Případné rozlité palivo může způsobit vznícení zariadenia. Pred nastartováním zařízení pečlivě otřete rozlité palivo. Zařízení startujte minimálně 9 metrů od místa doplňování paliva.

### **STARTOVÁNÍ:**

#### **Studený start:**

- Vypínač zapalování (14) do polohy ON.
- Palivové čerpadlo (32) stiskněte tak často, dokud už nebude vidět bubliny (cca. 10 krát). - Páčku sytiče (11) posuňte zcela nahoru.
- Plynovou páku (16) do polohy poloviny plynu. Současně stiskněte a podržte zajišťovací tlačítko plynové páky (17) a plynovou páku (16). Zajišťovací tlačítko plynové páky (17) musí zůstat stisknuté!
- Zařízení držte levou rukou za hřidel.
- Startovací lanko (13) pomalu táhněte dokud nepocítíte odpor a následně jej uvolněte. - Opět rychle a silně zatáhněte startovací lanko (13), dokud motor nenaskočí.
- Páčku sytiče (11) posuňte dolů.
- Motor nechte před začátkem práce běžet naprázdno cca. 30 sekund.

#### **Teplý start:**

- K nastartování teplého motoru nesmíte používat páčku sytiče (11) (spodní poloha).
- Startovací lanko (13) opět rychle a silně zatáhněte, dokud nenaskočí motor.
- Pokud motor potáhnutí za startovacího lanko (13) ani po 3 krát po sobě nenaskočí, opakujte celý postup nastartování, jak je popsáno v části studený start.

### **VYPNUTÍ:**

- Vypínač zapalování (14) na ovládací rukojeti do polohy OFF.
- Motor se vypne.

#### **VAROVÁNÍ! Nebezpečí poranění!**

Při startování musí zařízení nehybně a pevně ležet. Zařízení musí bezpečně držet jednou rukou, aniž mohlo něco přijít do styku s řezacím nástrojem.

Řezací nástroj se již při startování může začít otáčet.

**VAROVÁNÍ!** Pro šetření startovacího lanka, příp. motoru táhněte startovací lanko do délky max. 50 cm a pomalu jej ručně vracejte do původní polohy.

### **UPOZORNĚNÍ!**

Když je páčka sytiče nastavena do polohy úplně nahoru: Startovací lanko táhněte pouze, dokud nebude slyšet první zvuk naskočení motoru. V opačném případě hrozí nebezpečí, že se do spalovací komory dostane příliš mnoho paliva a nemůže vzniknout zapalovací jiskra.

#### **VAROVÁNÍ! Nebezpečí poranění!**

Motor vypněte, když:

- řezací nástroj přišel do styku s tvrdými předměty
- pozorujete změny v chování zařízení
- se změnil zvuk motoru. Zařízení zkontrolujte a v případě potřeby jej nechte opravit. Nikdy nepracujte s poškozeným zařízením nebo řezacím nástrojem.

### **SPRÁVNĚ DRŽENÍ**

- Zařízení držte pevně oběma rukama:  
Pravou ruku na ovládací rukojeti (8) a levou ruku na hřídeli (5).
- Motor a hřídel se nacházejí po Vaší pravé straně.
- Vyvažte zařízení a zaujměte přirozený postoj těla.

Takto sečete správně:

- Prohledejte plochu, kterou chcete sekat a odstraňte předměty, které by řezací nástroj mohl odhodit pryč.
  - Před začátkem práce zkontrolujte bezpečnost zařízení.
  - Spusťte motor
  - Zařízení uchopte oběma rukama, jak je popsáno výše
- Sekejte vždy s plynovou pákou v poloze plný plyn!

**VAROVÁNÍ!** Nebezpečí poranění! Pokud držíte motor příliš vysoko nebo na nesprávné straně (vlevo), můžete si na horkém povrchu způsobit silné popálení. Motor se musí nacházet vždy:

- vpravo od vás
- vždy za tělem ve výšce dřívku.

### **VAROVÁNÍ! Nebezpečí poranění!**

Než zařízení odložíte, vypněte motor!

### **ÚDRŽBA:**

#### **VAROVÁNÍ!**

Nebezpečí poranění! Před každou údržbou a / nebo čištěním:

- Vypněte motor.
- Zařízení nechte vychladnout.
- Vytáhněte konektor zapalovací svíčky.

#### **VAROVÁNÍ! Nebezpečí poranění!**

- Sami provádějte jen údržbářské práce popsané v tomto návodu k použití. Všechny ostatní práce, hlavně údržbu motoru a opravy musí provést kvalifikovaný odborník. Nesprávné provedené práce mohou způsobit poškození zařízení nebo poranění obsluhy.

### **PŘED KAŽDÝM POUŽITÍM**

Překontrolujte pevné utažení všech částí.

Všechna spojení znovu pevně utáhněte pomocí vhodného nářadí.

Zkontrolujte zda z hadic, přes které prochází palivo a z nádrže neuniká palivo.

Řezný nástroj zkontrolujte zda není prasklý, zdeformovaný nebo jinak poškozený.

Zařízení nikdy neuvádějte do provozu s poškozeným řezným nástrojem.

### **PO KAŽDÉM POUŽITÍ**

- Zařízení očistěte.

### **KAŽDOROČNĚ**

- Zkontrolujte zapalovací svíčku.
- Zkontrolujte zařízení.

### **V PŘÍPADĚ POTŘEBY**

Vyměňte vzduchový filtr

Vyměňte zapalovací svíčku.

Vyměňte řezací nástroj.

### **VYPOUŠTĚNÍ PALIVA**

- zachytnou nádobu držte pod plnicím hrdlem pro palivo.
- Odšroubujte a odeberte uzávěr nádrže (12).
- Zařízení opatrně nakloňte.
- Nechte zcela vytéci palivo z nádrže.

### **POZOR! Nebezpečí poškození životního prostředí!**

- Po vypouštění paliva dbejte na jeho správnou likvidaci!
- Při vypouštění palivo nerozlévejte!

### **ČIŠTĚNÍ ZAŘÍZENÍ**

- Hrubé nečistoty odstraňte pomocí kartáče.
- Zařízení otřete navlhčeným hadříkem.

### **ČIŠTĚNÍ / VÝMĚNA VZDUCHOVÉHO FILTRU (OBR. 9)**

- Páčku sytiče (11) nastavte do horní polohy, tak aby se do karburátoru nedostaly nečistoty.
- Odšroubujte šroub (33) na krytu vzduchového filtru (10) a sejměte kryt.
- Vyjměte vzduchový filtr.
- Vyčistěte vzduchový filtr v teplé vodě (s malým množstvím mycího prostředku).
- Vypláchněte vzduchový filtr v čisté vodě.
- Nechte ho zcela vyschnout.
- Vložte vyčištěný, příp. nový vzduchový filtr.
- Nasadte kryt a šroub (33) opět pevně utáhněte rukou

### **ČIŠTĚNÍ / VÝMĚNA ZAPALOVACÍ SVÍČKY**

- Vytáhněte konektor zapalovací svíčky (9).
- Zapalovací svíčku vyšroubujte pomocí vhodného nářadí.
- Zkontrolujte zabarvení elektrody (Standardní barva: světle).
- Zkontrolujte rozteč elektrod
- Usazeniny odstraňte z elektrody drátěným kartáčem.

### **VÝMĚNA ZAPALOVACÍ SVÍČKY**

- Vložte vyčištěnou nebo novou zapalovací svíčku a ručně ji utáhněte.
- Rukou utaženou zapalovací svíčku zlehka utáhněte vhodným nářadím. Zapalovací svíčku nesmíte příliš dotáhnout, mohlo by dojít k poškození závitu.
- Opět nasadte konektor zapalovacího kabelu (9).

**VAROVÁNÍ!** Nebezpečí poranění! Konektoru zapalovací svíčky a zapalovací svíčky se nesmíte dotýkat při běžícím motoru.

**VAROVÁNÍ!** Poškození zařízení! K čištění zapalovací svíčky se smí používat pouze drátěné kartáče s mosaznými štětinami.

Štětiny z jiných materiálů poškodí elektrodu!

Zapalovací svíčku našroubujte pouze při chladném motoru. Vadnou zapalovací svíčku vyměňte pouze za zapalovací svíčku stejného typu.

### **SKLADOVÁNÍ, PŘEPRAVA**

- Před uložením nechejte zařízení vychladnout.
- Zařízení skladujte pokud možno ve vodorovné poloze. Ujistěte se, že z karburátoru nemůže vytéct palivo.
- V případě potřeby odeberte hřídel a uskladněte ho samostatně:



Nasadíte odnímatelný kryt, abyste chránili hřídel proti znečištění.

### **DLOUHODOBÉ SKLADOVÁNÍ** (4 týdny nebo déle)

Při delším nepoužívání bezpodmínečně odstraňte ze zařízení palivo. Zabráníte tak možnému poškození karburátoru. - Vyprázdněte palivovou nádrž.

- Spustíte motor a nechte jej spuštěný tak dlouho, dokud se sám nevypne
- Nechte motor zcela vychladnout.
- Demontujte zapalovací svíčku.
- Do spalovací komory nalijte čajovou lžičku čistého motorového oleje.
- Chcete-li na vnitřní komponenty nanést olej, vícekrát pomalu zatáhněte za startovací lanko.
- Opět namontujte zapalovací svíčku. Zařízení uložte na suchém místě a vzdálené od možných zdrojů zapálení, jako např. sporáky a plynové pece, atd.

### **PŘEPRAVA V MOTOROVÉM VOZIDLE**

Při přepravě zařízení v motorovém vozidle:

- Zařízení nechte vychladnout.
- Vyprázdněte nádrž.
- Zařízení zajistěte proti posunutí.

### **OCHRANA ŽIVOTNÍHO PROSTŘEDÍ:**



Aby se zařízení nepoškodilo během přepravy, je dodáváno zabalené v pevném obalu. Většina z obalových materiálů je recyklovatelná. Tyto materiály odnešte do sběrný na recyklaci. Vyřazená zařízení předejte na prodejně. Prodejna zajistí likvidaci ekologickým způsobem. Vyřazené elektrické spotřebiče jsou recyklovatelné a nesmí se vyhazovat spolu s domácím odpadem! Prosíme vás, abyste nám aktivně pomáhali zachovat zdroje a chránit životní prostředí tak, že tento spotřebič zanesete do sběrného střediska (pokud máte tuto možnost).



## ZÁRUČNÍ LIST / WARRANTY

<b>Poskytnuta záruční doba</b> <b>(v letech):</b>	
--	--

Výrobek:	Modelové číslo:
Výrobce:	Datum prodeje:
Typ:	
Podpis a razítko prodejce:	
Výrobní číslo:	

Jméno zákazníka (název firmy):	Adresa zákazníka (sídlo firmy):
--------------------------------	---------------------------------

<b>Zákazník svým podpisem stvrzuje, že mu bylo zařízení předvedeno a vysvětleno, že byl seznámen s návodem k obsluze, nasazením a užíváním stroje a že mu zařízení bylo vydáno kompletní.</b>	Podpis zákazníka:
---	-------------------

Záznamy o reklamacích - záručních opravách				
Datum přijetí reklamace:	Datum ukončení reklamace:	Evidenční číslo reklamace:	Podpis provedené záruční opravy (Záznam o neoprávněné reklamace)	Razítko servisního technika:

### Podmínky záruky:

1. Dodavatel poskytuje na tento výrobek záruční dobu uvedenou v tomto záručním listě za podmínek dodržení způsobu používání a skladování výrobku v souladu s platnými podmínkami a normami , jako i návodem k obsluze . Záruční doba začíná běžet od data prodeje.
2. Prodloužená záruční doba 5 let se poskytuje na výrobek za podmínky , že tento výrobek je dodavatelem označen v seznamu výrobků s prodlouženou zárukou , konečným zákazníkům je spotřebitel a výrobek nebude používán na komerční nasazení. Prodloužená záruka je podmíněna pravidelnými servisními prohlídkami v autorizovaných servisních střediscích dodavatele.
3. Záruční doba se prodlužuje o dobu , po kterou byl výrobek v záruční opravě a je o tom uveden záznam v seznamu o záručních opravách tohoto záručního listu . Právo na záruční opravu si spotřebitel může uplatnit v některém autorizovaném servisním středisku, podle příloženého seznamu „A“ servisních středisek. Servisní střediska „B“ jsou k záruční opravě pouze výrobky, které byly prodávány pouze v jejich činnosti. Seznam servisních středisek je pravidelně je pravidelně aktualizován s dealery a na webových stránkách importu: [www.strendpro.sk](http://www.strendpro.sk)
4. Servisní středisko je povinen poskytovat záruční servis / opravy v zákonné lhůtě. Zákon určuje, že lhůta pro vyřízení reklamace začíná běžet následující den po dni doručení reklamace v servisním centru.
5. Zdarma záruční opravu nelze uplatňovat, pokud jde o poruchy, které byly způsobeny použitím výrobku v rozporu s ustanoveními uvedenými v návodu k obsluze, nesprávnou manipulací, mechanickým poškozením, normální mechanické opotřebení dílů způsobené provozem stroje, chyba obsluhy, přírodní katastrofou, neoprávněnému zásahu do výrobku, závady způsobené použitím nevhodných náhradních dílů, použití nevhodných pohonných hmot, a zjevné přetížení stroje vzhledem k trvalému pokračování na horní hranici výkonu. Práce spojené s čištěním, základní údržba, péče, nebo nastavení zařízení, které může přenášet provoz a jsou uvedeny v návodu k obsluze, nespádají do rozsahu záruky.
6. Pro běžného opotřebení součástí jsou považovány zejména opotřebení: všechny rotující a pohyblivé části, řezání dílů a jejich kryty, šrouby a klíny, přenos a klínové řemeny, řetězové pohony, třecí plochy brzd a spojky, dezény pneumatik a náhradních dílů pro běžnou údržbu, jako jsou: vzduch, hydraulické a olejové filtry, zapalovací svíčky, olejove a chladicí náplně.
7. Z prodloužené záruky jsou vyjmuty často strojů a zařízení , na které jejich konkrétní výrobce poskytuje kratší záruku jako dodavatel na samotný výrobek , ve kterém jsou namontovány . Do této kategorie částí patří : akumulátory, žárovky a podobně.
8. právo uplatnit nároky plynoucí ze záruky ma vlastník výrobku , pokud tak učiní nejpozději v poslední den záruční doby .
9. Při reklamaci se postupuje podle příslušných ustanovení Občanského zákoníku a Zákoně o ochraně spotřebitele.
10. Servisní prohlídky , které jsou podmínkou prodloužené 5 leté záruky, musí být prováděny pouze v autorizovaném servisním středisku dodavatele, v pravidelných intervalech a období mezi jednotlivými prohlídkami nesmí překročit dobu 12 měsíců. První servisní prohlídka musí být provedena nejpozději do 12 měsíců od data prodeje výrobku. Servisní prohlídky provádějí servisní střediska v období posledních tří a prvních dvou měsících kalendářního roku. Každá servisní prohlídka musí být zaznamenána v tomto záručním listě s uvedeným datem prohlídky , podpisem a razítkem servisního střediska. Servisní prohlídkou se rozumí kontrola stroje, výměna náplní a filtrů podle doporučení výrobce, výměna opotřebovaných a poškozených dílů, které mohou ovlivnit poškození nebo opotřebení jiných dílů a samotné nastavení stroje. Úkon servisní prohlídky a použitý materiál se účtuje podle platného ceníku servisního střediska.

**Při uplatňování reklamace je reklamující povinen předložit k reklamaci čistý a kompletní výrobek, doklad o koupi nebo vyplněný a potvrzený záruční list. V případě prodloužené záruky, záznamy o servisních prohlídkách a daňové doklady za jednotlivé prohlídky. Při nesplnění některé z podmínek prodloužené záruky uvedené v tomto záručním listu se na výrobek poskytuje záruční doba 2 roky.**

## **BENZÍNES BOZÓTVÁGÓ**

### **HASZNÁLAT:**

A benzines bozótváagó fáknál, oszlopok, halmok és más a kaszálónak nehéz helyek mellett lévő fű- és gyomnövények kaszálására volt tervezve.

A berendezést csak az előírt célra használja. Minden másfajta felhasználás helytelen felhasználásnak minősül. Használó/ kezelő nem pedig a gyártó lesz felelős bármiféle meghibásodásért vagy sérülésért, ami helytelen felhasználás következtetésébe keletkezet. Ne feledje, hogy a készülék nem alkalmas kereskedelmi vagy ipari célokra. A garancia nem érvényes, amenyibe a berendezést kereskedelmi, ipari vagy más ehez hasonló célokra használja.







### **TECHNICKÉ PARAMETRE:**





A motor típusa	Kétütemű, léghűtéses, benzin
Bemenet	1,6 kW
A motor hányada	51.7 cm <sup>3</sup>
Sebesség	9000 rpm
Sebesség teher nélkül	3200 rpm
Tartály	1100 ml
Karburátor	membrán
Penge	26 cm
Kép szélessége	43 cm
Tartozékok	1x fej, 1x kés, 1x heveder, 1x fedél

### **KÉSZÜLÉK RÉSZEI:**

- |                             |                            |
|-----------------------------|----------------------------|
| 1. Motor                    | 10. Légszűrő fedel         |
| 2. A heder szíja            | 11. Dúsító karja           |
| 3. Fogantyú rúd             | 12. Üzemanyagtartály sapka |
| 4. További fogantyú         | 13. Indító kábel           |
| 5. Tengely                  | 14. Gyújtáskapcsoló        |
| 6. Védőburkolat             | 15. Zár gomb               |
| 7. Vágószerszám             | 16. Gázkar                 |
| 8. Vezérlő fogantyú         | 17. Gázkaros záró gomb     |
| 9. Gyújtógyertya csatlakozó |                            |

### **JELMAGYARÁZAT:**

	Védelem kettős szigetelésell II. A földelés nem szükséges
	A első használata előtt olvassa el a tájékoztatót
	Használjon védőszközöket és védőleplet
	A termék megfelel a vonatkozó európai irányelveknek, a azonosság értékelési módszer ezen irányelveken el lett végezve
	Használjon védő kesztyűt
	Nedobja a háztartási hulladékba. Ehelyett, környezetbarát módon, lépjen kapcsolatba az újrahasznosító központal. Kérjük, gondoskodjon a környezetvédelemről

	A keverés aránya 1:40 ,használjon csak benzint és olaj keveréket
	Figyelem
	Lwa akusztikus teljesítményszint adatok.
	Az üzembe helyezés és a munka során tartsa távol a vágószerszámot a többi tárgytól.
	15 m-es területen belül ahol kaszál, nemengedett más emberek vagy állatok tartózkodása, mivel a vágó kihajinthat tárgyakat amelyek sérülést okozhatnak.

## **ÁLTALÁNOS UTASÍTÁSOK:**

### **ÁLTALÁNOS UTASÍTÁSOK:**

Az eszköz biztonságos kezelése érdekében a felhasználónak először használatba kell vennie ezt az útmutatót, és meg kell értenie ezeket az utasításokat.

- **Tartsa be az összes biztonsági figyelmeztetést!** Ha nem tartja be a biztonsági figyelmeztetéseket, veszélyeszteti magát és másokat.

- **A kipufogógáz mérgezésének veszélye!** A motor indítása és használata zárt állapotban tilos.

- Tartsa a használati utasítást és a biztonsági óvintézkedéseket a későbbi használatához.

- Akadályozza meg a gyermekeknek az eszköz elérését! Tartsa a készüléket biztonságos helyen, távol a gyermekektől és a jogosulatlan személyektől.

- Biztosítsa be hogy a kikapcsolt készüléket bebiztosította a véletlen bekapcsolás ellen.

- A készülék megfelelő működésének biztosítása érdekében valamennyi alkatrészét, különösen a biztonsági berendezéseket megfelelően kell lenni beszerelve.

- Az újjáépítés, az önkényes változtatások és a nem jóváhagyott alkatrészek használata tilos.

### **KEZELÉS / MUNKAHELY:**

Csak hibás és sértetlen állapotban használja a készüléket. Ha az eszköz vagy részei megsérültek, azokat szakképzett személyzet javíttassa meg.

- Tartsa be az érvényes biztonsági, egészségvédelmi és munkavédelmi előírásokat!

- Csak akkor használja az eszközt, ha az ellenőrzés során nem észlelt hibát. Ha igen minden sérült alkatrészt, használat előtt ki kell cserélni.

- A munkaterületet tartsa tisztán.

- Biztosítson megfelelő megvilágítást az eszközzel való munkavégzés során.

- A közelben nem lehet gyúlékony vagy robbanásveszélyes anyag.

- Mindig használja a szükséges egyéni védőeszközöket.

- **Ne terhelje túl a készüléket!** A készüléket csak arra a célra használja, amire szánták.

- Ne használja az eszközt, ha alkohol, kábítószer, orvosságok vagy más drogok vagy függőséget okozó szer hatása alatt áll.

- Ez a készüléket nem használhatják olyan személyek (beleértve a gyerekeket), akik csökkent fizikai, érzékszervi vagy mentális képességű, illetve tapasztalattal és ismeretekkel, hacsak felügyelete alatt állnak, vagy utasítást kapott használatát illetően az eszköz egy felelős személy biztonságát. A gyermekeket felügyelni kell annak biztosítására, hogy ne játsszanak az eszközzel.

### **KARBANTARTÁS:**

- Mielőtt bekapcsolná a gépet, kapcsolja ki a gyújtáskapcsolót OFF állásba és húzza ki gyújtógyertya csatlakozót.

- A felhasználó csak a jelen kézikönyvben leírt karbantartási és javítási munkákat végezheti el.

Minden más munkát szakképzett szakembernek kell elvégeznie.

- Csak eredeti pótalkatrészeket használjon. Más pótalkatrészek használata nemcsak a garancia elvesztéséhez vezet, de veszélyeztetheti Önt és környezetét is.

## **TÁROLÁS ÉS SZÁLÍTÁS:**

- A készüléket mindig száraz helyen tárolja.
- Vigyázzon a készülék szállítás közbeni károsodására.
- A kést védőburkolatját mindig szerelje fel, amikor a készüléket nem használja.
- A kést mindig az eredeti védőcsomagolásban szállítsa.

## **RAYNAUD BETEGSÉG(AZ UJJAK ELFEHÉREDÉSE)**

A vibráló eszközök gyakori használata idegkárosodást okozhat a rosszabb vérkeringésben szenvedőknek (pl. Dohányosok, cukorbeteg). Különösen az ujjak, kezek, csuklók és / vagy karok mutatják, de nem kizárólag, a következő tüneteket, amelyek azonban bármely kombinációban előfordulhatnak: fájdalom, viszketés, szúrás, testrészek lelassulása, a bőr elhalványulása.

Ha szokatlan tüneteket tapasztal, azonnal hagyja abba a munkát és forduljon orvoshoz.

Jelentősen csökkentheti a kockázatot az alábbi irányelvek követésével:

- Hideg időben tartsa testét és különösen meleg kezét. A hideg kezek kezelése a betegség egyik fő oka!
- Rendszeresen szünetet tartson és mozgassa a kezét. Ön támogatja a vérkeringést.
- Vigyázzon a készülék legkevesebb rezgésére, rendszeres karbantartással és rögzített alkatrészekkel a készüléken.

## **SZEMÉLYI VÉDŐESZKÖZÖK / ALKALMAS RUHÁZAT:**

A védőfelszerelés nemhasználata súlyos sérülésekhez vezethet, a súlyos balesetekhez és az állandó halláskárosodáshoz. A kaszáláshoz ezért az alábbi védőfelszerelést kell viselni:

Viseljen védőszemüveget, hallásvédőt és védő sisakot.

Viseljen védőkesztyűt.

Viseljen biztonsági cipőt.

A ruhájával megakadályozza, hogy elkapódjon a készülékhez:

- Csak olyan ruhát viseljen, amely körülveszi a testét!
- Ne viseljen ékszert!
- Ha hosszabb haja van, hajvászont viseljen!

## **AZ ÜZEMANYAG KEZELÉSE**

Az üzemanyag gyúlékony és robbanásveszélyes. A robbanás és a tűz kockázatának minimalizálásának:

- Kapcsolja ki a motort, és hagyja lehűlni a tankolás előtt.
- Az üzemanyag kezelésénél tilos a dohányzás és a nyílt tűzkezelés.
- Tárolja és keverje az üzemanyagot csak jóváhagyott és megjelölt tartályokban.
- Tárolja az üzemanyagot zárt helyzetben. Az üzemanyag szobahőmérsékletnél is elpárologhat, és zárt helyiségekben felgyülemlik a padlón (robbanásveszély).
- Indítsa el a készüléket legalább 9 méterre a töltőhelytől.

**Az üzemanyag mérgező! Olyan anyagokat tartalmaz, amelyek mérgezőek és hosszú távon egészségkárosodást okozhatnak. Az ilyen anyagok testbe való felszívódásának megakadályozása érdekében tartsa be az alábbi óvintézkedéseket:**

- Az üzemanyag vagy a kifolyt tüzelőanyag csak szabadban vagy jól szellőző helyen tartózkodhat.
- Ne lélegezze be az üzemanyag gőzöket.
- Kerülje a szem és a bőrrel való érintkezést. Véletlen érintkezés esetén alaposan öblítse le vízzel. Szembe kerülés esetén haladéktalanul orvoshoz kell fordulni.
- Használjon kesztyűt permetezéskor.
- Amikor az üzemanyag a ruhára kerül, azonnal öltözzön át. Tisztítsa ki a ruházatot újra viselés előtt.
- Az üzemanyagot tartsa távol a gyermekektől.

## **A TÜZELŐANYAG NEMSZAKKÉPZET HASZNÁLATA KÖRNYEZETRE VESZÉLYES:**

- Óvatosan töltsen fel az üzemanyagot. Üzemanyag nem szabad belépni a szennyvíz- vagy csatornarendszerbe.

- Az üzemanyag maradványait az érvényes előírásoknak megfelelően kell megsemmisíteni. Soha ne dobja be a háztartási hulladékba.
- Az üzemanyag korlátozott használati idővel rendelkezik. Csak az Ön által fogyasztott üzemanyag mennyiségét vásárolja meg.

### **A KÉSZÜLÉK KEZELÉSE:**

- 15 m-es területen belül ahol kaszál, nemengedett más emberek vagy állatok tartózkodása, mivel a vágó kihajinthat tárgyakat amelyek sérülést okozhatnak.
- Mindig tartsa a készüléket mindkét kezével használat közben.
- Mindig tartson biztonságos magatartást a készülékkel való munkavégzés során.
- Ügyeljen arra, hogy ne csúszson meg vagy ne esen le.
- Ne dolgozzon a csípő magasság felett.
- Soha ne dolgozzon létrákon.
- Soha nememjen fára a készülék használatánál
- Ne hajlítsa előre vagy hátra!
- A készüléket forró motorral tartsa távol tűzveszélyes anyagoktól, száraz fű, műanyagoktól.
- A motort mindig le kell állítani, amikor a készüléket elhalasztják!
- A gyújtáskapcsolót mindig le kell állítani, ha a motor alapjáraton van.
- Ne dolgozzon maga. Győződjön meg róla, hogy van hang, vizuális vagy más kapcsolata egy másik személlyel, aki képes elsősegélyt adni vészhelyzetben.
- Ne hagyjon szerszámokat, tárgyakat vagy kábeleket az eszköz munkaterületén.
- A készülék bekapcsolása előtt állítsa be a beállító szerszámot (szerelőgomb, stb.).
- Soha ne használjon fűrészlapokat vágószerszámként.
- Ne működtesse a készüléket a beépített védőelemek nélkül.
- Védje a készüléket kemény ütközésektől! Ne hagyja, hogy a készülék leessen! Ha a készüléket leejtette, azonnal ellenőrizze, hogy nincs-e üzemanyag-szivárgás (tűz- és robbanásveszély!).
- Rendszeresen ellenőrizze az üzemanyag-rendszer károsodását vagy szivárgását.
- A készülék centrifugális tengelykapcsolóval van felszerelve. Mielőtt bármilyen munkát végezne, ellenőrizze, hogy a vágószerszám készenléti állapotban leáll-e. Ellenkező esetben az eszközzel nemszabad dolgozni!

### **HSZN ÁLAT ELLŐT ELLENŐRIZE!:**

- A készüléket üzemanyag nélkül szállítják.
- Az eszköz használata előtt nézze meg a munkaterületet, hogy lássa, vannak-e ott más emberek, állatok vagy tárgyak. Távolítsa el minden olyan elemet, mint például kövek, szögek, törött üvegek stb., a készülék kidobhat, és minden olyan tárgyat, amely a készülék köré forgódhatna.
- Ellenőrizze, hogy nincsenek akadályok a munkaterületen. Az akadályokkal való érintkezés életveszélyes viszályhoz vezethet.
- Ellenőrizze, hogy a készülék megfelelően van-e összeszerelve. Ügyeljen a forgácsolószerszám helyes forgásirányára.
- Ellenőrizze a hibamentes működést, különösen az összes forgó alkatrész pontos és biztonságos felszerelését és meghúzását.
- Az eszköz vibrál a használat során. Ezzel a csavarok és alkatrészek kissé lazulhatnak. Ellenőrizze az összes csavar és alkatrész szakítószilárdságát.

### **UTASÍTÁSOK A KASZÁLÁSHOZ:**

- Kaszáljon csak a jobb (sötétszürke) vágószerszám részével jobbra-balra csúsztatva.
- Ez biztosítja a könnyű vágást alacsony visszacsapással.
- Soha ne hajlítsa meg a bal (könnyű) részt. Nagy a kockázata a hátsérülésnek, és a forgácsolószerszám elforgatásával a tárgyak az üzemeltető felé tolódhatnak, ami sérülést okozhat.
- A kaszálásnál ne érjen a talajhoz a vágószerszámmal, hogy semmit ne dobjon el.
- A magas fűt mindig felülről lefelé kaszálja, hogy megakadályozza a fű mozgását a vágószerszámon.

## **KASZÁLJON ÉRZÉSEL:**

- Csak a vágószerszám hegyét használja. Ezzel megtakaríthatja a vágószerszámot, és megakadályozhatja a fű megfogását.
- Helyezze a vágószerszámot a pillérek, falak, kerítések és hasonlók mellé, amilyen közlelről lehetséges. A rögzített tárgyak a vágószerszámot koptatják és károsíthatják.
- A fakéreg, a fiatal fák és bokrok károsíthatják a vágószerszámot.

## **A FONALAK HOSSZABÍTÁSA (CSAK A VÁGÓFEJ HASZNÁLATÁNÁL):**

Ha a készülék nemvág tisztán, akkor a kotél túl rövidítése keletkezet.

A legjobb kaszálás eredményét akkor érik el, ha a szálatat hosszabbra húzzák, hogy a vágópengével a megfelelő hosszúságúra vágják őket.

**FIGYELEM!** A megvágás veszélye!

Minden karbantartás és / vagy tisztítás előtt:

- Kapcsolja ki a motort.
- Hagyja lehűlni a készüléket.
- Távolítsa el a gyújtógyertya csatlakozót

## **A FONALAK (SZÁLAK) KÉZI MEGHOSZABÍTÁSA**

- Helyezze a készüléket a padlóra.
- Nyomja a tekercs alsó részét a kézzel, és húzza addig a két szálat, amíg enyhén ne lépi túl a védőburkolat szélét.

A vágó kés a megfelelő hosszúságban vágja el a fonalat a következő használatra.

## **SZERELÉS ÉS HASZNÁLAT:**

### **VÉDŐBURKOLAT SZERELÉSE (ÁBRA. 2):**

Csavarja vissza a védőburkolatot (6) a készülékre a (18) és (19) csavarokkal és rugalmasan alátétekkel.

### **FOGANTÚ RÚD SZERELÉSE (ÁBRA.3)**

- Helyezze a fogantyú rudat (3) a vezérlőfogantyúval (8) felfelé a tartó (20) aljáig.
- A tartó (21) felső részét a tartó (20) alsó részébe kell fektetni, majd csavarokkal (22), alátétekkel és rugós alátétekkel rögzíteni.

### **VÁGÓFEJ SZERELÉSE (ÁBRA.4)**

- Csúsztassa az alsó karimát (26) a szalaggal felfelé a menetes tengelyre (24). Karima nyílás (25) illeszkedjen a fedélnyíláshoz (23).
- Mozgassa a megfelelő forgácsoló szerszámot a karima nyíláson (25) és a fedélnyíláson (23) a menetes tengely rögzítéséhez.
- Csavarja be a vágófejet (27) a menetes tengelyre (24) (bal oldali menet).

### **VÁGÓKÉS SZERELÉSE (ÁBRA. 5):**

- Csúsztassa az alsó karimát (26) a szalaggal felfelé a menetes tengelyre (24). Karima nyílás (25) illeszkedjen a fedélnyíláshoz (23).
- Mozgassa a megfelelő szerszámot a karima nyíláson (25) és a fedélnyíláson (23) a menetes tengely rögzítéséhez.
- Csavarja rá a kést (28) az alsó karimára (26).
- Csúsztassa fel a felső karimát (29) a boltozat felfelé a menetes tengelyre (24).
- Csavarja az anyát (30) a menetes tengelyre (24) (bal oldali menet).

**FIGYELMESZTETÉS!** Megvágás veszélye!

A védőburkolaton silo megrövidítő éles kés vann a szilon rövidítésére. A késsel végzett munka során viseljen védőkesztyűt..



## **TARTÓ HEVEDER SZERELÉSE (ÁBRA. 6):**

- A tartó hevedert (31) akasztja rá a szerelő horogra.

## **ÜZEMELTETÉS MEGKEZDÉSE:**

### **FIGYELMESZTETÉS! Tűz veszély!**

Az üzemanyag nagyon gyúlékony. A tankolás előtt kapcsolja ki a motort, és hagyja lehűlni.

- Tartsa be az üzemanyag-kezelésre vonatkozó valamennyi biztonsági előírást.

### **Fűtőolaj kitöltése**

- Helyezze a gépet sima felületre a tartály sapkával (12) felfelé.

- Lassan lazítsa meg és vegye le a tartály sapkáját (12).

- Óvatosan töltsön olajjal. Neontse szét!

- Ha szükséges, ellenőrizze a tartály sapka (12) tömítettségét és tisztítsa meg.

Cserélje ki a sérült tömítést azonnal!

- Húzza meg újra a tartály sapkáját (12).

## **ÜZEMELTETÉS:**

### **A kezdés előtt ellenőrizze !**

Ellenőrizze a készülék biztonsági jellemzőit és állapotát (különösen az őrző- és vágóeszközöket):

- Ellenőrizze, hogy a készülék nem látható-an sérült-e (törött részek, repedések stb.)

- Ellenőrizze, hogy az egység minden része megfelelően fel van szerelve.

- Ellenőrizze, hogy a készülék biztonsági jellemzői hibátlanok-e.

- Ellenőrizze a szivárgást.

**FIGYELEM! Tűzveszély!** Az üzemanyag kifolyása az eszköz gyulladását okozhatja.

Mindig törölje le alaposan az üzemanyagot a gép üzembe helyezése előtt. Indítsa el a gépet legalább 9 méterre az üzemanyag töltési ponttól.

## **INDÍTÁS:**

### **Hideg indítás:**

Állítsa a gyújtáskapcsolót (14) BE állásba.

- Nyomja meg az üzemanyag-szivattyút (32), amíg buborékok (körülbelül 10-szer) nem láthatók.

- A szívatókart (11) teljesen felfelé nyomja.

- Állítsa a gázkart (16) a gáz félpozíciójába. Ugyanakkor nyomja le és tartsa benyomva a gázkar biztosító gombját (17) és a gázkart (16) benyomva. A fojtószelep reteszelőgombjának (17) le kell nyomódnia!

- Tartsa a készüléket a bal kezével a tengely mögött.

- Lassan húzza meg az indító kábelt (13), amíg ellenállni nem fog, majd engedje el.

- Az indító kábelt (13) gyorsan és erőteljesen hőzza meg addig, amíg a motor el nem indul.

- A fojtó karot (11) lefelé tolja.

- Hagyja a motort kb. 30 másodpercig.

### **Meleg indítás:**

- Ne használja a dúsítókart (11) (alsó pozíció) a meleg motor indításához.

- Az indító kábelt (13) gyorsan és szorosan nyomja meg, amíg a motor el nem indul.

- Ha az motor (13) az indítókábel meghúzásával nem indul be (3), háromszor egymás után, ismétlje meg az eljárást amely a híg indítás részben levann írva.

## **KIKAPCSOLÁS:**

- A vezérlőkarján lévő gyújtáskapcsolót (14) állítsa OFF állásba.

- A motor leáll.

### **FIGYELEM! Sérülésveszély!**

Indításkor a készüléknek nem szabad mozogni és szilárdan kell feküdnie. A készüléket egy kézzel biztonságosan kell tartani, anélkül, hogy bármilyen érintkezésbe kerülne a vágószerszámmal. A forgácsolószerszám indításkor elkezd forgatni.

**FIGYELMESZTETÉS!** Az indító kábel vagy motor kíméléséhez, húzza a kezdő kábelt max. 50 cm-t, és lassan kézzel helyezze vissza eredeti helyzetébe.

### **FIGYELMESZTETÉS!**

Ha a fojtó kar teljesen felfelé van állítva:

Csak húzzuk meg a kezdőszinórt, amíg az első ugrási hang hallható. Ellenkező esetben fennáll annak a veszélye, hogy túl sok üzemanyag jut be az égéstérbe, és nemkeletkezik gyújtószikra.

### **FIGYELEM! Sérülésveszély!**

Kapcsolja ki a motort, ha:

- a vágóeszköz érintkezésbe került kemény tárgyakkal
- Figyelembe veszi a készülék más viselkedését
- a motor hangja megváltozik.

Ellenőrizze az eszközt, és szükség esetén javítsa meg. Soha ne dolgozzon sérült berendezéssel vagy vágóeszközökkel.

### **HELYES TESTTARTÁS:**

- Mindkét kezével tartsa erősen a készüléket:

Tartsa a jobb kezét a fogantyún (8) és a bal kezét a tengelyen (5).

- a motor és a tengely a jobb oldalon található.
- mérlegelje a készüléket és kapcsolja be a test természetes hozzáállását.

Így vágasz helyesen:

- keresse meg a kaszálni kívánt területet, és távolítsa el azokat a tárgyakat, amelyeket a vágóeszköz eldobhat.
- a munka megkezdése előtt ellenőrizze a készülék biztonságát.
- indítsa el a motort
- tartsa a készüléket mindkét kezével a fentiek szerint
- mindig tartsa a gázkart teljes gázzal!

### **VAROVANIE! Nebezpečenstvo poranenia!**

Ha a motor túl magas vagy rossz oldalon van (a bal oldalon), súlyos égési sérülést okozhat a forró felületen. A motor mindig legyen:

- jobbra öntől
- mindig a test mögött a tengely magasságában.

### **FIGYELEM! Sérülésveszély!**

Húzza ki a motort mielőtt a készüléket elteszi!

### **KARBANTARTÁS:**

**FIGYELMESZTETÉS!** Sérülésveszély! Minden karbantartás és / vagy tisztítás előtt:

- Kapcsolja ki a motort.
- Hagyja lehűlni a készüléket.
- Távolítsa el a gyújtógyertya csatlakozót.

### **FIGYELEM! Sérülésveszély!**

- Az üzemeltetési utasításban leírt karbantartási munkákat csak saját maga végezheti el. Minden más munkát, különösen a motor karbantartását és javítását szakképzett szakember végezheti. A nem megfelelő munkák károsíthatják a készüléket vagy sérülhetnek az üzemeltető.

## **MINDIN HASZNÁLAT ELLŐT**

Ellenőrizze az összes alkatrész szoros meghúzását.

Mindig húzza meg az összes csatlakozást megfelelő eszközzel.

Ellenőrizze, hogy a tömlők, amelyekeken keresztül az üzemanyag halad és a tartályból nem szivárog az üzemanyag.

Ellenőrizze, hogy a vágószerszám nem e repedt, deformálódott-e vagy egyéb módon megsérült-e.

Soha ne használja a készüléket sérült vágószerszámmal.

## **MINDEN HASZNÁLAT UTÁN**

- Akészüléket tisztítsa meg .

## **MINDEN ÉVEN**

- Ellenőrizze a gyújtógyertyát.

- Ellenőrizze a készüléket.

## **SZÜKSÉG ESETÉN**

Cserélje ki a légszűrőt

Cserélje ki a gyújtógyertyát.

Cserélje ki a vágószerszámot.

## **AZ ÜZEMANYAG KIENGEDÉSE**

- Tartsa a fogótartályt az üzemanyagtöltő nyak alatt.

- Csavarja le és vegye le a tartály sapkáját (12).

- Óvatosan döntse meg a készüléket.

- Teljesen ürítse ki az üzemanyagot a tartályból.

**VIGYÁZAT!** Környezeti károk veszélye!

- Az üzemanyag kitöltése után győződjön meg róla, hogy megfelelően ártalmatlanította!

- Ne öntse szét az üzemanyagot az ürítés során!

## **A KÉSZÜLÉK TISZTÍTÁSA**

- A durva szennyeződést ecsettel távolítsa el.

- A készüléket nedves ruhával törölje le.

## **A LÉGSZŪRŐ TISZTÍTÁSA / CSERÉJE (9. ÁBRA)**

- Állítsa a fojtó kart (11) a felső helyzetbe úgy, hogy ne kerüljön szennyeződés a porlasztóba.

- Csavarja le a csavart (33) a légszűrő burkolatán (10), és távolítsa el a fedelet.

- Vegye ki a légszűrőt.

- Tisztítsa meg a levegőszűrőt meleg vízben (kis mennyiségű mosogatószerrel).

- A levegőszűrőt tiszta vízzel öblítse le.

- Hagyja teljesen megszáradni.

- Helyezze be a tiszta, új légszűrőt.

- Cserélje ki a fedelet, és szorosan húzza meg a csavart (33) a kezével.

## **GYÚJTÓGYERTYA TISZTÍTÁSA / CSERÉJE**

- Távolítsa el a gyújtógyertya csatlakozót (9).

- A gyújtógyertyát megfelelő szerszámmal szerelje szét.

- Ellenőrizze az ólom színét (Standard szín: világosbarna).

- Ellenőrizze az elektróda távolságát

- Vegye le a betéteket az elektródról egy drótkefével.

## **GYÚJTÓGYERTYA CSERÉJE**

- Helyezzen be egy tiszta vagy új gyújtógyertyát és kézzel húzza meg.
- Szorosán húzza meg a gyújtógyertyát megfelelő szerszámokkal. Gyújtógyertyát ne húzza meg túlságosan, ez okozhat fonalvesztéséget.
- Cserélje ki a gyújtókábel dugóját (9).

### **FIGYELMESZTETÉS! Sérülésveszély!**

Ne érjen a gyújtógyertya konektorjához és a gyújtógyertyákhoz, amíg a motor be van kapcsolva.

### **FIGYELMESZTETÉS! A készülék sérülésének veszélye!**

Csak a sárgaréz sörtékkal ellátott drótkefék használhatók a gyújtógyertya tisztításához. Más anyagokból készült sörték károsítják az elektródot!

Csavarja be a gyújtógyertyát a hideg motorba.

Cserélje ki a hiányzó gyújtógyertyát egy azonos típusú gyújtógyertyával.

## **TÁROLÁS, SZÁLLÍTÁS**

- A tárolás előtt hadja kihidegedni a készüléket.
- A készüléket lehetőleg vízszintes helyzetben tárolja. Győződjön meg róla, hogy a porlasztóból nem képes-e kifojni az üzemanyag.
- Szükség esetén távolítsa el a tengelyt és tárolja külön: Szerelje be a kivehető fedelet, hogy megóvja a tengelyt a szennyeződéstől.

### **TÁROLÁS HOSZAB IDŐRE** (4 hét vagy tovább)

Ha hosszabb ideig nem használja, távolítsa el az üzemanyagot a készülékből. Ez megakadályozza a karburátor esetleges károsodását.

- Ürítse ki az üzemanyagtartályt.
- Futtassa a motort, és hagyja addig futni, amíg nem kapcsolja le magát
- Hagyja teljesen lehűlni a motort.
- Távolítsa el a gyújtógyertyát.
- Tegyen egy teáskanálnyi tiszta motorolajat az égéstérbe.
- Ha az olajat a belső alkatrészekre kíván rakni, többször lassan húzza meg az indító kábelt.
- Szerelje vissza a gyújtógyertyát.

Tárolja a készüléket száraz helyen, távol a lehetséges gyújtóforrásoktól, kályhák és gázkazánoktól stb.

## **SZÁLLÍTÁS GÉPJÁRMŰBEN**

A gépjárművek szállítóeszköz szállítása során:

- Hagyja lehűlni a készüléket.
- Ürítse ki a tartályt.
- Biztosítsa a készüléket az elmozdulás ellen.

## **KÖRNYEZETVÉDELEM**



Annak biztosítására, hogy a készülék szállítás közben ne sérüljön meg, erős csomagolásban van. A legtöbb csomagolóanyag újrahasznosítható. Vegyük ezeket az anyagokat újrahasznosítási tartályokba. Az eldobott eszközöket a boltban dobja ki. A bolt környezetbarát módon biztosítja az ártalmatlanítást. Az elhelyezett elektromos berendezések újrahasznosíthatóak, és nem szabad a háztartási hulladékkal együtt megsemmisíteni! Arra kérjük, hogy segítsen nekünk aktívan erőforrások megőrzéséhez és a környezet védelme érdekében, hogy hozza ki a készüléket gyűjtőhelyre (ha ez a lehetőség).



## Jótállás/Warranty

Jótállási idő (években):	
Termék:	Gyártó:
Típus:	Az eladó aláírása és pecsétje:
Gyártási szám:	
Termékjelölés:	
A vásárlás dátuma:	

A vásárló neve (cég neve):	A vásárló címe (cég székhelye):
----------------------------	---------------------------------

<b>A vásárló saját aláírásával igazolja, hogy a berendezés számára bemutatásra és ismertetésre került, hogy tájékoztatva volt a kezelési utasítással, az elhelyezkedéssel, ill. használati utasítással és hogy a berendezés számára hiánytalanul ki lett adva.</b>	A vevő aláírása:
--	------------------

Reklamáció nyilvántartása – jótállási javítások					
A reklamáció Bejelentésének dátuma:	A reklmáció Befejezésének dátuma:	Evidenciós szám:	Az elvégzett jótállási javítás aláírása (Jogosulatlan reklamáció jegyzéke)		A szervíz technikus pecsétje:

#### Jótállási feltételek

1. A beszállító a termékre vonatkozó meghatározott jótállási időszakot biztosít, mely feltüntetésre került az alábbi garancialevélben, amennyiben a megadott jótállás használati és tárolási feltételek betartása összhangban van az érvényes feltételekkel és szabályokkal. A jótállási Idő a vásárlás napjától számít.
  2. Az 5 éves hosszabbított jótállási idő biztosítva van a termékre, amennyiben a beszállító által a termék fell van tüntetve a hosszabbított jótállási termékek listájában, ill. a végső vásárló a felhasználó és a termék nem kerül kereskedelmi üzembehelyezésre. A kiterjesztett garancia érvényességének feltétele a rendszeres, a beszállító szakszervizében történő szervizátvizsgálat.
  3. A jótállási idő meghosszabbításra kerül a termék jótállási szervizben történő idejével, amennyiben erről feljegyzés történt az alábbi garancialevél reklamáció nyilvántartásában. A vásárló, jótállási szervíz jogát érvényesítheti, a csatolt „A” – típusú lista szakszerveinek egyikében. A „B” – típusú szakszervizek azon termékek jótállási javításait biztosítják, amelyek az adott üzletben lettek megvásárolva. A szakszervizek listája folyamatosan frissítve van a forgalmazóknál, ill. az importőr weboldalán: [www.strendpro.sk](http://www.strendpro.sk).
  4. A szervízközpont kötelessége biztosítani a jótállási javítást a törvényben meghatározott időtartamon belül. A törvényben meghatározott időtartam a szakszervizben történő jótállás igénybevételenek dátuma utáni napon kezdődik.
  5. Az ingyenes jótállási javítás nem vehető igénybe, amennyiben a meghibásodás nem a kezelési utasítás alapján történő, nem rendeltetés szerű használat miatt keletkezett, továbbá szakszerűtlen kezelés, mechanikai sérülés, a részek szokványos használatból kifolyó mechanikai elhasználódása, rossz kezelés, természeti katasztrófa, a termékbe nem jogosult beavatkozás, a nem megfelelő pótalkatrészek miatt történő meghibásodás, a helytelen üzemanyag használat, ill. a folyamatos teljesítmény felső határának meghaladása következtében történő, a gép nyilvánvaló túlterhelése esetén.
  6. A részek szokványos elhasználódása alatt az alábbi elhasználódásokat értjük: minden forgó és mozgó részzeit, vágórészeket és fedeleket, nyírócsavarokat, hajtósíjakat és ékszíjakat, lánchajtást, a kuplung és fék súrlódó felületeit, gumiabroncs-futófelületeit és a rutin karbantartási alkatrészeket, mint például: levegő, hidraulika és olajsűrők, gyertyák, olaj- és hűtőfolyadékaik.
  7. A kiterjesztett garancia nem terjeszkedik ki a gép azon részeire, amelyekre a konkrét gyártó rövidebb jótállást biztosít mint a beszállító magára a termékre, amelybe be vannak szerelve. Ebbe a kategóriába tartoznak: az akumulátorok, égők, és hasonlók.
  8. A termék tulajdonosának joga van jótállás igénybeviteléhez, amennyiben ezt igénybe veszi a jótállási idő utolsó napjáig.
  9. Reklamáció esetén a Polgári Törvénykönyv és a Fogyasztóvédelmi törvény vonatkozó rendelkezései alapján kell eljárni.
  10. A szervízvizsgálatok, melyek feltételei a kiterjesztett 5 éves garanciának, csak a beszállító felhatalmazott szakszervizben történhetnek, rendszeres intervallumokban és az egyes vizsgálatok közötti időszak nem haladhatja meg a 12 hónapot. Az első szervízvizsgálatnak a vásárlástól számítva, 12 hónapon belül kell történnie. Szolgáltató által végzett vizsgálatokat a szakszervizek a naptári év utolsó három, és első két hónapjában végzik el. Minden szervízátvizsgálatnak rögzítésre kell kerülnie az alábbi garancialevélben, feltüntetve a vizsgálat dátumát, ill. a vizsgáló központ aláírását és pecsétjét.
- A szervízvizsgálat alatt értjük, a gép ellenőrzéseit, az utántöltéseket és filterek cseréjét a gyártó ajánlásai alapján, az elhasználódott és sérült részek cseréit, amelyek hatással lehetnek más részek elhasználódására és sérülésére, és magának a gépnek a beállítására. A szervízvizsgálat művelete, ill. a felhasznált anyagok számlázásai az érvényes árlista alapján történnek.

A jótállás igénybevitelének esetén a reklamáló félnek kötelessége felmutatni a tiszta, hiánytalan gyártócímkevel ellátott gyártmányt, a vásárlást igazoló bizonylatot, ill. a garancialevelet. A meghosszabbított jótállás esetén a szervízvizsgálat nyilvántartását és az egyes vizsgálatok adózási dokumentumait. Amennyiben ebben a garancialevélben feltüntetett meghosszabbított jótállás feltételeinek bármelyike nincs teljesítve, a készítményre a 2 éves garancia vonatkozik.

#### Figyelmeztetés!

Abban az esetben, ha a felhatalmazott központ megítéli hogy a készítmény reklamációja jogosulatlan, a reklamáló fél viseli az összes költséget, ami a termék diagnosztizálása, manipulációja és szállítása végrehajtása során merültek fel.

Beszállító: Slovakia Trend Export-Import s.r.o., Michalovská 87/1414, Sobrance 073 01, SR. Telefón: (056) 652-3195 (6) (7)

Fax: (056) 652-2329, [www.strendpro.sk](http://www.strendpro.sk).

## MOTOCOASĂ PE BENZINĂ

### UTILIZAREA PENTRU CARE A FOST CONCEPTĂ

Produsul trebuie folosit numai cu scule de tăiere originale aprobate pentru a tăia iarba și buruienile de pe copaci, pereți, stâlpi, marginile peluzei și alte zone greu accesibil cu o mașină de tuns iarba.

Produsul nu poate fi utilizat în scopuri comerciale.

Produsul trebuie utilizat în conformitate cu specificațiile din instrucțiunile de utilizare. Orice utilizare necorespunzătoare sau orice activitate asupra produsului care nu este descrisă în aceste instrucțiuni de utilizare este considerată o utilizare inadmisibilă și în afara răspunderii legale a producătorului.





### SPECIFICAȚII TEHNICE

Capacitate cilindrică	: 51.7CC	Proporție de amestec	: 40:1
Putere maximă de ieșire	:1.6KW	Rază de tăiere fir	:430mm
Viteză max. motor	:9000RPM	Diametru lamă de tăiere	:255mm
Capacitate rezervor	:1100ml	Greutate	:8kgs

### DESCRIEREA PRODUSULUI (a se vedea fig.1)

1	Motor	10	Carcasă filtru aer
2	Orificiu pentru ham	11	Manetă pornire la rece (Șoc)
3	Bară de lucru	12	Capac rezervor
4	Mâner auxiliar	13	Demaror
5	Teavă ax	14	Comutator aprindere
6	Scut de protecție	15	Buton de blocare
7	Unealtă de tăiere	16	Accelerație
8	Mâner de funcționare	17	Bloc accelerație
9	Conector bujie		

### EXPLANATION OF SYMBOLS

	Citiți manualul de instrucțiuni înainte de utilizare		Aveți grijă când manevrați produsul! Respectați toate instrucțiunile de siguranță din instrucțiunile de utilizare.
	Purtați ochelari de protecție, căști de protecție și cască de siguranță.		Purtați mănuși de protecție.
	Purtați încălțăminte de protecție.		La pornire și în timpul lucrului, țineți scula de tăiere departe de obiecte străine.
	În timpul lucrului, păstrați o distanță de siguranță de 15 m față de alte persoane și animale.		Țineți persoanele la distanță!
	Purtați protecție pentru ochi și urechi.		Viteza maximă admisă a sculei de tăiere.
	Viteza maximă admisă a sculei de tăiere.		Pompa de combustibil.
	Utilizați un combustibil corespunzător. Asigurați un raport corect de amestecare.		Șoc (Poziția de pornire la rece (Șoc) ; poziția de pornire la cald (Cald))

### SIGURANȚĂ

#### Instrucțiuni generale privind siguranța sculelor electrice

**⚠ WARNING** Citiți toate avertismentele de siguranță și toate instrucțiunile.

Nerespectarea avertismentelor și a instrucțiunilor poate provoca șocuri electrice, incendii și / sau vătămări grave. Păstrați toate avertismentele și instrucțiunile pentru referințe ulterioare.

- Purtați mănuși atunci când decantați combustibilul.
- În cazul în care combustibilul ajunge pe îmbrăcămintea dvs., schimbați-vă imediat hainele. Curățați îmbrăcămintea înainte de a o purta din nou.
- Nu depozitați combustibilul la îndemâna copiilor.

**Dacă este folosit în mod necorespunzător, combustibilul dăunează mediului înconjurător:**

- Pentru manipularea în siguranță a produsului, utilizatorul trebuie să fi citit și înțeles instrucțiunile de utilizare înainte de a-l utiliza pentru prima dată.
- Respectați toate instrucțiunile de siguranță! Dacă nu respectați instrucțiunile de siguranță, vă veți pune în pericol pe dvs. și pe ceilalți.
- Tinerii sub 18 ani și utilizatorii care nu sunt suficient de familiarizați cu funcționarea acestuia nu trebuie să utilizeze produsul.
- Pericol de intoxicație datorită fumului de evacuare! Nu porniți motorul sau nu utilizați produsul în încăperi închise.
- Păstrați toate instrucțiunile de utilizare și instrucțiunile de siguranță pentru referințe ulterioare.
- Țineți copiii departe de produs! Păstrați produsul într-un loc sigur, care să nu fie la îndemâna copiilor și a persoanelor neautorizate.
- Când dispozitivul a fost oprit, asigurați-l întotdeauna pentru a preveni pornirea accidentală.
- Toate piesele produsului, în special dispozitivele de siguranță, trebuie să fie instalate corect pentru a asigura funcționarea perfectă.
- Sunt interzise conversiile, modificările neautorizate și utilizarea pieselor neautorizate.

### **Funcționare / locul de muncă**

- Utilizați produsul numai atunci când acesta se află într-o stare perfectă și nedeteriorată. Dacă produsul sau o piesă a produsului este defectă, reparați-l cu ajutorul unui expert.
- Respectați întotdeauna normele naționale și internaționale de siguranță, sănătate și muncă aplicabile.
- Utilizați produsul numai după ce a fost verificat și nu au fost găsite defecțiuni. Asigurați-vă că piesele defecte sunt înlocuite înainte ca produsul să fie folosit din nou.
- Mențineți zona de lucru curată și ordonată atunci când lucrați cu dispozitivul.
- Asigurați-vă că există o iluminare adecvată atunci când lucrați cu dispozitivul.
- Mediul imediat trebuie să nu conțină materiale foarte inflamabile și explozive.
- Utilizați întotdeauna echipamentele individuale de protecție necesare.
- Nu suprasolicitați produsul! Utilizați produsul numai în scopurile pentru care a fost conceput.
- Lucrați întotdeauna cu prudență și numai atunci când vă aflați într-o stare fizică bună: Lucrul sub efectele oboselii, bolii, alcoolului, medicamentelor și drogurilor este iresponsabil, deoarece nu reușiți să utilizați produsul în siguranță.
- Înainte de utilizare, familiarizați-vă suficient cu tehnologia produsului. Informațiile pot fi găsite în documentația tehnică relevantă.

### **Întreținerea**

- Înainte de a începe orice lucrare asupra produsului, întotdeauna setați cheia de contact în poziția OFF și scoateți conectorul bujei.
- Se pot efectua numai activitățile de întreținere și de depanare descrise aici. Toate celelalte lucrări trebuie efectuate de către un expert.
- Folosiți numai piese de schimb originale. Numai aceste piese de schimb sunt concepute și potrivite pentru produs. Folosirea altor piese de schimb nu numai că anulează garanția, ci vă poate pune în pericol pe dumneavoastră și mediul înconjurător.

### **Depozitarea și transportul**

- Depozitați întotdeauna produsul într-un mediu uscat.
- Protejați produsul înainte de a fi transportat.
- Când nu utilizați produsul, întotdeauna fixați dispozitivul de protecție al lamei pentru transport.
- Transportați întotdeauna lamele în capacul original de

- Aveți grijă la alimentarea combustibilului. Materialele combustibile nu trebuie să pătrundă în sol sau în sistemul de canalizare.
- Reziduurile de combustibil trebuie eliminate în mod corespunzător. Nu le aruncați niciodată împreună cu deșeurile menajere.
- Combustibilii au un termen de valabilitate limitat. Cumpărați numai cantitatea de combustibil pe care o veți folosi în următoarele câteva luni.

### **Cum să manipulați produsul**

- Nicio altă persoană sau animal nu trebuie să se afle pe o suprafață de 15 m în jurul produsului, deoarece, în caz contrar, acestea pot fi loviți de obiecte care sunt îndepărtate.
- Țineți întotdeauna ferm produsul în ambele mâini în timpul utilizării.
- Asigurați-vă că aveți un suport ferm atunci când lucrați cu produsul.
- Asigurați-vă că nu puteți aluneca sau cădea.
- Nu lucrați niciodată deasupra înălțimii șoldului.
- Nu lucrați niciodată când stați pe scări.
- Nu vă urcați niciodată într-un copac în timpul lucrului cu produsul.
- Nu vă aplecați în față sau în spate!
- Țineți motorul fierbinte departe de materiale inflamabile, de exemplu, iarbă, sintetice.
- Motorul trebuie să fie întotdeauna oprit înainte de a porni aparatul.
- Când motorul este oprit, comutatorul de aprindere trebuie întotdeauna oprit.
- Nu lucrați singuri.
- Asigurați-vă că vă puteți face auzit, văzut sau altfel cunoscut unei alte persoane care este capabilă să administreze primul ajutor în situații de urgență.
- Nu lăsați unelte, obiecte sau cabluri în zona de lucru din jurul produsului.
- Înainte de a porni produsul, îndepărtați toate instrumentele de reglare (chei de instalare, etc.).
- Nu folosiți niciodată lamele ferăstrăului ca scule de tăiere.
- Nu utilizați produsul fără a instala dispozitivele de protecție.
- Protejați produsul împotriva șocurilor puternice! Nu îl lăsați să cadă! Dacă produsul a fost supus unor șocuri, verificați imediat dacă prezintă scurgeri de combustibil (pericol de incendiu și explozie!).
- Verificați periodic sistemul de alimentare cu combustibil pentru a detecta eventualele scurgeri sau componente defecte.
- Produsul este echipat cu o cuplaj centrifugal. Verificați înainte de a începe orice lucrare pe care mașina de tăiere este staționată atunci când este în mișcare în ralanti. Dacă nu este cazul, nu utilizați produsul!

### **Observați înainte de utilizare!**

- Produsul este livrat fără ulei de motor.
- Înainte de utilizare, asigurați-vă că nu există persoane sau animale în zona de lucru.
- Înainte de a utiliza produsul, cercetați zona pentru a vedea dacă există animale și obstacole. Îndepărtați toate obstacolele, de exemplu, pietre, cuie, sticlă spartă etc., care pot fi aruncate. Îndepărtați toate obstacolele care pot fi prinse în scula de tăiere.
- Asigurați-vă că spațiul de lucru este liber de obstacole. Intrarea în contact cu obstacolele poate duce la reculuri fatale.
- Asigurați-vă că produsul este asamblat complet și în conformitate cu reglementările. Respectați direcția de rotație corectă a sculei de tăiere.
- Verificați dacă produsul funcționează fără probleme, mai ales dacă ați fixat corect toate piesele rotative.
- Produsul vibrează în timpul utilizării. Acest lucru înseamnă



protecție.

### Sindromul Raynaud (albirea degetelor)

Utilizarea frecventă a dispozitivelor vibratorii poate provoca leziuni ale nervilor persoanelor cu fluxul sanguin afectat (de exemplu, fumători, diabetici). Degetele, mâinile, încheieturile și / sau brațele, în special, prezintă unele sau toate din următoarele simptome: durere, înțepături, dureri, înțepături ale membrelor, paloare a pielii.

Dacă observați ceva neobișnuit, opriți-vă imediat din lucru și consultați un medic.

Puteți reduce substanțial riscurile dacă respectați următoarele instrucțiuni:

- Mențineți-vă corpul și în special mâinile calde pe vreme rece. Lucrul cu mâinile reci este cauza principală!
- Luați pauze regulate și mișcați-vă mâinile. Acest lucru stimulează circulația.
- Asigurați-vă că produsul vibrează cât mai puțin posibil, prin întreținerea obișnuită și prin fixarea strânsă a pieselor de schimb.

### Echipamentul individual de protecție / îmbrăcămintea sensibilă

Utilizarea aparatului fără echipament de protecție poate duce la vătămări grave sau la deteriorarea permanentă a auzului din cauza nivelului de zgomot al produsului. Prin urmare, atunci când tăiați, purtați următoarele echipamente de protecție:

- Purtați ochelari de protecție, căști de protecție și o cască de siguranță.
- Purtați mănuși de protecție.
- Purtați încălțăminte de protecție.

Evitați să purtați haine care se pot prinde pe ceva:

- Purtați doar îmbrăcămintea de mărimea potrivită!
- Nu purtați bijuterii!
- Dacă aveți păr lung, purtați o plasă de păr!

### Pentru manipularea combustibililor

#### Combustibilii sunt inflamabili și explozivi. Reduceți riscul de explozie și de incendiu:

- Înainte de realimentare, opriți motorul și lăsați-l să se răcească.
- Fumatul și flăcările deschise sunt interzise în timpul manipulării combustibililor.
- Depozitați și amestecați combustibilii în recipientele autorizate și marcate.
- Înainte de depozitare, închideți canistrele de combustibil. Combustibilii se evaporază chiar și la temperatura camerei și se pot acumula la nivelul podelei în încăperi închise (risic de explozie).
- Porniți produsul la cel puțin nouă metri distanță de locul unde îl alimentați.

**Combustibilii sunt toxici! Aceștia conțin substanțe toxice și pot avea efecte dăunătoare asupra sănătății pe termen lung. Respectați următoarele măsuri de precauție pentru a preveni absorbția acestor substanțe în corpul dumneavoastră:**

## INFORMAȚII PRIVIND ZGOMOTUL / VIBRAȚIA

Valorile indicate sunt valori ale emisiilor și nu reprezintă neapărat valori sigure la locul de muncă. Deși există o corelație între nivelurile emisiilor și cel al imisiilor, nu este posibil să se determine în mod credibil dacă sunt necesare precauții suplimentare sau nu. Factorii care influențează nivelul de imisie care există în prezent la locul de muncă includ natura încăperii de lucru, alte surse de zgomot, de ex. numărul de mașini și alte procese de lucru. Valorile admisibile la locul de muncă pot varia, de asemenea, de la o țară la alta. Cu toate acestea, aceste informații ar trebui să permită utilizatorului să evalueze mai bine pericolul și riscul.

## MONTAREA ȘI FUNCȚIONAREA

**Montarea scutului de protecție (a se vedea figura 2)**

• Realimentați combustibilul numai în exterior sau filtrați combustibilul în încăperi bine ventilate.

• Nu inhalați vaporii de combustibil.

• Evitați contactul cu pielea și ochii. În cazul contactului accidental, clătiți bine cu apă. În cazul contactului cu ochii, solicitați asistență medicală imediată.

că șuruburile și piesele se pot desprinde ușor. Verificați toate șuruburile și piesele pentru a vă asigura că acestea se potrivesc corespunzător.

### Informații privind tăierea

• Tăiați numai cu partea stângă (prezentată aici ca gri deschis) a unității de tăiere când unitatea este deplasată de la dreapta la stânga.

• O tăiere fără efort și fără recul este posibilă numai în această zonă.

• Nu marcați niciodată în partea stângă (ilustrată aici cu gri deschis) pentru tăiere. Acest lucru reprezintă un nivel ridicat al riscului de recul și obiectele pot fi aruncate în direcția dvs. prin rotirea sculei de tăiere. Este posibil să fiți rănit.

• Când unitatea este deplasată de la stânga la dreapta, asigurați-vă că scula de tăiere este ținută departe de iarbă, pentru a vă asigura că nimic nu se încălzește.

• Tăiați ierburile lungi de sus în jos pentru a vă asigura că iarba nu se încurcă în jurul sculei de tăiere.

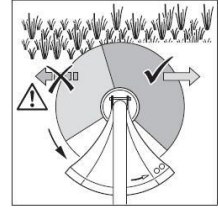

### Tăiați cu grijă:

- Utilizați numai vârful sculei de tăiere. Acest lucru evită uzura sculei și blocarea ierbii pe scula de tăiere.
- Țineți scula de tăiere cât mai atent posibil în apropierea stâlpilor, pereților, gardurilor și obiectelor similare. Elementele dure pot uza foarte rapid și pot deteriora scula de tăiere.
- Scoarța, arborii tineri și tufșurile pot fi deteriorate de instrumentul de tăiere.

### Alungirea firelor (numai cu bobina de fir)

Dacă dispozitivul nu mai taie curat, firele au devenit prea scurte.

Cele mai bune rezultate de tăiere sunt obținute dacă extindeți firele astfel încât acestea să fie tăiate de cuțit la lungimea potrivită.

#### ⚠ WARNING

#### Risc de rănire (tăieturi din cauza marginilor ascuțite)!

Înainte de orice lucrări de întreținere și / sau de curățare:

- Opriți motorul.
  - Lăsați produsul să se răcească.
- Deconectați bujia.

### Extinderea firelor cu mână

- Așezați produsul pe sol.
  - Apăsăți mâna pe partea inferioară a bobinei de fir și trageți cele două fire până când sunt puțin mai lungi decât marginea scutului de protecție.
- Firele sunt tăiate la lungimea corectă de către cuțitul de tăiere când sunt folosite din nou.

- Deschideți și scoateți ușor capacul rezervorului (12).

- Înșurubați cu atenție scutul de protecție (6) de produs cu ajutorul șuruburilor (18) și (19) și a inelelor elastice.

### Montarea barei de operare (a se vedea fig. 3)

- Așezați bara de operare (3) cu mânerul de operare (8) îndreptat în sus în suportul inferior (20).  
- Așezați suportul superior (21) pe suportul inferior (20) și fixați-l cu ajutorul șuruburilor (22), a șabelor și a inelelor elastice.

### Montarea capului bobinei (a se vedea figura 4)

- Așezați flanșa inferioară (26) cu curbura orientată în sus pe axul filetat (24). Procedând astfel, aliniați orificiul din flanșă (25) cu orificiul din capac (23).  
- Împingeți o sculă adecvată prin manta din flanșa (25) și orificiul din capac (23) pentru a bloca axul filetat.  
- Înșurubați carcasa bobinei pentru cablu (27) pe axul filetat (24) (filet la stânga).

### Montarea lamei (a se vedea fig. 5)

#### **⚠ WARNING**

**Risc de rănire (tăieturi din cauza marginilor ascuțite)!**  
**Pe scutul de protecție există un cuțit ascuțit pentru tăierea cablului. Trebuie purtate mănuși de protecție pentru toate lucrările asupra lamei.**

- Așezați flanșa inferioară (26) cu curbura orientată în sus pe axul filetat (24). Procedând astfel, aliniați orificiul din flanșă (25) cu orificiul din capac (23).  
- Așezați flanșa inferioară (26) cu curbura orientată în sus pe axul filetat (24). Procedând astfel, aliniați orificiul din flanșă (25) cu orificiul din capac (23).  
- Împingeți o sculă adecvată prin orificiul din flanșa (25) și orificiul din capac (23) pentru a bloca axul filetat.  
- Fixați lama (28) pe flanșa inferioară (26).  
- Așezați flanșa superioară (29) cu curbura orientată în sus pe axul filetat (24).  
- Înșurubați piulițele (30) pe axul filetat (24) (filet la stânga).

### Montarea curelei de transport (a se vedea fig. 6)

- Agățați cureaua de transport (31) de pe cârligul de montare.

## UTILIZAREA MAȘINII PENTRU PRIMA DATĂ

### Completarea amestecului de combustibil lichid în produs



PERICOL

Pericol de incendiu!

Combustibilul este foarte inflamabil. Înainte de realimentare, opriți motorul și lăsați-l să se răcească. Respectați cu strictețe toate informațiile de siguranță privind manipularea carburantului

- Așezați produsul pe o suprafață uniformă cu capacul rezervorului (12) orientat în sus.

- Completați cu grijă amestecul de combustibil lichid (maxim 1 l). Nu îl vărsați!

- Combustibilii care pot fi utilizați

- Verificați garnitura capacului rezervorului (12) pentru semne de deteriorare și, dacă este necesar, curățați-o. Înlocuiți imediat o garnitură deteriorată!

- Strângeți cu mâna capacul rezervorului (12).

### Funcționarea

#### Verificați înainte de a începe!

Verificați dispozitivele de siguranță și starea sigură a produsului (în special scutul de protecție și scula de tăiere):

- Verificați dacă există defecte vizibile (piese stricate, crăpături etc.).

- Verificați dacă toate piesele produsului sunt fixate strâns.

- Verificați dacă dispozitivele de siguranță sunt în stare bună.

- Verificați dacă nu există scurgeri.

### Pornirea motorului (rece)

- Setați comutatorul de aprindere (14) în poziția ON.

- Apăsăți repetat pompa de combustibil (32) până când nu mai apar bule în furtunurile de combustibil (aproximativ de 10 ori).

- Trageți complet maneta de pornire la rece (11) în sus.

- Poziționați clapeta de accelerație (16) la jumătate. Apăsăți simultan blocul de accelerație (17) și accelerația (16) și mențineți apăsat. Blocul de accelerație (17) trebuie să se cupleze!

- Țineți produsul de țeava axului cu mâna stângă.

- Trageți ușor demarorul (13) drept până când simțiți o rezistență și lăsați-l să revină.

- Trageți din nou demarorul (13) rapid și cu putere până când motorul pornește.

- Readuceți maneta de pornire la rece (11) în poziția sa inferioară.

- Lăsați motorul să funcționeze în gol timp de aprox. 30 de secunde înainte de a începe să lucrați.

### Pornirea la cald a motorului

- La pornirea la cald a motorului, nu acționați maneta de pornire la rece (11) (poziția inferioară).

- Trageți din nou demarorul (13) rapid și cu putere până când motorul pornește.

- Dacă motorul nu pornește după ce trageți de trei ori demarorul (13), repetați procedura de pornire conform descrierii de la punctul de pornire la rece (☞ Pornirea motorului (la rece))

### Oprirea motorului

- Fixați comutatorul de aprindere (14) de pe mânerul de operare în poziția OFF.

• Motorul se oprește.

## ÎNȚREȚINEREA

### Curățarea și întreținerea

#### Înainte de fiecare utilizare

Ce?	Cum?
Asigurați-vă că toate piesele sunt fixate ferm.	Restrângeți toate racordurile cu ajutorul unei scule corespunzătoare.
Verificați dacă nu există scurgeri de combustibil.	Examinați toate furtunurile și recipientele de combustibil pentru a detecta eventuale semne de scurgere.
Verificați scula de tăiere pentru a detecta eventuale semne de uzură.	Examinați scula de tăiere pentru a detecta eventuale semne de crăpături, deformări și uzură. Nu utilizați niciodată un produs cu o sculă de tăiere uzată.

## După fiecare utilizare

Ce ?	Cum?
Curățați dispozitivul	A se vedea următoarele pagini

## Anual

Ce?	Cum?
Verificați bujia	Curățați/înlocuiți bujia
Cereți unei persoane calificate să verifice produsul	Contactați un profesionist

## La nevoie

Ce?	Cum?
Schimbați filtrul de aer	Curățând/înlocuind filtrul de aer
Înlocuiți bujia	Curățând /înlocuind bujia
Înlocuiți scula de tăiere	Montând scula de tăiere

### Scurgerea amestecului de combustibil lichid (a se vedea fig. 8)

- Țineți un recipient colector sub duza de umplere a rezervorului de combustibil.
- Deschideți și scoateți capacul rezervorului (12).
- Înclinați cu atenție produsul.
- Lăsați amestecul de combustibil lichid să se scurgă complet.

### Curățarea

#### Curățarea produsului

- Îndepărtați murdăria grosieră cu o perie.
- Ștergeți produsul cu o cârpă umedă.

#### Curățarea / înlocuirea filtrului de aer (a se vedea fig. 9)

- Setați șocul (11) în poziție (poziția superioară), astfel murdăria nu poate intra în carburator.
- Desfaceți șurubul (33) de pe carcasa filtrului de aer (10) și scoateți capacul.
- Scoateți filtrul de aer.
- Curățați filtrul de aer în apă caldă (cu puțin detergent).
- Clătiți filtrul de aer cu apă curată.
- Lăsați filtrul de aer să se usuce complet.
- Introduceți filtrul de aer curat sau unul nou.
- Montați capacul și strângeți din nou șurubul (33) cu mâna.

#### Curățarea / înlocuirea bujiei (a se vedea fig. 10)

- Scoateți conectorul bujiei (9).
- Scoateți bujia cu o sculă potrivită.
- Verificați decolorarea electrozului (Culoare standard: maro deschis).
- Verificați distanța electrozului

#### Curățarea bujiei

- Îndepărtați rugina de pe electrod cu o perie de sârmă.

#### Înlocuirea bujiei

- Introduceți o bujie curățată sau una nouă și strângeți-o cu mâna.

## PROTEJAREA MEDIULUI



Pentru a preveni deteriorarea mașinii în timpul transportului, aceasta este livrată într-un ambalaj rezistent. Majoritatea materialelor de ambalare pot fi reciclate. Duceți aceste materiale în locațiile corespunzătoare de reciclare. Duceți mașinile nedorite la distribuitorul local. Aici vor fi eliminate într-un mod sigur din punctul de vedere al mediului.

Aparatele electrice aruncate sunt reciclabile și nu trebuie aruncate împreună cu deșeurile menajere! Vă rugăm să ne sprijiniți activ în conservarea resurselor și protejarea mediului înconjurător prin returnarea acestui aparat la centrele de colectare (dacă sunt disponibile).

## DECLARAȚIE DE CONFORMITATE

Declarăm pe propria răspundere că acest produs este în conformitate cu următoarele standarde sau documente standardizate: EN ISO 11806-1: 2011, EN ISO 14982: 2009; în conformitate cu regulamentele 2006/42 / UE, 2014/30 / EO. Zgomotul / VIBRAȚIA Măsurat în conformitate cu Directiva UE privind zgomotul 2000/14 / CE și 2005/88 / CE, nivelul presiunii acustice a acestui instrument este <98 dB (A), iar nivelul de putere acustică este <112 dB (A).

## GASOLINE BRUSH CUTTER

### INTENDED USE

The product must only be used with the approved original cutting tool for trimming grass and weeds on trees, walls, posts, lawn edges and other areas that are difficult to access with a lawnmower.

The product may not be used for commercial purposes.

The product must be operated according to the specifications in the instructions for use. Any improper use or any activities on the product not described in these instructions for use are considered inadmissible misuse and outside of the manufacturer's legal liability.

















### TECHNICAL SPECIFICATIONS

Engine displacement	: 51.7CC	Mixing ratio	: 40:1
Max. output power	: 1.6KW	Spool cutting circle	: 430mm
Max. power speed	: 9000RPM	Blade cutting circle	: 255mm
Fuel tank capacity	: 1100ml	Weight	: 8kgs

### PRODUCT ELEMENT (see fig.1)

1	Motor	10	Air filter housing
2	Eyelet for harness	11	Cold-start lever  (Choke)
3	Operating bar	12	Tank cover
4	Auxiliary grip	13	Pull-starter
5	Shaft pipe	14	Ignition switch
6	Protective shield	15	Locking knob
7	Cutting tool	16	Throttle
8	Operating handle	17	Throttle block
9	Spark plug connector		

### EXPLANATION OF SYMBOLS

	Read instruction manual before use		Exercise caution when handling the product! Observe all safety instructions in the instructions for use.
	Wear goggles, hearing protection and a safety helmet.		Wear protective gloves.
	Wear safety shoes.		During start-up and working, keep cutting tool away from foreign objects.
	When working, maintain a safety clearance of 15 m from other people and animals.		Keep people away!
	Wear eye and ear protection.		Admissible top speed of the cutting tool
	Admissible top speed of the cutting tool		Fuel pump.
	Use only appropriate fuel. Ensure the correct mixture ratio.		Choke (cold start position  ; warm start position  )

### SAFETY

#### General Power Tool Safety Warnings

**⚠ WARNING** Read all safety warnings and all instructions.

Failure to follow the warnings and instructions may result in electric shock, fire and/or serious injury.

**Save all warnings and instructions for future reference.**

- For safe handling of the product, the user must have read and

understood the instructions for use before using it for the first time.

- Observe all safety instructions! If you do not observe the safety instructions you will endanger yourself and others.
- Young people under 18 years of age and users who are not sufficiently acquainted with its operation must not use the product.

- Danger of poisoning due to exhaust fumes! Do not start the motor or use the product in closed rooms.
- Keep all instructions for use and safety instructions for future reference.
- Keep children away from the product! Store the product in a place where it is safe from children and unauthorized persons.
- When the device has been turned off, always secure it to prevent accidental switching on.
- All parts of the product, especially safety devices, must be correctly installed to ensure faultless operation.
- Conversions, unauthorized modifications and the use of non-approved parts are prohibited.

### Operation/workplace

- Only use the product when it is in a faultless and undamaged condition. If the product or part of the product is defective, have it repaired by an expert.
- Always observe the applicable national and international safety, health and labour regulations.
- Only operate the product after it has been checked over and no faults are found. Ensure that any defective parts are replaced before the product is used again.
- Keep the work area clean and tidy when working with the device.
- Make sure there is adequate lighting when working with the device.
- The immediate environment must be free of highly flammable and explosive materials.
- Always use the required personal safety equipment.
- Do not overload the product! Use the product only for the purposes for which it is intended.
- Always work with caution and only when you are in good physical condition: Working under the effects of fatigue, illness, alcohol, medication and drugs is irresponsible, as you are unable to use the product safely.
- Before use, familiarise yourself sufficiently with the technology of the product. Information can be found in the relevant technical documentation.

### Maintenance

- Before commencing any work on the product, always set the ignition switch to OFF and remove the spark plug connector.
- Only the maintenance work and trouble shooting activities described here may be carried out. All other work must be carried out by an expert.
- Only use original spare parts. Only these spare parts are designed and suitable for the product. The use of other spare parts not only voids the warranty, you may also endanger yourself and your environment.

### Storage and transport

- Always store the product in a dry environment.
- Protect the product from damage before transporting.
- When not in use always attach the blade transport protector.
- Always transport blades in their original protective cover.

### Raynaud's syndrome (white-finger syndrome)

Frequent use of vibrating devices can cause damage to the nerves of persons whose blood flow is impaired (e.g. smokers, diabetics). Fingers, hands, wrists and/or arms in particular show some or all of the following symptoms: Pain, prickling, twinges, deadening of limbs, pale skin.

If you notice anything unusual, stop working immediately and consult a physician.

You can substantially reduce the risks if you adhere to the following instructions:

- Keep your body and particularly your hands warm in cold weather. Working with cold hands is the main cause!
- Take regular breaks and move your hands. This encourages circulation.
- Ensure that the product vibrates as little as possible through regular maintenance and tightfitting parts.

### Personal protective equipment / sensible clothing

Use without the protective equipment can lead to serious injuries or to permanent damage to the hearing due to the noise level of the product. Therefore, when cutting, wear the following protective equipment:

- Wear goggles, hearing protection and a safety helmet.
- Wear protective gloves.
- Wear safety shoes.

Avoid wearing clothing that can get caught on something:

- Wear only close-fitting clothing!
- Do not wear any jewellery!
- If you have long hair, wear a hair net!

### For handling fuels

**Fuels are flammable and explosive. Minimise the risk of explosion and fire:**

- Before refuelling, switch off the motor and let it cool down.
- Smoking and naked flames are prohibited while handling fuels.
- Only store and mix fuels in approved and marked canisters.
- Seal fuel canisters before storing. Fuels evaporate even at room temperature and can collect on the floor in closed rooms (risk of explosion).
- Start the product at least nine metres away from where you refuelled it.

**Fuels are toxic! They contain substances that are toxic and can cause long-term health damage. Observe the following precautions to prevent these substances from being absorbed into your body:**

- Only top up outdoors or decant fuel in well-ventilated rooms.
- Do not inhale fuel vapours.
- Avoid skin and eye contact. In case of accidental contact, rinse thoroughly with water. In case of contact with the eyes, seek immediate medical assistance.
- Wear gloves when decanting fuel.
- If fuel gets on your clothing, change your clothing right away. Clean the garment before wearing it again.
- Store fuels out of the reach of children.

**If used improperly, fuels endanger the environment:**

- Take care when filling with fuel. Combustible materials must not run into the soil or into the sewer system.
- Fuel residues must be disposed of properly. Never dispose of them with household waste.
- Fuels have a limited shelf-life. Buy only the quantity of fuel you will use up within the next few months.

### How to handle the product

- No other persons or animals may be present within an area of 15 m around the product, as they may otherwise be hit by objects being slung away.
- Always hold the product firmly in both hands during use.
- Make sure you have a firm stand when working with the

product.

- Make sure that you cannot slip or fall.
- Never work above hip height.
- Never work when standing on ladders.
- Never climb up a tree while working with the product.
- Do not lean forward or back!
- Keep the hot motor away from flammable materials, e.g. dry grass, synthetics.
- The motor must always be switched off before the product is set down.
- When the motor is switched off the ignition switch must always be switched off.
- Do not work alone.

Make sure that you can make yourself heard, seen or otherwise known to another person who is able to administer first aid in emergency situations.

- No tools, objects or cables may be left lying in the work area around the product.
- Before switching on the product, remove all setting tools (installation wrenches, etc.).
- Never use saw blades as cutting tools.
- Do not operate the product without installing the protection devices.
- Protect the product against hard shocks! Do not let it fall! If the product has been subjected to shocks, check immediately whether fuel is leaking (danger of fire and explosion!).
- Check the fuel system for leaks or defective parts on a regular basis.
- The product is equipped with a centrifugal coupling. Check before commencing any work that the cutting tool is stationary when it is idling. If this is not the case, do not use the product!

#### Observe before use!

- The product is supplied without motor oil.
- Before use, ensure that there are no people or animals in the work area.
- Before using the product, search the area to be cut for animals and obstacles. Remove all obstacles, for example, stones, nails, broken glass etc., which can be flung out. Remove all longer obstacles that can get caught up in the cutting tool.
- Make certain that the work area is free of obstacles. Coming into contact with obstacles can result in fatal rebounds.
- Make sure that the product is assembled completely and according to regulations. Observe the correct rotational direction of the cutting tool.
- Check that the product functions faultlessly, especially the correct and secure fit of all rotating parts.
- The product vibrates during use. This means that screws and

parts may come slightly loose. Check all screws and parts to make sure that they fit tightly.

#### Information regarding cutting

- Only cut with the left (shown here as light grey) area of the cutting unit when the unit is being moved from right to left.
- An effortless and recoil-free cutting is possible only in this area.
- Never mark in the left (shown here as light grey) area for cutting. This represents a high level of recoil risk and objects may be flung in your direction by the rotation of the cutting tool. You may be hurt as a result.
- When the unit is moved from left to right, ensure that the cutting tool is kept away from the grass to ensure that nothing flung around.
- Cut long grasses from top to bottom to ensure that the grasses do not get tangled around the cutting tool.

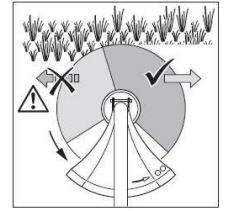

#### Cut with care:

- Only use the tip of the cutting tool. This saves wear and tear on the cutting tool and avoids grass being caught on the cutting tool.
- Only hold the cutting tool as closely as necessary to posts, walls, fences and similar objects. Hard objects wear the cutting tool down very quickly and can damage it.
- Bark, young trees and bushes can be damaged by the cutting tool.

#### Lengthening the cords (only with cord spool)

If the device no longer cuts cleanly, the cords have become too short.

The best cutting results are achieved if you extend the cords such that they are cut by the knife to the right length.

#### ⚠ WARNING

#### Risk of injury (cuts from sharp edges)!

Before any maintenance and/or cleaning work:

- Switch off motor.
  - Allow the product to cool down.
- Disconnect the spark plug.

#### Extending the cords by hand

- Lay the product on the ground.
- Press your hand on the underside of the cord spool and pull the two cords out until they are slightly longer than the edge of the protective shield. The cords are cut to the right length by the cutting knife when used again.

## NOISE/VIBRATION INFORMATION

The stated values are emission values and do not necessarily represent safe workplace values. Although there is a correlation between emission and immission levels, it is not possible to reliably derive whether additional precautions are necessary or not. Factors influencing the immission level currently prevailing at the workplace include the nature of the workroom, other noise sources, e.g. the number of machines and other work processes. Admissible workplace values can also vary from country to country. However, this information should enable the user to better assess danger and risk.

## MOUNTING AND OPERATION

#### Mounting the protective shield (see fig. 2)

-Tightly screw the protective shield (6) to the product with screws (18) and (19) and circlips.

#### Mounting the operating bar (see fig 3)

- Place the operating bar (3) with the operating handle (8) facing

upwards in the lower holder (20).

- Place the upper holder (21) on the lower holder (20) and fasten using screws (22), washers and circlips.

#### Mounting the spool head (see fig. 4)

- Place the bottom flange (26) with the camber facing upwards onto the threaded shaft (24). In doing so, align the hole in the flange (25) with the hole in the cover (23).
- Push an appropriate tool through the hole in the flange (25) and the hole in the cover (23) to block the threaded shaft.
- Screw the cord spool housing (27) onto the threaded shaft (24) (lefthand thread).
- Check the seal in the tank cover (12) for damage and clean if necessary. Replace a damaged seal immediately!
- Re-tighten the tank cover (12) by hand.

### Mounting the blade (see fig. 5)



#### **Risk of injury (cuts from sharp edges)!**

**On the protective shield there is a sharp knife for cutting off the cord. Protective gloves must be worn for all work on the blade.**

- Place the bottom flange (26) with the camber facing upwards onto the threaded shaft (24). In doing so, align the hole in the flange (25) with the hole in the cover (23).
- Place the bottom flange (26) with the camber facing upwards onto the threaded shaft (24). In doing so, align the hole in the flange (25) with the hole in the cover (23).
- Push an appropriate tool through the hole in the flange (25) and the hole in the cover (23) to block the threaded shaft.
- Position the blade (28) on the bottom flange (26).
- Place the top flange (29) with the camber facing upwards onto the threaded shaft (24).
- Screw the nuts (30) onto the threaded shaft (24) (left-hand thread).

### Mounting the carrying strap (see fig. 6)

- Hang the carrying strap (31) from the mounting hook.

## USING THE MACHINE FOR THE FIRST TIME

### Topping up the product with the fuel-oil mixture



**DANGER**

Danger of fire!

Fuel is highly flammable. Before refuelling, switch off the motor and let it cool down. Closely observe all safety information for handling fuel

- Set down the product on an even surface with the tank cover (12) facing upwards.
- Slowly open and remove the tank cover (12).
- Carefully top up the fuel-oil mixture (max. 1 l). Do not spill!
- Usable fuels

## MAINTENANCE

### Cleaning and maintenance at a glance

#### Before each use

What?	How?
Ensure that all parts are firmly seated.	Retighten all connections using a suitable tool.
Check for fuel leakage.	Examine all fuel-carrying hoses and containers for leakage.
Check cutting tool for damage.	Examine cutting tool for cracks, deformations and damage. Never operate the product with a damaged cutting tool.

#### After each use

What?	How?
Clean the device	See following page

## Operation

### Check before starting!

Check the safety devices and the safe condition of the product (particularly protective shield and cutting tool):

- Check whether there are visible defects (broken parts, cracks, etc.).
- Check whether all parts of the product are firmly attached.
- Check that the safety devices are in faultless condition.
- Check that there is no leakage.

### Starting the motor (cold)

- Set the ignition switch (14) to ON.
- Repeatedly press the fuel pump (32) until no more bubbles appear in the fuel hoses (approx. 10 times).
- Pull the cold start lever (11) completely to the top .
- Position the throttle (16) to half position. Press the throttle block (17) and throttle (16) at the same time and keep pressed. The throttle block (17) must engage!!
- Hold the product by the shaft pipe with your left hand.
- Slowly pull the pull-starter (13) straight until you feel a resistance and let it run back in.
- Pull out the pull starter again (13) quickly and forcefully until the motor starts up.
- Bring the cold start lever (11) to its bottom position .
- Let the motor idle for approx. 30 seconds before starting to work.

### Warm starting the motor

- When starting the warm motor, do not actuate the cold start lever (11) (bottom position) .
- Pull out the pull starter again (13) quickly and forcefully until the motor starts up.
- If the motor does not start up after pulling the pull-start (13) three times, repeat the starting procedure as described under Cold start ( Starting the motor (cold))

### Switching off the motor

- Set the ignition switch (14) on the operating handle to OFF.
- The motor switches off.

## Annually

What?	How?
Check the spark plug	Cleaning / replace the spark plug
Have product checked	Contact professional person

## As required

What?	How?
Replace the air filter	Cleaning / replacing the air filter
Replace spark plug	Cleaning / replacing the spark plug
Replace the cutting tool	Mounting the cutting tool

### Draining the fuel-oil mixture (see fig. 8)

- Hold a collecting container below the fuel filler nozzle.
- Open and remove the tank cover (12).
- Carefully tilt the product.
- Allow the fuel-oil mixture to drain completely.

### Cleaning

#### Cleaning the product

- Remove coarse dirt with a brush.
- Wipe down the product with a damp cloth.

### Cleaning/replacing the air filter (see fig. 9)

- Put the choke (11) in the position (upper position), then no dirt can enter the carburettor.
- Undo the screw (33) on the air filter housing (10) and remove the cover.
- Remove the air filter.
- Clean the air filter in warm water (with a little detergent).
- Rinse the air filter with clear water.
- Allow the air filter to dry completely.
- Insert a clean or new air filter.
- Fit the cover and re-tighten the screw (33) by hand.

### Cleaning / replacing the spark plug (see fig. 10)

- Pull off the spark plug connector (9).
- Remove the spark plug with a suitable tool.
- Check the electrode for discolouration (Standard colour: light brown).
- Check the electrode distance

- Remove rust from the electrode with a wire brush.

### Replacing the spark plug

- Insert a cleaned or new spark plug and tighten by hand.
- Slightly tighten the hand-tightened spark plug with a suitable tool. Do not tighten spark plug too tight, otherwise the threads will be damaged.
- Re-attach the spark plug connector (9).

### Storage and transport

- Let the product cool down before you store it.
- Store the product in the most horizontal position possible. Make sure that no fuel can escape from the carburetor.
- If necessary, remove the bottom shaft pipe and hang it up separately:  
Mount the cover cap to protect the shaft pipe from soiling.

### Prolonged downtimes (4 weeks or longer)

- If you are not going to be using the device for a while, remove the fuel-oil mixture from the device. This way, you will prevent the carburetor from gumming-up.
- Drain the fuel tank.
  - Start the motor and let it run until the motor switches off by itself.
  - Allow the motor to cool down completely.
  - Remove spark plug
  - Let a teaspoon of clean motor oil run into the combustion chamber.
  - Pull the pull-starter slowly several times in order to coat the internal components with the oil.
  - Refit the spark plug
- Store the product in a dry place, away from potential ignition sources, such as e.g. ovens, gas boilers.

### Cleaning the spark plug

## ENVIRONMENT PROTECTION



In order to prevent the machine from damage during transport, it is delivered in a sturdy packaging. Most of the packaging materials can be recycled. Take these materials to the appropriate recycling locations. Take your unwanted machines to your local dealer. Here they will be disposed of in an environmentally safe way.

Discarded electric appliances are recyclable and should not be discarded in the domestic waste! Please actively support us in conserving resources and protecting the environment by returning this appliance to the collection centres (if available).

## DECLARATION OF CONFORMITY

We declare under our sole responsibility that this product is in conformity with the following standards or standardized documents: EN ISO 11806-1:2011, EN ISO 14982:2009 ; in accordance with the regulations 2006/42/EC, 2014/30/EC. NOISE/VIBRATION Measured in accordance with EU Noise Directive 2000/14/EC & 2005/88/EC the sound pressure level of this tool is <98 dB(A) and the sound power level is <112 dB(A).



# Exploded view for GT52-430

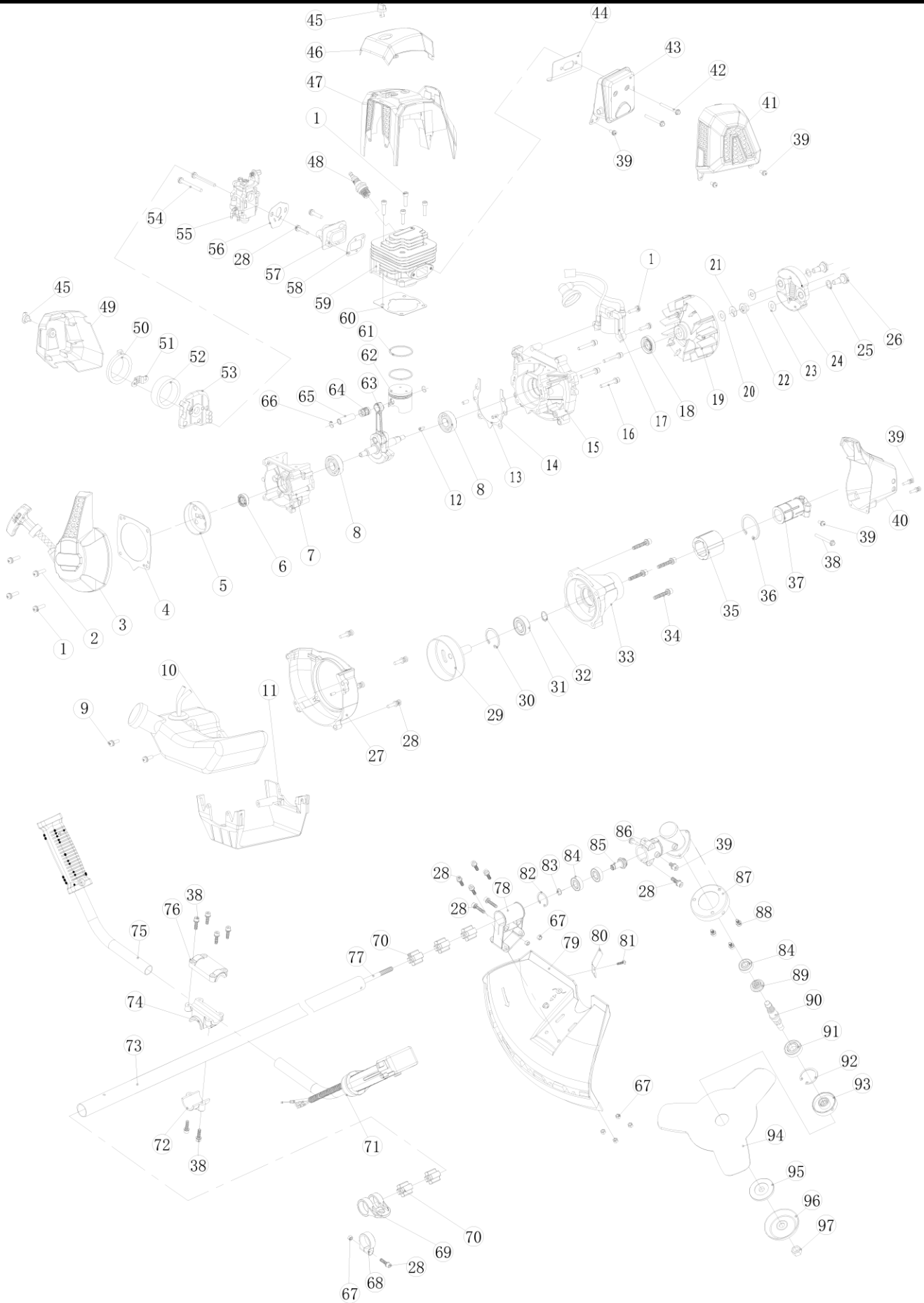

## Spare parts for GT52-430

Item	Description	Q'ty	Item	Description	Q'ty
1	Inner Hex Bolt M5X20	6	40	connecting base cover	1
2	Inner Hex Bolt M5X30	2	41	Muffler cover	1
3	starter assy	1	42	Inner Hex Bolt M6X55	2
4	gaske- starter assy	1	43	Muffler	1
5	Starter bowel	1	44	Muffler shield	1
6	Rear oil seal	1	45	Knob screw	2
7	Rear crankcase	1	46	Spark plug cap	1
8	Ball bearing 6202	2	47	Engine cover	1
9	Screw set M5X20	2	48	Spark plug	1
10	Fuel tank assy	1	49	Air filter cover	1
11	Tank bracket	1	50	Press plate-Air filter	1
12	Woodruff key	1	51	Press plate-support	1
13	gaske-crankcase	1	52	Air filter	1
14	Position pin	2	53	Air filter support	1
15	Front crankcase	1	54	Screw set M5X50	2
16	Inner Hex Bolt M5X35	4	55	Carburator	1
17	Ignition module	1	56	Carburetor gasket	1
18	Rear oil seal	1	57	Insulator	1
19	Flywheel	1	58	Insulator gasket	1
20	washer 8	1	59	Cylinder	1
21	Washer, Spring 8	1	60	Cylinder gasket	1
22	nut M8	1	61	Piston ring	1
23	washer	1	62	Piston	1
24	Centrifugal clutch	1	63	Crankshaft assy	1
25	Ripple washer11X18X0.5	2	64	Needle bearing	1
26	Clutch screw	2	65	Piston pin	1
27	Flywheel cover	1	66	Piston pin circlip	2
28	Inner Hex Bolt M5X25	12	67	nut M5	5
29	Clutch druw	1	68	small Hanger Assy	1
30	Circlips for holes 35	1	69	big Hanger Assy	1
31	ball bearings R6202	1	70	Metal bearing & Bumper	1
32	Circlips for shaft15	1	71	Control handle Assembly	1
33	connecting base	1	72	lower clamp	1
34	Inner Hex Bolt M6X30	4	73	tube	1
35	anti-vibration rubber	1	74	middle clamp	1
36	Circlips for holes 45	1	75	Left handle assembly	1
37	Pipe-support	1	76	upper clamp	1
38	Inner Hex Bolt M6X25	7	77	Transmission hard shaft	1
39	Inner Hex Bolt M5X12	2	78	Fixed seat guard	1

79	guard	1
80	Wire Cutter	1
81	Cross head screw 4.2×14	3
82	Circlips for holes 26	1
83	Circlips for shaft10	1
84	ball bearings 6000	3
85	Bevel gear	1
86	Gear Case	1
87	Pan, Shield	1
88	Inner Hex Bolt M5X10	3
89	Deputy bevel gear	1
90	Spline shaft	1
91	ball bearings 6002	1
92	Circlips for holes 32	1
93	Pan, Hold	1
94	blade	1
95	Pan, Press	1
96	Bowl, Protection	1
97	Nut M10, Left	1