

MP 84 Li 56 V1
MP 98 Li 56 V2
SD 98 Li 56 V1
SD 108 Li 56 V2

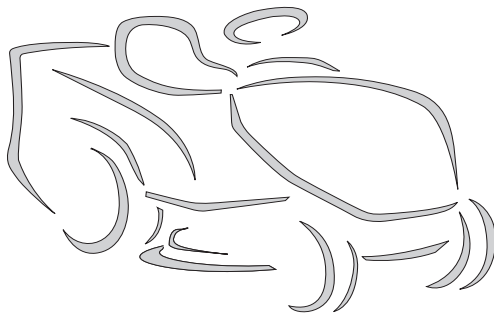

IT Tosaerba con conducente a bordo seduto, alimentato a batteria
MANUALE DI ISTRUZIONI

ATTENZIONE: prima di usare la macchina, leggere attentamente il presente libretto.

BG Косачка със седнал водач, Акумулаторна
УПЪТВАНЕ ЗА УПОТРЕБА

ВНИМАНИЕ: преди да използвате машината прочетете внимателно настоящата книжка.

BS Traktorska kosilica (traktorčić), na bateriju
UPUTSTVO ZA UPOTREBU

PAŽNJA: prije nego što koristite ovu mašinu, pažljivo pročitajte priručnik s uputama.

CS Sekačka se sedící obsluhou, akumulátorový pohon
NÁVOD K POUŽITÍ

UPOZORNĚNÍ: před použitím stroje si pozorně přečtěte tento návod k použití.

DA Havetraktor, batteridrevet
BRUGSANVISNING

ADVARSEL: læs instruktionsbogen omhyggeligt igennem, før du tager denne maskine i brug.

DE Aufsitzmäher (Rasenmäher mit sitzendem Bediener, batterie betrieben)
GEBRAUCHSANWEISUNG

ACHTUNG: vor Inbetriebnahme des Geräts die Gebrauchsanleitung aufmerksam lesen.

EL Χλοοκοπτικό τρακτέρ με εποχούμενο χειριστή, μηχανή μπαταρίας
ΟΔΗΓΙΕΣ ΧΡΗΣΗΣ

ΠΡΟΣΟΧΗ: πριν χρησιμοποιήσετε το μηχάνημα, διαβάστε προσεκτικά το παρόν εγχειρίδιο.

EN Ride-on lawnmower with seated operator, battery-operated
OPERATOR'S MANUAL

WARNING: read thoroughly the instruction booklet before using the machine.

ES Cortadora de pasto con conductor sentado, alimentado con batería
MANUAL DE INSTRUCCIONES

ATENCIÓN: antes de utilizar la máquina, leer atentamente el presente manual.

ET Istuva juhiga muruniitja, akutoitega
KASUTUSJUHEND

TÄHELEPANU: enne masina kasutamist lugeda tähelepanelikult antud kasutusjuhendit.

FI Päältäajettava ruohonleikkuri, akkukäyttöinen
KÄYTTÖOHJEET

VAROITUS: lue käyttöopas huolellisesti ennen koneen käyttöä.

FR Tondeuse à gazon à conducteur assis, alimentation par batterie
MANUEL D'UTILISATION

ATTENTION: lire attentivement le manuel avant d'utiliser cette machine.

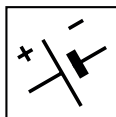

- HR** Sjedeca kosilica trave s operaterom, baterijsko napajanje
PRIRUČNIK ZA UPORABO
POZOR: prije uporabe stroja, pažljivo pročitajte ovaj priručnik.
- HU** Vezetőülékes fűnyírógép, akkumulátoros
HASZNÁLATI UTASÍTÁS
FIGYELEM! a gép használata előtt olvassa el figyelmesen a jelen kézikönyvet.
- LT** Balninė vejapjovė su sėdinčiu operatoriumi, maitinimas akumuliatoriumi
NAUDOJIMO INSTRUKCIJOS
DĖMESIO: prieš naudojant įrenginį, atidžiai perskaityti šį naudotojo vadovą.
- LV** Sēžot vadāma zālienu plaujmašina, akumulatora barošanas avots
LIETOŠANAS INSTRUKCIJA
UZMANĪBU: pirms aparāta lietošanai rūpīgi izlasiet doto instrukciju.
- MK** Тревокосачка со седнат управувач, на батерии
УПАТСТВА ЗА УПОТРЕБА
ВНИМАНИЕ: прочитайте го внимателно ова упатство пред да ја користите машината.
- NL** Grasmaaier met zittende bediener, voeding met accu
GEBRUIKERSHANDLEIDING
LET OP: vooraleer de machine te gebruiken, dient men deze handleiding aandachtig te lezen.
- NO** Sittegressklipper, batteridrevet
INSTRUKSJONSBOK
ADVARSEL: les denne bruksanvisningen nøye før du bruker maskinen.
- PL** Kosiarka z operatorem jadącym, w pozycji siedzącej na maszynie,
zasilana za pomocą akumulatora
INSTRUKCJE OBSŁUGI
OSTRZEŻENIE: przed użyciem maszyny, należy uważnie przeczytać niniejszą instrukcję.
- PT** Corta-relvas para operador sentado, alimentado por bateria
MANUAL DE INSTRUÇÕES
ATENÇÃO: antes de usar a máquina, leia atentamente o presente manual.
- RO** Mașină pe baterii de tuns iarba cu șofer la volan
MANUAL DE INSTRUCȚIUNI
ATENȚIE: înainte de a utiliza mașina, citiți cu atenție manualul de față.
- RU** Ездовая косилка с сиденьем, питается от аккумулятора
РУКОВОДСТВО ПО ЭКСПЛУАТАЦИИ
ВНИМАНИЕ: прежде чем пользоваться оборудованием, внимательно прочтите это руководство по эксплуатации.
- SK** Akumulátorová kosačka so sediacou obsluhou
NÁVOD NA POUŽITIE
UPOZORNENIE: pred použitím stroja si pozorne prečítajte tento návod.
- SL** Traktorska kosilnica, napajanje z baterijo
PRIROČNIK ZA UPORABO
POZOR: preden uporabite stroj, pazljivo preberite priročnik z navodili.
- SR** Traktorska kosačica (traktorčić), na bateriju
PRIRUČNIK SA UPUTSTVIMA
PAŽNJA: pre korišćenja mašine pažljivo pročitati ovaj priručnik.
- SV** Åkgräsklippare och främre klippning, batteridrivna
BRUKSANVISNING
VARNING: läs igenom hela detta häfte innan du använder maskinen.
- TR** Oturan sürücülü çim biçme makinesi, kumandalı bataryalı
KULLANIM KILAVUZU
DİKKAT: makineyi kullanmadan önce talimatlar içeren kılavuzu dikkatle okuyun.

ITALIANO - Istruzioni Originali	IT
БЪЛГАРСКИ - Инструкция за експлоатация	BG
BOSANSKI - Prijevod originalnih uputa	BS
ČESKY - Překlad původního návodu k používání	CS
DANSK - Oversættelse af den originale brugsanvisning	DA
DEUTSCH - Übersetzung der Originalbetriebsanleitung	DE
ΕΛΛΗΝΙΚΑ - Μετάφραση των πρωτοτύπων οδηγιών	EL
ENGLISH - Translation of the original instruction	EN
ESPAÑOL - Traducción del Manual Original	ES
EESTI - Algupärase kasutusjuhendi tõlge	ET
SUOMI - Alkuperäisten ohjeiden käännös	FI
FRANÇAIS - Traduction de la notice originale	FR
HRVATSKI - Prijevod originalnih uputa	HR
MAGYAR - Eredeti használati utasítás fordítása	HU
LIETUVIŠKAI - Originalių instrukcijų vertimas	LT
LATVIEŠU - Instrukciju tulkojums no oriģināl valodas	LV
МАКЕДОНСКИ - Превод на оригиналните упатства	MK
NEDERLANDS - Vertaling van de oorspronkelijke gebruiksaanwijzing	NL
NORSK - Oversettelse av den originale bruksanvisningen	NO
POLSKI - Tłumaczenie instrukcji oryginalnej	PL
PORTUGUÊS - Tradução do manual original	PT
ROMÂN - Traducerea manualului fabricantului	RO
РУССКИЙ - Перевод оригинальных инструкций	RU
SLOVENSKY - Preklad pôvodného návodu na použitie	SK
SLOVENŠČINA - Prevod izvornih navodil	SL
SRPSKI - Prevod originalnih uputstva	SR
SVENSKA - Översättning av bruksanvisning i original	SV
TÜRKÇE - Orijinal Talimatların Tercümesi	TR

3

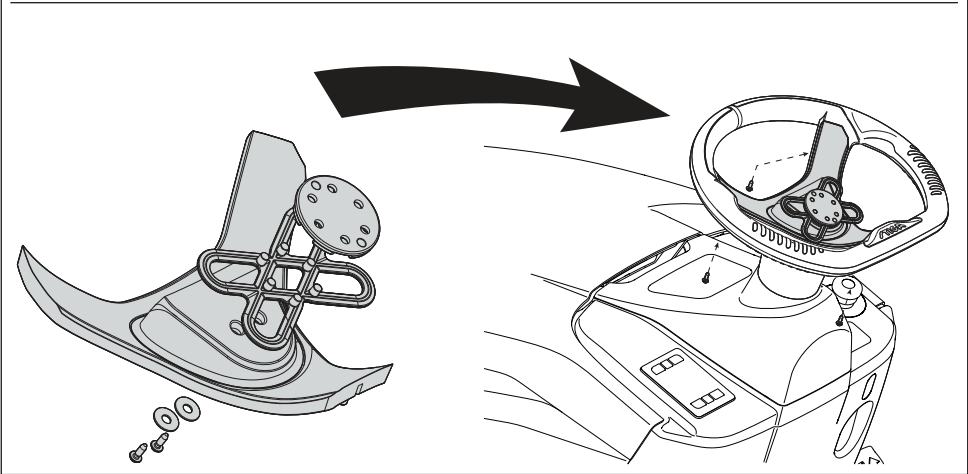
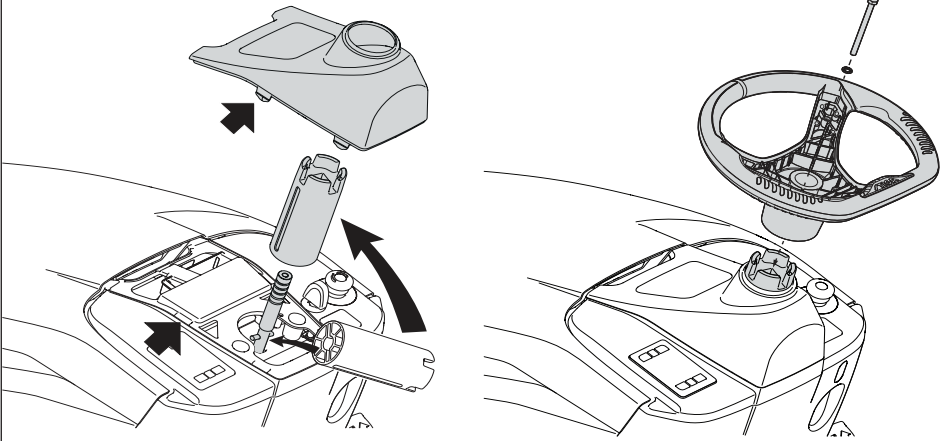

4

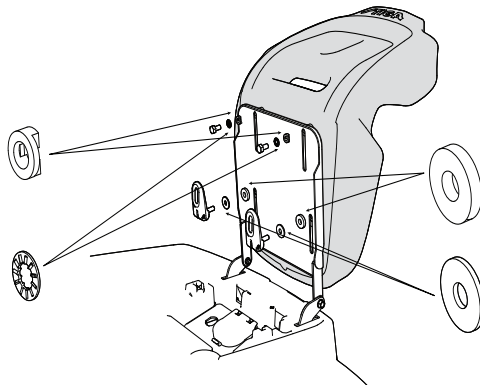

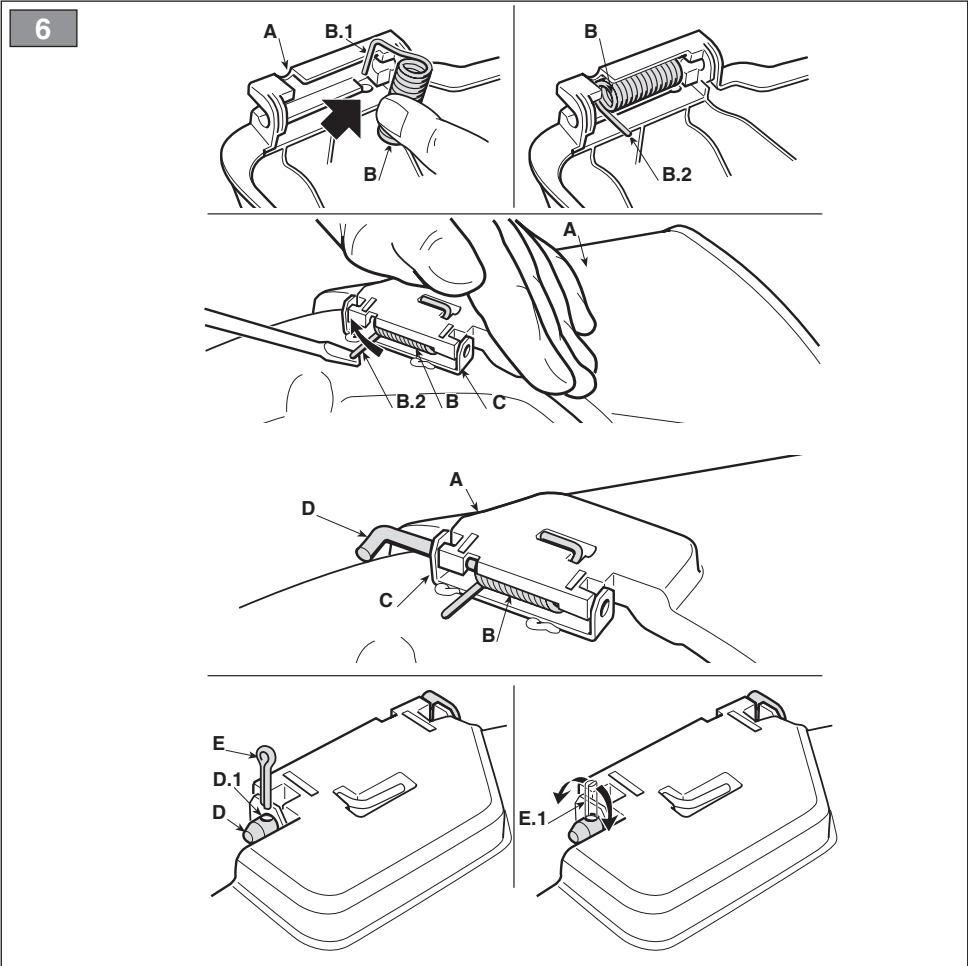
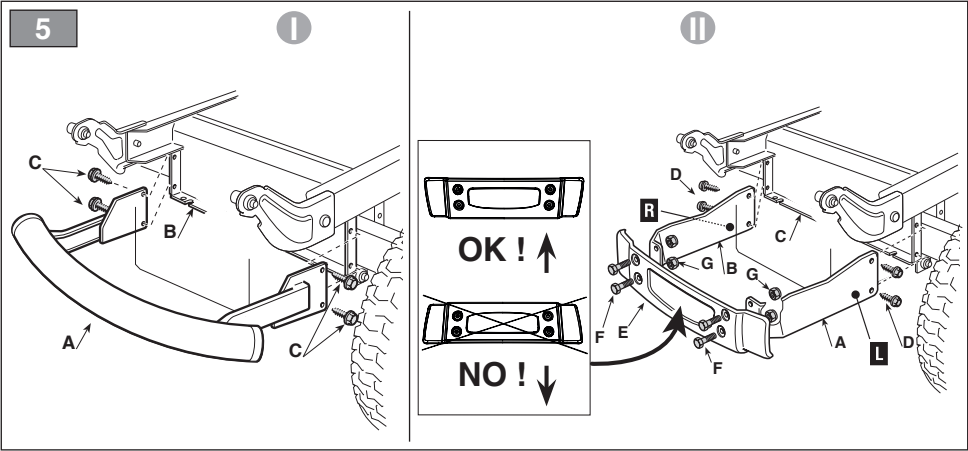

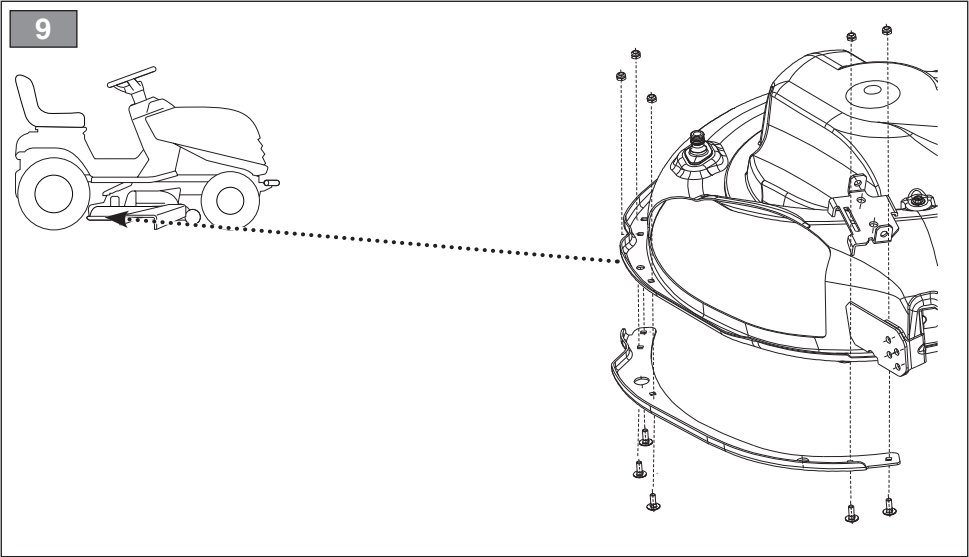
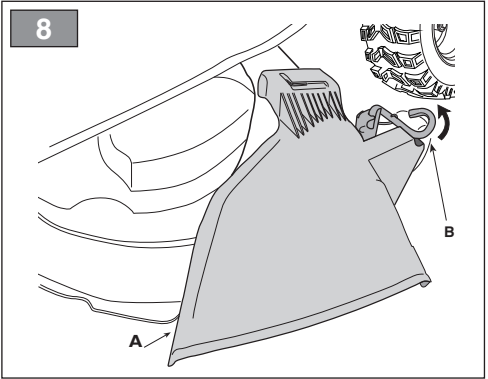
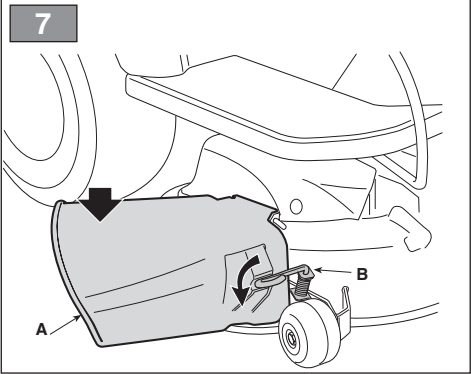

10

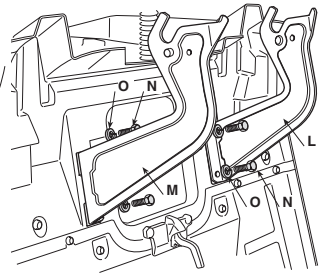
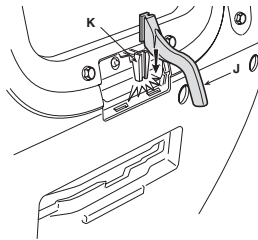
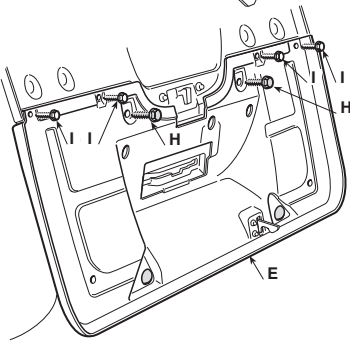
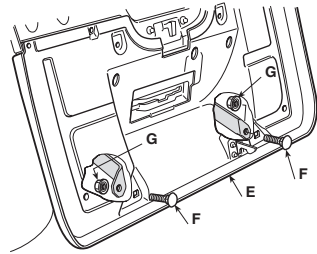
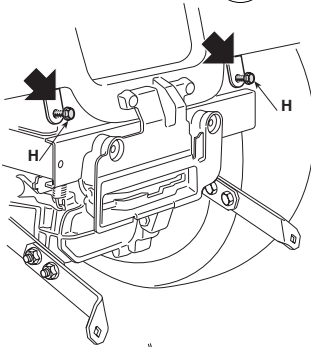
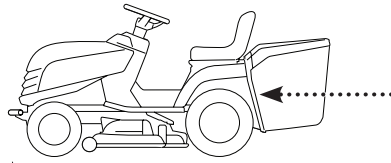

11



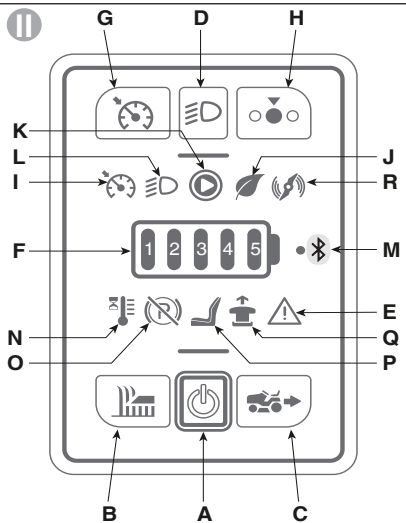
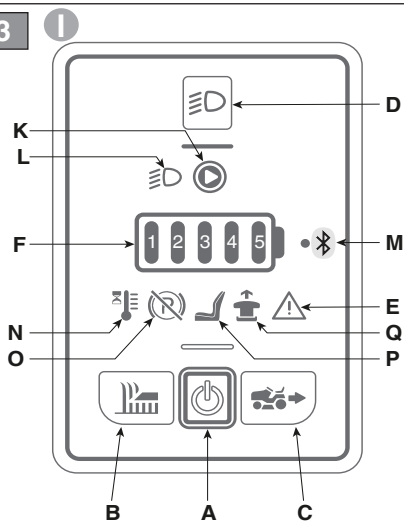
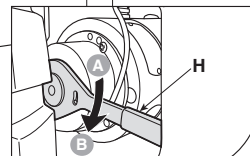
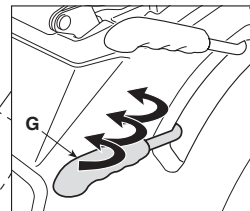
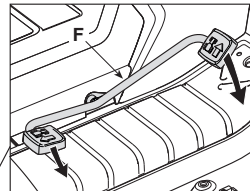
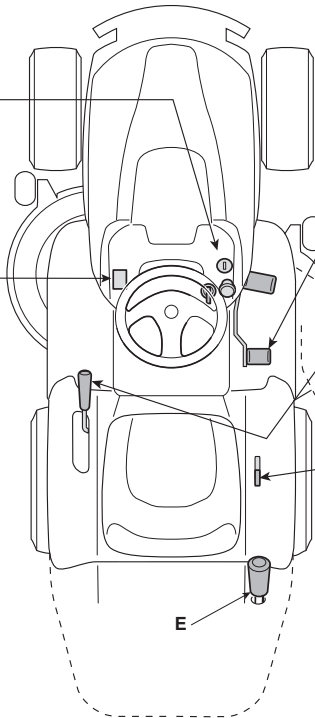
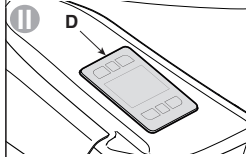
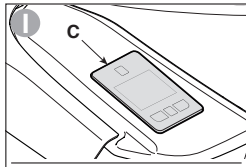
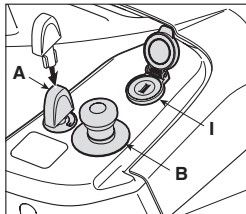

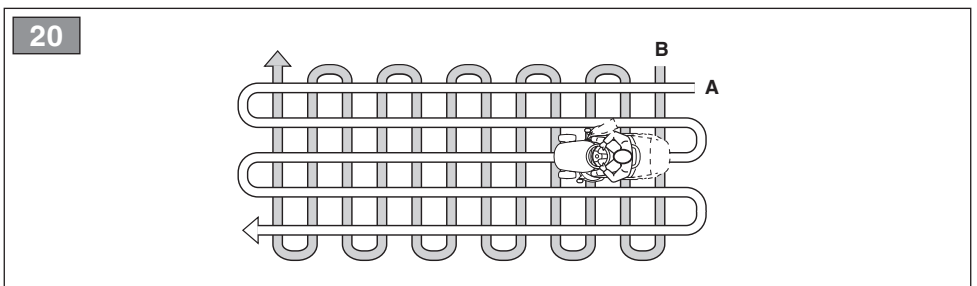
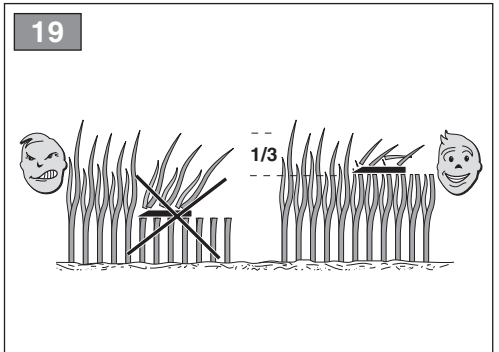
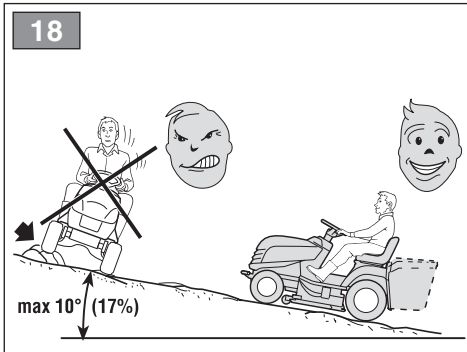
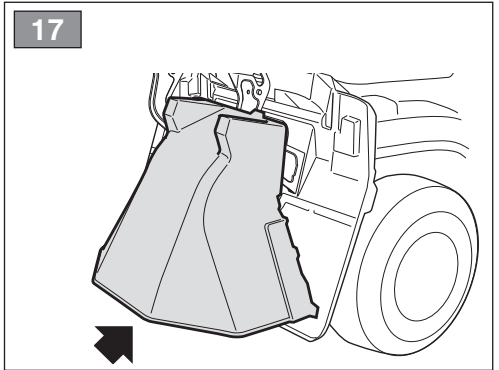
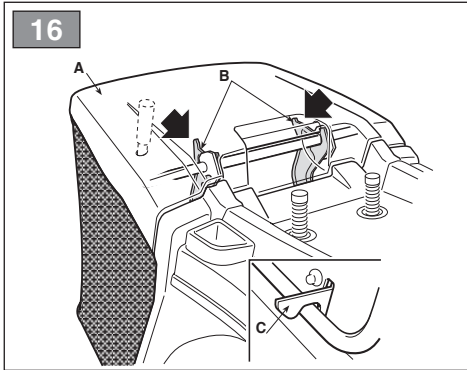
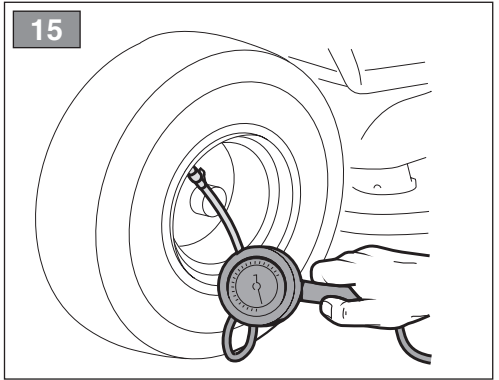
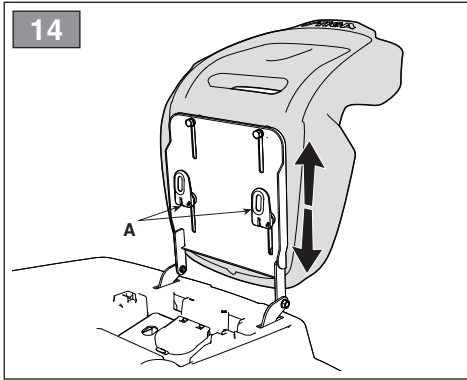

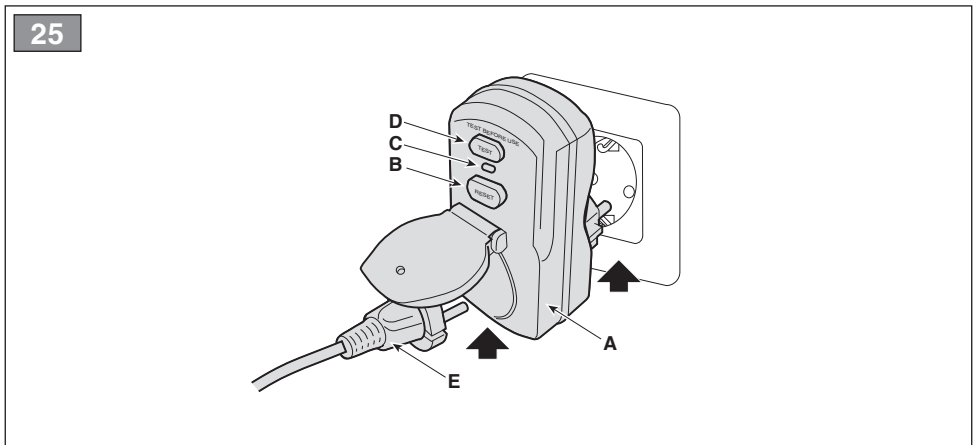
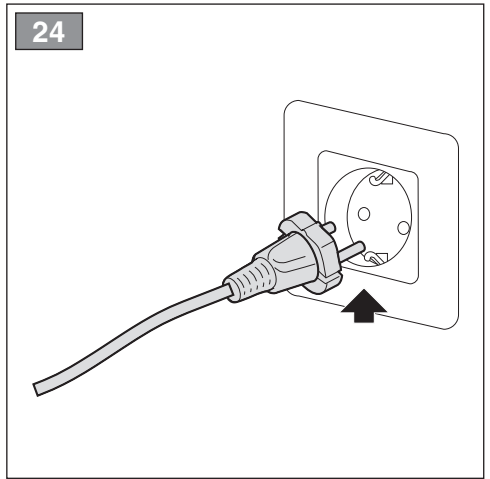
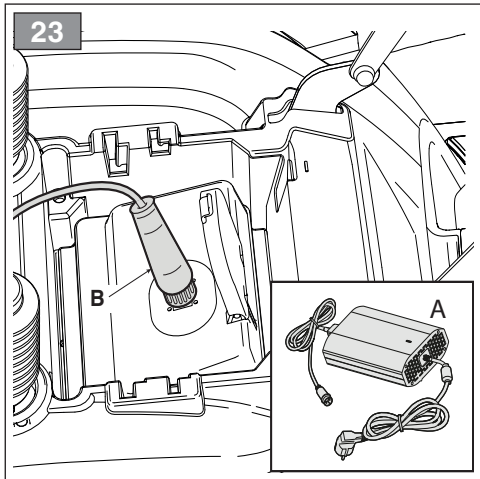
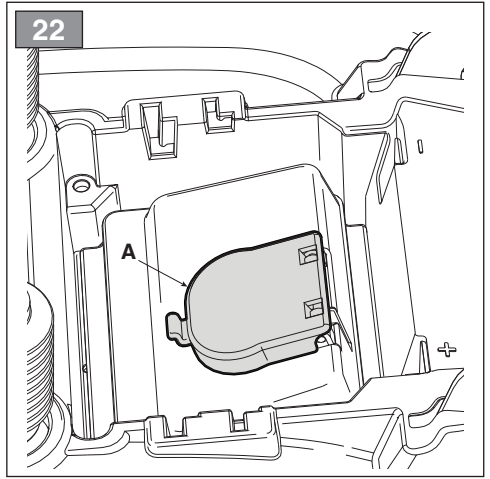
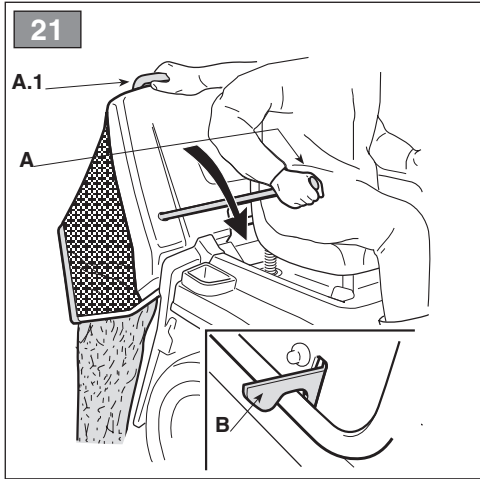

26

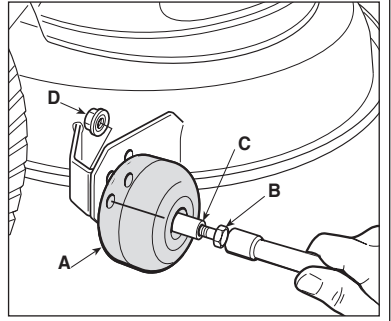
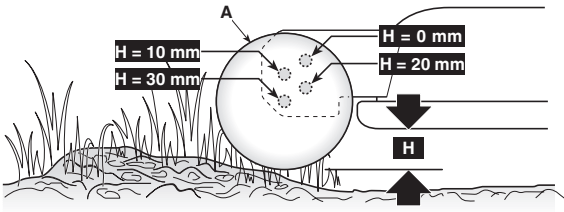

27

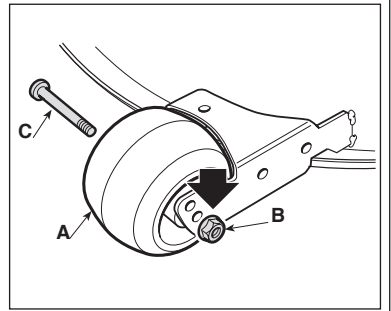
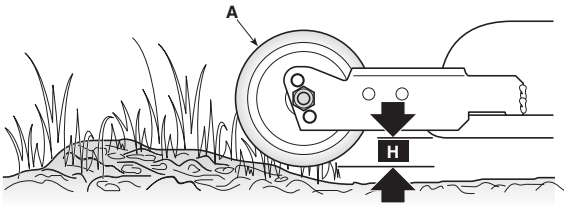

28

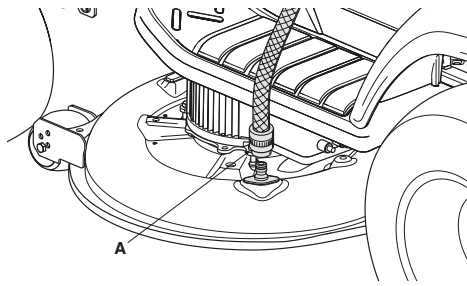

29

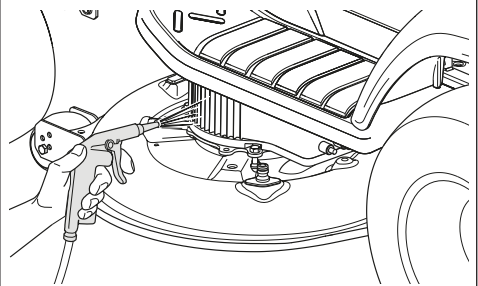

30

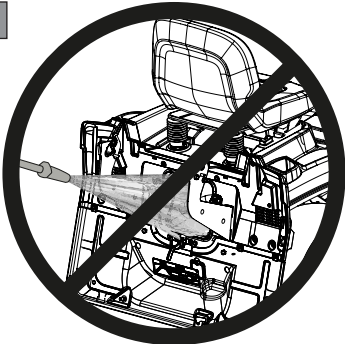

31

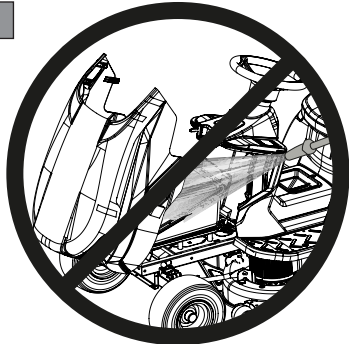

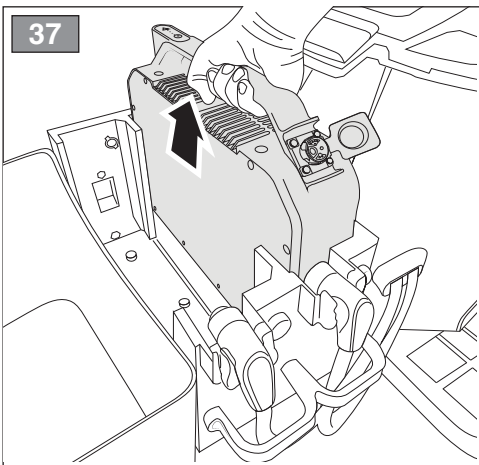
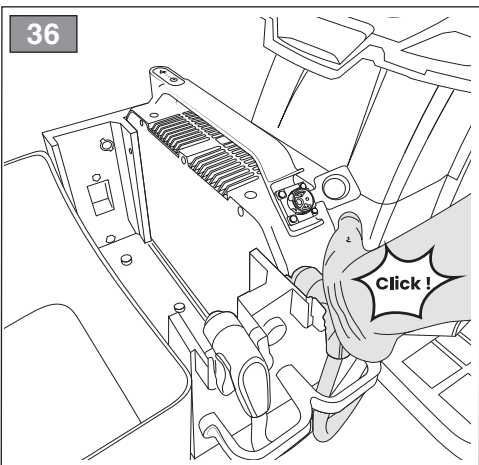
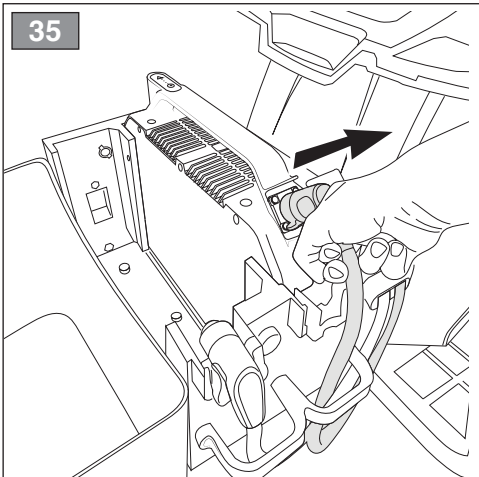
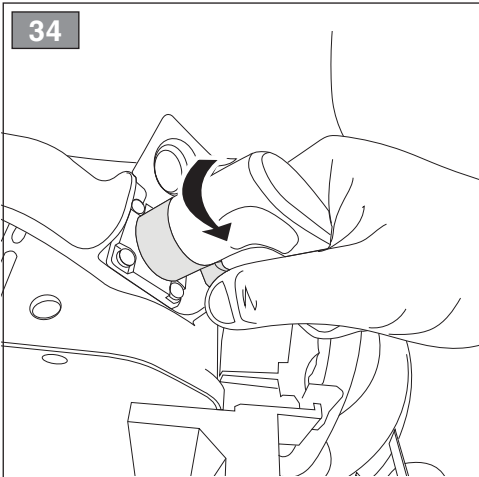
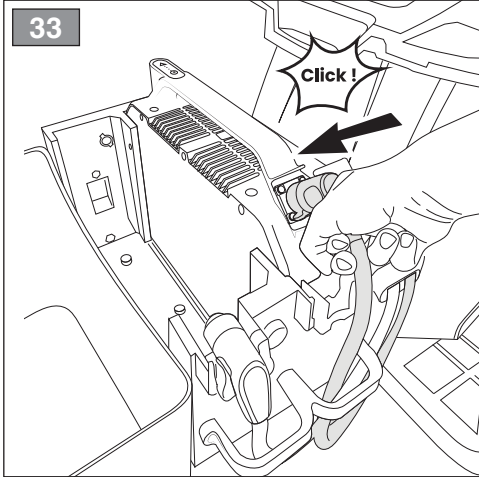
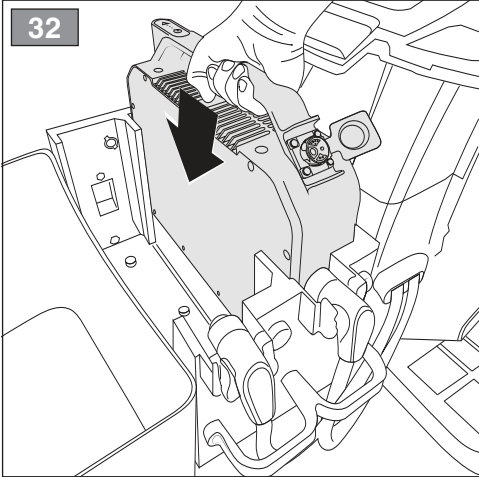

38

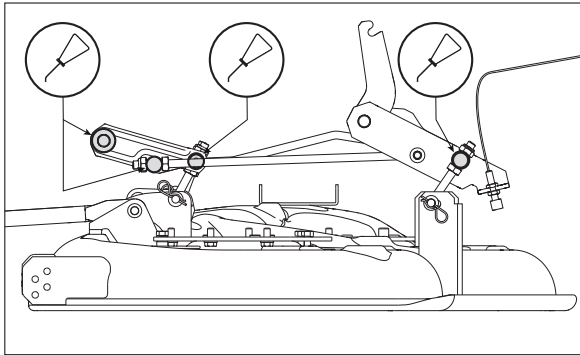
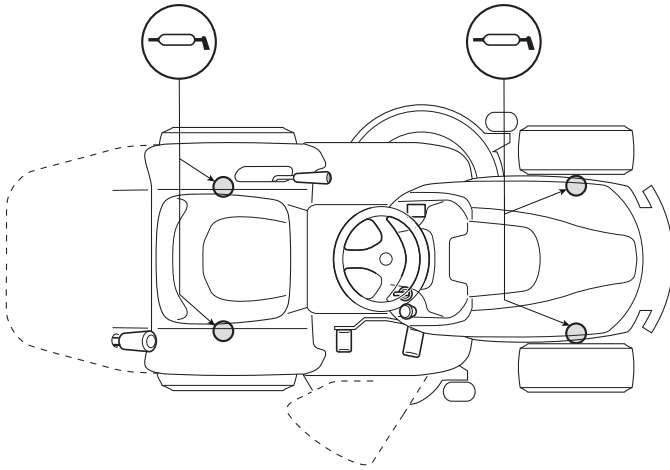

39

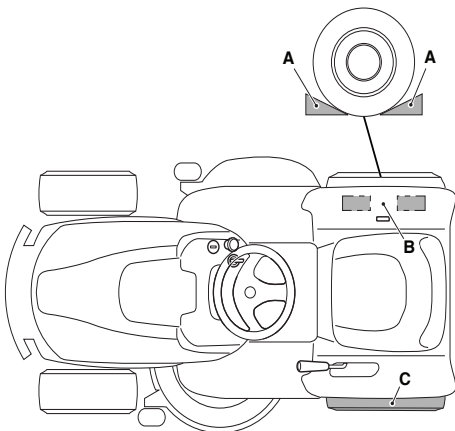

40

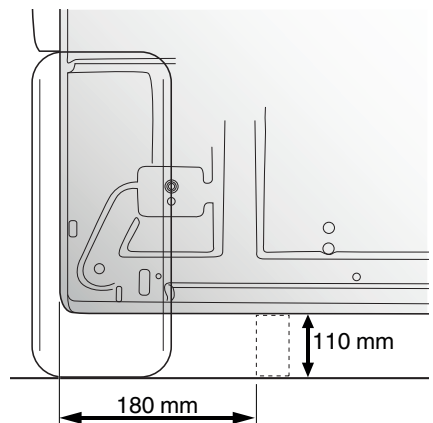

41

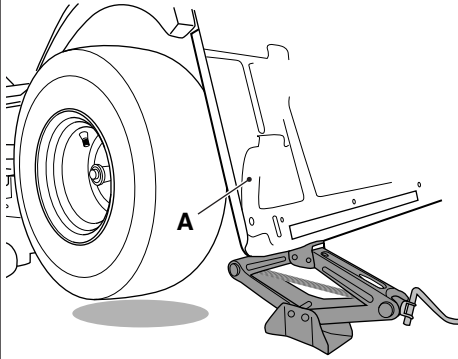

42

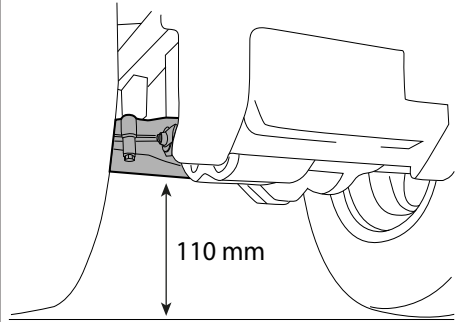

43

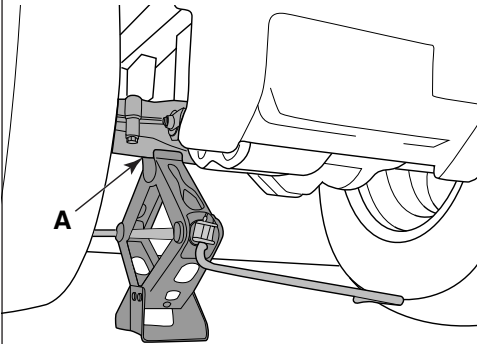

44

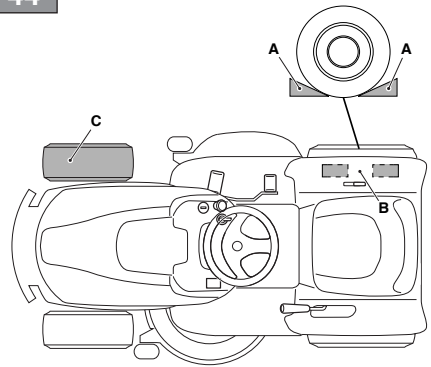

45

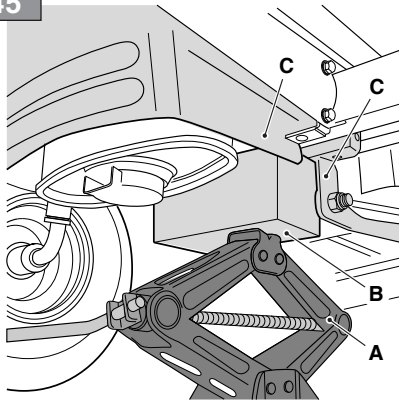

46

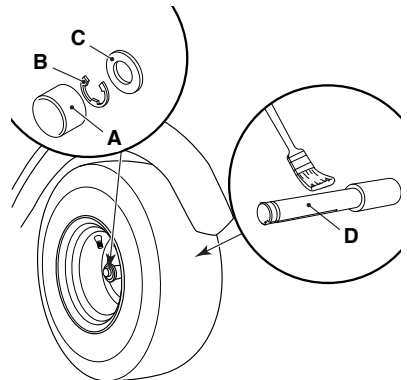

47

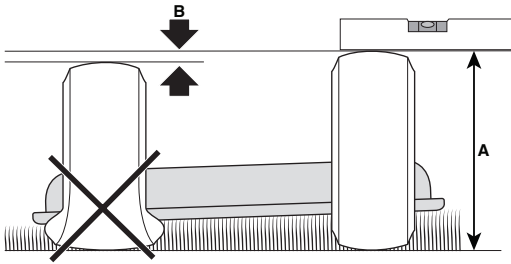

48

I

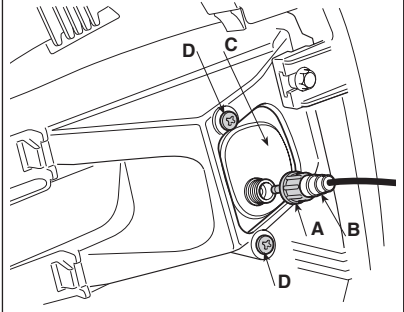

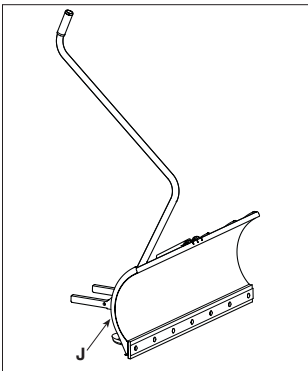
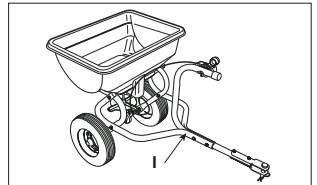
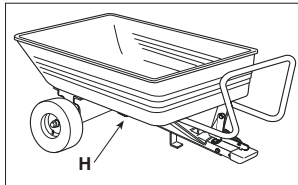
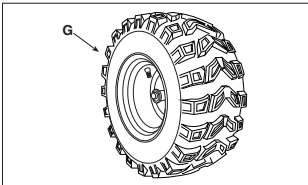
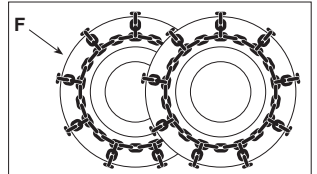
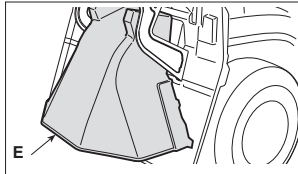
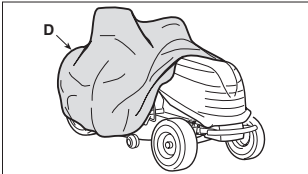
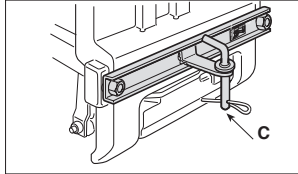
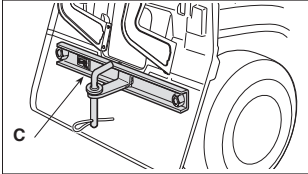
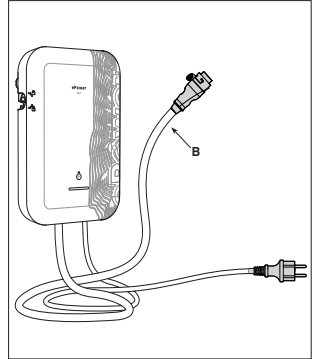
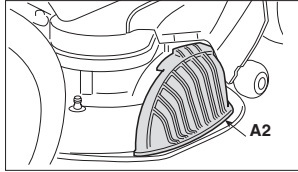
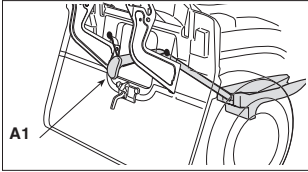

[1] CS - TECHNICKÉ PARAMETRY

- [2] Napájecí napětí MAX
 [3] Napájecí napětí NOMINAL
 [4] Maximální rychlost činnosti motoru
 [5] Akumulátor (Poznámka: Není vybaven baterií)
 [5a] Lithium-iontový akumulátor (Li-Ion)
 [6] Kapacita akumulátoru
 [7] Nabíječka akumulátoru
 [8.1] Maximální výdrž nabití (jedna baterie)
 [8.2] Maximální výdrž nabití (dvě baterie)
 [9] Výkon motoru pohonu
 [10] Výkon motoru nožů
 [11] Kmitočtové pásmo (kmitočtová pásma), v němž (v nichž) rádiové zařízení pracuje
 [12] Maximální radiofrekvenční výkon vysílaný v kmitočtovém pásmu (v kmitočtových pásmech), v němž (v nichž) je rádiové zařízení provozováno
 [13] Přední pneumatiky
 [14] Zadní pneumatiky
 [15] Tlak huštění předních pneumatik
 [16] Tlak huštění zadních pneumatik
 [17] Hmotnost (bez baterie*)
 [18] Minimální poloměr neposečené trávy
 [19] Výška sekání
 [20] Šířka sekání
 [21] Rychlost postupu (indikativní) při postupu napřed
 [22] Rychlost postupu (indikativní) při couvání
 [23] Maximální povolené naklonění
 [24] Rozměry
 [25] Délka
 [26] Délka s košem (Délka bez koše)
 [27] Šířka
 [28] Šířka vychylovače bočního výhozu (Šířka bez vychylovače bočního výhozu)
 [29] Výška
 [30] Kód sekacího zařízení
 [31] Úroveň akustického tlaku
 [32] Nepřesnost měření
 [33] Úroveň naměřeného akustického výkonu
 [34] Úroveň zaručeného akustického výkonu
 [35] Úroveň vibrací na místě řidiče
 [36] Úroveň vibrací na volantu
- [49] Přisloušenství na požádání
 [49.A1, 49.A2] Sada pro mulčování
 [49.B1] Rychlá nabíječka baterií - Zástrčka EU
 [49.B2] Rychlá nabíječka baterií - Zástrčka pro Spojené království
 [49.C] Sada tažného zařízení
 [49.D] Krycí plachta
 [49.E] Sada ochranného krytu zadního výhozu
(jen pro modely řady MP)
 [49.F] Sněhové řetězy
 [49.G] Kola do bláta / sněhu
 [49.H] Přívěs
 [49.I] Posypávač
 [49.J] Sněhová radlice
- [43] POMOČNÁ ZÁSUVKA PRO USB PŘISLUŠENSTVÍ
 [43.A] Nabíjecí napětí a proud (výstup USB)
 [43.B] Typ
 [43.C] Název a adresa Výrobce

* Ohledně uvedeného údaje vycházejte z hodnoty uvedené na identifikačním štítku stroje.

** Viz tlak uvedený na pneumatikách.

[1] DA - TEKNISKE DATA

- [2] Forsyningsspænding MAX
 [3] Forsyningsspænding NOMINAL
 [4] Motorens maks. driftshastighed
 [5] Batteri (Bemærk: Ikke udstyret med batteri)
 [5a] Litiunion (Li-on)
 [6] Batterikapacitet
 [7] Batterioplader
 [8.1] Maksimal varighed af opladning (et batteri)
 [8.2] Maksimal varighed af opladning (to batterier)
 [9] Trækmotoreffekt
 [10] Klingemotoreffekt
 [11] Frekvensbånd, som radioudstyret fungerer på
 [12] Maksimal radiofrekvenseffekt, der udsendes i det frekvensbånd, som radioudstyret fungerer på.
 [13] Forhjulsdæk
 [14] Baghjulsdæk
 [15] Pumpetryk for forðæk
 [16] Pumpetryk for bagdæk
 [17] Vægt (uden batteri*)
 [18] Minimumsradius af ikke klippet græs
 [19] Klippehøjde
 [20] Klippebredde
 [21] Fremføringshastighed (vejledende), i fremgear
 [22] Fremføringshastighed (vejledende), i baggear
 [23] Maksimal tiladt højdning
 [24] Mål
 [25] Længde
 [26] Længde med opsamlingspose
 (længde uden pose)
 [27] Bredde
 [28] Bredde med sideudkast skærm (Hvis monteret)
 [29] Højde
 [30] Skæreanordningens varenr.
 [31] Lydtryksniveau
 [32] Målesikkerhed
 [33] Målt lyddefektniveau
 [34] Garanteret lyddefektniveau
 [35] Vibrationsniveau på førersædet
 [36] Vibrationsniveau ved rattet
- [49] Ekstraudstyr
 [49.A1, 49.A2] Sæt til "Multiclip"
 [49.B1] Hurtig batterioplader - EU-stik
 [49.B2] Hurtig batterioplader - UK-stik
 [49.C] Sæt til bugsering
 [49.D] Presenning
 [49.E] Sæt til beskyttelse på bagudkast (*bare for MP serie modeller*)
 [49.F] Snekedder
 [49.G] Mudder- og snehjul
 [49.H] Anhænger
 [49.I] Fordeler
 [49.J] Sneplow med skrabskær
- [43] STIKKONTAKT TIL EKSTRA USB-UDSTYR
 [43.A] Spænding og opladningsstrøm (udgang USB)
 [43.B] Type
 [43.C] Fabrikantens navn og adresse

* For disse data henvises til hvad der er angivet på maskinens identifikationsmærkat.

** Se trykket, der vises på dækkene.



OBSAH

1. VŠEOBECNÉ INFORMACE.....	2	8. BĚŽNÁ ÚDRŽBA.....	21
2. ZÁKLADNÍ BEZPEČNOSTNÍ UPOZORNĚNÍ.....	2	8.1 Všeobecné informace.....	21
3. BEZPEČNOSTNÍ UPOZORNĚNÍ PRO SEKAČKU SE SEDÍCÍ OBSLUHOU.....	5	8.2 Akumulátor.....	21
3.1 Instruktaž.....	5	8.3 Antiskalpovací kolečka.....	23
3.2 Přípravné úkony.....	5	8.4 Čištění.....	23
3.3 Během použití.....	5	8.5 Mazání.....	24
3.4 Údržba a skladování.....	6	8.6 Upevňovací matice a šrouby.....	24
3.5 Akumulátor / nabíječka akumulátoru.....	7	9. MIMOŘÁDNÁ ÚDRŽBA.....	24
3.6 Ochrana životního prostředí.....	7	9.1 Doporučení k zajištění bezpečnosti... ..	24
4. SEZNÁMENÍ SE STROJEM.....	8	9.2 Montážní celek sekacích zařízení / sekací zařízení.....	25
4.1 Popis stroje a určené použití.....	8	9.3 Výměna Předních / zadních kol.....	25
4.2 Součásti stroje.....	8	10. SKLADOVÁNÍ.....	26
4.3 Výstražné symboly.....	9	11. MANIPULACE A PŘEPRAVA.....	26
4.4 Identifikační štítek.....	9	12. SERVISNÍ SLUŽBA A OPRAVY.....	27
5. MONTÁŽ.....	10	13. ZÁRUČNÍ PODMÍNKY.....	27
5.1 Komponenty pro montáž.....	10	14. TABULKA ÚDRŽBY.....	28
5.2 Montáž volantu.....	10	15. IDENTIFIKACE ZÁVAD.....	28
5.3 Montáž sedadla.....	10	16. PŘÍSLUŠENSTVÍ.....	31
5.4 Montáž předního nárazníku.....	10	16.1 Sada pro mulčování.....	31
5.5 Montáž vychylovače bočního výhozu (pouze u modelů s bočním výhozem).....	11	16.2 Nabíjení akumulátoru (rychlé nabíjení).....	31
5.6 Montáž bočních výztuží montážního celku žacíh zařízení (pouze u modelů s bočním výhozem, jsou-li součástí).....	11	16.3 Sada tažného zařízení.....	31
5.7 Montáž a dokončení zadní desky (pouze u modelů se zadním sběrem).....	11	16.4 Krycí plachta.....	31
6. OVLÁDACÍ PRVKY.....	12	16.5 Sada ochranného krytu zadního výhozu.....	31
6.1 Přepínač s klíčem.....	12	16.6 Sněhové řetězy.....	31
6.2 Pedál náhonu.....	12	16.7 Kola do bláta / sněhu.....	31
6.3 Páka řazení / vyřazení převodovky.....	12	16.8 Přívěsný vozík.....	31
6.4 Nastavení výšky sekání.....	12	16.9 Posypávač.....	31
6.5 Tlačítko nouzového zastavení.....	12	16.10 Sněhová lopata.....	31
6.6 Pomocná zásuvka pro USB příslušenství.....	13		
6.7 Akustické signalizační zařízení.....	13		
6.8 Páka pro překlopení sběrného koše (je-li součástí, pouze u modelů se zadním sběrem).....	13		
6.9 Tlačítkový panel.....	13		
6.10 Funkce Bluetooth.....	16		
7. POUŽITÍ STROJE.....	17		
7.1 Přípravné úkony.....	17		
7.2 Bezpečnostní kontroly.....	17		
7.3 Použití stroje na svazích.....	19		
7.4 Startování.....	19		
7.5 Pracovní činnost.....	19		
7.6 Zastavení.....	20		
7.7 Po použití.....	21		

1. VŠEOBECNÉ INFORMACE

1.1 JAK ČÍST NÁVOD

V textu návodu se nacházejí některé odstavce, které mají zvláštní význam týkající se bezpečnosti nebo funkčnosti; stupeň důležitosti je označen symboly, jejichž význam je následující:

NEBEZPEČÍ

Nedodržení varování má za následek bezprostředně nebezpečnou situaci, která, pokud se jí nezabrání, bude mít za následek okamžitou smrt nebo vážné nebo trvalé poškození zdraví.

VÝSTRAHA

Nedodržení výstrahy vede k potenciálně nebezpečné situaci, která, pokud se jí zabrání, může mít za následek smrt nebo vážné poškození zdraví.

UPOZORNĚNÍ

Nedodržení varování má za následek potenciálně nebezpečnou situaci, která, pokud se jí nezabrání, by mohla způsobit škody menšího rozsahu vztahující se na stroj.

OZNÁMENÍ

Poskytuje pokyny týkající se chování nezbytného k řešení postupů, které nesouvisí s fyzickým zraněním.

BEZPEČNOSTNÍ POKYNY

Poskytuje návod, který odkazuje na konkrétní postupy, které je třeba dodržovat v případě situací, které ohrožují zdraví osob nebo bezpečnost strojů.

POZNÁMKA

Poskytuje další informace k pokynům v předchozích bezpečnostních informacích.

Zvýrazněné odstavce s rámečkem tvořeným šedými tečkovanými čarami označují charakteristiku volitelného příslušenství, které není součástí všech modelů dokumentovaných v tomto návodu. Zkontrolujte, zda je konkrétní charakteristika součástí požadovaného modelu.

Všechny výrazy „přední“, „zadní“, „pravý“ a „levý“ jsou vnímány z pohledu pracovní pozice obsluhy.

1.2 ODKAZY

1.2.1 Obrázky

Obrázky v tomto návodu jsou očíslovány 1, 2, 3 apod. Součásti, které jsou uvedeny na obrázcích, jsou označeny písmeny A, B, C apod. Odkaz na součást C na obrázku 2 je uveden formou nápisu: „Viz obr. 2.C.“ nebo jednoduše „(obr. 2.C)“.
Uvedené obrázky jsou pouze orientační. Skutečné díly se mohou lišit od zobrazených.

1.2.2 Názvy

Návod je rozdělen do kapitol a odstavců. Název odstavce „2.1 Instruktáž“ je podnázvem kapitoly „2. Bezpečnostní pokyny“. Odkazy na názvy a odstavce jsou uvedeny prostřednictvím zkratk kap. nebo odst. a příslušného čísla. Příklad: „kap. 2“ nebo „odst. 2.1“.

2. ZÁKLADNÍ BEZPEČNOSTNÍ UPOZORNĚNÍ

2.1 ZÁKLADNÍ BEZPEČNOSTNÍ UPOZORNĚNÍ

VÝSTRAHA

Přečtěte si všechna bezpečnostní varování, pokyny, obrázky a specifikace dodané se strojem. Nedodržení níže uvedených pokynů může mít za následek úraz elektrickým proudem, požár a/nebo vážná zranění.

Uchovávejte všechna upozornění a pokyny, abyste do nich mohli následně nahlédnout.

Výraz „elektrické nářadí“ používaný v upozorněních se vztahuje na vaše zařízení napájené z elektrické sítě (pomocí kabelu) nebo z akumulátoru (bez kabelu).

1) Bezpečnost pracovního prostoru

- Udržujte pracovní prostor v čistém stavu a dobře osvětlený.** Oblasti s nepořídkem nebo tmavé oblasti usnadňují vznik nehod.
- Nepoužívejte elektrické nářadí ve výbušném prostředí, například v prostředí s hořlavými kapalinami, plyny nebo prachem.** Elektrické nářadí způsobuje vznik jisker, které mohou zapálit prach nebo výpary.

- c) Při používání elektrického nářadí držte mimo dosah dětí a kolemjdoucí osoby. Rozptýlení mohou způsobit ztrátu kontroly.

2) Elektrická bezpečnost

- a) **Zástrčka kabelu nabíječky akumulátoru musí být kompatibilní s elektrickou zásuvkou. Nikdy neměňte zástrčku. Nepoužívejte adaptéry s uzemněným kabelem nabíječky. Neměněné zástrčky, vhodné pro daný druh zásuvky, snižují riziko zásahu elektrickým proudem.**
- b) **Zástrčka elektrického nářadí musí být kompatibilní se zásuvkou elektrického rozvodu. Nikdy neměňte zástrčku. Při použití elektrického nářadí vybaveného uzemněním nepoužívejte adaptéry. Neměněné zástrčky, vhodné pro daný druh zásuvky, snižují riziko zásahu elektrickým proudem.**
- c) **Zabraňte styku těla s ukostřenými nebo uzemněnými povrchy, jako jsou trubky, radiátory, sporáky, chladničky. Riziko zásahu elektrickým proudem se zvyšuje při ukostřeném nebo uzemněném těle.**
- d) **Nevystavujte elektrické nářadí dešti, ani jej nenechávejte ve vlhkém prostředí. Voda, která vnikne do elektrického nářadí, zvyšuje riziko úrazu elektrickým proudem.**
- e) **Netahejte za kabel nabíječky, abyste vytáhli zástrčku. Udržujte kabel nabíječky akumulátoru v dostatečné vzdálenosti od zdrojů tepla, oleje, rozpouštědel, ostrých předmětů, ostrých hran nebo pohyblivých částí. Poškozený nebo zamotaný kabel zvyšuje riziko zásahu elektrickým proudem.**
- f) **Nepoužívejte kabel nesprávným způsobem. Nepoužívejte kabel na přemístění nářadí, netahejte za něj, ani ho nepoužívejte k vytažení zástrčky ze zásuvky. Udržujte kabel v dostatečné vzdálenosti od zdrojů tepla, oleje, ostrých hran nebo pohybujících se součástí. Poškozený nebo zamotaný kabel zvyšuje riziko zásahu elektrickým proudem.**
- g) **Při použití elektrického nářadí venku používejte prodlužovací kabel vhodný pro venkovní použití. Použití prodlužovacího kabelu vhodného pro venkovní použití snižuje riziko úrazu elektrickým proudem.**
- h) **Pokud je použití elektrického nářadí ve vlhkém prostředí nevyhnutelné, použijte elektrickou zásuvku chráněnou proudovým chráničem (RCD-Residual Current Device). Použití proudového chrániče snižuje riziko úrazu elektrickým proudem.**

- i) **Nabíječku akumulátoru připojujte pouze do zásuvek, jejichž síťové napětí a frekvence jsou uvedeny na štítku.**

▲ NEBEZPEČÍ

Vlhkost a elektřina nejsou slučitelné. A proto:

- Manipulace s elektrickými kabely a jejich zapojování musí být prováděny na suchu.
- Zabraňte, aby zásuvka elektrické sítě nebo kabel přišel do styku s mokrým prostředím (kaluž nebo vlhký terén).
- V případě potřeby použijte nástavce s integrovanými vodotěsnými a schválenými zásuvkami dostupnými na trhu.
- Zásuvku na nabíjení připojenou k elektrické síti budovy musí připravit kvalifikovaný elektrikář a musí být adekvátně chráněna proudovým chráničem (RCD proudový chránič) s vypínacím proudem v souladu s platnými předpisy.
- Nesprávné připojení může mít za následek zkrat a vážné ublížení na zdraví včetně smrti.

• Aby se zabránilo přerušení dodávky elektrického proudu během nabíjení:

- Zkontrolujte, zda je celková kapacita elektrického rozvodu vhodná.
- Připojte stroj do zásuvky elektrické sítě s dostatečným proudovým příkonem.
- zabraňte současnému použití jiných elektrických zařízení s vysokým proudovým odběrem.

3) Osobní bezpečnost

- a) **Při použití elektrického nářadí buďte opatrní, dávejte pozor na to, co se děje, a chovejte se rozumně. Nepoužívejte elektrické nářadí, pokud jste unaveni nebo pod vlivem drog, alkoholu nebo léků. Okamžik nepozornosti při použití elektrického nářadí může způsobit vážné osobní ublížení na zdraví.**
- b) **Používejte osobní ochranné prostředky. Vždy používejte ochranné brýle. Používání ochranných pomůcek, jako jsou protiprachové masky, protiskluzová obuv, přilba nebo chrániče sluchu, snižuje riziko poranění osob.**
- c) **Vyhnete se neúmyslnému uvedení do činnosti. Před zapojením, uchopením nebo přenášením elektrického nářadí zkontrolujte, zda je vypínač v poloze „OFF“ - vypnutý. Přenášení elektrického nářadí s prstem na spínači nebo jeho zapojení do zásuvky s vypínačem v poloze „ON“ - zapnuto usnadňuje vznik nehod.**
- d) **Před zapnutím elektrického nářadí odstraňte z nářadí všechny seřizovací klíče nebo nástroje. Klíč nebo nástroj,**

který zůstane v kontaktu s rotující částí stroje, může způsobit zranění osob.

- e) **Nevyklánějte se. Neustále udržujte vhodné opření a rovnováhu.**
Umožňují lepší kontrolu elektrického nářadí v neočekávaných situacích.
 - f) **Vhodně se oblečte. Nepoužívejte volné oděvy ani šperky. Vlasy a oblečení udržujte v dostatečné vzdálenosti od pohybujících se částí. Volný oděv, šperky nebo dlouhé vlasy se mohou zachytit do pohybujících se částí.**
 - g) **Pokud jsou k dispozici zařízení pro připojení k systémům odsávání a sběru prachu, ujistěte se, že jsou správně zapojeny a používány.**
Použití těchto součástí může snížit rizika související s prachem.
 - h) **Nedovoľte, aby zkušenosti získané používáním stroje snížili vaši ostražitost a ignorovali jste bezpečnostní zásady používání elektrického nářadí. Nedbalé řízení může ve zlomku sekundy způsobit vážné zranění.**
- 4) **Použití elektrického nářadí a péče o něj**
- a) **Elektrické nářadí nepřetěžujte.**
Použijte elektrické nářadí vhodné pro daný druh pracovní činnosti. Vhodné elektrické nářadí provede pracovní činnost lépe a bezpečněji, rychleji, pro kterou bylo navrženo.
 - b) **Nářadí nepoužívejte, pokud ho vypínačem nedokážete spustit nebo zastavit. Elektrické nářadí, které nelze ovládat vypínačem, je nebezpečné a je nutné ho opravit.**
 - c) **Nepoužívejte stroj, pokud jej nelze řádně spustit nebo zastavit pomocí vypínače. Stroj, který nelze ovládat klíčovým přepínačem, je nebezpečný a musí se opravit v servisním středisku.**
 - d) **Před všemi úpravami, výměnou příslušenství nebo před uložením elektrického nářadí vytáhněte klíč zapalování. Tato preventivní bezpečnostní opatření snižují riziko náhodného uvedení elektrického nářadí do činnosti.**
 - e) **Nepoužívané elektrické nářadí skladujte mimo dosah dětí a nedovoľte, aby stroj používaly osoby, které nejsou seznámeny s nástrojem a těmito pokyny. Elektrické nářadí je v rukou neškolených uživatelů nebezpečné..**
 - f) **Pečujte o údržbu elektrického nářadí a příslušenství. Zkontrolujte, zda jsou pohyblivé součásti slícované a zda se volně pohybují, zda nedošlo k poškození jednotlivých součástí a zda neexistuje nic dalšího, co by mohlo**

negativně ovlivnit činnost elektrického nářadí. V případě poškození musí být elektrické nářadí před opětovným použitím opraveno. Mnoho nehod je zapříčiněno nedostatečnou údržbou.

- g) **Udržujte řezné ústrojí nabroušené a vyčištěné. Vhodná údržba řezného ústrojí s řádně nabroušenými řeznými hranami umožňuje lépe se vyhnout zaseknutí a nářadí se tak snáze ovládá.**
 - h) **Používejte elektrické nářadí a jeho příslušenství a to dle dodaných pokynů, mějte přítom na paměti pracovní podmínky a druh práce, kterou je třeba provést. Použití elektrického nářadí pro jiné účely, než je předepsáno, může způsobit vznik nebezpečných situací.**
 - i) **Rukojeti a uchopovací povrchy udržujte suché, čisté a bez oleje a tuku. Kluzké rukojeti a uchopovací povrchy neumožňují bezpečnou manipulaci a kontrolu nad nástrojem v neočekávaných situacích.**
- 5) **Používání a opatření při používání nářadí na baterii**
- a) **K nabíjení akumulátoru používejte pouze nabíječky akumulátorů doporučené výrobcem. Nabíječka vhodná pro jeden typ akumulátoru může při použití s jiným akumulátorem způsobit riziko požáru, úrazu elektrickým proudem, přehřátí nebo únik korozivní kapaliny z akumulátoru.**
 - b) **Používejte pouze specifické akumulátory určené pro vaše nářadí. Použití jakéhokoli jiného akumulátoru představuje riziko zranění a požáru.**
 - c) **Nepoužívaný akumulátor udržujte v dostatečné vzdálenosti od jiných kovových předmětů, jako jsou sponky na spisy, mince, klíče, hřebíky, šrouby nebo jiné malé kovové předměty, které by mohly způsobit zkrat na kontaktech. Zkrat mezi kontakty akumulátoru může způsobit hoření nebo požár.**
 - d) **Akumulátor ve špatném stavu může způsobit únik kapaliny. Vyhněte se styku s kapalinou. V případě náhodného styku omyjte zasažené místo vodou. V případě vniknutí kapaliny do očí vyhledejte lékařskou pomoc. Kapalina uniklá z akumulátoru může způsobit podráždění kůže nebo vznik popálenin.**
 - e) **Nepoužívejte poškozený nebo upravený akumulátor nebo nářadí. Poškozené nebo upravené akumulátory mohou vykazovat nepředvídatelné**

chování, které může vést k požáru výbuchu nebo riziku poranění.

f) **Nevystavujte akumulátor nebo nářadí ohni nebo nadměrné teplotě.**

Vystavení ohni nebo teplotám nad 130 °C může způsobit výbuch.

g) **Dodržujte všechny pokyny k nabíjení a nenabíjejte akumulátor nebo nářadí mimo teplotní rozsah, který je uveden v pokynech. Nesprávné nabíjení nebo nabíjení při teplotách mimo specifikovaný rozsah může poškodit akumulátor a zvýšit riziko požáru.**

h) **Akumulátor nenabíjejte na místech s výskytem par, hořlavých látek nebo na nadměrně vlhkých místech. Pokud se vlhkému prostředí nelze vyhnout, použijte elektrickou zásuvku chráněnou proudovým chráničem (RCD proudový chránič), abyste snížili riziko úrazu elektrickým proudem.**

i) **Kabel nabíječky akumulátoru uchovávejte mimo dosah dětí.**

6) **Servisní služba**

a) **Nechejte elektrické nářadí opravit u kvalifikovaných odborníků a při použití pouze originálních náhradních dílů. To umožní zachování bezpečnosti elektrického nářadí.**

b) **Akumulátor neopravujte. Opravy musí provádět výrobce nebo specializované servisní středisko.**

3. BEZPEČNOSTNÍ UPOZORNĚNÍ PRO SEKAČKU SE SEDÍCÍ OBSLUHOU

3.1 INSTRUKTÁŽ

- Seznamte se s ovládacími prvky stroje a s jeho vhodným použitím. Naučte se rychle zastavit stroj.
- Nikdy nepřipustte, aby stroj používaly děti nebo osoby, které nejsou dokonale seznámeny s pokyny. Zákony v jednotlivých zemích upřesňují minimální předepsaný věk pro uživatele.
- Nepřevázejte děti ani jiné spolujezdce.
- Mějte na paměti, že uživatel je zodpovědný za nehody a nepředvídané události vůči jiným osobám a jejich majetku. Zhodnocení možných rizik při práci na zvoleném terénu patří do odpovědnosti uživatele, který je také zodpovědný za přijetí všech dostupných opatření k zajištění vlastní bezpečnosti a také bezpečnosti jiných osob, zvláště na svazích, nerovném, kluzkém a nestabilním terénu.

- Tento návod je nedílnou součástí stroje, proto ho v případě dočasné nebo trvalé změny uživatele musí vždy doprovázet.

3.2 PŘÍPRAVNÉ ÚKONY

Osobní ochranné prostředky (OOP)

- Používejte vhodný oděv, odolnou pracovní protiskluzovou obuv a dlouhé kalhoty. Nepracujte bosí nebo v otevřených sandálech. Používejte chrániče sluchu.
- Použití chráničů sluchu může snížit schopnost zaslechnout případná varování (křik nebo alarm). Věnujte maximální pozornost dění v pracovním prostoru.
- Nemějte na sobě šály, pláště, náhrdelníky, náramky, oděv s volnými částmi nebo oděv se šňůrkami nebo kravatou ani jakékoli visící nebo volné doplňky všeobecné, protože by se mohly zachytit do stroje nebo do předmětů a materiálů, které se nacházejí na pracovišti.
- Dlouhé vlasy si sepněte.

Pracovní prostor / Stroj

Důkladně prohlédněte celý pracovní prostor a odstraňte z něj vše, co by mohlo být vymrštno strojem nebo by mohlo poškodit sekací zařízení/otáčející se součásti (kameny, větve, železné dráty, kosti apod.).

3.3 BĚHEM POUŽITÍ

Pracovní prostor

- Nepoužívejte stroj v prostředí s rizikem výbuchu, za přítomnosti hořlavých kapalin, plynů nebo prachu. Elektrické kontakty nebo mechanický otěr mohou způsobovat vznik jisker, které mohou zapálit prach nebo výpary.
- Pracujte pouze při denním světle nebo při dobrém umělém osvětlení a za dobré viditelnosti.
- Vzdalte osoby, děti a zvířata z pracovního prostoru. Je třeba, aby byly děti pod dohledem dospělé osoby.
- Vyhybejte se práci s mokrou trávou, během deště a pokud existuje nebezpečí bouřky, hlavně s pravděpodobností výskytu blesků.
- Věnujte mimořádnou pozornost nepravidelnostem terénu (hrboly, příkopy), svahům, skrytým nebezpečím a přítomnosti případných překážek, které by mohly omezovat viditelnost.
- Věnujte velkou pozornost blízkosti srázů, příkopů nebo mezí. Když jedno z kol zajede za okraj nebo když dojde k poklesnutí okraje, stroj se může převrátit.
- Věnujte pozornost svažitým terénům, který vyžaduje mimořádnou pozornost, aby se zabránilo převrácení nebo ztrátě

kontroly nad strojem. Hlavní důvody

ztráty kontroly nad strojem jsou:

- Nedostatečná přilnavost kol.
- Nadměrná rychlost.
- Náhlé změny směru.
- Nevhodný způsob brzdění.
- Použití stroje pro nevhodný účel.
- Nedostatečné znalosti o možných důsledcích jízdy při špatných podmínkách terénu.
- Použití stroje jako tažného vozidla.
- Při použití stroje blízko silnice dávejte pozor na provoz.

OZNÁMENÍ

Stroje, na které se vztahuje tento návod, nejsou určeny k použití jako tažné vozidlo.

Chování

- Během jízdy a během pracovní činnosti se nerozptylujte a zůstaňte náležitě soustředění.
- Věnujte pozornost použití zpětného chodu nebo pohybu dozadu. Před zpětným chodem i během něj se ohlédněte za sebe, abyste se ujistili, že se tam nenacházejí překážky.
- Věnujte pozornost použití příslušenství, které by mohlo narušit stabilitu stroje, hlavně na svazích.
- Udržujte ruce a chodidla neustále v dostatečné vzdálenosti od sekacího zařízení, a to během startování i během použití stroje.
- Udržujte ruce a nohy v dostatečné vzdálenosti od sedadla. Hrozí nebezpečí vážných poranění.

VÝSTRAHA

Žací ústrojí se otáčí ještě několik sekund po jeho vyřazení nebo po vypnutí motoru.

VÝSTRAHA

Věnujte pozornost montážnímu celku žacího zařízení s více než jedním žacím zařízením, protože jedno otáčející se žací ústrojí může způsobit otáčení ostatních žacích zařízení.

BEZPEČNOSTNÍ POKYNY

V případě zlomení nebo nehody během pracovní činnosti okamžitě zastavte motor a oddalte stroj, aby se zabránilo dalším škodám; v případě nehod s ublížením na zdraví třetím osobám okamžitě aplikujte postupy první pomoci, nejvhodnější pro danou situaci, a obraťte se na Zdravotní středisko ohledně potřebného ošetření. Odstraňte jakékoli úlomky, které by mohly způsobit škody a ublížení na zdraví osob nebo zvířat ponechaných bez dozoru.

Omezení použití

- Nikdy nepoužívejte stroj, když jsou poškozené ochranné kryty, když chybí nebo nejsou správně nasazené (sběrný koš, ochranný kryt bočního výhozu nebo ochranný kryt zadního výhozu).
- Nepoužívejte stroj, když příslušenství/nástroje není/nejsou nainstalovány/nainstalovány v určených místech.
- Nevypínejte, nevyřazujte a nedemontujte přítomné bezpečnostní prvky/mikrospínače ani je nevyřazujte z činnosti.
- Nevystavujte stroj nadměrné námaze a neprovádějte náročné práce pomocí nevhodného stroje; použití vhodného stroje snižuje rizika a zlepšuje kvalitu práce.
- Tento stroj není homologován pro použití na veřejných komunikacích. K jeho použití může docházet (ve smyslu Dopravních předpisů) jenom na soukromých pozemcích, uzavřených pro veřejnou dopravu.

3.4 ÚDRŽBA A SKLADOVÁNÍ

Provádění pravidelné údržby a správné skladování zajišťují zachování bezpečnosti stroje a úrovně jeho výkonnosti.

Údržba

- Nikdy nepoužívejte stroj, který má opotřebenou nebo poškozenou součásti. Vadné nebo opotřebenou součásti musí být nahrazeny a nikdy nesmí být opravovány.
- Během úkonů seřizování stroje věnujte pozornost tomu, abyste zabránili uvíznutí prstů mezi pohybujícími se sekacími zařízeními a pevnými součástmi stroje.
- Opravu stroje svěřte výhradně kvalifikovanému personálu a trvejte na výhradním použití originálních náhradních dílů. Umožní to zachování bezpečnosti stroje.
- Akumulátor neopravujte. Činnost spojená s opravou musí být provedena výrobcem nebo specializovaným servisním střediskem.

BEZPEČNOSTNÍ POKYNY

Úroveň hluku a vibrací, uvedené v tomto návodu, představují maximální hodnoty použití stroje. Použití nevyváženého sekacího prvku, příliš vysoká rychlost pohybu a chybějící údržba výrazně ovlivňují akustické emise a vibrace. Proto je třeba přijmout preventivní opatření pro odstranění možných škod způsobených vysokým hlukem a namáháním v důsledku vibrací; zajistěte údržbu stroje, používejte chrániče sluchu a během pracovní činnosti dělejte přestávky.

Skladování

Za účelem omezení rizika požáru nenechávejte nádoby s odpadovými materiály uvnitř místnosti.

3.5 AKUMULÁTOR / NABÍJEČKA AKUMULÁTORU

- Pro nabití akumulátoru používejte výhradně nabíječky akumulátoru doporučené výrobcem. Nevhodná nabíječka akumulátoru může způsobit zásah elektrickým proudem, přehřátí nebo únik korozivní kapaliny z akumulátoru.
- Používejte pouze specifické akumulátory určené pro váš stroj. Použití jiných akumulátorů může způsobit zranění a riziko požáru.
- Nepoužívané akumulátory uchovávejte mimo dosah kovových předmětů (kancelářské sponky, mince, klíče, hřebíky, šrouby apod.), které by mohly zkratovat kontakty. Zkrat mezi kontakty akumulátoru může způsobit hoření nebo požár.
- Nabíječku akumulátoru nepoužívejte na místech s výparů, zápalnými látkami nebo na snadno zápalných površích, jako je papír, textilie apod. Během nabíjení dochází k ohřevu nabíječky akumulátoru, a proto by mohla způsobit vznik požáru.
- Během přepravy akumulátorů věnujte pozornost zabránění vzájemnému propojení kontaktů a nepoužívejte pro přepravu kovové nádoby.
- Nabíječku akumulátoru připojujte pouze do zásuvek, jejichž síťové napětí a frekvence jsou uvedeny na štítku.
- Zástrčka nabíječky akumulátoru musí být kompatibilní se zásuvkou elektrického rozvodu. Nikdy neměňte zástrčku. Nepoužívejte adaptéry spolu s kabelem nabíječky akumulátoru vybaveným uzemněním. Neměněné zástrčky, vhodné pro daný druh zásuvky, snižují riziko zásahu elektrickým proudem.
- Aby se zabránilo přerušení dodávky elektrického proudu během nabíjení:
 - zkontrolujte, zda je celková kapacita elektrického rozvodu dostatečná;
 - připojte stroj k elektrické zásuvce s dostatečným proudem;
 - zabraňte současnému použití jiných elektrických zařízení s vysokým proudovým odběrem.
- Kabel nabíječky akumulátoru uchovávejte mimo dosah dětí.
- Nenabíjejte jediný akumulátor vložený do stroje.
- Nabíječka nesmí být vystavena vodě nebo vlhkosti. Dbejte na to, abyste v blízkosti nabíječky neumísťovali nádoby s kapalinami.

3.6 OCHRANA ŽIVOTNÍHO PROSTŘEDÍ

Ochrana životního prostředí musí představovat významný a prioritní aspekt použití stroje ve prospěch občanského spoluzítí a prostředí, v němž žijeme.

- Důkladně dodržujte místní normy pro likvidaci obalů, opotřebených součástí nebo jakéhokoli prvku se silným dopadem na životní prostředí; tento odpad nesmí být odhozen do běžného odpadu, ale musí být oddělen a odevzdán do příslušných sběrných středisek, která zajistí recyklaci materiálů.
- Důsledně dodržujte místní předpisy, týkající se likvidace zbytkového materiálu.
- Při vyřazení zařízení z provozu je nenechávejte volně v přírodě, ale obraťte se na sběrné středisko, které je v souladu s platnými místními předpisy.



Nevyhazujte elektrická zařízení do domovního odpadu. Podle Evropské směrnice 2012/19/EU o odpadu tvořeném elektrickými a elektronickými zařízeními a její aplikace v podobě národních norem musí být elektrická zařízení po skončení své životnosti odevzdána do sběru odděleně za účelem jejich eko-kompatibilní recyklace. Když se elektrická zařízení likvidují na smetišti nebo ve volně v přírodě, škodlivé látky mohou proniknout do podzemních vod a dostat se do potravinového řetězce, čímž mohou poškodit vaše zdraví. Pro získání podrobnějších informací o likvidaci tohoto výrobku se obraťte na kompetentní organizaci, zabývající se ekologickou likvidací domovního odpadu, nebo na vašeho Prodejce.



Po skončení životnosti akumulátory zlikvidujte s náležitým dodržováním platných místních předpisů. Akumulátor obsahuje materiál nebezpečný pro vás i životní prostředí. Je třeba jej odepnout a zlikvidovat samostatně ve sběrném středisku, které likviduje také akumulátory s ionty lithia.



Separovaný sběr použitých výrobků a obalů umožňuje recyklaci materiálů a jejich opětovné použití. Opětovné použití recyklovaných materiálů pomáhá předcházet znečištění životního prostředí a snižuje poptávku po prvotních surovinách.

4. SEZNÁMENÍ SE STROJEM

4.1 POPIS STROJE A URČENÉ POUŽITÍ

Jedná se sekačku se sedící obsluhou.

Stroj je vybaven jedním elektromotorem, který pohání sekací zařízení, a jedním elektromotorem, který pohání náhon. Stroj je vybaven zadním náhonem.

Obsluha je schopna obsluhovat stroj a používat hlavní ovládací prvky tak, že vždy zůstane sedět na místě řidiče.

Bezpečnostní prvky namontované na stroji zajišťují zastavení motoru a sekacího zařízení v průběhu několika sekund (odst. 7.2.2).

4.1.1 Určené použití

Tento stroj je navržen a zkonstruován pro sekání trávy v zahradách a na travnatých porostech. Použití speciálního příslušenství, které je určeno Výrobce jako originální výbava, nebo příslušenství, které lze zakoupit samostatně, umožňuje provést tuto pracovní činnost v různých provozních režimech, které jsou ilustrovány v tomto návodu, nebo v pokynech, které jsou dodávány spolu s konkrétním příslušenstvím. Rovněž možnost aplikace přidavného příslušenství (je-li určeno Výrobce) může rozšířit použití na další funkce v rámci limitů a podmínek uvedených v pokynech, které jsou dodávány spolu s daným příslušenstvím.

4.1.2 Nevhodné použití

Jakékoliv jiné použití, které se odlišuje od určeného použití, může být nebezpečné a může způsobit poranění osob a/ nebo škody na majetku. Do nevhodného použití patří (například, ale nejen):

- přepravovat další osoby, děti nebo zvířata, které by mohly spadnout a způsobit si tak vážná zranění nebo ohrozit bezpečnost jízdy;
- používání stroje k tlačení břemen;
- používání stroje pro přejezd po nestabilních, kluzkých, zamrzlých, skalnatých nebo nesouvislých terénech, kalužích nebo bažinách, které neumožňují vyhodnocení konzistence terénu;
- aktivace sekacího zařízení na úsecích bez travnatého porostu;
- používání stroje pro sběr listů nebo sutě.

⚠ OZNÁMENÍ

Nevhodné použití stroje bude mít za následek propadnutí záruky a odmítnutí jakékoli odpovědnosti ze strany Výrobce, přičemž všechny náklady vyplývající ze škod nebo ublížení na zdraví samotného uživatele nebo třetích osob ponese uživatel.

⚠ OZNÁMENÍ

Stroj musí používat jediný člen obsluhy.

⚠ OZNÁMENÍ

Stroj není schválen pro provoz na veřejných komunikacích. K jeho použití může docházet (ve smyslu Dopravních předpisů) jenom na soukromých pozemcích, uzavřených pro veřejnou dopravu.

4.1.3 Druhy uživatelů

Tento stroj je určen k použití ze strany spotřebitelů, tedy neprofesionální obsluhy. Je určen k „volnočasovému použití“ a najednou ho smí používat pouze jedna osoba.

4.2 SOUČÁSTI STROJE

Stroj je tvořen následujícími hlavními součástmi, kterým odpovídají následující funkce (obr. 1):

- Montážní celek žacího zařízení:** jedná se o celek tvořený ochranným krytem, pod kterým se nachází rotační žací zařízení a žací zařízení.
- Žací zařízení:** Jsou to prvky určené k sekání trávy; lopatky umístěné na jejich koncích napomáhají k nasměrování posečené trávy směrem k vyhazovacímu kanálu.
- Vychylovač bočního výhozu:** tvoří bezpečnostní ochranný kryt a zabraňuje vymrštění cizích předmětů, které byly případně zachyceny žacími zařízeními, daleko za stroj (pouze u modelů s bočním výhozem).
- Vyhazovací kanál:** jedná se o spojovací prvek mezi montážním celkem žacího zařízení a sběrným košem (pouze u modelů se zadním sběrem).
- Sběrný koš:** Kromě sběru posečené trávy plní také funkci bezpečnostní, a to tak, že zabraňuje vymrštění cizích předmětů, které byly zachyceny sekacími zařízeními, daleko za stroj (pouze u modelů se zadním sběrem).
- Ochranný kryt zadního výhozu (k dispozici na přání):** může být namontován na místo sběrného koše a zabraňuje vymrštění cizích předmětů, které byly

zachyceny sekacími zařízeními, daleko za stroj (pouze u modelů se zadním sběrem).

- G. **Sedadlo řidiče:** Jedná se o pracovní místo pro obsluhu a je vybaveno senzorem, který signalizuje přítomnost obsluhy na sedadle, a to z důvodu aktivace příslušných bezpečnostních zařízení.
- H. **Motor nožů:** dodává pohyb žacímu zařízení.
- I. **Převodový motor:** dodává pohyb do kol.
- J. **Akumulátor:** dodává energii do motoru a do všech elektrických součástí stroje.
- K. **Přední nárazník:** chrání přední části stroje.
- L. **Volant:** slouží k ovládnání natočení předních kol.
- M. **Tlačítkový panel:** rozhraní, na kterém jsou seskupeny hlavní ovládací prvky na používání stroje.

4.3 VÝSTRAŽNÉ SYMBOLY

Na stroji jsou uvedeny různé symboly (obr. 2). Jejich funkcí je připomenout obsluhu chování, které je třeba dodržovat, aby jej používala s potřebnou pozorností a opatrností.

Význam jednotlivých symbolů:



UPOZORNĚNÍ

Před použitím stroje si přečtěte pokyny.



UPOZORNĚNÍ

Před provedením jakékoli údržby nebo opravy vyjměte klíč a přečtěte si pokyny.



NEBEZPEČÍ VYVRSTVENÍ PŘEDMĚTŮ

Nepracujte bez namontovaného ochranného krytu zadního výhozu nebo sběrného koše. (pouze u modelů se zadním sběrem)



NEBEZPEČÍ VYVRSTVENÍ PŘEDMĚTŮ

Nepracujte bez namontovaného vychylovače bočního výhozu. (pouze u modelů s bočním výhozem)



NEBEZPEČÍ VYVRSTVENÍ PŘEDMĚTŮ

Během použití zařízení udržujte nepovolané osoby v dostatečné vzdálenosti od jeho pracovního prostoru.



NEBEZPEČÍ PŘEVŘÁCENÍ STROJE

Nepoužívejte tento stroj na svazích se sklonem vyšším než 10°.



NEBEZPEČÍ ROZDRČENÍ

Dbejte na to, aby se děti při provozu stroje zdržovaly v dostatečné vzdálenosti.



NEBEZPEČÍ POŘEZÁNÍ

Pohybující se sekacími zařízeními. Nikdy nevkládejte ruce ani nohy do prostoru uložení sekacích zařízení.

! BEZPEČNOSTNÍ POKYNY

Poškozené nebo již nečitelné výstražné štítky je třeba vyměnit. Požádejte o nové štítky ve vašem autorizovaném servisním středisku.

4.4 IDENTIFIKAČNÍ ŠTÍTEK

Na identifikačním štítku jsou uvedeny tyto údaje (obr. 1):

1. Úroveň akustického výkonu.
2. Značky shody.
3. Rok výroby.
4. Typ stroje.
5. Výrobní číslo.
6. Název a adresa Výrobce.
7. Kód výrobku.
8. Maximální rychlost chodu motoru.
9. Hmotnost v kg.
10. Třída elektrické ochrany.
11. Jmenovité napětí.
12. Kapacita akumulátoru.

Přepište identifikační údaje stroje na příslušná místa na štítku, který je uveden na zadní straně obalu.

! BEZPEČNOSTNÍ POKYNY

Identifikační údaje uvedené na identifikačním štítku výrobku uvádějte pokaždé, když se obrátíte na autorizovanou dílnu.

POZNÁMKA

Příklad prohlášení o shodě se nachází na posledních stranách návodu.

5. MONTÁŽ

⚠ VÝSTRAHA

Bezpečnostní pokyny, které je třeba dodržovat během použití stroje, jsou popsány v kap. 2. Důsledně dodržujte uvedené pokyny, abyste se vyhnuli vážným rizikům a nebezpečím. Nepoužívejte stroj dříve, než provedete pokyny uvedené v kapitole „MONTÁŽ“.

Z přepravních a skladovacích důvodů některé součásti stroje nejsou namontovány přímo ve výrobním závodě, ale po vyjmutí z obalu je třeba provést jejich montáž.

Rozbalení a dokončení montáže musí být provedeno na rovné a pevné ploše s dostatečným prostorem pro manipulaci se strojem a s obaly a za použití vhodného nářadí.

5.1 KOMPONENTY PRO MONTÁŽ

V obalu se nacházejí také komponenty pro montáž, uvedené v následující tabulce:

	Popis
1	Volant
2	Kryt palubní desky a komponenty montáže volantu
3	Sedadlo řidiče
4	Nabíječka akumulátorů
5	Přední nárazník
6	Antiskalповací kolečka
7	Koš s příslušným spojovacím materiálem pro montáž a souvisejícím návodem (pouze u modelů se zadním sběrem)
8	Spodní část zadní desky, držáky koše a související příslušenství pro dokončení a montáž (pouze u modelů se zadním sběrem)
9	Vychylovač bočního výhozu (pouze u modelů s bočním výhozem).
10	Boční výztuže montážního celku sekacího zařízení (pouze u modelů s bočním výhozem, jsou-li součástí).
11	Sáček s: - návodem a dokumenty; - spojovacím materiálem pro montáž sedadla; - výbavou pro montáž vychylovače bočního výhozu (pouze u modelů s bočním výhozem) - 2 klíči zapalování.
12	Sada držáku mobilního telefonu

5.1.1 Rozbalení

1. Opatrně otevřete obal a dávejte pozor, abyste nepoztráceli součásti.
2. Přečtěte si dokumentaci, která se nachází v krabici, včetně tohoto návodu.
3. Vyjměte z krabice všechny nenamontované součásti.
4. Vyjměte stroj z obalu za dodržení níže uvedených opatření:
 - přemístěte sekací zařízení do maximální výšky (odst. 6.4) aby se zabránilo jeho poškození při spouštění stroje ze základní palety;
 - uvolňovací páku zadní převodovky nastavte do polohy odjištění (odst. 6.3);
 - spusťte stroj ze základní palety.

5.2 MONTÁŽ VOLANTU

1. Umístěte stroj na vodorovnou plochu a srovnejte přední kola po směru jízdy.
2. Proveďte montáž náboje na hřídel a dbejte přitom, aby došlo ke správnému zasunutí kolíku do uložení v náboji (obr. 3).
3. Aplikujte kryt přístrojové desky zasunutím pěti úchytů na zacvaknutí do příslušných uložení.
4. Proveďte montáž volantu na náboj tak, aby byly příčky obráceny směrem k sedadlu.
5. Upevněte volant prostřednictvím šroubů (obr. 3) z výbavy v uvedeném pořadí.
6. Předem namontujte držák mobilního telefonu na kryt volantu (obr. 3).
7. Připevněte kryt volantu pomocí spojovacího materiálu z výbavy.

5.3 MONTÁŽ SEDADLA

Pomocí vačkových pák namontujte sedadlo na desku (obr. 4). Před utažením vačkových pák se ujistěte, že sedadlo se posouvá volně.

5.4 MONTÁŽ PŘEDNÍHO NÁRAZNÍKU

- 1a. **Pouze u nárazníku typu „I“** – Namontujte přední nárazník (obr. 5.A) na spodní část rámu (obr. 5.B) s použitím čtyř šroubů (obr. 5.C).
- 1b. **Pouze s nárazníkem typu „II“**
 1. Namontujte dva držáky (obr. 5.A) a (obr. 5.B) na spodní část rámu (obr. 5.C) za dodržení směru montáže, který je uveden na obrázku: R = pravý; L = levý.
 2. Utáhněte šrouby na doraz (obr. 5.D).
 3. Připevněte přední nárazník (obr. 5.E) k držákům (obr. 5.A) a (obr. 5.B) prostřednictvím šroubů (obr. 5.F) a matic (obr. 5.G).

5.5 MONTÁŽ VYCHYLOVAČE BOČNÍHO VÝHOZU (POUZE U MODELŮ S BOČNÍM VÝHOZEM)

1. Zevnitř vychylovače bočního výhozu (obr. 6.A) namontujte pružinu (obr. 6.B) zasunutím koncové části (obr. 6.B.1) do otvoru a jejím otočením tak, aby byla pružina (obr. 6.B) i koncová část (obr. 6.B.2) řádně uložena v příslušném uložení.
2. Umístěte vychylovač bočního výhozu (obr. 6.A) do místa držáků (obr. 6.C) montážního celku sekacího zařízení (obr. 6.C) a pomocí šroubováku otočte druhou koncovou část (obr. 6.B.2) pružiny (obr. 6.B) tak, aby se dostala na vnější stranu vychylovače bočního výhozu.
3. Zasuňte čep (obr. 6.D) do otvorů v držácích (obr. 6.C) a ve vychylovači bočního výhozu tak, aby procházel vnitřkem závitů pružiny (obr. 6.B), až do úplného vysunutí děrované koncové části s otvory z držáku, který se nachází nejvíce na vnitřní straně.
4. Zasuňte závlačku (obr. 6.E) do otvoru (obr. 6.D.1) čepu (obr. 6.D) a otočte čep natolik, aby bylo možné ohnout dvě koncové části (obr. 6.E.1) závlačky (pomocí kleští), aby se nemohly vyvléct a způsobit vysunutí čepu (obr. 6.D).

VÝSTRAHA

Ujistěte se, že pružina pracuje správně a udržuje vychylovač bočního výhozu stabilně ve spodní poloze a že je čep správně zasunutý bez možnosti náhodného vysunutí. Ujistěte se, že je ochranný kryt bočního výhozu (obr. 7.A) spuštěný a že je zajištěna pojistná páka (obr. 7.B).

UPOZORNĚNÍ

Před demontáží nebo údržbou vychylovače pamatujte na zatlačení pojistné páky (obr. 8.B) a zvedněte ochranný kryt bočního výhozu (obr. 8.A) pro umožnění demontáže.

POZNÁMKA

Pro namontování vychylovače zpět proveďte kroky v opačném pořadí než při demontáži.

5.6 MONTÁŽ BOČNÍCH VÝZTUŽÍ MONTÁŽNÍHO CELKU ŽACÍCH ZAŘÍZENÍ (POUZE U MODELŮ S BOČNÍM VÝHOZEM, JSOU-LI SOUČÁSTÍ)

Dokončete montáž montážního celku sekacího zařízení namontováním bočních výztuží na profil montážního celku sekacího zařízení prostřednictvím příslušného spojovacího materiálu (obr. 9).

5.7 MONTÁŽ A DOKONČENÍ ZADNÍ DESKY (POUZE U MODELŮ SE ZADNÍM SBĚREM)

1. Odmontujte oba šrouby (obr. 10.H), které budou použity následovně.
2. Namontujte spodní část (obr. 10.E) zadní desky a připevněte ji k spodním konzolám šrouby (obr. 10.F) a maticemi (obr. 10.G), aniž byste je úplně dotáhli.
3. Dokončete upevnění spodní části (obr. 10.E) zadní desky na doraz; zašroubujte dva předtím odmontovány středové šrouby (obr. 10.H) a čtyři horní šrouby (obr. 10.I).
4. Utáhněte na doraz obě spodní matice (obr. 10.G).
5. Zasuňte páku (obr. 10.J) signalizátoru naplnění sběrného koše do uložení (obr. 10.K) a zatlačte ji dolů, až po zacvaknutí.
6. Namontujte dva držáky sběrného koše (obr. 10.L) a (obr. 10.M), přičemž dodržte směr montáže uvedený na obrázku a připevněte je šrouby (obr. 10.N) a pružnými podložkami (obr. 10.O) a dotáhněte je na doraz.

6. OVLÁDACÍ PRVKY

6.1 PŘEPÍNAČ S KLÍČEM

Tento ovládací prvek s klíčem funguje jako hlavní vypínač, který zapíná nebo vypíná zapalovací obvod stroje. Klíčový přepínač (obr. 12.A) má 2 polohy:

1. **Vyjmutý klíč.** Napájecí obvod je deaktivován a dojde k vypnutí stroje. Nelze aktivovat žádnou funkci.
2. **Klíč zcela zasunutí.** Stroj je připraven k zapnutí.

6.2 PEDÁL NÁHONU

Pedál náhonu (obr. 12.F) aktivuje náhon na kola a nastavuje rychlost stroje při jezdě vpřed i při zpětném chodu.



1. **Jízda dopředu:** sešlápnutím pedálu dopředu se stroj pohybuje dopředu. Zvýšení tlaku na pedál má za následek postupné zvýšení rychlosti stroje.



2. **Zpětný chod:** stisknutím pedálu dozadu se ovládá zpětný chod. Snížením tlaku na pedál stroj postupně snižuje rychlost.

3. **Parkování:** po uvolnění pedálu se automaticky aktivuje provozní brzda, která zpomalí a zastaví stroj a zabrání jakémukoliv pohybu až do opětovného stlačení pedálu náhonu.

POZNÁMKA

Když operátor opustí sedadlo, pedál náhonu se deaktivuje.

6.3 PÁKA ŘAZENÍ / VYŘAZENÍ PŘEVODOVKY

Páka pro zařazení / vyřazení převodovky (obr. 12.H) umožňuje manuální pohyb stroje bez zapnutí. Tento ovládací prvek má dvě polohy označené následujícími symboly:



1. **Převodovka zařazena:** páku (obr. 12.H) posuňte do vodorovné polohy (A). Se strojem se dá normálně manipulovat po provedení startu.



2. **Vyřazený náhon:** přesuňte páku (obr. 12.H) směrem dolů (B). Strojem lze pohybovat ručně bez provedení startu.

! VÝSTRAHA

Strojem pohybuje ručně pouze na rovném povrchu.

! BEZPEČNOSTNÍ POKYNY

Páka zařazení / vyřazení se nikdy nesmí nacházet v mezipoloze. Tím se zahřívá a poškozuje převodovka.

6.4 NASTAVENÍ VÝŠKY SEKÁNÍ

6.4.1 Páka výškového nastavení (pouze u modelů typu „I“ a „II“)

Tato páka (obr. 12.G) slouží ke zvedání a spouštění montážního celku sekacích zařízení, který lze umístit do 7 různých výšek sečení.



Sedm poloh, které jsou na příslušném štítku označeny od «1» do «7», odpovídá nastavení různých výšek sečení v rozmezí od 3 do 8 cm.



Pro přesun páky z jedné polohy do druhé, je nutno zatlačit páku do boku a pak ji přemístit do jedné z dorazových poloh.

6.5 TLAČÍTKO NOUZOVÉHO ZASTAVENÍ

Tlačítko nouzového zastavení (obr.) 12.B) umožňuje okamžité zastavení stroje v případě nouze. Tlačítko má dvě polohy:



1. **Aktivované:** stisknutím tlačítka nouzového zastavení dojde k zastavení motorů sekacích zařízení a ovládnání náhonu.



2. Deaktivované: otočte tlačítkem nouzového zastavení ve směru hodinových ručiček kvůli jeho deaktivaci a pro obnovení všech funkcí. Pro uvedení stroje do činnosti zopakujte postup uvedení do činnosti prostřednictvím klíče (odst. 7.4).

POZNÁMKA

Pokud je nouzové tlačítko aktivováno, nelze stroj spustit.

OZNÁMENÍ

Nouzové tlačítko by se nikdy nemělo používat jako obvyklý způsob zastavení stroje.

6.6 POMOCNÁ ZÁSUVKA PRO USB PŘÍSLUŠENSTVÍ

Pomocí této zásuvky (obr. 12.I) lze nabíjet USB zařízení. Slouží pouze k nabíjení. Zásuvka nemá s připojeným zařízením USB žádnou komunikační funkci.

Zásuvka je pod napětím pouze s klíčem (obr. 12.A) zasunutým na doraz.

Nenabíjejte příslušenství připojené k USB zásuvce v deštivých, vlhkých podmínkách nebo za vysokých teplot při přímém slunečním záření. Používání v těchto podmínkách vede k propadnutí záruky a výrobce v případě problémů odmítá jakoukoliv odpovědnost.

Kryt USB zásuvky neotevírejte na dešti nebo v prašných prostorách.

Výrobce odmítá jakoukoli odpovědnost v případě poškození příslušenství připojeného k zásuvce USB nebo v případě ztráty dat během jejího použití.

6.7 AKUSTICKÉ SIGNALIZAČNÍ ZAŘÍZENÍ

- Vydání dvojitého zvukového signálu signalizuje, že chybí sběrný koš. Zkontrolujte přítomnost nebo správné nasazení sběrného koše (pouze u modelů se zadním sběrem).
- Vydání nepřetržitého zvukového signálu signalizuje, že sběrný koš je plný. Vyprázdněte jej (viz odst. 7.5.4) (pouze u modelů se zadním sběrem).

- Vydání samostatného zvukového signálu signalizuje chybějící povolení sečení při zpětném chodu. Viz ikonu na obr. 13.C.
- Opakovaný přerušovaný signál informuje, že je klíč vložen, ale stroj nebyl spuštěn během několika minut po jeho vložení.

6.8 PÁKA PRO PŘEKLOPENÍ SBĚRNÉHO KOŠE (JE-LI SOUČÁSTÍ, POUZE U MODELŮ SE ZADNÍM SBĚREM)

Tato páka, kterou je možné vytáhnout z jejího uložení, umožňuje překlopením vyprázdnit sběrný koš, čímž usnadňuje práci obsluze (obr. 12.E).

6.9 TLAČÍTKOVÝ PANEL

V závislosti na modelu může být váš stroj vybaven jednou z verzí tlačítkového panelu (obr. 12.C, obr. 12.D), které jsou popsány níže:

6.9.1 Tlačítkový panel (*typ „I“*) obr. 13



Tlačítko spuštění stroje

S klíčem zasunutým na doraz toto tlačítko (obr. 13.A) zapne stroj a aktivuje všechny funkce.

POZNÁMKA

Pokud jsou všechny bezpečnostní podmínky dodrženy, rozsvítí se ikona „PŘIPRAVEN“ (obr. 13.K) a stroj bude připraven pro použití (viz odst. 7.4).



Tlačítko zařazení a vyřazení žacího zařízení

Stisknutím tlačítka obr. 13.B se žací zařízení zařadí/vyřadí.

- Když jsou žací zařízení zařazena, po několika sekundách se uvedou do činnosti.
- Vyřazením žacího zařízení dojde současně k aktivaci brzd, která zastaví jejich rotaci v do několika sekund.

POZNÁMKA

Jestliže při zařazení sekacích zařízení nejsou dodrženy příslušné bezpečnostní podmínky, dojde k vypnutí stroje a ke znemožnění jeho opětovného uvedení do činnosti (viz odst. 7.2.2).



Tlačítko podmiňovacího signálu pro sečení při zpětném chodu

Jedním stisknutím tlačítka znázorněného na obr. 13.C je udělen podmiňovací signál k sečení při zpětném chodu. K provedení sečení při zpětném chodu zařaďte sekací zařízení a současně jednou stiskněte tlačítko.

POZNÁMKA

Pokud není zadáno povolení na zpětný chod, upozorní vás na to samostatný zvukový signál.



Tlačítko zapnutí světlometů

Stisknutím tlačítka obr. 13.D rozsvítíte / zhasnete světlomety. Při zapnutých světlometech se rozsvítí ikona na obr. 13.L.



Ikona Upozornění

Pokud se rozsvítí ikona na obr. 13.E, znamená to nedodržení bezpečnostních podmínek nebo možnou poruchu stroje (viz kapitola 15).



Kontrolka akumulátoru

LED znázorněné na obr. 13.F obvykle informují o úrovni nabití akumulátorů stroje, ale specifické kombinace jejich stavu rozsvícení poskytují informace o nesprávných činnostech stroje (viz kap. 15).



Ikona „Ready“

Ikona znázorněna na obr. 13.K se rozsvítí, když je stroj zapnutý a připravený k použití.



Ikona „Bluetooth“

Ikona na obr. 13.M se rozsvítí, jsou-li stroj a zařízení na výměnu údajů propojené.



Ikona přehřátí radičů a/ nebo motorů

Ikona na obr. 13.N signalizuje přehřátí elektrických komponentů. Viz kapitolu 15.



Ikona páky zařazení/ vyřazení převodovky

Ikona znázorněna na obr. 13.O se rozsvítí, když náhon není zařazen (viz odst. 6.3 a kap. 15).



Ikona přítomnosti operátora na palubě

Ikona znázorněna na obr. 13.P se rozsvítí v případě absence obsluhy na sedadle (viz odst. 7.2.2).



Ikona nouzového tlačítka

Ikona znázorněna na obr. 13.Q se rozsvítí v případě aktivace tlačítka nouzového zastavení (viz odst. 6.5).

6.9.2 Tlačítkový panel (typ „II“) obr. 13



Tlačítko spuštění stroje

S klíčem zasunutým na doraz toto tlačítko (obr. 13.A) zapne stroj a aktivuje všechny funkce.

POZNÁMKA

Pokud jsou všechny bezpečnostní podmínky dodrženy, rozsvítí se ikona „PŘIPRAVEN“ (obr. 13.K) a stroj bude připraven pro použití (viz odst. 7.4).



Tlačítko zařazení a vyřazení žacího zařízení

Stisknutím tlačítka obr. 13.B se žací zařízení zařadí/vyřadí.

- Když jsou žací zařízení zařazena, po několika sekundách se uvedou do činnosti.
- Vyřazením žacího zařízení dojde současně k aktivaci brzd, která zastaví jejich rotaci v do několika sekund.

POZNÁMKA

Jestliže při zařazení sekacích zařízení nejsou dodrženy příslušné bezpečnostní podmínky, dojde k vypnutí stroje a ke znemožnění jeho opětovného uvedení do činnosti (viz odst. 7.2.2).



Tlačítko podmiňovacího signálu pro sečení při zpětném chodu

Jedním stisknutím tlačítka znázorněného na obr. 13.C je udělen podmiňovací signál k sečení při zpětném chodu. K provedení sečení při zpětném chodu zařadíte sekací zařízení a současně jednou stisknete tlačítko.

POZNÁMKA

Pokud není zadáno povolení na zpětný chod, upozorní vás na to samostatný zvukový signál.



Tlačítko zapnutí světlometů

Stisknutím tlačítka obr. 13.D rozsvítíte / zhasnete světlometry. Při zapnutých světlometech se rozsvítí ikona na obr. 13.L.



Tlačítko „CRUISE CONTROL“

Stisknutím tlačítka znázorněného na obr. 13.G se aktivuje/deaktivuje funkce „CRUISE CONTROL“.

Cruise Control je ovládací prvek, který umožňuje udržovat požadovanou rychlost jízdy vpřed, aniž by bylo nutné držet stlačený pedál náhonu.

- Při stisknutí tlačítka „TEMPOMAT“ (obr. 13.G), během pojezdu dopředu, bude stroj udržovat rychlost dosaženou v daném okamžiku bez potřeby sešlápnout pedál náhonu (obr. 12.F). Když je funkce aktivní, na tlačítkovém panelu se rozsvítí ikona na obr. 13.I.

POZNÁMKA

Při zpětném chodu nelze funkci „CRUISE CONTROL“ aktivovat.

POZNÁMKA

Na úsecích se stoupáním nebo klesáním je možné měnit hodnotu rychlosti vůči hodnotě nastavené pro jízdu po rovném povrchu.

Na vypnutí zařízení a obnovení ovládní rychlosti jízdy vpřed prostřednictvím pedálu náhonu (obr. 12.F) stačí:

- stisknout tlačítko (obr. 13.G).
Nebo
- sešlápnout pedál náhonu (obr. 12.F).



Tlačítko výběru otáček sekacího zařízení

Tímto tlačítkem (obr. 13.H) lze vybrat 3 různé režimy otáčení řezacího zařízení.

1. **EKOLOGICKÝ REŽIM – ECO:**
Snižuje režim otáčení sekacího zařízení kvůli prodloužení výdrže akumulátoru. Při aktivované funkci se rozsvítí ikona „listu“ (obr. 13.J).

UPOZORNĚNÍ

Tento režim se doporučuje používat při ztížených podmínkách sekání (sekání husté, vysoké a/nebo vlhké trávy).

2. **BĚŽNÝ REŽIM – NORMAL:**
standardní rychlost otáčení sekacího zařízení pro použití v běžných podmínkách sekání trávy.
3. **REŽIM VYSOKÉHO VÝKONU – BOOST** Pro sekání trávy v těžkých podmínkách (hustá, vysoká, mokrá tráva) se zvýší rychlost otáčení sekacího zařízení. Při aktivované funkci se rozsvítí ikona otáčejícího se nože (obr. 13.R). Dojde ke snížení výdrže akumulátoru.



Ikona Upozornění

Pokud se rozsvítí ikona na obr. 13.E, znamená to nedodržení bezpečnostních podmínek nebo možnou poruchu stroje (viz kapitola 15).



Kontrolka akumulátoru

LED znázorněná na obr. 13.F obvykle informují o úrovni nabití akumulátorů stroje, ale specifické kombinace jejich stavu rozsvícení poskytují informace o nesprávných činnostech stroje (viz kap. 15).



Ikona „Ready“

Ikona znázorněná na obr. 13.K se rozsvítí, když je stroj zapnutý a připravený k použití.



Ikona „Bluetooth“

Ikona na obr. 13.M se rozsvítí, jsou-li stroj a zařízení na výměnu údajů propojené.



Ikona přehřátí radičů a/ nebo motorů

Ikona na obr. 13.N signalizuje přehřátí elektrických komponentů. Viz kapitola 15.



Ikona páky zařízení/ vyřazení převodovky

Ikona znázorněná na obr. 13.O se rozsvítí, když náhon není zařazen (viz odst. 6.3 a kap. 15).



Ikona přítomnosti operátora na palubě

Ikona znázorněná na obr. 13.P se rozsvítí v případě absence obsluhy na sedadle (viz odst. 7.2.2).



Ikona nouzového tlačítka

Ikona znázorněná na obr. 13.Q se rozsvítí v případě aktivace tlačítka nouzového zastavení (viz odst. 6.5).



Ikona ECO

Když je zvolen režim sekání ECO, rozsvítí se ikona obr. 13.J.



Ikona BOOST

Když je zvolen režim sekání BOOST, rozsvítí se ikona obr. 13.R.

6.10 FUNKCE BLUETOOTH

Funkce Bluetooth umožňuje přímé bezdrátové připojení stroje a zařízení na krátkou vzdálenost. Je třeba, aby byla na zařízení instalována příslušná aplikace pro výměnu dat.

1. Stáhněte si aplikaci pomocí kódu QR znázorněného na obr. 11.
2. Postupujte podle pokynů.



Připojení Bluetooth se aktivuje automaticky při spuštění stroje a úspěšné připojení k zařízení je potvrzeno rozsvícením ikony znázorněné na obr. 13.M.

Zkontrolujte, zda je připojení k zařízení/aplikaci aktivní.

7. POUŽITÍ STROJE

VÝSTRAHA

Bezpečnostní pokyny, které je třeba dodržovat během použití stroje, jsou popsány v kap. 2. Důsledně dodržujte uvedené pokyny, abyste se vyhnuli vážným rizikům a nebezpečím.

7.1 PŘÍPRAVNÉ ÚKONY

Před zahájením pracovní činnosti je nezbytné provést některé kontrolní a jiné úkony pro zajištění maximální účinnosti a bezpečnosti práce.

7.1.1 Kontrola akumulátoru

Před prvním použitím stroje po zakoupení plně nabijte akumulátor (odst. 8.2.3).

Před každým použitím zkontrolujte stav nabití akumulátoru (obr. 13.F).

7.1.2 Nastavení sedadla

Ke změně nastavení polohy sedadla je třeba povolit dvě vačkové páky (obr. 14.A) a posunout je podél drážek v držáku. Po nalezení vyhovující polohy utáhněte na doraz dvě vačkové páky (obr. 14.A).

7.1.3 Tlak v pneumatikách

Správný tlak vzduchu v pneumatikách je nezbytnou podmínkou k zabezpečení dokonalého vyrovnání montážního celku sekacích zařízení a tím k dosažení rovnoměrného posečení trávníku.

1. Odšroubujte ochranné krytky.
2. Připojte ventily k přívodu stlačeného vzduchu, vybavenému tlakoměrem (obr. 15).
3. Nastavte tlak na hodnoty uvedené v tabulce „Technické parametry“.

7.1.4 Příprava stroje pro pracovní činnost

POZNÁMKA

Tento stroj umožňuje provést sečení trávníku různými způsoby; před zahájením

pracovní činnosti je vhodné připravit stroj podle toho, jak hodláte provést sečení.

a. Příprava pro sečení a boční výhoz trávy (pouze u modelů s bočním výhozem):

Pokazdě se ujistěte, že vnitřní pružina vychylovače (obr. 6.B) a pojistná páka (obr. 7.B, 8.B.) pracují správně a udržují jej stabilně ve spodní poloze.

b. Příprava pro sečení a sběr trávy do sběrného koše (pouze u modelů se zadním sběrem typu „I“ a „II“)

Uchyťte sběrný koš (obr. 16.A) do držáků (obr. 16.B) a vystředte jej vůči zadní desce. Vystředění je zajištěno použitím pravého držáku v úloze boční opěry.

Ujistěte se, že dojde k zachycení spodní trubky ústí sběrného koše o příslušnou západku (obr. 16.C).

c. Příprava pro sečení a zadní výhoz trávy (pouze u modelů se zadním sběrem)

V případě, že byste chtěli pracovat bez sběrného koše, je vám jako volitelné příslušenství k dispozici sada ochranného krytu zadního výhozu (obr. 17; odst. 16.5) který musí být připevněn k zadní desce, jak je uvedeno v příslušném návodu.

d. Příprava pro sekání a rozdrobení trávy

V případě, že byste chtěli sekat trávu, jemně ji rozdrobit a ponechat na trávníku, je na přání k dispozici sada pro mulčování (odst. 16.1), kterou je třeba připevnit způsobem uvedeným v příslušném návodu.

7.1.5 Nastavení polohy antiskalповacích koleček

Úkolem antiskalповacích koleček je snížit riziko vytrhávání travnatého porostu, což je způsobeno lehkým zavaděním okraje montážního celku sekacích zařízení o nerovný terén. Umístěte antiskalповací kolečka uvedeným způsobem (odst. 8.3).

7.2 BEZPEČNOSTNÍ KONTROLY

Proveďte bezpečnostní kontroly a zkontrolujte, zda výsledky odpovídají informacím uvedeným v tabulkách.

BEZPEČNOSTNÍ POKYNY

Bezpečnostní kontroly proveďte před každým použitím.

7.2.1 Celková bezpečnostní kontrola



Předmět	Výsledek
Akumulátor	Žádné poškození pláště nebo víka.
Ochranný kryt zadního výhozu, sběrný koš (pouze u modelů se zadním sběrem).	Neporušené. Žádné poškození. Jsou namontovány správně.
Ochranný kryt bočního výhozu (pouze u modelů s bočním výhozem).	Neporušený. Žádné poškození. Je namontovaný správně.
Elektrické kabely.	Nedotčená kompletní izolace. Žádné mechanické poškození.

Předmět	Výsledek
Přejděte se strojem dopředu a dozadu a uvolněte pedál náhonu.	Stroj zpomalí a zastaví se.
Bezpečnostní prvky	Zasahují způsobem popsáným v odst. 7.2.2

7.2.2 Kontrola bezpečnostních prvků

Bezpečnostní zařízení působí podle dvou kritérií:

- A. Zabránění nastartování elektrického motoru, pokud nejsou dodrženy všechny bezpečnostní podmínky.
- B. Zastavení elektrického motoru při nedodržení kterékoli z bezpečnostních podmínek.

Stav	Úkon	Výsledek
Sedící obsluha. Pedál náhonu v neutrální poloze (pedál uvolněný). Nouzové tlačítko deaktivováno.	Zasuňte klíč na doraz.	Stroj je připraven k zapnutí.
Stroj je zapnutý nebo v pohybu.	Obsluha vstane ze sedadla.	Všechny operace se deaktivují. Ikona znázorněná na obr. 13.E bliká a rozsvítí se ikona znázorněná na obr. 13.P. 
Sedící obsluha. Pedál náhonu v poloze jízdy dopředu nebo dozadu.	Zkuste zapnout stroj.	Ikony znázorněné na obr. 13.E a obr. 13.O zůstanou svítit, kontrolky akumulátoru 1, 2, 4 a 5 blikají. Tlačítkový panel typu „I“ a „II“ 
Nouzové tlačítko aktivováno.	Zkuste nastartovat stroj.	Stroj se nastartuje. Ikona znázorněná na obr. 13.E bliká a rozsvítí se ikona znázorněná na obr. 13.Q. Náhon a sekací zařízení nefungují. 
Sekací zařízení jsou zařazena	Aktivuje se zpětný chod bez podržení tlačítka souhlasu se sekáním při zpětném chodu.	Žací zařízení se vyřadí.
Žací zařízení zapojena.	Dojde ke zvednutí sběrného koše nebo k odložení ochranného krytu zadního výhozu (pouze u modelů se zadním sběrem).	Žací zařízení se vyřadí.
Stroj je zapnutý a v pohybu.	Pedál náhonu se uvolní.	Stroj zpomalí a zastaví se.
Stroj je zapnutý a v pohybu.	Zkušební řízení.	Žádné abnormální vibrace, žádné neobvyklé zvuky, správná činnost řízení, ovládacích prvků a pedálů.

⚠ NEBEZPEČÍ

Když se kterýkoli z výsledků odlišuje od informací uvedených v následujících tabulkách, stroj nepoužívejte. Obráťte se na středisko servisní služby za účelem provedení potřebných kontrol a případné opravy.

POZNÁMKA

Mějte na paměti, že při nedodržení bezpečnostních podmínek bezpečnostní zařízení zabrání nastartování elektrického motoru. V těchto případech je po obnovení podmiňovacího signálu pro uvedení do činnosti třeba vytáhnout klíč a teprve poté uvádět stroj do činnosti.

7.3 POUŽITÍ STROJE NA SVAZÍCH

Bez ohledu na směr jízdy dodržujte limity uvedené v tabulce „Technické parametry“ a na obr. 18.

Pamatujte, že neexistuje „bezpečný“ svah. Jízda na svahu vyžaduje zvýšenou pozornost. Aby se zabránilo převrácení stroje nebo ztrátě kontroly nad strojem:

- na svahu nikdy neseďte v příčném směru. Travníky na svazích je třeba přejíždět ve směru nahoru/dolů a nikdy ne napříč. Věnujte velkou pozornost změnám směru a také tomu, aby výše položená kola nepřejížděla přes překážky (skály, větve, kořeny atd.), které by mohly způsobit boční sklouznutí, převrácení nebo jinou příčinu ztráty kontroly nad strojem.
- Nezastavujte a nerozjíždějte se prudce při jízdě do kopce nebo z kopce.
- Náhon je třeba zařazovat plynule a mimořádně opatrně, aby se zabránilo převrácení stroje.
- Snižte rychlost:
 - před jakoukoli změnou směru a v úzkých zatáčkách;
 - před překonáním svahu, především při sjíždění z kopce, kvůli zarušení bezpečnostního brzdného prostoru.
- Nikdy nezařazujte zpětný chod z důvodu snížení rychlosti při jízdě z kopce: mohlo by to mít za následek ztrátu kontroly nad strojem, zvláště pak na kluzkých terénech.

7.4 STARTOVÁNÍ

Pro uvedení stroje do činnosti:

1. Zkontrolujte, zda je zařazený náhon (odst. 6.3).
 2. Sednete si na místo řidiče.
 3. Zasuňte klíč na doraz (obr. 12.A).
- a. **Pro modely typu „I“ a „II“:**

4. Počkejte na provedení elektrické kontroly stroje, během níž se rozsvítí ikony na tlačítkovém panelu.
5. Stiskněte tlačítko nastartování (obr. 13.A).
6. Počkejte, dokud se nerozsvítí ikona "Ready" (obr. 13.K).

POZNÁMKA

Na konci elektrické kontroly se na chvíli rozsvítí světlomety.

7.5 PRACOVNÍ ČINNOST

7.5.1 Jízda a přesuny

Během přesunů:

1. vyřadte sekací zařízení (obr. 13.B);
2. zvedněte montážní celek sekacích zařízení do nejvyšší polohy;
3. sešlápněte pedál náhonu, aby se stroj pohyboval v požadovaném směru jízdy a dosáhl požadovanou rychlost zvyšováním tlaku na pedál;
4. přejděte do pracovní oblasti.

⚠ NEBEZPEČÍ

Zařazení náhonu musí proběhnout popsáním způsobem (odst. 6.2), aby se zabránilo příliš prudkému zařazení, které by mohlo způsobit převrácení a ztrátu kontroly nad strojem, zejména na svazích.

POZNÁMKA

Zařazení zpětného chodu je nutno provádět až po úplném zastavení stroje.

7.5.2 Sečení trávy

1. Přemístěte montážní celek sekacích zařízení do polohy pracovní činnosti (odst. 6.4).
2. Zařazení sekacích zařízení (obr. 13.B) provádějte pouze na travnatém porostu a vyhybejte se jejich zařazení na šterkovitých terénech a v příliš vysoké trávě.
3. Velmi zvolna a se zvýšenou opatrností začněte pohyb a sekání travního porostu.
4. Nastavte rychlost pojezdu a výšku sečení (odst. 6.4) stavu trávniku (výška, hustota a vlhkost trávy) a množství odstraňované trávy;

⚠ OZNÁMENÍ

Rychlost postupu se sníží, pokud se mezní hodnota nabití akumulátoru nachází pod 40 % (odst. 8.2.3).

POZNÁMKA

Trávník bude mít lepší vzhled v případě, že bude vždy posečen do stejné výšky a střídavě ve dvou směrech (obr. 20).

POZNÁMKA

Aby mohli zařazená žací zařízení ustoupit dozadu bez zastavení motoru, je třeba stisknout a držet stisknuté tlačítko povolení sečení při zpětném chodu (obr. 13.C), aby nedošlo k zastavení motoru.

Vyřad'te sekacích zařízení a přemístěte montážní celek sekacích zařízení do nejvyšší polohy:

- Během přesunů mezi jednotlivými pracovními prostory.
- při překonávání netravnatých povrchů;
- pokaždé, když je třeba překonat překážku;

7.5.3 Rady pro udržení pěkného vzhledu trávníku

- Aby si trávník zachoval pěkný vzhled a aby zůstal zelený a měkký, je třeba jej pravidelně sekat. Trávník může být tvořen rostlinami různých druhů. Při častém sečení budou lépe růst rostliny s četnými kořeny, které tvoří pevnou příkryvku; když bude sečení naopak méně časté, dojde k převážnému růstu vysokých a plevelných rostlin (jetel, kopretiny apod.).
- Trávu je třeba sekat, když je trávník dokonale suchý.
- Sekací zařízení musí být neporušená a správně naostřená, aby bylo možné dosáhnout rovného střihu bez roztržení stébel trávy, které vede k zežloutnutí jejich konců.
- Pravidelnost sečení musí být úměrná růstu trávy, aby tráva mezi po sobě následujícími sečeními nevyrostla příliš.
- V období většího sucha a tepla je vhodné udržovat trávu o něco vyšší, aby se tak předešlo vysychání trávníku.
- Optimální výška trávy u dokonale udržovaného trávníku je 4-5 cm a jedním sečením by neměla být odstraněna více než jedna třetina celkové výšky. Pokud je tráva příliš vysoká, je lepší provést sečení nadvakrát s denní přestávkou; poprvé se sekacími zařízeními v nejvyšší poloze a případně s omezenou stopou, podruhé již se sekacími zařízeními v požadované výšce.
- Vzhled trávníku bude lepší, když bude sečení prováděno střídavě ve dvou směrech (obr. 20).
- Když má vyhazovací kanál tendenci zahltnit se trávou, je vhodné snížit rychlost pojezdu, protože je zřejmě příliš vysoká s ohledem na stav trávníku; když uvedený problém přetrvává,

mohly by být důvodem špatně naostřená nože nebo deformace profilu lopatek.

- Věnujte velkou pozornost sečení v blízkosti keřů a nízkých obrubníků, které by mohly poškodit rovnoběžnost a okraj montážního celku sekacích zařízení i samotná sekací zařízení.

7.5.4 Vyprázdnění sběrného koše (*pouze u modelů se zadním sběrem*)

POZNÁMKA

Vyprazdňování sběrného koše je třeba provádět pouze při vyřazených sekacích zařízeních; jinak dojde k vypnutí stroje.

POZNÁMKA

Nedovolte, aby se sběrný koš naplnil příliš; vyhněte se tak zahlcení vyhazovacího kanálu.

O naplnění sběrného koše vás upozorní příslušný souvislý zvukový signál. V tomto případě postupujte následujícím způsobem:

1. Vyřad'te sekací zařízení (obr. 13.B) a signál se vypne.
2. Zastavte stroj.
a. Pro modely typu „I“ a „II“:
3. Vytáhněte páku (obr. 21.A – je-li součástí) nebo uchopte zadní rukojeť (obr. 21.A1) a vyklopte sběrný koš, abyste jej vyprázdnili.
4. Popojed'te se strojem přibližně o 1 m.
5. Zavřete sběrný koš tak, aby zůstal zavěšený na dorazové zubové opěrce (obr. 21.B).

7.5.5 Čištění vyhazovacího kanálu (*pouze u modelů se zadním sběrem*)

Při sečení příliš vysoké anebo mokré trávy a při současném pojezdu vysokou rychlostí může dojít k zahlcení vyhazovacího kanálu. V případě ucpaní je třeba postupovat podle popisu uvedeného v odst. 8.4.2.

7.5.6 Ukončení sečení

Po ukončení sečení:

1. vyřad'te sekací zařízení;
2. na zpáteční cestě postupujte s montážním celkem sekacích zařízení v poloze maximální výšky (odst. 6.4).

7.6 ZASTAVENÍ

Po zastavení stroje:

1. Uvolněte pedál náhonu a zastavte jízdu.

2. Vypněte stroj přeprnutím klíče.

POZNÁMKA

Abyste se vyhnuli vybití akumulátoru, nenechávejte nikdy klíč v poloze „chod“, když se stroj nepoužívá.

7.7 PO POUŽITÍ

1. Před odložením stroje na jakémkoli místě nechte motor vychladnout.
2. Provedte vyčištění (odst. 8.4).
3. Zkontrolujte, zda žádné součásti nejsou uvolněné nebo poškozené. V případě potřeby vyměňte poškozené komponenty a utáhněte povolené šrouby a svorníky nebo se obraťte na autorizované servisní středisko.
4. Umístěte stroj do blízkosti elektrické zásuvky a nabijte akumulátor (odst. 8.2.2), aby byl v okamžiku následujícího použití plně účinný.

Při každém ponechání stroje bez dozoru, při opuštění místa řidiče nebo při zaparkování stroje:

1. Zastavte stroj;
2. Přesuňte montážní celek žacích zařízení do minimální výšky (1);
3. Ujistěte se, že jsou všechny pohyblivé se součásti úplně zastavené.
4. Vytáhněte klíč zapalování.

UPOZORNĚNÍ

Stroj vždy nechávejte ve stínu nebo v chráněném prostředí, při teplotě menší než 35 °C.

8. BĚŽNÁ ÚDRŽBA

8.1 VŠEOBECNÉ INFORMACE

NEBEZPEČÍ

Bezpečnostní pokyny, které je třeba dodržovat během použití stroje, jsou popsány v kap. 2. Důsledně dodržujte uvedené pokyny, abyste se vyhnuli vážným rizikům a nebezpečím.

Před provedením jakékoli kontroly, čištění nebo údržby/seřizování na stroji:

1. vyřadte sekací zařízení;
2. zastavte stroj;
3. ujistěte se, že jsou všechny pohyblivé se součásti úplně zastavené;
4. vyjměte klíč;

NEBEZPEČÍ

Nikdy nenechávejte klíč zasunutý nebo dostupný dětem nebo nepovolaným osobám.

5. Přečtete si příslušný návod.
6. Používejte vhodný oděv, pracovní rukavice a ochranné brýle.

Intervaly údržby a jednotlivé úkony jsou shrnuty v tabulce „Tabulka údržby“. Níže uvedená tabulka má za úkol vám pomoci při udržování účinnosti a bezpečnosti vašeho stroje. Jsou v ní uvedeny základní úkony a interval, po kterém má být každý z nich proveden. Provedte příslušný úkon podle toho, který ze dvou termínů pro provedení údržby nastane jako první. Použití neoriginálních náhradních dílů a příslušenství a/nebo jejich nesprávná montáž by mohly mít negativní dopad na činnost a na bezpečnost stroje. Výrobce odmítá jakoukoli odpovědnost v případě nehody, ublížení na zdraví osob a škod na majetku, způsobených uvedenými výrobky. Originální náhradní díly jsou dodávány dílnami servisní služby a autorizovanými prodejci.

8.2 AKUMULÁTOR

8.2.1 Výdrž akumulátoru

Výdrž akumulátoru (tedy povrch trávníku, který lze posekat před dalším nabíjením) je podmíněna zejména:

- A. Pracovní faktory, které způsobují větší spotřebu energie (např. sečení husté, vysoké a vlhké trávy).
- B. Chování obsluhy, kterému je třeba se vyhnout:
 - časté zapínání a vypínání během pracovní činnosti;
 - příliš nízká výška sečení s ohledem na stav trávníku;
 - příliš vysoká rychlost pojezdu s ohledem na odstraňované množství trávy.
- C. Faktory prostředí, jako například vysoká teplota okolí nad +35 °C.

Na optimalizaci dojezdu akumulátoru je vždy vhodné:

- sekat trávu, když je trávník suchý;
- sekat trávu často, aby nedosáhla příliš vysoké výšky;
- nastavit větší výšku sekání, když je tráva velmi vysoká, a provést druhý přechod s nižší výškou;
- nepoužívat stroj pro funkci „mulching“ při velmi vysoké trávě.
- sekat trávu při teplotě v rozmezí od +5 do + 35 °C.
- Použijte funkci „Eco“ (odst. 6.9.2).

8.2.2 Nabíjení akumulátorů na stroji

DŮLEŽITÁ INF. *Dobíjení se smí provádět pouze prostřednictvím nabíječky akumulátorů (obr. 23.A). Jiné systémy nabíjení by mohly akumulátor trvale poškodit.*

 **Samostatný akumulátor nelze nabíjet na stroji.**

K dobíjení akumulátorů na stroji:

1. Přiblížte stroj k elektrické zásuvce a vyjměte klíč (obr. 12.A).
2. Zvedněte sedadlo.
3. Zvedněte kryt nabíjecí zásuvky (obr. 22.A).
4. Připojte dodanou nabíječku akumulátorů k nabíjecí zásuvce (obr. 23.A) pomocí bajonetového upevnění příslušného konektoru (obr. 23.B).
5. Připojte nabíječku akumulátorů k elektrické zásuvce zasunutím příslušné zástrčky (obr. 24).

Během nabíjení postupně blikají kontrolky LED akumulátoru (obr. 13.F). Po dosažení každé jednotlivé úrovně nabití zůstane příslušná LED trvale svítit, ostatní nadále blikají.

8.2.3 Nabíjení akumulátorů mimo stroje

DŮLEŽITÁ INF. *Akumulátor lze dobíjet nezávisle pomocí stejné nabíječky, která se používá k dobíjení stroje.*

1. Vyjměte akumulátor ze stroje (obr. 34 až 37).
2. Akumulátor umístěte na suché, bezpečné a stabilní místo.
3. Odstraňte pryžovou ochrannou krytku konektoru.
4. Připojte nabíječku akumulátorů k elektrické zásuvce zasunutím příslušné zástrčky.
5. Připojte dodanou nabíječku akumulátoru k nabíjecí zásuvce na akumulátoru pomocí bajonetového upevnění příslušného konektoru. Viz návod k použití akumulátoru.

DŮLEŽITÁ INF. *Při nabíjení jsou všechny funkce stroje vypnuty, i když je klíč zasunutý na doraz.*

Energie potřebná k činnosti stroje je zajištěna akumulátorem, který k zajištění účinnosti a dlouhé životnosti vyžaduje důkladnou údržbu. Akumulátor vašeho stroje musí

být bezpodmínečně nabitý:

- Před prvním použitím stroje po zakoupení.
- Po dosažení minimální mezní hodnoty nabití (obr. 13.F).
- Před každým obdobím dlouhodobé nečinnosti stroje.
- Během uskladnění alespoň jednou měsíčně.
- Před uvedením do provozu po delší době nečinnosti.

UPOZORNĚNÍ

Pokud akumulátor není připojen k elektrické síti pomocí příslušné nabíječky akumulátoru, kapacita akumulátoru se sníží, i když stroj nepoužíváte. Pokud by došlo k hlubokému vybití akumulátoru, mohl by se vážně poškodit natolik, že se stane nepoužitelným. Závuka se nevztahuje na škody způsobené nepravidelným nabíjením akumulátoru.

UPOZORNĚNÍ

Nabíjení se smí provádět pouze prostřednictvím nabíječky akumulátorů (obr. 23.A). Jiné systémy nabíjení by mohly akumulátor trvale poškodit.

UPOZORNĚNÍ

Nabíjení akumulátoru musí být prováděno v prostředí chráněném před nepřízní počasí, ve stínu, při teplotě v rozsahu od +5 do +35 °C.

POZNÁMKA

Akumulátor může být nabit kdykoli, a to i částečně, bez rizika poškození.

BEZPEČNOSTNÍ POKYNY

Během nabíjení akumulátoru neprovádějte jeho údržbu ani jej nečistěte.

Pro nabíjení akumulátoru je v rámci výbavy dodávána zásuvka s proudovým chráničem (obr. 25.A), je-li součástí, ke které je třeba připojit nabíjecí kabel (obr. 25.E).

Zásuvka s bezpečnostním diferenciálním vypínačem musí být připojena k síťové zásuvce a musí se provést funkční zkouška:





1. Stisknutím tlačítka „RESET“ (obr. 25.B) aktivujte provoz. Kontrolka musí svítit (obr. 25.C).
2. Stisknutím tlačítka „TEST“ (obr. 25.D) proveďte test funkčnosti. Kontrolka musí zhasnout (obr. 25.C).

NEBEZPEČÍ

Pokud test funkčnosti selže, zásuvku s diferenciálním spínačem nelze použít. Pokud je test funkčnosti úspěšný, můžete ji použít a pokračovat fází nabíjení.

Kompletní nabití trvá přibližně 2–8,5 hodin (v závislosti na akumulátoru a nabíječce akumulátoru) a během nabíjení signalizační LED (obr. 13.F) postupně blikají. Po dosažení

každé jednotlivé úrovně nabití zůstane příslušná LED trvale svítit, ostatní nadále blikají. Akumulátor je možné nechat neustále na nabíječe.

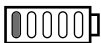
Stav nabití (SOC)	Rozsvícení LED (typ „I“ a „II“)
SOC > 80%	
60% ≤ SOC < 80%	
40% ≤ SOC < 60%	
20% ≤ SOC < 40%	
10% ≤ SOC < 20%	

OZNÁMENÍ

Dobu nabíjení akumulátoru lze prodloužit, pokud se stroj používal v náročných pracovních podmínkách s následnou signalizací přehřátí akumulátoru (kapitola 15).

OZNÁMENÍ

V případě zcela vybitého akumulátoru zůstanou signalizační kontrolky LED zhasnuté, dokud se nedosáhne minimální hranice nabití.

POZNÁMKA

Při poklesu nabití pod mezní hodnotu 10 % začne blikat první LED akumulátoru. Žací zařízení se odpojí a je třeba se vrátit a nabít akumulátor.

OZNÁMENÍ

Když při nabíječe akumulátoru připojené k traktoru současně bliká 5 LED znázorněných na obr. 13.F, znamená to, že nabíjení neprobíhá. Zkontrolujte připojení nabíječky akumulátoru/síťové připojení.

POZNÁMKA

Spotřeba energie na údržbu nabití je extrémně nízká a ekonomicky zanedbatelná.

POZNÁMKA

Během nabíjení jsou všechny funkce stroje deaktivovány, a to i po úplném zasunutí klíče.

8.3 ANTISKALPOVACÍ KOLEČKA

Jednotlivé montážní polohy koleček umožňují udržovat bezpečnostní vzdálenost „H“ mezi okrajem montážního celku sekacích zařízení a terémem (obr. 26, obr. 27). Nastavte polohu antiskalповacích koleček podle nerovnosti terénu.

BEZPEČNOSTNÍ POKYNY

Tento úkon je třeba provádět na vypnutém stroji, pro obě kolečka, které je třeba nastavit do stejné výšky.

a. Pro modely s bočním výhozem

Pro změnu polohy:

1. Odšroubujte a vytáhněte šroub (obr. 26.B);
2. znovu umístěte kolečko (obr. 26.A) s použitím distančního členu (obr. 26.C) do otvoru odpovídajícího požadované vzdálenosti.
3. Utáhněte na doraz šroub (obr. 26.B) v matici (obr. 26.D).

b. Pro modely se zadním sběrem

Pro změnu polohy:

1. Odšroubujte matici (obr. 27.B) a vytáhněte kolík (obr. 27.C).
2. znovu umístěte kolečko (obr. 27.A) do požadované polohy;
3. namontujte zpět kolík (obr. 27.C) a dbejte přitom, aby byla hlava čepu (obr. 27.C) obrácená směrem dovnitř stroje;
4. utáhněte na doraz matici (obr. 27.B).

8.4 ČIŠTĚNÍ

Po každém použití vyčistěte dle níže uvedených pokynů.

8.4.1 Čištění stroje

- Očistěte vnější část stroje tak, že otřete plastové části karoserie měkkou houbou namočenou ve vodě s čisticím prostředkem. Věnujte zvýšenou pozornost, aby se nenamočili elektrické motory, akumulátor a komponenty elektroinstalace.
- Abyste snížili riziko požáru, odstraňte z motoru a prostoru pro uložení akumulátoru zbytky trávy, listí a přebytečného maziva.
- Zvedněte kapotu a vyčistěte stlačeným vzduchem veškeré nečistoty nebo zbytky trávy, které se shromáždí na povrchu akumulátoru.

- Tlačítkový panel udržujte bez nečistot a nánosů.

⚠ UPOZORNĚNÍ

Při čištění karoserie a elektrických motorů nepoužívejte nikdy vodu pod vysokým tlakem, ani agresivní kapaliny!

⚠ UPOZORNĚNÍ

Nikdy nepoužívejte tekutiny pro mytí převodovky, akumulátorů a elektronických komponentů (obr. 30, obr. 31). Chcete-li je vyčistit, profoukněte je proudem stlačeného vzduchu.

8.4.2 Čištění vyhazovacího kanálu (pouze u modelů se zadním sběrem)

V případě ucpání vyhazovacího kanálu je třeba:

1. sejměte sběrný koš nebo ochranný kryt zadního výhozu;
2. odstraňte nahromaděnou trávu směrem od výstupního otvoru vyhazovacího kanálu.

8.4.3 Čištění koše (pouze u modelů se zadním sběrem typu „I“ a „II“)

1. Vyprázdněte sběrný koš (odst. 7.5.4).
2. Vyklepejte jej, abyste jej očistili od zbytků trávy a od hlíny.
3. Nasaďte zpět sběrný koš a umyjte vnitřek montážního celku sekacích zařízení (odst. 8.4.4-a). Po ukončení mytí je třeba vyjmout sběrný koš, vyprázdnit jej, opláchnout a odložit, aby se urychlilo vyschnutí.

8.4.4 Čištění montážního celku sekacích zařízení

Proveďte důkladné vyčištění montážního celku sekacích zařízení z důvodu odstranění zbytků trávy nebo jiných nečistot.

⚠ VÝSTRAHA

Během čištění montážního celku žacího zařízení oddalte osoby nebo zvířata z okolního prostoru.

a. Čištění vnitřní části

Umytí vnitřku montážního celku sekacích zařízení a vyhazovacího kanálu musí proběhnout na pevné podlaze za níže uvedených podmínek:

- namontovaný sběrný koš nebo ochranný kryt zadního výhozu (pouze pro modely se zadním sběrem);
- namontovaný vychylovač bočního výhozu (pouze u modelů s bočním výhozem);

- sedící obsluha;
- montážní celek sekacích zařízení v nejnižší poloze;
- převodovka v neutrálu;
- zapojená žací zařízení.

- Připojte hadici s vodou střídavě na příslušné přípojky (obr. 28.A) a oplachujte každou z nich vodou po dobu několika minut za pohybu sekacích zařízení.

b. Čištění vnější části

⚠ BEZPEČNOSTNÍ POKYNY

Kvůli udržení optimální úrovně účinnosti a bezpečnosti stroje je třeba zajistit, aby se na horní části montážního celku žacích zařízení neshromáždily úlomky a zbytky vysušené trávy.

Pro vyčištění horní části montážního celku sekacích zařízení:

- spusťte montážní celek sekacích zařízení úplně dolů;
- vyfoukejte stlačeným vzduchem (obr. 29).

8.5 MAZÁNÍ

Předmět	Úkon
Řízení	Vyčistěte stlačeným vzduchem.
Montážní celek sekacích zařízení	Namažte zvedací body olejem (obr. 38).
Osy kol	Odstraňte kola. Namažte jednotky pohybu v osách mazacím tukem (obr. 46).

8.6 UPEVNŮVACÍ MATICE A ŠROUBY

- Udržujte dotažení matic a šroubů, abyste si mohli být stále jisti bezpečným fungováním stroje.

9. MIMOŘÁDNÁ ÚDRŽBA

9.1 DOPORUČENÍ K ZAJIŠTĚNÍ BEZPEČNOSTI

⚠ BEZPEČNOSTNÍ POKYNY

V případě zjištění poruch činnosti níže uvedených součástí je třeba se okamžitě obrátit na vašeho prodejce nebo na specializované středisko:

- porucha polohy neutrálu pedálu náhonu (provozní brzda);
- porucha zařazení a zastavení sekacích zařízení;

- porucha zařazení náhonu pro pojezd dopředu nebo pro zpětný chod.

9.2 MONTÁŽNÍ CELEK SEKACÍCH ZAŘÍZENÍ / SEKACÍ ZAŘÍZENÍ

9.2.1 Vyrovnání montážního celku sekacích zařízení

Pro dosažení rovnoměrně posečeného trávníku je nezbytné správné seřízení montážního celku žacího zařízení (obr. 19). V případě nerovnoměrného sečení zkontrolujte tlak v pneumatikách (obr. 7.1.3). Kdyby to nestačilo k dosažení rovnoměrného sečení, je třeba se obrátit na vašeho Prodejce z důvodu seřízení montážního celku sekacích zařízení.

9.2.2 Sekací zařízení

Špatně nabroušené sekací zařízení způsobuje vytrhávání trávy a zežloutnutí trávníku.

BEZPEČNOSTNÍ POKYNY

Poškozené, ohnuté nebo opotřebované žací zařízení nechte vždy vyměnit v dvojicích spolu s příslušnými šrouby, aby bylo zachováno vyvážení.

VÝSTRAHA

Všechny úkony týkající se sekacích zařízení (demonťáž, ostření, vyvažování, oprava, zpětná montáž a/nebo výměna) představují velice náročné práce, které vyžadují specifické znalosti a použití příslušného vybavení; z bezpečnostních důvodů je proto zapotřebí, aby byly pokaždé provedeny ve Specializovaném středisku.

UPOZORNĚNÍ

Vždy používejte originální sekací zařízení, označené kódem uvedeným v tabulce „Technické parametry“.

POZNÁMKA

Vzhledem k vývoji výrobku by mohla být sekací zařízení uvedená v tabulce „Technické parametry“ mezitím vyměněna za jiná s obdobnými vlastnostmi vzájemně zaměnitelnosti a bezpečnosti provozu.

9.3 VÝMĚNA PŘEDNÍCH / ZADNÍCH KOL

9.3.1 Přípravné úkony

NEBEZPEČÍ

Použijte vhodné zdvihací zařízení.

Před samotnou výměnou kol proveďte tyto úkony:

1. Umístěte stroj na pevný a rovný povrch, který zaručuje stabilitu stroje.
2. Zastavte stroj;
3. Vyjmout klíč;
4. Umístěte zvedák do nejbližšího zvedacího bodu, do blízkosti kola určeného k výměně (odst. 9.3.2; odst. 9.3.3).
5. Zkontrolujte, zda je zdvihací zařízení dokonale kolmé vůči terénu.

9.3.2 Volba a umístění zvedáku na zadní kola

K spodní části kola (obr. 39.B), které se nachází vedle kola určeného na výměnu (obr. 39.C), umístěte dřevěné klíny (obr. 39.A).

Pro modely se zadním sběrem:

- Maximální možná výška zvedáku je 110 mm (obr. 40).
- Umístěte zvedák pod zadní desku (obr. 41.A), do vzdálenosti 180 mm od bočního okraje (obr. 40).

Pro modely s bočním výhozem:

- Maximální možná výška zvedáku je 110 mm (obr. 42).
- Umístěte zvedák pod zadní nápravu, v místě vyznačeném na obrázku (obr. 43.A).

POZNÁMKA

Zvedák, umístěný způsobem popsaným v tomto odstavci umožňuje zvednout jen kolo určené na výměnu.

9.3.3 Volba a umístění zvedáku na přední kola

1. Umístěte dřevěné klíny (obr. 44.A) do spodní části kola (obr. 44.B), které se nachází za kolem určeným pro výměnu (obr. 44.C).
2. Maximální možná výška zvedáku je 110 mm
3. Uložte na zvedák (obr. 45.A) čtvercovou dřevěnou podložku (obr. 45.B) s průřezem přibližně 10 x 10 cm.

⚠ UPOZORNĚNÍ

Dřevěná podložka zabraňuje poškození přední nápravy.

4. Během této fáze držte podložku vyváženou na zvedáku a pomozte si rukou. Zvedněte zvedák tak, aby se podložka dotýkala rámu a konstrukčních částí (obr. 45.C).

POZNÁMKA

Takto umístěný zvedák umožňuje zvednout celou přední nápravu.

9.3.4 Výměna kola

⚠ BEZPEČNOSTNÍ POKYNY

Při zvedání se ujistěte, že stroj zůstává ve stabilní poloze a že je zastaven. Když si všimnete něčeho neobvyklého, okamžitě spusťte dolů zvedák a zkontrolujte a odstraňte případné problémy. Teprve potom stroj znovu zvedněte.

1. Vytáhněte víko (obr. 46.A).
2. Stroj zvedněte do takové výšky, aby bylo možné pohodlně vyjmout kolo.
3. Pomocí šroubováku vyjměte pružný kroužek (obr. 46.B) a opěrnou podložku (obr. 46.C).
4. Vyvlečte kolo určené k výměně.
5. Namažte nápravu (obr. 46.D) mazivem.
6. Namontujte náhradní kolo.
7. Důkladně namontujte zpět opěrnou podložku a pružný kroužek.

POZNÁMKA

Zkontrolujte, zda se zadní kola nacházejí ve stejné výšce (obr. 47.A), a zda rozdíl vnějšího průměru obou kol (obr. 47.B) nepřesahuje 8–10 mm. Když k tomu dojde, je třeba provést vyrovnání montážního celku sekacích zařízení v autorizované dílně, aby se zabránilo nepravdělnému sečení.

9.3.5 Oprava nebo výměna pneumatik

Pneumatiky jsou bez duše, typu „Tubeless“, a proto výměnu nebo opravu případného defektu musí provést odborník v pneusevisu podle postupu určeného pro daný typ pláště.

10. SKLADOVÁNÍ

Když má být stroj skladován po dobu delší než 30 dnů:

1. Vyjměte klíč zapalování.
2. Důkladně vyčistěte stroj.
3. Zkontrolujte, zda stroj neutrpěl škody. V případě potřeby se obraťte na autorizované servisní středisko.
4. Stroj skladujte:
 - se spuštěným montážním celkem sekacích zařízení
 - v suchém prostředí;
 - chráněný před nepříznivým počasím, ve stínu, při doporučené teplotě od 0 do +40 °C;
 - dle možnosti přikrytý plachtou;
 - na místě, které není přístupné dětem;
 - před uskladněním stroje se ujistěte, že jste vyjmuli klíče a odložili nářadí použité při údržbě.

⚠ UPOZORNĚNÍ

Akumulátor musí být zcela nabitý nejméně jednou za měsíc a vždy před použitím stroje.

Při opětovném uvedení stroje do činnosti ho připravte způsobem popsaným v kapitole „7. Použití stroje“.

11. MANIPULACE A PŘEPRAVA

- Při manipulaci se strojem postupujte níže uvedeným způsobem:
 1. vyřaďte sekací zařízení;
 2. zvedněte montážní celek sekacích zařízení do nejvyšší polohy;
 3. vypněte stroj a vyjměte klíč zapalování;
 4. vyřaďte náhon (odst. 6.3).
- Při přepravě stroje na kamionu nebo přívěsu je třeba:
 - použít přístupové rampy, které jsou odolné, dostatečně široké a dlouhé;
 - nakládat stroj s vypnutým elektrickým motorem, s klíčem zapalování vytaženým z jeho uložení, bez řidiče a výhradně jeho posouváním za použití přiměřeného počtu osob;
 - spustit montážní celek sekacího zařízení;
 - umístit stroj tak, aby nepředstavoval pro nikoho nebezpečí;
 - zařadit náhon (odst. 6.3);
 - řádně jej připevnit k přepravnímu prostředku lany nebo řetězy, aby se zabránilo jeho převrácení a možnému poškození.

BEZPEČNOSTNÍ POKYNY

Pokud nelze strojem bezpečně manipulovat nebo jej přepravovat, obraťte se na servisní středisko.

12. SERVISNÍ SLUŽBA A OPRAVY

Tento návod poskytuje veškeré pokyny, potřebné pro obsluhu stroje a pro správnou základní údržbu, kterou může provádět uživatel. Všechny úkony seřizování a údržby, které nejsou popsány v tomto návodu, musí být provedeny vaším Prodejcem nebo Specializovaným střediskem, které disponuje znalostmi a vybavením, které je nutné pro správné provedení potřebných prací při současném zachování původní bezpečnostní úrovně stroje. Úkony prováděné v neautorizovaných dílnách nebo úkony prováděné nequalifikovaným personálem budou mít za následek ukončení platnosti Záruky a zrušení jakékoli povinnosti nebo odpovědnosti Výrobce.

- Opravy a údržbu v záruce mohou provádět výhradně autorizované servisní dílny.
- Autorizované servisní dílny používají výhradně originální náhradní díly. Originální náhradní díly a příslušenství byly vyvinuty specificky pro dané stroje.
- Neoriginální náhradní díly a příslušenství nejsou schváleny; použití neoriginálních náhradních dílů a příslušenství může ohrozit bezpečnost stroje a zbavuje Výrobce jakékoli povinnosti nebo odpovědnosti.
- Doporučuje se svěřit stroj jednou ročně autorizované servisní dílně za účelem provedení údržby, servisu a kontroly bezpečnostních zařízení.

13. ZÁRUČNÍ PODMÍNKY

Záruční podmínky jsou určeny výhradně pro spotřebitele, tj. neprofesionální uživatele.

Záruka se vztahuje na všechny vady materiálů a výroby, které byly potvrzeny během záručního období vaším Prodejcem nebo Specializovaným střediskem. Aplikace záruky je omezena na opravu nebo výměnu komponentu, který je považován za vadný. Aplikace záruky je podmíněna pravidelnou údržbou stroje.

Uživatel bude muset pozorně sledovat všechny pokyny dodané v příložené dokumentaci.

Záruka se nevztahuje na škody způsobené:

- Neobeznámený se s průvodní dokumentací (návod).
- Profesionálním použitím.
- Nepozorností, nedbalostí.
- Externí příčinou (blesk, nárazy, přítomnost cizích těles uvnitř stroje) nebo nehodou.
- Použitím a montáží, které jsou nevhodné nebo nejsou dovoleny výrobcem.
- Nedostatečnou údržbou.
- Změnou stroje.
- Použitím neoriginálních náhradních dílů (přízpusobitelné díly).
- Použitím příslušenství, které nebylo dodáno nebo schváleno výrobcem.

Záruka se dále nevztahuje na:

- Úkony řádné/mimořádné údržby (popsané v návodu).
- Běžné opotřebení spotřebních materiálů, jako jsou žací zařízení, světlometry, kola, pojistné šrouby a kabely.
- Běžné opotřebení.
- Zhoršení stavu stroje estetického charakteru, způsobené jeho použitím.
- Držáky sekacích zařízení
- Dodatečné náklady případně spojené s aktivací záruky, jako je například přesun k uživateli, přeprava stroje k Prodejci, pronájem náhradních zařízení nebo přivolání externí firmy pro provedení všech údržbářských zákroků.

Uživatel je chráněn vlastními národními zákony. Práva kupujícího vyplývající z vlastních národních zákonů nejsou nijak omezena touto zárukou.

14. TABULKA ÚDRŽBY

Políčka vedle vám umožní zaznamenat si datum nebo počet hodin činnosti, kdy byl daný úkon proveden





Úkon údržby	Interval (v hodinách)	Provedení úkonu (Datum a čas)					Poznámky
Kontrola všech upevnění	Před každým použitím						
Kontrola tlaku v pneumatikách	Před každým použitím						odst. 7.1.3
Bezpečnostní kontroly/Ověření funkčnosti ovládacích prvků	Před každým použitím						odst. 7.2
Kontrola páky odjištění převodovky	Před každým použitím						odst. 6.3
Montáž/Ověření ochranných krytů na výstupu	Před každým použitím						odst. 5.5
Nabití akumulátoru	Před každým použitím Po každém použití Před skladováním						odst. 8.2
Celkové vyčištění a kontrola	Po každém použití						odst. 8.4
Kontrola možného poškození stroje. V případě potřeby se obraťte na autorizované servisní středisko.	Po každém použití						
Kontrola upevnění a naostření sekacích zařízení	25						*
Výměna sekacích zařízení	100						*
Celkové mazání	25						odst. 8.5 **





* Úkon, který musí být proveden vaším prodejcem nebo specializovaným střediskem

** Základní mazání všech kloubových spojů by mělo být prováděno kromě již uvedených termínů vždy, když se předpokládá dlouhodobá nečinnost stroje

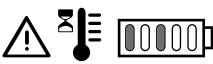
15. IDENTIFIKACE ZÁVAD

Problém	Příčina	NÁPRAVA
1. Stroj se nenastartuje.	Vybitý akumulátor.	Nechte nabít akumulátor (odst. 8.2.2).
2. Nepravidelné sekání	Ostření sekacích zařízení se sníženo.	Obraťte se na autorizované servisní středisko.
	Příliš vysoká rychlost vzhledem k výšce sečené trávy.	Snižte rychlost posuvu <i>a</i> /nebo zvýšte výšku sekání. Vyčkejte, až tráva vyschne.
	Montážní celek sekacího zařízení je plný trávy.	Vyčistěte montážní celek sekacího zařízení.
3. Abnormální vibrace během provozu.	Nevyvážená sekací zařízení. Uvolněná sekací zařízení. Uvolněné části. Možná poškození	Obraťte se na autorizované servisní středisko pro kontroly, opravy nebo výměny.

Problém	Příčina	NÁPRAVA
<p>4. Ikona na obr. 13.E zůstane svítit a LED diody akumulátoru 2 a 5 blikají.</p> <p>Tlačítkový panel typu „I“ a „II“</p> 	<p>Proudové přetížení akumulátoru z důvodu:</p> <ol style="list-style-type: none"> Příliš náročné pracovní podmínky. Příliš strmý svah. 	<p>Snižte rychlost postupu vpřed. Zvyšte výšku sečení.</p> <p>Snižte rychlost postupu vpřed a zkontrolujte sklon terénu, na kterém pracujete.</p>
<p>5. Ikona znázorněná na obr. 13.N bliká. Ostatní indikace na tlačítkovém panelu (ikony/LED) zůstávají funkční a viditelné.</p> 	<p>Předběžný alarm přehřátí akumulátoru, motoru náhonu a/ nebo motorů sekacích zařízení z důvodu:</p> <ol style="list-style-type: none"> Náročné pracovní podmínky. 	<p>Snižte rychlost postupu vpřed. Zvyšte výšku sečení.</p>
<p>6. Ikona znázorněná na obr. 13.E a obr. 13.N zůstanou svítit a LED akumulátoru 2 a 4 blikají.</p> <p>Tlačítkový panel typu „I“ a „II“</p> 	<p>Přehřátí/příliš nízká teplota akumulátoru z důvodu:</p> <ol style="list-style-type: none"> Náročné pracovní podmínky. Nevhodné podmínky prostředí. 	<p>Vypněte stroj, počkejte alespoň 5 minut a pak jej znovu nastartujte.</p> <p>Snižte rychlost postupu vpřed. Zvyšte výšku sečení.</p> <p>Pracujte v prostředí s teplotou vhodnou pro provozní podmínky stroje.</p>
<p>7. Ikona znázorněná na obr. 13.E zůstane svítit a LED diody akumulátoru 1, 4 a 5 blikají.</p> <p>Tlačítkový panel typu „I“ a „II“</p> 	<p>Proudové přetížení sekacích zařízení z důvodu:</p> <ol style="list-style-type: none"> Náročné pracovní podmínky. Ucpání zabraňující otáčení sekacích zařízení. Naplnění montážního celku sekacích zařízení trávou. 	<p>Snižte rychlost postupu vpřed. Zvyšte výšku sečení.</p> <p>Odstraňte překážky.</p> <p>Vyčistěte montážní celek sekacích zařízení.</p>
<p>8. Ikony znázorněné na obr. 13.E a obr. 13.N zůstanou svítit a LED akumulátoru 1 a 3 blikají.</p> <p>Tlačítkový panel typu „I“ a „II“</p> 	<p>Přehřátí motorů sekacích zařízení z důvodu:</p> <p>Náročné pracovní podmínky.</p>	<p>Vypněte stroj, počkejte alespoň 5 minut a pak jej znovu nastartujte.</p> <p>Snižte rychlost postupu vpřed. Zvyšte výšku sečení.</p>

Problém	Příčina	NÁPRAVA
<p>9. Ikona na obr. 13.E zůstane svítit a LED diody akumulátoru 1, 3 a 5 blikají.</p> <p>Tlačítkový panel typu „I“ a „II“</p> 	<p>Zastavení motorů sekacích zařízení z důvodu:</p> <ol style="list-style-type: none"> Náročné pracovní podmínky. Ucpání zabraňující otáčení sekacích zařízení. Naplnění montážního celku sekacích zařízení trávou. 	<p>Snižte rychlost postupu vpřed.</p> <p>Zvyšte výšku sečení.</p> <p>Odstraňte překážky.</p> <p>Vyčistěte montážní celek sekacích zařízení.</p>
<p>10. Ikony znázorněné na obr. 13.E a obr. 13.N zůstávají svítit, LED akumulátoru 1, 2 a 4 blikají.</p> <p>Tlačítkový panel typu „I“ a „II“</p> 	<p>Přehřátí motoru náhonu v důsledku:</p> <ol style="list-style-type: none"> Motor náhonu pod zátěží. Příliš strmý svah. Přítomnost příliš velkého množství bláta na kolech. 	<p>Vypněte stroj a počkejte alespoň 5 minut, než zopakujete postup nastartování.</p> <p>Snižte rychlost postupu vpřed.</p> <p>Snižte rychlost a zkontrolujte sklon terénu, na kterém pracujete.</p> <p>Zkontrolujte, zda kola nejsou zablokovány a případně je očistěte.</p>
<p>11. Ikony znázorněné na obr. 13.E a obr. 13.O zůstanou svítit, kontrolky akumulátoru 1, 2, 4 a 5 blikají.</p> <p>Tlačítkový panel typu „I“ a „II“</p> 	<p>Stroj je nastartován s pedálem náhonu, který není uvolněn (není v neutrální poloze).</p>	<p>Vypněte stroj a startování zopakujte až po kontrole toho, že je pedál náhonu v neutrální poloze (pedál je uvolněný).</p>
<p>12. Ikony znázorněné na obr. 13.E a obr. 13.O zůstanou svítit a kontrolky akumulátoru 1, 2, 3 a 5 blikají.</p> <p>Tlačítkový panel typu „I“ a „II“</p> 	<p>Páka zapojení/odpojení převodovky v poloze vyřazené převodovky.</p>	<p>Zkontrolujte polohu páky zapojení/odpojení převodovky a případně ji vraťte do polohy zařazené převodovky.</p> <p>Pokud problém přetrvává, obraťte se na servisní středisko.</p>
<p>13. Kontrolky LED akumulátoru na obr. 13.F se postupně rozsvěčují a zhasnou zleva doprava a naopak.</p>	<p>Chyba komunikace mezi palubními elektronickými moduly.</p>	<p>Vypněte stroj a zopakujte postup startování.</p> <p>Pokud problém přetrvává, obraťte se na servisní středisko.</p>

POZNÁMKA

V případě dalších problémů, které nejsou uvedeny v tabulce, se okamžitě obraťte na autorizované servisní středisko.

16. PŘÍSLUŠENSTVÍ

16.1 SADA PRO MULČOVÁNÍ

Jemně rozmělní posečenou travu a nechá ji na trávníku (obr. 49.A1; obr. 49.A2).

16.2 NABÍJENÍ AKUMULÁTORU (RYCHLÉ NABÍJENÍ)

Nabíjení akumulátoru, které umožňuje zkrátit dobu nabíjení akumulátoru. Seznam nabíječek akumulátorů homologovaných pro tento stroj je uveden v tabulce „Technické parametry“. Umožňuje udržovat vysokou účinnost akumulátoru v období dlouhodobé nečinnosti stroje, zajišťuje jeho optimální nabití a prodlužuje jeho životnost (obr. 49.B).

16.3 SADA TAŽNÉHO ZAŘÍZENÍ

Pro tažení malého přívěsu (obr. 49.C).

16.4 KRYCÍ PLACHTA

Chrání stroj před prachem v období, když se nepoužívá (obr. 49.D).

16.5 SADA OCHRANNÉHO KRYTU ZADNÍHO VÝHOZU

Používá se namísto sběrného koše, když se posečená tráva nesbírá (obr. 49.E; pouze pro modely se zadním sběrem).

16.6 SNĚHOVÉ ŘETĚZY

Zlepšují přilnavost zadních kol na zasněžených úsecích a umožňují použití zařízení pro odhrnování sněhu (obr. 49.F).

16.7 KOLA DO BLÁTA / SNĚHU

Zlepšují výkonnost náhonu na sněhu a blátě (obr. 49.G).

16.8 PŘÍVĚSNÝ VOZÍK

Slouží k přepravě nástrojů nebo jiných předmětů za dodržení dovolené nosnosti (obr. 49.H).

16.9 POSYPÁVAČ

Slouží k posypu solí nebo hnojiv (obr. 49.I).

16.10 SNĚHOVÁ LOPATA

Slouží k odhrnování sněhu a k jeho bočnímu hromadění (obr. 49.J).

DICHIARAZIONE CE DI CONFORMITÀ (Istruzioni Originali)
(Direttiva Macchine 2006/42/CE, Allegato II, paragrafo A)

- La Società: ST S.p.A. – Via del Lavoro, 6 – 31033 Castelfranco Veneto (TV) – Italy
- Dichiara sotto la propria responsabilità, che la macchina:
(Tosaerba con conducente a bordo seduto (taglio erba))

a) Tipo / Modello Base: MP84 LJ 55 V1
c) Numero di Serie: 25A*FON000001 + 99L*FON899999
d) Motore: a batteria

3. È conforme alle specifiche delle direttive:

- MD: 2006/42/EC
- OND: 2000/14/EC, ANNEX VI - 2005/98/EC - (EU) 2024/1208

e) Ente certificatore:

N. 0197 – TÜV Rheinland LGA Products GmbH
Tillystrasse 2, 90431 Nurnberg – Germany

- EMC/D: 2014/30/EU
- RoHS II: 2011/65/EU - 2015/863/EU
- RED: 2014/53/EU

4. Riferimento alle norme armonizzate:

EN IEC 55014-2:2021
EN 62841-1:2015 + AC:2016 + A11:2022
EN ISO 5395-1:2013 + A1:2018
EN ISO 5395-3:2013 + A1:2017 + A2:2018
EN IEC 55014-1:2021
EN 301489-1 V2.2.3
EN 301489-1 V3.2.4

- Livello di potenza sonora misurato:
- Livello di potenza sonora garantito:
- Ampliezza di taglio:

98,21 dB(A)
99 dB(A)
84 cm

n) Persona autorizzata a costituire il Fascicolo Tecnico:

ST S.p.A.
Via del Lavoro, 6
31033 Castelfranco Veneto (TV) - Italia

o) Castelfranco Veneto, 30/09/2025

CEO Stiga Group
Sean Robinson



1715127630

UK DECLARATION OF CONFORMITY

(Supply of Machinery (Safety) Regulations 2008, SI. 2008 No. 1597, Annex II, part A)

- The company: ST S.p.A. – Via del Lavoro, 6 – 31033 Castelfranco Veneto (TV) – Italy
- Hereby declares under its own responsibility that the machine:
(Ride-on lawnmower with seated operator (grass cutting))

a) Homologation type: MP84 LJ 55 V1
c) Serial number: 25A*FON000001 + 99L*FON899999
d) Engine: battery-operated

3. Conforms to UK Regulations:

- SI. 2008/1597 - Supply of Machinery (Safety) Regulations 2008
- SI. 2001/17701 - Schedule 9 - Noise Emission in the Environment by Equipment for use Outdoors Regulations 2001
- Notified body: N. 0197 – TÜV Rheinland LGA Products GmbH
Tillystrasse 2, 90431 Nurnberg – Germany

- SI. 2016/1091 - Electromagnetic Compatibility Regulations 2016
- SI. 2016/3632 - The Restriction of the Use of Certain Hazardous Substances in Electrical and Electronic Equipment Regulations 2012
- SI. 2017/1206 - Radio Equipment Regulations 2017

4. Reference to harmonised standards:

EN 62841-1:2015 + AC:2016 + A11:2022
EN ISO 5395-1:2013 + A1:2018
EN ISO 5395-3:2013 + A1:2017 + A2:2018
EN IEC 55014-1:2021
EN 301489-1 V2.2.3
EN 301489-1 V3.2.4

- Measured sound power level:
- Guaranteed sound power level:
- Cutting width:

98,21 dB(A)
99 dB(A)
84 cm

n) Person authorised to compile the technical file:

ST S.p.A.
Via del Lavoro, 6
31033 Castelfranco Veneto (TV) - Italia

o) Castelfranco Veneto, 30/09/2025

CEO Stiga Group
Sean Robinson



1715127630

DICHIARAZIONE CE DI CONFORMITÀ (Istruzioni Originali)
(Direttiva Macchine 2006/42/CE, Allegato II, paragrafo A)

1. La Società: ST S.p.A. – Via del Lavoro, 6 – 31033 Castelfranco Veneto (TV) – Italy
2. Dichiaro sotto la propria responsabilità, che la macchina:
Tosaerba con conduttore a bordo seduto (taglio erba)

a) Tipo / Modello Base: MP98 L 56 V2
c) Numero di Serie: 25A*RON00001 + 99L*RON999999
d) Motore: a batteria

3. È conforme alle specifiche delle direttive:

- MD: 2006/42/EC
- OND: 2000/14/EC, ANNEXXI - 2005/68/EC - (EU) 2024/1208

e) Ente certificatore:

N. 0197 – TÜV Rheinland LGA Products GmbH
Tillystrasse 2, 90431 Nürnberg – Germany

- EMC: 2014/30/EU
- RoHS II: 2011/65/EU - 2015/863/EU
- RED: 2014/53/EU

4. Riferimento alle norme armonizzate:

EN IEC 55014-2:2021
EN IEC 63000:2018
EN ISO 5385-1:2013 + A1:2018
EN ISO 5385-3:2013 + A1:2017 + A2:2018
EN IEC 55014-1:2021
EN 301489-1 V2.2.3
EN 301489-1 V3.2.4

- g) Livello di potenza sonora misurato:
h) Livello di potenza sonora garantito:
i) Ampiezza di taglio:

98,14 dB(A)
100 dB(A)
98 cm

n) Persona autorizzata a costituire il Fascicolo Tecnico:

ST S.p.A.
Via del Lavoro, 6
31033 Castelfranco Veneto (TV) - Italia

o) Castelfranco Veneto, 30/09/2025

CEO Stiga Group
Sean Robinson



1715127640

UK DECLARATION OF CONFORMITY

(Supply of Machinery (Safety) Regulations 2008, SI. 2008 No. 1597, Annex II, part A)

1. The company: ST S.p.A. – Via del Lavoro, 6 – 31033 Castelfranco Veneto (TV) – Italy
2. I hereby declare under its own responsibility that the machine:
Ride-on lawnmower with seated operator (grass cutting)

MP98 L 56 V2
25A*RON00001 + 99L*RON999999
battery-operated

3. Conforms to UK Regulations:

- SI. 2008/1597 - Supply of Machinery (Safety) Regulations 2008
- SI. 2001/1701 - Schedule 9 - Noise Emission in the Environment by Equipment for use Outdoors Regulations 2001
- SI. 2017/1206 - Radio Equipment Regulations 2017

N. 0197 – TÜV Rheinland LGA Products GmbH
Tillystrasse 2, 90431 Nürnberg – Germany

- SI. 2016/1091 - Electromagnetic Compatibility Regulations 2016
- SI. 2012/3632 - The Restriction of the Use of Certain Hazardous Substances in Electrical and Electronic Equipment Regulations 2012
- SI. 2017/1206 - Radio Equipment Regulations 2017

4. References to harmonised standards:

EN 62841-1:2015 + AC:2015 + A11:2022
EN ISO 5385-1:2013 + A1:2018
EN ISO 5385-3:2013 + A1:2017 + A2:2018
EN IEC 55014-1:2021
EN 301489-1 V2.2.3
EN 301489-1 V3.2.4

- g) Measured sound power level:
h) Guaranteed sound power level:
i) Cutting width:

98,14 dB(A)
100 dB(A)
98 cm

n) Person authorised to compile the technical file:

ST S.p.A.
Via del Lavoro, 6
31033 Castelfranco Veneto (TV) - Italia

o) Castelfranco Veneto, 30/09/2025

CEO Stiga Group
Sean Robinson

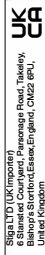

1715127640

Signatory UK Importer
Stiga Group
Barnet Street, Eastleigh, Hampshire, UK
United Kingdom

DICHIARAZIONE CE DI CONFORMITÀ (Istruzioni Originali)
(Direttiva Macchine 2006/42/CE, Allegato II, paragrafo A)

- La Società: ST S.p.A. – Via del Lavoro, 6 – 31033 Castelfranco Veneto (TV) – Italy
- Dichiara sotto la propria responsabilità, che la macchina:
Tosareba con conduttore a bordo seduto (taglio erba)

a) Tipo / Modello Base: SD98 LI 56 V1
c) Numero di Serie: 25A*RON00001 + 99L*RON999999
d) Motore: a batteria

- È conforme alle specifiche delle direttive:
 - MD: 2006/42/EC
 - OND: 2000/14/EC, ANNEXXI V - 2005/69/EC - (EU) 2024/1208

e) Ente certificatore: N. 0197 – TÜV Rheinland LGA Products GmbH
Tillystrasse 2, 90431 Nürnberg – Germany

- EMC-D: 2014/30/EU
- RoHS II: 2011/65/EU - 2015/863/EU
- RED: 2014/53/EU

- Riferimento alle norme armonizzate:
 - EN IEC 55014-2:2021
 - EN 62984-1:2015 + AC:2015 + A11:2022
 - EN ISO 63000:2018
 - EN ISO 5385-3:2013 + A1:2018
 - EN ISO 5385-3:2013 + A1:2017 + A2:2018
 - EN IEC 55014-1:2021
 - EN 301489-1 V2.2.3
 - EN 301489-1 V3.2.4

- Livello di potenza sonora misurato: 98,13 dB(A)
- Livello di potenza sonora garantito: 100 dB(A)
- Ampliezza di taglio: 98 cm

- Persona autorizzata a costituire il Fascicolo Tecnico: ST S.p.A.
Via del Lavoro, 6
31033 Castelfranco Veneto (TV) - Italia

c) Castelfranco Veneto, 30/09/2025
CEO Stiga Group
Sean Robinson



1715127650

UK DECLARATION OF CONFORMITY
(Supply of Machinery (Safety) Regulations 2008, SI. 2008 No. 1597, Annex II, part A)

- The company: ST S.p.A. – Via del Lavoro, 6 – 31033 Castelfranco Veneto (TV) – Italy
- Hereby declares under its own responsibility that the machine:
Ride-on lawnmower with seated operator (grass cutting)

a) Homologation type: SD98 LI 56 V1
c) Serial number: 25A*RON00001 + 99L*RON999999
d) Engine: battery-operated

- Conforms to UK Regulations:
 - SI. 2008/1597 - Supply of Machinery (Safety) Regulations 2008
 - SI. 2001/1701 - Schedule 9 - Noise Emission in the Environment by Equipment for use Outdoors Regulations 2001
 - SI. 2017/1206 - Radio Equipment Regulations 2017

a) Notified body: N. 0197 – TÜV Rheinland LGA Products GmbH
Tillystrasse 2, 90431 Nürnberg – Germany

- SI. 2016/1091 - Electromagnetic Compatibility Regulations 2016
- SI. 2012/3632 - The Restriction of the Use of Certain Hazardous Substances in Electrical and Electronic Equipment Regulations 2012
- SI. 2017/1206 - Radio Equipment Regulations 2017

- References to harmonised standards:
 - EN 62984-1:2015 + AC:2015 + A11:2022
 - EN ISO 5385-1:2013 + A1:2018
 - EN ISO 5385-3:2013 + A1:2017 + A2:2018
 - EN IEC 55014-1:2021
 - EN IEC 55014-2:2021
 - EN IEC 63000:2018
 - EN 300328 V2.2.2
 - EN 301489-1 V2.2.3
 - EN 301489-1 V3.2.4

- Measured sound power level: 98,13 dB(A)
- Guaranteed sound power level: 100 dB(A)
- Cutting width: 98 cm

- Person authorised to compile the technical file: ST S.p.A.
Via del Lavoro, 6
31033 Castelfranco Veneto (TV) - Italia

c) Castelfranco Veneto, 30/09/2025
CEO Stiga Group
Sean Robinson



1715127650

DICHIARAZIONE CE DI CONFORMITÀ (Istruzioni Originali)
(Direttiva Macchine 2006/42/CE, Allegato II, paragrafo A)

- La Società: ST, S.p.A. – Via del Lavoro, 6 – 31033 Castelfranco Veneto (TV) – Italy
- Dichiara sotto la propria responsabilità, che la macchina:
Tosaerba con conduttore a bordo seduto (taglio erba)

a) Tipo / Modello Base: SD108 LI 56 V2
c) Numero di Serie: 25A**RON000001 + 99L**RON999999
d) Motore: a batteria

3. È conforme alle specifiche delle direttive:

- MD: 2006/42/EC
- OND: 2000/14/EC, ANNEXXI - (EU) 2024/1208

e) Ente certificatore:

N. 0197 – TÜV Rheinland LGA Products GmbH
Tillystrasse 2, 90431 Nürnberg – Germany

- EMC-D: 2014/30/EU
- RoHS II: 2011/65/EU - 2015/863/EU
- RED: 2014/53/EU

4. Riferimento alle norme armonizzate:

EN IEC 55014-2:2021
EN 62984-1:2015 + AC:2015 + A11:2022
EN ISO 5395-1:2013 + A1:2018
EN ISO 5395-3:2013 + A1:2017 + A2:2018
EN IEC 55014-1:2021
EN 301489-1 V2.2.3
EN 301489-1V3.2.4

- g) Livello di potenza sonora misurato: 96,59 dB(A)
h) Livello di potenza sonora garantito: 99 dB(A)
i) Ampiezza di taglio: 108 cm

n) Persona autorizzata a costituire il Fascicolo Tecnico:

ST, S.p.A.
Via del Lavoro, 6
31033 Castelfranco Veneto (TV) - Italia

o) Castelfranco Veneto, 30/09/2025

CEO Stiga Group
Sean Robinson



1715127660

UK DECLARATION OF CONFORMITY

(Supply of Machinery (Safety) Regulations 2008, S.I. 2008 No. 1597, Annex II, part A)

- The company: ST, S.p.A. – Via del Lavoro, 6 – 31033 Castelfranco Veneto (TV) – Italy
- Hereby declares under its own responsibility that the machine:
Ride-on lawnmower with seated operator (grass cutting)

a) Homologation type: SD108 LI 56 V2
c) Serial number: 25A**RON000001 + 99L**RON999999
d) Engine: battery-operated

3. Conforms to UK Regulations:

- S.I. 2008/1597 - Supply of Machinery (Safety) Regulations 2008
- S.I. 2001/1701 - Schedule 9 - Noise Emission in the Environment by Equipment for use Outdoors Regulations 2001
- S.I. 2017/1206 - Radio Equipment Regulations 2017

e) Notified body:

N. 0197 – TÜV Rheinland LGA Products GmbH
Tillystrasse 2, 90431 Nürnberg – Germany
• S.I. 2016/1091 - Electromagnetic Compatibility Regulations 2016
• S.I. 2012/3632 - The Restriction of the Use of Certain Hazardous Substances in Electrical and Electronic Equipment Regulations 2012
• S.I. 2017/1206 - Radio Equipment Regulations 2017

4. Reference to harmonised standards:

EN 62984-1:2015 + AC:2015 + A11:2022
EN ISO 5395-1:2013 + A1:2018
EN ISO 5395-3:2013 + A1:2017 + A2:2018
EN IEC 55014-1:2021
EN 301489-1 V2.2.3
EN 301489-1V3.2.4

- g) Measured sound power level: 96,59 dB(A)
h) Guaranteed sound power level: 99 dB(A)
i) Cutting width: 108 cm

n) Person authorised to compile the technical file:

ST, S.p.A.
Via del Lavoro, 6
31033 Castelfranco Veneto (TV) - Italia

o) Castelfranco Veneto, 30/09/2025

CEO Stiga Group
Sean Robinson



1715127660

IT • Il contenuto e le immagini del presente manuale d'uso sono stati realizzati per conto di ST. S.p.A. e sono tutelati da diritto d'autore – È vietata ogni riproduzione o alterazione anche parziale non autorizzata del documento.

BG • Съдържанието и изображенията в настоящото ръководство са извършени за ST. S.p.A. и са защитени с авторски права – Забранява се всяко неотризирано възпроизвеждане или промяна, дори и отчасти на документа.

BS • Sadržaj i slike iz ovog korisničkog priručnika napravljeni su isključivo za ST. S.p.A. i zaštićeni su autorskim pravima – zabranjena je svaka neovlaštena reprodukcija ili izmjena dokumenta, djelomično ili u potpunosti.

CS • Obsah a obrázky v tomto návodu k použití byly zpracovány jménem společnosti ST. S.p.A. a jsou chráněny autorským právem – Reprodukce či nepovolené pozměňování tohoto dokumentu, a to i částečné, je zakázáno.

DA • Indhold og illustrationer i denne vejledning er blevet skabt på vegne af ST. S.p.A. og er beskyttet af ophavsret – Enhver gengivelse eller ændring, også delvis, af dokumentet uden autorisation hertil er forbudt.

DE • Inhalt und Bilder dieser Bedienungsanleitung wurden im Namen von ST. S.p.A. erstellt und sind urheberrechtlich geschützt – Jede nicht genehmigte Vervielfältigung oder Veränderung, auch auszugsweise, dieses Dokuments ist verboten.

EL • Το περιεχόμενο και οι εικόνες στο παρόν εγχειρίδιο χρήσης δημιουργήθηκαν για λογαριασμό της εταιρείας ST. S.p.A. και προστατεύονται από πνευματικά δικαιώματα – Απαγορεύεται οποιαδήποτε αναπαραγωγή ή τροποποίηση, έστω και μερική, του εγχειρίδιου χωρίς έγκριση.

EN • The content and images in this User Manual were produced expressly for ST. S.p.A. and are protected by copyright – any unauthorised reproduction or modification to the document, either partially or in full, is prohibited.

ES • El contenido y las imágenes del presente manual de uso han sido creados por ST. S.p.A. y están protegidos por los derechos de autor – Se prohíbe toda reproducción o modificación, incluso parcial, no autorizada del documento.

ET • Käesoleva kasutusjuhendi sisu ja kujutised on toodetud konkreetselt ettevõttele ST. S.p.A. ja neile rakendub autoriõigusseseadus – dokumendi igasugune osaline või täielik ilma loata reprodutseerimine või muutmine on keelatud.

FI • Tämän käyttöoppaan sisältö ja kuvat on valmistettu ST. S.p.A. -yhtiön toimesta ja niitä suojaa tekijänoikeuslaki. – Asiakirjan kaikenlainen kopioiminen tai muuttaminen, osittainkin, on kielletty ilman erityistä lupaa.

FR • Le contenu et les images du présent manuel d'utilisation ont été réalisés pour le compte de ST. S.p.A. et sont protégés par un droit d'auteur – Toute reproduction ou modification non autorisée, même partielle, du document, est interdite.

HR • Sadržaj i slike u ovom priručniku za uporabu izrađeni su za tvrtku ST. S.p.A. te su obuhvaćeni autorskim pravima – Zabranjuje se neovlašteno umnožavanje ili prilagodba, djelomična ili u cijelosti, ovog dokumenta.

HU • Ennek a használati útmutatónak a tartalma és a benne szereplő képek kizárólag a ST. S.p.A. számára készültek és szerzői joggal védettek – tilos a dokumentum bármely részének vagy egészének engedély nélküli sokszorosítása és módosítása.

LT • Šio naudotojų vadovo turinys ir paveikslėliai skirti tik „ST. S.p.A.“ ir yra saugomi autorių teisėmis – dokumentą atgaminti ar modifikuoti, visiškai arba iš dalies, yra draudžiami.

LV • Šis lietotāja rokasgrāmatas saturs un attēli ir veidoti tikai ST. S.p.A. un ir aizsargāti ar autortiesībām. Jebkāda dokumenta vai tā daļas prettiesiska kopēšana vai pārveide ir stingri aizliegta.

MK • Содржината и сликите во Упатството за корисникот се подготвени исклучиво за ST. S.p.A. и се заштитени со авторски права – забрането е секое делумно или целосно неовластено репродуцирање или измена на документот.

NL • De inhoud en de afbeeldingen van deze gebruikshandleiding werden gerealiseerd voor rekening van ST. S.p.A. en zijn beschermd door het auteursrecht – Elke niet-geautoriseerde reproductie of wijziging, ook gedeeltelijke, van het document is verboden.

NO • Innholdet og bildene i denne brukerveiledningen er utført på oppdrag fra ST. S.p.A. og er beskyttet ved opphavsrett – Enhver gjengivelse eller endring, selv kun delvis, er forbudt.

PL • Treść oraz ilustracje zawarte w niniejszej instrukcji obsługi powstały na zlecenie spółki ST. S.p.A. i są chronione prawami autorskimi – Zabrania się wszelkiego kopiowania bądź modyfikowania, także częściowego, niniejszego dokumentu bez uzyskania stosownej zgody.

PT • As imagens e os conteúdos contidos no presente Manual do Utilizador foram expressamente criados para uso exclusivo da ST. S.p.A., encontrando-se protegidos por direitos de autor. Qualquer tipo de reprodução ou alteração, parcial ou integral, não autorizadas deste Manual estão expressamente proibidas.

RO • Conținutul și imaginile din manualul de utilizare de față au fost realizate în numele ST. S.p.A. și sunt protejate de drepturi de autor – Este interzisă orice reproducere sau modificare chiar și parțială neautorizată a documentului.

RU • Тесты и изображения, содержащиеся в настоящем руководстве, были созданы в интересах ST. S.p.A. и защищены авторскими правами – Любое несанкционированное воспроизведение или изменение документа запрещено.

SK • Obsah a obrázky v tomto návode na používanie boli spracované menom spoločnosti ST. S.p.A. a sú chránené autorským právom – Reprodukcie či nepovolené pozměňovanie tohto dokumentu, a to aj čiastočné, je zakázané.

SL • Vsebine in slike v tem uporabniškem priručniku so izdelane za podjetje ST. S.p.A. in so zaščitene z avtorskimi pravicami – vsakršno nepooblaščenno razmnoževanje ali spreminjanje dokumenta, v celoti ali delno, je prepovedano.

SR • Sadržaj i slike ovog priručnika za upotrebu su napravljeni u ime ST. S.p.A. i zaštićeni su autorskim pravima – Zabranjena je svaka potpuna ili delimična reprodukcija ili izmena dokumenta bez odobrenja.

SV • Innehållet och bilderna i denna användarhandbok har framställts för ST. S.p.A. och skyddas av upphovsrätt – all form av reproduktion eller ändring, även partiell, som inte auktoriserats är förbjuden.

TR • Bu Kullanıcı Kilavuzundaki içerik ve resimler açığa ST. S.p.A. için üretilmiştir ve telif hakkı ile korunmaktadır – dokümanın izinsiz olarak tamamen ya da kısmen herhangi bir şekilde çoğaltılması ya da dağıtılması yasaktır.



REPRIS EN MAGASIN	 LWA dB
Type:	
Art.N	
.....-s/n	



FR

Cet appareil,
ses accessoires,
piles et cordons
se recyclent

REPRISE
À LA LIVRAISON



OU

À DÉPOSER
EN MAGASIN



OU

À DÉPOSER
EN DÉCHÈTERIE



Points de collecte sur www.quefairedemesdechets.fr
Privilégiez la réparation ou le don de votre appareil !



FR



ST. S.p.A.
Via del Lavoro, 6
31033 Castelfranco Veneto (TV)
ITALY

STIGA LTD (UK Importer)
6 Stansted Courtyard, Parsonage Road,
Takeley, Bishop's Stortford, Essex, England,
CM22 6PU, United Kingdom