

- SK** Akumulátorová reťazová píla
- CZ** Akumulátorová řetězová pila
- HU** Akumulátoros láncfűrész
- HR** Akumulatorska lančana pila
- RO** Fierăstrău cu lanț fără fir
- EN** Cordless chain saw
- DE** Akku-kettensäge
- PL** Pilarka łańcuchowa akumulatorowa
- SI** Akumulatorska verižna žaga



CGC-S20LiBA

Preklad originálneho návodu na použitie
Překlad originálním návodu k použití
Az eredeti használati útmutató fordítása
Prijevod originalnog korisničkog priručnika
Traducerea manualului de utilizare original
Instruction manual
Übersetzung der Original-Gebrauchsanweisung
Tłumaczenie oryginalnej instrukcji użytkowania
Prevod originalnega uporabniškega priročnika



1



20VDC



11m/s



L: 12" (305mm)
D: 0.043" (1.09mm)

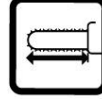

255mm

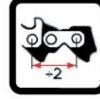

1/4" (6.35mm)



62



Max. Φ 230cm



1.85kg

CGC-S20LiBA

2



3

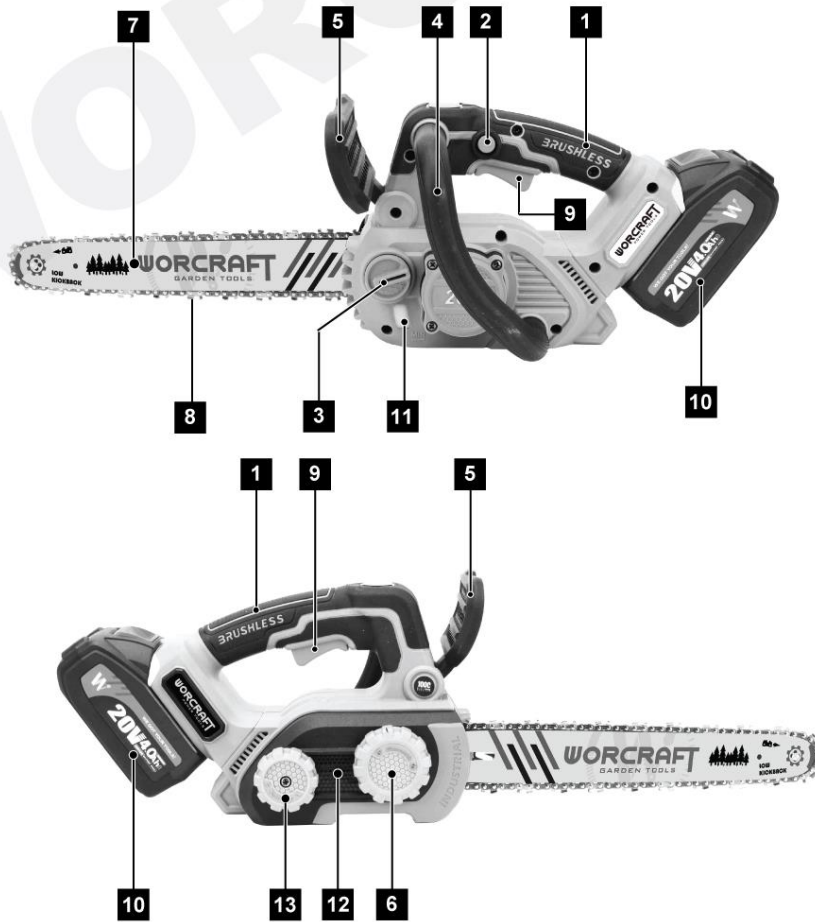

4



4.1



4.2

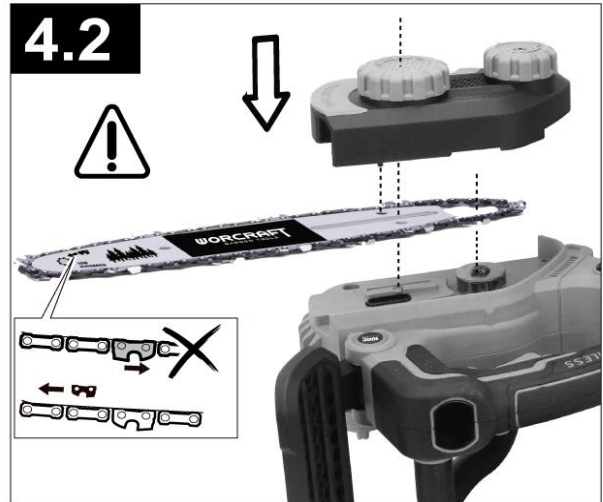

4.3



5



5.1

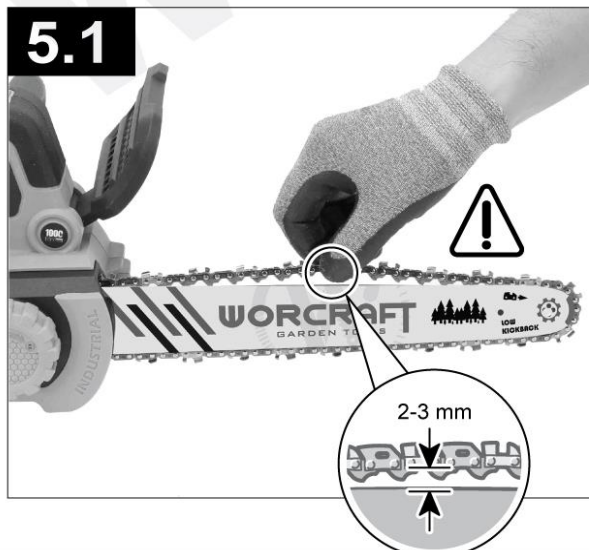

5.2



6

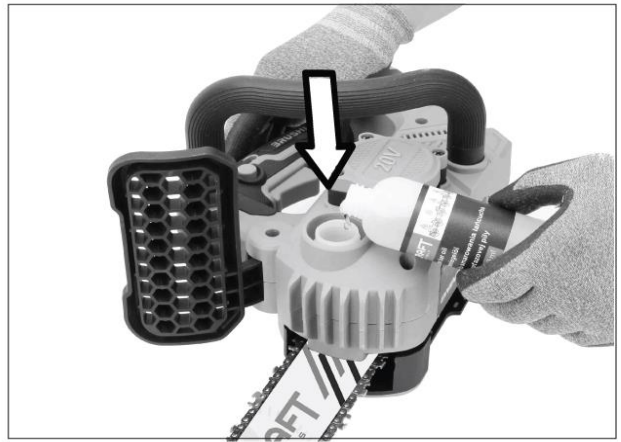

7

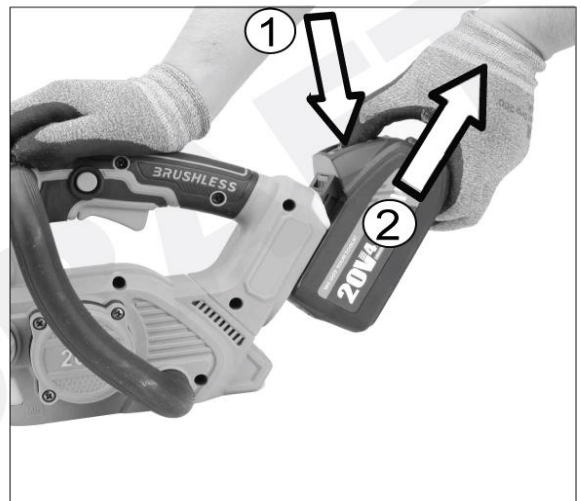

8

ON / OFF

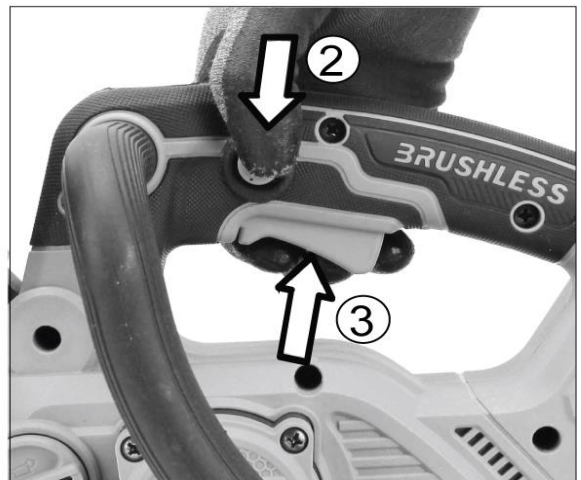

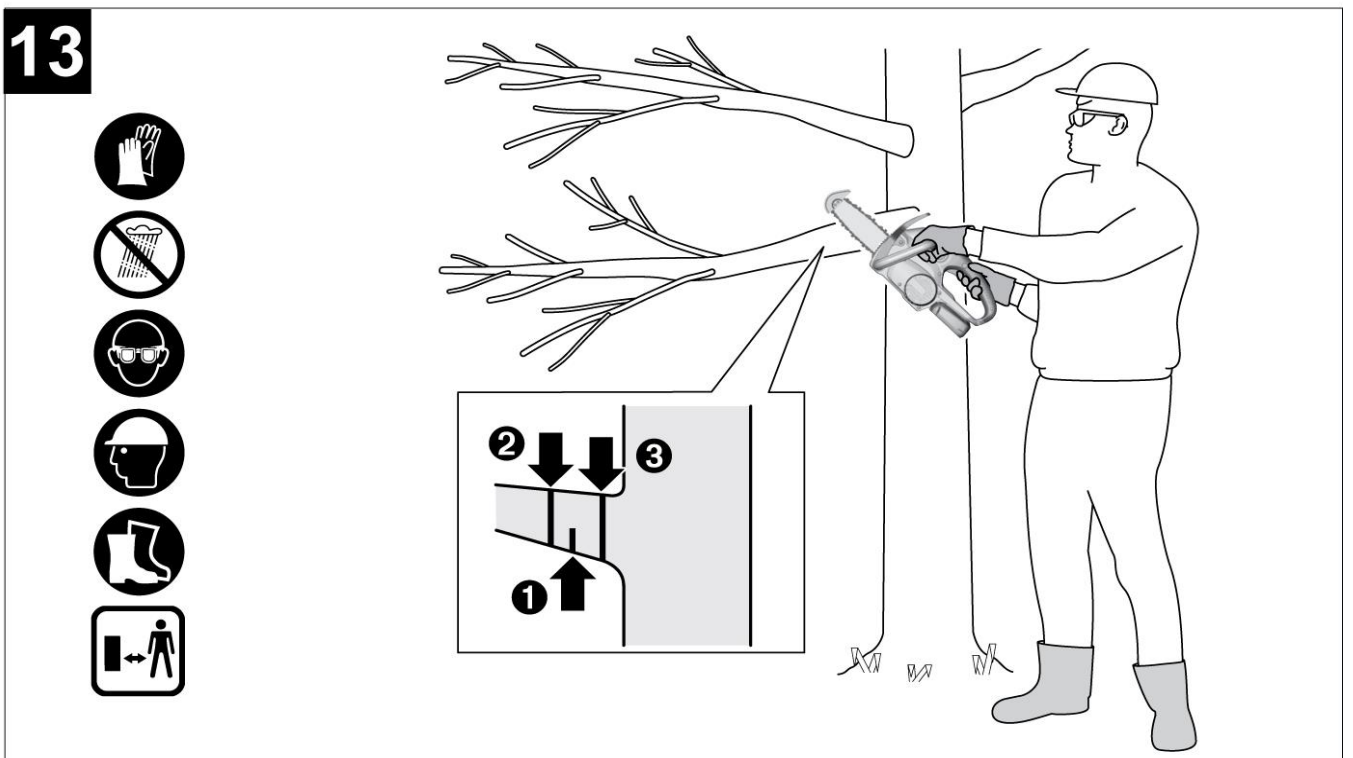
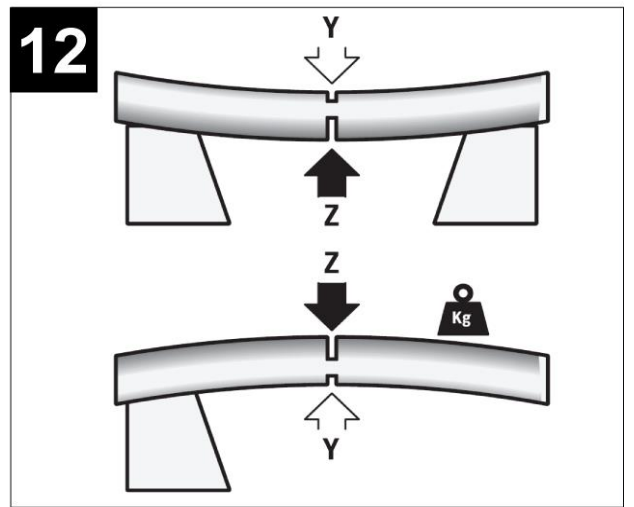
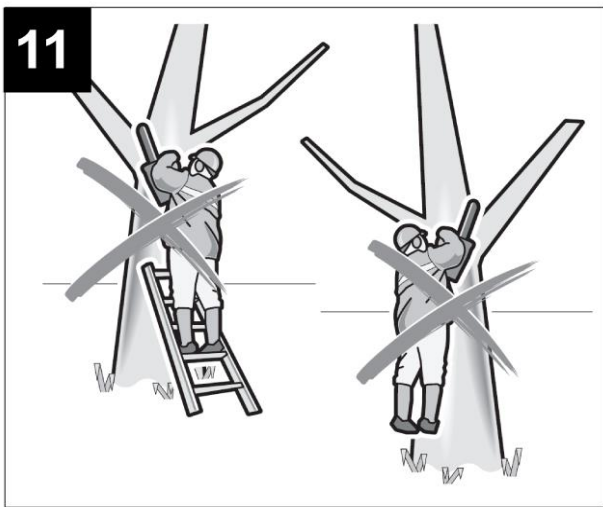
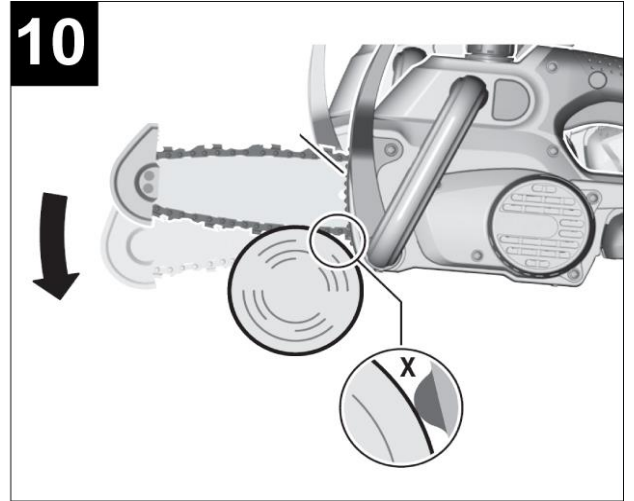
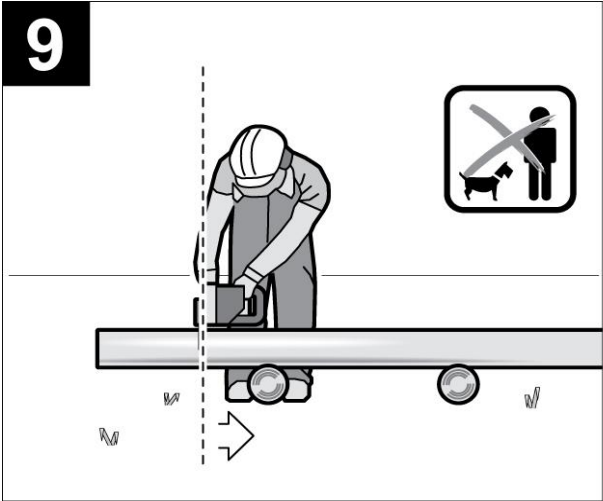

14

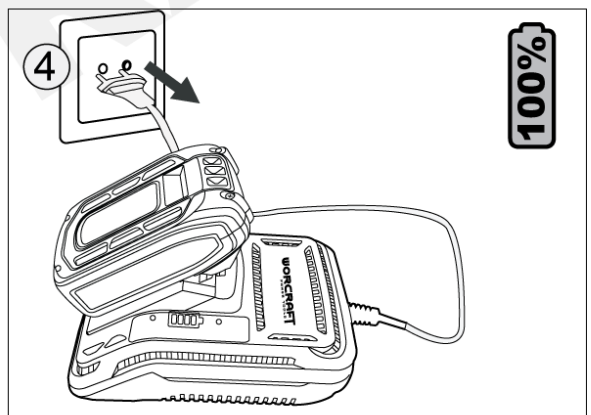
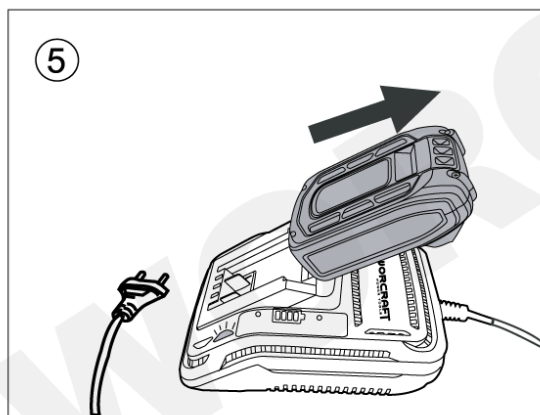
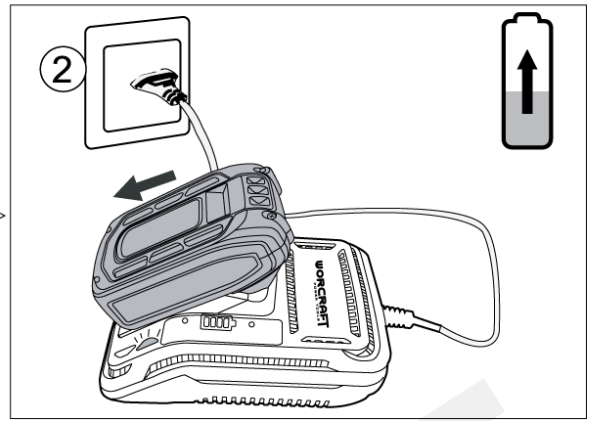
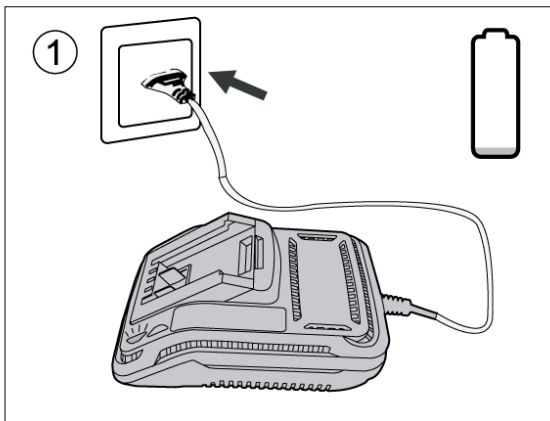

15

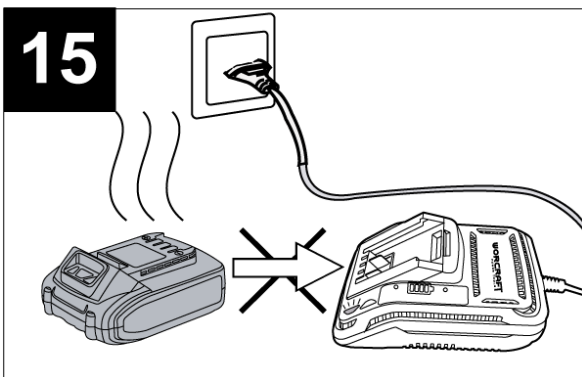

16

	0-10%
	10-25%
	25-50%
	50-75%
	75-100%







AKUMULÁTOROVÁ REŤAZOVÁ PÍLA

POUŽITIE

Reťazová píla je určená na rezanie materiálov z dreva (drevené trámy, dosky, konáre, kmene stromov atď.) a pre orezávanie stromov. Píla nie je určená na rezanie hornín.

Zariadenie používajte iba na predpísané účely. Akékoľvek iné použitie je považované za prípad nesprávneho použitia. Používateľ/obsluha a nie výrobca nesie zodpovednosť za akékoľvek poškodenie, alebo zranenia spôsobené týmto nesprávaným používaním. Majte na pamäti, že toto zariadenie nebolo navrhnuté pre komerčné alebo priemyselné používanie. Záruka nebude platná pokiaľ bude zariadenie používané na komerčné, priemyselné alebo podobné účely.

TECHNICKÉ PARAMETRE

	NAPÄTIE	20 V
	KAPACITA	4 Ah
	OTÁČKY REŤAZE	11 m/s
	DĹŽKA LIŠTY	305 mm (12")
	HRÚBK A LIŠTY	1,09 mm (0,043")
	MAX. REZNÁ DĹŽKA LIŠTY	255 mm
	MAXIMÁLNA HRÚBK A KONÁROV	Ø 230 mm
	ROZOSTUP ZUBOV	1/4" (6,35 mm)
	POČET ZUBOV	62 ks
	OLEJOVÁ NÁDRŽ	70 ml
	VIBRÁCIE	3,25 m/s ² (K) = 1,5 m/s ²
	HLADINA AKUSTICKÉHO VÝKONU (LWA)	90,7 dB(A) Odchýlka (K) = 3 dB(A)
	HLADINA AKUSTICKÉHO TLAKU (LPA)	85,7 dB(A) Odchýlka (K) = 3 dB(A)
	HMOTNOŠŤ	1,85 kg













ČASTI VÝROBKU

1	Zadná rukoväť	8	Reťaz
2	Uzamykacie tlačidlo prevádzkového spínača	9	Prevádzkový spínač
3	Kryt olejovej nádrže	10	Akumulátor (nie je súčasťou balenia)
4	Predná rukoväť	11	Ukazovateľ stavu náplne oleja
5	Reťazová brzda / kryt prednej rukoväte	12	Kryt hnacieho ozubeného kolieska
6	Aretačná skrutka	13	Krúžok napínania reťaze
7	Vodiaca lišta		

OBSAH BALENIA:

- reťazová píla
- kryt vodiacej lišty
- reťaz
- vodiaca lišta
- návod na použitie
- fľaša s olejom 75 ml

VYSVETLIVKY SYMBOLOV

	Pozor!		UPOZORNENIE! Pred začatím akejkoľvek kontroly alebo údržby, zariadenie vypnite a vytiahnite z neho akumulátor, aby ste zabránili jeho nechcenému spusteniu a následnému možnému poraneniu.
	Prečítajte si a dodržujte pokyny uvedené v návode na použitie.		Používajte ochranné pracovné okuliare.
	Noste ochranné pracovné rukavice		Používajte ochranu sluchu.
	Nevyhadzujte do bežného domového odpadu. Namiesto toho, ekologicky prijateľnou cestou sa obráťte na recyklačné strediská. Prosím venujte starostlivosť ochrane životného prostredia.		Nepoužívajte akumulátorovú reťazovú pílu počas dažďa ani ju vplyvom dažďa nevystavujte.
	Zaručená hladina akustického výkonu.		Pri práci musíte reťazovú pílu ovládať oboma rukami.
	UPOZORNENIE! Kontakt nejakého predmetu alebo dreva so špičkou píly môže v niektorých prípadoch vyvolať nečakanú, dozadu smerujúcu reakciu, kedy sa lišta vymrští smerom nahor k obsluhu.		Pri práci používajte protišmykovú obuv.
	Noste ochrannú dýchaciu masku.		

VŠEOBECNÉ BEZPEČNOSTNÉ POKYNY

Prečítajte si bezpečnostné upozornenia, inštrukcie, vyobrazenia a technické údaje poskytované s týmto elektrickým náradím. Porušenie dodržiavania všetkých inštrukcií uvedených ďalej v texte môže mať za následok úraz elektrickým prúdom, požiar a/alebo ťažké ublíženie na zdraví.

1) BEZPEČNOSŤ PRACOVNÉHO PROSTREDIA

- Pracovisko je potrebné udržiavať v čistote a dobre osvetlené. Neporiadok a tmavé priestory bývajú príčinou nehôd.
- Nepoužívajte elektrické náradie v prostredí, kde hrozí nebezpečenstvo výbuchu, kde sa vyskytujú horľavé kvapaliny, plyny alebo prach. V elektrickom náradí vznikajú iskry, ktoré môžu zapáliť prach alebo výpary.
- Pri používaní elektrického náradia zabráňte v prístupe deťom a ďalším osobám. Ak budete rušení, môžete stratiť kontrolu nad vykonávanou činnosťou.

2) ELEKTRICKÁ BEZPEČNOSŤ

- Vidlica napájacieho kábla elektrického náradia musí zodpovedať sieťovej zásuvke. Nikdy akýmkoľvek spôsobom neupravujte el. prívodný kábel. Náradie, ktoré má na vidlici prívodnej šnúry ochranný kolík, nikdy nepripájajte rozdvojkami alebo inými adaptérmí. Nepoškodené vidlice a zodpovedajúce zásuvky znížia nebezpečenstvo úrazu elektrickým prúdom. Poškodené alebo zamotané prívodné káble zvyšujú nebezpečenstvo úrazu elektrickým prúdom. Ak sa sieťová šnúra poškodí, musí sa nahradiť osobitou sieťovou šnúrou, ktorú možno dostať u výrobcu alebo jeho obchodného zástupcu.
- Obsluha sa nesmie telom dotýkať uzemnených predmetov, ako je napr. potrubie, teleso ústredného vykurovania, sporáky a chladničky. Nebezpečenstvo úrazu elektrickým prúdom je väčšie, ak je vaše telo spojené so zemou.
- Nevystavujte elektrické náradie dažďu, vlhku alebo vode. Elektrického náradia sa nikdy nedotýkajte mokrými rukami. Elektrické náradie nikdy neumývajte pod tečúcou vodou ani ho neponárajte do vody.
- Kábel sa nesmie nadmerne zaťažovať. Kábel nikdy nepoužívajte na prenášanie, ťahanie alebo vyťahovanie vidlice elektrického náradia. Kábel nesmie byť vystavený pôsobeniu tepla, oleja, ostrých hrán alebo

pohyblivých dielov. Poškodené alebo zapletené káble zvyšujú riziko úrazu elektrickým prúdom.

- Nikdy nepracujte s náradím, ktoré má poškodený el. kábel príp. vidlicu, alebo spadlo na zem a je akýmkoľvek spôsobom poškodené.
- Pri používaní elektrického náradia vo vonkajšom prostredí používajte predlžovací kábel vhodný na vonkajšie použitie. Používanie šnúry vhodnej na vonkajšie použitie znižuje riziko úrazu elektrickým prúdom
- Ak používate elektrické náradie vo vlhkých priestoroch, používajte napájanie chránené prúdovým chráničom (RCD). Používanie RCD obmedzuje nebezpečenstvo úrazu elektrickým prúdom. Pojem „prúdový chránič (RCD)“ môže byť nahradený pojmom „hlavný istič obvodu (GFCI)“ alebo „istič unikajúceho prúdu (ELCB)“.
- Držte el. ručné náradie výlučne za izolované plochy určené na uchopenie, pretože pri prevádzke môže dôjsť ku kontaktu rezacieho či vŕtacieho príslušenstva so skrytým vodičom alebo vlastnou šnúrou.

3) BEZPEČNOSŤ OSÔB

- Pri používaní elektrického náradia buďte pozorní a ostražití, venujte maximálnu pozornosť činnosti, ktorú práve prevádzate. Sústreďte sa na prácu. Nepracujte s elektrickým náradím ak ste unavení, alebo ste pod vplyvom drog, alkoholu alebo liekov. Aj chvíľková nepozornosť pri používaní elektrického náradia môže viesť k vážnemu poraneniu osôb. Pri práci s el. náradím nejedzte, nepite a nefajčite.
- Používajte ochranné pomôcky. Vždy používajte ochranu očí. Používajte ochranné prostriedky odpovedajúce druhu práce, ktorú prevádzate. Ochranné pomôcky ako napr. respirátor, bezpečnostná obuv s protišmykovou úpravou, pokrývka hlavy alebo ochrana sluchu, používané v súlade s podmienkami práce, znižujú riziko poranenia osôb.
- Vyvarujte sa neúmyselnému zapnutiu el. náradia. Neprenášajte el. náradie, ktoré je pripojené k elektrickej sieti, s prstom na vypínači alebo na spúšti. Pred pripojením k elektrickému napätiu sa uistite, či vypínač alebo spúšť sú v polohe „vypnuté“. Prenášanie el. náradia s prstom na vypínači alebo pripájanie vidlice el. náradia do zásuvky zo zapnutým vypínačom môže byť príčinou vážnych úrazov.
- Pred zapnutím el. náradia odstráňte všetky nastavovacie kľúče a nástroje. Nastavovací kľúč alebo nástroj, ktorý zostane pripevnený k otáčajúcej sa časti elektrického náradia môže byť príčinou poranenia osôb.
- Vždy udržiavajte stabilný postoj a rovnováhu. Pracujte len tam, kam bezpečne dosiahnete. Nikdy nepreceňujte vlastnú silu. Nepoužívajte elektrické náradie, ak ste unavení.
- Obliekajte sa vhodným spôsobom. Používajte pracovné oblečenie. Nenoste voľné oblečenie ani šperky. Dbajte na to, aby sa vaše vlasy, oblečenie, rukavice alebo iná časť Vášho tela nedostala do prílišnej blízkosti rotujúcich alebo rozpálených častí el. náradia.
- Pripojte el. náradie k odsávaniu prachu. Ak má el. náradie možnosť pripojenia zariadenia na zachytávanie alebo odsávanie prachu, uistite sa, že došlo k jeho riadnemu pripojeniu a používaniu. Použitie takýchto zariadení môže obmedziť nebezpečenstvo vznikajúce prachom.
- Pevne upevnite obrobok. Použite stolársku svorku alebo zverák pre upevnenie obrobku, ktorý budete obrábať.
- Nepoužívajte akékoľvek náradie ak ste pod vplyvom alkoholu, drog, liekov alebo iných omamných či návykových látok.
- Toto zariadenie nie je určené na použitie osobami (vrátane detí) so zníženými fyzickými, zmyslovými alebo mentálnymi schopnosťami alebo s nedostatkom skúseností a znalostí, pokiaľ nie sú pod dozorom alebo nedostali pokyny ohľadom použitia zariadenia od osoby zodpovednej za ich bezpečnosť. Deti musia byť pod dozorom, aby ste sa uistili, že sa nehrajú so zariadením.

4) POUŽÍVANIE A ÚDRŽBA ELEKTRICKÉHO NÁRADIA

- El. náradie vždy odpojte od el. siete v prípade akéhokoľvek problému pri práci, pred každým čistením alebo údržbou, pri každom presune a pri ukončení činnosti! Nikdy nepracujte s el. náradím, ak je akýmkoľvek spôsobom poškodené.
- Ak začne náradie vydávať abnormálny zvuk alebo zápach, okamžite ukončíte prácu.
- Elektrické náradie nepreťažujte. Elektrické náradie bude pracovať lepšie a bezpečnejšie, ak s ním budete pracovať v otáčkach, pre ktoré bolo navrhnuté. Používajte správne náradie, ktoré je určené pre danú činnosť. Vhodné náradie bude dobre a bezpečne vykonávať prácu, pre ktorú bolo vyrobené.

- Nepoužívajte elektrické náradie, ktoré nemožno bezpečne zapnúť a vypnúť ovládacím vypínačom. Používanie takého náradia je nebezpečné. Poškodený vypínač musí byť opravený certifikovaným servisom.
- Odpojte náradie od elektrickej siete predtým, než začnete prevádzať jeho nastavenie, výmenu príslušenstva alebo údržbu. Toto opatrenie obmedzí nebezpečenstvo náhodného spustenia.
- Nepoužívané elektrické náradie uschovajte tak, aby bolo mimo dosahu detí a nepovolaných osôb. Elektrické náradie v rukách neskúsených užívateľov môže byť nebezpečné. Elektrické náradie skladujte na suchom a bezpečnom mieste.
- Starostlivo udržiajte elektrické náradie v dobrom stave. Pravidelne kontrolujte nastavenie pohybujúcich sa častí a ich pohyblivosť. Kontrolujte či nedošlo k poškodeniu ochranných krytov alebo iných častí, ktoré môžu ohroziť bezpečnú funkciu elektrického náradia. Ak je náradie poškodené, pred ďalším použitím zaistíte jeho opravu. Mnoho úrazov je spôsobené nesprávnou údržbou elektrického náradia.
- Rezacie nástroje udržiajte ostré a čisté. Správne udržiavané a naostrené nástroje uľahčujú prácu, obmedzujú nebezpečenstvo úrazu a práca s nimi sa lepšie kontroluje. Použitie iného príslušenstva než toho, ktoré je uvedené v návode na obsluhu alebo doporučené dovozcom môže spôsobiť poškodenie náradia a byť príčinou úrazu.
- Elektrické náradie, príslušenstvo, pracovné nástroje atď. používajte v súlade s týmito pokynmi a takým spôsobom, ktorý je predpísaný pre konkrétne elektrické náradie a to s ohľadom na dané podmienky práce a druh prevádzanej práce. Používanie náradia na iné účely, než pre aké je určené, môže viesť k nebezpečným situáciám.

5) POUŽÍVANIE AKUMULÁTOROVÉHO NÁRADIA

- Pred vložením akumulátoru sa uistite, že je prepínač v polohe „0-vypnuté“. Vloženie akumulátoru do zapnutého náradia môže byť príčinou nebezpečných situácií.
- K nabíjaniu akumulátora používajte len nabíjačky predpísané výrobcom. Použitie nabíjačky pre iný typ akumulátoru môže mať za následok jeho poškodenie a vznik požiaru.
- Používajte iba akumulátory určené pre dané náradie. Použitie iných akumulátorov môže byť príčinou úrazu alebo vzniku požiaru.
- Ak nie je akumulátor používaný, uschovávajte ho oddelene od kovových predmetov ako sú svorky, kľúče, skrutky a iné drobné kovové predmety, ktoré by mohli spôsobiť spojenie jedného kontaktu akumulátoru s druhým. Vyskratovanie akumulátoru môže zapríčiniť úraz, popáleniny alebo vznik požiaru.
- S akumulátormi zaobchádzajte šetrne. Pri nešetrnom zaobchádzaní môže z akumulátoru uniknúť chemická látka. Vyvarujte sa kontaktu s ňou. Ak predsa dôjde ku kontaktu s touto chemickou látkou, vymyte postihnuté miesto prúdom tečúcej vody. Ak sa chemická látka dostane do očí, vyhľadajte ihneď lekársku pomoc. Chemická látka z akumulátoru môže spôsobiť vážne poranenie.
- Akumulátor alebo náradie sa nesmie vystavovať ohňu alebo nadmernej teplote. Vystavenie ohňu alebo teplote vyššej ako 130°C môže spôsobiť výbuch.
- Akumulátor alebo náradie, ktoré sú poškodené alebo prestavané, sa nesmie používať. Poškodené alebo upravené akumulátory sa môžu chovať nepredvídateľne, a môžu tak spôsobiť oheň, výbuch alebo nebezpečenstvo úrazu.

6) SERVIS

- Servis elektrického náradia zverte kvalifikovanému opravárovi. Môžu sa používať iba rovnaké náhradné diely. Zaručíte tak, že bude zachovaná bezpečnosť elektrického náradia.

BEZPEČNOSTNÉ POKYNY PRE AKUMULÁTOROVÚ REŤAZOVÚ PÍLU

- Dbajte na to, aby ste mali počas práce s pílou všetky časti tela v bezpečnej vzdialenosti od pílovej reťaze. Pred spustením píly skontrolujte, či sa pílová reťaz niečoho nedotýka. Pri práci s reťazovou pílou môže malý moment nepozornosti zapríčiniť zachytenie oblečenia alebo niektorej časti tela pílovou reťazou.
- Držte reťazovú pílu vždy pravou rukou za zadnú rukoväť a ľavou rukou za prednú rukoväť. Držanie reťazové píly v obrátenom pracovnom postoji zvyšuje riziko poranení a nesmie sa používať.
- Elektrické náradie držte len za izolované rukoväte. Pílová reťaz by sa mohla dostať do kontaktu so skrytým elektrickým vedením. Kontakt pílovej reťaze s elektrickým vedením, ktoré je pod prúdom, môže dostať pod

prúd aj kovové súčiastky náradia a spôsobiť zásah elektrickým prúdom.

- Používajte ochranné okuliare a chrániče sluchu. Odporúčame používať aj ďalšie ochranné pomôcky na ochranu hlavy, rúk, nôh a chodidiel. Vhodné ochranné pracovné oblečenie znižuje nebezpečenstvo poranenia odletujúcimi trieskami a náhodného kontaktu s pílovou reťazou.
- Nepracujte s reťazovou pilou na strome. Pri používaní reťazovej píly na strome hrozí poranenie.
- Dbajte vždy na pevný postoj a reťazovú pílu používajte len vtedy, pokiaľ stojíte na pevnom, bezpečnom a rovnom podklade. Šmyklavý podklad alebo nestabilná plocha, na ktorej stojíte, ako napr. rebrík, môže viesť ku strate rovnováhy alebo ku strate kontroly nad reťazovou pilou.
- Pri rezaní vetvy, ktorá je pod mechanickým napätím, počítajte s tým, že vetva sa môže odpružiť nazad. Keď mechanické napätie vo vláknach dreva povolí, môže napnutá vetva obsluhu zasiahnuť a / alebo reťazovú pílu strhnúť tak, že nad ňou stratíte kontrolu.
- Mimoriadne opatrne postupujte pri rezaní krovín a mladých stromčekov. Tenký materiál by sa mohol v reťazovej píle zachytiť a udrieť Vás, alebo Vás vyviešť z rovnovážnej polohy.
- Reťazovú pílu prenášajte držaním za prednú rukoväť a vždy vypnutú tak, aby bola pílová reťaz odvrátená od Vášho tela. Pri prevážaní alebo počas úschovy reťazovej píly vždy navlečte ochranný kryt. Starostlivé zaobchádzanie s reťazovou pilou znižuje pravdepodobnosť náhodného kontaktu so zapnutou reťazovou pilou.
- Dodržujte pokyny pre mazanie, napnutie reťaze a výmenu príslušenstva. Neodborne napnutá alebo namazaná reťazová píla sa môže pretrhnúť alebo zvýšiť riziko spätného nárazu.
- Udržujte rukoväť suché, čisté, bez oleja a tuku. Mastné, zaolejované rukoväť sa šmýkajú a môžu spôsobiť stratu kontroly.
- Používajte len na pílenie dreva. Reťazovú pílu nepoužívajte nikdy na také práce, na ktoré nie je určená. Príklad: nepoužívajte reťazovú pílu na rezanie umelých hmôt, muriva alebo stavebných materiálov, ktoré nie sú z dreva. Použitie reťazovej píly na práce mimo určenia môže mať za následok vznik nebezpečných situácií.

PRÍČINY VZNIKU A PREDCHÁDZANIE SPÄTNÉMU NÁRAZU

- Ku spätnému nárazu môže dôjsť keď sa špička vodiacej lišty dotkne nejakého predmetu, alebo keď sa drevo ohne a reťazová píla sa v reze zablokuje.
- Dotyk so špičkou píly môže v niektorých prípadoch vyvolať nečakanú, dozadu smerujúcu reakciu, kedy sa vodiaca lišta vymrští smerom nahor k obsluhu.
- Zablokovanie pílovej reťaze na hornej hrane vodiacej lišty môže lištu prudko vymrštíť smerom k obsluhujúcej osobe.
- Každá z týchto reakcií môže mať za následok stratu Vašej kontroly nad pilou, následkom čoho by ste sa mohli ťažko zraniť. Nespoliehajte sa výlučne na bezpečnostné zariadenia, ktoré sú zabudované v reťazovej píle. Ako používateľ reťazovej píly máte povinnosť urobiť opatrenia, aby ste mohli s pilou pracovať bez úrazov a poranení. Spätný náraz je následkom nesprávneho a chybného používania ručného elektrického náradia. Vhodnými preventívnymi opatreniami, ktoré popisujeme v nasledujúcom texte, mu možno zabrániť:
 - Držte reťazovú pílu pevne oboma rukami, pričom palce a prsty obopínajú rukoväť reťazovej píly. Svoje telo a ruky dajte do takej polohy, v ktorej budete môcť najlepšie odolať silám spätného nárazu. V prípade uskutočnenia vhodných opatrení môže obsluhujúca osoba sily spätného nárazu zvládnuť. Reťazovú pílu nikdy nepúšťajte z rúk.
 - Vyhýbajte sa abnormálnym polohám tela a nepíľte vo väčšej výške, ako sú Vaše ramená. Tým sa zabráni neúmyselnému dotyku s hrotom vodiacej lišty a umožní sa lepšia kontrola reťazovej píly v neočakávaných situáciách.
 - Používajte výlučne iba výrobcom predpísané náhradné vodiace lišty a pílové reťaze. Nesprávne náhradné vodiace lišty a pílové reťaze môžu mať za následok roztrhnutie reťaze alebo vyvolať spätný náraz.
 - Dodržiavajte pokyny výrobcu pre brúsenie a údržbu pílovej reťaze. Príliš nízke obmedzovače hĺbky zvyšujú možnosť vzniku spätného nárazu.

DÔLEŽITÉ POKYNY PRE VAŠU OSOBNÚ BEZPEČNOSŤ:

1) Pokyny pre bezpečnú prevádzku reťazovej píly:

- **POZOR!** Akumulátorová reťazová píla môže byť nebezpečná, ak sa nepoužíva v súlade s pokynmi odporúčanými výrobcom. Je dôležité aby si používateľ prečítal tento návod na použitie a porozumel pokynom.
- Akumulátorová reťazová píla nie je určené na používanie osobám mladším ako 18 rokov a osobám ktorým fyzická, zmyslová alebo mentálna neschopnosť či nedostatok skúseností a znalostí zabraňuje v jej bezpečnom používaní s výnimkou prípadu, ak na dozerá kompetentná osoba, alebo ak od nej dostávajú presné pokyny, ako majú akumulátorovú reťazovú pílu používať. Dávajte pozor na deti, aby ste zabezpečili, že sa nebudú môcť s týmto ručným elektrickým náradím hrať.
- Vaše náradie vždy bezpečne skladujte. Nepoužívané náradie by malo byť uložené na suchom a vyvýšenom mieste, alebo uzamknuté, mimo dosahu detí.
- Dbajte na to, aby rukoväte boli vždy suché, neboli zaolejšované alebo masťné.
- Pri práci musíte reťazovú pílu ovládať oboma rukami.
- Pred napnutím reťaze, jej výmenou alebo pred odstránením poruchy musí byť reťazová píla vypnutá.
- Počas pracovných prestávok pílu odložte tak, aby nikoho neohrozila. Nezapomnite aktivovať reťazovú brzdu, vypnite motor a majte na ňu stále dobrý výhľad.
- Pri zapnutí musíte reťazovú pílu bezpečne podoprieť a pevne držať. Reťaz a lišta musia byť voľne.
- Reťazová píla smie byť uvedená do chodu len kompletne zmontovaná. Nesmú chýbať žiadne ochranné časti.
- Ak na píle spozorujete zmeny, okamžite ju vypnite.
- Kvôli prípadným úrazom majte vždy pripravenú lekárničku.
- Pri dotyku reťazovej píly so zeminou, kameňmi, klincami alebo inými cudzími telesami, prosím, okamžite pílu vypnite a skontrolujte reťaz a lištu.
- Dbajte na to, aby do pôdy alebo kanalizácie neprenikol žiaden olej z reťaze - kvôli ochrane životného prostredia. Reťazovú pílu vždy odkladajte na podložku, lebo z lišty alebo reťaze môže vždy odkvapnúť trochu oleja.
- Reťazovú pílu nepoužívajte v zlom počasí (hmla, dážď, silný vietor, veľká zima, atď.) Práca v zlom počasí predstavuje riziko pošmyknutia na zľadovatenej ploche, alebo nepredvídateľnosť smeru spadnutia spíleného stromu, atď.
- V žiadnom prípade pílu neupravujte. Pri oprave používajte iba originálne diely - v opačnom prípade môže dôjsť k zraneniu.

2) Pokyny kvôli nebezpečenstvu spätného nárazu:

- Pokiaľ možno používajte na pílenie kozu.
- Vždy sa pozerajte na špičku lišty.
- Rez začínajte výlučne s bežiacou pílovou reťazou, nikdy nezapínajte stroj s priloženou reťazou k rezanému predmetu.
- Takzvané zapichovacie rezy pomocou špičky lišty smú vykonávať iba vyškolení pracovníci.

3) Pokyny pre bezpečnú techniku práce:

- Práca na rebríkoch, lešeniach alebo stromoch je zakázaná.
- Zabezpečte drevo tak, aby sa počas pílenia nemohlo otočiť.
- Dávajte pozor na rozštiepené drevo aby nedošlo k poraneniu.
- Nepoužívajte reťazovú pílu na páčenie alebo presúvanie dreva.
- Píľte iba spodnou stranou lišty. Pri pílení hornou stranou je reťaz zrážaná späť v smere piliara.
- Dbajte na to, aby v dreve neboli kamene, klince alebo iné cudzie telesá.
- Dbajte na to, aby bežiacia píla neprišla do kontaktu s pôdou a s drôtenými plotmi

OCHRANNÉ PRACOVNÉ PROSTRIEDKY:

- Ochranná prilba
- Ochrana sluchu

- Ochranné okuliare
- Rukavice určené na prácu s reťazovou pílou
- Nohavice určené na prácu s reťazovou pílou
- Topánky určené na prácu s reťazovou pílou - oceľová špička a protišmyková podrážka
- Pracovné oblečenie nesmie byť voľné avšak ani príliš tesné.

BEZPEČNOSTNÉ POKYNY PRE AKUMULÁTOR A NABÍJAČKU

- Pred prvým použitím akumulátora a nabíjačky si pozorne prečítajte návod na obsluhu.
- 1. Overte, či elektrický prúd, ktorý je k dispozícii vo vašej sieti, je zhodný s tým, ktorý je uvedený na nabíjačke akumulátora.
- 2. Nedovoľte aby vlhkosť, dážď či striekajúca voda dosiahli na miesto nabíjania akumulátora.
- 3. Nenabíjajte akumulátor, keď je teplota pod 10 °C alebo nad 40 °C. Nabíjanie akumulátora pri extrémnych teplotách môže znížiť jeho životnosť.
- 4. S poškodeným akumulátorom, ktorý už nemožno nabiť, treba zaobchádzať ako s nebezpečným odpadom. Neodhadzujte akumulátor do smetí, ohňa ani vody.
- 5. Používajte len akumulátor a nabíjačku schválenú výrobcom pre použitie v daných zariadeniach.
- 6. Udržujte nabíjačku čistú, mimo prachu a nečistôt.
- 7. Vždy odstráňte akumulátor pred opravou zariadenia.
- 8. Prekryte kontakty akumulátora, aby ste predišli skratu.
- 9. Vyhnite sa nebezpečenstvu výbuchu!
- 10. Nefajčite počas nabíjania akumulátora alebo na mieste jeho uskladnenia. Z pokazených akumulátorov môže unikať výbušný plyn vodík ktorý sa môže vznietiť od otvoreného plameňa alebo iskry.
- 11. V prípade požiaru sa snažte uhasiť oheň.
- 12. Akumulátor a nabíjačka sa priebehu nabíjania mierne zahrievajú.

Chemické nebezpečenstvo:

Neotvárajte obal akumulátora. Chráňte akumulátor pred nárazom. Ak dôjde k vytečeniu elektrolytu z akumulátora, je nevyhnutné zabrániť styku s pokožkou. Ak predsa príde ku kontaktu elektrolytu s pokožkou, opláchnite postihnuté miesto ihneď s vodou. V prípade, že sa vám elektrolyt dostane do očí, okamžite vyhľadajte lekára.

Nabíjanie:

Pripojte k zdroju napájania 230 V a spojte nabíjací kábel s nabíjacím modulom. Vložte batériu do nabíjačky, uistite sa, že je polarita (+ / -) správna! Keď je batéria nabíjaná, svieti červená kontrolka. Dôležité: ak sa červená kontrolka nerozsvieti okamžite po vložení batérie, ktorá bola práve používaná, odpojte batériu a vložte ju po niekoľkých minútach do nabíjačky späť. Bežný čas nabíjania je okolo 1 – 1,5 hodín. Po tejto dobe nabíjacie zariadenie zaistí, že sa dosiahol plne nabitého stavu. Batéria je tepelnou poistkou chránená proti prebitiu, preto môže v nabíjačke zostať dlhší čas bez poškodenia (však, nie dlhšie ako 24 hodín). Zahriatie batérie a nabíjacieho zariadenia na konštantnú teplotu je normálne a nie je známkou poškodenia. Podstatne skrátený prevádzkový čas batérie znamená, že musí byť batéria vymenená.

POUŽITIE A MONTÁŽ

- Pri manipulácii s akumulátorovou reťazovou pílou používajte vždy vhodné pracovné rukavice.
- Pred začatím montáže, zariadenie vypnite a vyťahnite akumulátor zo zariadenia, aby ste zabránili jeho nechcenému spusteniu a následnému možnému poraneniu.
- Akumulátor vkladajte až vtedy, keď je reťazová píla kompletne zmontovaná.

MONTÁŽ REŤAZE A VODIACEJ LIŠTY (OBR.4)

- Používajte len pílové reťaze s hrúbkou článku 1,1 mm.
- Všetky súčiastky opatrne rozbaľte.
- Akumulátorovú reťazovú pílu umiestnite na rovnú plochu.
- Odstráňte kryt hnacieho ozubeného kolieska pootočením aretačnej skrutky.

- Vložte vodiacu lištu a umiestnite na ňu reťaz tak, aby zuby hnacieho ozubeného kolesa zapadli do článkov reťaze a spodná časť vodiacej lišty bola umiestnená do drážky.
- Nasadíte reťaz okolo hnacieho ozubeného kolesa, a lištu posuňte tak, aby čap napínacieho kolíka presne dosadol do otvoru v lište. Čap musí byť v otvore vidno.
- Smer otáčania reťaze píly je daný 2 šípkami umiestnenými na kryte hnacieho ozubeného kolesa.
- Reťaz musí byť nainštalovaná na lištu tak, aby rezacie zuby pracovali v rovnakom smere ako beží reťaz. Zuby reťaze musia na hornej strane vodiacej lišty smerovať dopredu.
- Nasadíte späť kryt hnacieho ozubeného kolesa a trocha utiahnite aretačnú skrutku.
- Reťaz píly teraz ešte nie je napnutá. Napínanie pílovej reťaze sa robí podľa postupu, ktorý je popísaný v časti „Napínanie pílovej reťaze“.

NAPÍVANIE PILOVEJ REŤAZE (OBR. 5)

- Napnutie pílovej reťaze treba skontrolovať vždy pred začiatkom práce s akumulátorovou reťazovou pilou, po uskutočnení niekoľkých prvých rezov a približne po každých 10 minútach práce.
- Predovšetkým pri použití úplne novej reťaze treba na začiatku rátať so zvýšenou rozťažnosťou reťaze.
- Životnosť pílovej reťaze závisí v rozhodujúcej miere od dostatočného mazania a od správneho napnutia reťaze pri používaní.
- Nenapínajte pílovú reťaz keď je zahriata, pretože po ochladení sa skrúti a bola by na čepeli príliš napnutá.
- Akumulátorovú reťazovú pílu umiestnite na rovnú plochu.
- Otočte aretačnú skrutku o cca 1-3 obrátky proti smeru pohybu hodinových ručičiek, aby ste uvoľnili aretáciu vodiacej lišty.
- Skontrolujte, či články reťaze presne dosadajú do vodiacej lišty a na hnacie ozubené koleso.
- Otáčajte krúžok napínania reťaze pri súčasnom preskakovaní v smere pohybu hodinových ručičiek dovtedy, až dosiahnete správne napnutie reťaze. Zaskakovacia mechanika zabraňuje tomu, aby sa napnutie reťaze uvoľnilo. V prípade, že krúžkom napínania reťaze je možné otáčať len ťažko uvoľnite aretačnú skrutku otočením proti smeru pohybu hodinových ručičiek. Aretačná skrutka sa smie otáčať s krúžkom napínania reťaze súčasne.
- Pílová reťaz je správne napnutá vtedy, keď sa dá v strednej polohe vodiacej lišty nadvihnúť o cca 2-3 mm.
- Ak bola pílová reťaz napnutá príliš veľa, otočte krúžok napínania reťaze proti smeru pohybu hodinových ručičiek a pílovú reťaz uvoľnite.
- Keď je pílová reťaz napnutá, zafixujte vodiacu lištu otáčaním aretačnej skrutky v smere pohybu hodinových ručičiek. Nie je potrebné použiť žiaden nástroj.

NAPLNENIE OLEJOVEJ NÁDRŽE A MAZANIE PILOVEJ REŤAZE (OBR. 6)

- Akumulátorová reťazová píla je dodávaná bez naplneného oleja v nádrži.
- Akumulátorovú reťazovú pílu umiestnite na rovnú plochu tak, aby sa uzáver olejovej nádrže nachádzal hore.
- Pomocou handričky vyčistite priestor okolo uzáveru olejovej nádrže a uzáver odskrutkujte.
- Uistite sa, že vnútri nádrže nie sú žiadne nečistoty.
- Naplňte olejovú nádrž olejom po značku “max” (maximálna hladina stavu oleja). Hladinu oleja môžete sledovať cez priezor olejovej nádrže.

UPOZORNENIE:

Na mazanie pílovej reťaze používajte výlučne biologicky rýchlo odbúrateľné olej pre (podľa normy RAL-UZ 8), aby ste zabránili poškodeniu pílovej reťaze. V žiadnom prípade nepoužívajte recyklovaný olej ani použitý, odpadový olej. V prípade použitia neodporúčaného oleja záruka na produkt nebude platná.

- Uzáver nádrže na olej naskrutkujte opäť na pôvodné miesto.
- Nechajte reťazovú pílu bežať 30 sekúnd, aby ste olej prečerpali.

UPOZORNENIE: Na odvzdušňovanie nádrže na olej sa v uzávere olejovej nádrže nachádzajú malé vzduchové kanáliky. Aby ste zabránili vytečeniu oleja, keď s akumulátorovou reťazovou pilou nepracujete, postavte ju vždy do vodorovnej polohy tak, aby sa uzáver olejovej nádrže nachádzal hore.

Používanie akumulátorovej reťazovej píly bez oleja alebo s nízkym stavom oleja má za následok jej poškodenie. Životnosť reťaze a jej rezný výkon závisia od optimálneho mazania reťaze. Z tohto dôvodu sa pílová reťaz počas používania píly automaticky maže olejom.

UPOZORNENIE: Pri nízkej teplote olej veľmi zhustne, čím sa zníži prietok oleja k reťazi.

MONTÁŽ A DEMONTÁŽ AKUMULÁTORA (OBR. 7)

- Počas montáže alebo demontáže akumulátora držte akumulátorovú reťazovú pílu a akumulátor pevne v rukách. V opačnom prípade by mohlo dôjsť k ich vyšmyknutiu a následnému poškodeniu alebo osobnému poraneniu.

- Pred montážou alebo demontážou akumulátora vždy akumulátorovú pílu vypnite.

- Vložte akumulátor do zariadenia. Mali by ste počuť zacvaknutie poistky. Uistite sa, že akumulátor je v zariadení správne namontovaný. V prípade nesprávnej montáže by akumulátor mohol zo zariadenia vypadnúť a spôsobiť zranenie Vám alebo osobám nachádzajúcim sa vo vašej blízkosti.

- Pre vybratie akumulátora zo zariadenia stlačte uvoľňovacie tlačidlo a následne akumulátor vyberte zo zariadenia potiahnutím smerom dozadu.

UPOZORNENIE: Používajte iba výrobcom odporúčane akumulátory. V prípade použitia nevhodných akumulátorov píla nemusí nesprávne fungovať a môže dôjsť k jej poškodeniu.

ZAPNUTIE A VYPNUTIE AKUMULÁTOROVEJ REŤAZOVEJ PÍLY (OBR. 8)

- Akumulátorovú pílu štartujte len s namontovanou vodiacou lištou, reťazou a brzdou reťaze. Inak môže dôjsť k úrazu.

- Uistite sa, že brzda reťaze sa nachádza vo vypnutej polohe. Akumulátorovú reťazovú pílu nenaštartujete pokiaľ sa brzda reťaze bude nachádzať v zapnutej polohe. Brzdu reťaze nastavíte do vypnutej polohy tak, že ju potiahnete smerom k motoru.

- Akumulátorovú reťazovú pílu držte vždy oboma rukami, a to prednú rukoväť ľavou rukou a zadnú rukoväť pravou rukou. Rukoväte držte neustále úplným držaním palcami aj prstami.

- Uistite sa, že sa reťaz ani lišta ničoho nedotýkajú a nič nemôže brániť ich voľnému pohybu.

- Pre zapnutie akumulátorovej reťazovej píly stlačte a podržte stlačené uzamykacie tlačidlo prevádzkového spínača (2) a následne stlačte prevádzkový spínač (9). Po naštartovaní môžete uzamykacie tlačidlo prevádzkového spínača (2) uvoľniť.

- Pre vypnutie akumulátorovej reťazovej píly uvoľnite prevádzkový spínač (9).

UPOZORNENIE: Z bezpečnostných dôvodov sa prevádzkový spínač (9) nedá zaaretovať, ale musí zostať po celý čas rezania stále stlačený.

- Aby ste ušetrili energiu, zapínajte akumulátorovú reťazovú pílu iba vtedy, keď ju používate.

BEZPEČNOSTNÁ REŤAZOVÁ BRZDA / KRYT PREDNEJ RUKOVÄTE:

- Píla obsahuje bezpečnostnú reťazovú brzdú ktorá okamžite zastaví reťaz píly ak dôjde k spätnému nárazu. Reťazová brzda znižuje riziko nehody, avšak iba sám používateľ sa mu dokáže plne vyhnúť.

- Reťazová brzda sa zapína manuálne (Vašou ľavou rukou) alebo automaticky mechanizmom zotrvačnosti.

- Reťazovú brzdú aktivujete zatlačením smerom k pílovej reťazi.

- Tento pohyb spustí pružinový mechanizmus ktorý zabrzdí pohonný systém motora.

- Reťazová brzda slúži taktiež ako ochrana ľavej ruky pred kontaktom s reťazou.

- Reťazovú brzdú používajte ako „ručnú brzdú“ pri prenose píly z miesta na miesto. Predídete tak kontaktu naštartovanej píly s Vašou nohou, inou osobou alebo predmetom.

- Spätný náraz píly dokáže byť veľmi náhly a prudký, avšak väčšina spätných nárazov je slabá a teda nedôjde k aktivácii reťazovej brzdy. Počas spätného nárazu je dôležité aby používateľ držal pílu pevne.

- Spôsob aktivácie reťazovej brzdy (automaticky alebo manuálne) závisí od sily spätného rázu, polohy rezaného materiálu a vodiacej lišty.

- Reťazová brzda je navrhnutá tak aby sa v prípade prudkého silného nárazu keď zóna nebezpečenstva spätného nárazu je príliš ďaleko od používateľa zapla automaticky mechanizmom zotrvačnosti.

VYSVETLENIE SPRÁVNEHO POSTUPU PRI ZÁKLADNÝCH PRÁČACH:

a) Výrub stromov:

Ak pílenie kmeňov na kláty a výrub uskutočňujú dve osoby súčasne, potom musí vzdialenosť medzi osobou, ktorá spíljuje strom, a osobou, ktorá pracuje na strome už spílenom, byť prinajmenšom dvakrát väčšia, než je výška píleného stromu. Pri spíľovaní stromov je potrebné dbať na to, aby neboli žiadne osoby vystavené nebezpečenstvu, a aby neboli zasiahnuté žiadne napájacie, elektrické či iné vedenia, a aby nevznikli žiadne vecné škody. Ak sa strom ocitne v kontakte s elektrickým či iným vedením, treba okamžite informovať príslušného správcu vedenia. Pri pílení na svahu sa musí pracovník obsluhujúci akumulátorovú reťazovú pílu nachádzať vždy nad pílením stromom, pretože po spílení sa bude kmeň pravdepodobne šmýkať alebo valiť smerom nadol. Pred výrubom je nutné si naplánovať únikovú cestu a podľa potreby si ju vopred uvoľniť. Úniková cesta má viesť šikmo dozadu od predpokladanej pádovej línie stromu. Pred výrubom je potrebné posúdiť sklon kmeňa, polohu väčších konárov a smer a silu vetra tak, aby bolo možné určiť smer pádu stromu. Zo stromu je treba odstrániť nečistoty, kamene, voľnú kôru, klince, svorky a zvyšky drôtu.

b) Vykonanie vrubového (klinovitého) zárezu:

V pravom uhle k smeru a zo strany budúceho pádu stromu vyrežeme klin do hĺbky 1/3 priemeru kmeňa. Najprv vykonáme dolný vodorovný zárez. Tým je zabránené zovretiu lišty s reťazou pri vykonávaní druhého zhora šikmo vedeného zárezu.

c) Vykonanie finálneho rezu pri výrube:

Finálny rez nasadíme vo výške prinajmenšom 50 mm nad vodorovným zárezom a z druhej strany, než kde je vykonaný klinovitý zárez. Finálny rez teda vedieme rovnobežne s protifaľným vodorovným zárezom. Finálny rez vedieme iba tak hlboko, aby zostalo zachované lomové jadro kmeňa, ktoré môže pri pokladaní kmeňa slúžiť ako pomyselný kĺbový záves. Jadro bráni tomu, aby sa kmeň otáčal a položil sa do nesprávneho smeru. Jadro nedopíľujeme. V okamihu, keď sa finálny rez priblíži k jadru by mal strom už začať padať. Ak sa začne ukazovať, že strom možno nepadne do požadovaného smeru, alebo sa nakloní späť a zovrie pílovú lištu, je potrebné prerušiť vykonávanie finálneho rezu a na presmerovanie kmeňa do požadovaného smeru je potrebné použiť kliny z dreva, plastu alebo hliníka. Hneď ako strom začne padať, vyberieme reťazovú pílu z rezu, vypneme ju, odložíme a plánovanou únikovou cestou opustíme nebezpečný priestor. Pozor na spadnuté konáre a iné prekážky na zemi a na možnosť zakopnutia pri rýchlom ústupe.

d) Odvetvovanie:

Pod pojmom odvetvovanie rozumieme oddeľovanie vetiev od zoťatého kmeňa. Pri odvetvovaní najprv väčšie, smerom nadol orientované vetvy ponechávame, pretože kmeň podopierajú. Menšie konáre, oddelíme jedným rezom. Vetvy, ktoré sú mechanicky napružené, treba rezať zdola nahor, aby bolo zabránené zaklínaniu pily.

e) Skracovanie kmeňa:

Pod pojmom skracovanie kmeňa rozumieme rozpílenie už zoťatého kmeňa na časti/kláty. Pri pílení dbajte na pevný a istý postoj a rovnomerné rozloženie hmotnosti Vášho tela na obe nohy. Ak je to možné, mal by byť kmeň podoprený vetvami, trámom alebo klinmi a zaistený proti pohybu. Riadte sa jednoduchými pokynmi pre uľahčenie pílenia. Ak kmeň rovnomerne dolieha na zem po celej svojej dĺžke, pílime ho zhora. Ak kmeň stromu leží na zemi iba na jednej strane, potom narežeme kmeň najprv zdola do 1/3 priemeru kmeňa a zvyšok rezu vykonáme zhora oproti spodnému rezu. Ak strom dolieha k zemi na oboch koncoch, potom narežeme kmeň najprv zhora do 1/3 priemeru kmeňa, a potom dopílime zostávajúce 2/3 priemeru kmeňa zdola proti hornému rezu. Pri pílení na svahu vždy stojíme nad kmeňom, aby sme mali plnú kontrolu nad pílou aj v okamihu „prepílenia“, znížime na konci rezu tlak na pílu, bez toho aby sme uvoľnili pevné držanie rúkovej reťazovej pily. Dbáme, aby sa reťaz pily nedotkla zeme. Po dokončení rezu počkáme, kým sa reťaz pily úplne zastaví, a až potom reťazovú pílu odložíme. Pri prechádzaní od jedného stromu k druhému vždy motor reťazovej pily vypíname.

KONTROLA STAVU AKUMULÁTORA (OBR. 16)

- Stlačte tlačidlo na tele zariadenia pre aktiváciu LED ukazovateľa stavu akumulátora , pre zobrazenie kapacity akumulátora.

POČET SVIETIACÍCH LED NA UKAZOVATELI	ZOSTÁVAJÚCA KAPACITA AKUMULÁTORA
0	< 10%
1	10% až 25%
2	25% až 50%
3	50% až 75%
4	75% až 100%

ÚDRŽBA

- Pred údržbou a čistením zariadenie vypnite a vytiahnite akumulátor zo zariadenia, aby ste zabránili jeho nechcenému spusteniu a následnému možnému poraneniu.

Pre zabezpečenie dlhodobej a spoľahlivej prevádzky akumulátorovej reťazovej píly pravidelne vykonávajte nasledujúcu údržbu:

- Pre bezpečné a správne fungovanie udržiavajte akumulátorovú reťazovú pílu a jej vetracie otvory vždy v čistote.
- Pravidelne kontrolujte akumulátorovú reťazovú pílu z hľadiska viditeľného poškodenia, preverte, či nie je uvoľnená, vyšmyknutá alebo poškodená pílová reťaz.
- Skontrolujte či nie sú uvoľnené alebo poškodené niektoré iné konštrukčné súčiastky akumulátorovej reťazovej píly.
- Skontrolujte, či sú správne namontované a nepoškodené kryty a ochranné prvky. Pred použitím vykonajte prípadne potrebnú údržbu alebo opravu produktu.

UPOZORNENIE: Pred odoslaním akumulátorovej reťazovej píly do servisu nezabudnite vyprázdniť olejovú nádrž.

VÝMENA PÍLOVEJ REŤAZE A VODIACEJ LIŠTY:

- Skontrolujte pílovú reťaz a vodiacu lištu podľa časti „Napínanie pílovej reťaze“.
- Opotrebovanú pílovú reťaz a vodiacu lištu vymeňte.
- Skontrolujte hnacie ozubene koleso. Keď sa hnacie ozubené koleso následkom vysokého zaťaženia opotrebuje alebo poškodí, je potrebné ho vymeniť. Výmenu smie vykonať iba autorizované servisne stredisko.

BRÚSENIE PÍLOVEJ REŤAZE

Nikdy nebrúste pílovú reťaz sami, okrem prípadu, že s tým máte skúsenosti. Nahradte pílovú reťaz náhradnou reťazou alebo si dajte svoju pílovú reťaz odborne nabrúsiť v autorizovanom servisnom stredisku.

KONTROLA OLEJOVEJ AUTOMATIKY

Fungovanie automatického mazania pílovej reťaze môžete vyskúšať tak, že pílu zapnete a hrotom ju držíte smerom ku kartónu alebo papieru položenému na zemi. Nedotýkajte sa pritom pílovou reťazou zeme a udržiavajte bezpečný odstup cca 20 cm. Ak sa na papieri objavuje stopa po oleji, pracuje olejová automatika bezchybne. Ak je nádržka na olej plná, a napriek tomu sa stopa po oleji neukáže kontaktujte autorizované servisné stredisko.

PO SKONČENÍ PRÁCE/PRED USKLADNENÍM

- Pred uskladnením vypustite olej z nádrže na olej.
- Povrch píly vyčistite pomocou mäkkej kefy a čistej handričky. Nepoužívajte pritom vodu, rozpúšťadlá ani leštiace prostriedky. Odstráňte všetky nečistoty, predovšetkým tie, ktoré sú usadené na vetracích otvoroch motora.

- Po 1-3 hodinách používania akumulátorovej reťazovej píly demontujte kryt hnacieho ozubeného kolesa , vodiacu lištu a pílovú reťaz. Vyčistite ich pomocou kefký.
- Priestor pod krytom hnacieho ozubeného kolesa, hnacie ozubené koleso a upevnenie vodiacej lišty vyčistite pomocou kefký od usadenín.
- Vyčistite olejovú dýzu pomocou čistej handričky. Uistite sa, že sú odstránené piliny a nečistoty a rúrky olejového systému nie sú upchaté.
- V prípade dlhodobého skladovania akumulátorovej reťazovej píly, dôkladne vyčistite pílovú reťaz vodiacu lištu.
- Akumulátorovú reťazovú pílu skladujte na bezpečnom a suchom mieste mimo dosahu detí. Neukladajte na ňu žiadne iné predmety.
- Dávajte pozor na to, aby ste reťazovú pílu odkladali vždy vo vodorovnej polohe tak, aby sa olejová nádrž nachádzala hore.
- Pred odložením akumulátorovej reťazovej píly do pôvodného obalu je potrebné vyprázdniť všetok olej z olejovej nádrže.
- V žiadnom prípade akumulátorovú reťazovú pílu nijako neupravujte. Vykonané nepovolené úpravy by mohli mať negatívny vplyv na bezpečnosť produktu, zvýšiť jeho hlučnosť a zosilniť vibrácie.

OCHRANA ŽIVOTNÉHO PROSTREDIA



Symbol prečiarknutej nádoby na odpad na produktoch alebo v sprievodných dokumentoch znamená, že použité elektrické a elektronické výrobky nesmú byť pridané do bežného komunálneho odpadu. Pre správnu likvidáciu, obnovu a recykláciu doručte tieto výrobky na určené zberné miesta, kde budú prijaté zdarma. Alternatívne v niektorých krajinách môžete vrátiť svoje výrobky miestnemu predajcovi pri kúpe ekvivalentného nového produktu. Správnou likvidáciou tohto produktu pomôžete zachovať cenné prírodné zdroje a napomáhate prevencii potenciálnych negatívnych dopadov na životné prostredie a ľudské zdravie, čo by mohli byť dôsledky nesprávnej likvidácie odpadov. Ďalšie podrobnosti si vyžiadajte od miestneho úradu alebo najbližšieho zberného miesta. Pri nesprávnej likvidácii tohto druhu odpadu môžu byť v súlade s národnými predpismi udelené pokuty.

WORCRAFT

GARDEN TOOLS

Záručný list / Warranty

Výrobné číslo:	Dátum predaja:	Podpis a pečiatka predajcu:

Meno zákazníka (názov firmy):	Adresa zákazníka (sídlo firmy):

Zákazník svojím podpisom potvrdzuje, že mu bolo zariadenie predvedené a vysvetlené, že bol oboznámený s návodom na obsluhu, nasadením a užívaním stroja a že mu zariadenie bolo vydané kompletne.	Podpis zákazníka:

Záznamy o reklamáciách- záručných opravách

Dátum prijatia reklamácie:	Dátum ukončenia reklamácie:	Evidenčné číslo reklamácie:	Podpis prevedenej záručnej opravy (Záznam o neoprávnenej reklamácie)	Pečiatka servisného technika:

Podmienky záruky

1. Dodávateľ poskytuje na tento výrobok záručnú dobu uvedenú v tomto záručnom liste za podmienok dodržania spôsobu použitia a skladovania výrobku v súlade s platnými predpismi a normami, ako i návodom na obsluhu. Záručná doba začína plynúť od dátumu predaja konečnému spotrebiteľovi. Záruka na batérie je 12 mesiacov

2. Zákazník je povinný odovzdať tento výrobok na opravu v dodanom stave vrátane všetkých jeho častí (vrátane príslušenstva), a to s potvrdeným záručným listom. Záruka sa vzťahuje na vady materiálu, výrobné vady a vady spôsobené montážou, prácou, úpravou alebo zásahom inej osoby alebo organizácie nepovolanej servisným strediskom. Presne stanovený rozsah opráv a nárokov je uvedený v tomto záručnom liste.

3. Záručná doba sa predlžuje o dobu, počas ktorej bol výrobok v záručnej opravě. Záručnú opravu vykonávajú len autorizované servisné strediská dodávateľa.

4. Záruka sa nevzťahuje na:

- bežné opotrebenie dielov v dôsledku prevádzky, vrátane: tesnení, gufera, ložísk, tesniacich púzdiel, spojok, remeňov a iných opotrebitelných súčiastok; - poškodenie spôsobené nesprávnym používaním, servisovaním, údržbou alebo inštaláciou v rozpore s návodom na obsluhu; poškodenia vyplývajúce z úmyselného konania, prípadne inštalácie či prevádzkovania výrobku v prostredí, ktoré nevyhovuje technickým požiadavkám; - poškodenie spôsobené prírodnými živelnými udalosťami, nedodržaním predpísaných intervalov údržby či servisných prehliadok (najmä v súvislosti s výmenou opotrebovaných častí a opotrebovanými dielmi), alebo preťažením výrobku; - poškodenia vzniknuté v dôsledku neodbornej servisnej prehliadky (napr. pri zásahu vlastných mechanikov zákazníka mimo autorizovaných servisných stredísk alebo pri používaní nevhodných náhradných dielov či neodbornom zásahu do konštrukcie a elektrických častí výrobku). - znečistený výrobok, napríklad od prevádzkových kvapalín (olej, benzín) alebo ekrementov z čerpadiel a podobných zariadení, ktoré znemožňujú bežnú diagnostiku a servis - výrobok vystavený nevhodnému prostrediu (nadmerná vlhkosť, teplo, prach, chemikálie),

5. Záruka sa uplatňuje podľa týchto podmienok:

- Pri uplatnení reklamácie je reklamujúci povinný predložiť záručný list spolu s dokladom o kúpe výrobku, doklad o záručnej prehliadke a doklad o servisných úkonoch vykonaných v autorizovanom servisnom stredisku.

- Záruka platí len za predpokladu, že zákazník splnil všetky podmienky údržby uvedené v návode na obsluhu a servisnej knižke.

- Autorizované servisné stredisko vykoná zhodnotenie vady; ak je vada uznaná ako záručná (výrobné alebo materiálové vady, pri dodržaní návodu na údržbu a obsluhu), služby vykonajú bezplatnú opravu alebo výmenu vadnej časti.

- Oprava sa vyznačí v záručnom liste (dátum, druh opravy, podpis a pečiatka autorizovaného servisu). Nedodanie dokladov o servisných prehliadkach a nepreukázanie pravidelnej údržby môže viesť k zamietnutiu záručného nároku.

6. Servisné stredisko je povinné zabezpečiť:

- vykonanie záručných opráv v primeranej lehote (zákon stanovuje lehotu 30 dní odo dňa uplatnenia reklamácie na odstránenie vady); - bezplatnú náhradnú časť alebo výmenu vadnej časti (vrátane práce a materiálu) v súlade s platnými postupmi a legislatívou SR; - uplatnenie nároku na náhradu prepravného v prípade, že výrobok musí byť zaslaný do autorizovaného servisu mimo miesta dodania výrobku; - vyhotovenie protokolu o prevzatí, oprave a vrátení výrobku.

7. Bežné opotrebenie dielov sa považuje za výkon opotrebitelnej životnosti dielov v závislosti od spôsobu používania (ozubené ložiská, rebrá, spojky, tesnenia, ložiská, retaze, remene, gufera, tesnenia, prevodovky atď.).

Tieto diely nie sú predmetom reklamácie, ak ide o opotrebovanie bežnej životnosti (platí aj pri nesprávnej údržbe). Záruka sa nevzťahuje na takéto opotrebovanie.

8. Predĺžená záruka na motor zariadenia (stroja)

- Na motor zariadenia sa poskytuje predĺžená záručná doba v trvaní 5 rokov odo dňa predaja. - Táto rozšírená záruka sa vzťahuje výlučne na výrobné a materiálové vady motora, ktoré sa prejavujú pri bežnom, správnom používaní a pri dodržaní všetkých predpísaných podmienok údržby (v návode na obsluhu). - Záruka na motor nezahŕňa škody a poruchy spôsobené: 1. nesprávnou inštaláciou, nesprávnym nastavením alebo nesprávnou údržbou motora, 2. nedodržaním intervalov pravidelných servisných prehliadok motora (vrátane výmeny oleja, filtrov, tesnení a iných opotrebitelných častí), 3. prevádzkovaním motora mimo povolených prevádzkových parametrov (napätie, teplota, vlhkosť a pod.), 4. mechanickým poškodením či zásahom nepovolanej osoby, 5. prírodnými živlami alebo inými externými vplyvmi (napr. zaplavenie, požiar, úder blesku). - V prípade uznania reklamácie na motor v rámci predĺženej záruky je autorizované servisné stredisko (alebo jeho poverená sieť) povinné bezplatne odstrániť vadu (oprava alebo výmena celého motoru podľa rozhodnutia servisného technika). - Pre uplatnenie nároku z tejto rozšírenej záruky je potrebné: 1. predložiť originál záručného listu, doklad o kúpe zariadenia a doklad o pravidelných servisných prehliadkach motora (spravidla raz ročne alebo v intervaloch stanovených výrobcom motora), 2. preukázať, že motor bol prevádzkovaný v súlade s návodom na obsluhu a technickými predpismi (t. j. nie je dôsledkom nesprávnej údržby či prevádzkovania mimo technických parametrov), 3. dodať motor na posúdenie do autorizovaného servisného strediska. - Pri nezodpovednom zaobchádzaní, modifikácii motora, používaní nevhodných náhradných dielov alebo pri odhalení pokusu o zásah nepovolanou osobou sa rozšírená záruka na motor ruší. - Táto rozšírená záruka je nad rámec zákonnej záruky 24 mesiacov podľa Občianskeho zákonníka (zákon č. 40/1964 Zb.) a zákona o ochrane spotrebiteľa (zákon č. 250/2007 Z. z.), a neznižuje práva spotrebiteľa vyplývajúce zo zákonnej záruky.

9. Servisné prehliadky servisných dielov:

- Pravidelné servisné prehliadky musia byť vykonané v autorizovaných servisných strediskách dodávateľa, v súlade s pokynmi výrobcu (intervaly a rozsah prác uvedené v servisnej knižke konkrétneho výrobku). - Originálne náhradné diely a spotrebný materiál sa nesmú zamieňať za náhradné diely iných výrobcov, ktoré nezaručujú rovnakú spoľahlivosť a bezpečnosť.

10. Spôsob a miesto uplatnenia reklamácie:

- Reklamáciu možno uplatniť na ktoromkoľvek autorizovanom servisnom stredisku dodávateľa. - Pri uplatnení reklamácie je potrebné predložiť: 1. originál záručného listu so všetkými vyplnenými a potvrdenými položkami, 2. doklad o kúpe (faktúra, bloček), 3. doklad o pravidelných servisných prehliadkach (pečiatky a podpisy servisných technikov), 4. v prípade reklamácie motora – doklad o servisných prehliadkach motora. - Ak reklamácia spĺňa podmienky záručnej opravy, autorizované servisné stredisko zabezpečí odstránenie závady bezplatne vrátane práce a materiálu. - Dodávateľ zabezpečí vybavenie reklamácie v lehote 30 dní odo dňa prevzatia reklamovaného výrobku a podkladov.

Poznámka: Predĺžená záruka na motor zariadenia je komerčnou (nadštandardnou) zárukou poskytovanou výrobcu nad rámec zákonnej záruky 24 mesiacov. Zákonná záruka 24 mesiacov sa vzťahuje na celý výrobok (vrátane motora), a práva spotrebiteľa z nej vyplývajúce nemožno obmedziť. Predĺžená záruka na motor nijako neovplyvňuje ani nekráti zákonné nároky spotrebiteľa vyplývajúce z Občianskeho zákonníka (zákon č. 40/1964 Zb.) ani z zákona o ochrane spotrebiteľa (zákon č. 250/2007 Z. z.).

ZÁRUČNÝ A POZÁRUČNÝ SERVIS VYKONÁVA SPLNOMOCNENÝ ZÁSTUPCA VÝROBCU

Splnomocnený zástupca výrobcu: Slovakia Trend Export-Import s.r.o., Michalovská 87/1414, 073 01 Sobrance

Fax: (056) 652-2329 Tel: 0915 392 687 E-mail: servis@slovakia-trend.sk









Akumulátorová řetězová pila

POUŽITÍ

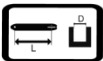
Řetězová pila je určena pro řezání materiálů ze dřeva (dřevěné trámy, desky, větve, kmeny stromů atd.) a pro ořezávání stromů. Pila není určena k řezání hornin.

Zařízení používejte pouze k předepsaným účelům. Jakékoli jiné použití je považováno za případ nesprávného použití. Uživatel/obsluha a nikoli výrobce nese odpovědnost za jakékoli poškození nebo zranění způsobená tímto nesprávným používáním. Mějte na paměti, že toto zařízení nebylo navrženo pro komerční nebo průmyslové používání. Záruka nebude platná pokud bude zařízení používáno pro komerční, průmyslové nebo podobné účely.

TECHNICKÉ PARAMETRY

	NAPĚTÍ	20 V
	KAPACITA	4 Ah
	OTÁČKY ŘETĚZU	11 m/s
	DÉLKA LIŠTY	305 mm (12")
	TLOUŠŤKA LIŠTY	1,09 mm (0,043")
	MAX. ŘEZNÁ DÉLKA LIŠTY	255 mm
	MAXIMÁLNÍ TLOUŠŤKA VĚTVÍ	Ø 230 mm
	ROZESTUP ZUBŮ	1/4" (6,35 mm)
	POČET ZUBŮ	62 ks
	OLEJOVÁ NÁDRŽ	70 ml
	VIBRACE	3,25 m/s ² (K) = 1,5 m/s ²
	HLADINA AKUSTICKÉHO VÝKONU (LWA)	90,7 dB(A) Odchylka (K) = 3 dB(A)
	HLADINA AKUSTICKÉHO TLAKU (LPA)	85,7 dB(A) Odchylka (K) = 3 dB(A)
	HMOTNOST	1,85 kg





ČÁSTI VÝROBKU

1	Zadní rukojeť	8	Řetěz
2	Uzamykací tlačítko provozního spínače	9	Provozní spínač
3	Kryt olejové nádrže	10	Akumulátor (není součástí balení)
4	Přední rukojeť	11	Ukazatel stavu náplně oleje
5	Řetězová brzda / kryt přední rukojeti	12	Kryt hnacího ozubeného kolečka
6	Aretační šroub	13	Kroužek napínání řetězu
7	Vodící lišta		

OBSAH BALENÍ

- řetězová pila
- kryt vodící lišty
- řetěz
- vodící lišta
- návod k použití
- láhev s olejem 75 ml

VYSVĚTLIVKY SYMBOLŮ

	Pozor!		UPOZORNĚNÍ! Před zahájením jakékoli kontroly nebo údržby, zařízení vypněte a vytáhněte z něj akumulátor, abyste zabránili jeho nechtěnému spuštění a následnému možnému poranění.
	Přečtěte si a dodržujte pokyny uvedené v návodu k použití.		Používejte ochranné pracovní brýle.
	Noste ochranné pracovní rukavice		Používejte ochranu sluchu.
	Nevyhazujte do běžného domovního odpadu. Místo toho, ekologicky přijatelnou cestou se obraťte na recyklační střediska. Prosím věnujte péči ochraně životního prostředí.		Nepoužívejte akumulátorovou řetězovou pilu během deště ani ji vlivem deště nevystavujte.
	Zaručená hladina akustického výkonu.		Při práci musíte řetězovou pilu ovládat oběma rukama.
	UPOZORNĚNÍ! Kontakt nějakého předmětu nebo dřeva se špičkou pily může v některých případech vyvolat nečekanou, dozadu směřující reakci, kdy se lišta vymrští směrem vzhůru k obsluze.		Při práci používejte protiskluzovou obuv.
	Noste ochrannou dýchací masku.		

VŠEOBECNÉ BEZPEČNOSTNÍ POKYNY

Přečtěte si bezpečnostní upozornění, instrukce, vyobrazení a technické údaje poskytované s tímto elektrickým nářadím. Porušení dodržování všech instrukcí uvedených dále v textu může mít za následek úraz elektrickým proudem, požár a/nebo těžké ublížení na zdraví.

1) BEZPEČNOST PRACOVNÍHO PROSTŘEDÍ

- Pracoviště je třeba udržovat v čistotě a dobře osvětlené. Nepořádek a tmavé prostory bývají příčinou nehod.
- Nepoužívejte elektrické nářadí v prostředí, kde hrozí nebezpečí výbuchu, kde se vyskytují hořlavé kapaliny, plyny nebo prach. V elektrickém nářadí vznikají jiskry, které mohou zapálit prach nebo výpary.
- Při používání elektrického nářadí zabraňte v přístupu dětem a dalším osobám. Pokud budete rušeni, můžete ztratit kontrolu nad vykonávanou činností.

2) ELEKTRICKÁ BEZPEČNOST

- Vidlice napájecího kabelu elektrického nářadí musí odpovídat síťové zásuvce. Nikdy jakýmkoli způsobem neupravujte el. přívodní kabel. Nářadí, které má na vidlici přívodní šňůry ochranný kolík, nikdy nepřipojujte rozdvojkami nebo jinými adaptéry. Nepoškozené vidlice a odpovídající zásuvky sníží nebezpečí úrazu elektrickým proudem. Poškozené nebo zamotané přívodní kabely zvyšují nebezpečí úrazu elektrickým proudem. Pokud se síťová šňůra poškodí, musí být nahrazena zvláštní síťovou šňůrou, kterou lze dostat u výrobce nebo jeho obchodního zástupce.
- Obsluha se nesmí tělem dotýkat uzemněných předmětů, jako je např. potrubí, těleso ústředního vytápění, sporáky a chladničky. Nebezpečí úrazu elektrickým proudem je větší, pokud je vaše tělo spojeno se zemí.
- Nevystavujte elektrické nářadí dešti, vlhku nebo vodě. Elektrického nářadí se nikdy nedotýkejte mokřýma rukama. Elektrické nářadí nikdy nemyjte pod tekoucí vodou ani jej neponořujte do vody.
- Kabel se nesmí nadměrně zatěžovat. Kabel nikdy nepoužívejte k přenášení, tahání nebo vytahování vidlice elektrického nářadí. Kabel nesmí být vystaven působení tepla, oleje, ostrých hran nebo pohyblivých dílů. Poškozené nebo zapletené kabely zvyšují riziko úrazu elektrickým proudem.

- Nikdy nepracujte s nářadím, které má poškozený el. kabel příp. vidlici, nebo spadlo na zem a je jakýmkoli způsobem poškozeno.
- Při používání elektrického nářadí ve venkovním prostředí používejte prodlužovací kabel vhodný pro venkovní použití. Používání šňůry vhodné pro venkovní použití snižuje riziko úrazu elektrickým proudem
- Používáte-li elektrické nářadí ve vlhkých prostorách, používejte napájení chráněné proudovým chráničem (RCD). Používání RCD omezuje nebezpečí úrazu elektrickým proudem. Pojem „proudový chránič (RCD)“ může být nahrazen pojmem „hlavní jistič obvodu (GFCI)“ nebo „jistič unikajícího proudu (ELCB)“.
- Držte el. ruční nářadí výlučně za izolované plochy určené k uchopení, neboť při provozu může dojít ke kontaktu řezacího či vrtacího příslušenství se skrytým vodičem nebo vlastní šňůrou.

3) BEZPEČNOST OSOB

- Při používání elektrického nářadí buďte pozorní a ostražití, věnujte maximální pozornost činnosti, kterou právě provádíte. Soustřeďte se na práci. Nepracujte s elektrickým nářadím pokud jste unavení, nebo jste pod vlivem drog, alkoholu nebo léků. I chvilková nepozornost při používání elektrického nářadí může vést k vážnému poranění osob. Při práci s el. nářadím nejezte, nepijte a nekuřte.
- Používejte ochranné pomůcky. Vždy používejte ochranu očí. Používejte ochranné prostředky odpovídající druhu práce, kterou provádíte. Ochranné pomůcky jako respirátor, bezpečnostní obuv s protiskluzovou úpravou, pokrývka hlavy nebo ochrana sluchu, používané v souladu s podmínkami práce, snižují riziko poranění osob.
- Vyvarujte se neúmyslnému zapnutí el. nářadí. Nepřenášejte el. nářadí, které je připojeno k elektrické síti, s prstem na spínači nebo na spoušti. Před připojením k elektrickému napětí se ujistěte, zda vypínač nebo spoušť jsou v poloze „vypnuto“. Přenášení el. nářadí s prstem na spínači nebo připojování vidlice el. nářadí do zásuvky se zapnutým spínačem může být příčinou vážných úrazů.
- Před zapnutím el. nářadí odstraňte všechny seřizovací klíče a nástroje. Nastavovací klíč nebo nástroj, který zůstane připevněn k otáčející se části elektrického nářadí může být příčinou poranění osob.
- Vždy udržujte stabilní postoj a rovnováhu. Pracujte jen tam, kam bezpečně dosáhnete. Nikdy nepřeceňujte vlastní sílu. Nepoužívejte elektrické nářadí, jste-li unaveni.
- Oblékejte se vhodným způsobem. Používejte pracovní oblečení. Nenoste volné oblečení ani šperky. Dbejte na to, aby se vaše vlasy, oblečení, rukavice nebo jiná část vašeho těla nedostala do přílišné blízkosti rotujících nebo rozpálených částí el. nářadí.
- Připojte el. nářadí k odsávání prachu. Pokud má el. nářadí možnost připojení zařízení k zachytávání nebo odsávání prachu, ujistěte se, že došlo k jeho řádnému připojení a používání. Použití takových zařízení může omezit nebezpečí vznikající prachem.
- Pevně upevněte obrobek. Použijte truhlářskou svorku nebo svěrák pro upevnění obrobku, který budete obrábět.
- Nepoužívejte jakékoli nářadí jste-li pod vlivem alkoholu, drog, léků nebo jiných omamných či návykových látek. j) Toto zařízení není určeno k použití osobami (včetně dětí) se sníženými fyzickými, smyslovými nebo mentálními schopnostmi nebo s nedostatkem zkušeností a znalostí, pokud nejsou pod dozorem nebo nedostaly pokyny ohledně použití zařízení od osoby odpovědné za jejich bezpečnost. Děti musí být pod dozorem, abyste se ujistili, že si nehrají se zařízením.

4) POUŽÍVÁNÍ A ÚDRŽBA ELEKTRICKÉHO NÁŘADÍ

- El. nářadí vždy odpojte od el. sítě v případě jakéhokoli problému při práci, před každým čištěním nebo údržbou, při každém přesunu a při ukončení činnosti! Nikdy nepracujte s el. nářadím, je-li jakýmkoli způsobem poškozeno.
- Začne-li nářadí vydávat abnormální zvuk nebo zápach, okamžitě ukončete práci.
- Elektrické nářadí nepřetěžujte. Elektrické nářadí bude pracovat lépe a bezpečněji, budete-li s ním pracovat v otáčkách, pro které bylo navrženo. Používejte správné nářadí, které je určeno pro danou činnost. Vhodné nářadí bude dobře a bezpečně provádět práci, pro kterou bylo vyrobeno.
- Nepoužívejte elektrické nářadí, které nelze bezpečně zapnout a vypnout ovládacím spínačem. Používání takového nářadí je nebezpečné. Poškozený vypínač musí být opraven certifikovaným servisem.
- Odpojte nářadí od elektrické sítě předtím, než začnete provádět jeho seřízení, výměnu příslušenství nebo

údržbu. Toto opatření omezí nebezpečí náhodného spuštění.

- Nepoužívané elektrické nářadí uschovejte tak, aby bylo mimo dosah dětí a nepovolaných osob. Elektrické nářadí v rukou nezkušených uživatelů může být nebezpečné. Elektrické nářadí skladujte na suchém a bezpečném místě.

- Pečlivě udržujte elektrické nářadí v dobrém stavu. Pravidelně kontrolujte nastavení pohybujících se částí a jejich pohyblivost. Kontrolujte zda nedošlo k poškození ochranných krytů nebo jiných částí, které mohou ohrozit bezpečnou funkci elektrického nářadí. Je-li nářadí poškozeno, před dalším použitím zajistěte jeho opravu. Mnoho úrazů je způsobeno nesprávnou údržbou elektrického nářadí.

- Řezací nástroje udržujte ostré a čisté. Správně udržované a naostřené nástroje usnadňují práci, omezují nebezpečí úrazu a práce s nimi se lépe kontroluje. Použití jiného příslušenství než toho, které je uvedeno v návodu k obsluze nebo doporučeno dovozcem může způsobit poškození nářadí a být příčinou úrazu.

- Elektrické nářadí, příslušenství, pracovní nástroje atp. používejte v souladu s těmito pokyny a takovým způsobem, který je předepsán pro konkrétní elektrické nářadí a to s ohledem na dané podmínky práce a druh prováděné práce. Používání nářadí k jiným účelům, než pro jaké je určeno, může vést k nebezpečným situacím.

5) POUŽÍVÁNÍ AKUMULÁTOROVÉHO NÁŘADÍ

- Před vložením akumulátoru se ujistěte, že je vypínač v poloze „0-vypnuto“. Vložení akumulátoru do spuštěného nářadí může být příčinou nebezpečných situací.

- K nabíjení akumulátoru používejte pouze nabíječky předepsané výrobcem. Použití nabíječky pro jiný typ akumulátoru může mít za následek jeho poškození a vznik požáru.

- Používejte pouze akumulátory určené pro dané nářadí. Použití jiných akumulátorů může být příčinou úrazu nebo vzniku požáru.

- Pokud není akumulátor používán, uschovávejte jej odděleně od kovových předmětů jako jsou svorky, klíče, šrouby a jiné drobné kovové předměty, které by mohly způsobit spojení jednoho kontaktu akumulátoru s druhým. Vyzkratování akumulátoru může zapříčinit úraz, popáleniny nebo vznik požáru.

- S akumulátory zacházejte šetrně. Při nešetrném zacházení může z akumulátoru uniknout chemická látka. Vyvarujte se kontaktu s ní. Pokud přece dojde ke kontaktu s touto chemickou látkou, vymyjte postižené místo proudem tekoucí vody. Pokud se chemická látka dostane do očí, vyhledejte ihned lékařskou pomoc. Chemická látka z akumulátoru může způsobit vážné poranění.

- Akumulátor nebo nářadí se nesmí vystavovat ohni nebo nadměrné teplotě. Vystavení ohni nebo teplotě vyšší než 130°C může způsobit výbuch.

- Akumulátor nebo nářadí, které jsou poškozené nebo přestavěné, se nesmí používat. Poškozené nebo upravené akumulátory se mohou chovat nepředvídatelně, a mohou tak způsobit oheň, výbuch nebo nebezpečí úrazu.

6) SERVIS

- Servis elektrického nářadí svěřte kvalifikovanému opraváři. Mohou se používat pouze stejné náhradní díly. Zaručíte tak, že bude zachována bezpečnost elektrického nářadí.

BEZPEČNOSTNÍ POKYNY PRO AKUMULÁTOROVOU ŘETĚZOVOU PILU

- Dbejte na to, abyste měli během práce s pilou všechny části těla v bezpečné vzdálenosti od pilového řetězu. Před spuštěním pily zkontrolujte, zda se pilový řetěz něčeho nedotýká. Při práci s řetězovou pilou může malý moment nepozornosti zapříčinit zachycení oblečení nebo některé části těla pilovým řetězem.

- Držte řetězovou pilu vždy pravou rukou. Držení řetězové pily v obráceném pracovním postoji zvyšuje riziko poranění a nesmí se používat.

- Elektrické nářadí držte pouze za izolované rukojeti. Pilový řetěz by se mohl dostat do kontaktu se skrytým elektrickým vedením. Kontakt pilového řetězu s elektrickým vedením, které je pod proudem, může dostat pod proud i kovové součástky nářadí a způsobit úraz elektrickým proudem.

- Používejte ochranné brýle a chrániče sluchu. Doporučujeme používat i další ochranné pomůcky na ochranu hlavy, rukou, nohou a chodidel. Vhodné ochranné pracovní oblečení snižuje nebezpečí poranění odletujícími třískami a náhodného kontaktu s pilovým řetězem.

- Nepracujte s řetězovou pilou na stromě. Při používání řetězové pily na stromě hrozí poranění.
- Dbejte vždy na pevný postoj a řetězovou pilu používejte jen tehdy, pokud stojíte na pevném, bezpečném a rovném podkladu. Klouzavý podklad nebo nestabilní plocha, na které stojíte, jako například žebřík, může vést ke ztrátě rovnováhy nebo ke ztrátě kontroly nad řetězovou pilou.
- Při řezání větve, která je pod mechanickým napětím, počítejte s tím, že větev se může odpružit zpět. Když mechanické napětí ve vláknech dřeva povolí, může napnutá větev obsluhu zasáhnout a/nebo řetězovou pilu strhnout tak, že nad ní ztratíte kontrolu.
- Mimořádně opatrně postupujte při řezání křovin a mladých stromků. Tenký materiál by se mohl v řetězové pile zachytit a udeřit Vás nebo Vás vyvést z rovnovážné polohy.
- Řetězovou pilu přenášíte držením za přední rukojeť a vždy vypnutou tak, aby byl pilový řetěz odvrácen od Vašeho těla. Při převážení nebo během úschovy řetězové pily vždy navlékněte ochranný kryt. Pečlivé zacházení s řetězovou pilou snižuje pravděpodobnost náhodného kontaktu se zapnutou řetězovou pilou.
- Dodržujte pokyny pro mazání, napnutí řetězu a výměnu příslušenství. Neodborně napnutá nebo namazaná řetězová pila se může přetřhnout nebo zvýšit riziko zpětného nárazu.
- Udržujte rukojeti suché, čisté, bez oleje a tuku. Mastné, zaolejované rukojeti klouzají a mohou způsobit ztrátu kontroly.
- Používejte pouze k řezání dřeva. Řetězovou pilu nepoužívejte nikdy pro takové práce, pro které není určena. Příklad: nepoužívejte řetězovou pilu k řezání umělých hmot, zdiva nebo stavebních materiálů, které nejsou ze dřeva. Použití řetězové pily pro práce mimo určení může mít za následek vznik nebezpečných situací.

PŘÍČINY VZNIKU A PŘEDCHÁZENÍ ZPĚTNÉMU NÁRAZU

- Ke zpětnému nárazu může dojít když se špička vodící lišty dotkne nějakého předmětu, nebo když se dřevo ohne a řetězová pila se v řezu zablokuje.
- Dotyk se špičkou pily může v některých případech vyvolat nečekanou, dozadu směřující reakci, kdy se vodící lišta vymrští směrem nahoru k obsluze.
- Zablkování pilového řetězu na horní hraně vodící lišty může lištu prudce vymrštíť směrem k obsluhující osobě.
- Každá z těchto reakcí může mít za následek ztrátu Vaší kontroly nad pilou, následkem čeho byste se mohla těžce zranit. Nespolehejte se výhradně na bezpečnostní zařízení, která jsou zabudována v řetězové pile. Jako uživatel řetězové pily máte povinnost učinit opatření, abyste mohli s pilou pracovat bez úrazů a poranění. Zpětný náraz je následkem nesprávného a chybného používání ručního elektrického náradí. Vhodnými preventivními opatřeními, která popisujeme v následujícím textu, mu lze zabránit:
 - Držte řetězovou pilu pevně oběma rukama, přičemž palce a prsty obepínají rukovat řetězové pily. Své tělo a ruce dejte do takové polohy, ve které budete moci nejlépe odolat silám zpětného nárazu. V případě provedení vhodných opatření může obsluhující osoba síly zpětného nárazu zvládnout. Řetězovou pilu nikdy nepouštějte z rukou.
 - Vyhýbejte se abnormálním polohám těla a neřezejte ve větší výšce, než jsou Vaše ramena. Tím se zabrání neúmyslnému doteku s hrotem vodící lišty a umožní se lepší kontrola řetězové pily v neočekávaných situacích.
 - Používejte pouze výrobcem předepsané náhradní vodící lišty a pilové řetězy. Nesprávné náhradní vodící lišty a pilové řetězy mohou mít za následek roztržení řetězu nebo vyvolat zpětný náraz.
 - Dodržujte pokyny výrobce pro broušení a údržbu pilového řetězu. Příliš nízké omezovače hloubky zvyšují možnost vzniku zpětného nárazu.

DŮLEŽITÉ POKYNY PRO VAŠI OSOBNÍ BEZPEČNOST

1) Pokyny pro bezpečný provoz ruční akumulátorové řetězové pily

- **POZOR!** Ruční akumulátorová řetězová pila může být nebezpečná, pokud se nepoužívá v souladu s pokyny doporučenými výrobcem. Je důležité, aby si uživatel přečetl tento návod k použití a porozuměl pokynům.
- Ruční akumulátorová řetězová pila není určena k používání osobám mladším 18 let a osobám kterým fyzická, smyslová nebo mentální neschopnost či nedostatek zkušeností a znalostí zabraňuje v jejím bezpečném používání s výjimkou případu, kdy na dohlíží kompetentní osoba, nebo pokud od ní dostávají

přesné pokyny, jak mají ruční akumulátorovou řetězovou pilu používat. Dávejte pozor na děti, abyste zajistili, že si nebudou moci s tímto ručním elektrickým nářadím hrát.

- Vaše nářadí vždy bezpečně skladujte. Nepoužívané nářadí by mělo být uloženo na suchém a vyvýšeném místě, nebo uzamčené, mimo dosah dětí.

- Dbejte na to, aby rukojeti byly vždy suché, nebyly zaolejšované nebo mastné.

- Před napnutím řetězu, jeho výměnou nebo před odstraněním poruchy musí být řetězová pila vypnuta.

- Řetězová pila smí být uvedena do chodu pouze kompletně smontovaná. Nesmí chybět žádné ochranné části.

- Pokud na pile zpozorujete změny, okamžitě ji vypněte.

- Kvůli případným úrazům mějte vždy připravenou lékárničku.

- Při dotyku řetězové pily se zeminou, kameny, hřebíky nebo jinými cizími tělesy, prosím, okamžitě pilu vypněte a zkontrolujte řetěz a lištu.

- Dbejte na to, aby do půdy nebo kanalizace nepronikl žádný olej ze řetězu - kvůli ochraně životního prostředí. Řetězovou pilu vždy odkládejte na podložku, neboť z lišty nebo řetězu může vždy okapnout trochu oleje.

- Ruční akumulátorovou řetězovou pilu nepoužívejte ve špatném počasí (mlha, déšť, silný vítr, velká zima, atd.). Práce ve špatném počasí představuje riziko uklouznutí na zledovatělé ploše, nebo nepředvídatelnost směru spadnutí spíleného stromu, atp.

- V žádném případě pilu neupravujte. Při opravě používejte pouze originální díly - v opačném případě může dojít ke zranění.

2) Pokyny kvůli nebezpečí zpětného nárazu

- Vždy se dívejte na špičku lišty.

- Řez začínáte výlučně s běžícím pilovým řetězem, nikdy nezapínejte stroj s přiloženým řetězem k řezanému předmětu.

3) Pokyny pro bezpečnou techniku práce

- Práce na žebřících, lešeních nebo stromech je zakázána.

- Zajistěte dřevo tak, aby se během řezání nemohlo otočit.

- Dávejte pozor na roztřepené dřevo, aby nedošlo k poranění.

- Nepoužívejte řetězovou pilu k páčení nebo přesouvání dřeva.

- Pilte pouze spodní stranou lišty. Při řezání horní stranou je řetěz srážen zpět ve směru pilíře.

- Dbejte na to, aby ve dřevě nebyly kameny, hřebíky nebo jiná cizí tělesa.

- Dbejte na to, aby běžící pila nepřišla do kontaktu s půdou a s drátěnými ploty.

OCHRANNÉ PRACOVNÍ PROSTŘEDKY

- Ochranná přilba

- Ochrana sluchu

- Ochranné brýle

- Rukavice určené pro práci s ruční akumulátorovou řetězovou pilou

- Kalhoty určené pro práci s ruční akumulátorovou řetězovou pilou

- Boty určené pro práci s ruční akumulátorovou řetězovou pilou - ocelová špička a protiskluzová podrážka

- Pracovní oblečení nesmí být volné, avšak ani příliš těsné.

BEZPEČNOSTNÍ POKYNY PRO AKUMULÁTOR A NABÍJEČKU

- Před prvním použitím akumulátoru a nabíječky si pozorně přečtete návod k obsluze.

1. Ověřte, zda elektrický proud, který je k dispozici ve vaší síti, je shodný s tím, který je uveden na nabíječce akumulátoru.

2. Nedovolte aby vlhkost, déšť či stříkající voda dosáhly na místo nabíjení akumulátoru.

3. Nenabíjejte akumulátor, když je teplota pod 10 °C nebo nad 40 °C. Nabíjení akumulátoru při extrémních teplotách může snížit jeho životnost.

4. S poškozeným akumulátorem, který již nelze nabít, je třeba zacházet jako s nebezpečným odpadem.

Neodhazujte akumulátor do smetí, ohně ani vody.

5. Používejte pouze akumulátor a nabíječku schválenou výrobcem pro použití v daných zařízeních.

6. Udržujte nabíječku čistou, mimo prach a nečistot.

7. Vždy odstraňte akumulátor před opravou zařízení.

8. Překryjte kontakty akumulátoru, abyste předešli zkratu.

9. Vyhněte se nebezpečí výbuchu!

10. Nekuřte během nabíjení akumulátoru nebo na místě jeho uskladnění. Z porouchaných akumulátorů může unikat výbušný plyn vodík, který se může vznítit od otevřeného plamene nebo jiskry.

11. V případě požáru se snažte uhasit oheň.

12. Akumulátor a nabíječka se průběhu nabíjení mírně zahřívají.

Chemické nebezpečí

Neotvírejte obal akumulátoru. Chraňte akumulátor před nárazem. Dojde-li k vytečení elektrolytu z akumulátoru, je nezbytné zabránit styku s pokožkou. Pokud přece dojde ke kontaktu elektrolytu s pokožkou, opláchněte postižené místo ihned s vodou. V případě, že se vám elektrolyt dostane do očí, okamžitě vyhledejte lékaře.

Nabíjení

Připojte ke zdroji napájení 230 V a spojte nabíjecí kabel s nabíjecím modulem. Vložte baterii do nabíječky, ujistěte se, že je polarita (+/-) správná! Když je baterie nabíjena, svítí červená kontrolka. Důležité: pokud se červená kontrolka nerozsvítí okamžitě po vložení baterie, která byla právě používána, odpojte baterii a vložte ji po několika minutách do nabíječky zpět. Běžný čas nabíjení je kolem 1 – 1,5 hodin. Po této době nabíjecí zařízení zajistí, že bylo dosaženo plně nabitého stavu. Baterie je tepelnou pojistkou chráněna proti přebití, proto může v nabíječce zůstat delší dobu bez poškození (však, ne déle než 24 hodin). Zahřátí baterie a nabíjecího zařízení na konstantní teplotu je normální a není známkou poškození. Podstatně zkrácený provozní čas baterie znamená, že musí být baterie vyměněna.

POUŽITÍ A MONTÁŽ

- Při manipulaci s akumulátorovou řetězovou pilou používejte vždy vhodné pracovní rukavice.
- Před zahájením montáže, zařízení vypněte a vytáhněte akumulátor ze zařízení, abyste zabránili jeho nechtěnému spuštění a následnému možnému poranění.
- Akumulátor vkládejte teprve tehdy, když je řetězová pila kompletně smontována.

MONTÁŽ ŘETĚZU A VODÍCÍ LIŠTY (OBR.4)

- Používejte pouze pilové řetězy o tloušťce článku 1,1 mm.
- Všechny součástky opatrně rozbalte.
- Akumulátorovou řetězovou pilu umístěte na rovnou plochu.
- Odstraňte kryt hnacího ozubeného kolečka pootočením aretačního šroubu.
- Vložte vodící lištu a umístěte na ni řetěz tak, aby zuby hnacího ozubeného kola zapadly do článků řetězu a spodní část vodící lišty byla umístěna do drážky.
- Nasadte řetěz kolem hnacího ozubeného kola, a lištu posuňte tak, aby čep napínacího kolíku přesně dosedl do otvoru v liště. Čep musí být v otvoru vidět.
- Směr otáčení řetězu pily je dán 2 šipkami umístěnými na krytu hnacího ozubeného kola.
- Řetěz musí být nainstalován na lištu tak, aby řezací zuby pracovaly ve stejném směru jako běží řetěz. Zuby řetězu musí na horní straně vodící lišty směřovat dopředu.
- Nasadte zpět kryt hnacího ozubeného kola a trochu utáhněte aretační šroub.
- Řetěz pily nyní ještě není napnutý. Napínání pilového řetězu se provádí podle postupu, který je popsán v části „Napínání pilového řetězu“.

NAPÍNÁNÍ PILOVÉHO ŘETĚZU (OBR. 5)

- Napnutí pilového řetězu je třeba zkontrolovat vždy před začátkem práce s akumulátorovou řetězovou pilou, po provedení několika prvních řezů a přibližně po každých 10 minutách práce.

- Především při použití zcela nového řetězu je třeba na začátku počítat se zvýšenou roztažností řetězu.
- Životnost pilového řetězu závisí v rozhodující míře na dostatečném mazání a na správném napnutí řetězu při používání.
- Nenapínejte pilový řetěz když je zahřátý, protože po ochlazení se zkrátí a byl by na čepeli příliš napnutý.
- Akumulátorovou řetězovou pilu umístěte na rovnou plochu.
- Otočte aretační šroub o cca 1-3 obrátky proti směru pohybu hodinových ručiček, abyste uvolnili aretaci vodící lišty.
- Zkontrolujte, zda články řetězu přesně dosedají do vodící lišty a na hnací ozubené kolo.
- Otáčejte kroužek napínání řetězu při současném přeskokování ve směru pohybu hodinových ručiček, dokud nedosáhnete správného napnutí řetězu. Zaskakovací mechanika zabraňuje tomu, aby se napnutí řetězu uvolnilo. V případě, že kroužkem napínání řetězu lze otáčet jen těžko uvolněte aretační šroub otočením proti směru pohybu hodinových ručiček. Aretační šroub se smí otáčet s kroužkem napínání řetězu současně.
- Pilový řetěz je správně napnutý tehdy, když se dá ve střední poloze vodící lišty nadzvednout o cca 2-3 mm.
- Pokud byl pilový řetěz napnut příliš mnoho, otočte kroužek napínání řetězu proti směru pohybu hodinových ručiček a pilový řetěz uvolněte.
- Když je pilový řetěz napnut, zafixujte vodící lištu otáčením aretačního šroubu ve směru pohybu hodinových ručiček. Není třeba použít žádný nástroj.

NAPLNĚNÍ OLEJOVÉ NÁDRŽE A MAZÁNÍ PILOVÉHO ŘETĚZU (OBR. 6)

- Akumulátorová řetězová pila je dodávána bez naplněného oleje v nádrži.
- Akumulátorovou řetězovou pilu umístěte na rovnou plochu tak, aby se uzávěr olejové nádrže nacházel nahoře.
- Pomocí hadříku vyčistěte prostor kolem uzávěru olejové nádrže a uzávěr odšroubujte.
- Ujistěte se, že uvnitř nádrže nejsou žádné nečistoty.
- Naplňte olejovou nádrž olejem po značku "max" (maximální hladina stavu oleje). Hladinu oleje můžete sledovat přes průzor olejové nádrže.

UPOZORNĚNÍ:

K mazání pilového řetězu používejte výlučně biologicky rychle odbouratelný olej pro (dle normy RAL-UZ 8), abyste zabránili poškození pilového řetězu. V žádném případě nepoužívejte recyklovaný olej ani použitý, odpadní olej. V případě použití nedoporučeného oleje záruka na produkt nebude platná.

- Uzávěr nádrže na olej našroubujte opět na původní místo.
- Nechte řetězovou pilu běžet 30 sekund, abyste olej přečerpali.

UPOZORNĚNÍ: Pro odvodušňování nádrže na olej se v uzávěru olejové nádrže nacházejí malé vzduchové kanálky. Abyste zabránili vytečení oleje, když s akumulátorovou řetězovou pilou nepracujete, postavte ji vždy do vodorovné polohy tak, aby se uzávěr olejové nádrže nacházel nahoře.

Používání akumulátorové řetězové pily bez oleje nebo s nízkým stavem oleje má za následek její poškození. Životnost řetězu a jeho řezný výkon závisí na optimálním mazání řetězu. Z tohoto důvodu se pilový řetěz během používání pily automaticky maže olejem.

UPOZORNĚNÍ: Při nízké teplotě olej velmi zhoustne, čímž se sníží průtok oleje k řetězu.

MONTÁŽ A DEMONTÁŽ AKUMULÁTORU (OBR. 7)

- Během montáže nebo demontáže akumulátoru držte akumulátorovou řetězovou pilu a akumulátor pevně v ruce. V opačném případě by mohlo dojít k jejich vysmeknutí a následnému poškození nebo osobnímu poranění.
- Před montáží nebo demontáží akumulátoru vždy akumulátorovou pilu vypněte.
- Vložte akumulátor do zařízení. Měli byste slyšet zacvaknutí pojistky. Ujistěte se, že akumulátor je v zařízení správně namontován. V případě nesprávné montáže by akumulátor mohl ze zařízení vypadnout a způsobit

zranění Vám nebo osobám nacházejícím se ve vaší blízkosti.

- Pro vyjmutí akumulátoru ze zařízení stiskněte uvolňovací tlačítko a následně akumulátor vyjměte ze zařízení potažením směrem dozadu.

UPOZORNĚNÍ: Používejte pouze výrobcem doporučené akumulátory. V případě použití nevhodných akumulátorů pila nemusí nesprávně fungovat a může dojít k jejímu poškození.

ZAPNUTÍ A VYPNUTÍ AKUMULÁTOROVÉ ŘETĚZOVÉ PILY (OBR. 8)

- Akumulátorovou pilu startujte pouze s namontovanou vodící lištou, řetězem a brzdou řetězu. Jinak může dojít k úrazu.

- Ujistěte se, že brzda řetězu se nachází ve vypnuté poloze. Akumulátorovou řetězovou pilu nenastartujete pokud se brzda řetězu bude nacházet v zapnuté poloze. Brzdu řetězu nastavíte do vypnuté polohy tak, že ji potáhnete směrem k motoru.

- Akumulátorovou řetězovou pilu držte vždy oběma rukama, a to přední rukojeť levou rukou a zadní rukojeť pravou rukou. Rukojeti držte neustále úplným držením palci i prsty.

- Ujistěte se, že se řetěz ani lišta ničeho nedotýkají a nic nemůže bránit jejich volnému pohybu.

- Pro zapnutí akumulátorové řetězové pily stiskněte a podržte stisknuté uzamykací tlačítko provozního spínače (2) a následně stiskněte provozní spínač (9). Po nastartování můžete uzamykací tlačítko provozního spínače (2) uvolnit.

- Pro vypnutí akumulátorové řetězové pily uvolněte provozní spínač (9).

UPOZORNĚNÍ: Z bezpečnostních důvodů se provozní spínač (9) nedá zaaretovat, ale musí zůstat po celou dobu řezání stále stisknutý.

- Abyste ušetřili energii, zapínejte akumulátorovou řetězovou pilu pouze tehdy, když ji používáte.

BEZPEČNOSTNÍ ŘETĚZOVÁ BRZDA / KRYT PŘEDNÍ RUKOJETI:

- Pila obsahuje bezpečnostní řetězovou brzdu která okamžitě zastaví řetěz pily dojde-li ke zpětnému nárazu. Řetězová brzda snižuje riziko nehody, avšak pouze sám uživatel se mu dokáže plně vyhnout.

- Řetězová brzda se zapíná manuálně (Vaší levou rukou) nebo automaticky mechanismem setrvačnosti.

- Řetězovou brzdu aktivujete zatlačením směrem k pilovému řetězu.

- Tento pohyb spustí pružinový mechanismus který zabrzdí pohonný systém motoru.

- Řetězová brzda slouží také jako ochrana levé ruky před kontaktem s řetězem.

- Řetězovou brzdu používejte jako „ruční brzdu“ při přenosu pily z místa na místo. Předjedete tak kontaktu nastartované pily s Vaší nohou, jinou osobou nebo předmětem.

- Zpětný náraz pily dokáže být velmi náhlý a prudký, avšak většina zpětných nárazů je slabá a tudíž nedojde k aktivaci řetězové brzdy. Během zpětného nárazu je důležité, aby uživatel držel pilu pevně.

- Způsob aktivace řetězové brzdy (automaticky nebo manuálně) závisí na síle zpětného rázu, poloze řezaného materiálu a vodící lišty.

- Řetězová brzda je navržena tak aby se v případě prudkého silného nárazu když zóna nebezpečí zpětného nárazu je příliš daleko od uživatele zapnula automaticky mechanismem setrvačnosti.

VYSVĚTLENÍ SPRÁVNÉHO POSTUPU PŘI ZÁKLADNÍCH PRÁCÍCH:

a) Kácení stromů:

Jestliže řezání kmenů na špalky a kácení provádějí dvě osoby současně, pak musí vzdálenost mezi osobou, která spaluje strom, a osobou, která pracuje na stromě již řezané, být přinejmenším dvakrát větší, než je výška řezaného stromu. Při spalování stromů je třeba dbát na to, aby nebyly žádné osoby vystaveny nebezpečí, a aby nebyly zasaženy žádné napájecí, elektrická či jiná vedení, a aby nevznikly žádné věcné škody. Pokud se strom ocitne v kontaktu s elektrickým či jiným vedením, je třeba okamžitě informovat příslušného správce vedení. Při řezání na svahu se musí pracovník obsluhující akumulátorovou řetězovou pilu nacházet vždy nad řezáním stromem, protože po kácení se bude kmen pravděpodobně klouzat nebo valit směrem dolů. Před kácení je nutné si naplánovat únikovou cestu a podle potřeby si ji předem uvolnit. Úniková cesta má vést šikmo dozadu od předpokládané pádové linie stromu. Před kácení je třeba posoudit sklon kmene, polohu větších větví a směr a sílu větru tak, aby bylo možné určit směr pádu stromu. Ze stromu je třeba odstranit nečistoty, kameny, volnou kůru, hřebíky, svorky a zbytky drátu.

b) Provedení vrubového (klínovitého) zářezu:

V pravém úhlu ke směru a ze strany budoucího pádu stromu vyřízneme klín do hloubky 1/3 průměru kmene. Nejprve provedeme dolní vodorovný zářez. Tím je zabráněno sevření lišty s řetězem při provádění druhého shora šikmo vedeného zářezu.

c) Provedení finálního řezu při kácení:

Finální řez nasadíme ve výšce přinejmenším 50 mm nad vodorovným zářezem a z druhé strany, než kde je proveden klínovitý zářez. Finální řez tedy vedeme rovnoběžně s protilehlým vodorovným zářezem. Finální řez vedeme pouze tak hluboko, aby zůstalo zachováno lomové jádro kmene, které může při pokládání kmene sloužit jako pomyslný kloubový závěs. Jádro brání tomu, aby se kmen otáčel a položil se do nesprávného směru. Jádro nedopilujeme. V okamžiku, kdy se finální řez přiblíží k jádru by měl strom už začít padat. Pokud se začne ukazovat, že strom možná nepadne do požadovaného směru, nebo se nakloní zpět a sevře pilovou lištu, je třeba přerušit provádění finálního řezu a přesměrování kmene do požadovaného směru je třeba použít klíny ze dřeva, plastu nebo hliníku. Jakmile strom začne padat, vyjmeme řetězovou pilu z řezu, vypneme ji, odložíme a plánovanou únikovou cestou opustíme nebezpečný prostor. Pozor na spadlé větve a jiné překážky na zemi a na možnost zakopnutí při rychlém ústupu.

d) Odvětvení:

Pod pojmem odvětvení rozumíme oddělování větví od zařatého kmene. Při odvětvení nejprve větší, směrem dolů orientované větve ponecháváme, protože kmen podpírají. Menší větve, oddělíme jedním řezem. Větve, které jsou mechanicky napřužené, je třeba řezat zdola nahoru, aby bylo zabráněno zaklínění pily.

e) Zkracování kmene:

Pod pojmem zkracování kmene rozumíme rozřezání již zařatého kmene na části/kláty. Při řezání dbejte na pevný a jistý postoj a rovnoměrné rozložení hmotnosti Vašeho těla na obě nohy. Pokud je to možné, měl by být kmen podepřen větvemi, trámem nebo klíny a zajištěn proti pohybu. Řiďte se jednoduchými pokyny pro usnadnění řezání. Pokud kmen rovnoměrně doléhá na zem po celé své délce, řezáme ho shora. Pokud kmen stromu leží na zemi pouze na jedné straně, pak nařežeme kmen nejprve zdola do 1/3 průměru kmene a zbytek řezu provedeme shora oproti spodnímu řezu. Pokud strom doléhá k zemi na obou koncích, poté nařízneme kmen nejprve shora do 1/3 průměru kmene, a poté dopílíme zbývající 2/3 průměru kmene zdola proti hornímu řezu. Při řezání na svahu vždy stojíme nad kmenem, abychom měli plnou kontrolu nad pilou i v okamžiku „přeřezání“, snížíme na konci řezu tlak na pilu, aniž bychom uvolnili pevné držení rukojetí řetězové pily. Dbáme, aby se řetěz pily nedotkl země. Po dokončení řezu počkáme, až se řetěz pily zcela zastaví, a teprve potom řetězovou pilu odložíme. Při přecházení od jednoho stromu ke druhému vždy motor řetězové pily vypínáme.

KONTROLA STAVU AKUMULÁTORU (OBR. 16)

- Stiskněte tlačítko na těle zařízení pro aktivaci LED ukazatele stavu akumulátoru, pro zobrazení kapacity akumulátoru.

POČET SVÍTÍCÍCH LED NA UKAZATELI	ZŮSTAJÍCÍ KAPACITA AKUMULÁTORU
0	< 10%
1	10% až 25%
2	25% až 50%
3	50% až 75%
4	75% až 100%

ÚDRŽBA

- Před údržbou a čištěním zařízení vypněte a vytáhněte akumulátor ze zařízení, abyste zabránili jeho

nechtěnému spuštění a následnému možnému poranění.

Pro zajištění dlouhodobého a spolehlivého provozu akumulátorové řetězové pily pravidelně provádějte následující údržbu:

- Pro bezpečné a správné fungování udržujte akumulátorovou řetězovou pilu a její větrací otvory vždy v čistotě.
- Pravidelně kontrolujte akumulátorovou řetězovou pilu z hlediska viditelného poškození, prověřte, zda není uvolněný, vyklouznutý nebo poškozený pilový řetěz.
- Zkontrolujte zda nejsou uvolněny nebo poškozeny některé jiné konstrukční součástky akumulátorové řetězové pily.
- Zkontrolujte, zda jsou správně namontovány a nepoškozeny kryty a ochranné prvky. Před použitím proveďte případně potřebnou údržbu nebo opravu produktu.

UPOZORNĚNÍ: Před odesláním akumulátorové řetězové pily do servisu nezapomeňte vyprázdnit olejovou nádrž.

VÝMĚNA PILOVÉHO ŘETĚZU A VODICÍ LIŠTY:

- Zkontrolujte pilový řetěz a vodící lištu podle části „Napínání pilového řetězu“.
- Opotřebovaný pilový řetěz a vodící lištu vyměňte.
- Zkontrolujte hnací ozubené kolo. Když se hnací ozubené kolo následkem vysokého zatížení opotřebuje nebo poškodí, je třeba jej vyměnit. Výměnu smí provést pouze autorizované servisní středisko.

BROUŠENÍ PILOVÉHO ŘETĚZU

Nikdy nebruste pilový řetěz sami, kromě případu, že s tím máte zkušenosti. Nahradte pilový řetěz náhradním řetězem nebo si dejte svůj pilový řetěz odborně nabrousit v autorizovaném servisním středisku.

KONTROLA OLEJOVÉ AUTOMATIKY

Fungování automatického mazání pilového řetězu můžete vyzkoušet tak, že pilu zapnete a hrotem ji držíte směrem ke kartonu nebo papíru položenému na zemi. Nedotýkejte se přitom pilovým řetězem země a udržujte bezpečný odstup cca 20 cm. Pokud se na papíře objevuje stopa po oleji, pracuje olejová automatika bezvadně. Pokud je nádržka na olej plná, a přesto se stopa po oleji neukáže kontaktujte autorizované servisní středisko.

PO SKONČENÍ PRÁCE/PŘED USKLADNĚNÍM

- Před uskladněním vypusťte olej z nádrže na olej.
- Povrch pily vyčistěte pomocí měkkého kartáčku a čistého hadříku. Nepoužívejte přitom vodu, rozpouštědla ani leštící prostředky. Odstraňte všechny nečistoty, především ty, které jsou usazeny na větracích otvorech motoru.
- Po 1-3 hodinách používání akumulátorové řetězové pily demontujte kryt hnacího ozubeného kola, vodící lištu a pilový řetěz. Vyčistěte je pomocí kartáčku.
- Prostor pod krytem hnacího ozubeného kola, hnací ozubené kolo a upevnění vodící lišty vyčistěte pomocí kartáčku od usazenin.
- Vyčistěte olejovou trysku pomocí čistého hadříku. Ujistěte se, že jsou odstraněny piliny a nečistoty a trubky olejového systému nejsou ucpané.
- V případě dlouhodobého skladování akumulátorové řetězové pily, důkladně vyčistěte pilový řetěz vodící lištu.
- Akumulátorovou řetězovou pilu skladujte na bezpečném a suchém místě mimo dosah dětí. Neukládejte na ni žádné jiné předměty.
- Dávejte pozor na to, abyste řetězovou pilu odkládali vždy ve vodorovné poloze tak, aby se olejová nádrž nacházela nahoře.
- Před odložením akumulátorové řetězové pily do původního obalu je třeba vyprázdnit veškerý olej z olejové nádrže.

- V žádném případě akumulátorovou řetězovou pilu nijak neupravujte. Provedené nepovolené úpravy by mohly mít negativní vliv na bezpečnost produktu, zvýšit jeho hlučnost a zesílit vibrace.

OCHRANA ŽIVOTNÍHO PROSTŘEDÍ



Symbol přeškrtnuté nádoby na odpad na produktech nebo v průvodních dokumentech znamená, že použité elektrické a elektronické výrobky nesmí být přidány do běžného komunálního odpadu. Pro správnou likvidaci, obnovu a recyklaci doručte tyto výrobky na určená sběrná místa, kde budou přijata zdarma. Alternativně v některých zemích můžete vrátit své výrobky místnímu prodejci při koupi ekvivalentního nového produktu. Správnou likvidací tohoto produktu pomůžete zachovat cenné přírodní zdroje a napomáháte prevenci potenciálních negativních dopadů na životní prostředí a lidské zdraví, což by mohly být důsledky nesprávné likvidace odpadů. Další podrobnosti

si vyžádejte od místního úřadu nebo nejbližšího sběrného místa. Při nesprávné likvidaci tohoto druhu odpadu mohou být v souladu s národními předpisy uděleny pokuty.

WORCRAFT

GARDEN TOOLS

Záruční list / Warranty

Výrobní číslo:	Dátum prodeje:	Podpis a razítko prodejce:

Meno zákazníka (název firmy):	Adresa zákazníka (sídlo firmy):

Zákazník svým podpisem potvrzuje, že mu bylo zařízení předvedeno a vysvětleno, že byl seznámen s návodem k obsluze, nasazením a užíváním stroje a že mu zařízení bylo vydáno kompletní.	Podpis zákazníka:

Záznamy o reklamaci – záručních opravách

Datum přijetí reklamace:	Datum ukončení reklamace:	Evidenční číslo reklamace:	Podpis převedené záruční opravy (Záznam o neoprávněné reklamaci)	Razítko servisního technika:

Záruční podmínky

1. Dodavatel poskytuje na tento výrobek záruční dobu uvedenou v tomto záručním listu za předpokladu, že je výrobek používán a skladován v souladu s platnými předpisy a normami a návodem k obsluze. Záruční doba začíná platit od data prodeje konečnému spotřebiteli. Záruka na baterie je 12 měsíců.

2. Zákazník je povinen předat tento výrobek k opravě v dodaném stavu, včetně všech jeho součástí (včetně příslušenství), s ověřeným záručním listem. Záruka se vztahuje na vady materiálů, výrobní vady a vady způsobené instalací, prací, úpravou nebo zásahem jiné osoby nebo organizace, která není autorizována servisním střediskem. Přesný rozsah oprav a reklamací je uveden v této záruce.

3. Záruční doba se prodlužuje o dobu, po kterou byl výrobek v záruční opravě. Záruční opravy provádějí pouze autorizovaná servisní střediska dodavatele.

4. Záruka se nevztahuje na:

- běžné opotřebení dílů způsobené provozem, včetně: těsnění, ucpávek, ložisek, těsnících pouzder, spojky, řemenů a dalších dílů podléhajících opotřebení; - škody způsobené nesprávným používáním, údržbou, servisem nebo instalací v rozporu s návodem k obsluze; škody vzniklé úmyslným jednáním nebo instalací či provozem výrobku v prostředí, které nespĺňuje technické požadavky; - poškození způsobené živelnými událostmi, nedodržením předepsaných intervalů údržby nebo servisu (zejména v souvislosti s výměnou opotřebovaných dílů a součástí) nebo přetížením výrobku; - poškození způsobené neodbornou servisní prohlídkou (např. vlastními mechaniky zákazníka mimo autorizovaná servisní střediska nebo použitím nevhodných náhradních dílů nebo neodborným zásahem do konstrukce a elektrických částí výrobku). - znečištěný výrobek, například provozními kapalinami (olej, benzín) nebo exkrementy z čerpadel a podobných zařízení, které znemožňují běžnou diagnostiku a servis - výrobek je vystaven nevhodnému prostředí (nadměrná vlhkost, teplo, prach, chemikálie),

5. Záruka se uplatňuje podle následujících podmínek:

- Při uplatnění reklamace je žadatel povinen předložit záruční list spolu s dokladem o koupi výrobku, dokladem o záruční prohlídce a dokladem o provedeném servisu v autorizovaném servisním středisku. - Záruka platí pouze za předpokladu, že zákazník dodržuje všechny podmínky údržby uvedené v návodu k obsluze a servisní knižce. - Autorizované servisní středisko provede posouzení závady; pokud je závada uznána jako záruční (výrobní nebo materiálová vada, dodržení pokynů pro údržbu a obsluhu), servisní středisko vadný díl bezplatně opraví nebo vymění. - Oprava musí být uvedena v záručním listě (datum, typ opravy, podpis a razítko autorizovaného opraváře). Nepředložení dokladu o servisních prohlídkách a dokladu o pravidelné údržbě může vést k zamítnutí nároku na uplatnění záruky.

6. Servisní středisko je povinno zajistit:

- provedení záruční opravy v přiměřené lhůtě (zákon stanoví lhůtu 30 dnů od data reklamace na odstranění závady); - bezplatný náhradní díl nebo výměnu vadného dílu (včetně práce a materiálu) v souladu s platnými postupy a právními předpisy Slovenské republiky; - uplatnění nároku na náhradu nákladů na dopravu v případě, že výrobek musí být zaslán do autorizovaného servisního střediska mimo místo dodání výrobku; - sepsání protokolu o převzetí, opravě a vrácení výrobku

7. Za normální opotřebení dílů se považuje životnost dílů v závislosti na aplikaci (ozubená ložiska, žebra, spojky, těsnění, ložiska, řetězy, řemeny, pouzdra, těsnění, převody atd.). Na tyto díly se nevztahují záruční podmínky, pokud se jedná o běžné opotřebení během životnosti (i když byly nesprávně udržovány). Na takové opotřebení se záruka nevztahuje..

8. Rozšířená záruka na motor zařízení (stroje)

- Na motor zařízení se vztahuje rozšířená záruka 5 let od data prodeje. - Tato rozšířená záruka se vztahuje pouze na výrobní a materiálové vady motoru, které se projeví při běžném, řádném používání a při dodržení všech předepsaných podmínek údržby (v návodu k obsluze). - Záruka na motor se nevztahuje na škody a poruchy způsobené: 1. nesprávnou instalací, nesprávným nastavením nebo nesprávnou údržbou motoru, 2. nedodržením pravidelných servisních intervalů motoru (včetně výměny oleje, filtrů, těsnění a dalších opotřebitelných dílů), 3. provozováním motoru mimo povolené provozní parametry (napětí, teplota, vlhkost atd.), 4. mechanickým poškozením nebo zásahem nepovolané osoby, 5. přírodními živly nebo jinými vnějšími vlivy (např. záplavy, požár, úder blesku). - V případě uznání reklamace motoru v rámci rozšířené záruky je autorizované servisní středisko (nebo jeho autorizovaná síť) povinno bezplatně odstranit závadu (oprava nebo výměna celého motoru dle uvážení servisního technika). - Abyste mohli uplatnit nárok na tuto rozšířenou záruku, musíte: 1. předložit originál záručního listu, doklad o zakoupení zařízení a doklad o pravidelném servisu motoru (obvykle jednou ročně nebo v intervalech stanovených výrobcem motoru), 2. prokázat, že motor byl provozován v souladu s návodem k obsluze a technickými předpisy (tj. nejedná se o důsledek nesprávné údržby nebo provozu mimo technické parametry), 3. doručit motor do autorizovaného servisu k posouzení. - Při nesprávném zacházení s motorem, jeho úpravách, použití nevhodných náhradních dílů nebo při zjištění zásahu neoprávněných osob do motoru rozšířená záruka zaniká. - Tato rozšířená záruka doplňuje zákonnou záruku 24 měsíců podle občanského zákoníku (zákon č. 40/1964 Sb.) a zákona o ochraně spotřebitele (zákon č. 250/2007 Sb.) a nesnižuje práva spotřebitele vyplývající ze zákonné záruky.

9. Servisní prohlídky servisních dílů:

- Pravidelné servisní prohlídky musí být prováděny v autorizovaných servisních střediscích dodavatele v souladu s pokyny výrobce (intervaly a rozsah prací jsou uvedeny v servisní knižce konkrétního výrobku). - Originální náhradní díly a spotřební materiál se nesmí nahrazovat náhradními díly jiných výrobců, které nezaručují stejnou spolehlivost a bezpečnost.

10. Způsob a místo uplatnění nároku:

- Nárok na reklamaci lze uplatnit v kterémkoli autorizovaném servisním středisku dodavatele. - Při uplatnění nároku na reklamaci je nutné předložit: 1. originál záručního listu se všemi vyplněnými a potvrzenými položkami, 2. doklad o zakoupení (faktura, účtenka), 3. doklad o pravidelných servisních prohlídkách (razítka a podpisy servisních techniků), 4. v případě reklamace motoru – doklad o servisních prohlídkách motoru. - Pokud reklamace splňuje podmínky záruční opravy, autorizované servisní středisko zajistí bezplatně odstranění závady včetně práce a materiálu. - Dodavatel zajistí, aby byla reklamace vyřízena do 30 dnů ode dne obdržení reklamovaného výrobku a dokumentů.

Poznámka: Rozšířená záruka na motor zařízení je komerční (dodatečná) záruka poskytovaná výrobcem nad rámec zákonné záruky v délce 24 měsíců. 24měsíční zákonná záruka se vztahuje na celý výrobek (včetně motoru) a práva spotřebitele z ní vyplývající nelze omezit. Rozšířenou zárukou na motor nejsou nijak dotčena ani omezena zákonná práva spotřebitele vyplývající z občanského zákoníku (zákon č. 40/1964 Sb.) nebo zákona o ochraně spotřebitele (zákon č. 250/2007 Sb.).

ZÁRUČNÍ A POZÁRUČNÍ SERVIS PROVÁDÍ ZÁSTUPCE VÝROBCE

Zplnomocněný zástupce výrobce: Slovakia Trend Export-Import s.r.o., Michalovská 87/1414, 073 01 Sobrance

Fax: (056) 652-2329 Tel: 0915 392 687 E-mail: servis@slovakia-trend.sk









AKKUMULÁTOROS LÁNCFŰRÉS

HASZNÁLAT

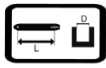
A láncfűrész faanyagok (gerendák, deszkák, ágak, fatörzsek stb.) vágására és fák gallyazására szolgál. A fűrész nem alkalmas sziklák vágására.

A készüléket csak rendeltetésszerűen használja. Bármilyen ettől eltérő használat nem rendeltetésszerű használatnak minősül. A felhasználó/üzemeltető, és nem a gyártó felelős az ilyen nem rendeltetésszerű használatból eredő károkért vagy sérülésekért. Felhívjuk figyelmét, hogy ez a készülék nem kereskedelmi vagy ipari használatra készült. A garancia nem érvényes, ha a készüléket kereskedelmi, ipari vagy hasonló célokra használják.

TECHNIKAI PARAMÉTEREK

	FESZÜLTSG	20 V
	KAPACITÁS	4 Ah
	LÁNCSEBESSÉG	11 m/mp
	VEZETŐLÁNC HOSSZA	305 mm (12") 1,09 mm (0,043")
	VEZETŐLÁNC VASTAGSÁGA	255 mm
	MAX. VEZETŐLÁNC VÁGÁSI HOSSZA	Ø 230 mm
	MAX. ÁGVASTAGSÁG	1/4" (6,35 mm)
	FOGOSZTÁS	62 db
	FOGSZÁM	70 ml
	VIBRÁCIÓ	3,25 m/mp ² (K) = 1,5 m/mp ²
	HANGTELJESÍTMÉNYSZINT (LWA)	90,7 dB(A) Eltérés (K) = 3 dB(A)
	HANGNYOMÁSSZINT (LPA)	85,7 dB(A) Eltérés (K) = 3 dB(A)
	SÚLY	1,85 kg

A KÉSZÜLÉK RÉSZEI

1	Hátsó fogantyú	8	Lánc
2	Működtető kapcsoló reteszelő gombja	9	Működtető kapcsoló
3	Olajtartály fedele	10	Akkumulátor (nem tartozék)
4	Első fogantyú	11	Olajsintjelző
5	Láncfék / első fogantyú fedele	12	Hajtómű lánckerék fedele
6	Rögzítőcsavar	13	Láncfeszítő gyűrű
7	Vezetőlemez		

CSOMAGOLÁS RÉSZE:

- láncfűrész
- vezetőlemez-burkolat
- lánc
- vezetősín
- használati útmutató
- 75 ml-es olajos flakon

JELMAGYARÁZAT

	Vigyázat!		FIGYELMEZTETÉS! Bármilyen ellenőrzés vagy karbantartás megkezdése előtt kapcsolja ki a készüléket, és vegye ki az akkumulátort, hogy megakadályozza a véletlen beindulást és az esetleges sérülést.
	Olvassa el és kövesse a használati útmutatóban található utasításokat.		Viseljen védőszemüveget.
	Viseljen védőkesztyűt.		Viseljen hallásvédőt.
	Ne dobja a háztartási hulladékkal együtt. Ehelyett környezetbarát módon forduljon újrahasznosító központokhoz. Kérjük, ügyeljen a környezet védelmére.		Ne használja az akkus láncfűrész esőben, és ne tegye ki esőnek.
	Garantált hangteljesítményszint.		A láncfűrész munkában mindkét kézzel kell kezelni.
	FIGYELMEZTETÉS! Egy tárgy vagy fa fűrészhegyével való érintkezése bizonyos esetekben váratlan, hátrafelé irányuló reakciót válthat ki, amelynek során a rúd felfelé, a kezelő felé repül.		Viseljen csúszásmentes lábbelit munka közben.
	Viseljen védő légzésvédő maszkot.		

ÁLTALÁNOS BISZTONSÁGI ELŐÍRÁSOK

Olvassa el az elektromos szerszámhoz mellékelt biztonsági figyelmeztetéseket, utasításokat, illusztrációkat és műszaki adatokat. Az alábbi utasítások be nem tartása áramütést, tüzet és/vagy súlyos sérülést okozhat.

1) MUNKAHELYI BISZTONSÁG

- Tartsa tisztán és jól megvilágítva a munkahelyet. A rendetlen és sötét területek balesetveszélyesek.
- Ne használjon elektromos szerszámokat robbanásveszélyes légkörben, például gyúlékony folyadékok, gázok vagy por jelenlétében. Az elektromos szerszámok szikrákat hoznak létre, amelyek meggyújthatják a port vagy a gőzöket.
- Tartsa távol a gyermekeket és a szemlélőket az elektromos szerszámoktól. A figyelemelterelés az irányítás elvesztéséhez vezethet.

2) ELEKTROMOS BISZTONSÁG

- Az elektromos szerszám csatlakozódugójának illeszkednie kell a konnektorhoz. Soha ne alakítsa át a tápkábelt. Soha ne csatlakoztasson földelőérintkezős szerszámot a tápkábel csatlakozódugójához elosztós adapterrel. A sértetlen csatlakozódugók és a megfelelő aljzatok csökkentik az áramütés kockázatát. A sérült vagy összegubancolódott tápkábelek növelik az áramütés kockázatát. Ha a tápkábel sérült, azt a gyártótól vagy annak szervizképviselétől beszerezhető speciális tápkábelre kell cserélni.
- A kezelő nem érhet testével földelt tárgyakhoz, például csövekhez, radiátorokhoz, tűzhelyekhez és hűtőszekrényekhez. Az áramütés kockázata nagyobb, ha a teste földelt.
- Ne tegye ki az elektromos szerszámot esőnek, nedvességnek vagy víznek. Soha ne érintse meg az elektromos szerszámot nedves kézzel. Soha ne tisztítsa az elektromos szerszámot folyó víz alatt, és ne merítse vízbe.
- Ne terhelje túlzottan a kábelt. Soha ne használja a kábelt az elektromos szerszám hordozására, kihúzására vagy a csatlakozódugó kihúzására. Tartsa távol a kábelt hőtől, olajtól, éles szélektől vagy mozgó alkatrészekről. A sérült vagy összegubancolódott kábelek növelik az áramütés kockázatát.
- Soha ne használjon sérült vezetékkel vagy csatlakozódugóval rendelkező elektromos szerszámot, illetve ha

leesett és bármilyen módon megsérült.

- Kültéri elektromos szerszám használata esetén használjon kültéri használatra alkalmas hosszabbító kábelt. A kültéri használatra alkalmas kábel használata csökkenti az áramütés kockázatát.
- Nedves helyen történő elektromos szerszám használata esetén használjon maradékáram-védőkapcsolóval (RCD) védett tápellátást. Az RCD használata csökkenti az áramütés kockázatát. A „maradékáram-védőkapcsoló” kifejezés helyett a „földzárlatvédelmi megszakító (GFCI)” vagy a „maradékáram-védőkapcsoló (ELCB)” kifejezés is használható.
- Az elektromos szerszámot csak a szigetelt fogantyúfelületeknél fogja meg, mert a vágó- vagy fúrótartozék működés közben rejtett vezetékhez vagy a saját vezetékéhez érhet.

3) SZEMÉLYI BISZTONSÁG

- Maradjon éber, és fordítson teljes figyelmet az aktuális feladatra. Koncentráljon az elvégzendő munkára. Ne kezeljen elektromos szerszámot, ha fáradt, illetve kábítószer, alkohol vagy gyógyszer hatása alatt áll. Az elektromos szerszám használata közben egy pillanatnyi figyelmetlenség súlyos személyi sérülést okozhat. Ne egyen, igyon és ne dohányozzon elektromos szerszám használata közben.
- Viseljen védőfelszerelést. Mindig viseljen szemvédőt. Viseljen a végzett munkának megfelelő védőfelszerelést. A védőfelszerelések, például légzésvédő, csúszásgátló biztonsági cipő, fejfedő vagy hallásvédő, a munkakörülményeknek megfelelően használva csökkentik a személyi sérülés kockázatát.
- Kerülje az elektromos szerszám véletlen beindítását. Ne hordozzon olyan elektromos szerszámot, amely az áramforráshoz van csatlakoztatva, miközben az ujjá a kapcsolón vagy a ravaszon van. Az áramforráshoz való csatlakoztatás előtt győződjön meg arról, hogy a kapcsoló vagy a ravasz „ki” állásban van. Az elektromos szerszámok hordozása úgy, hogy az ujjá a kapcsolón van, vagy bekapcsolt állapotban lévő elektromos szerszámok csatlakoztatása súlyos személyi sérülést okozhat.
- Az elektromos szerszám bekapcsolása előtt távolítsa el minden beállító kulcsot és szerszámot. A szerszám forgó részéhez csatlakoztatott villáskulcs vagy szerszám személyi sérülést okozhat.
- Mindig álljon szilárdan és legyen egyensúlyban. Csak biztonságos távolságon belül dolgozzon. Soha ne erőltesse túl magát. Ne kezelje a szerszámot, ha fáradt.
- Öltözzön fel megfelelően. Viseljen munkaruhát. Ne viseljen bő ruházatot vagy ékszert. Tartsa távol a haját, ruházatát, kesztyűjét vagy testének bármely más részét a szerszám forgó vagy forró részeitől.
- Csatlakoztassa a szerszámot a porszívó szerszámokhoz. Ha a szerszámhoz porgyűjtő vagy elszívó eszköz csatlakoztatható, győződjön meg arról, hogy az megfelelően van csatlakoztatva és használva. Az ilyen eszközök használata csökkentheti a por okozta veszélyeket.
- Rögzítse a munkadarabot. Használjon asztalos szorítót vagy satut a megmunkálandó munkadarab rögzítéséhez.
- Ne használjon szerszámot alkohol, kábítószer, gyógyszer vagy más bódító vagy függőséget okozó anyag hatása alatt.
- Ez a készülék nem alkalmas csökkent fizikai, érzékszervi vagy mentális képességű, illetve tapasztalattal és tudással nem rendelkező személyek (beleértve a gyermekeket is) általi használatra, kivéve, ha egy, a biztonságukért felelős személy felügyeli őket, vagy eligazítást nyújt a készülék használatáról. A gyermekeket felügyelni kell, hogy ne játszanak a készülékkel.

4) AZ ELEKTROMOS SZERSZÁMOK HADZNÁLATA ÉS KARBANTARTÁSA

- Mindig húzza ki az elektromos szerszámot a konnektorból, ha bármilyen probléma merül fel működés közben, tisztítás vagy karbantartás előtt, mozgatóskor és munka befejezésekor! Soha ne használja az elektromos szerszámot, ha bármilyen módon sérült.
- Ha a szerszám rendellenes zajt vagy szagot kezd kiadni, azonnal hagyja abba a munkát.
- Ne terhelje túl az elektromos szerszámot. Az elektromos szerszám jobban és biztonságosabban fog működni, ha a tervezett sebességgel használja. Használja a megfelelő szerszámot a munkához. A megfelelő szerszám biztonságosan és hatékonyan elvégzi a munkát, amelyre tervezték.
- Ne használjon olyan elektromos szerszámot, amelyet nem lehet biztonságosan be- és kikapcsolni a vezérlőkapcsolóval. Az ilyen szerszám használata veszélyes. A sérült kapcsolót hivatalos szervizszemélyzetnek kell megjavítania.

- Válassza le az elektromos szerszámot a konnektorról, mielőtt bármilyen beállítást végezne, tartozékokat cserélne, vagy karbantartást végezne. Ez csökkenti a véletlen beindítás kockázatát.
- A használaton kívüli elektromos szerszámokat gyermekek és illetéktelen személyek elől elzárva tárolja. A tapasztalatlan felhasználók kezében lévő elektromos szerszámok veszélyesek lehetnek. Az elektromos szerszámokat száraz és biztonságos helyen tárolja.
- Tartsa az elektromos szerszámokat jó állapotban. Rendszeresen ellenőrizze a mozgó alkatrészek beállítását és mozgását. Ellenőrizze a védőburkolatok vagy más alkatrészek sérüléseit, amelyek veszélyeztethetik az elektromos szerszám biztonságos működését. Ha az elektromos szerszám sérült, javíttassa meg, mielőtt újra használná. Sok balesetet az elektromos szerszámok nem megfelelő karbantartása okoz.
- Tartsa a vágószerszámokat élesen és tisztán. A megfelelően karbantartott és élezett szerszámok megkönnyítik a munkát, csökkentik a balesetek kockázatát, és megkönnyítik a munka irányítását. A használati utasításban meghatározott vagy a gyártó által ajánlott tartozékoktól eltérő tartozékok használata károsíthatja az elektromos szerszámot és baleseteket okozhat.
- Elektromos szerszámok, tartozékok, munkaeszközök stb. Az elektromos szerszámot a jelen utasításoknak megfelelően és az adott elektromos szerszámhoz rendelt módon használja, figyelembe véve a munkakörülményeket és a végezendő munka típusát. Az elektromos szerszám rendeltetésétől eltérő célú használata veszélyes helyzetet teremthet.

5) AZ AKKUMULÁTOROS SZERSZÁMOK HASZNÁLATA

- Az akkumulátor behelyezése előtt győződjön meg arról, hogy a kapcsoló „0-ki” állásban van. Az akkumulátor bekapcsolt szerszámba helyezése veszélyes helyzetet okozhat.
- Az akkumulátor töltéséhez csak a gyártó által előírt töltőket használja. Más típusú akkumulátorhoz való töltő használata az akkumulátor károsodásához és tüzet okozhat.
- Csak a szerszámhoz tervezett akkumulátorokat használjon. Más akkumulátorok használata sérülést vagy tüzet okozhat.
- Használaton kívül az akkumulátort tárolja elkülönítve a fémtárgyaktól, például szorítóktól, kulcsoktól, csavaroktól és más apró fémtárgyaktól, amelyek az akkumulátorok érintkezőinek egymáshoz való csatlakoztatását okozhatják. Az akkumulátor rövidzárlata sérülést, égési sérüléseket vagy tüzet okozhat.
- Óvatosan kezelje az akkumulátorokat. Gondatlan kezelés esetén vegyszerek szivároghatnak ki az akkumulátorból. Kerülje az érintkezést. Ha mégis érintkezésbe kerül ezzel a vegyszerrel, mossa le az érintett területet folyó vízzel. Ha a vegyszer a szembe kerül, azonnal forduljon orvoshoz. Az akkumulátorból származó vegyszer súlyos sérüléseket okozhat.
- Az akkumulátort vagy a szerszámot tilos tűznek vagy túlzott hőhatásnak kitenni. Tűznek vagy 130°C feletti hőmérsékletnek való kitettség robbanást okozhat.
- Az akkumulátort vagy a szerszámot tilos használni, ha sérült vagy módosították. A sérült vagy módosított akkumulátorok kiszámíthatatlanul viselkedhetnek, és tüzet, robbanást vagy sérülést okozhatnak.

6) SZERVIZ

- Az elektromos szerszámot szakképzett szerelővel javíttassa meg. Kizárólag eredeti alkatrészeket szabad használni. Ez biztosítja az elektromos szerszám biztonságos használatát.

BISZTONSÁGI ELŐÍRÁSOK AZ AKKUMULÁTOROS LÁNCFŰRÉSZHEZ

- A fűrész használata közben tartsa távol testének minden részét a fűrészlánctól. A fűrész beindítása előtt ellenőrizze, hogy a fűrészlánc nem ér-e hozzá semmihez. A lánCFűrész használata közben egy pillanatnyi figyelmetlenség miatt ruházata vagy testrészei beakadhatnak a fűrészláncba.
- A lánCFűrész mindig úgy fogja, hogy jobb kezével a hátsó, bal kezével pedig az első fogantyút fogja. A lánCFűrész fejjel lefelé tartása növeli a sérülésveszélyt, ezért tilos használni.
- Az elektromos szerszámot csak a szigetelt markolatfelületeknél fogja meg. A fűrészlánc rejtett vezetékéhez érhet. Az „élő” vezetékkel való érintkezés az elektromos szerszám szabadon lévő fém részeit „élővé” teheti, és áramütést okozhat a kezelőnek.
- Viseljen szemvédőt és fülvédőt. Azt is javasoljuk, hogy viseljen egyéb védőfelszerelést a feje, keze, lába és lábfeje védelme érdekében. A megfelelő védőruházat csökkenti a repülő forgácsok és a fűrészláncsal való

véletlen érintkezés okozta sérülések kockázatát.

- Ne használja a láncfűrész fában. Sérülésveszély áll fenn, ha a láncfűrész fában használja.
- Mindig szilárdan álljon, és csak szilárd, biztonságos és sík talajon használja a láncfűrész. A csúszós talaj vagy az instabil felület, például a létra, egyensúlyvesztést vagy a láncfűrész feletti uralom elvesztését okozhatja.
- Mechanikai feszültség alatt álló ág vágásakor ügyeljen arra, hogy az ág visszapattanhat. Amikor a fa rostjaiban a mechanikai feszültség ellazul, a feszült ág eltalálhatja a kezelőt és/vagy kiveheti az irányítást a láncfűrész felett.
- Fodros és fiatal fák vágásakor legyen rendkívül óvatos. Vékony anyag akadhat be a láncfűrészbe, megütheti Önt vagy kibillentheti Önt az egyensúlyából.
- A láncfűrész az első fogantyúnál fogva, és mindig leemelt láncsal vigye, hogy a fűrészlánc a testétől elfelé nézzen. A láncfűrész szállításakor vagy tárolásakor mindig tegye fel a védőburkolatot. A láncfűrész óvatos kezelése csökkenti a láncfűrészsel való véletlen érintkezés valószínűségét működés közben.
- Kövesse a lánc kenésére, feszítésére és a tartozékok cseréjére vonatkozó utasításokat. A nem megfelelően feszített vagy kenett láncfűrész eltörhet, vagy növelheti a visszarúgás kockázatát.
- Tartsa a fogantyúkat szárazon, tisztán és olaj- és zsírinten. A zsíros, olajos fogantyúk megcsúszhatnak, és elveszíthetik az irányítást a gép felett.
- Csak fa fűrészelésére használja. Soha ne használja a láncfűrész olyan munkára, amelyre nem tervezték. Például: Ne használjon láncfűrész műanyag, falazat vagy nem fa építőanyagok vágására. A láncfűrésznek a tervezettől eltérő célra történő használata veszélyes helyzetekhez vezethet.

VISSZARÚGÁS OKAI ÉS MEGELŐZÉSE

- Visszarúgás akkor fordulhat elő, ha a vezetősin hegye egy tárgyhoz ér, vagy ha a fa meghajlik, és a láncfűrész beszorul a vágásba.
- A fűrész hegyével való érintkezés bizonyos esetekben váratlan, hátrafelé irányuló reakciót válthat ki, aminek következtében a vezetősin felfelé repül a kezelő felé.
- A fűrészlánc beszorulása a vezetősin felső széléhez a sín heves repülését okozhatja a kezelő felé.
- Mindkét reakció a fűrész feletti uralom elvesztéséhez vezethet, ami súlyos sérülést okozhat. Ne hagyatkozzon kizárólag a láncfűrészbe épített biztonsági berendezésekre. Láncfűrész felhasználóként felelőssége, hogy óvintézkedéseket tegyen annak érdekében, hogy a fűrész sérülés vagy károsodás nélkül tudja kezelni. A visszarúgás a kéziszerszámok helytelen vagy hibás használatának eredménye. Megelőzhető az alábbiakban leírt megfelelő óvintézkedések megtételével:
 - Fogja meg erősen a láncfűrész mindkét kezével, hüvelykujjával és ujjával a láncfűrész fogantyúi köré fonva. Helyezze testét és karjait olyan helyzetbe, amely a legjobban ellenáll a visszarúgási erőknek. Megfelelő óvintézkedések megtételével a kezelő kontrollálni tudja a visszarúgási erőket. Soha ne engedje el a láncfűrész.
 - Kerülje a rendellenes testtartást, és ne vágjon a vállánál magasabban. Ez megakadályozza a vezetősin hegyének véletlen megérintését, és lehetővé teszi a láncfűrész jobb irányítását váratlan helyzetekben.
 - Csak a gyártó által előírt csere vezetősínket és fűrészláncokat használja. A nem megfelelő csere vezetősínket és fűrészláncok a lánc elszakadását vagy visszarúgást okozhatnak.
 - Kövesse a gyártó utasításait a fűrészlánc élezésével és karbantartásával kapcsolatban. A túl alacsony mélységűtűzők növelik a visszarúgás valószínűségét.

FONTOS UTASÍTÁSOK SZEMÉLYES BIZTONSÁGA ÉRDEKÉBEN:

1) A láncfűrész biztonságos üzemeltetésére vonatkozó utasítások:

- **VIGYÁZAT!** Az akkus láncfűrész veszélyes lehet, ha nem a gyártó által ajánlott utasításoknak megfelelően használják. Fontos, hogy a felhasználó elolvassa ezt a használati útmutatót és megértse az utasításokat.
- Az akkus láncfűrész nem alkalmas 18 év alatti személyek, valamint olyan személyek általi használatra, akiknek fizikai, érzékszervi vagy mentális képességei, illetve a tapasztalat és a tudás hiánya miatt a szerszám biztonságos használata nem lehetséges, kivéve, ha egy, a biztonságukért felelős személy felügyeli őket, vagy eligazítást ad nekik a szerszám használatáról. A gyermekeket felügyelni kell annak érdekében, hogy ne játszanak az elektromos szerszámmal.

- A szerszámokat mindig biztonságosan tárolja. A nem használt szerszámokat száraz, emelt helyen vagy elzárva, gyermekek elől elzárva kell tárolni.
- A fogantyúkat tartsa szárazon, olaj- vagy zsírmentesen.
- Munka közben mindkét kezét használja a láncfűrész kezeléséhez.
- A lánc feszítése, cseréje vagy hibaelhárítása előtt a láncfűrész ki kell kapcsolni.
- Munkaszünetek alatt tegye le a fűrész úgy, hogy ne veszélyeztesse senkit. Ne felejtse el aktiválni a láncféket, kikapcsolni a motort, és mindig tartsa tisztán a fűrész. - Bekapcsoláskor a láncfűrész biztonságosan alá kell támasztani és szilárdan meg kell fogni. A láncnak és a vezetőlemeznek szabadnak kell lennie.
- A láncfűrész csak teljesen összeszerelt állapotban szabad üzembe helyezni. Egyetlen védőalkatrész sem hiányozhat.
- Ha bármilyen változást észlel a fűrészen, azonnal kapcsolja ki.
- Mindig legyen kéznél elsősegélycsomag baleset esetére.
- Ha a láncfűrész talajjal, kövekkel, szögekkel vagy más idegen tárgyakkal érintkezik, azonnal kapcsolja ki a fűrész, és ellenőrizze a láncot és a vezetőlemezt.
- Ügyeljen arra, hogy a láncból ne kerüljön olaj a talajba vagy a csatornába - a környezet védelme érdekében. A láncfűrész mindig helyezze egy alátételre, mivel a vezetőlemezről vagy a láncról mindig csöpöghet egy kis olaj.
- Ne használja a láncfűrész rossz időben (köd, eső, erős szél, extrém hideg stb.). A rossz időben végzett munka csúszásveszélyt jelent a jeges felületeken, vagy a kivágott fa dőlési irányának kiszámíthatatlanságát stb.
- Semmilyen körülmények között ne módosítsa a fűrész. Javításhoz csak eredeti alkatrészeket használjon - különben sérülés következhet be.

2) Utasítások a visszarúgás veszélye miatt:

- Ha lehetséges, használjon fűrészsegédeszközt.
- Mindig a vezetőlemez hegyét nézze.
- A vágást csak járó fűrészlánccal kezdje, soha ne kapcsolja be a gépet, ha a lánc a vágandó tárgyhoz van rögzítve.
- Az úgynevezett merülővágásokat a vezetőlemez hegyével csak képzett személyzet végezheti.

3) Biztonságos munkavégzési technikákra vonatkozó utasítások:

- Tilos létrán, állványzaton vagy fán dolgozni.
- Rögzítse a fát úgy, hogy fűrészelés közben ne tudjon elfordulni.
- A sérülések elkerülése érdekében ügyeljen a szálkás fára.
- Ne használja a láncfűrész fa feszítésére vagy mozgatására.
- Csak a vezetőlemez alsó oldalával fűrészelj. A felső oldalával fűrészelve a lánc a fűrész irányába lendül vissza.
- Győződjön meg arról, hogy nincsenek kövek, szögek vagy más idegen tárgyak a fában.
- Győződjön meg arról, hogy a működő fűrész nem érintkezik a talajjal és a drótkerítéssel.

VÉDŐFELSZERELÉS:

- Védősisakot
- Hallásvédőt
- Védőszemüveget
- Láncfűrész munkavégzéshez tervezett kesztyűt
- Láncfűrész munkavégzéshez tervezett nadrágot
- Láncfűrész munkavégzéshez tervezett cipőt - acélbetéttel és csúszásgátló talppal
- A munkaruha nem lehet bő, de nem is túl szoros.

BISZTONSÁGI ELŐÍRÁSOK AZ AKKUMULÁTORHOZ ÉS A TÖLTŐHÖZ

- Az akkumulátor és a töltő első használata előtt figyelmesen olvassa el a használati utasítást.

1. Ellenőrizze, hogy a hálózatban rendelkezésre álló elektromos áram megegyezik-e az akkumulátortöltőn feltüntetett értékkel.
2. Ne engedje, hogy nedvesség, eső vagy fröccsenő víz érje az akkumulátor töltési pontját.
3. Ne töltsen az akkumulátort 10 °C alatti vagy 40 °C feletti hőmérsékleten. Az akkumulátor szélsőséges hőmérsékleten történő töltése csökkentheti az élettartamát.
4. A sérült, már nem tölthető akkumulátort veszélyes hulladékként kell kezelni. Ne dobja az akkumulátort a szemétkosárba, tűzbe vagy vízbe.
5. Csak a gyártó által a szóban forgó berendezéshez jóváhagyott akkumulátort és töltőt használja.
6. Tartsa a töltőt tisztán, por- és szennyeződésmentesen.
7. A berendezés szervizelése előtt mindig vegye ki az akkumulátort.
8. Takarja le az akkumulátor pólusait a rövidzárlat elkerülése érdekében.
9. Kerülje a robbanásveszélyt!
10. Ne dohányozzon az akkumulátor töltése közben vagy a tárolóhelyen. A hibás akkumulátorok robbanásveszélyes hidrogéngázt bocsáthatnak ki, amely nyílt láng vagy szikra hatására meggyulladhat.
11. Tűz esetén próbálja meg eloltani a tüzet.
12. Az akkumulátor és a töltő töltés közben enyhén felmelegszik.

Kémiai veszély:

Ne nyissa ki az akkumulátorházat. Óvja az akkumulátort az ütésektől. Ha elektrolit szivárog az akkumulátorból, feltétlenül kerülje a bőrrel való érintkezést. Ha az elektrolit mégis érintkezik a bőrrel, azonnal öblítse le az érintett területet vízzel. Ha az elektrolit a szembe kerül, azonnal forduljon orvoshoz.

Töltés:

Csatlakoztassa a töltőt egy 230 V-os áramforráshoz, és csatlakoztassa a töltőkábelt a töltőmodulhoz. Helyezze be az akkumulátort a töltőbe, ügyelve a polaritás helyességére (+ / -)! A piros jelzőfény világít, amikor az akkumulátor töltődik. Fontos: ha a piros jelzőfény nem gyullad ki azonnal egy frissen használt akkumulátor behelyezése után, válassza le az akkumulátort, majd néhány perc múlva helyezze vissza a töltőbe. A normál töltési idő körülbelül 1-1,5 óra. Ezután a töltő biztosítja a teljes feltöltődést. Az akkumulátort egy hőbiztosíték védi a túltöltéstől, így hosszabb ideig károsodás nélkül a töltőben maradhat (de legfeljebb 24 órán át). Az akkumulátor és a töltő állandó hőmérsékletre való felmelegedése normális jelenség, és nem utal károsodásra. Az akkumulátor üzemidejének jelentős csökkenése azt jelenti, hogy az akkumulátort ki kell cserélni.

HASZNÁLAT ÉS SZERELÉS

- Az akkus láncfűrész kezelésekor mindig viseljen megfelelő munkakesztyűt.
- Az összeszerelés megkezdése előtt kapcsolja ki a készüléket, és vegye ki az akkumulátort a készülékből, hogy elkerülje a véletlen beindulást és az esetleges sérüléseket.
- Csak akkor helyezze be az akkumulátort, ha a láncfűrész teljesen össze van szerelve.

A LÁNC ÉS A VEZETŐLÁNC ÖSSZESZERELÉSE (4. ÁBRA)

- Csak 1,1 mm szemvastagságú fűrészláncot használjon.
- Óvatosan csomagolja ki az összes alkatrészt.
- Helyezze az akkus láncfűrész sík felületre.
- A rögzítőcsavar elforgatásával távolítsa el a lánckerék fedelét.
- Helyezze be a vezetősínt, és helyezze rá a láncot úgy, hogy a lánckerék fogai a láncszemekbe illeszkedjenek, a vezetősín alja pedig a horonyba kerüljön.
- Helyezze a láncot a lánckerék köré, és mozgassa a vezetősínt úgy, hogy a feszítőcsap csapja pontosan illeszkedjen a vezetősín furatába. A csapnak láthatónak kell lennie a furatban.
- A fűrészlánc forgásirányát a lánckerék fedelén található 2 nyíl mutatja.
- A láncot úgy kell a vezetősínre szerelni, hogy a vágófogak a lánc futásával megegyező irányban haladjanak. A láncfogaknak a vezetősín tetején előre kell nézniük.
- Helyezze vissza a lánckerék fedelét, és húzza meg kissé a rögzítőcsavart.

- A fűrészlánc még nincs megfeszítve. A fűrészlánc feszítése a „Fűrészlánc feszítése” című részben leírtak szerint történik.

A FÜRÉSZLÁNC FESZÍTÉSE (5. ÁBRA)

- A fűrészlánc feszességét mindig ellenőrizni kell az akkus láncfűrészsel való munka megkezdése előtt, az első néhány vágás után, majd körülbelül 10 percenként.
- Különösen vadonatúj lánc használata esetén a lánc az elején jobban megnyúlik.
- A fűrészlánc élettartama nagymértékben függ a megfelelő kenéstől és a lánc megfelelő feszítésétől használat közben.
- Ne feszítse meg a fűrészláncot forrón, mivel lehűléskor lerövidül, és túl szoros lesz a fűrészlapon.
- Helyezze az akkus láncfűrész sík felületre.
- Fordítsa el a rögzítőcsavart körülbelül 1-3 fordulattal az óramutató járásával ellentétes irányba, hogy kioldja a vezetősín reteszét.
- Ellenőrizze, hogy a láncszemek szorosan illeszkednek-e a vezetősínbe és a hajtólánckerékre.
- Forgassa el a láncfeszítő gyűrűt ugrás közben az óramutató járásával megegyező irányba, amíg el nem éri a megfelelő láncfeszességet. A reteszelő mechanizmus megakadályozza a lánc kilazulását. Ha a láncfeszítő gyűrű nehezen forgatható, lazítsa meg a rögzítőcsavart az óramutató járásával ellentétes irányba forgatva. A rögzítőcsavar a láncfeszítő gyűrűvel egy időben forgatható.
- A fűrészlánc akkor van megfelelően feszes, ha a vezetősín középső helyzetében kb. 2-3 mm-rel megemelhető.
- Ha a fűrészlánc túl feszes, fordítsa el a láncfeszítő gyűrűt az óramutató járásával ellentétes irányba, és lazítsa meg a fűrészláncot.
- Amikor a fűrészlánc megfeszült, rögzítse a vezetősínt a rögzítőcsavar óramutató járásával megegyező irányú forgatásával. Nincs szükség szerszámra.

AZ OLAJTARTÁLY FELTÖLTÉSE ÉS A FÜRÉSZLÁNC KENÉSE (6. ÁBRA)

- Az akkus láncfűrész olaj nélkül szállítjuk.
- Helyezze az akkus láncfűrész sík felületre úgy, hogy az olajtartály sapkája felül legyen.
- Tisztítsa meg az olajtartály sapkája körüli területet egy ruhával, és csavarja le a sapkát.
- Győződjön meg arról, hogy nincs szennyeződés a tartályban.
- Töltse fel az olajtartályt olajjal a „max” jelzésig (maximális olajsint). Az olajsintet az olajtartály kémlelőablakán keresztül ellenőrizheti.

FIGYELMEZTETÉS:

A fűrészlánc kenéséhez csak biológiailag lebomló olajat (RAL-UZ 8 szabvány szerint) használjon, hogy elkerülje a fűrészlánc károsodását. Semmilyen körülmények között ne használjon újrahasonított olajat vagy használt, hulladékolajat. Ha nem ajánlott olajat használ, a termékgarancia érvényét veszti.

- Csavarja vissza az olajtartály sapkáját.
- Hagyja a láncfűrész 30 másodpercig járni, hogy az olaj átszivattyúzzódjon rajta.

MEGJEGYZÉS: Az olajtartály kupakjában kis légcsatornák találhatóak az olaj kiszellőztetésére. Az olaj kifolyásának megakadályozása érdekében, amikor nem használja, mindig vízszintes helyzetbe helyezze az akkus láncfűrész, az olajtartály kupakjával felfelé.

Az akkus láncfűrész olaj nélküli vagy alacsony olajsinttel történő használata károsítja a láncot. A lánc élettartama és vágási teljesítménye az optimális lánckenéstől függ. Emiatt a fűrészlánc használat közben automatikusan olajkenést kap.

MEGJEGYZÉS: Alacsony hőmérsékleten az olaj jelentősen besűrűsödik, ami csökkenti az olaj áramlását a lánchoz.

AZ AKKUMULÁTOR BESZERELÉSE ÉS ELTÁVOLÍTÁSA (7. ÁBRA)

- Az akkumulátor beszerelése vagy eltávolítása során tartsa erősen a kezében az akkumulátoros láncfűrész

és az akkumulátort. Ellenkező esetben megcsúszhatnak, és kárt vagy személyi sérülést okozhatnak.

- Az akkumulátor beszerelése vagy eltávolítása előtt mindig kapcsolja ki az akkumulátoros fűrészt.
- Helyezze be az akkumulátort a készülékbe. Hallania kell a biztonsági retesz kattánását. Győződjön meg arról, hogy az akkumulátor megfelelően van behelyezve a készülékbe. Ha helytelenül van behelyezve, az akkumulátor kieshet a készülékből, és sérülést okozhat Önnek vagy a közelben tartózkodóknak.
- Az akkumulátor készülékből való eltávolításához nyomja meg a kioldógombot, majd húzza ki az akkumulátort a készülékből hátrafelé.

FIGYELMEZTETÉS: Csak a gyártó által ajánlott akkumulátorokat használja. Nem megfelelő akkumulátorok használata esetén előfordulhat, hogy a fűrészt nem működik megfelelően, és megsérülhet.

AZ AKKUS LÁNCFŰRÉS Z BE- É S KIKAPCSOLÁSA (8. ÁBRA)

- Az akkus fűrészt csak felszerelt vezetősínnel, láncsal és láncfékkel indítsa el. Ellenkező esetben sérülést okozhat.
- Győződjön meg arról, hogy a láncfék kikapcsolt állásban van. Ne indítsa el az akkus láncfűrészt, ha a láncfék bekapcsolt állásban van. A láncfék kikapcsolt állásba kapcsolásához húzza a motor felé.
- Az akkus láncfűrészt mindig mindkét kezével fogja, az első fogantyút a bal kezével, a hátsó fogantyút pedig a jobb kezével. A fogantyúkat mindig fogja meg teljesen mindkét hüvelykujjával és ujjával.
- Győződjön meg arról, hogy a lánc és a vezetősín nem ér hozzá semmihez, és semmi sem akadályozhatja a szabad mozgásukat.
- Az akkus láncfűrészt bekapcsolásához nyomja meg és tartsa lenyomva a működtető kapcsoló (2) reteszelő gombját, majd nyomja meg a működtető kapcsolót (9). Indítás után elengedheti a működtető kapcsoló (2) reteszelő gombját.
- Az akkus láncfűrészt kikapcsolásához engedje el a működtető kapcsolót (9).

MEGJEGYZÉS: Biztonsági okokból a kezelőkapcsoló (9) nem rögzíthető, hanem a teljes vágási folyamat alatt lenyomva kell tartani.

- Energiatakarékosság érdekében csak akkor kapcsolja be az akkus láncfűrészt, amikor használja.

BIZTONSÁGI LÁNCFÉK / ELSŐ FOGANTYÚ BORÍTÁS:

- A fűrészt biztonsági láncfékkel van felszerelve, amely visszarúgás esetén azonnal leállítja a fűrészláncot. A láncfék csökkenti a baleset kockázatát, de azt csak a felhasználó tudja teljesen elkerülni.
- a láncfék manuálisan (bal kézzel) vagy automatikusan, egy tehetetlenségi mechanizmus aktiválja.
- a láncfék a fűrészlánc felé tolásával aktiválja.
- ez a mozgás egy rugós mechanizmust indít el, amely fékezi a motor hajtásrendszerét.
- a láncfék a bal kéz védelmét is szolgálja a láncsal való érintkezés ellen.
- használja a láncfék „kézfékként”, amikor a fűrészt egyik helyről a másikra viszi. Ez megakadályozza, hogy az elindított fűrészt hozzáérjen a lábához, egy másik személyhez vagy tárggyal.
- a fűrészt visszarúgása nagyon hirtelen és erőszakos lehet, de a legtöbb visszarúgás gyenge, és nem aktiválja a láncfékot. Fontos, hogy a felhasználó a visszarúgás során szilárdan tartsa a fűrészt.
- a láncfék aktiválásának módja (automatikus vagy kézi) a visszarúgás erejétől, a vágandó anyag helyzetétől és a vezetősíntől függ.
- a láncfékot úgy tervezték, hogy egy tehetetlenségi mechanizmus automatikusan aktiválja hirtelen, erős visszarúgás esetén, ha a visszarúgás veszélyzónája túl messze van a felhasználtól.

AZ ALAPVETŐ MUNKÁK HELYES ELJÁRÁSÁNAK MAGYARÁZATA:

A) fakivágás:

Ha két ember egyszerre vág rönköket és dönti ki őket, a fát fűrészelő személy és a már kivágott fán dolgozó személy közötti távolságnak legalább a vágandó fa magasságának kétszeresének kell lennie. Fakivágáskor ügyelni kell arra, hogy senki se legyen veszélyben, ne érje el az erősáramú, elektromos vagy egyéb vezeték, és ne keletkezzen anyagi kár. Ha a fa elektromos vagy egyéb vezetékkel érintkezik, azonnal értesíteni kell az illetékes vonalvezetőt. Lejtőn történő vágás esetén az akkumulátoros láncfűrészt kezelő munkavállalónak mindig a vágandó fa felett kell lennie, mivel a rönk a vágás után valószínűleg lecsúszik vagy legurul. A fakivágás előtt menekülési útvonalat kell tervezni, és szükség esetén előre megtisztítani. A menekülési útvonalnak

átlósan hátrafelé kell lennie a fa várható dőlési vonalától. Döntés előtt fel kell mérni a törzs dőlésszögét, a nagyobb ágak helyzetét, valamint a szél irányát és erősségét, hogy meg lehessen határozni a fa dőlésirányát. A fáról el kell távolítani a földet, köveket, laza kérget, szöveget, kapcsokat és drótmaradványokat.

b) Ék alakú vágás készítése:

A fa leendő dőlési irányára és oldalára merőlegesen vágjon egy éket a törzs átmérőjének 1/3-ának megfelelő mélységben. Először egy alsó vízszintes vágást végezzen. Ez megakadályozza, hogy a láncsal ellátott vezetőlemez beszoruljon a felülről történő második ferde vágás során.

c) Végső vágás elvégzése fadöntés közben:

A végső vágást legalább 50 mm-rel a vízszintes bevágás felett és az ék alakú bevágás helyétől eltérő oldalon kell elvégezni. A végső vágást ezért párhuzamosan kell elvégezni az ellentétes vízszintes bevágással. A végső vágást csak olyan mélyre kell elvégezni, hogy a rönk törött magja megmaradjon, amely képzeletbeli csuklóként szolgálhat a rönk fektetésekor. A mag megakadályozza, hogy a rönk elforduljon és rossz irányba dőljön. A mag nincs kész. A fának már el kell kezdenie dőlni, amikor a végső vágás megközelíti a magot. Ha úgy tűnik, hogy a fa nem a kívánt irányba dől, vagy ha hátradől és beszorítja a fűrészlapot, akkor meg kell szakítani a végső vágást, és fából, műanyagból vagy alumíniumból készült ékekkel kell a rönköt a kívánt irányba terelni. Amint a fa dőlni kezd, vegye ki a láncfűrész a vágásból, kapcsolja ki, tegye le, és hagyja el a veszélyes területet a tervezett menekülési útvonalon keresztül. Vigyázzon a földön lévő lehullott ágakra és egyéb akadályokra, valamint a botlás lehetőségére, ha gyorsan visszavonul.

d) Elágazás:

Elágazás alatt a kivágott törzs ágainak leválását értjük. Elágazáskor először a nagyobb, lefelé néző ágakat hagyjuk meg, mert ezek tartják a törzset. A kisebb ágakat egy vágással választjuk le. A mechanikai igénybevételnek kitett ágakat alulról felfelé kell vágni, hogy megakadályozzuk a fűrész beszorulását.

e) A törzs rövidítése:

A „törzs rövidítése” kifejezés egy már kivágott törzs darabokra/rönkökre fűrészelését jelenti. Fűrészeléskor ügyeljen a szilárd és biztonságos állásra, valamint a testsúly egyenletes eloszlására mindkét lábon. Ha lehetséges, a törzset ágakkal, gerendákkal vagy ékekkel kell alátámasztani, és rögzíteni kell az elmozdulás ellen. A fűrészelés megkönnyítése érdekében kövesse az egyszerű utasításokat. Ha a törzs teljes hosszában egyenletesen fekszik a talajon, akkor felülről fűrészeltük. Ha a fatörzs csak az egyik oldalán fekszik a talajon, akkor először alulról vágjuk le a törzset a törzs átmérőjének 1/3-áig, és a vágás fennmaradó részét felülről, az alsó vágás felé haladva végezzük. Ha a fa mindkét végén fekszik a talajon, akkor először felülről vágjuk le a törzset a törzs átmérőjének 1/3-áig, majd a törzs átmérőjének fennmaradó 2/3-át alulról, a felső vágás felé haladva fűrészeltük le. Lejtőn történő fűrészeléskor mindig a törzs felett álljon, hogy teljes mértékben uralja a fűrész, még az „átvágás” pillanatában is. A vágás végén csökkentse a fűrészre nehezedő nyomást anélkül, hogy elengedné a láncfűrész fogantyúját. Győződjön meg arról, hogy a fűrészlánc nem ér a talajhoz. A vágás befejezése után várja meg, amíg a fűrészlánc teljesen leáll, és csak akkor tegye le a láncfűrész. Fák közötti áthaladáskor mindig állítsa le a láncfűrész motorját.

AZ AKKUMULÁTOR ÁLLAPOTÁNAK ELLENŐRZÉSE (16. ÁBRA)

- Nyomja meg a készülék testén található gombot a LED akkumulátorállapot-jelző aktiválásához, amely megjeleníti az akkumulátor kapacitását.

A JELZŐN VILÁGÍTÓ LED-EK SZÁMA	MARADÉK AKKUMULÁTOR KAPACITÁS
0	< 10%
1	10%-tól 25%-ig
2	25%-tól 50%-ig
3	50%-tól 75%-ig
4	75%-tól 100%-ig

KARBANTARTÁS

- Karbantartás és tisztítás előtt kapcsolja ki a készüléket, és vegye ki az akkumulátort belőle, hogy elkerülje a véletlen bekapcsolás és az esetleges sérüléseket.

Az akkus láncfűrész hosszú távú és megbízható működésének biztosítása érdekében rendszeresen végezze el a következő karbantartási munkákat:

- A biztonságos és megfelelő működés érdekében mindig tartsa tisztán az akkus láncfűrész és annak szellőzőnyílásait.
- Rendszeresen ellenőrizze az akkus láncfűrész látható sérülések szempontjából, ellenőrizze, hogy a fűrészlánc nem laza, nem csúszik-e vagy sérült-e.
- Ellenőrizze, hogy az akkus láncfűrész egyéb szerkezeti részei nem lazaak vagy sérültek-e.
- Ellenőrizze, hogy a burkolatok és védőelemek megfelelően vannak-e felszerelve és sértetlenek-e. Használat előtt végezze el a terméken a szükséges karbantartási vagy javítási munkákat.

FIGYELMEZTETÉS: Mielőtt szervizbe küldené az akkus láncfűrész, győződjön meg arról, hogy kiürítette az olajtartályt.

LÁNC ÉS VEZETŐLEVEÉL CSERÉJE:

- Ellenőrizze a láncot és a vezetőlemezt a „Láncfeszítés” című szakasz szerint.
- Cserélje ki a kopott láncot és a vezetőlemezt.
- Ellenőrizze a hajtólánckereket. Ha a hajtólánckerekek a nagy igénybevétel miatt elkopnak vagy megsérülnek, ki kell cserélni. A cserét csak hivatalos szervizközpont végezheti.

A FÜRÉSZLÁNC ÉLEZÉSE

Soha ne élezze saját maga a fűrészláncot, kivéve, ha rendelkezik benne tapasztalattal. Cserélje ki a fűrészláncot egy pótláncre, vagy éleztesse meg szakemberrel egy hivatalos szervizközpontban.

AZ AUTOMATIKUS OLAJKENŐ RENDSZER ELLENŐRZÉSE

Az automatikus lánckenés működését úgy ellenőrizheti, hogy bekapcsolja a fűrész, és a hegyét egy, a földre helyezett kartonpapír vagy papírdarab felé tartja. Ne érintse a fűrészláncot a talajhoz, és tartson körülbelül 20 cm biztonságos távolságot. Ha olajnyom jelenik meg a papíron, az automatikus olajrendszer megfelelően működik. Ha az olajtartály tele van, és továbbra sem látható olajnyom, forduljon hivatalos szervizközponthoz.

MUNKAVÉGZÉS UTÁN/TÁROLÁS ELŐTT

- Tárolás előtt engedje le az olajat az olajtartályból.
- Tisztítsa meg a fűrész felületét puha kefével és tiszta ruhával. Ne használjon vizet, oldószereket vagy polírozószereket. Távolítsa el minden szennyeződést, különösen azt, amely a motor szellőzőnyílásain lerakódott.
- Az akkus láncfűrész 1-3 órás használata után vegye le a hajtóműburkolatot, a vezetősínt és a fűrészláncot. Tisztítsa meg őket kefével.
- Tisztítsa meg a hajtóműburkolat, a hajtómű és a vezetősín rögzítése alatti területet a lerakódásoktól egy kefével.
- Tisztítsa meg az olajfúvókát egy tiszta ruhával. Győződjön meg arról, hogy a fűrészpor és a szennyeződés eltávolításra került, és hogy az olajrendszer csövei nincsenek eltömődve.
- Ha az akkus láncfűrész hosszabb ideig tárolja, alaposan tisztítsa meg a fűrészláncot és a vezetősínt.
- Az akkus láncfűrész biztonságos és száraz helyen, gyermekek elől elzárva tárolja. Ne helyezzen rá semmilyen más tárgyat.
- Ügyeljen arra, hogy a láncfűrész mindig vízszintes helyzetben, az olajtartály felül legyen tárolva.
- Mielőtt az akkus láncfűrész az eredeti csomagolásában tárolná, ki kell üríteni az olajtartályból az összes olajat.

- Ne módosítsa az akkus láncfűrész semmilyen módon. A jogosulatlan módosítások negatívan befolyásolhatják a termék biztonságát, növelhetik a zajszintjét és a rezgéseket.

KÖRNYEZETVÉDELEM



A termékeken vagy azok csomagolásán található áthúzott szemeteskuka szimbólum azt jelenti, hogy a használt elektromos és elektronikus termékeket tilos a háztartási hulladékkal keverni. A megfelelő ártalmatlanítás, hasznosítás és újrahasznosítás érdekében kérjük, adja le azokat a kijelölt gyűjtőpontokon, ahol ingyenesen átveszik azokat. Egyes országokban a termékeket vissza is viheti a helyi kiskereskedőhöz, amikor egyenértékű új terméket vásárol. A termék megfelelő ártalmatlanításával segít megőrizni az értékes természeti erőforrásokat, és segít megelőzni a környezetre és az emberi egészségre gyakorolt potenciális negatív következményeket, amelyeket egyébként a nem megfelelő hulladékkezelés okozhatna. További részletekért forduljon a helyi városi hivatalhoz vagy a legközelebbi gyűjtőponthoz. Az ilyen típusú hulladék nem megfelelő ártalmatlanítása bírságot vonhat maga után, a nemzeti előírásoknak megfelelően.

WORCRAFT

GARDEN TOOLS

Garancialevél/Warranty

Modellszám:	Eladás dátuma:	Eladó aláírása és pecsétje:

Ügyfél neve (cég neve):	Ügyfél címje (Cég címje):

Az ügyfél az aláírásával megerősíti, hogy a készüléket bemutatták és elmagyarázták neki, hogy ismeri a gép üzemeltetésére és használatára vonatkozó utasításokat, valamint hogy a készülék teljesen volt neki kiadva.	Ügyfél aláírása:

Jegyzések a panszokról – jótálási javítások

A panasz elfogadásának dátuma:	A panasz befejezésének dátuma:	A panasz száma:	Aláírás az átvett jótálási javításról (Jegyzések a jogosulatlan panszról)	Serviztechnikus pecsétje:

Jótálási feltételek

1. A szállító erre a termékre a jelen jótálási jegyen feltüntetett jótálási időt biztosítja, azzal a feltétellel, hogy a vásárló a terméket a hatályos előírásoknak és szabványoknak, valamint a kezelési útmutatónak megfelelően használja és tárolja. A jótálási idő számítása a végső fogyasztónak történő értékesítés időpontjával kezdődik. Az akkumulátorra 12 hónap garancia vonatkozik.

2. A vásárló köteles a terméket javításra eredeti állapotában, minden tartozékával együtt (beleértve a kiegészítőket is), valamint a hitelesített jótálási jeggyel együtt átadni. A jótállás az anyaghibákra, gyártási hibákra és a szerelésből eredő hibákra terjed ki, kivéve, ha a hibát nem a hivatalos szervizközpont által felhatalmazott személy vagy szervezet által elvégzett munka, átalakítás vagy beavatkozás okozta. A javítások és a reklamációk pontos terjedelmét a jelen jótálási jegy tartalmazza.

3. A jótálási idő meghosszabbodik azzal az időtartammal, ameddig a termék garanciális szervizben volt. Garanciális szervizt kizárólag a szállító által felhatalmazott szervizközpontok végzhetnek.

4. A garancia nem terjed ki az alábbiakra:

- használatból eredő szokásos kopás, beleértve a következőket: tömítések, szimeringek, csapágycsapatok, tömítőhüvelyek, kuplungok, szíjak és egyéb kopóalkatrészek; - nem megfelelő használatból, szervizelésből, karbantartásból vagy a kezelési útmutatóval ellentétes telepítésből eredő károk; valamint szándékosan okozott, illetve a termék olyan környezetben végzett telepítéséből vagy üzemeltetéséből származó károk, amely nem felel meg a műszaki követelményeknek; - természeti katasztrófák által okozott károk, az előírt karbantartási vagy szervizelési időközök be nem tartásából eredő károk (különösen az elhasználotott alkatrészek cseréjével kapcsolatban), valamint a termék túlterheléséből származó károk; - szakszerűtlen szervizelés következtében keletkezett károk (például ha nem jóváhagyott szervizközpontok, hanem a vevő saját szerelői avatkoztak be, vagy ha nem megfelelő pótalkatrészek kerülnek felhasználásra, illetve ha szakszerűtlenül avatkoztak be a termék szerkezetébe vagy elektromos részeibe). - beszennyeződött, például üzemi folyadékoktól (olaj, benzín) vagy a szivattyúk és hasonló berendezések üledékeiktől szennyezett, a szokásos diagnosztikát és szervizelést lehetetlenné tevő termék - nem megfelelő környezetnek kitett termék (túlzott páratartalom, hő, por, vegyi anyagok).

5. A jótállást a következő feltételek szerint kell alkalmazni:

- Panasz benyújtásakor a reklamáló köteles bemutatni a jótálási jegyet, a termék vásárlását igazoló bizonylatot, a jótálási átvizsgálásról szóló igazolást, valamint az engedélyezett szervizközpontban elvégzett szervizmunkáról szóló igazolást. - A jótállás csak abban az esetben érvényes, ha a vásárló betartotta a kezelési útmutatóban és a szervizkönyvben meghatározott összes karbantartási feltételt. - A hivatalos szervizközpont elvégzi a hiba értékelését; amennyiben a hiba garanciálisnak minősül (gyártási vagy anyaghiba, a karbantartási és kezelési útmutató betartása mellett), a szervizek díjmentesen elvégzik a hibás alkatrész javítását vagy cseréjét. - A javítást a jótálási jegyben fel kell tüntetni (dátum, a javítás típusa, az engedélyezett szerviz aláírása és pecsétje). A szervizellenőrzések és a rendszeres karbantartás igazolásának elmulasztása a jótálási igény elutasítását eredményezheti.

6. A szervizközpont köteles biztosítani a következőket:

- garanciális javítások észszerű időn belüli elvégzése (a törvény a hiba kijavítására a panaszbenyújtás időpontjától számított 30 napos határidőt állapít meg); - díjmentes cserealkatrész vagy a hibás alkatrész cseréjét (beleértve a munkadíjat és az anyagköltséget), összhangban a Szlovák Köztársaság hatályos eljárásaival és jogszabályaival; - szállítási költségértéris iránti igény érvényesítése abban az esetben, ha a terméket az eredeti átadás helyétől eltérő, hivatalos szervizközpontba kell küldeni; - jegyzőkönyv felvétele a termék átvételéről, javításáról és visszaszolgáltatásáról.

7. Az alkatrészek standard kopása a használati mód függvényében fogyó élettartamnak minősül (például fogazott csapágycsapatok, bordák, kuplungok, tömítések, csapágycsapatok, láncok, szíjak, szimeringek, tömítések, sebességváltók stb.). Amennyiben az elhasználódás megfelel a szokásos élettartamoknak, ezek az alkatrészek nem képezhetik panasz tárgyát (ez nem megfelelő karbantartás esetén is érvényes). A jótállás nem terjed ki az ilyen jellegű kopásra.

8. A berendezés (gép) motorjára nyújtott kiterjesztett garancia

- A berendezés motorjára az eladás napjától számított 5 év kiterjesztett jótállás érvényes. - Ez a kiterjesztett jótállás kizárólag a motor gyártási és anyaghibáira vonatkozik, amelyek rendeltetészerű, helyes használat mellett, valamint az összes előírt (kezelési útmutatóban foglaltak szerinti) karbantartási feltételt betartása esetén jelentkeznek. - A motorra nyújtott jótállás nem terjed ki a következő okok által okozott károokra és meghibásodásokra: 1. helytelen beszerelés, helytelen beállítás vagy helytelen motorkarbantartás, 2. a rendszeres motorszerviz-intervallumok (beleértve az olaj, szűrők, tömítések és egyéb kopó alkatrészek cseréjét) be nem tartása, 3. a motor megengedett üzemi paramétereken kívül eső üzemeltetése (feszültség, hőmérséklet, páratartalom stb.), 4. mechanikai sérülések vagy illetéktelen személy általi beavatkozás, 5. természeti elemek vagy más egyéb külső hatások (pl. árvíz, tűz, villámcsapás). - A motorra vonatkozó reklamáció kiterjesztett jótállás keretén belüli elfogadása esetén a hivatalos szervizközpont (vagy annak megbízott hálózata) köteles a hibát díjmentesen elhárítani (a szerviztechnikus döntése alapján javítás vagy teljes motorcsere formájában). - A kiterjesztett jótállás érvényesítéséhez a következőkre van szükség: 1. az eredeti jótálási jegy, a berendezés vásárlását igazoló bizonylat, valamint a motor rendszeres (általában évente egyszer vagy a motorgyártó által meghatározott időközönként végzett) szervizeléséről szóló igazolás bemutatása. 2. annak igazolása, hogy a motort a kezelési útmutatóval és a műszaki előírásokkal összhangban üzemeltették (vagyis a hiba nem a helytelen karbantartásból vagy a műszaki paramétereken túli üzemeltetésből következik). 3. a motort bevizsgálásra hivatalos szervizközpontba kell szállítani. - Felelőten kezelés, a motor módosítása, nem megfelelő cserealkatrészek használata vagy illetéktelen személy általi beavatkozási kísérlet esetén a motorra vonatkozó kiterjesztett jótállás az érvényét veszti.

- Jelen kiterjesztett jótállás a Polgári Törvénykönyv (40/1964 Tt. sz. törvény) és a Fogyasztóvédelmi törvény (250/2007 Tt. sz. törvény) szerinti 24 hónapos törvényes jótálláson felül érvényes, és nem korlátozza a fogyasztó törvényes jótállásból eredő jogait.

9. A szerviz alkatrészek szervizellenőrzése:

- A rendszeres szervizellenőrzéseket a gyártó utasításával összhangban a szállító hivatalos szervizközpontjaiban kell (az egyes termékek szervizkönyvében meghatározott időközök és munkaterjedelem szerint) elvégezni. - Az eredeti cserealkatrészeket és fogyóanyagokat nem szabad más gyártók olyan alkatrészeire cserélni, amelyek nem garantálják ugyanazt a megbízhatóságot és biztonságot.

10. A panasz benyújtásának módja és helye:

- A panasz a szállító által hivatalosan felhatalmazott szervizközpontok bármelyikében benyújtható. - A panasz benyújtásakor a következők bemutatására van szükség: 1. az eredeti jótálási jegy, minden kitöltött és hitelesített adattal együtt, 2. a vásárlást igazoló okmány (számla, nyugta), 3. a rendszeres szervizellenőrzések igazolása (a szerviztechnikusok bélyegzőivel és aláírásaival), 4. motorra vonatkozó panasz esetén - a motor szervizellenőrzésének igazolása. - Ha a panasz megfelel a garanciális javítás feltételeinek, a hivatalos szervizközpont gondoskodik a hiba díjmentes elhárításáról, beleértve a munka- és anyagköltséget is. - A szállító a panasz elbírálását a megreklamált termék és a szükséges dokumentumok átvételétől számított 30 napon belül biztosítja.

Megjegyzés: A berendezés motorjára vonatkozó kiterjesztett jótállás olyan üzleti (extra) garancia, amelyet a gyártó a 24 hónapos törvényi jótálláson felül biztosít. A 24 hónapos törvényi jótállás a teljes termékre (beleértve a motort is) vonatkozik, és a fogyasztó ebből eredő jogai nem korlátozhatók. A motorra nyújtott kiterjesztett jótállás semmilyen módon nem érinti vagy csökkenti a fogyasztó Polgári Törvénykönyvből (40/1964 Tt. sz. törvény) vagy fogyasztóvédelmi törvényből (250/2007 Tt. sz. törvény) eredő jogait.

A JÓTÁLLÁSON BELÜLI ÉS JÓTÁLLÁSON KÍVÜLI SZERVIZT A GYÁRTÓ FELHATALMAZOTT KÉPVISELŐJE VÉGZI

A gyártó felhatalmazott képviselője: Slovakia Trend Export-Import s.r.o., Michalovská 87/1414, 073 01 Sobrance

Fax: (056) 652-2329 Tel: 0915 392 687 E-mail: servis@slovakia-trend.sk









AKUMULATORSKA LANČANA PILA

NAMJENA

Lančana pila namijenjena je za rezanje drvenih materijala (drvene grede, daske, grane, trupci itd.) te za obrezivanje stabala. Pila nije namijenjena za rezanje kamena ni kamenih materijala.

Uređaj (Proizvod) koristite isključivo za predviđenu namjenu. Svaka druga uporaba smatra se nepravilnom. Za svaku štetu ili ozljedu nastalu uslijed nepravilne uporabe odgovoran je korisnik odnosno rukovatelj, a ne proizvođač. Imajte na umu da uređaj nije konstruiran za komercijalnu ni industrijsku uporabu. Jamstvo ne vrijedi ako se uređaj koristi u komercijalne, industrijske ili slične svrhe.

TEHNIČKI PODACI

	NAPON	20 V
	KAPACITET	4 Ah
	BRZINA LANCA	11 m/s
	DULJINA VODILICE	305 mm (12")
	DEBLJINA VODILICE	1,09 mm (0,043")
	MAKS. DULJINA REZA VODILICE	255 mm
	MAKSIMALNI PROMJER REZANJA	Ø 230 mm
	RAZMAK ZUBACA	1/4" (6,35 mm)
	BROJ ZUBACA	62 kom
	SPREMNIK ZA ULJE	70 ml
	VIBRACIJE	3,25 m/s ² (K) = 1,5 m/s ²
	RAZINA ZVUČNE SNAGE (LWA)	90,7 dB(A) Odstupanje (K) = 3 dB(A)
	RAZINA ZVUČNOG TLAKA (LPA)	85,7 dB(A) Odstupanje (K) = 3 dB(A)
	MASA	1,85 kg













DIJELOVI PROIZVODA

1	Stražnja ručka	8	Lanac
2	Tipka za blokadu radnog prekidača	9	Prekidač za pokretanje
3	Poklopac spremnika za ulje	10	Akumulator (nije uključen u pakiranje)
4	Prednja ručka	11	Pokazivač razine ulja
5	Kočnica lanca / poklopac prednje ručke	12	Poklopac pogonskog zupčanika
6	Vijak za pričvršćivanje	13	Prsten za zatezanje lanca
7	Vodilica		

SADRŽAJ PAKIRANJA:

- lančana pila
- zaštitni poklopac vodilice
- lanac
- vodilica
- upute za uporabu
- bočica za ulje 75 ml

OBJAŠNJENJA SIMBOLA

	Upozorenje!		UPOZORENJE! Prije bilo kakve provjere ili održavanja isključite uređaj i izvadite akumulator kako biste spriječili nenamjerno pokretanje i moguće ozljede.
	Pažljivo pročitajte upute za uporabu.		Nosite zaštitne naočale.
	Nosite zaštitne rukavice.		Nosite štitnike za sluh.
	Ne odlažite u kućni otpad. Umjesto toga, zbrinite uređaj na ekološki prihvatljiv način – obratite se odgovarajućem reciklažnom centru. Brinite o očuvanju okoliša.		Nemojte koristiti akumulatorsku lančanu pilu po kiši niti je izlagati djelovanju kiše.
	Zajamčena razina akustične snage.		Tijekom rada s pilom uvijek koristite obje ruke.
	UPOZORENJE! Kontakt vrha vodilice s predmetom ili drvom može u nekim slučajevima izazvati neočekivanu reakciju – trzaj unatrag, pri čemu se vodilica može naglo odbiti prema korisniku.		Tijekom rada nosite obuću s protukliznim potplatom.
	Nosite zaštitnu masku za disanje.		

OPĆE SIGURNOSNE UPUTE

Pažljivo pročitajte sva sigurnosna upozorenja, upute, ilustracije i tehničke podatke koji dolaze uz ovaj električni alat. Nepoštivanje svih dolje navedenih uputa može dovesti do strujnog udara, požara i/ili ozbiljnih ozljeda.

1) SIGURNOST RADNOG OKRUŽENJA:

- Radni prostor uvijek održavajte čistim i dobro osvijetljenim. Nered i mračni prostori pogoduju nezgodama.
- Ne koristite električni alat u eksplozivnoj atmosferi, odnosno u prisustvu zapaljivih tekućina, plinova ili prašine. Iskrice koje nastaju u električnom alatu mogu zapaliti prašinu ili isparavanja.
- Tijekom rada držite djecu i druge osobe podalje od radnog područja. Ako ste ometeni, možete izgubiti kontrolu nad alatom.

2) ELEKTRIČNA SIGURNOST:

- Utikač električnog alata mora odgovarati utičnici. Nikada ne mijenjajte utikač ni na koji način. Nemojte koristiti adaptere s uzemljenim električnim alatima. Neoštećeni utikači i odgovarajuće utičnice smanjuju rizik od strujnog udara. Oštećeni ili zapetljani kablovi povećavaju rizik od električnog udara. Ako se kabel ošteti, mora ga zamijeniti proizvođač ili ovlaštenu servis.
- Tijekom rada izbjegavajte kontakt tijelom s uzemljenim površinama, kao što su cijevi, radijatori, štednjaci i hladnjaci. Povećava se opasnost od strujnog udara ako je tijelo uzemljeno.
- Ne izlažite električni alat kiši, vlazi ni vodi. Nikada nemojte dodirivati električni alat mokrim rukama. Ne perite alat pod tekućom vodom niti ga uranjajte u vodu.
- Kabel nemojte nepotrebno naprezati. Nikada ne koristite kabel za nošenje, povlačenje ili odspajanje utikača alata. Kabel držite podalje od izvora topline, ulja, oštih rubova i pokretnih dijelova.
- Ne koristite električni alat ako ima oštećen kabel, utikač ili je pao i pritom se na bilo koji način ošteti.
- Ako koristite alat na otvorenom, upotrebljavajte produžni kabel namijenjen za vanjsku upotrebu.
- Ako koristite alat u vlažnim prostorima, koristite napajanje zaštićeno uređajem za zaštitu od strujnog udara (RCD). Upotreba RCD-a smanjuje rizik od električnog udara. Uređaj RCD može biti poznat i kao GFCI (glavni osigurač kruga) ili ELCB (zaštitni prekidač za slučaj curenja struje).

- Električni alat držite isključivo za izolirane rukohvate, jer tijekom rada može doći do kontakta nastavka za rezanje ili bušenje sa skrivenim električnim vodičem ili vlastitim kabelom.

3) SIGURNOST OSOBA:

- Budite pažljivi i usredotočeni tijekom upotrebe električnog alata. Posvetite punu pažnju poslu koji obavljate. Ne koristite električni alat ako ste umorni ili pod utjecajem droga, alkohola ili lijekova. Čak i kratkotrajna nepažnja pri radu s električnim alatom može dovesti do ozbiljnih ozljeda. Tijekom rada nemojte jesti, piti ni pušiti.

- Koristite zaštitnu opremu. Uvijek nosite zaštitu za oči. Koristite zaštitnu opremu primjerenu vrsti rada koji obavljate. Zaštitna oprema kao što su respirator, zaštitna obuća s protukliznim potplatom, zaštita za glavu ili sluh – kada se koristi u skladu s uvjetima rada – smanjuje rizik od ozljeda.

- Izbjegavajte nenamjerno uključivanje alata. Nemojte nositi priključeni alat s prstom na prekidaču ili okidaču. Prije priključenja alata na napajanje provjerite je li prekidač u položaju "isključeno". Nošenje alata s prstom na prekidaču ili priključivanje na mrežu dok je prekidač uključen može uzrokovati ozbiljne ozljede.

- Uklonite sve ključeve i alate za podešavanje prije uključivanja električnog alata. Ključ ili alat za podešavanje koji ostane pričvršćen na rotirajući dio alata može izazvati ozljedu.

- Uvijek održavajte stabilan stav i ravnotežu. Radite samo s položaja koji vam omogućuje siguran doseg. Nemojte precjenjivati vlastite mogućnosti. Ne koristite električni alat ako ste umorni.

- Prilagodite svoju odjeću vrsti rada. Nosite radnu odjeću. Ne nosite široku odjeću ni nakit. Pazite da vam kosa, odjeća, rukavice ili drugi dijelovi tijela ne dođu preblizu rotirajućim ili zagrijanim dijelovima alata.

- Spojite električni alat na sustav za usisavanje prašine. Ako alat ima mogućnost priključenja na uređaj za usisavanje ili skupljanje prašine, provjerite je li ispravno priključen i u uporabi. Upotreba takvih uređaja može smanjiti opasnosti povezane s izlaganjem prašini.

- Čvrsto pričvrstite obradni predmet. Upotrijebite stolarsku stegu ili škripac kako biste osigurali obradni predmet koji ćete obrađivati.

- Ne koristite nikakav alat ako ste pod utjecajem alkohola, droga, lijekova ili drugih opojnih ili psihoaktivnih tvari.

- Uređaj nije namijenjen osobama (uključujući djecu) sa smanjenim tjelesnim, osjetilnim ili mentalnim sposobnostima, niti osobama koje nemaju dovoljno iskustva i znanja, osim ako su pod nadzorom ili su dobile upute o uporabi uređaja od osobe odgovorne za njihovu sigurnost. Djeca moraju biti pod nadzorom kako bi se spriječilo da se igraju s uređajem.

4) UPORABA I ODRŽAVANJE ELEKTRIČNOG ALATA:

- Uvijek odspojite električni alat iz mreže u slučaju bilo kakvog problema tijekom rada, prije svakog čišćenja ili održavanja, pri svakom premještanju i nakon završetka rada! Nikada ne koristite alat koji je na bilo koji način oštećen.

- Ako alat počne ispuštati neuobičajene zvukove ili mirise, odmah prekinite rad.

- Ne opterećujte električni alat više od predviđenog. Alat će raditi bolje i sigurnije ako se koristi u rasponu broja okretaja za koji je konstruiran. Koristite odgovarajući alat za pojedine radove. Prikladan alat obavlja posao sigurnije i učinkovitije.

- Ne koristite električni alat ako se ne može sigurno uključiti i isključiti prekidačem. Uporaba takvog alata je opasna. Neispravan prekidač mora popraviti ovlaštenu servis.

- Odspojite alat iz mreže prije nego što pristupite podešavanju, zamjeni pribora ili održavanju. Time se smanjuje rizik od nenamjernog pokretanja.

- Električni alat koji se ne koristi pohranite izvan dohvata djece i neovlaštenih osoba. Električni alat u rukama neiskusnih korisnika može predstavljati opasnost. Čuvajte alat na suhom i sigurnom mjestu.

- Pažljivo održavajte električni alat u ispravnom stanju. Redovito provjeravajte podešenost i slobodu kretanja pokretnih dijelova. Provjerite jesu li zaštitni pokrovi ili drugi dijelovi oštećeni – svako oštećenje koje može utjecati na sigurnost upotrebe mora se odmah otkloniti. Mnoge ozljede uzrokovane su lošim održavanjem alata.

- Održavajte rezne alate oštima i čistima. Dobro održavani i naoštreni alati olakšavaju rad, smanjuju opasnost od ozljeda i omogućuju bolju kontrolu tijekom rada. Korištenje pribora koji nije naveden u uputama za

uporabu ili nije preporučeno od strane proizvođača može dovesti do oštećenja alata i predstavljati opasnost za korisnika.

- Električni alat, pribor, radne alate i slično koristite u skladu s ovim uputama i na način koji je propisan za određeni alat, uzimajući u obzir uvjete rada i vrstu posla koji se obavlja. Upotreba alata u svrhe za koje nije namijenjen može dovesti do opasnih situacija.

5) UPORABA AKUMULATORSKOG ALATA:

- Prije umetanja akumulatora provjerite je li prekidač u položaju „0 – isključeno“. Umetanje akumulatora u uključen alat može dovesti do opasnih situacija.

- Za punjenje akumulatora koristite isključivo punjače koje je propisao proizvođač. Upotreba punjača koji nije namijenjen određenom tipu akumulatora može uzrokovati njegovo oštećenje i požar.

- Koristite samo akumulatore koji su namijenjeni za taj alat. Korištenje neodgovarajućih akumulatora može dovesti do ozljeda ili požara.

- Kada se akumulator ne koristi, pohranite ga odvojeno od metalnih predmeta kao što su spojnice, ključevi, vijci i drugi sitni metalni predmeti koji bi mogli uzrokovati kratki spoj između kontakata akumulatora. Kratki spoj može uzrokovati ozljede, opekline ili požar.

- S akumulatorima rukujte pažljivo. Nepravilnim rukovanjem iz akumulatora može iscuriti kemikalija.

Izbjegavajte kontakt s njom. Ako ipak dođe do kontakta, isperite zahvaćeno mjesto mlazom čiste vode. U slučaju da kemijska tvar dođe u dodir s očima, odmah potražite liječničku pomoć. Kemikalije iz akumulatora mogu izazvati ozbiljne ozljede.

- Akumulator ili alat ne smiju se izlagati vatri ili pretjeranoj toplini. Izlaganje temperaturama višima od 130 °C ili otvorenom plamenu može uzrokovati eksploziju.

- Oštećeni ili prepravljani akumulatori i alati ne smiju se koristiti. Takvi akumulatori mogu se ponašati nepredvidivo te uzrokovati požar, eksploziju ili opasnost od ozljede.

6) SERVIS:

- Servis električnog alata prepustite kvalificiranom serviseru. Smiju se koristiti isključivo identični zamjenski dijelovi. Time se osigurava da električni alat ostane siguran za uporabu.

SIGURNOSNE UPUTE ZA AKUMULATORSKU LANČANU PILU

- Pazite da svi dijelovi vašeg tijela tijekom rada budu na sigurnoj udaljenosti od lančanog rezača. Prije uključivanja provjerite da lanac nije u dodiru ni s kakvim predmetom. I kratkotrajni trenutak nepažnje tijekom rada može dovesti do zapinjanja odjeće ili dijela tijela o lanac.

- Uvijek držite lančanu pilu desnom rukom za stražnju ručku i lijevom rukom za prednju ručku. Držanje pile u obrnutom položaju povećava rizik od ozljeda i nije dopušteno.

- Električni alat držite isključivo za izolirane ručke. Lanac može doći u dodir sa skrivenim električnim vodovima. Kontakt s električnim vodičem pod naponom može prenijeti struju na metalne dijelove alata i izazvati strujni udar.

- Nosite zaštitne naočale i štitnike za sluh. Preporučuje se i dodatna zaštitna oprema za glavu, ruke, noge i stopala. Prikladna zaštitna odjeća smanjuje opasnost od ozljeda prouzročenih otpalim iverjem i slučajnim kontaktom s lancem.

- Ne koristite lančanu pilu na drvetu/stablu. Korištenje pile na stablu nosi rizik od ozljeda.

- Uvijek vodite računa o stabilnom položaju tijela i koristite pilu isključivo kada stojite na čvrstoj, sigurnoj i ravnoj podlozi. Klizava ili nestabilna površina, poput ljestava, može uzrokovati gubitak ravnoteže i kontrole nad alatom.

- Prilikom rezanja grana koje su pod mehaničkim naprezanjem, imajte na umu da se one mogu iznenada odbaciti natrag. Kad napetost u vlaknima popusti, grana može udariti korisnika ili uzrokovati gubitak kontrole nad pilom.

- Budite posebno oprezni pri rezanju grmlja i mladih stabala. Tanki materijal može zapeti u lancu, odbaciti se prema vama ili vas izbaciti iz ravnoteže.

- Pilu uvijek nosite držeći je za prednju ručku, s lancem okrenutim od tijela i u isključenom stanju. Tijekom transporta ili skladištenja obavezno postavite zaštitni pokrov na vodilicu. Pažljivo rukovanje smanjuje rizik od

slučajnog dodira s uključenim alatom.

- Pridržavajte se uputa o podmazivanju, zatezanju lanca i zamjeni dodatne opreme. Nepravilno zategnut ili podmazan lanac može puknuti ili povećati rizik od povratnog trzaja.
- Ručke održavajte suhim, čistim i bez tragova ulja ili masnoće. Klizave ručke otežavaju rukovanje i povećavaju rizik od gubitka kontrole.
- Koristite lančanu pilu isključivo za rezanje drva. Ne koristite je za druge zadatke za koje nije namijenjena – primjerice, za rezanje plastike, zidnih materijala ili građevinskih elemenata koji nisu od drva. Nepravilna uporaba može dovesti do opasnih situacija.

UZROCI POVATNOG UDARA I NJEGOVA PREVENCIJA

- Do povratnog udara može doći kada vrh vodilice dodirne neki predmet ili kada se drvo savije i lančana pila se zaglavi u rezu.
- Dodir vrha pile može u nekim slučajevima izazvati neočekivanu reakciju usmjerenu prema natrag, pri čemu se vodilica izbacuje prema gore, prema operateru.
- Zaglavlivanje lanca na gornjem rubu vodilice može naglo izbaciti vodilicu prema osobi koja pilu drži.
- Svaka od ovih reakcija može uzrokovati gubitak kontrole nad pilom, što može dovesti do teških ozljeda. Ne oslanjajte se isključivo na sigurnosne uređaje ugrađene u lančanoj pili. Kao korisnik lančane pile, dužni ste poduzeti mjere da radite sigurno i bez ozljeda. Povratni udar nastaje zbog nepravilne i pogrešne upotrebe ručnog električnog alata. Primjenom odgovarajućih preventivnih mjera, koje opisujemo u nastavku, moguće je spriječiti povratni udar:

- Držite motoru pilu čvrsto obema rukama, prsti i palčevi neka obuhvaćaju ručke pile. Postavite tijelo i ruke u položaj koji će vam omogućiti najbolji otpor silama povratnog udara. Uz pravilnu pripremu i držanje, operater može kontrolirati sile povratnog udara. Nikada ne puštajte lančanu pilu iz ruku.
- Izbjegavajte neprirodne položaje tijela i nemojte rezati iznad visine ramena. To sprječava nenamjerni dodir vrha vodilice i omogućuje bolju kontrolu pile u nepredvidivim situacijama.
- Koristite isključivo vodilice i lance koje je odobrio proizvođač. Neprikladne zamjenske vodilice i lanci mogu prouzročiti pucanje lanca ili izazvati povratni udar.
- Pridržavajte se uputa proizvođača za brušenje i održavanje lanca. Previše nisko podešeni dubinski ograničivači (dubinski graničnici) povećavaju rizik od povratnog udara.

VAŽNE UPUTE ZA VAŠU OSOBNU SIGURNOST:

1) Upute za sigurno rukovanje lančanom pilom:

- **UPOZORENJE!** Akumulatorska lančana pila može biti opasna ako se ne koristi u skladu s uputama proizvođača. Važno je da korisnik pročita ove upute za uporabu i razumije sadržane sigurnosne preporuke.
- Akumulatorska lančana pila nije namijenjena osobama mlađima od 18 godina ni osobama čije fizičke, osjetilne ili mentalne sposobnosti, kao ni nedostatak iskustva i znanja, ne omogućuju sigurno rukovanje, osim ako su pod nadzorom kompetentne osobe ili ako su dobile jasne upute o sigurnoj uporabi. Pazite da djeca nemaju pristup alatu i da se njime ne mogu igrati.
- Uvijek pohranite alat na sigurno mjesto. Kada se ne koristi, alat treba biti uskladišten na suhom, povišenom i zaključanom mjestu, izvan dohvata djece.
- Pazite da su ručke uvijek suhe, bez ulja ili masnoće.
- Tijekom rada pila se mora držati objema rukama.
- Prije zatezanja lanca, njegove zamjene ili uklanjanja kvara, pila mora biti isključena.
- Tijekom radnih pauza odložite pilu tako da ne predstavlja opasnost. Aktivirajte kočnicu lanca, isključite motor i držite pilu na vidljivom mjestu.
- Prilikom uključivanja, pila mora biti stabilno oslonjena i čvrsto držana. Lanac i vodilica pritom moraju biti slobodni.
- Pila smije biti uključena samo kada je potpuno sastavljena. Ne smiju nedostajati sigurnosni dijelovi.
- Ako primijetite bilo kakvu nepravilnost na pili, odmah je isključite.
- Uvijek imajte pri ruci komplet prve pomoći zbog mogućih ozljeda.
- Ako pila dođe u kontakt s tlom, kamenjem, čavlima ili drugim stranim predmetima, odmah je isključite i

provjerite stanje lanca i vodilice.

- Pazite da ulje iz lanca ne dospije u tlo ili kanalizaciju – radi zaštite okoliša. Pilu uvijek odložite na podlogu jer s vodilice ili lanca može kapati ulje.
- Ne koristite pilu u lošim vremenskim uvjetima (magla, kiša, jak vjetar, niske temperature i sl.). Takvi uvjeti povećavaju rizik od klizanja ili nekontroliranog pada stabla.
- Ni u kojem slučaju ne prepravljajte pilu. Pri servisiranju koristite isključivo originalne dijelove – u protivnom postoji opasnost od ozljeda.

2) Upute vezane uz opasnost od povratnog trzaja:

- Ako je moguće, koristite postolje za piljenje (tzv. „kozlič“).
- Uvijek pratite položaj vrha vodilice.
- Započnite rezanje isključivo dok je lanac u pokretu – nikada ne uključujte pilu dok je lanac u dodiru s materijalom.
- Rezanje vrhom vodilice („zapikavanje“) smiju izvoditi samo osposobljene osobe.

3) Upute za sigurnu tehniku rada:

- Rad na ljestvama, skelama ili drveću strogo je zabranjen.
- Osigurajte drvo tako da se tijekom piljenja ne može okretati.
- Pazite na cijepanje drva kako biste izbjegli ozljede.
- Ne koristite lančanu pilu za polugu, podizanje ili pomicanje drva.
- Pilite isključivo donjom stranom vodilice. Gornja strana može uzrokovati snažan povratni trzaj prema korisniku.
- Provjerite da u drvu nema kamenja, čavala ili drugih stranih tijela.
- Ne dopustite da radna pila dođe u dodir s tlom ili žičanim ogradama.

ZAŠTITNA RADNA OPREMA:

- Zaštitna kaciga
- Štitnici za sluh
- Zaštitne naočale
- Rukavice za rad s lančanom pilom
- Hlače za rad s lančanom pilom
- Radne cipele s čeličnom kapicom i protukliznim potplatom, namijenjene radu s pilom
- Radna odjeća ne smije biti preširoka, ali ni preuska.

SIGURNOSNE UPUTE ZA AKUMULATOR I PUNJAČ

- Prije prve uporabe akumulatora i punjača pažljivo pročitajte ove upute za uporabu.
- 1. Provjerite odgovara li napon u vašoj električnoj mreži onome koji je naveden na punjaču akumulatora.
- 2. Nemojte dopustiti da vlaga, kiša ili prskajuća voda dođu u dodir s mjestom punjenja akumulatora.
- 3. Ne punite akumulator na temperaturama ispod 10 °C ili iznad 40 °C. Punjenje pri ekstremnim temperaturama može skratiti vijek trajanja akumulatora.
- 4. Oštećenim akumulatorom koji se više ne može napuniti potrebno je rukovati kao s opasnim otpadom. Ne bacajte ga u smeće, vatru ili vodu.
- 5. Koristite isključivo akumulator i punjač koje je odobrio proizvođač za uporabu s ovim uređajem.
- 6. Održavajte punjač čistim, daleko od prašine i nečistoća.
- 7. Uvijek izvadite akumulator prije popravka uređaja.
- 8. Pokrijte kontakte akumulatora kako biste spriječili kratki spoj.
- 9. Izbjegavajte opasnost od eksplozije!
- 10. Nemojte pušiti tijekom punjenja akumulatora ili na mjestu gdje se akumulator skladišti. Iz oštećenih akumulatora može istjecati zapaljivi plin (vodik), koji se može zapaliti uslijed otvorenog plamena ili iskrenja.
- 11. U slučaju požara pokušajte odmah ugasiti vatru.
- 12. Tijekom punjenja akumulator i punjač se mogu lagano zagrijati – to je normalno.

Kemijska opasnost:

Nemojte otvarati kućište akumulatora. Zaštitite ga od udaraca. Ako dođe do istjecanja elektrolita, potrebno je izbjeći kontakt s kožom. Ako elektrolit ipak dođe u dodir s kožom, odmah isperite zahvaćeno područje vodom. Ako dospije u oči, odmah potražite liječničku pomoć.

Punjenje:

Spojite punjač na izvor napajanja od 230 V i priključite kabel za punjenje na modul. Umetnite bateriju u punjač i provjerite je li polaritet (+ / -) ispravno postavljen. Kada je baterija u postupku punjenja, svijetli crvena kontrolna lampica. Važno: ako se crvena lampica ne uključi odmah nakon umetanja baterije koja je prethodno bila korištena, izvadite bateriju i umetnite je ponovno nakon nekoliko minuta. Uobičajeno vrijeme punjenja je oko 1 – 1,5 sati. Nakon toga punjač osigurava da je baterija potpuno napunjena. Baterija je zaštićena termalnim osiguračem od prepunjavanja, pa može ostati u punjaču dulje vrijeme bez oštećenja (no ne dulje od 24 sata). Zagrijavanje baterije i punjača tijekom punjenja je normalna pojava i ne upućuje na oštećenje. Znatno kraće trajanje baterije u radu znak je da bateriju treba zamijeniti.

UPORABA I MONTAŽA

- Prije prve uporabe akumulatora i punjača pažljivo pročitajte ove upute za uporabu.

1. Provjerite odgovara li napon u vašoj električnoj mreži onome koji je naveden na punjaču akumulatora.
2. Nemojte dopustiti da vlaga, kiša ili prskajuća voda dođu u dodir s mjestom punjenja akumulatora.
3. Ne puniti akumulator na temperaturama ispod 10 °C ili iznad 40 °C. Punjenje pri ekstremnim temperaturama može skratiti vijek trajanja akumulatora.
4. Oštećenim akumulatorom koji se više ne može napuniti potrebno je rukovati kao s opasnim otpadom. Ne bacajte ga u smeće, vatru ili vodu.
5. Koristite isključivo akumulator i punjač koje je odobrio proizvođač za uporabu s ovim uređajem.
6. Održavajte punjač čistim, daleko od prašine i nečistoća.
7. Uvijek izvadite akumulator prije popravka uređaja.
8. Pokrijte kontakte akumulatora kako biste spriječili kratki spoj.
9. Izbjegavajte opasnost od eksplozije!
10. Nemojte pušiti tijekom punjenja akumulatora ili na mjestu gdje se akumulator skladišti. Iz oštećenih akumulatora može istjecati zapaljivi plin (vodik), koji se može zapaliti uslijed otvorenog plamena ili iskrenja.
11. U slučaju požara pokušajte odmah ugasiti vatru.
12. Tijekom punjenja akumulator i punjač se mogu lagano zagrijati – to je normalno.

Kemijska opasnost:

Nemojte otvarati kućište akumulatora. Zaštitite ga od udaraca. Ako dođe do istjecanja elektrolita, potrebno je izbjeći kontakt s kožom. Ako elektrolit ipak dođe u dodir s kožom, odmah isperite zahvaćeno područje vodom. Ako dospije u oči, odmah potražite liječničku pomoć.

Punjenje:

Spojite punjač na izvor napajanja od 230 V i priključite kabel za punjenje na modul. Umetnite bateriju u punjač i provjerite je li polaritet (+ / -) ispravno postavljen. Kada je baterija u postupku punjenja, svijetli crvena kontrolna lampica. Važno: ako se crvena lampica ne uključi odmah nakon umetanja baterije koja je prethodno bila korištena, izvadite bateriju i umetnite je ponovno nakon nekoliko minuta. Uobičajeno vrijeme punjenja je oko 1 – 1,5 sati. Nakon toga punjač osigurava da je baterija potpuno napunjena. Baterija je zaštićena termalnim osiguračem od prepunjavanja, pa može ostati u punjaču dulje vrijeme bez oštećenja (no ne dulje od 24 sata). Zagrijavanje baterije i punjača tijekom punjenja je normalna pojava i ne upućuje na oštećenje. Znatno kraće trajanje baterije u radu znak je da bateriju treba zamijeniti.

UPORABA I MONTAŽA

- Prilikom rukovanja akumulatorskom lančanom pilom uvijek nosite odgovarajuće radne rukavice.
- Prije početka montaže isključite uređaj i izvadite akumulator kako biste spriječili nenamjerno pokretanje i moguće ozljede.

- Akumulator umetnite tek kada je lančana pila potpuno sastavljena.

MONTAŽA LANCA I VODILICE (SLIKA 4)

- Koristite isključivo lance s debljinom pogonskog članka od 1,1 mm.
- Pažljivo raspakirajte sve dijelove.
- Postavite akumulatorsku lančanu pilu na ravnu podlogu.
- Uklonite poklopac pogonskog zupčanika okretanjem pričvrsnog vijka.
- Umetnite vodilicu i postavite lanac na način da zupci pogonskog zupčanika ulaze u lančane članke, a donji dio vodilice bude smješten u utor.
- Namjestite lanac oko pogonskog zupčanika i pomaknite vodilicu tako da osigurač za napinjanje lanca precizno sjedne u otvor na vodilici. Osigurač mora biti vidljiv u otvoru.
- Smjer okretanja lanca označen je sa 2 strelice na poklopcu pogonskog zupčanika.
- Lanac mora biti postavljen na vodilicu tako da rezni zubi na gornjoj strani vodilice budu okrenuti prema naprijed, u smjeru kretanja lanca.
- Ponovno postavite poklopac pogonskog zupčanika i lagano pritegnite pričvrсни vijak.
- U ovom trenutku lanac još nije napet. Napinjanje lanca opisano je u poglavlju „Napinjanje lanca pile“.

NAPINJANJE LANCA PILE (SLIKA 5)

- Napetost lanca potrebno je provjeriti prije svakog rada s akumulatorskom lančanom pilom, nakon nekoliko prvih rezova te otprilike svakih 10 minuta rada.
- Kod potpuno novog lanca treba računati s većim istezanjem na početku uporabe.
- Vijek trajanja lanca uvelike ovisi o dovoljnom podmazivanju i pravilnoj napetosti tijekom uporabe.
- Ne napinjite lanac dok je vruć, jer će se nakon hlađenja skratiti i biti pretjerano napet na vodilici.
- Postavite akumulatorsku pilu na ravnu podlogu.
- Okrenite pričvrсни vijak za otprilike 1–3 okreta suprotno od smjera kazaljke na satu kako biste otpustili pričvršćenje vodilice.
- Provjerite naliježu li članci lanca pravilno u utor vodilice i na pogonski zupčanik.
- Okrećite kotačić za napinjanje lanca u smjeru kazaljke na satu, dok ne postignete pravilnu napetost lanca. Mehanizam s klikom sprječava popuštanje napetosti lanca. Ako je kotačić teško okretati, dodatno otpustite pričvrсни vijak okretanjem suprotno od smjera kazaljke na satu. Pričvrсни vijak može se istovremeno okretati zajedno s kotačićem za napinjanje.
- Lanac je pravilno napet kada se na sredini vodilice može podignuti za otprilike 2–3 mm.
- Ako je lanac previše zategnut, okrenite kotačić za napinjanje suprotno od smjera kazaljke na satu kako biste ga otpustili.
- Kada je lanac pravilno napet, učvrstite vodilicu okretanjem pričvrsnog vijka u smjeru kazaljke na satu. Nije potrebno koristiti alat.

PUNJENJE SPREMNIKA ZA ULJE I PODMAZIVANJE LANCA (SL. 6)

- Akumulatorska lančana pila isporučuje se s praznim spremnikom za ulje.
- Postavite akumulatorsku lančanu pilu na ravnu podlogu tako da je čep spremnika za ulje okrenut prema gore.
- Krpom očistite područje oko čepa spremnika za ulje i odvrnite čep.
- Provjerite da u spremniku nema prljavštine.
- Napunite spremnik za ulje do oznake "max" (maksimalna razina ulja). Razinu ulja možete pratiti kroz prozorčić na spremniku.

UPOZORENJE: Za podmazivanje lanca koristite isključivo brzo biorazgradivo ulje (prema normi RAL-UZ 8), kako biste izbjegli oštećenje lanca. Ni u kojem slučaju ne koristite reciklirano, rabljeno niti otpadno ulje. Uporabom neodgovarajućeg ulja gubi se pravo na jamstvo.

- Ponovno zatvorite čep spremnika za ulje.
- Pokrenite lančanu pilu i pustite da radi 30 sekundi kako bi se ulje propisno provelo kroz sustav.

UPOZORENJE: Čep spremnika za ulje ima male otvore za odzračivanje. Kako biste spriječili curenje ulja kada se pila ne koristi, uvijek je odložite u vodoravnom položaju s čepom okrenutim prema gore.

Korištenje akumulatorske lančane pile bez ulja ili s nedovoljnom količinom ulja može dovesti do njezinog oštećenja. Dugovječnost i učinkovitost reza lanca ovise o pravilnom podmazivanju, stoga se lanac automatski podmazuje tijekom uporabe pile.

UPOZORENJE: Pri niskim temperaturama ulje se može zgusnuti, što smanjuje njegov protok prema lancu.

UGRADNJA I UKLANJANJE AKUMULATORA (SLIKA 7)

- Prilikom ugradnje ili uklanjanja akumulatora držite i akumulatorsku lančanu pilu i akumulator čvrsto u rukama kako biste spriječili njihovo ispadanje i moguće ozljede.
- Prije umetanja ili vađenja akumulatora uvijek isključite pilu.
- Umetnite akumulator u uređaj dok ne čujete zvuk zaključavanja. Provjerite je li akumulator pravilno umetnut jer u suprotnom može ispasti i ozlijediti vas ili druge u blizini.
- Za uklanjanje akumulatora pritisnite gumb za otpuštanje i izvucite akumulator unatrag.

UPOZORENJE: Koristite isključivo akumulatore koje preporučuje proizvođač. Uporaba neodgovarajućih akumulatora može dovesti do nepravilnog rada i oštećenja pile.

UKLJUČIVANJE I ISKLJUČIVANJE AKUMULATORSE LANČANE PILE (SLIKA 8)

- Zbog sigurnosti, pila je opremljena ON/OFF prekidačem (10).
- **NAPOMENA:** Kako bi se spriječilo nenamjerno uključivanje, pila se automatski isključuje ako se ne koristi oko 1 minute. Za ponovno uključivanje pritisnite ON/OFF prekidač.
- Pokrećite pilu isključivo kada su vodilica, lanac i kočnica lanca pravilno postavljeni. U protivnom može doći do ozljeda.
- Provjerite je li kočnica lanca isključena – pila se neće pokrenuti dok je kočnica uključena. Isključite je povlačenjem prema motoru.
- Pila se uvijek mora držati s obje ruke – prednju dršku lijevom, stražnju desnom rukom. Rukohvate obuhvatite cijelom šakom, uključujući palce.
- Prije uključivanja, osigurajte da se lanac i vodilica ničega ne dodiruju i da je njihov slobodan pokret moguć.
- Za uključivanje najprije pritisnite ON/OFF prekidač (10), zatim sigurnosni gumb prekidača za rad (2) i konačno držite pritisnutim prekidač za rad (9). Kada se pila pokrene, možete otpustiti sigurnosni gumb (2).
- Za isključivanje otpustite prekidač za rad (9).

UPOZORENJE: Zbog sigurnosti, prekidač za rad (9) se ne može blokirati i mora biti stalno pritisnut tijekom rada.

- Radi uštede energije, uključujte pilu samo kada je koristite.

SIGURNOSNA KOČNICA ZA LANAC / ŠTITNIK (POKLOPAC) PREDNJE DRŠKE:

- Pila je opremljena sigurnosnom kočnicom koja trenutno zaustavlja lanac u slučaju trzaja unatrag. Kočnica smanjuje rizik od nezgoda, ali isključivo korisnik može potpuno spriječiti nesreće.
- Kočnica se aktivira ručno (lijevom rukom) ili automatski putem mehanizma s inercijom.
- Aktivirajte kočnicu potiskivanjem prema lancu – to pokreće opružni mehanizam koji zaustavlja pogonski sustav.
- Kočnica također štiti lijevu ruku od kontakta s lancem.
- Prilikom prenošenja pile s jednog mjesta na drugo koristite kočnicu kao "ručnu kočnicu" kako biste spriječili kontakt upaljene pile s nogom, osobom ili predmetom.
- Trzaj pile može biti nagao i snažan, no većina je slabog intenziteta i neće automatski aktivirati kočnicu. Zato je važno držati pilu čvrsto.
- Aktivacija kočnice (ručno ili automatski) ovisi o jačini trzaja, položaju materijala i vodilice.
- Kočnica je konstruirana da se u slučaju jakog trzaja automatski aktivira putem inercijskog mehanizma ako je zona opasnosti udaljena od korisnika.

OBJAŠNJENJE ISPRAVNOG POSTUPKA KOD OSNOVNIH RADOVA:

a) Sječa stabala:

Ako dvije osobe istovremeno rade na piljenju debla i sječi stabala, razmak između osobe koja obara stablo i one koja obrađuje već posječeno stablo mora biti najmanje dvostruka visina stabla koje se pili. Tijekom sječe stabala mora se voditi računa da nijedna osoba nije izložena opasnosti, da se ne ošteti električni ili drugi vod, i da se spriječe mogući materijalni gubici. Ako stablo padne na električni ili drugi vod, odmah se mora obavijestiti nadležni upravitelj mreže. Na padini osoba koja rukuje lančanom pilom mora uvijek stajati iznad stabla koje se pili jer će se deblo nakon sječe vjerojatno kotrljati ili kliziti niz padinu. Prije sječe potrebno je isplanirati i po potrebi unaprijed osloboditi put za bijeg. Put za bijeg treba voditi dijagonalno unatrag, u smjeru suprotnom od predviđene putanje pada stabla. Prije sječe procijenite nagib debla, položaj većih grana te smjer i jačinu vjetra kako biste pravilno odredili smjer pada stabla. Sa stabla uklonite nečistoće, kamenje, labavu koru, čavle, spone i ostatke žice.

b) Izrada zarez (klinastog ureza):

Pod kutom od 90° prema predviđenom smjeru pada stabla, s te strane se reže klin dubine otprilike 1/3 promjera debla. Najprije se napravi donji vodoravni rez kako bi se spriječilo priklještenje vodilice i lanca prilikom izvođenja gornjeg kosog reza.

c) Izrada završnog reza:

Završni rez započinje najmanje 50 mm iznad vodoravnog reza i s druge strane debla, nasuprot klinastom urezu. Reže se paralelno s donjim rezom klinastog ureza. Rez mora biti toliko dubok da ostane netaknuta jezgra prijeloma (tzv. „zglob“), koja prilikom obaranja stabla djeluje kao šarka. Ta jezgra sprječava okretanje i pad stabla u neželjenom smjeru. Jezgra se ne smije prerezati. Čim se završni rez približi jezgri, stablo bi trebalo početi padati. Ako postane očito da stablo neće pasti u željenom smjeru, ili se počne naginjati natrag i priklješti vodilicu pile, rad treba prekinuti i za usmjeravanje debla u željenom pravcu koristiti klinove od drva, plastike ili aluminijske. Čim stablo počne padati, lančana pila se mora izvući iz reza, isključiti i odložiti, a korisnik se mora odmah povući sigurnim putem za bijeg. Pritom treba paziti na otpale grane, prepreke na tlu i mogućnost spoticanja pri brzom povlačenju.

d) Odgranjivanje (odstranjivanje grana):

Pod pojmom odgranjivanja podrazumijeva se uklanjanje grana sa srušenog debla. Prilikom odgranjivanja veće grane usmjerene prema dolje ostavljaju se na početku, jer podupiru deblo. Manje grane uklanjaju se jednim rezom. Grane koje su mehanički napete treba rezati odozdo prema gore kako bi se spriječilo zaglavljivanje pile.

e) Skraćivanje debla:

Skraćivanje debla znači piljenje već posječenog debla na dijelove (klade). Tijekom piljenja treba imati čvrst i stabilan stav, s ravnomjernom raspodjelom težine na obje noge. Deblo bi, ako je moguće, trebalo biti oslonjeno na grane, gredu ili klinove, i osigurano protiv pomicanja. Držite se jednostavnih uputa za olakšano piljenje. Ako je deblo cijelom dužinom oslonjeno na tlo, pilite odozgo. Ako deblo leži samo na jednoj strani, najprije zarezite s donje strane do 1/3 promjera debla, a zatim dovršite rez odozgo, nasuprot donjem rezu. Ako je deblo oslonjeno na oba kraja, najprije pilite odozgo do 1/3 promjera, a zatim dovršite donjih 2/3 odozdo, nasuprot gornjem rezu. Na padini uvijek stojte iznad debla kako biste imali punu kontrolu nad pilom i u trenutku „probijanja“. Na kraju reza smanjite pritisak na pilu, bez otpuštanja čvrstog držanja ručki. Pazite da lanac pile ne dodirne tlo. Nakon završetka reza, pričekajte da se lanac potpuno zaustavi prije nego što odložite pilu. Prilikom prelaska s jednog stabla na drugo uvijek isključite motor lančane pile.

PROVJERA STANJA AKUMULATORA (SLIKA 16)

- Pritisnite tipku na kućištu uređaja za aktivaciju LED pokazivača stanja akumulatora i prikaz preostalog kapaciteta.

BROJ OSVJETLJENIH LED DIODA	PREOSTALI KAPACITET AKUMULATORA
0	< 10%
1	od 10% do 25%
2	od 25% do 50%
3	od 50% do 75%
4	od 75% do 100%

ODRŽAVANJE

- Prije održavanja i čišćenja uređaj isključite i izvadite akumulator iz uređaja kako biste spriječili njegovo nenamjerno pokretanje i moguće ozljede.

Kako biste osigurali dugotrajan i pouzdan rad akumulatorske lančane pile, redovito provodite sljedeće radnje održavanja:

- Za siguran i ispravan rad održavajte akumulatorsku lančanu pilu i njezine ventilacijske otvore čistima.
- Redovito provjeravajte postoji li vidljivo oštećenje, je li lanac opušten, iskočen ili oštećen.
- Provjerite jesu li neki drugi konstrukcijski dijelovi akumulatorske pile olabavljeni ili oštećeni.
- Provjerite jesu li poklopci i zaštitni elementi ispravno postavljeni i neoštećeni. Prije uporabe po potrebi obavite potrebne radove održavanja ili popravka.

UPOZORENJE: Prije slanja akumulatorske lančane pile na servis, ispraznite spremnik za ulje.

ZAMJENA LANCA I VODILICE:

- Provjerite lanac i vodilicu prema uputama iz poglavlja „Zatezanje lanca“.
- Istrošeni lanac i vodilicu zamijenite.
- Pregledajte pogonski lančanik. Ako je lančanik zbog opterećenja istrošen ili oštećen, mora se zamijeniti. Zamjenu smije obaviti isključivo ovlaštenu servis.

OŠTRENJE LANCA

Lanac nemojte oštритi sami, osim ako imate odgovarajuće iskustvo. Lanac zamijenite novim ili ga dajte naoštритi u ovlaštenom servisu.

PROVJERA AUTOMATSKOG PODMAZIVANJA

Ispravno funkcioniranje automatskog podmazivanja možete provjeriti tako da uključite pilu i njezin vrh usmjerite prema kartonu ili papiru položenom na tlu. Pritom nemojte dodirivati tlo lancem i održavajte razmak od približno 20 cm. Ako se na papiru pojavi trag ulja, sustav podmazivanja radi ispravno. Ako je spremnik za ulje pun, a nema traga ulja, obratite se ovlaštenom servisu.

NAKON ZAVRŠETKA RADA / PRIJE SKLADIŠTENJA

- Prije spremanja ispustite ulje iz spremnika.
- Površinu pile očistite mekom četkicom i čistom krpom. Nemojte koristiti vodu, otapala ni sredstva za poliranje. Uklonite svu nečistoću, osobito s ventilacijskih otvora.
- Nakon 1 do 3 sata rada, skinite pokrov pogonskog lančanika, vodilicu i lanac. Očistite ih četkicom.
- Područje ispod pokrova pogonskog lančanika, sam lančanik i pričvrtni dio vodilice očistite od naslaga pomoću četkice.
- Uljnu mlaznicu obrišite čistom krpom. Provjerite jesu li uklonjene sve piljevine i prljavština te da cijevi sustava za podmazivanje nisu začepljene.
- U slučaju duljeg skladištenja, temeljito očistite lanac i vodilicu.
- Akumulatorsku lančanu pilu pohranite na sigurnom i suhom mjestu, izvan dohvata djece. Nemojte na nju

odlagati druge predmete.

- Pazite da je pila uvijek odložena u vodoravnom položaju tako da spremnik za ulje bude okrenut prema gore.
- Prije nego što pilu odložite u originalno pakiranje, potpuno ispraznite spremnik za ulje.
- Uređaj ni na koji način nemojte modificirati. Neovlaštene preinake mogu negativno utjecati na sigurnost proizvoda, povećati razinu buke i pojačati vibracije.

ZAŠTITA OKOLIŠA



Simbol prekrižene kante za otpad na proizvodu ili u pratećoj dokumentaciji znači da korišteni električni i elektronički uređaji ne smiju biti odloženi u običan kućni otpad. Za pravilno zbrinjavanje, obnovu i reciklažu, ove uređaje odnesite na predviđena zbirna mjesta gdje će biti primljeni besplatno. Alternativno, u nekim zemljama možete svoj uređaj vratiti lokalnom prodavaču prilikom kupnje ekvivalentnog novog proizvoda. Ispravnim zbrinjavanjem ovog proizvoda pomažete očuvanju vrijednih prirodnih resursa i pridonosite sprječavanju potencijalnih negativnih utjecaja na okoliš i ljudsko zdravlje koji mogu nastati nepravilnim zbrinjavanjem otpada. Za dodatne informacije

obratite se lokalnoj upravi ili najbližem zbirnom mjestu. Nepravilnim zbrinjavanjem ove vrste otpada mogu se, sukladno nacionalnim propisima, izreći novčane kazne.

WORCRAFT

GARDEN TOOLS

Jamstveni list

Serijski broj:	Datum prodaje:	Potpis i pečat prodavatelja:

Ime kupca (naziv tvrtke):	Adresa kupca (sjedište tvrtke):

Kupac svojim potpisom potvrđuje da mu je uređaj predan i objašnjen, da je upoznat s uputama za uporabu, montažu i korištenje stroja, te da mu je uređaj isporučen kompletan.	Potpis kupca:

Zapisi o reklamacijama - popravci u jamstvenom roku

Datum zaprimanja reklamacije:	Datum završetka reklamacije:	Evidencijski broj reklamacije:	Potpis izvršenog jamstvenog popravka (Zapisnik o neopravdanoj reklamaciji):	Pečat servisnog tehničara:

Jamstveni uvjeti

1. Dobavljač daje jamstveni rok za ovaj proizvod kako je navedeno u ovom jamstvenom listu, pod uvjetom da se proizvod koristi i čuva sukladno važećim propisima i standardima, kao i uputama za uporabu.

Jamstveni rok počinje teći od datuma prodaje krajnjem potrošaču. Jamstvo za bateriju traje 12 mjeseci.

2. Kupac je dužan vratiti ovaj proizvod na popravak u isporučenom stanju, uključujući i sve njegove dijelove (primjerice, pribor i ostalo), s potvrđenim jamstvenim listom. Jamstvo pokriva nedostatke materijala, nedostatke u proizvodnji i nedostatke prouzročene montažom, radom, modifikacijom ili intervencijom druge osobe ili organizacije koju nije ovlastio servisni centar. Točan opseg popravaka i reklamacija naveden je u ovom jamstvenom listu.

3. Jamstveni rok se produžuje za vrijeme dok je proizvod bio na popravku u jamstvenom roku. Jamstvene popravke obavljaju samo ovlašteni servisni centri dobavljača.

4. Jamstvo se ne odnosi na:

- normalno trošenje dijelova zbog rada, uključujući: brtve, brtveni sklopovi, ležajevi, brtvene čahure, spojnice, remeni i ostali potrošni dijelovi; - šteta prouzročena nepravilnom uporabom, servisiranjem, održavanjem ili ugradnjom suprotno uputama za uporabu; šteta nastala namjernom radnjom ili ugradnjom ili radom proizvoda u okruženju koje ne zadovoljava tehničke zahtjeve; - šteta prouzročena prirodnim katastrofama, nepoštivanje propisanih intervala održavanja ili servisiranja (posebno u vezi sa zamjenom istrošenih i dotrajalih dijelova) ili preopterećenje proizvoda; - šteta prouzročena nestručnim servisnim pregledom (primjerice, intervencija vlastitih mehaničara kupca izvan ovlaštenih servisnih centara ili korištenje neprikladnih rezervnih dijelova ili nestručna intervencija u strukturi i električnim dijelovima proizvoda). - kontaminirani proizvod, primjerice, od radnih tekućina (ulje, benzin) ili izmeta iz pumpi i sličnih uređaja, što onemogućuje rutinsku dijagnostiku i servis - proizvod je izložen neprikladnom okruženju (prekomjerna vlaga, toplina, prašina, kemikalije),

5. Jamstvo vrijedi pod sljedećim uvjetima:

- Prilikom podnošenja reklamacije, podnositelj reklamacije dužan je dostaviti jamstveni list zajedno s dokazom o kupnji proizvoda, dokazom o pregledu u okviru jamstva i dokazom o obavljenom servisu u ovlaštenom servisu. - Jamstvo vrijedi samo pod uvjetom da je kupac ispunio sve uvjete održavanja navedene u uputama za uporabu i servisnoj knjižici. - Ovlašteni servisni centar procijenit će kvar; ako se kvar prepoznaje kao onaj koji je pokriven jamstvom (nedostaci u proizvodnji ili materijalu, ako se slijede upute za održavanje i uporabu), servisni centar će besplatno popraviti ili zamijeniti neispravan dio. - Popravak će biti zabilježen u jamstvenom listu (datum, vrsta popravke, potpis i pečat ovlaštenog servisa). Nedostavljanje dokumenata o servisnom pregledu i dokazivanja o redovitom održavanju može rezultirati odbijanjem zahtjeva za jamstvo.

6. Servisni centar je dužan osigurati:

- obavljanje jamstvenih popravaka u razumnom roku (zakonom je propisan rok od 30 dana od dana podnošenja reklamacije za otklanjanje nedostatka); - besplatni rezervni dio ili zamjena neispravnog dijela (uključujući rad i materijal) sukladno važećim postupcima i zakonodavstvom Slovačke Republike; - zahtjev za povrat troškova dostave ako se proizvod mora poslati ovlaštenom servisnom centru izvan mjesta isporuke proizvoda; - izrada protokola o prijemu, popravci i povratu proizvoda.

7. Normalnim trošenjem dijelova smatra se vijek trajanja dijelova ovisno o načinu uporabe (ležajevi zupčanika, rebra, spojke, brtve, ležajevi, lanci, remeni, semeringi, brtve, mjenjači i slično). Ovi dijelovi nisu predmet jamstva ako su podložni normalnom trošenju (također se odnosi i na nepravilno održavanje). Jamstvo ne pokriva takvo habanje.

8. Produženo jamstvo na motor uređaja (stroja)

- Motor uređaja ima produženo jamstvo od 5 godina od datuma prodaje. - Ovo produženo jamstvo odnosi se isključivo na proizvodne i materijalne nedostatke motora koji se javljaju pri normalnoj, pravilnoj uporabi i poštivanju svih propisanih uvjeta održavanja (u uputama za uporabu). - Jamstvo motora ne pokriva oštećenja i kvarove prouzročene: 1. nepravilnom ugradnjom, nepravilnim podešavanjem ili nepravilnim održavanjem motora, 2. nepoštivanjem redovitih servisnih intervala motora (uključujući i izmjenu ulja, filtra, brtvi i ostalih potrošnih dijelova), 3. radom motora izvan dopuštenih radnih parametara (napon, temperatura, vlažnost i slično), 4. mehaničkim oštećenjem ili intervencijom neovlaštene osobe, 5. prirodnim elementima ili drugim vanjskim utjecajima (primjerice, poplave, požar, udar groma). - U slučaju da se reklamacija za motor prihvati u okviru produženog jamstva, ovlašteni servisni centar (ili njegova ovlaštena mreža) dužan je besplatno otkloniti kvar (popravka ili zamjena cijelog motora, prema nađenju servisera). - Za podnošenje zahtjeva u okviru ovog produženog jamstva morate: 1. dostaviti originalni jamstveni list, dokaz o kupnji opreme i dokaz o redovitim servisnim pregledima motora (obično jednom godišnje ili u intervalima koje odredi proizvođač motora), 2. dokazati da je motor korišten sukladno uputama za uporabu i tehničkim propisima (tj. da nije posljedica nepravilnog održavanja ili rada izvan tehničkih parametara), 3. dostavite motor u ovlaštenom servisnom centru na procjenu. - Produženo jamstvo za motor prestaje važiti u slučaju neodgovornog rukovanja, modifikacije motora, korištenja neprikladnih rezervnih dijelova ili bilo kakvog očiglednog pokušaja neovlaštenog mijenjanja. - Ovo produženo jamstvo nadilazi zakonsko jamstvo od 24 mjeseca prema Građanskom zakoniku (Zakon br. 40/1964 Zbirke) i Zakonu o zaštiti potrošača (Zakon br. 250/2007 Zbirke) i ne smanjuje prava potrošača koja proizlaze iz zakonskog jamstva.

9. Servisni pregledi rezervnih dijelova:

- Redovite servisne preglede potrebno je obavljati u ovlaštenim servisnim centrima dobavljača, sukladno uputama proizvođača (intervali i opseg radova navedeni u servisnoj knjižici za određeni proizvod). - Originalni rezervni dijelovi i potrošni materijal ne smiju se zamijeniti rezervnim dijelovima drugih proizvođača koji ne jamče istu pouzdanost i sigurnost.

10. Način i mjesto podnošenja pritužbe:

- Reklamacija se može podnijeti u bilo kojem ovlaštenom servisnom centru dobavljača. - Prilikom podnošenja pritužbe potrebno je dostaviti: 1. originalni jamstveni list sa svim ispunjenim i potvrđenim stavkama, 2. dokaz o kupnji (račun, potvrda o kupnji), 3. dokaz o redovitim servisnim pregledima (pečati i potpisi serviser), 4. u slučaju reklamacije motora - dokaz o servisnim pregledima motora. - Ako reklamacija ispunjava uvjete za jamstvenu popravku, ovlašteni servisni centar osigurat će besplatnu popravku kvara, uključujući rad i materijal. - Dobavljač će osigurati da se reklamacija riješi u roku od 30 dana od datuma primitka reklamiranog proizvoda i prateće dokumentacije.

Napomena: Produženo jamstvo za motor uređaja je komercijalno (superiorno) jamstvo koje proizvođač pruža izvan zakonskog jamstva od 24 mjeseca. Zakonsko jamstvo od 24 mjeseca odnosi se na cijeli proizvod (uključujući i motor) i prava potrošača koja iz njega proizlaze ne mogu se ograničiti. Produženo jamstvo za motor ne utječe na niti smanjuje zakonska prava potrošača koja proizlaze iz Građanskog zakonika (Zakon br. 40/1964 Zbirke) ili Zakona o zaštiti potrošača (Zakon br. 250/2007 Zbirke).

JAMSTVENI I POSTJAMSTVENI SERVIS OBAVLJA OVLAŠTENI ZASTUPNIK PROIZVOĐAČA

Ovlašteni zastupnik dobavljača: Slovakia Trend Export-Import s.r.o., Michalovská 87/1414, 073 01 Sobrance

Fax: (056) 652-2329 Tel: 0915 392 687 E-mail: servis@slovakia-trend.sk

FIERĂSTRĂU CU LANȚ FĂRĂ FIR

UTILIZAREA PREVĂZUTĂ

Unealta electrică este destinată tăierii lemnului, cum ar fi grinzi de lemn, scânduri, crengi, trunchiuri de copaci etc., precum și pentru tăierea copacilor. Tăieturile pot fi ferăstruite cu sau în lungul fibrelor. Aceasta poate fi utilizată numai pentru o capacitate de tăiere de până la un max. Ø de 230 mm.

Această unealtă electrică nu este potrivită pentru tăierea materialelor minerale sau în orice alte scopuri.

Nu efectuați nicio modificare la fierăstrăul cu lanț. Acest lucru poate compromite siguranța.

Utilizatorul/operatorul este răspunzător pentru orice daune sau vătămări de orice fel rezultate și nu producătorul.

Vă rugăm să rețineți că această unealtă nu este proiectată pentru utilizare comercială în conformitate cu destinația sa. Nu acceptăm nicio răspundere pentru garanție în cazul în care unealta este utilizată în operațiuni comerciale, de comerț manual sau industriale sau activități echivalente.

Primii utilizatori trebuie să solicite instruire pentru a se familiariza cu caracteristicile uneltei. Persoanele care nu sunt familiarizate cu aceste instrucțiuni de utilizare, copiii, adolescenții și persoanele aflate sub influența alcoolului, drogurilor sau medicamentelor nu trebuie să utilizeze această unealtă.

SCOPUL LIVRĂRII (Fig. 2)

Stimate client,

Vă mulțumim foarte mult pentru alegerea produselor noastre. Vă rugăm să verificați dacă articolul este complet, așa cum este specificat în domeniul de livrare. Dacă lipsesc piese, vă rugăm să contactați centrul nostru de service sau punctul de vânzare.

Articolul	Descriere	Cantitate	Articolul	Descriere	Cantitate
Corp	fierăstrău cu lanț	1	Bară	pentru lanț	1
Lanț	fierăstrău	1	Carcasa	lanțului	1

Pericol! Echipamentul și materialul de ambalare nu sunt jucării. Nu lăsați copiii să se joace cu pungi de plastic, folii sau piese mici. Există pericolul de înghițire sau sufocare!

TECHNICAL SPECIFICATIONS (Fig.1)

Model	CGC-S20LiBA (1206)	Clasa de izolare	III
Tensiune	20Vd.c.	Clasa de protecție	IPX0
Viteza max. a lanțului	11 m/s	Baterie recomandată	CLB-20V-4.0/ CLB-20V-4.0H
Lungimea barei	12" (305mm)	Nivel de presiune acustică măsurat	$L_{PA}=85,7\text{dB(A)}$, $K=3\text{ dB(A)}$
Capacitate de tăiere	255mm	Nivel de putere acustică măsurat	$L_{WA}=90,7\text{dB(A)}$, $K=3\text{ dB(A)}$
Ramură de tăiere maximă	Ø230mm	Nivel de putere acustică declarat	$L_{WA}=94\text{dB(A)}$
Pasul lanțului	1/4" (6.35mm)	Vibrații declarate	$a_h=3,25\text{m/s}^2$, $K=1,5\text{m/s}^2$
Cantitatea de verigi de lanț	62	Greutate (fără baterie)	1.85kg
Grosimea verigii de transmisie	0.043" (1.09mm)		
Capacitatea rezervorului de ulei	70 ml		







INFORMAȚII PRIVIND ZGOMOTUL/VIBRAȚIILE

Nivelul de vibrații prezentat în această fișă de informații a fost măsurat în conformitate cu un test standardizat prezentat în EN 62841 și poate fi utilizat pentru a compara o unealtă cu alta. Acesta poate fi utilizat pentru o evaluare preliminară a expunerii.

Nivelul de emisie de vibrații declarat reprezintă principalele aplicații ale sculei. Cu toate acestea, în cazul în care scula este utilizată pentru aplicații diferite, cu accesorii sau scule de inserție diferite sau este prost întreținută, emisia de vibrații poate fi diferită. Acest lucru poate crește semnificativ nivelul de expunere pe întreaga perioadă de lucru.

O estimare a nivelului de expunere la vibrații ar trebui, de asemenea, să ia în considerare momentele în care scula este oprită sau în care este în funcțiune, dar nu își desfășoară efectiv activitatea. Acest lucru poate reduce semnificativ nivelul de expunere pe întreaga perioadă de lucru. Identificați măsuri de siguranță suplimentare pentru a proteja operatorul de efectele vibrațiilor, cum ar fi: întreținerea sculei și a accesoriilor, menținerea mâinilor calde, organizarea tiparelor de lucru.

EXPLICAȚIA SIMBOLURILOR

	Atenție!		Dezasamblați acumulatorul înainte de întreținere.
	Citiți manualul.		Purtați mănuși de lucru.
	Purtați protecție pentru ochi.		Purtați cască de protecție.

	Purtați pantofi de siguranță antiderapanți.		Țineți trecătorii departe de zona de lucru.
	Nu folosiți nasul barei pentru tăiere.		Țineți și manevrați fierăstrăul cu lanț în mod corespunzător, cu ambele mâini.
	Aparatele electrice nu trebuie aruncate împreună cu deșeurile menajere.		Nu utilizați mașina în ploaie și nu o lăsați în aer liber atunci când plouă.

ELEMENTELE PRODUSULUI (Fig.3)

1	Mâner spate	6	Buton de fixare a barei SDS	11	Fereastra de verificare a nivelului uleiului
2	Buton de blocare de siguranță	7	Bara de ghidare	12	Capac SDS
3	Capac rezervor ulei lanț	8	Lanț fierăstrău	13	Buton de tensionare a lanțului
4	Mâner frontal	9	Declanșator întrerupător		
5	Bara de frânare	10	Pachet de baterii (nu este inclus)		

SIGURANȚĂ

Avertismente generale de siguranță privind sculele electrice

⚠ WARNING Citiți toate avertismentele de siguranță și toate instrucțiunile.

Nerespectarea avertismentelor și instrucțiunilor poate duce la șoc electric, incendiu și/sau vătămări grave.

Păstrați toate avertismentele și instrucțiunile pentru consultare ulterioară.

Termenul "unealtă electrică" din avertismente se referă la unealta dvs. electrică alimentată de la rețea (cu cablu) sau la unealta electrică alimentată cu baterii (fără cablu).

Siguranța zonei de lucru

- Păstrați zona de lucru curată și bine iluminată. Zonele dezordonate sau întunecate favorizează accidentele.
- Nu folosiți uneltele electrice în atmosfere explozive, cum ar fi în prezența lichidelor inflamabile, a gazelor sau a prafului. Uneltele electrice creează scântei care pot aprinde praful sau fumul.
- Țineți copiii și trecătorii la distanță în timp ce folosiți o unealtă electrică. Distracțiile vă pot face să pierdeți controlul.

Siguranța electrică

- Ștecherile uneltelor electrice trebuie să se potrivească cu priză. Nu modificați niciodată fișa în niciun fel. Nu utilizați niciun adaptor de fișă cu unelte electrice cu împământare (impământate). Ștecherile nemodificate și prizele potrivite vor reduce riscul de electrocutare.
- Evitați contactul corpului cu suprafețe împământate sau legate la pământ, cum ar fi țevi, radiatoare, aragazuri și frigidere. Există un risc crescut de șoc electric dacă corpul dumneavoastră este legat la masă sau la pământ.
- Nu expuneți uneltele electrice la ploaie sau în condiții de umezeală. Apa care intră într-o unealtă electrică va crește riscul de șoc electric.
- Nu abuzați de cordon. Nu utilizați niciodată cablul pentru transportul, tragerea sau deconectarea uneltei electrice. Țineți cablul departe de căldură, ulei, margini ascuțite și piese în mișcare. Cablurile deteriorate sau încălcite cresc riscul de electrocutare.
- Atunci când utilizați o unealtă electrică în exterior, utilizați un cablu prelungitor adecvat pentru utilizare în exterior. Utilizarea unui cablu adecvat pentru utilizare în exterior reduce riscul de electrocutare.
- Dacă operarea unei scule electrice într-un loc umed este inevitabilă,

utilizați o sursă protejată de un dispozitiv de curent rezidual (RCD). Utilizarea unui RCD reduce riscul de șoc electric.

Siguranța personală

- Fiți vigilenți, urmăriți ceea ce faceți și folosiți bunul simț atunci când folosiți o unealtă electrică. Nu utilizați o unealtă electrică în timp ce sunteți obosit sau sub influența drogurilor, alcoolului sau medicamentelor. Un moment de neatenție în timpul operării uneltelor electrice poate duce la vătămări corporale grave.
- Utilizați echipament de protecție individuală. Purtați întotdeauna ochelari protecție a ochilor. Echipament de protecție, cum ar fi masca de praf, pantofi de siguranță antiderapanți, cască de protecție sau protecție auditivă utilizate în condiții adecvate vor reduce vătămrile corporale.
- Preveniți pornirea neintenționată. Asigurați-vă că întrerupătorul este în poziția oprit înainte de conectarea la sursa de alimentare și/sau la acumulator, ridicarea sau transportul uneltei. Transportarea uneltelor electrice cu degetul pe comutator sau energizarea uneltelor electrice care au comutatorul pornit invită la accidente.
- Îndepărtați orice cheie sau cheie de reglare înainte de a porni pornirea uneltei electrice. O cheie sau o cheie lăsată atașată la o parte rotativă a sculei electrice poate duce la vătămări corporale.
- Nu vă întindeți prea mult. Păstrați în permanență echilibrul și poziția corectă. Acest lucru permite un control mai bun al sculei electrice în situații neprevăzute.
- Îmbrăcați-vă corespunzător. Nu purtați haine largi sau bijuterii. Țineți-vă părul, hainele și mănușile departe de piesele în mișcare. Hainele largi, bijuteriile sau părul lung pot fi prinse în piesele în mișcare.
- Depozitați sculele electrice nefolosite la îndemâna copiilor și nu permiteți persoanelor nefamiliarizate cu scula electrică sau cu aceste instrucțiuni să opereze scula electrică. Uneltele electrice sunt periculoase în mâinile utilizatorilor necalificați.
- Întrețineți sculele electrice. Verificați dacă părțile mobile sunt dezaliniate sau blocate, dacă piesele sunt rupte și dacă există orice altă condiție care poate afecta funcționarea sculei electrice. Dacă este deteriorată, reparați scula electrică înainte de utilizare. Multe accidente sunt cauzate de scule electrice prost întreținute.
- Păstrați uneltele de tăiere ascuțite și curate. Uneltele de

tăiere întreținute corespunzător, cu muchii de tăiere ascuțite, sunt mai puțin susceptibile de a se bloca și sunt mai ușor de controlat.

- Utilizați scula electrică, accesoriile și biții de scule etc. în conformitate cu aceste instrucțiuni, ținând cont de condițiile de lucru și de lucrările care urmează să fie efectuate. Utilizarea sculei electrice pentru operațiuni diferite de cele prevăzute ar putea duce la o situație periculoasă.

Utilizarea și manipularea uneltei electrice fără fir

a) Încărcați o unitate de baterie reîncărcabilă folosind numai încărcătorul recomandat de producător. Încărcătoarele sunt adesea proiectate pentru un anumit tip de unitate de acumulator reîncărcabil. Există pericol de incendiu dacă sunt utilizate alte tipuri de unități de acumulatori reîncărcabili.

b) Numai unitățile de baterii reîncărcabile furnizate trebuie utilizate cu o unealtă electrică. Utilizarea altor unități de acumulatori reîncărcabili poate duce la pericol de rănire sau incendiu.

c) Atunci când nu sunt utilizate, depozitați bateriile reîncărcabile departe de agrafe, monede, chei, cuie, șuruburi sau alte obiecte metalice mici care ar putea provoca scurtcircuitarea contactelor. Scurtcircuitarea contactelor unei unități de baterii reîncărcabile poate duce la deteriorarea termică sau la incendiu.

d) Lichidele se pot scurge din unitățile de baterii reîncărcabile dacă acestea sunt utilizate necorespunzător. Dacă se întâmplă acest lucru, evitați contactul cu fluidul. Dacă are loc contactul, spălați zona afectată cu apă. Solicitați ajutor medical suplimentar dacă vă intră lichid în ochi. Lichidul de baterie scurs poate provoca iritații ale pielii sau arsuri.

Service

- Asigurați întreținerea uneltei electrice de către o persoană calificată pentru reparații, folosind numai piese de schimb identice. Acest lucru va asigura menținerea siguranței sculei electrice.

INDICAȚII SPECIALE DE SIGURANȚĂ PENTRU UNELTELE CARE FUNCȚIONEAZĂ CU BATERII

a) **Asigurați-vă că dispozitivul este oprit înainte de a introduce bateria.** Introducerea unei baterii într-o unealtă electrică care este pornită poate duce la accidente.

b) **Reîncărcați bateriile numai în interior deoarece încărcătorul de baterii este proiectat numai pentru utilizare în interior.**

c) **Pentru a reduce pericolul de electrocutare, deconectați încărcătorul de baterii de la rețea înainte de a-l curăța.**

d) **Nu expuneți bateria la lumina puternică a soarelui pe perioade lungi și nu o lăsați pe un încălzitor.** Căldura deteriorează acumulatorul și există riscul de explozie.

e) **Lăsați un acumulator fierbinte să se răcească înainte de a-l încărca.**

f) **Nu deschideți bateria și evitați deteriorarea mecanică a bateriei.** Risc de scurtcircuit și pot fi emise vapori care irită tractul respirator. Asigurați-vă aer curat și solicitați asistență medicală în caz de disconfort.

g) **Nu utilizați baterii nereîncărcabile!**

Avertismente de siguranță pentru fierăstrăul cu lanț

- Țineți toate părțile corpului departe de lanțul fierăstrăului atunci când motorul este în funcțiune. Înainte de a porni fierăstrăul cu lanț, asigurați-vă că lanțul fierăstrăului nu este în contact cu nimic. O clipă de neatenție în timpul operării fierăstrăului cu lanț poate cauza încurcarea hainelor sau a corpului dumneavoastră cu lanțul fierăstrăului.

- **Țineți întotdeauna fierăstrăul cu lanț cu mâna dreaptă** Ținerea fierăstrăului cu lanț cu o configurație inversă a mâinii crește riscul de vătămare corporală și nu trebuie făcută niciodată.

- **Țineți unealta electrică numai de suprafețele de prindere izolate, deoarece lanțul fierăstrăului poate intra în contact cu cabluri ascunse.** Lanțurile de fierăstrău care intră în contact cu un fir "sub tensiune" pot face ca părțile metalice expuse ale uneltei electrice să fie "sub tensiune" și ar putea provoca operatorului un

șoc electric.

- **Purtați ochelari de protecție și protecție auditivă.** **Se recomandă echipament de protecție suplimentar pentru cap, mâini, picioare și picioare.** Îmbrăcămintea de protecție adecvată va reduce vătămarile corporale cauzate de resturile zburătoare sau de contactul accidental cu lanțul fierăstrăului.

- **Nu folosiți un fierăstrău cu lanț într-un copac.** Operarea unui fierăstrău cu lanț în timp ce se află într-un copac poate duce la vătămări corporale.

- **Păstrați întotdeauna o poziție corectă și acționați fierăstrăul cu lanț numai atunci când stați pe o suprafață fixă, sigură și plană.** Suprafețele alunecoase sau instabile, cum ar fi scările, pot cauza pierderea echilibrului sau a controlului fierăstrăului cu lanț.

- **Atunci când tăiați o ramură care este sub tensiune, fiți atenți la revenirea arcului.** Atunci când tensiunea din fibrele de lemn este eliberată, membrul încărcat cu arc poate lovi operatorul și/sau poate scăpa drujba de sub control.

- **Aveți mare grijă când tăiați tufișuri și puiți.** Materialul subțire poate prinde lanțul fierăstrăului și poate fi biciuit spre dvs. sau vă poate scoate din echilibru.

- **Transportați fierăstrăul cu lanț prin mânerul din față, cu fierăstrăul cu lanț oprit și departe de corpul dumneavoastră.** Când transportați sau depozitați fierăstrăul cu lanț, montați întotdeauna capacul barei de ghidare. Manipularea corectă a fierăstrăului cu lanț va reduce probabilitatea contactului accidental cu lanțul în mișcare.

- **Urmați instrucțiunile pentru lubrifierea, tensionarea lanțului și schimbarea accesoriilor.** Lanțul tensionat sau lubrifiat necorespunzător se poate rupe sau poate crește șansele de recul.

- **Păstrați mânerul uscat, curat și lipsit de ulei și unsoare.** Mânerul unsoare, uleioase sunt alunecoase, cauzând pierderea controlului.

- **Tăiați numai lemn. Nu utilizați fierăstrăul cu lanț în scopuri care nu sunt prevăzute.** De exemplu: nu utilizați fierăstrăul cu lanț pentru tăierea plasticului, a zidăriei sau a materialelor de construcție care nu sunt din lemn. Utilizarea fierăstrăului cu lanț pentru operațiuni diferite de cele prevăzute ar putea duce la o situație periculoasă.

- **Cauzele și prevenirea de către operator a reculului:**
- reculul poate apărea atunci când vârful sau vârful barei de ghidare atinge un obiect sau când lemnul se închide și prinde lanțul fierăstrăului în tăietură.

- În unele cazuri, contactul cu vârful poate provoca o reacție inversă bruscă, lovind bara de ghidare în sus și înapoi spre operator.

- Ciupirea lanțului fierăstrăului de-a lungul părții superioare a barei de ghidare poate împinge rapid bara de ghidare înapoi spre operator.

- Oricare dintre aceste reacții vă poate face să pierdeți controlul fierăstrăului, ceea ce poate duce la vătămări corporale grave. Nu vă bazați exclusiv pe dispozitivele de siguranță încorporate în fierăstrăul dumneavoastră. În calitate de utilizator de fierăstrău cu lanț, trebuie să luați mai multe măsuri pentru a vă feri lucrările de tăiere de accidente sau vătămări. Lovitura de recul este rezultatul utilizării necorespunzătoare a uneltei și/sau al procedurilor sau condițiilor de operare incorecte și poate fi evitată prin luarea măsurilor de precauție adecvate prezentate mai jos:

- **Mențineți o prindere fermă, cu degetele mari și mari în jurul mânerelor fierăstrăului cu lanț, cu ambele mâini pe fierăstrău și poziționați-vă corpul și brațul**

pentru a vă permite să rezistați forțelor de recul. Forțele de recul pot fi controlate de operator, dacă sunt luate măsurile de precauție adecvate. Nu dați drumul fierăstrăului cu lanț.

- **Nu vă întindeți prea mult și nu tăiați mai sus de înălțimea umerilor.** Acest lucru ajută la prevenirea contactului neintenționat cu vârful și permite un control mai bun al fierăstrăului cu lanț în situații neașteptate.

- **Utilizați numai barele și lanțurile de schimb specificate de producător.** Barele și lanțurile de înlocuire necorespunzătoare pot cauza ruperea lanțului și/sau recul.

- **Respectați instrucțiunile de ascuțire și întreținere ale producătorului pentru lanțul fierăstrăului.** Scăderea înălțimii calibrului de adâncime poate duce la creșterea reculului.

Avertismente suplimentare de siguranță

- Se recomandă ca primul utilizator să primească instrucțiuni practice de utilizare a fierăstrăului cu lanț și a echipamentului de protecție de la un operator cu experiență. Practica inițială ar trebui să fie tăierea buștenilor pe un cal de fierăstrău sau pe un leagăn.

- Acest instrument nu este destinat utilizării de către persoane (inclusiv copii) cu capacități fizice, senzoriale sau mentale reduse sau cu lipsă de experiență și cunoștințe, cu excepția cazului în care acestea au fost supravegheate sau instruite cu privire la

utilizarea aparatului de către o persoană responsabilă pentru siguranța lor. Copiii trebuie supravegheați pentru a se asigura că nu se joacă cu aparatul.

- **Copiii și tinerii, cu excepția ucenicilor cu vârsta mai mare de 16 ani și aflați sub supraveghere, nu trebuie să opereze fierăstrăul cu lanț. Același lucru este valabil și pentru persoanele care nu știu sau nu știu suficient cum să manevreze fierăstrăul cu lanț.** Instrucțiunile de utilizare trebuie să fie întotdeauna la îndemână. Persoanele inapte sau obosite nu trebuie să opereze fierăstrăul cu lanț.

- **Atunci când lucrați cu mașina, țineți-o întotdeauna ferm cu mâinile și asigurați o poziție sigură.** Unealta electrică este ghidată mai sigur cu ambele mâini.

- **Asigurați-vă întotdeauna că toate mânerele și apărătorile sunt corect montate corespunzător atunci când utilizați utilajul.** Nu încercați niciodată să utilizați o mașină utilaj incomplet sau unul echipat cu o modificare neautorizată.

- **Așteptați ca mașina să se oprească înainte de a o lăsa jos.**

Montarea și funcționarea

- **Nu introduceți bateria înainte ca motofierăstrăul să fie complet asamblat.**

- **Purtați întotdeauna mănuși de protecție atunci când manevrați lanțul.**

Asamblați fierăstrăul cu lanț și bara (a se vedea figurile 4)

1. Deșurubați butonul cu șurub (6), apoi scoateți capacul SDS (12).

2. Montați lanțul fierăstrăului în jurul barei de ghidare, apoi puneți-l pe corpul fierăstrăului. Vă rugăm să acordați atenție alinierii găurilor. A se vedea detaliul din imaginea 4.2.

Atenție! La montarea fierăstrăului cu lanț, acordați mai multă atenție direcțiilor dinților lanțului. Asigurați-vă că este aceeași cu diagrama de pe bara de ghidare.

3. Puneți la loc capacul SDS, asigurați-vă de alinierea cu butonul șurubului, canelura barei de ghidare și orificiul șurubului din corpul fierăstrăului.

4. Fixați butonul cu șurub (6).

Verificarea și reglarea tensionării lanțului (a se vedea figurile 5)

Înainte de a lucra, trebuie să verificați tensionarea lanțului fierăstrăului și să vă asigurați că acesta este reglat corect. Pentru a face acest lucru, procedați după cum urmează:

1. Rădicați lanțul fierăstrăului pentru a verifica distanța dintre veriga fierăstrăului și marginea barei. Asigurați-vă că este între 2-3 mm.

2. Dacă distanța nu este corectă, efectuați ajustarea conform 5.2.. Slăbiți șurubul negru (6) și apoi butonul de tensionare a lanțului (13) în sensul acelor de ceasornic sau antiorar pentru a fixa sau slăbi lanțul fierăstrăului. După aceea, strângeți din nou șurubul (6).

Notă: Atunci când utilizați un lanț nou, trebuie să reglați tensionarea la fiecare 5 minute, deoarece lanțul nou se slăbește

6) Lubrifierea fierăstrăului cu lanț (a se vedea figura 6)

Când funcționează, fierăstrăul cu lanț trebuie să fie bine lubrifiat. În caz contrar, lanțul și bara de ghidare vor fi foarte fierbinți și uzate în scurt timp.

1. Slăbiți și scoateți capacul rezervorului de ulei.

2. Adăugați ulei lubrifiant în rezervorul de ulei. Între timp, acordați atenție nivelului de ulei prin fereastra de verificare. Asigurați-vă că volumul de ulei depășește 2/3 din volumul

total.

Montarea pachetului de baterii (vezi fig.7)

1. Înainte de a monta acumulatorul, asigurați-vă că verificați volumul bateriei prin apăsarea butonului bateriei.

2. Aliniați acumulatorul cu conectorul superior și apoi împingeți în jos. Când auziți un clic, înseamnă că pachetul de baterii este bine montat.

3. Pentru a scoate pachetul de baterii, apăsați butonul de blocare și apoi trageți în sus pentru a-l elibera.

PORNIREA/OPRIREA sculei (vezi fig.8)

Pentru a porni mașina, trebuie doar să procedați după cum urmează:

1. Trageți înapoi placa de frânare (5).

2. Apăsați în jos butonul de blocare de siguranță (2) și mențineți-l în poziție.

4. Apăsați declanșatorul comutatorului (9). Unealta va porni.

Pentru a opri mașina, pur și simplu eliberați declanșatorul comutatorului.

Recul

Reculul este mișcarea bruscă înapoi/în sus a fierăstrăului cu lanț, care apare atunci când lanțul (la vârful barei lanțului) intră în contact cu un buștean sau cu lemnul sau când lanțul se blochează. Atunci când apare reculul, fierăstrăul cu lanț reacționează imprevizibil și poate provoca răni grave operatorului sau trecătorilor.

Trebuie acordată o atenție deosebită la tăierea laterală, înclinată sau în timpul tăierilor longitudinale, deoarece dinții de prindere de obicei nu pot fi aplicați.

Pentru a evita reculul:

- Este fierăstrăul cu lanț într-o stare sigură?

- Rezervorul de ulei este plin? Verificați uleiul înainte de pornire și periodic în timpul funcționării. Reumpleți uleiul atunci când rezervorul de ulei este gol. Umplerea rezervorului de ulei va dura aproximativ 20 de minute, în funcție de intensitatea tăierii și de opriri.

- Lanțul fierăstrăului este bine tensionat și ascuțit? Verificați tensiunea lanțului la fiecare 10 minute în timpul

funcționării. La prima utilizare, lanțurile noi se pot prelungi considerabil. Starea lanțului influențează performanța de tăiere. Numai un lanț ascuțit protejează de suprasarcină.

- Purtați echipamentul de protecție necesar? Purtați ochelari de protecție și protecție auditivă. Se recomandă echipament de protecție suplimentar pentru cap, mâini, picioare și picioare. Îmbrăcămintea de protecție adecvată reduce pericolul de rănire din cauza materialului de tăiere aruncat și a atingerii accidentale a lanțului fierăstrăului.

Tăierea buștenilor (a se vedea figurile 9-11)

Atunci când tăiați bușteni, respectați următoarele instrucțiuni de siguranță:

Sprrijiniți buștenii astfel încât părțile frontale la tăiere să nu se închidă una împotriva celeilalte, ceea ce ar duce la blocarea lanțului.

Poziționați și fixați buștenii scurți în siguranță înainte de tăiere.

Tăiați numai lemn sau obiecte din lemn. Atunci când tăiați cu fierăstrăul, aveți întotdeauna grijă să evitați lovirea de pietre, cuie etc., deoarece acestea ar putea fi aruncate în sus, ar putea deteriora lanțul sau ar putea duce la rănirea gravă a operatorului sau a trecătorilor.

Țineți un fierăstrău cu lanț în funcțiune la distanță de gardurile de sârmă sau de sol. Nu este permisă utilizarea fierăstrăului pentru rărirea crengilor sau a tufișurilor. Tăierile longitudinale trebuie efectuate cu o atenție deosebită, deoarece nu este posibilă o părghie cu dinții de prindere. Tăiați la un unghi plat pentru a evita reculul.

Atunci când lucrați pe o pantă, acționați deasupra sau în lateral față de trunchiul copacului sau de așezarea acestuia.

Aveți grijă să nu vă împiedicați de cioturi, ramuri, rădăcini etc.

Tăierea lemnului sub tensiune (a se vedea figura 12)

Fiți extrem de atenți atunci când tăiați lemn, ramuri sau copaci sub tensiune. Lăsați astfel de lucrări de fierăstrău pe seama profesioniștilor instruiți. Există un risc ridicat de accidente.

Atunci când tăiați bușteni susținuți la ambele capete, începeți tăierea de sus (**Y**) la aproximativ o treime din diametrul bușteanului și apoi terminați tăierea în același loc de jos (**Z**), pentru a evita despăcătura bușteanului sau blocarea fierăstrăului. Evitați contactul lanțului fierăstrăului cu solul.

La tăierea buștenilor sprijiniți pe un singur capăt, începeți tăierea de jos (**Y**) la aproximativ o treime din diametrul bușteanului și apoi terminați tăierea în același loc de sus (**Z**), pentru a evita divizarea bușteanului sau blocarea fierăstrăului. La tăierea buștenilor susținuți la ambele capete, începeți tăierea de sus (**Y**) la aproximativ o treime din diametrul bușteanului și apoi terminați tăierea în același loc de jos (**Z**), pentru a evita divizarea bușteanului sau blocarea fierăstrăului. Evitați contactul lanțului fierăstrăului cu solul.

Atunci când tăiați bușteni sprijiniți pe un singur capăt, începeți tăierea de jos (**Y**) la aproximativ o treime din diametrul bușteanului și apoi terminați tăierea în același loc de sus (**Z**), pentru a evita divizarea bușteanului sau blocarea fierăstrăului.

Tăierea ramurilor (a se vedea figura 13)

● **Purtați întotdeauna cască de protecție pentru a vă proteja capul împotriva căderii crengilor.**

● **O ramură tăiată poate duce la vătămări corporale prin căderea pe dumneavoastră sau prin revenirea de la sol. Tăiați ramurile mai lungi în secțiuni.**

● **Reduceți forța de tăiere înainte ca ramura să fie complet tăiată. Vă puteți accidenta, atunci când pierdeți echilibrul și controlul fierăstrăului cu lanț.**

Lanțul trebuie să ruleze la viteză maximă înainte de a face contact cu lemnul. Folosiți dispozitivul de protecție a vârfului pentru a vă sprijini atunci când tăiați subțiri.

Tunderea directă a unei ramuri de copac, de la marginea superioară în jos, este adecvată pentru ramurile cu diametrul de până la 5 cm.

Ramurile mai groase trebuie tăiate în trei trepte, pentru a evita deteriorarea copacului. Protectorul de vârf este conceput pentru a susține ramurile care se taie dedesubt. Nu forțați fierăstrăul cu lanț în timpul tăierii, lăsați lanțul să facă treaba.

Tăierea este optimizată atunci când viteza lanțului rămâne constantă în timpul tăierii.

Încărcarea bateriei (Fig.14)

1. Conectați încărcarea bateriei la priza de 230VAC; Indicatorul de alimentare se aprinde în verde.

2. Glisați acumulatorul în fanta de charger a bateriei, după ce auziți un clic, acumulatorul a fost fixat. Indicatorul de alimentare se stinge, iar între timp indicatorul de încărcare se aprinde pe roșu. Procesul de încărcare începe.

3. După aproximativ 50 de minute până la 1 oră, indicatorul luminos de încărcare se stinge, iar între timp indicatorul luminos de alimentare se aprinde din nou în verde. Aceasta denotă că procesul de încărcare este complet finalizat.

4. Scoateți ștecherul încărcătorului, apoi scoateți pachetul de baterii din încărcător.

Sfaturi pentru încărcare (Fig.15)

După utilizare, pachetul de baterii este probabil puțin cam fierbinte. În acest caz, pachetul de baterii nu poate fi încărcat în. trebuie să se odihnească, să se răcească.

Indicator de volum al bateriei (fig. 16)

Pachetul de baterii are o funcție pentru a indica care este starea volumului. Pentru a afișa această funcție, trebuie doar să apăsați butonul de pe carcasă.

0 lumină aprinsă înseamnă că volumul rămâne sub 10%;

1 lumină aprinsă înseamnă că volumul rămâne între 10% și 25%

2 lumini aprinse înseamnă că volumul rămâne între 25% și 50%

3 lumini aprinse înseamnă că volumul rămâne între 50% și 75%

4 lumini aprinse înseamnă că volumul rămâne între 75% și 100%

ÎNȚREȚINERE

● **Avertisment: Opriti și scoateți bateria de la scula electrică înainte de reglare sau curățare.**

Notă: Pentru a asigura o funcționare îndelungată și fiabilă, efectuați periodic următoarele lucrări de întreținere.

Pentru o funcționare sigură și corespunzătoare, mențineți întotdeauna unealta electrică și fantele sale de ventilație curate.

Verificați în mod regulat fierăstrăul cu lanț pentru defecte evidente, cum ar fi lanțul și bara lanțului slăbite, dislocate sau deteriorate, fixările slăbite și componentele uzate sau deteriorate.

Verificați dacă capacele și apărătorile nu sunt deteriorate și sunt montate corect. Efectuați întreținerea sau reparațiile necesare înainte de utilizare.

Notă: Înainte de a returna fierăstrăul cu lanț, asigurați-vă că tot uleiul din rezervorul de ulei a fost golit.

Ascuțirea lanțului fierăstrăului

Nu ascuțiți singur lanțul fierăstrăului, cu excepția cazului în care aveți experiență în acest sens. Vă rugăm să obțineți lanțul de fierăstrău de schimb sau să vă ascuțiți lanțul profesional la service-ul post-vânzare autorizat.

Verificarea oilerului automat

Funcționarea corectă a lubrifiantului automat al lanțului fierăstrăului poate fi verificată prin rularea fierăstrăului cu lanț și îndreptarea vârfului barei lanțului spre o bucată de carton sau hârtie de pe sol. Nu atingeți solul cu lanțul și asigurați o distanță de siguranță de 20 cm. Dacă apare un model de ulei în creștere, ungătorul automat funcționează bine. Dacă nu apare niciun model de ulei, în ciuda unui rezervor de ulei plin.

După utilizare/depozitare

Scoateți uleiul din rezervor înainte de depozitare.

Curățați carcasa din plastic turnat a fierăstrăului cu lanț folosind o perie moale și o cârpă curată. Nu utilizați apă, solvenți sau produse de lustruit. Îndepărtați toate resturile, în special de la orificiile de răcire ale motorului.

După 1 - 3 ore de utilizare, scoateți capacul, bara lanțului și lanțul fierăstrăului și curățați-le folosind o perie.

Curățați zona de sub capac, roata de acționare și ansamblul de bare cu lanț de resturile aderente folosind o perie. Curățați priza de ulei cu o cârpă curată.

Asigurați-vă că rumegușul și resturile sunt îndepărtate și nu pot bloca conductele de ulei și sistemul de ungere.

Dacă fierăstrăul cu lanț urmează să fie depozitat pentru o perioadă mai lungă de timp, curățați lanțul și bara lanțului.

Depozitați fierăstrăul cu lanț într-un loc sigur și uscat, ferit de accesul copiilor.

Nu așezați alte obiecte pe scula electrică.

Aveți grijă să așezați fierăstrăul cu lanț cu capacul de umplere cu ulei orientat în sus.

Atunci când depozitați în ambalajul de vânzare, rezervorul de ulei trebuie golit complet.

Nu modificați acest produs. Modificările neautorizate pot afecta siguranța produsului și pot duce la creșterea zgomotului și vibrațiilor.

PROTECȚIA MEDIULUI

Pentru a preveni deteriorarea mașinii în timpul transportului, aceasta este livrată într-un ambalaj rezistent. Majoritatea materialelor de ambalare pot fi reciclate. Duceți aceste materiale la locurile de reciclare corespunzătoare. Duceți utilajele nedorite la dealerul local. Aici acestea vor fi eliminate într-un mod sigur pentru mediu.

Bateriile Li-ion pot fi reciclate. Livrați-le la un loc de eliminare a deșeurilor chimice, astfel încât să poată fi reciclate sau eliminate într-un mod ecologic.



Aparatele electrice aruncate sunt reciclabile și nu trebuie aruncate în deșeurile menajere! Vă rugăm să ne sprijiniți activ în conservarea resurselor și protejarea mediului prin returnarea acestui aparat la centrele de colectare (dacă sunt disponibile).

Vedere detaliată CGC-S20LiBA

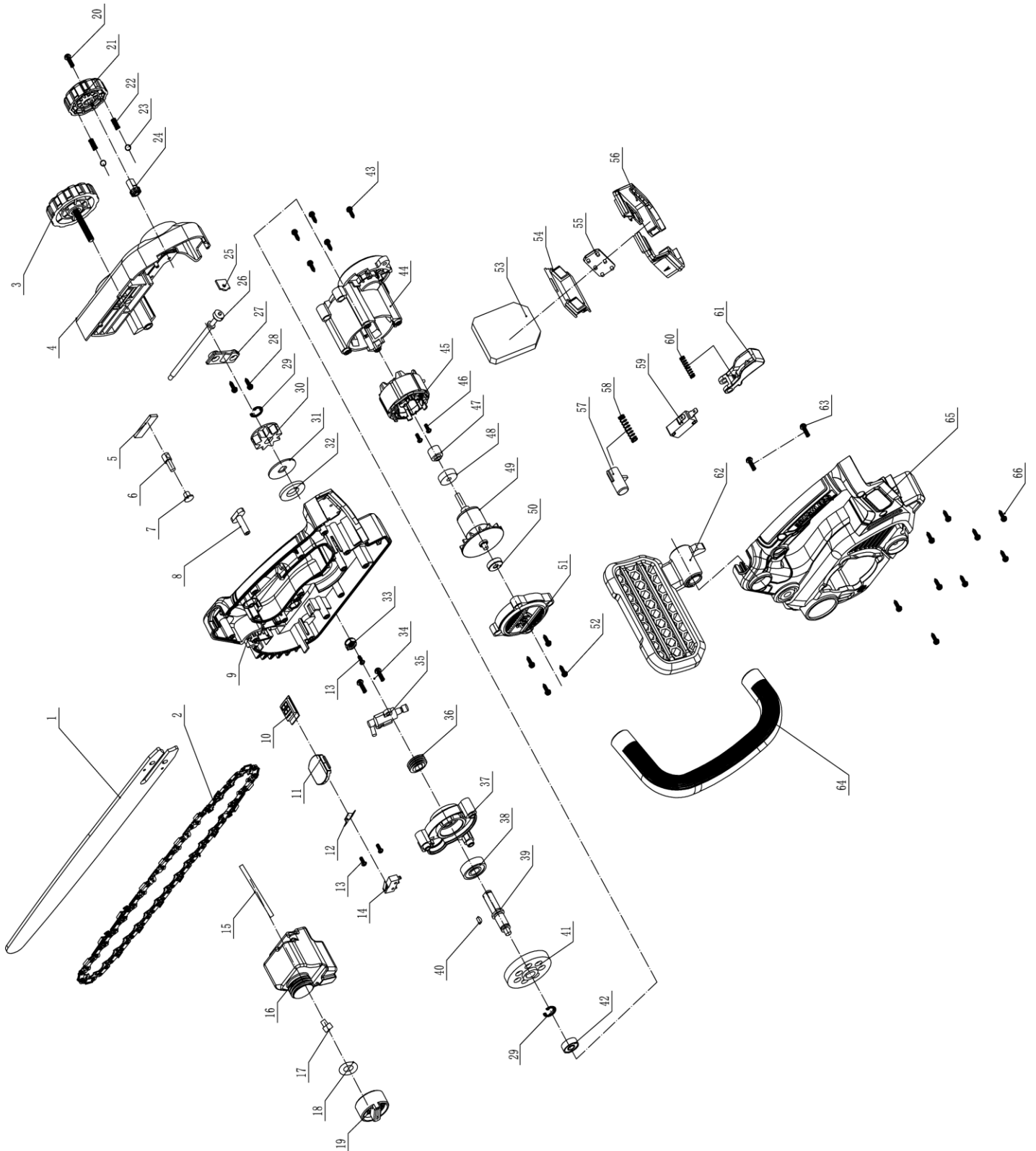

LISTA DE PIESE pentru CGC-S20LiBA

Piesa nr.	Descrierea piesei	Cant.	Piesa nr.	Descrierea piesei	Cant.
1	Bară de ghidare	1	34	Șurub ST3*8	2
2	Lanț fierăstrău	1	35	Pompă de ulei	1
3	Buton cu șurub de fixare	1	36	Angrenaj fără sfârșit	1
4	Capacul barei de ghidare	1	37	Cutie de viteze	1
5	Garnitura de cauciuc	1	38	Rulment 6000	1
6	Șurub de reglare	1	39	Arbore de ieșire	1
7	Orificiu de scurgere a uleiului	1	40	Cheie semirotondă	1
8	Furtun de ulei	1	41	Angrenaj mare cu 49 de dinți	1
9	Carcasa dreaptă a mașinii	1	42	Rulment 606	1
10	Afișaj LED	1	43	Șurub cu filet auto-fixant	5
11	Capac afișaj	1	44	Carcasa motorului	1
12	Bolț arc frână	1	45	Stator	1
13	Șurub autofiletant ST4*8	3	46	Șurub cu cap încrucișat ST3*10	2
14	Întreprător de frână	1	47	Angrenaj mic 10 dințat	1
15	Furtun transparent pentru ulei	1	48	Rulment	1
16	Rezervor de ulei	1	49	Rotor	1
17	Gură de respirație din cauciuc	1	50	Rulment	1
18	Șaibă de cauciuc	1	51	Capacul carcasei motorului	1
19	Capac rezervor de ulei	1	52	Șurub autofiletant	4
20	Șurub autofiletant M4*10	1	53	Controler PCB (1206)	1
21	Buton de tensionare a lanțului	1	54	Pin de conectare a bateriei	1
22	Arc	2	55	Placă decorativă	1
23	Bilă de oțel (Ø4)	2	56	Picior pentru conectarea bateriei	1
24	Arbore dințat de reglare	1	57	Buton de interblocare a comutatorului	1
25	Pin de reglare	1	58	Arc de interblocare	1
26	Pol filetat de reglare	1	59	Comutator	1
27	Placă de presare	1	60	Arc	1
28	Șurub autofiletant cu cap spart	2	61	Declanșator întreprător	1
29	Inel elastic	2	62	Bară de frână	1
30	9 roată dințată cu lanț	1	63	Șurub autofiletant	2
31	Waher	1	64	Mâner auxiliar	1
32	Șaibă de lână	1	65	Carcasă stânga	1
33	Piuliță M6	1	66	Șurub	9

WORCRAFT

GARDEN TOOLS

Lista de garanție / Warranty

Numărul de fabricație:	Data vânzării:	Semnătura și ștampila vânzătorului:

Numele clientului (denumirea firmei):	Adresa clientului (sediul firmei):

Clientul prin semnătura sa confirmă, că instalația i-a fost prezentată și explicată, că a fost încunoștințat cu modul de folosire, punerea în funcțiune a mașinii și utilizare, și că instalația i-a fost eliberată (predată) completă.	Semnătura clientului:

Note despre reparații – reparații de garanție

Data primirii reclamației:	Data de sfârșit al reclamației:	Numărul de evidență a reclamației:	Semnătura de reparație garantată (nota despre reparația nexecutată)	Ștampila tehnicianului serviciului:

Condiții de garanție

1. Furnizorul pentru acest produs, oferă perioada de garanție astfel cum este menționată în acest card de garanție, cu condiția ca produsul să fie utilizat și depozitat în conformitate cu reglementările și standardele aplicabile și cu instrucțiunile de utilizare. Perioada de garanție începe de la data vânzării către consumatorul final. Garanția pentru baterie este de 12 luni.

2. Clientul este obligat să returneze acest produs pentru reparație în starea în care a fost livrat, inclusiv toate piesele sale (inclusiv accesoriile), cu un certificat de garanție confirmat. Garanția acoperă defectele materialelor, defectele de fabricație și defectele cauzate de instalare, manoperă, modificare sau intervenție de către o altă persoană sau organizație neautorizată de centrul de service. Domeniul exact de aplicare al reparațiilor și al reclamațiilor este stabilit în prezentul certificat de garanție.

3. Perioada de garanție este extinsă cu perioada în care produsul a fost reparat în garanție. Reparațiile în garanție sunt efectuate numai de către centrele de service autorizate ale furnizorului.

4. Garanția nu se aplică la:

- Uzura normală a pieselor datorată funcționării, inclusiv: garnituri, simeringuri, rulmenți, manșoane de etanșare, cuplaje, curele și alte piese de uzură; - daune cauzate de utilizarea necorespunzătoare, repararea, întreținerea sau instalarea contrară instrucțiunilor de utilizare; daune rezultate din acțiuni intenționate sau din instalarea sau funcționarea produsului într-un mediu care nu îndeplinește cerințele tehnice; - daune cauzate de evenimente naturale, nerespectarea intervalelor de întreținere sau de service prescrise (în special în legătură cu înlocuirea părților uzate și a pieselor uzate) sau suprasolicitarea produsului; - daune provocate de o inspecție de service neprofesionistă (de exemplu, de către mecanici proprii ai clientului în afara centrelor de service autorizate sau prin utilizarea de piese de schimb neadecvate sau intervenția neprofesionistă în construcția și părțile electrice ale produsului). - produs contaminat, de exemplu de fluidele de funcționare (ulei, benzină) sau excremențele de la pompe și dispozitive similare, ceea ce face imposibilă diagnosticarea și întreținerea de rutină - produsul expus la un mediu neadecvat (umiditate excesivă, căldură, praf, substanțe chimice),

5. Garanția se aplică în conformitate cu următoarele condiții:

- Atunci când depune o reclamație, solicitantul este obligat să prezinte certificatul de garanție împreună cu dovada achiziționării produsului, dovada inspecției în garanție și dovada service-ului efectuat la un centru de service autorizat. - Garanția este valabilă numai dacă clientul a respectat toate condițiile de întreținere specificate în instrucțiunile de utilizare și în broșura de service. - Centrul de service autorizat va efectua o evaluare a defectului; în cazul în care defectul este recunoscut ca defect de garanție (defecte de fabricație sau materiale, la respectarea instrucțiunilor de întreținere și utilizare), centrul de service va repara sau înlocui gratuit piesa defectă. - Repararea trebuie să fie indicată în certificatul de garanție (data, tipul de reparație, semnătura și ștampila service-ului autorizat). Neprimirea unei dovezi a inspecțiilor de service și a unei dovezi a întreținerii regulate poate duce la respingerea unei cereri de garanție.

6. Centrul de servicii este obligat să furnizeze:

- efectuarea reparațiilor în garanție într-un termen rezonabil (legea stabilește un termen de 30 de zile de la data reclamației pentru remedierea defectului); - piesă de schimb gratuită sau înlocuirea piesei defecte (inclusiv manopera și materialele) în conformitate cu procedurile și legislația aplicabile din Republica Slovacă; - solicitarea rambursării costurilor de transport în cazul în care produsul trebuie trimis la un centru de service autorizat din afara locului de livrare a produsului; - întocmirea unui raport privind primirea, repararea și returnarea produsului.

7. Uzura normală a pieselor este considerată a fi performanța de durată de viață a pieselor în funcție de aplicație (locașuri dințate, nervuri, cuplaje, garnituri, rulmenți, lanțuri, curele, bușe, garnituri, angrenaje etc.).

Aceste piese nu fac obiectul solicitărilor de garanție dacă prezintă uzură normală pe durata de viață (valabil și dacă au fost întreținute necorespunzător). Garanția nu acoperă o astfel de uzură și rupere.

8. Garanție extinsă pentru motorul echipamentului (mașinii)

- Motorul echipamentului este acoperit de o perioadă de garanție extinsă de 5 ani de la data vânzării. - Această garanție extinsă acoperă numai defectele de fabricație și de material ale motorului care se manifestă în condiții normale de exploatare și la respectarea a tuturor condițiilor de întreținere prescrise (în manualul de operare). - Garanția motorului nu acoperă daunele și defecțiunile cauzate de: 1. instalare incorectă, reglare incorectă sau întreținere incorectă a motorului, 2. nerespectarea intervalelor regulate de întreținere a motorului (inclusiv schimbarea uleiului, a filtrelor, a garniturilor și a altor piese de uzură), 3. funcționarea motorului în afara parametrilor de funcționare permisiți (tensiune, temperatură, umiditate etc.), 4. deteriorare mecanică sau intervenția unei persoane neautorizate, 5. elemente naturale sau alte influențe externe (de exemplu, inundații, incendii, fulgere). - În cazul în care o cerere de despăgubire pentru un motor este acceptată în cadrul garanției extinse, centrul de service autorizat (sau rețeaua sa autorizată) este obligat să remedieze defecțiunea în mod gratuit (repararea sau înlocuirea întregului motor, conform deciziei tehnicianului de service). - Pentru a beneficia de această garanție extinsă, trebuie să: 1. prezentați certificatul de garanție original, dovada achiziționării echipamentului și dovada efectuării unei revizii regulate a motorului (de obicei o dată pe an sau la intervalele specificate de producătorul motorului), 2. să demonstrați, că motorul a fost exploatat în conformitate cu manualul de utilizare și cu reglementările tehnice (adică nu este rezultatul unei întrețineri necorespunzătoare sau al unei exploatare în afara parametrilor tehnici), 3. trimiteți motorul la un centru de service autorizat pentru evaluare. - În cazul în care motorul este manipulat necorespunzător, modificat, sunt utilizate piese de schimb necorespunzătoare sau sunt descoperite manipulări de către persoane neautorizate, garanția extinsă este anulată. - Această garanție extinsă se adaugă la garanția legală de 24 de luni în temeiul Codului civil (Legea nr. 40/1964 Cod.) și al legii privind protecția consumatorilor (Legea nr. 250/2007 Cod.) și nu reduce drepturile consumatorului în temeiul garanției legale.

9. Inspecții de service ale pieselor de service:

- Inspecțiile periodice de service trebuie efectuate la centrele de service autorizate ale furnizorului, în conformitate cu instrucțiunile producătorului (intervalele și domeniul de aplicare al lucrărilor specificate în broșura de service a produsului concret). - Piese de schimb și consumabilele originale nu trebuie înlocuite cu piese de schimb de la alți producători care nu garantează aceeași fiabilitate și siguranță.

10. Metoda și locul depunerii reclamației:

- O reclamație poate fi făcută la orice centru de service autorizat al furnizorului. - Atunci când faceți o reclamație, este necesar să prezentați: 1. certificatul de garanție în original cu toate elementele completate și confirmate, 2. dovada achiziției (factură, chitanță), 3. dovada inspecțiilor periodice de service (ștampile și semnături ale tehnicienilor de service), 4. în cazul unei reclamații privind motorul - dovada inspecțiilor de service ale motorului. - În cazul în care reclamația îndeplinește condițiile de reparație în garanție, centrul de service autorizat va aranja eliminarea defectului în mod gratuit, inclusiv manopera și materialele. - Furnizorul se asigură că reclamația este soluționată în termen de 30 de zile de la data primirii produsului și a documentelor reclamate.

Observație: Garanția extinsă pentru motorul echipamentului este o garanție comercială (suplimentară) oferită de producător în plus față de garanția legală de 24 de luni. Garanția legală de 24 de luni acoperă întregul produs (inclusiv motorul), iar drepturile consumatorului în temeiul acesteia nu pot fi limitate. Garanția extinsă pentru motor nu afectează sau nu reduce în niciun fel drepturile legale ale consumatorului care reies din Codul civil (Legea nr. 40/1964 Cod.) sau din Legea privind protecția consumatorilor (Legea nr. 250/2007 Cod.).

SERVICE ÎN GARANȚIE ȘI POSTGARANȚIE ESTE EFECTUAT DE CĂTRE REPREZENTANTUL AUTORIZAT AL PRODUCĂTORULUI

Reprezentantul împuternicit al producătorului: Slovakia Trend Export-Import s.r.o., Michalovská 87/1414, 073 01 Sobrance

Fax: (056) 652-2329 Tel: 0915 392 687 E-mail: servis@slovakia-trend.sk

GB

English**CORDLESS CHAIN SAW****INTENDED USE**

The power tool is intended for sawing wood such as wooden beams, planks, branches, tree trunks, etc., and for sawing of trees. Cuts can be sawed with or across the grain. It may only be used for cutting capacity up to a max. Ø of 230 mm.

This power tool is not suitable for sawing mineral materials or any other purposes.

Do not make any modifications to the chainsaw. This can compromise safety.

The user/operator is liable for any resulting damage or injuries of any kind and not the manufacturer.

Please note that this tool is not designed for commercial use according to its intended purpose. We accept no warranty liability if the tool is used in commercial, manual trade or industrial operations or equivalent activities.

First-time users must seek training to familiarize themselves with the characteristics of the tool. People who are not familiar with these operating instructions, children, adolescents, and people under the influence of alcohol, drugs or medications may not operate this tool.

DELIVERY SCOPE (Fig 2)

Dear customer,

Thank you very much for your choosing our products. Please check that the article is complete as specified in the scope of delivery. If parts are missing, please contact our service center or the sales outlet.

Item Description	Quantity	Item Description	Quantity
Chain saw body	1	Chain bar	1
Saw Chain	1	Chain bar sheath	1

Danger! The equipment and packaging material are not toys. Do not let children play with plastic bags, foils or small parts. There is a danger of swallowing or suffocating!

TECHNICAL SPECIFICATIONS (Fig.1)

Model	CGC-S20LiBA (1206)	Insulation class	III
Voltage	20Vd.c.	Protection class	IPX0
Max. chain speed	11 m/s	Recommended battery	CLB-20V-4.0/ CLB-20V-4.0H
Bar length	12" (305mm)	Measured sound pressure level	L _{PA} =85,7dB(A), K=3 dB(A)
Cutting capacity	255mm	Measured sound power level	L _{WA} =90,7dB(A), K=3 dB(A)
Max cutting branch	Φ230mm	Declared sound power level	L _{WA} =94dB(A)
Chain pitch	1/4" (6.35mm)	Declared vibration	a _h =3,25m/s ² , K=1,5m/s ²
Chain link quantity	62	Weight (without battery)	1.85kg
Drive link thickness	0.043" (1.09mm)		
Oil tank capacity	70 ml		

NOISE/VIBRATION INFORMATION

The vibration level given in this information sheet has been measured in accordance with a standardised test given in EN 62841 and may be used to compare one tool with another. It may be used for a preliminary assessment of exposure.

The declared vibration emission level represents the main applications of the tool. However, if the tool is used for different applications, with different accessories or insertion tools or is poorly maintained, the vibration emission may differ. This may significantly increase the exposure level over the total working period.

An estimation of the level of exposure to vibration should also take into account the times when the tool is switched off or when it is running but not actually doing the job. This may significantly reduce the exposure level over the total working period. Identify additional safety measures to protect the operator from the effects of vibration such as: maintain the tool and the accessories, keep the hands warm, organisation of work patterns.

EXPLANATION OF SYMBOLS

	Attention!		Disassemble the battery pack before maintenance.
	Read the manual.		Wear working gloves.
	Wear eye protection		Wear safety helmet.
	Wear anti-slip safety shoes		Keep bystandings away from working area.
	Do not use bar nose to cutting.		Hold and operate the chain saw properly with both hands.

	Electrical appliances must not be disposed of with the domestic waste.		Do not use the machine in the rain or leave it outdoors when it is raining.
---	--	---	---

PRODUCT ELEMENTS (Fig.3)

1	Rear handle	6	SDS bar fasten knob	11	Oil level checking window
2	Safety interlock button	7	Guiding bar	12	SDS cover
3	Chain oil tank cap	8	Saw chain	13	Chain tension knob
4	Front handle	9	Switch trigger		
5	Braker bar	10	Battery pack (not included)		

SAFETY

General Power Tool Safety Warnings

⚠ WARNING Read all safety warnings and all instructions.

Failure to follow the warnings and instructions may result in electric shock, fire and/or serious injury.

Save all warnings and instructions for future reference.

The term "power tool" in the warnings refers to your mainsoperated (corded) power tool or battery-operated (cordless) power tool.

Work area safety

- Keep work area clean and well lit. Cluttered or dark areas invite accidents.
- Do not operate power tools in explosive atmospheres, such as in the presence of flammable liquids, gases or dust. Power tools create sparks which may ignite the dust or fumes.
- Keep children and bystanders away while operating a power tool. Distractions can cause you to lose control.

Electrical safety

- Power tool plugs must match the outlet. Never modify the plug in any way. Do not use any adapter plugs with earthed (grounded) power tools. Unmodified plugs and matching outlets will reduce risk of electric shock.
- Avoid body contact with earthed or grounded surfaces, such as pipes, radiators, ranges and refrigerators. There is an increased risk of electric shock if your body is earthed or grounded.
- Do not expose power tools to rain or wet conditions. Water entering a power tool will increase the risk of electric shock.
- Do not abuse the cord. Never use the cord for carrying, pulling or unplugging the power tool. Keep cord away from heat, oil, sharp edges and moving parts. Damaged or entangled cords increase the risk of electric shock.
- When operating a power tool outdoors, use an extension cord suitable for outdoor use. Use of a cord suitable for outdoor use reduces the risk of electric shock.
- If operating a power tool in a damp location is unavoidable, use a residual current device (RCD) protected supply. Use of an RCD reduces the risk of electric shock.

Personal safety

- Stay alert, watch what you are doing and use common sense when operating a power tool. Do not use a power tool while you are tired or under the influence of drugs, alcohol or medication. A moment of inattention while operating power tools may result in serious personal injury.
 - Use personal protective equipment. Always wear eye protection. Protective equipment such as dust mask, non-skid safety shoes, hard hat, or hearing protection used for appropriate conditions will reduce personal injuries.
 - Prevent unintentional starting. Ensure the switch is in the off-position before connecting to power source and/or battery pack, picking up or carrying the tool.
- Carrying power tools with your finger on the switch or

energizing power tools that have the switch on invites accidents.

- Remove any adjusting key or wrench before turning the power tool on. A wrench or a key left attached to a rotating part of the power tool may result in personal injury.
- Do not overreach. Keep proper footing and balance at all times. This enables better control of the power tool in unexpected situations.
- Dress properly. Do not wear loose clothing or jewellery. Keep your hair, clothing and gloves away from moving parts. Loose clothes, jewellery or long hair can be caught in moving parts.
- Store idle power tools out of the reach of children and do not allow persons unfamiliar with the power tool or these instructions to operate the power tool. Power tools are dangerous in the hands of untrained users.
- Maintain power tools. Check for misalignment or binding of moving parts, breakage of parts and any other condition that may affect the power tool's operation. If damaged, have the power tool repaired before use. Many accidents are caused by poorly maintained power tools.
- Keep cutting tools sharp and clean. Properly maintained cutting tools with sharp cutting edges are less likely to bind and are easier to control.
- Use the power tool, accessories and tool bits etc. in accordance with these instructions, taking into account the working conditions and the work to be performed. Use of the power tool for operations different from those intended could result in a hazardous situation.

Use and handling of the cordless electrical power tool

- Charge a rechargeable battery unit using only the charger recommended by the manufacturer. Chargers are often designed for a particular type of rechargeable battery unit. There is the danger of fire if other types of rechargeable battery units are used.
- Only the rechargeable battery units supplied are to be used with an electrical power tool. The use of other rechargeable battery units may lead to the danger of injury or fire.
- When they are not being used, store rechargeable battery units away from paperclips, coins, keys, nails, screws or other small metal objects that could cause the contacts to be bridged. Short-circuiting the contacts of a rechargeable battery unit may result in heat damage or fire.
- Fluids may leak out of rechargeable battery units if they are misused. If this happens, avoid contact with the fluid. If contact occurs, flush the affected area with water. Seek additional medical help if any of the fluid gets into your eyes. Escaping battery fluid may cause skin irritation or burns.

Service

- Have your power tool serviced by a qualified repair person using only identical replacement parts. This will ensure that the safety of the power tool is maintained.

SPECIAL SAFETY DIRECTIONS FOR BATTERY-OPERATED TOOLS

- a) **Ensure that the device is switched off before inserting the battery.** Inserting a battery into a power tool that is switched on may result in accidents.
- b) **Recharge the batteries indoors only because the battery charger is designed for indoor use only.**
- c) **To reduce the electric shock hazard, unplug the battery charger from the mains before cleaning the charger.**
- d) **Do not subject the battery to strong sunlight over long periods and do not leave it on a heater.** Heat damages the battery and there is a risk of explosion.
- e) **Allow a hot battery to cool before charging.**
- f) **Do not open up the battery and avoid mechanical damage to the battery.** Risk of short circuit and fumes may be emitted that irritate the respiratory tract. Ensure fresh air and seek medical assistance in the event of discomfort.
- g) **Do not use non-rechargeable batteries!**

Chain Saw Safety Warnings

- Keep all parts of the body away from the saw chain when the motor is operating. Before you start the chain saw, make sure the saw chain is not contacting anything. A moment of inattention while operating chain saws may cause entanglement of your clothing or body with the saw chain.
- **Always hold the chain saw with your right hand** Holding the chain saw with a reversed hand configuration increases the risk of personal injury and should never be done.
- **Hold the power tool by insulated gripping surfaces only, because the saw chain may contact hidden wiring.** Saw chains contacting a "live" wire may make exposed metal parts of the power tool "live" and could give the operator an electric shock.
- **Wear safety glasses and hearing protection. Further protective equipment for head, hands, legs and feet is recommended.** Adequate protective clothing will reduce personal injury by flying debris or accidental contact with the saw chain.
- **Do not operate a chain saw in a tree.** Operation of a chain saw while up in a tree may result in personal injury.
- **Always keep proper footing and operate the chain saw only when standing on fixed, secure and level surface.** Slippery or unstable surfaces such as ladders may cause a loss of balance or control of the chain saw.
- **When cutting a limb that is under tension be alert for spring back.** When the tension in the wood fibres is released the spring loaded limb may strike the operator and/or throw the chain saw out of control.
- **Use extreme caution when cutting brush and saplings.** The slender material may catch the saw chain and be whipped toward you or pull you off balance.
- **Carry the chain saw by the front handle with the chain saw switched off and away from your body. When transporting or storing the chain saw, always fit the guide bar cover.** Proper handling of the chain saw will reduce the likelihood of accidental contact with the moving saw chain.
- **Follow instructions for oiling, chain tensioning and changing accessories.** Improperly tensioned or lubricated chain may either break or increase the chance for kickback.
- **Keep handles dry, clean, and free from oil and grease.** Greasy, oily handles are slippery causing loss of control.
- **Cut wood only. Don't use chain saw for purposes not intended. For example: do not use chain saw for cutting plastic, masonry or non-wood building materials.** Use of the chain saw for operations different than intended could result in a hazardous situation.

● Causes and operator prevention of kickback:

- Kickback may occur when the nose or tip of the guide bar touches an object, or when the wood closes in and pinches the saw chain in the cut.
- Tip contact in some cases may cause a sudden reverse reaction, kicking the guide bar up and back towards the operator.
- Pinching the saw chain along the top of the guide bar may push the guide bar rapidly back towards the operator.
- Either of these reactions may cause you to lose control of the saw which could result in serious personal injury. Do not rely exclusively upon the safety devices built into your saw. As a chain saw user, you should take several steps to keep your cutting jobs free from accident or injury. Kickback is the result of tool misuse and/or incorrect operating procedures or conditions and can be avoided by taking proper precautions as given below:

- **Maintain a firm grip, with thumbs and fingers encircling the chain saw handles, with both hands on the saw and position your body and arm to allow you to resist kickback forces.** Kickback forces can be controlled by the operator, if proper precautions are taken. Do not let go of the chain saw.
- **Do not overreach and do not cut above shoulder height.** This helps prevent unintended tip contact and enables better control of the chain saw in unexpected situations.
- **Only use replacement bars and chains specified by the manufacturer.** Incorrect replacement bars and chains may cause chain breakage and/or kickback.
- **Follow the manufacturer's sharpening and maintenance instructions for the saw chain.** Decreasing the depth gauge height can lead to increased kickback.

Additional safety warnings

- It is recommended that the first time user should have practical instruction in the use of the chainsaw and the protective equipment from an experienced operator. The initial practice should be cutting logs on a saw horse or cradle.
- This tool is not intended for use by persons (including children) with reduced physical, sensory or mental capabilities, or lack of experience and knowledge, unless they have been given supervision or instruction concerning use of the appliance by a person responsible for their safety. Children should be supervised to ensure that they do not play with the appliance.
- **Children and juveniles, with the exception of apprentices older than 16 years and under supervision, may not operate the chain saw. The same applies for persons who do not or do not sufficiently know how to handle the chain saw.** The operating instructions should always be ready to hand. Persons unfit or tired must not operate the chain saw.
- **When working with the machine, always hold it firmly with hands and provide for a secure stance.** The power tool is guided more securely with both hands.
- **Always ensure all handles and guards are properly fitted when using the machine.** Never attempt to use an incomplete machine or one fitted with an unauthorized modification.
- **Wait until the machine has come to a standstill before placing it down.**

Mounting and operation

- Do not insert battery before the chain saw is completely assembled.
- Always wear protective gloves when handling the chain.

Assemble chain saw and bar (see figures 4)

1. Unscrew the screw knob (6), then remove the SDS cover (12).
2. Mounting the saw chain around the guiding bar, and then put it onto the saw body. Please pay attention to the alignment of the holes. See detail in picture 4.2.
Caution! When mounting the chain saw, pay more attention the chain teeth directions. Make sure which is the same as diagram on the guiding bar.
3. Put back the SDS cover, make sure the alignment with the screw knob, guiding bar groove and screw hole in the saw body.
4. Fasten the screw knob (6).

Checking and adjusting chain tensioning (see figures 5)

Before working, it must check the saw chain tensioning and make sure it is correct adjusted. To do that, just do as follows:

1. Lifting saw chain to check the clearance between saw link and the bar edge. Make sure it is between 2-3mm.
2. If the clearance is not correct, do adjustment according 5.2.. Loosen the black screw (6) and then turn chain tension knob (13) clockwise or anti-clockwise to fasten or loosen the saw chain. After that, re-tighten the screw (6).

Note: When using the new saw chain, it need to adjust the tensioning every 5 minutes as the new chain become loosen.

Chain saw lubricating (see figure 6)

When working, the chain saw need to be well lubricated. Otherwise, the chain and guiding bar would be very hot and worn out in a short time.

1. Loosen and remove the oil tank cap.
2. Adding lubricating oil into the oil tank. Meanwhile, pay attention to the oil level via checking window. Make sure the oil volume over 2/3 total volume.

Mounting the battery pack (see fig.7)

1. Before mounting the battery pack, make sure to check it's battery volume by press the battery knob.
2. Align the battery pack with the top connector, and then push down. When hear a click sound, which means the battery pack well mounted.
3. To remove the battery pack, just press locking knob and then pull upside to release it.

START/STOP the tool (see fig.8)

To start the machine, just do as follows:

1. Pull back the brake board (5).
2. Press down the safety interlock button (2) and hold it in place.
4. Press down the switch trigger (9). The tool will start.

To power off the machine, just release the switch trigger.

Kickback

Kickback is the sudden backward/upward motion of the chain saw, occurring when the chain (at the tip of the chain bar) comes in contact with a log or wood, or when the chain becomes jammed. When kickback occurs, the chainsaw reacts unpredictably and can cause heavy injuries to the operator or bystanders. Particular attention must be given when sawing sideways, slanted or during length cuts, as the gripping teeth usually can not be applied.

To avoid kickback:

- Is the chain saw in a safe condition?

- Is the oil reservoir filled? Check oil prior to starting and regularly during operation. Refill oil when oil tank empty. The oil tank filling will last approx. 20 minutes, depending on sawing intensity and stops.

- Is the saw chain properly tensioned and sharp? Check chain tension every 10 minutes during operation. Upon initial operation, new chains can lengthen considerably. The condition of the chain influences the cutting performance. Only a sharp chain protects from overload.
- Are you wearing the required protective equipment? Wear safety glasses and hearing protection. Further protective equipment for head, hands, legs and feet is recommended. Suitable protective clothing reduces the danger of injury from thrown about cutting material and accidental touching of the saw chain.

Cutting Logs (see figures 9–11)

When cutting logs, observe the following safety instructions:

Support logs so that the face sides at the cut, do not close in against each other, which would result in the chain being jammed.

Position and set short logs safely before sawing.

Saw only wood or wooden objects. When sawing, always take care to avoid hitting stones, nails, etc., as these could be thrown up, could cause damage to the chain, or could result in serious injury to the operator or bystanders.

Keep a running chain saw clear of wire fencing or the ground. Use of the saw to thin out branches or bushes is not approved. Length cuts must be carried out with particular care, as leverage with the gripping teeth is not possible. Saw at a flat angle to avoid kickback.

When working on a slope, operate above or to the side of the trunk or laying tree.

Be careful not to trip over tree stumps, branches, roots, etc.

Cutting Wood under Tension (see figure 12)

Be extremely careful when sawing wood, branches or trees under tension. Leave saw jobs like these to trained professionals. There is a high risk of accidents.

When sawing logs supported on both ends, start the cut from above (Y) about one third of the diameter into the log and then finish the cut at the same spot from below (Z), in order to avoid splitting of the log or jamming of the saw.

Avoid contact of the saw chain with the ground.

When sawing logs supported on only one end, start the cut from below (Y) about one third of the diameter into the log and then finish the cut at the same spot from above (Z), in order to avoid splitting of the log or jamming of the saw.

When sawing logs supported on both ends, start the cut from above (Y) about one third of the diameter into the log and then finish the cut at the same spot from below (Z), in order to avoid splitting of the log or jamming of the saw.

Avoid contact of the saw chain with the ground.

When sawing logs supported on only one end, start the cut from below (Y) about one third of the diameter into the log and then finish the cut at the same spot from above (Z), in order to avoid splitting of the log or jamming of the saw.

Cutting branches (see figure 13)

- Always wear hard hat to protect head against falling branches.

- A cut branch can lead to personal injury by falling on you or springing back from the ground. Cut longer branches in sections.

● **Reduce the cutting force before the branch is completely cut off. You can get injured, when losing balance and control of the chain saw.**

The chain must be running at full speed before it makes contact with the wood. Use the tip protector to support when undercutting.

Pruning straight through a tree branch from the top edge down is appropriate for branches up to 5 cm in diameter.

Thicker branches should be pruned in three-steps, to prevent damaging the tree. The tip protector is designed to support undercutting branches.

Do not force the chain saw while cutting, let the chain do the work. Sawing is optimized when the chain speed remains steady during cutting.

Battery Charging (Fig.14)

1. Plug the battery charging into the 230VAC socket; The power indicator light on green.
2. Slide the battery pack into the slot of battery charger, after hear a click, the battery pack was secured. The power indicator light off, and meanwhile the charging indicator light on red. The charging

process starts.

3. After around 50min to 1hour, the charging indicator light will off, and meanwhile the power indicator light green on again. It denotes

the charging process is completely finished.

4. Pull out the charger plug, and then pull off the battery pack form charger.

Charging tips (Fig.15)

After using, the battery pack probably a little bit hot. In that case, the battery pack can not be charged in.It need to have a rest, let it cool down.

Battery volume indicator (fig. 16)

The battery pack has a feature to indicator which volume status. To show this feature, just press the button on the housing.

0 light on means the volume remains below 10%;

1 light on means the volume remains 10% to 25%

2 lights on means the volume remains 25% to 50%

3 lights on means the volume remains 50% to 75%

4 lights on means the volume remains 75% to 100%

MAINTENANCE

● **Warning: Switch off and remove battery from power tool before adjusting or cleaning.**

Note: To ensure long and reliable service, carry out the following maintenance regularly.

For safe and proper working, always keep the power tool and its ventilation slots clean.

Regularly check the chain saw for obvious defects such as loose, dislodged or damaged saw chain and chain bar, loose fixings and worn or damaged components.

Check that covers and guards are undamaged and correctly fitted. Carry out necessary maintenance or repairs before using.

Note: Before returning the chain saw, ensure all oil in the oil reservoir has been emptied.

Sharpening the Saw Chain

Do not sharpen the saw chain yourself, unless you are experienced in doing so. Please obtain the replacement saw chain or have your chain sharpened professionally at your authorized after-sales service.

Checking the Automatic Oiler

Proper functioning of the automatic saw chain oiler can be checked by running the chain saw and pointing the tip of the chain bar towards a piece of cardboard or paper on the ground. Do not touch the ground with the chain and ensure a safety clearance of 20 cm. If an increasing oil pattern develops, the automatic oiler is operating fine. If there is no oil pattern despite a full oil reservoir.

After Use/Storage

Remove the oil from the reservoir before storage.

Clean the moulded plastic housing of the chain saw using a soft brush and clean cloth. Do not use water, solvents or polishes.

Remove all debris, especially from the motor cooling vents.

After 1 – 3 hours of use, remove the cover, the chain bar and the saw chain, and clean them using a brush.

Clean the area under the cover, the drive wheel and the chain bar assembly from adherant debris using a brush. Clean the oil outlet with a clean cloth.

Be sure to make sure that sawdust and debris are removed and can not block the oil pipes and oiling system.

If the chain saw is to be stored for a longer period of time, clean the saw chain and the chain bar.

Store the chain saw in a secure, dry place, out of the reach of children.

Do not place other objects on the power tool.

Please take care to place down the chain saw with the oil filler cap facing upward.

When storing in the sales packaging, the oil reservoir must be completely emptied.

Do not modify this product. Unauthorized modifications may impair the safety of your product and may result in increased noise and vibration.

ENVIRONMENT PROTECTION

In order to prevent the machine from damage during transport, it is delivered in a sturdy packaging. Most of the packaging materials can be recycled. Take these materials to the appropriate recycling locations. Take your unwanted machines to your local dealer. Here they will be disposed of in an environmentally safe way.



Li-ion batteries can be recycled. Deliver them to a disposal site for chemical waste so that they can be recycled or disposed of in an environmentally friendly manner.

Discarded electric appliances are recyclable and should not be discarded in the domestic waste! Please actively support us in conserving resources and protecting the environment by returning this appliance to the collection centres (if available).

AKKU-KETTENSÄGE

BESTIMMUNGSGEMÄßER GEBRAUCH

Das Elektrowerkzeug ist zum Sägen von Holz wie Holzbalken, Brettern, Ästen, Baumstämmen usw. sowie zum Sägen von Bäumen bestimmt. Schnitte können mit oder quer zur Faser gesägt werden. Es darf nur für Schnittleistungen bis max. Ø von 230 mm.

Dieses Elektrowerkzeug ist nicht zum Sägen von mineralischen Werkstoffen oder anderen Zwecken geeignet.

Nehmen Sie keine Veränderungen an der Kettensäge vor. Dies kann die Sicherheit beeinträchtigen.

Für daraus resultierende Schäden oder Verletzungen jeglicher Art haftet der Benutzer/Betreiber und nicht der Hersteller.

Bitte beachten Sie, dass dieses Tool bestimmungsgemäß nicht für den kommerziellen Einsatz konzipiert ist. Wir übernehmen keine Gewährleistungshaftung, wenn das Werkzeug in gewerblichen, handwerklichen oder industriellen Betrieben oder vergleichbaren Tätigkeiten eingesetzt wird.

Erstanwender müssen eine Schulung absolvieren, um sich mit den Eigenschaften des Werkzeugs vertraut zu machen. Personen, die mit dieser Bedienungsanleitung nicht vertraut sind, Kinder, Jugendliche sowie Personen unter Alkohol-, Drogen- oder Medikamenteneinfluss dürfen dieses Gerät nicht bedienen.

LIEFERUMFANG (Abb. 2)

Sehr geehrter Kunde,

Vielen Dank, dass Sie sich für unsere Produkte entschieden haben. Bitte prüfen Sie die Vollständigkeit des Artikels gemäß den Angaben im Lieferumfang. Bei fehlenden Teilen wenden Sie sich bitte an unser Service Center oder die Verkaufsstelle.

Artikelbeschreibung	Menge	Artikelbeschreibung	Menge
Körper der Kettensäge	1	Kettenstange	1
Sah Kette	1	Kettenscheide	1

Achtung! Die Ausrüstung und das Verpackungsmaterial sind kein Spielzeug. Lassen Sie Kinder nicht mit Plastiktüten, Folien oder Kleinteilen spielen. Es besteht Verschluck- oder Erstickungsgefahr!

TECHNISCHE DATEN (Abb. 1)

Modell	CGC-S20LiBA (1206)	Isolationsklasse	III
Stromspannung	20Vd.c.	Schutzklasse	IPX0
Max. Kettengeschwindigkeit	11 m/s	Empfohlener Akku	CLB-20V-4.0/ CLB-20V-4.0H
Stablänge	12" (305mm)	Gemessener Schalldruckpegel	L _{PA} =85,7dB(A), K=3 dB(A)
Schneidkapazität	255mm	Gemessener Schalleistungspegel	L _{WA} =90,7dB(A), K=3 dB(A)
Max schneidet den Ast	Ø230mm	Angegebener Schalleistungspegel	L _{WA} =94dB(A)
Kettenteilung	1/4" (6.35mm)	Angegebene Vibration	a _h =3,25m/s ² , K=1,5m/s ²
Anzahl der Kettenglieder	62	Gewicht (ohne Batterie)	1.85kg
Dicke des Treibglieds	0.043" (1.09mm)		
Fassungsvermögen des Öltanks	70 ml		

GERAUSCH-/VIBRATIONSINFORMATION

Der in diesen Anweisungen angegebene Schwingungspegel ist entsprechend einem in EN 62841 genormten Messverfahren gemessen worden und kann für den Vergleich von Elektrowerkzeugen miteinander verwendet werden. Er eignet sich auch für eine vorläufige Einschätzung der Schwingungsbelastung. Der angegebene Schwingungspegel repräsentiert die hauptsächlichen Anwendungen des Elektrowerkzeugs. Wenn allerdings das Elektrowerkzeug für andere Anwendungen, mit unterschiedlichen Zubehören, mit abweichenden Einsatzwerkzeugen oder ungenügender Wartung eingesetzt wird, kann der Schwingungspegel abweichen. Dies kann die Schwingungsbelastung über den gesamten Arbeitszeitraum deutlich erhöhen.

Für eine genaue Abschätzung der Schwingungsbelastung sollten auch die Zeiten berücksichtigt werden, in denen das Gerät abgeschaltet ist oder zwar läuft, aber nicht tatsächlich im Einsatz ist. Dies kann die Schwingungsbelastung über den gesamten Arbeitszeitraum deutlich reduzieren.

Legen Sie zusätzliche Sicherheitsmaßnahmen zum Schutz des Bedieners vor der Wirkung von Schwingungen fest wie zum Beispiel: Wartung von Elektrowerkzeug und Einsatzwerkzeugen, Warmhalten der Hände, Organisation der Arbeitsabläufe.

ERLÄUTERUNG DER BILDSYMBOLE

	Aufmerksamkeit!		Zerlegen Sie den Akku vor der Wartung.
	Lesen Sie das Handbuch.		Tragen Sie Arbeitshandschuhe.
	Augenschutz tragen		Schutzhelm tragen.

	Tragen Sie rutschfeste Sicherheitsschuhe		Halten Sie Zuschauer vom Arbeitsbereich fern.
	Verwenden Sie keine Stangennase zum Schneiden.		Halten und bedienen Sie die Kettensäge richtig mit beiden Händen.
	Elektrogeräte dürfen nicht über den Hausmüll entsorgt werden.		Verwenden Sie die Maschine nicht bei Regen und stellen Sie sie bei Regen nicht im Freien auf.

WERKZEUG-ELEMENTE (Abb. 3)

1	Hinterer Griff	6	SDS-Stab-Befestigungsknopf	11	Kontrollfenster für den Ölstand
2	Sicherheitsverriegelungstaste	7	Führungsleiste	12	SDB-Abdeckung
3	Tankdeckel für Kettenöl	8	Sah Kette	13	Kettenspannkopf
4	Griff vorne	9	Auslöser wechseln		
5	Braker-Board	10	Akku (nicht im Lieferumfang enthalten)		

WERKZEUG-ELEMENTE

Arbeitsbereiche können zu Unfällen führen.

- **Arbeiten Sie mit dem Elektrowerkzeug nicht in explosionsgefährdeter Umgebung, in der sich brennbare Flüssigkeiten, Gase oder Staube befinden.** Elektrowerkzeuge erzeugen Funken, die den Staub oder die Dampfe entzünden können.
- **Halten Sie Kinder und andere Personen während der Benutzung des Elektrowerkzeugs fern.** Bei Ablenkung können Sie die Kontrolle über das Gerät verlieren.

Elektrische Sicherheit

- **Der Anschlussstecker des Elektrowerkzeuges muss in die Steckdose passen. Der Stecker darf in keiner Weise verändert werden. Verwenden Sie keine Adapterstecker gemeinsam mit geschützten Elektrowerkzeugen.** Unveränderte Stecker und passende Steckdosen verringern das Risiko eines elektrischen Schlages.
- **Vermeiden Sie Körperkontakt mit geerdeten Oberflächen wie von Rohren, Heizungen, Herden und Kuhlschränken.** Es besteht ein erhöhtes Risiko durch elektrischen Schlag, wenn Ihr Körper geerdet ist.
- **Halten Sie Elektrowerkzeuge von Regen oder Nasse fern.** Das Eindringen von Wasser in ein Elektrowerkzeug erhöht das Risiko eines elektrischen Schlages.
- **Zweckentfremden Sie das Kabel nicht, um das Elektrowerkzeug zu tragen, aufzuhängen oder um den Stecker aus der Steckdose zu ziehen. Halten Sie das Kabel fern von Hitze, Öl, scharfen Kanten oder sich bewegenden Gerateteilen.** Beschädigte oder verwickelte Kabel erhöhen das Risiko eines elektrischen Schlages.
- **Wenn Sie mit einem Elektrowerkzeug im Freien arbeiten, verwenden Sie nur Verlängerungskabel, die auch für den Außenbereich geeignet sind.** Die Anwendung eines für den Außenbereich geeigneten Verlängerungskabels verringert das Risiko eines elektrischen Schlages.
- **Wenn der Betrieb des Elektrowerkzeuges in feuchter Umgebung nicht vermeidbar ist, verwenden Sie einen Fehlerstromschutzschalter.** Der Einsatz eines Fehlerstromschutzschalters vermindert das Risiko eines elektrischen Schlages.

Sicherheit von Personen

- **Seien Sie aufmerksam, achten Sie darauf, was Sie tun, und gehen Sie mit Vernunft an die Arbeit mit einem Elektrowerkzeug. Benutzen Sie kein Elektrowerkzeug, wenn Sie mude sind oder unter dem Einfluss von Drogen, Alkohol oder Medikamenten stehen.** Ein Moment der Unachtsamkeit beim Gebrauch des Elektrowerkzeuges kann zu ernsthaften Verletzungen führen.

- **Tragen Sie persönliche Schutzausrüstung und immer eine Schutzbrille.** Das Tragen persönlicher Schutzausrüstung, wie Staubmaske, rutschfeste Sicherheitsschuhe, Schutzhelm oder Gehörschutz, je nach Art und Einsatz des Elektrowerkzeuges, verringert das Risiko von Verletzungen.
- **Vermeiden Sie eine unbeabsichtigte Inbetriebnahme. Vergewissern Sie sich, dass das Elektrowerkzeug ausgeschaltet ist, bevor Sie es an die Stromversorgung und/oder den Akku anschließen, es aufnehmen oder tragen.** Wenn Sie beim Tragen des Elektrowerkzeuges den Finger am Schalter haben oder das Gerät eingeschaltet an die Stromversorgung anschließen, kann dies zu Unfällen führen.
- **Entfernen Sie Einstellwerkzeuge oder Schraubenschlüssel, bevor Sie das Elektrowerkzeug einschalten.** Ein Werkzeug oder Schlüssel, der sich in einem drehenden Gerateteil befindet, kann zu Verletzungen führen.
- **Vermeiden Sie eine abnormale Körperhaltung. Sorgen Sie für einen sicheren Stand und halten Sie jederzeit das Gleichgewicht.** Dadurch können Sie das Elektrowerkzeug in unerwarteten Situationen besser kontrollieren.
- **Tragen Sie geeignete Kleidung. Tragen Sie keine weite Kleidung oder Schmuck. Halten Sie Haare, Kleidung und Handschuhe fern von sich bewegenden Teilen.** Lockere Kleidung, Schmuck oder lange Haare können von sich bewegenden Teilen erfasst werden.
- **Wenn Staubabsaug- und -auffangeinrichtungen montiert werden können, vergewissern Sie sich, dass diese angeschlossen sind und richtig verwendet werden.** Verwendung einer Staubabsaugung kann Gefährdungen durch Staub verringern.

Verwendung und Behandlung des Elektrowerkzeuges

- **Überlasten Sie das Gerät nicht. Verwenden Sie für Ihre Arbeit das dafür bestimmte Elektrowerkzeug.** Mit dem passenden Elektrowerkzeug arbeiten Sie besser und sicherer im angegebenen Leistungsbereich.
- **Benutzen Sie kein Elektrowerkzeug, dessen Schalter defekt ist.** Ein Elektrowerkzeug, das sich nicht mehr ein- oder ausschalten lässt, ist gefährlich und muss repariert werden.
- **Ziehen Sie den Stecker aus der Steckdose und/oder entfernen Sie den Akku, bevor Sie Geräteeinstellungen vornehmen, Zubehorteile wechseln oder das Gerät weglegen.** Diese Vorsichtsmaßnahme verhindert den unbeabsichtigten Start des Elektrowerkzeuges.

- **Bewahren Sie unbenutzte Elektrowerkzeuge auserhalb der Reichweite von Kindern auf. Lassen Sie Personen das Gerat nicht benutzen, die mit diesem nicht vertraut sind oder diese Anweisungen nicht gelesen haben.** Elektrowerkzeuge sind gefahrlich, wenn sie von unerfahrenen Personen benutzt werden.
- **Pflegen Sie Elektrowerkzeuge mit Sorgfalt. Kontrollieren Sie, ob bewegliche Teile einwandfrei funktionieren und nicht klemmen, ob Teile gebrochen oder so beschadigt sind, dass die Funktion des Elektrowerkzeuges beeintrachtigt ist. Lassen Sie beschadigte Teile vor dem Einsatz des Gerates reparieren.** Viele Unfalle haben ihre Ursache in schlecht gewarteten Elektrowerkzeugen.
- **Halten Sie Schneidwerkzeuge scharf und sauber.** Sorgfaltig gepflegte Schneidwerkzeuge mit scharfen Schneidkanten verklemmen sich weniger und sind leichter zu fuhren.
- **Verwenden Sie Elektrowerkzeug, Zubehor, Einsatzwerkzeuge usw. entsprechend diesen Anweisungen. Berucksichtigen Sie dabei die Arbeitsbedingungen und die auszufuhrende Tatigkeit.** Der Gebrauch von Elektrowerkzeugen fur andere als die vorgesehenen Anwendungen kann zu gefahrlichen Situationen fuhren.

Verwendung und Behandlung des Akkuwerkzeugs

- Laden Sie die Akkus nur in Ladegeraten auf, die vom Hersteller empfohlen werden. Fur ein Ladegerat, das fur eine bestimmte Art von Akkus geeignet ist, besteht Brandgefahr, wenn es mit anderen Akkus verwendet wird.
- Verwenden Sie nur die dafur vorgesehenen Akkus in den Elektrowerkzeugen. Der Gebrauch von anderen Akkus kann zu Verletzungen und Brandgefahr fuhren.
- Halten Sie den nicht benutzten Akku fern von Büroklammern, Münzen, Schlüsseln, Nägeln, Schrauben oder anderen kleinen Metallgegenständen, die eine Überbrückung der Kontakte verursachen könnten. Ein Kurzschluss zwischen den Akkukontakten kann Verbrennungen oder Feuer zur Folge haben.
- Bei falscher Anwendung kann Flüssigkeit aus dem Akku austreten. Vermeiden Sie den Kontakt damit. Bei zufälligem Kontakt mit Wasser abspülen. Wenn die Flüssigkeit in die Augen kommt, nehmen Sie zusätzlich ärztliche Hilfe in Anspruch. Austretende Akkufflüssigkeit kann zu Hautreizungen oder Verbrennungen fuhren.

Service

- **Lassen Sie Ihr Elektrowerkzeug nur von qualifiziertem Fachpersonal und nur mit Original-Ersatzteilen reparieren.** Damit wird sichergestellt, dass die Sicherheit des Elektrowerkzeuges erhalten bleibt.

Spezielle Sicherheitshinweise für Akkugeräte

- Stellen Sie sicher, dass das Gerat ausgeschaltet ist, bevor Sie den Akku einsetzen.** Das Einsetzen eines Akkus in ein Elektrowerkzeug, das eingeschaltet ist, kann zu Unfällen fuhren.
- Laden Sie Ihre Batterien nur im Innenbereich auf, weil das Ladegerat nur dafur bestimmt ist.**
- Um das Risiko eines elektrischen Schlags zu reduzieren, ziehen Sie den Stecker des Ladegerats aus der Steckdose heraus, bevor Sie es reinigen.**
- Setzen Sie den Akku nicht über längere Zeit starker Sonneneinstrahlung aus und legen Sie ihn nicht auf Heizkörpern ab.** Hitze schadet dem Akku und es besteht Explosionsgefahr.
- Lassen Sie einen erwärmten Akku vor dem Laden abkühlen.**
- Öffnen Sie den Akku nicht und vermeiden Sie eine mechanische Beschädigung des Akkus.** Es besteht die Gefahr eines Kurzschlusses und es können Dämpfe austreten, die die Atemwege reizen. Sorgen Sie für Frischluft und nehmen Sie bei Beschwerden zusätzlich ärztliche Hilfe in Anspruch.
- Verwenden Sie keine nicht wiederaufladbaren Batterien!**

Sicherheitshinweise für Kettensagen

- **Halten Sie bei laufender Sage alle Korperteile von der Sagekette fern. Vergewissern Sie sich vor dem Starten der Sage, dass die Sagekette nichts berührt.** Beim Arbeiten mit einer Kettensage kann ein Moment der Unachtsamkeit dazu fuhren, dass Bekleidung oder Korperteile von der Sagekette erfasst werden.
- **Halten Sie die Kettensage immer mit Ihrer rechten Hand am hinteren Griff und Ihrer linken Hand am vorderen Griff.** Das Festhalten der Kettensage in umgekehrter Arbeitshaltung erhöht das Risiko von Verletzungen und darf nicht angewendet werden.
- **Halten Sie das Elektrowerkzeug nur an den isolierten Griffflächen, da die Sagekette in Berührung mit verborgenen Stromleitungen kommen kann.** Der Kontakt der Sagekette mit einer spannungsfuhrenden Leitung kann metallene Gerateteile unter Spannung setzen und zu einem elektrischen Schlag fuhren.
- **Tragen Sie Schutzbrille und Gehorschutz. Weitere Schutzausrüstung für Kopf, Hande, Beine und Füse wird empfohlen.** Passende Schutzkleidung mindert die Verletzungsgefahr durch umherfliegendes Spanmaterial und zufälliges Berühren der Sagekette.
- **Arbeiten Sie mit der Kettensage nicht auf einem Baum.**

Bei Betrieb einer Kettensage auf einem Baum besteht Verletzungsgefahr.

- **Achten Sie immer auf festen Stand und benutzen Sie die Kettensage nur, wenn Sie auf festem, sicherem und ebenem Grund stehen.** Rutschiger Untergrund oder instabile Standflächen wie auf einer Leiter können zum Verlust des Gleichgewichts oder zum Verlust der Kontrolle über die Kettensage fuhren.
- **Rechnen Sie beim Schneiden eines unter Spannung stehenden Astes damit, dass dieser zuruckfedert.** Wenn die Spannung in den Holzfasern freikommt, kann dergespannte Ast die Bedienperson treffen und/oder die Kettensage der Kontrolle entreisen.
- **Seien Sie besonders vorsichtig beim Schneiden von Unterholz und jungen Baumen.** Das dünne Material kann sich in der Sagekette verfangen und auf Sie schlagen oder Sie aus dem Gleichgewicht bringen.
- **Tragen Sie die Kettensage am vorderen Griff im ausgeschalteten Zustand, die Sagekette nach vorn zeigend. Bei Transport oder Aufbewahrung der Kettensage stets die Schutzabdeckung aufstecken.** Sorgfältiger Umgang mit der Kettensage verringert die Wahrscheinlichkeit einer versehentlichen Berührung mit der laufenden Sagekette.
- **Befolgen Sie Anweisungen für die Schmierung, die Kettenspannung und das Wechseln von Zubehor.** Eine unsachgemäß gespannte oder geschmierte Kette kann entweder reisen oder das Ruckschlagrisiko erhöhen.
- **Halten Sie Griffe trocken, sauber und frei von Öl und Fett.** Fettige, ölige Griffe sind rutschig und fuhren zum Verlust der Kontrolle.
- **Nur Holz sagen. Die Kettensage nicht für Arbeiten verwenden, für die sie nicht bestimmt ist. Beispiel: Verwenden Sie die Kettensage nicht zum Sagen von Plastik, Mauerwerk oder Baumaterialien, die nicht aus Holz sind.** Die Verwendung der Kettensage für nicht bestimmungsgemäße Arbeiten kann zu gefährlichen Situationen fuhren.
- **Ursachen und Vermeidung eines Ruckschlags:**
 - Ruckschlag kann auftreten, wenn die Spitze der Führungsschiene einen Gegenstand berührt oder wenn das Holz sich biegt und die Sagekette im Schnitt festklemmt.
 - Eine Berührung mit der Schienenspitze kann in

manchen Fällen zu einer unerwarteten nach hinten gerichteten Reaktion führen, bei der die Führungsschiene nach oben und in Richtung der Bedienperson geschlagen wird.

– Das Verklemmen der Sägekette an der Oberkante der Führungsschiene kann die Schiene rasch in Bedienerrichtung zuruckstosen.

– Jede dieser Reaktionen kann dazu führen, dass Sie die Kontrolle über die Säge verlieren und sich möglicherweise schwer verletzen. Verlassen Sie sich nicht ausschließlich auf die in der Kettensäge eingebauten Sicherheitseinrichtungen. Als Benutzer einer Kettensäge sollten Sie verschiedene Maßnahmen ergreifen, um unfall- und verletzungsfrei arbeiten zu können. Ein Ruckschlag ist die Folge eines falschen oder fehlerhaften Gebrauchs des Elektrowerkzeugs. Er kann durch geeignete Vorsichtsmaßnahmen, wie nachfolgend beschrieben, verhindert werden:

• **Halten Sie die Säge mit beiden Händen fest, wobei Daumen und Finger die Griffe der Kettensäge umschließen. Bringen Sie Ihren Körper und die Arme in eine Stellung, in der Sie den Ruckschlagkräften standhalten können.** Wenn geeignete Maßnahmen getroffen werden, kann die Bedienperson die Ruckschlagkräfte beherrschen. Niemals die Kettensäge loslassen.

• **Vermeiden Sie eine abnormale Körperhaltung und sagen Sie nicht über Schulterhöhe.** Dadurch wird ein unbeabsichtigtes Berühren mit der Schienenspitze vermieden und eine bessere Kontrolle der Kettensäge in unerwarteten Situationen ermöglicht.

• **Verwenden Sie stets vom Hersteller vorgeschriebene Ersatzschiene und Sägeketten.** Falsche Ersatzschiene und Sägeketten können zum Reisen der Kette oder zu Ruckschlag führen.

• **Halten Sie sich an die Anweisungen des Herstellers für das Scharfen und die Wartung der Sägekette.** Zu niedrige Tiefenbegrenzer erhöhen die Neigung zum Ruckschlag.

Zusätzliche Sicherheitshinweise

• Es wird empfohlen, dass der Benutzer vor der ersten Inbetriebnahme von einem erfahrenen Fachmann über die

Bedienung der Kettensäge und über die Benutzung von Schutzausrüstung anhand praktischer Beispiele eingewiesen wird. Als erste Übung sollte das Sägen von Baumstämmen auf einem Sägebock oder Untergestell erfolgen.

• Dieses Elektrowerkzeug ist nicht dafür bestimmt, von Personen (einschließlich Kinder) mit eingeschränkten physischen, sensorischen oder geistigen Fähigkeiten oder mangelnder Erfahrung und/oder mangelndem Wissen benutzt zu werden, es sei denn, sie werden durch eine für ihre Sicherheit zuständige Person beaufsichtigt oder erhalten von ihr Anweisungen, wie das Elektrowerkzeug zu benutzen ist.

Kinder sollten beaufsichtigt werden, um sicherzustellen, dass sie nicht mit dem Elektrowerkzeug spielen.

• **Kinder und Jugendliche, ausgenommen Auszubildende ab 16 Jahren unter Aufsicht, dürfen die Kettensäge nicht bedienen. Gleiches gilt für Personen, denen der Umgang mit der Kettensäge nicht oder ungenügend bekannt ist.** Die Betriebsanleitung sollte immer griffbereit sein. Personen, die übermüdet oder nicht körperlich belastbar sind, dürfen die Kettensäge nicht bedienen.

• **Halten Sie das Elektrowerkzeug beim Arbeiten fest mit beiden Händen und sorgen Sie für einen sicheren Stand.** Das Elektrowerkzeug wird mit zwei Händen sicherer geführt.

• **Stellen Sie sicher, dass alle Schutzvorrichtungen und Griffe bei Benutzung des Gerätes richtig montiert sind.** Versuchen Sie niemals, ein unvollständig montiertes Gerät oder ein Gerät mit nicht zulässigen Modifikationen in Betrieb zu nehmen.

• **Warten Sie, bis das Elektrowerkzeug zum Stillstand gekommen ist, bevor Sie es ablegen.**

• **Entfernen oder ändern Sie niemals den Führungsschutz!** Die Säge ist mit einem Führungsschutz ausgestattet, um einen Ruckschlag zu verhindern, wenn die Spitze der Säge versehentlich gegen das Holz gedrückt wird.

MONTAGE

• **Setzen Sie den Akku erst ein, wenn die Kettensäge vollständig zusammengebaut ist.**

• **Tragen Sie beim Umgang mit der Kette immer Schutzhandschuhe.**

Kettensäge und Schwert zusammenbauen (siehe Abbildungen 4)

1. Schrauben Sie den Schraubknopf (6) ab und entfernen Sie dann die SDS-Abdeckung (12).

2. Montieren Sie die Sägekette um die Führungsschiene und legen Sie sie dann auf das Sägegehäuse. Bitte achten Sie auf die Ausrichtung der Löcher. Siehe Detail in Bild 4.2.

Vorsicht! Achten Sie bei der Montage der Kettensäge besonders auf die Richtung der Kettenzähne. Stellen Sie sicher, dass es mit dem Diagramm auf der Führungsleiste übereinstimmt.

3. Setzen Sie die SDS-Abdeckung wieder auf und achten Sie auf die Ausrichtung mit dem Schraubenknopf, der Nut der Führungsschiene und dem Schraubenloch im Sägegehäuse.

4. Befestigen Sie den Schraubknopf (6).

Kettenspannung prüfen und einstellen (siehe Abbildung 5)

Vor der Arbeit muss die Spannung der Sägekette überprüft und sichergestellt werden, dass sie richtig eingestellt ist. Gehen Sie dazu einfach wie folgt vor:

1. Heben Sie die Sägekette an, um den Abstand zwischen Sägeglied und Schwertkante zu prüfen. Stellen Sie sicher, dass es zwischen 2 und 3 mm liegt.

2. Wenn das Spiel nicht korrekt ist, nehmen Sie die Einstellung

gemäß 5.2 vor. Lösen Sie die schwarze Schraube (6) und drehen Sie dann den Kettenspannknopf (13) im oder gegen den Uhrzeigersinn, um die Sägekette zu spannen oder zu lockern. Danach die Schraube (6) wieder festziehen.

Hinweis: Wenn Sie die neue Sägekette verwenden, muss die Spannung alle 5 Minuten angepasst werden, da sich die neue Kette lockert.

Kettensäge schmieren (siehe Abbildung 6)

Beim Arbeiten muss die Kettensäge gut geschmiert sein. Andernfalls würden Kette und Führungsschiene sehr heiß werden und in kurzer Zeit verschleifen.

1. Lösen und entfernen Sie den Öltankdeckel.

2. Schmieröl in den Öltank einfüllen. Achten Sie in der Zwischenzeit am Kontrollfenster auf den Ölstand. Stellen Sie sicher, dass die Ölmenge mehr als 2/3 des Gesamtvolumens beträgt.

Montage des Akkupacks (siehe Abb.7)

1. Überprüfen Sie vor dem Anbringen des Akkus unbedingt dessen Akkukapazität, indem Sie den Akkupack drücken.

2. Richten Sie den Akku am oberen Anschluss aus und drücken Sie ihn dann nach unten. Wenn Sie ein Klickgeräusch hören, bedeutet dies, dass der Akku richtig montiert ist.

3. Um den Akku zu entfernen, drücken Sie einfach den Verriegelungsknopf und ziehen Sie ihn dann nach oben, um ihn zu lösen.

STARTEN/STOPPEN Sie das Werkzeug (siehe Abb. 8).

So starten Sie die Maschine:

1. Ziehen Sie die Bremsplatte (5) zurück.
2. Drücken Sie den Sicherheitsverriegelungsknopf (2) und halten Sie ihn gedrückt.
4. Drücken Sie den Ein-/Ausschalter (9). Das Gerät startet.

Zum Ausschalten der Maschine lassen Sie den Ein-/Ausschalter einfach los.

Rückschlag

Rückschlag ist die plötzliche Rückwärts-/Aufwärtsbewegung der Kettensäge, die auftritt, wenn die Kette (an der Spitze der Kettenschiene) mit einem Baumstamm oder Holz in Kontakt kommt oder wenn die Kette blockiert. Bei einem Rückschlag reagiert die Kettensäge unvorhersehbar und kann zu schweren Verletzungen des Bedieners oder umstehender Personen führen.

Besondere Vorsicht ist beim seitlichen, schrägen Sägen oder bei Längsschnitten geboten, da die Greifzähne meist nicht angesetzt werden können.

Um Rückschläge zu vermeiden:

- Ist die Kettensäge in einem sicheren Zustand?
- Ist der Ölbehälter gefüllt? Überprüfen Sie das Öl vor dem Start und regelmäßig während des Betriebs. Füllen Sie Öl nach, wenn der Öltank leer ist. Die Füllung des Öltanks dauert ca. 20 Minuten, je nachdem Sägeintensität und stoppt.
- Ist die Sägekette richtig gespannt und scharf? Überprüfen Sie die Kettenspannung während des Betriebs alle 10 Minuten. Bei der Erstinbetriebnahme können sich neue Ketten erheblich verlängern. Der Zustand der Kette hat Einfluss auf die Schnittleistung. Nur eine scharfe Kette schützt vor Überlastung.
- Tragen Sie die erforderliche Schutzausrüstung? Tragen Sie eine Schutzbrille und einen Gehörschutz. Weitere Schutzausrüstung für Kopf, Hände, Beine und Füße wird empfohlen. Durch geeignete Schutzkleidung wird die Verletzungsgefahr durch umherfliegendes Schnittgut und versehentliches Berühren der Sägekette verringert.

Schneiden von Baumstämmen (siehe Abbildungen 9–11)

Beachten Sie beim Schneiden von Baumstämmen die folgenden Sicherheitshinweise:

Stützen Sie die Stämme so ab, dass die Stirnseiten am Schnitt nicht aneinander stoßen, was zu einem Blockieren der Kette führen würde.

Kurze Stämme vor dem Sägen sicher positionieren und aufstellen.

Sägen Sie nur Holz oder Holzgegenstände. Achten Sie beim Sägen stets darauf, nicht auf Steine, Nägel usw. zu treffen, da diese hochgeschleudert werden, die Kette beschädigen oder zu schweren Verletzungen des Bedieners oder umstehender Personen führen können.

Halten Sie eine laufende Kettensäge von Drahtzäunen oder dem Boden fern. Der Einsatz der Säge zum Auslichten von Ästen oder Sträuchern ist nicht zulässig. Längenschnitte müssen mit besonderer Sorgfalt durchgeführt werden, da eine Hebelwirkung mit den Greifzähnen nicht möglich ist. Im flachen Winkel sägen, um Rückschläge zu vermeiden.

Arbeiten Sie bei Arbeiten am Hang oberhalb oder seitlich des Stammes oder des Legebaums.

Achten Sie darauf, nicht über Baumstümpfe, Äste, Wurzeln usw. zu stolpern. Schneiden von Holz unter Spannung (siehe Abbildung 12)

Seien Sie beim Sägen von Holz, Ästen oder unter Spannung stehenden Bäumen äußerst vorsichtig. Überlassen Sie Sägearbeiten wie diese ausgebildeten Fachkräften. Es besteht ein hohes Unfallrisiko.

Wenn Sie an beiden Enden gestützte Stämme sägen, beginnen Sie mit dem Schnitt von oben (Y), etwa einem Drittel des Durchmessers in den Stamm hinein, und beenden Sie den Schnitt dann an derselben Stelle von unten (Z), um ein Spalten des Stammes oder ein Verklemmen zu vermeiden der Säge. Vermeiden Sie den Kontakt der Sägekette mit dem Boden.

Beim Sägen von Stämmen, die nur an einem Ende gelagert sind, beginnen Sie mit dem Schnitt von unten (Y), etwa einem Drittel des Durchmessers in den Stamm hinein, und beenden Sie den Schnitt dann an derselben Stelle von oben (Z), um ein Spalten des Stammes zu vermeiden Blockieren der Säge. Wenn Sie an beiden Enden gestützte Stämme sägen, beginnen Sie mit dem Schnitt von oben (Y), etwa einem Drittel des Durchmessers in den Stamm hinein, und beenden Sie den Schnitt dann an derselben Stelle von unten (Z), um ein Spalten des Stammes oder ein Verklemmen zu vermeiden der Säge. Vermeiden Sie den Kontakt der Sägekette mit dem Boden.

Beim Sägen von Stämmen, die nur an einem Ende gelagert sind, beginnen Sie mit dem Schnitt von unten (Y), etwa einem Drittel des Durchmessers in den Stamm hinein, und beenden Sie den Schnitt dann an derselben Stelle von oben (Z), um ein Spalten des Stammes zu vermeiden Blockieren der Säge.

Äste schneiden (siehe Abbildung 13)

- Tragen Sie immer einen Schutzhelm, um den Kopf vor Stürzen zu schützen Geäst.
- Ein abgeschnittener Ast kann zu Verletzungen führen, indem er auf Sie fällt oder vom Boden zurückspringt. Schneiden Sie längere Äste abschnittsweise ab.
- Reduzieren Sie die Schneidkraft, bevor der Ast vollständig abgeschnitten ist. Sie können sich verletzen, wenn Sie das Gleichgewicht und die Kontrolle über die Kettensäge verlieren.

Die Kette muss mit voller Geschwindigkeit laufen, bevor sie das Holz berührt. Nutzen Sie den Spitzenschutz zur Unterstützung beim Unterschneiden.

Für Äste mit einem Durchmesser von bis zu 5 cm ist ein gerader Astschnitt von der Oberkante nach unten geeignet. Dickere Äste sollten in drei Schritten beschnitten werden, um Schäden am Baum zu vermeiden. Der Spitzenschutz ist so konzipiert, dass er unterschneidende Äste stützt.

Üben Sie beim Schneiden keine Gewalt mit der Kettensäge aus, sondern lassen Sie die Kette die Arbeit erledigen. Das Sägen ist optimiert, wenn die Kettengeschwindigkeit während des Schneidens konstant bleibt.

Laden des Akkus (Abb. 14)

1. Stecken Sie den Akku zum Laden in die 230-VAC-Steckdose. Die Betriebsanzeige leuchtet grün.
2. Schieben Sie den Akku in den Steckplatz des Ladegeräts. Nachdem Sie ein Klicken hören, ist der Akku gesichert. Die Betriebsanzeige erlischt und währenddessen leuchtet die Ladeanzeige rot. Der Ladevorgang beginnt.
3. Nach etwa 50 Minuten bis 1 Stunde erlischt die Ladeanzeige und währenddessen leuchtet die Betriebsanzeige wieder grün. Dies bedeutet, dass der Ladevorgang vollständig abgeschlossen ist.
4. Ziehen Sie den Stecker des Ladegeräts heraus und ziehen Sie dann den Akku vom Ladegerät ab.

Ladetipps (Abb.15)

Nach der Verwendung ist der Akku wahrscheinlich etwas heiß. In diesem Fall kann der Akku nicht aufgeladen werden. Er muss eine Ruhepause einlegen und ihn abkühlen lassen.

Batteriekapazitätsanzeige (Abb. 16)

Der Akku verfügt über eine Funktion zur Anzeige des Lautstärkestatus. Um diese Funktion anzuzeigen, drücken Sie einfach die Taste am Gehäuse.

Leuchtet 0, bedeutet dies, dass die Lautstärke unter 10% bleibt. 1 leuchtendes Licht bedeutet, dass die Lautstärke zwischen 10 und 25 % bleibt.

Wenn zwei Lichter leuchten, bleibt die Lautstärke bei 25% bis 50%.

Wenn drei Lichter leuchten, bleibt die Lautstärke bei 50% bis 75%.

Wenn vier Lichter leuchten, bleibt die Lautstärke zwischen 75% und 100%.

WARTUNG

• **Achtung: Schalten Sie das Elektrowerkzeug aus und nehmen Sie den Akku aus dem Gerät, bevor Sie Einstellungen vornehmen oder reinigen.**

Hinweis: Um einen langen und zuverlässigen Betrieb zu gewährleisten, führen Sie die folgenden Wartungsarbeiten regelmäßig durch.

Halten Sie das Elektrowerkzeug und seine Lüftungsschlitze für ein sicheres und sachgemäßes Arbeiten stets sauber.

Kontrollieren Sie die Kettensäge regelmäßig auf offensichtliche Mängel wie lose, gelöste oder beschädigte Sägekette und Kettenschiene, lose Befestigungen und verschlissene oder beschädigte Komponenten.

Überprüfen Sie, ob Abdeckungen und Schutzvorrichtungen unbeschädigt und richtig angebracht sind. Führen Sie vor der Verwendung notwendige Wartungen oder Reparaturen durch.

Hinweis: Bevor Sie die Kettensäge zurückgeben, vergewissern Sie sich, dass das gesamte Öl im Ölbehälter geleert wurde.

Schärfen der Sägekette

Schärfen Sie die Sägekette nicht selbst, es sei denn, Sie haben damit Erfahrung. Bitte besorgen Sie die Ersatz-Sägekette oder lassen Sie Ihre Kette bei Ihrem autorisierten Kundendienst professionell schärfen.

Überprüfung des automatischen Ölers

Die ordnungsgemäße Funktion des Sägekettenölers kann überprüft werden, indem die Kettensäge läuft und die Spitze des Kettenschwerts auf ein Stück Pappe oder Papier auf dem Boden gerichtet wird. Berühren Sie den Boden nicht mit der Kette und achten Sie auf einen Sicherheitsabstand von 20 cm. Wenn sich ein zunehmendes Ölmuster entwickelt, funktioniert der automatische Öler einwandfrei. Wenn trotz vollem Ölbehälter kein Ölmuster vorhanden ist.

Nach Gebrauch/Lagerung

Entfernen Sie vor der Lagerung das Öl aus dem Behälter.

Reinigen Sie das geformte Kunststoffgehäuse der Kettensäge mit einer weichen Bürste und einem sauberen Tuch. Kein Wasser, Lösungsmittel oder Polituren verwenden. Entfernen Sie alle Ablagerungen, insbesondere von den Motorkühlöffnungen.

Entfernen Sie nach 1 – 3 Betriebsstunden die Abdeckung, die Kettenschiene und die Sägekette und reinigen Sie diese mit einer Bürste.

Reinigen Sie den Bereich unter der Abdeckung, dem Antriebsrad und der Kettenschienenbaugruppe mit einer Bürste von anhaftendem Schmutz. Reinigen Sie den Ölauslass mit einem sauberen Tuch.

Stellen Sie sicher, dass Sägemehl und Schmutz entfernt werden und die Ölleitungen und das Ölsystem nicht blockieren können.

Wenn die Kettensäge über einen längeren Zeitraum gelagert werden soll, reinigen Sie die Sägekette und das Kettenschwert.

Bewahren Sie die Kettensäge an einem sicheren, trockenen Ort außerhalb der Reichweite von Kindern auf.

Stellen Sie keine anderen Gegenstände auf das Elektrowerkzeug.

Bitte achten Sie darauf, die Kettensäge mit dem Öleinfülldeckel nach oben abzulegen.

Bei Lagerung in der Verkaufsverpackung muss der Ölbehälter vollständig entleert werden.

Verändern Sie dieses Produkt nicht. Unbefugte Änderungen können die Sicherheit Ihres Produkts beeinträchtigen und zu erhöhten Geräuschen und Vibrationen führen.

HINWEISE ZUM UMWELTSCHUTZ

Um Transportschäden zu verhindern, wird die Maschine in einer soliden Verpackung geliefert. Die Verpackung besteht weitgehend aus verwertbarem Material. Benutzen Sie also die Möglichkeit zum Recyceln der Verpackung. Bringen Sie bei Ersatz die alten Maschinen zu Ihren örtlichen WORLD-PRO TOOLS Vertagshändler. Er wird sich um eine umweltfreundliche Verarbeitung ihrer alten Maschine bemühen.

Li-ion-Akkus sind recycelbar. Geben Sie sie bei einer Entsorgungsstelle für chemische Abfälle ab, so daß die Akkus recycelt oder auf umweltfreundliche Weise entsorgt werden.



Alt-Elektrogeräte sind Wertstoffe, sie gehören daher nicht in den Hausmüll!

Wir möchten Sie daher bitten, uns mit Ihrem aktiven Beitrag beider Ressourcenschonung und beim Umweltschutz zu unterstützen und dieses Gerät bei den-falls vorhandeneingerichteten Rücknahmestellen abzugeben.

PL **Polski**

PILARKA ŁAŃCUCHOWA AKUMULATOROWA

UŻYCIE ZGODNE Z PRZEZNACZENIEM

Elektronarzędzie przeznaczone jest do piłowania drewna takiego jak belki, deski, gałęzie, pnie drzew itp. oraz do piłowania drzew. Cięcia można ciąć wzdłuż włókien lub w poprzek włókien. Można go używać wyłącznie do cięcia o wydajności do maks. R 230 mm.

To elektronarzędzie nie nadaje się do cięcia materiałów mineralnych ani do innych celów.

Nie dokonywać żadnych modyfikacji pilarki łańcuchowej. Może to zagrazić bezpieczeństwu.

Za wszelkie wynikię z tego szkody lub obrażenia jakiegokolwiek rodzaju odpowiedzialny jest użytkownik/operator, a nie producent.

Należy pamiętać, że to narzędzie nie jest przeznaczone do użytku komercyjnego zgodnie z jego przeznaczeniem. Nie ponosimy żadnej odpowiedzialności gwarancyjnej, jeśli narzędzie jest używane w działalności komercyjnej, rzemieślniczej, przemysłowej lub równoważnej.

Użytkownicy, którzy korzystają z niego po raz pierwszy, muszą przejść szkolenie, aby zapoznać się z charakterystyką narzędzia. Osoby niezaznajomione z niniejszą instrukcją obsługi, dzieci, młodzież oraz osoby pod wpływem alkoholu, narkotyków lub leków nie mogą obsługiwać tego narzędzia.

ZAKRES DOSTAWY (rys. 2)

Drogi Kliencie,

Bardzo dziękujemy za wybór naszych produktów. Proszę sprawdzić, czy artykuł jest kompletny zgodnie z zakresem dostawy. W przypadku braku części prosimy o kontakt z naszym centrum serwisowym lub punktem sprzedaży.

opis przedmiotu	Ilość	opis przedmiotu	Ilość
Korpus piły łańcuchowej	1	Prowadnica	1
piła łańcuchowa	1	Ośłona prowadnicy	1

Niebezpieczeństwo! Sprzęt i opakowanie nie są zabawkami. Nie pozwalaj dzieciom bawić się plastikowymi torbami, foliami lub małymi częściami. Istnieje niebezpieczeństwo poślgnięcia lub uduszenia!

PARAMETRY TECHNICZNE (Rys.1)

Model	CGC-S20LiBA (1206)	Klasa izolacji	III
Napięcie	20Vd.c.	Klasa ochrony	IPX0
Maks. prędkość łańcucha	11 m/s	Zalecana bateria	CLB-20V-4.0/ CLB-20V-4.0H
Długość paska	12" (305mm)	Zmierzony poziom ciśnienia akustycznego	L _{PA} =85,7dB(A), K=3 dB(A)
Wydajność cięcia	255mm	Zmierzony poziom mocy akustycznej	L _{WA} =90,7dB(A), K=3 dB(A)
Maksymalna gałąź tnąca	Φ230mm	Deklarowany poziom mocy akustycznej	L _{WA} =94dB(A)
Skok łańcucha	1/4" (6.35mm)	Deklarowane drgania	a _h =3,25m/s ² , K=1,5m/s ²
Ilość ogniw łańcucha	62	Masa (bez akumulatora)	1.85kg
Grubość ogniwa napędowego	0.043" (1.09mm)		
Pojemność zbiornika oleju	70 ml		

INFORMACJA NA TEMAT HAŁASU I WIBRACJI

Poziom drgań podany w tych wskazówkach został pomierzony zgodnie z wymaganiami normy EN 62841 dotyczącej procedury pomiarów i można go użyć do porównywania elektronarzędzi. Można go też użyć do wstępnej oceny ekspozycji na drgania.

Podany poziom drgań jest reprezentatywny dla podstawowych zastosowań elektronarzędzia. Jeżeli elektronarzędzie użyte zostanie do innych zastosowań, z innymi narzędziami roboczymi, z różnym osprzętem, a także jeśli nie będzie wystarczająco konserwowane, poziom drgań może odbiegać od podanego. Podane powyżej przyczyny mogą spowodować podwyższenie ekspozycji na drgania podczas całego czasu pracy.

Aby dokładnie ocenić ekspozycję na drgania, trzeba wziąć pod uwagę także okresy, gdy urządzenie jest wyłączone, lub gdy jest wprawdzie włączone, ale nie jest używane do pracy. W ten sposób łączna (obliczana na pełny wymiar czasu pracy) ekspozycja na drgania może okazać się znacznie niższa.

Należy wprowadzić dodatkowe środki bezpieczeństwa, mające na celu ochronę operatora przed skutkami ekspozycji na drgania, np.: konserwacja elektronarzędzia i narzędzi roboczych, zabezpieczenie odpowiedniej temperatury rąk, ustalenie kolejności operacji roboczych.

OPIS SYMBOLI OBRAZKOWYCH

	Uwaga!		Przed konserwacją zdemontuj akumulator.
	Przeczytaj instrukcję.		Nosić rękawice robocze.
	Nosić ochronę oczu		Nosić kask ochronny.
	Noś antypoślizgowe obuwie ochronne		Trzymaj osoby stojące z dala od obszaru roboczego.

	Nie używaj końcówki pręta do cięcia.		Trzymaj i obsługuj prawidłowo pilarkę obiema rękami.
	Urządzenia elektryczne nie mogą być wyrzucane razem z odpadami domowymi.		Nie używaj urządzenia na deszczu ani nie wychodź z niego na zewnątrz, gdy pada deszcz.

CZĘŚCI SKŁADOWE NARZĘDZIA (patrz rys. 3)

1	Tyłny uchwyt	6	Pokrętło mocujące paska SDS	11	Okno sprawdzania poziomu oleju
2	Przycisk blokady bezpieczeństwa	7	Prowadnica	12	Okładka karty charakterystyki
3	Korek zbiornika oleju łańcucha	8	Piła łańcuch	13	Pokrętło napinania łańcucha
4	Przedni uchwyt	9	Przełącz wyzwalacz		
5	Tablica hamulcowa	10	Pakiet baterii (brak w zestawie)		

WSKAZÓWKI BEZPIECZEŃSTWA

Ogólne przepisy bezpieczeństwa dla elektronarzędzi

⚠ OSTRZEŻENIE Należy przeczytać wszystkie wskazówki i przepisy. Błędy w przestrzeganiu poniższych wskazówek mogą spowodować porażenie prądem, pożar i/lub ciężkie obrażenia ciała.

Należy starannie przechowywać wszystkie przepisy i wskazówki bezpieczeństwa dla dalszego zastosowania.

Użyte w poniższym tekście pojęcie „elektronarzędzie” odnosi się do elektronarzędzi zasilanych energią elektryczną z sieci (z przewodem zasilającym) i do elektronarzędzi zasilanych akumulatorami (bez przewodu zasilającego).

Bezpieczeństwo miejsca pracy

- Stanowisko pracy należy utrzymywać w czystości i dobrze oświetlone. Nieporządek w miejscu pracy lub nieoświetlona przestrzeń robocza mogą być przyczyną wypadków.
- Nie należy pracować tym elektronarzędziem w otoczeniu zagrożonym wybuchem, w którym znajdują się np. łatwopalne ciecze, gazy lub pyły. Podczas pracy elektronarzędziem wytwarzają się iskry, które mogą spowodować zapłon.
- Podczas użytkowania urządzenia zwrócić uwagę na to, aby dzieci i inne osoby postronne znajdowały się w bezpiecznej odległości. Odwrócenie uwagi może spowodować utratę kontroli nad narzędziem.

Bezpieczeństwo elektryczne

- Wtyczka elektronarzędzia musi pasować do gniazda. Nie wolno zmieniać wtyczki w jakikolwiek sposób. Nie wolno używać wtyków adapterowych w przypadku elektronarzędzi z uzziemieniem ochronnym. Niezmienione wtyczki i pasujące gniazda zmniejszają ryzyko porażenia prądem.
- Należy unikać kontaktu z uziemionymi powierzchniami jak rury, grzejniki, piece i lodówki. Ryzyko porażenia prądem jest większe, gdy ciało użytkownika jest uziemione.
- Urządzenie należy zabezpieczyć przed deszczem i wilgocią. Przedostanie się wody do elektronarzędzia podwyższa ryzyko porażenia prądem.
- Nigdy nie należy używać przewodu do innych czynności. Nigdy nie należy nosić elektronarzędzia, trzymając je za przewód, ani używać przewodu do zawieszenia urządzenia; nie wolno też wyciągać wtyczki z gniazda pociągając za przewód. Przewód należy chronić przed wysokimi temperaturami, należy go trzymać z dala od oleju, ostrych krawędzi lub ruchomych części urządzenia. Uszkodzone lub splecione przewody zwiększają ryzyko porażenia prądem.
- W przypadku pracy elektronarzędziem pod gołym niebem, należy używać przewodu przedłużającego, dostosowanego również do zastosowań zewnętrznych. Użyj właściwego przedłużacza (dostosowanego do pracy na zewnątrz) zmniejsza ryzyko porażenia prądem.
- Jeżeli nie da się uniknąć zastosowania elektronarzędzia w wilgotnym otoczeniu, należy użyć wyłącznika ochronnego

roźnicowo prądowego. Zastosowanie wyłącznika ochronnego różnicowo-prądowego zmniejsza ryzyko porażenia prądem.

Bezpieczeństwo osób

- Podczas pracy z elektronarzędziem należy zachować ostrożność, każdą czynność wykonywać uważnie i z rozważą. Nie należy używać elektronarzędzia, gdy jest się zmęczonym lub będąc pod wpływem narkotyków, alkoholu lub leków. Moment nieuwagi przy użyciu elektronarzędzia może stać się przyczyną poważnych urazów ciała.
- Należy nosić osobiste wyposażenie ochronne i zawsze okulary ochronne. Noszenie osobistego wyposażenia ochronnego – maski przeciwpyłowej, obuwia z podeszwami przeciwpoślizgowymi, kasku ochronnego lub środków ochrony słuchu (w zależności od rodzaju i zastosowania elektronarzędzia) – zmniejsza ryzyko obrażeń ciała.
- Należy unikać niezamierzonego uruchomienia narzędzia. Przed włożeniem wtyczki do gniazda i/lub podłączeniem do akumulatora, a także przed podniesieniem lub przeniesieniem elektronarzędzia, należy upewnić się, że elektronarzędzie jest wyłączone. Trzymanie palca na wyłączniku podczas przenoszenia elektronarzędzia lub podłączenie do prądu włączonego narzędzia, może stać się przyczyną wypadków.
- Przed włączeniem elektronarzędzia, należy usunąć narzędzia nastawcze lub klucze. Narzędzie lub klucz, znajdujący się w ruchomych częściach urządzenia mogą doprowadzić do obrażeń ciała.
- Należy unikać nienaturalnych pozycji przy pracy. Należy dbać o stabilną pozycję przy pracy i zachowanie równowagi. W ten sposób możliwa będzie lepsza kontrola elektronarzędzia w nieprzewidzianych sytuacjach.
- Należy nosić odpowiednie ubranie. Nie należy nosić luźnego ubrania ani biżuterii. Włosy, ubranie i rękawice należy trzymać z daleka od ruchomych części. Luźne ubranie, biżuteria lub długie włosy mogą zostać wciągnięte przez ruchome części.
- Jeżeli istnieje możliwość zamontowania urządzeń odsysających i wychwytyjących pył, należy upewnić się, że są one podłączone i będą prawidłowo użyte. Użycie urządzenia odsysającego pył może zmniejszyć zagrożenie pyłami.

Prawidłowa obsługa i eksploatacja elektronarzędzi

- Nie należy przeciążać urządzenia. Do pracy używać należy elektronarzędzia, które są do tego przewidziane. Odpowiednio dobranym elektronarzędziem pracuje się w danym zakresie wydajności lepiej i bezpieczniej.
- Nie należy używać elektronarzędzia, którego.

włącznik/wyłącznik jest uszkodzony. Elektronarzędzie, którego nie można włączyć lub wyłączyć jest niebezpieczne i musi zostać naprawione

- **Przed regulacją urządzenia, wymianą osprzętu lub po zaprzestaniu pracy narzędziem, należy wyciągnąć wtyczkę z gniazda i/lub usunąć akumulator.** Ten środek ostrożności zapobiega niezamierzonemu włączeniu się elektronarzędzia.

- **Nieużywane elektronarzędzia należy przechowywać w miejscu niedostępnym dla dzieci. Nie należy udostępniać narzędzia osobom, które go nie znają lub nie przeczytały niniejszych przepisów.** Używane przez niedoświadczonych osoby elektronarzędzia są niebezpieczne.

- **Konieczna jest należyta konserwacja elektronarzędzia. Należy kontrolować, czy ruchome części urządzenia działają bez zarzutu i nie są zablokowane, czy części nie są pęknięte lub uszkodzone w taki sposób, który miałby wpływ na prawidłowe działanie elektronarzędzia. Uszkodzone części należy przed użyciem urządzenia oddać do naprawy.** Wiele wypadków spowodowanych jest przez niewłaściwą konserwację elektronarzędzi.

- **Należy stale dbać o ostrość i czystość narzędzi tnących.** O wiele rzadziej dochodzi do zakleszczenia się narzędzia tnącego, jeżeli jest ono starannie utrzymane. Zadbane narzędzia łatwiej się też prowadzi.

- **Elektonarzędzia, osprzęt, narzędzia pomocnicze itd. należy używać zgodnie z niniejszymi zaleceniami. Uwzględnić należy przy tym warunki i rodzaj wykonywanej pracy.** Niezgodne z przeznaczeniem użycie elektronarzędzia może doprowadzić do niebezpiecznych sytuacji.

Serwis

- **Naprawę elektronarzędzia należy zlecić jedynie wykwalifikowanemu fachowcowi i przy użyciu oryginalnych części zamiennych.** To gwarantuje, że bezpieczeństwo urządzenia zostanie zachowane.

Wskazówki dotyczące bezpieczeństwa pracy z pilarkami łańcuchowymi

- **Zachować przy włączonym silniku bezpieczną odległość wszystkich części ciała od łańcucha pilarki. Przed uruchomieniem pilarki należy upewnić się, czy łańcuch niczego nie dotyka.** Chwila nieuwagi przy obsłudze pilarki łańcuchowej może spowodować, że ubranie lub części ciała zostaną pochwycone przez łańcuch pilarki.

- **Podczas pracy pilarką łańcuchową należy zawsze trzymać prawą ręką tylny uchwyt, a lewą przedni.** Trzymanie pilarki w inny niż opisany sposób (odwrotnie) podwyższa ryzyko obrażeń i nie jest dopuszczalne.

- **Elektonarzędzie należy obsługiwać, trzymając je wyłącznie za izolowaną rękojęść, gdyż łańcuch może natrafić na ukryte przewody elektryczne.** W wyniku kontaktu łańcucha z przewodem będącym pod napięciem, może dojść do przekazania napięcia na części metalowe elektronarzędzia, co mogłoby spowodować porażenie prądem elektrycznym.

- **Należy stosować okulary ochronne i środki ochrony słuchu. Zaleca się też stosowanie hełmu ochronnego, środków ochronny ręk, nog i stop.** Odpowiednia odzież ochronna zmniejsza niebezpieczeństwo skaleczenia przez unoszące się w powietrzu opiłki, a także zabezpiecza przed przypadkowym zetknięciem się z łańcuchem pilarki.

- **Nie wolno pracować pilarką łańcuchową, siedząc na drzewie.** Praca pilarką łańcuchową na drzewie może być przyczyną ciężkich obrażeń.

- **Należy zawsze dbać o stabilną pozycję przy pracy. Pilarkę łańcuchową wolno stosować tylko stojąc na stabilnym, bezpiecznym i równym podłożu.** Śliskie lub niestabilne podłoże, jak na przykład w przypadku pracy z użyciem drabiny, może doprowadzić do utraty równowagi lub utraty kontroli nad pilarką łańcuchową.

- **Należy zawsze się liczyć z tym, że podczas cięcia naprężona gałąź może odskoczyć.** Jeżeli naprężenia występujące we włóknach uwolnią się, gałąź może uderzyć operatora pilarki i/lub „wyrwać“ pilarkę spod kontroli.

- **Szczególną ostrożność należy zachować tnąc podszycie i młode drzewa.** Cienki materiał może się zakleszczyć w łańcuchu piły i uderzyć osobę obsługującą, lub doprowadzić do utraty równowagi.

- **Pilarkę łańcuchową można przenosić jedynie z unieruchomionym łańcuchem; należy trzymać ją za uchwyt przedni prowadnicą skierowaną do tyłu. Na czas transportu i przechowywania pilarki łańcuchowej należy zawsze nakładać osłonę ochronną.** Ostrożne obchodzenie się z pilarką łańcuchową zmniejsza niebezpieczeństwo przypadkowego kontaktu z łańcuchem znajdującym się w ruchu.

- **Podczas smarowania i naciągania łańcucha oraz wymiany oprzyrządowania należy stosować się do odpowiednich wskazówek.** Nieprawidłowo napięty lub źle nasmarowany łańcuch może ulec zerwaniu albo zwiększyć ryzyko odrzutu.

- **Uchwyty muszą być zawsze suche, czyste oraz nie zanieczyszczone olejem lub smarem.** Załuszczone, zanieczyszczone olejem uchwyty są śliskie i powodują utratę kontroli nad narzędziem.

- **Przecinać można tylko drewno. Nie wolno stosować piły łańcuchowej do prac, do których nie została ona przewidziana. Na przykład: Nie wolno stosować piły łańcuchowej do cięcia tworzyw sztucznych, muru lub materiałów budowlanych, nie wykonanych z drewna.** Zastosowanie piły łańcuchowej w sposób niezgodny z przeznaczeniem może prowadzić do niebezpiecznych sytuacji.

- **Przyczyny odrzutu i sposoby jego uniknięcia:**

- Zjawisko odrzutu powstaje na skutek zetknięcia się górnej części końcówki prowadnicy z jakimś przedmiotem lub na skutek zakleszczenia się łańcucha pilarki w rzazie spowodowanego wygięciem się przecinanego drewna.

- Skutkiem zetknięcia się końcówki prowadnicy z jakimś przedmiotem może w niektórych przypadkach być wystąpienie siły popychającej wywieranej przez piłę łańcuchową do tyłu, mogącej wywołać niekontrolowany ruch prowadnicy do góry w kierunku operatora.

- Każda z tych reakcji może doprowadzić do utraty kontroli nad pilarką i stać się przyczyną ciężkich obrażeń. Nie należy zdawać się wyłącznie na zabezpieczenia wbudowane do urządzenia. Użytkownik pilarki powinien zastosować różne środki dodatkowe, by praca była wolna od wypadku i obrażeń.

Odrzut jest następstwem niewłaściwego lub błędnego użycia elektronarzędzia. Można go uniknąć przez zachowanie opisanych poniżej odpowiednich środków ostrożności:

- **Pilarkę należy trzymać oburącz, przy czym kciuk i pozostałe palce ręki powinny obejmować uchwyty. Ciało i ramiona powinny znajdować się w stabilnej pozycji, tak by wytrzymać ewentualny odrzut.** Stosując odpowiednie środki osoba obsługująca może zachować odrzuty pod kontrolą. Nigdy nie wolno puszczać włączonej pilarki.

- **Nie należy zajmować nienaturalnej pozycji przy cięciu, a także ciąć pilarką na wysokości powyżej ramion.** Pozwala to uniknąć niezamierzonego kontaktu z gorną częścią końcówki prowadnicy i ułatwia zachowanie kontroli nad pilarką w nieoczekiwanych sytuacjach.

- **Należy używać jedynie zalecanych przez producenta części zamiennych (prowadnic i łańcuchow).** Niewłaściwe prowadnice lub łańcuchy mogą stać się przyczyną zerwania łańcucha lub spowodować odrzut.

- **Ostrzenie i konserwacja pilarki powinna odbywać się zgodnie z zaleceniami producenta.** Zbyt płytkie

ograniczniki głębokości potęgują skłonność do odrzutu.

Dodatkowe wskazówki bezpieczeństwa

- Zaleca się, by osoba obsługująca pilarkę łańcuchową została przed pierwszym rozruchem przeszkolona przez doświadczonego specjalistę w zakresie obsługi narzędzia, a także użytkowania sprzętu ochronnego na konkretnych przykładach w praktyce. Jako ćwiczenie wprowadzające przeprowadzić należy piłowanie pni drzew na koźle lub specjalnej podstawie.
- Niniejsze elektronarzędzie nie jest dostosowane do obsługi przez osoby (łącznie z dziećmi) ograniczone fizycznie, emocjonalnie, lub psychicznie, a także przez osoby z niewystarczającym doświadczeniem i/lub niedostateczną wiedzą. Wyjątek stanowią sytuacja, w której znajdują się one pod nadzorem osoby odpowiedzialnej za ich bezpieczeństwo i otrzymują od tej osoby instrukcje dotyczące posługiwania się elektronarzędziem. Dzieci powinny znajdować się pod nadzorem, aby wykluczyć możliwość, że mogłyby się bawić elektronarzędziem.

- **Zabrania się obsługi piły łańcuchowej przez dzieci i młodzież; wyjątek stanowią praktykanci powyżej lat 16, znajdujący się pod nadzorem. Zakaz dotyczy również osób, niezaznajomionych lub niedostatecznie zaznajomionych z obsługą piły łańcuchowej.** Instrukcja eksploatacji powinna zawsze znajdować się w zasięgu ręki. Nie wolno powierzać obsługi piły osobom przemęczonym lub niewystarczająco sprawnym fizycznie.
- **Elektronarzędzie należy trzymać podczas pracy mocno w obydwu rękach i zadbać stabilną pozycję pracy.** Elektronarzędzie prowadzone oburącz jest bezpieczniejsze.
- **Przed rozpoczęciem pracy z urządzeniem należy upewnić się, że wszystkie zabezpieczenia, osłony i uchwyty są prawidłowo zamocowane.** Nie wolno eksploatować urządzeń częściowo zdemontowanych ani urządzeń, na których dokonano niedozwolonych modyfikacji.
- **Przed odłożeniem elektronarzędzia należy odczekać aż do momentu, gdy znajduje się ono w bezruchu.**

MONTAŻ I OBSŁUGA ŁAŃCUCHA TNĄCEGO

- Nie wkładaj akumulatora, zanim pilarka nie zostanie całkowicie zmontowana.
- Podczas obsługi łańcucha należy zawsze nosić rękawice ochronne.

Zamontuj piłę łańcuchową i prowadnicę (patrz rysunki 4)

1. Odkręcić pokrętko śruby (6), następnie zdjąć pokrywę SDS (12).
2. Założyć łańcuch piły na prowadnicę, a następnie nałożyć go na korpus piły. Proszę zwrócić uwagę na ustawienie otworów. Zobacz szczegóły na rysunku 4.2.

Ostrożność! Podczas montażu piły łańcuchowej należy zwrócić większą uwagę na kierunki zębów łańcucha. Upewnij się, że jest taki sam jak schemat na pasku prowadzącym.

3. Załóż ponownie pokrywę SDS, upewnij się, że pasuje ona do pokrętkła śruby, rowka prowadnicy i otworu na śrubę w korpusie piły.
4. Dokręć pokrętko śruby (6).

Sprawdzanie i regulacja naciągu łańcucha (patrz rys. 5)

Przed rozpoczęciem pracy należy sprawdzić napięcie łańcucha piły i upewnić się, że jest ono prawidłowo wyregulowane. Aby to zrobić, wykonaj poniższe czynności:

1. Podnieś łańcuch piły, aby sprawdzić luz pomiędzy ogniwem piły a krawędzią prowadnicy. Upewnij się, że wynosi od 2 do 3 mm.
2. Jeżeli luz nie jest prawidłowy, wykonaj regulację zgodnie z 5.2.. Poluzuj czarną śrubę (6), a następnie obróć pokrętko naprężenia łańcucha (13) w prawo lub w lewo, aby zamocować lub poluzować łańcuch piły. Następnie ponownie dokręć śrubę (6).

Uwaga: Podczas używania nowego łańcucha piły należy regulować napięcie co 5 minut, gdy nowy łańcuch się poluzuje.

Smarowanie piły łańcuchowej (patrz rysunek 6)

Podczas pracy piłą łańcuchową należy dobrze nasmarować. W przeciwnym razie łańcuch i prowadnica nagrzałyby się do bardzo wysokiej temperatury i w krótkim czasie uległyby zużyciu.

1. Poluzuj i zdejmij korek zbiornika oleju.
2. Dolanie oleju smarowego do zbiornika oleju. W międzyczasie zwracaj uwagę na poziom oleju przez okienko kontrolne. Upewnij się, że objętość oleju przekracza 2/3 całkowitej objętości.

Montaż pakietu baterii (patrz rys. 7)

1. Przed zamontowaniem pakietu akumulatorowego należy sprawdzić jego pojemność, naciskając pokrętko akumulatora.
2. Dopasuj akumulator do górnego złącza, a następnie dociśnij go. Po usłyszeniu dźwięku kliknięcia oznaczającego, że akumulator jest dobrze zamontowany.
3. Aby wyjąć akumulator, wystarczy nacisnąć pokrętko blokujące, a następnie pociągnąć do góry, aby go zwolnić

URUCHOMIENIE/ZATRZYMAJ narzędzie (patrz rys. 8)

Aby uruchomić maszynę, wykonaj następujące czynności:

1. Odciągnij dźwignię hamulca (5).
2. Naciśnij i przytrzymaj przycisk blokady bezpieczeństwa (2).
4. Naciśnij spust włącznika (9). Narzędzie uruchomi się.

Aby wyłączyć maszynę, wystarczy zwolnić spust włącznika.

Odrzut

Odbicie to nagły ruch piły łańcuchowej do tyłu/w górę, występujący, gdy łańcuch (na końcu prowadnicy) styka się z kłodą lub drewnem lub gdy łańcuch się zacina. W przypadku wystąpienia odrzutu pilarka łańcuchowa reaguje w nieprzewidywalny sposób i może spowodować poważne obrażenia operatora lub osób postronnych. Szczególną uwagę należy zachować podczas cięcia bocznego, ukośnego lub podczas cięć wzdłużnych, ponieważ zwykle nie można zastosować zębów chwytających.

Aby uniknąć odrzutu:

- Czy pilarka jest w dobrym stanie?
- Czy zbiornik oleju jest napełniony? Sprawdzaj olej przed uruchomieniem i regularnie podczas pracy. Uzupelnij olej, gdy zbiornik oleju jest pusty. Napełnianie zbiornika oleju trwa ok. 20 minut, w zależności od intensywności cięcia i przystanków.
- Czy łańcuch piły jest prawidłowo napięty i ostry? Podczas pracy sprawdzaj napięcie łańcucha co 10 minut. Przy pierwszym uruchomieniu nowe łańcuchy mogą znacznie się wydłużyć. Stan łańcucha wpływa na wydajność cięcia. Tylko ostry łańcuch chroni przed przeciążeniem.
- Czy nosisz wymagany sprzęt ochronny? Nosić okulary ochronne i ochronę słuchu. Zalecane jest dodatkowe wyposażenie ochronne głowy, dłoni, nóg i stóp. Odpowiednia odzież ochronna zmniejsza ryzyko obrażeń w wyniku rozrzucania ciętego materiału i przypadkowego dotknięcia łańcucha piły.

Cięcie kłód (patrz rysunki 9–11)

Podczas cięcia kłód należy przestrzegać następujących zasad bezpieczeństwa:

- Podeprzeć kłodę tak, aby lica w miejscu nacięcia nie przylegały do siebie, co mogłoby spowodować zakleszczenie łańcucha.
- Przed piłowaniem należy bezpiecznie ustawić i ustawić krótkie kłody.

Widziałem tylko drewno lub drewniane przedmioty. Podczas piłowania należy zawsze uważać, aby nie uderzyć kamieniami, gwoździami itp., ponieważ mogą one zostać wyrzucone w górę, spowodować uszkodzenie łańcucha lub poważne obrażenia operatora lub osób postronnych.

Trzymaj uruchomioną piłę łańcuchową z dala od ogrodzenia z drutu lub podłoża. Niedozwolone jest używanie piły do przerzedzania gałęzi i krzewów. Cięcia wzdłużne należy wykonywać ze szczególną ostrożnością, ponieważ nie ma możliwości dźwigni za pomocą zębów chwytających. Pił pod płaskim kątem, aby uniknąć odrzutu.

Pracując na zboczu, pracuj nad lub z boku pnia lub leżącego drzewa.

Należy uważać, aby nie potknąć się o pnie drzew, gałęzie, korzenie itp.

Cięcie drewna pod napięciem (patrz rysunek 12)

Zachowaj szczególną ostrożność podczas piłowania drewna, gałęzi lub drzew pod napięciem. Zostaw takie prace związane z pilarką przeszkolonym profesjonalistom. Istnieje duże ryzyko wypadków. W przypadku piłowania kłód podpartych na obu końcach cięcie należy rozpocząć od góry (Y) około jednej trzeciej średnicy kłody, a następnie zakończyć cięcie w tym samym miejscu od dołu (Z), aby uniknąć rozłupania kłody lub zakleszczenia piły. Unikaj kontaktu łańcucha piły z podłożem.

W przypadku piłowania kłód podpartych tylko na jednym końcu, należy rozpocząć cięcie od dołu (Y) około jednej trzeciej średnicy kłody, a następnie zakończyć cięcie w tym samym miejscu od góry (Z), aby uniknąć rozłupania kłody lub zakleszczenia piły. W przypadku piłowania kłód podpartych na obu końcach cięcie należy rozpocząć od góry (Y) około jednej trzeciej średnicy kłody, a następnie zakończyć cięcie w tym samym miejscu od dołu (Z), aby uniknąć rozłupania kłody lub zakleszczenia piły. Unikaj kontaktu łańcucha piły z podłożem.

W przypadku piłowania kłód podpartych tylko na jednym końcu, należy rozpocząć cięcie od dołu (Y) około jednej trzeciej średnicy kłody, a następnie zakończyć cięcie w tym samym miejscu od góry (Z), aby uniknąć rozłupania kłody lub zakleszczenia piły.

Cięcie gałęzi (patrz rysunek 13)

- Zawsze noś kask, aby chronić głowę przed spadającymi gałęziami.
- Ścięta gałąź może spowodować obrażenia ciała w wyniku upadku na Ciebie lub odbicia się od ziemi. Dłuższe gałęzie wycinaj sekcjami.
- Zmniejsz siłę cięcia, zanim gałąź zostanie całkowicie odcięta. Możesz doznać obrażeń w przypadku utraty równowagi i kontroli nad piłą łańcuchową.

Łańcuch musi pracować z pełną prędkością, zanim zetknie się z drewnem. Użyj osłony końcówki, aby podeprzeć się podczas podcinania.

Przycinanie prosto przez gałąź drzewa od górnej krawędzi w dół jest odpowiednie w przypadku gałęzi o średnicy do 5 cm.

Grubsze gałęzie należy przycinać w trzech etapach, aby zapobiec uszkodzeniu drzewa. Osłona końcówki przeznaczona jest do wspierania podcinających gałęzi. Nie używaj siły podczas cięcia piłą łańcuchową, pozwól łańcuchowi wykonać pracę.

Cięcie jest zoptymalizowane, gdy prędkość łańcucha pozostaje stała podczas cięcia.

Ładowanie akumulatora (rys. 14)

1. Podłącz moduł ładowania akumulatora do gniazdka 230VAC; Wskaźnik zasilania świeci na zielono.
2. Wsuń akumulator do szczeliny ładowarki. Po usłyszeniu kliknięcia oznacza to, że akumulator został zabezpieczony. Wskaźnik zasilania zgaśnie, a w międzyczasie wskaźnik ładowania zaświeci się na czerwono. Rozpocznie się proces ładowania.
3. Po około 50 minutach do 1 godziny kontrolka ładowania zgaśnie, a w międzyczasie kontrolka zasilania ponownie zaświeci się na zielono. Oznacza to, że proces ładowania został całkowicie zakończony.
4. Wyciągnij wtyczkę ładowarki, a następnie wyjmij akumulator z ładowarki.

Wskazówki dotyczące ładowania (rys. 15)

Po użyciu akumulator prawdopodobnie jest trochę gorący. W takim przypadku akumulator nie będzie mógł zostać naładowany. Należy odpocząć, poczekać aż ostygnie.

Wskaźnik poziomu baterii (rys. 16)

Zestaw baterii posiada funkcję wskazującą stan głośności. Aby wyświetlić tę funkcję, wystarczy nacisnąć przycisk na obudowie

- Świecąca kontrolka 0 oznacza, że głośność pozostaje poniżej 10%;
- Świeci się 1 lampka, co oznacza, że głośność pozostaje na poziomie od 10% do 25%
- Świejące 2 lampki oznaczają, że głośność pozostaje na poziomie od 25% do 50%
- Świejące 3 lampki oznaczają, że głośność pozostaje na poziomie od 50% do 75%
- Świejące 4 lampki oznaczają, że głośność pozostaje na poziomie od 75% do 100%

KONSERWACJA I CZYSZCZENIE

- **Ostrzeżenie: Wyłącz i wyjmij akumulator z elektronarzędzia przed regulacją lub czyszczeniem.**

Uwaga: Aby zapewnić długą i niezawodną pracę, należy regularnie przeprowadzać następujące czynności konserwacyjne.

Aby zapewnić bezpieczną i prawidłową pracę, zawsze utrzymuj elektronarzędzie i jego otwory wentylacyjne w czystości.

Regularnie sprawdzaj pilarkę pod kątem widocznych wad, takich jak luźny, przesunięty lub uszkodzony łańcuch i prowadnica piły, luźne mocowania oraz zużyte lub uszkodzone elementy.

Sprawdź, czy osłony i osłony są nieuszkodzone i prawidłowo zamontowane. Przed użyciem przeprowadzić niezbędną konserwację lub naprawy.

Uwaga: Przed zwróceniem pilarki upewnij się, że cały olej ze zbiornika oleju został opróżniony.

Ostrzenie piły łańcuchowej

Nie ostrz samodzielnie łańcucha piły, chyba że masz w tym doświadczenie. Zaopatr się w łańcuch zastępczy lub zleć profesjonalne ostrzenie łańcucha w autoryzowanym serwisie posprzedażowym.

Sprawdzanie automatycznej olejarki

Prawidłowe działanie automatycznej oliwiarki łańcuchów można sprawdzić, uruchamiając piłę łańcuchową i kierując końcówkę prowadnicy w stronę kawałka kartonu lub papieru na ziemi. Nie dotykaj ziemi łańcuchem i zachowaj bezpieczny odstęp 20 cm. Jeśli rozwinie się narastający wzór oleju, automatyczna olejarka działa prawidłowo. Jeśli nie ma wzoru oleju pomimo pełnego zbiornika oleju.

Po użyciu/przechowywaniu

Usuń olej ze zbiornika przed przechowywaniem.

Wyczyść plastikową obudowę pilarki za pomocą miękkiej szczotki i czystej szmatki. Nie używaj wody, rozpuszczalników ani

środków do polerowania. Usuń wszelkie zanieczyszczenia, zwłaszcza z otworów wentylacyjnych silnika.

Po 1 – 3 godzinach użytkowania zdejmij osłonę, prowadnicę i łańcuch piły i wyczyść je szczotką.

Oczyść obszar pod pokrywą, koło napędowe i zespół prowadnicy z przylegających zanieczyszczeń za pomocą szczotki.

Wyczyść wylot oleju czystą szmatką.

Upewnij się, że trociny i zanieczyszczenia zostały usunięte i nie mogą blokować przewodów olejowych i układu olejowego.

Jeśli pilarka ma być przechowywana przez dłuższy czas, wyczyść łańcuch i prowadnicę łańcucha.

Pilarkę łańcuchową należy przechowywać w bezpiecznym, suchym miejscu, niedostępnym dla dzieci.

Nie kłaść innych przedmiotów na elektronarzędziu.

Uważaj, aby odłożyć piłę łańcuchową korkiem wlewu oleju skierowanym do góry.

Podczas przechowywania w opakowaniu sprzedażowym zbiornik oleju musi być całkowicie opróżniony.

Nie modyfikuj tego produktu. Nieautoryzowane modyfikacje mogą pogorszyć bezpieczeństwo produktu i mogą powodować zwiększony hałas i wibracje.

INFORMACJA DOTYCZĄCA OCHRONY ŚRODOWISKA



W celu zabezpieczenia urządzenia przed uszkodzeniami w czasie transportu, jest ono dostarczane w odpowiednio mocnym opakowaniu. Większość materiałów można poddać ponownej utylizacji. Należy umieścić materiały w odpowiednich dla ich właściwości pojemnikach utylizacyjnych. Nieużywany już sprzęt można odnieść do miejscowego sprzedawcy. Zostanie on odpowiednio zutylizowany w sposób bezpieczny dla środowiska.

Zużyte urządzenia elektryczne są surowcami wtórnymi – nie wolno wyrzucać ich do pojemników na odpady domowe, ponieważ mogą zawierać substancje niebezpieczne dla zdrowia ludzkiego i środowiska! Prosimy o aktywną pomoc w oszczędnym gospodarowaniu zasobami naturalnymi i ochronie środowiska naturalnego przez przekazanie zużytego urządzenia do punktu składowania surowców wtórnych - zużytych urządzeń elektrycznych.

AKUMULATORSKA VERIŽNA ŽAGA**NAMENJENA UPORABA**

Električno orodje je namenjeno žaganju lesa, kot so leseni tramovi, deske, veje, debla ipd., ter za žaganje drevs. Rezanje je možno vzdolž ali prečno na letnice lesa.

Orodje se sme uporabljati le za rezanje z največjim premerom do \varnothing 230 mm. To električno orodje ni primerno za žaganje mineralnih materialov ali za kakršne koli druge namene. Ne spreminjajte verižne žage, saj lahko to ogrozi varnost.

Uporabnik oziroma upravljevec prevzema vso odgovornost za morebitno škodo ali poškodbe kakršne koli vrste — ne proizvajalec. Upoštevajte, da to orodje ni zasnovano za komercialno uporabo v skladu z njegovim namenom.

Garancija ne velja, če se orodje uporablja v komercialne, obrtne ali industrijske namene ali podobne dejavnosti. Uporabniki, ki prvič uporabljajo to orodje, morajo opraviti usposabljanje, da se seznanijo z njegovimi značilnostmi.

Osebe, ki niso seznanjene s temi navodili za uporabo, otroci, mladostniki ter osebe pod vplivom alkohola, drog ali zdravil, ne smejo upravljati tega orodja

OBSEG DOBAVE (slika 2)

Spoštovani kupec,

Najlepša hvala, ker ste izbrali naše izdelke.

Prosimo, preverite, ali je izdelek popoln, kot je navedeno v obsegu dobave.

Če kateri koli del manjka, se obrnite na naš servisni center ali na prodajno mesto, kjer ste izdelek kupili.

Opis artikla	Količina	Opis artikla	Količina
Ohišje verižne žage	1	Meč verižne žage	1
Veriga žage	1	Zaščitni tulec meča	1

Nevarnost! Oprema in embalažni material nista igrači. Ne dovolite, da se otroci igrajo s plastičnimi vrečkami, folijami ali majhnimi deli. Obstaja nevarnost zadušitve ali zaužitja majhnih delov!

TEHNIČNE SPECIFIKACIJE (slika 1)

Model	CGC-S20LiBA (1206)	Razred izolacije	III
Napetost	20Vd.c.	Razred zaščite	IPX0
Največja hitrost verige	11 m/s	Priporočena baterija	CLB-20V-4.0/ CLB-20V-4.0H
Dolžina meča	12" (305mm)	Izmerjena raven zvočnega tlaka	$L_{PA}=85,7\text{dB(A)}$, $K=3\text{dB(A)}$
Zmogljivost rezanja	255mm	Izmerjena raven zvočne moči	$L_{WA}=90,7\text{dB(A)}$, $K=3\text{dB(A)}$
Največji premer reza veje	\varnothing 230mm	Deklarirana raven zvočne moči	$L_{WA}=94\text{dB(A)}$
Delitev verige	1/4" (6.35mm)	Deklarirane vibracije	$a_h=3,25\text{m/s}^2$, $K=1,5\text{m/s}^2$
Število členov verige	62	Teža (brez baterije)	1.85kg
Debelina pogonskega člena	0.043" (1.09mm)		
Prostornina rezervoarja za olje	70 ml		

PODATKI O HRUPU IN VIBRACIJAH







Raven vibracij, navedena v tem podatkovnem listu, je bila izmerjena v skladu s standardiziranim preskusom po EN 62841 in se lahko uporablja za primerjavo enega orodja z drugim.

Lahko se uporablja tudi za predhodno oceno izpostavljenosti. Deklarirana raven emisij vibracij predstavlja glavne načine uporabe orodja.

Vendar pa se lahko, če se orodje uporablja za drugačne namene, z drugimi dodatki ali če je slabo vzdrževano, raven vibracij spremeni. To lahko znatno poveča stopnjo izpostavljenosti med celotnim delovnim časom. Pri ocenjevanju stopnje izpostavljenosti vibracijam je treba upoštevati tudi čase, ko je orodje izklopljeno ali deluje brez dejanskega obremenjevanja.

To lahko bistveno zmanjša skupno raven izpostavljenosti med celotnim obdobjem uporabe. Za zaščito uporabnika pred vplivi vibracij je treba sprejeti dodatne varnostne ukrepe, kot so: redno vzdrževanje orodja in njegovih dodatkov, ohranjanje toplih rok, ustrezná organizacija delovnih postopkov.

POJASNILO SIMBOLOV

	Pozor!		Pred vzdrževanjem odstranite baterijski paket.
	Preberite navodila za uporabo.		Nosite delovne rokavice.
	Nosite zaščitna očala.		Nosite zaščitno čelado.

	Nosite varnostne čevlje proti zdrsu.		Držite mimoidoče stran od delovnega območja.
	Ne uporabljajte konice meča za rezanje.		Verižne žage se pravilno držite in jo upravljajte z obema rokama
	Električnih naprav ne smete odlagati skupaj z gospodinjskimi odpadki.		Naprave ne uporabljajte v dežju in je ne puščajte na prostem, ko dežuje

SESTAVNI DELI IZDELKA (slika 3)

1	Zadnji ročaj	6	Gumb za pritrditev meča SDS	11	Okence za preverjanje ravni olja
2	Varnostni zaklepni gumb	7	Vodilni meč	12	Pokrov SDS
3	Pokrov rezervoarja za olje verige	8	Veriga žage	13	Gumb za napenjanje verige
4	Sprednji ročaj	9	Sprožilno stikalo		
5	Zavora meča	10	Baterijski paket (ni priložen)		

VARNOST

Splošna varnostna opozorila za električno orodje

⚠ WARNING Preberite vsa varnostna opozorila in vsa navodila.

Neupoštevanje opozoril in navodil lahko povzroči električni udar, požar in/ali hude poškodbe.

Shranjajte vsa opozorila in navodila za morebitno poznejšo uporabo.

Izraz "električno orodje" v teh opozorilih se nanaša na vaše električno orodje, ki deluje na omrežno napajanje (z žico), ali na akumulatorsko orodje (brezžično).

Varnost delovnega območja

- Ohranite delovno območje čisto in dobro osvetljeno. Nered ali slabo osvetljena območja povzročajo nesreče.
- Ne uporabljajte električnega orodja v eksplozivnem okolju, na primer v prisotnosti vnetljivih tekočin, plinov ali prahu. Električna orodja ustvarjajo iskre, ki lahko vžgejo prah ali hlape.
- Med delovanjem električnega orodja držite otroke in mimoidoče stran. Motnje lahko povzročijo izgubo nadzora.

Električna varnost

- Vtiči električnih orodij se morajo ujemati z vtičnico. Nikoli ne spreminjajte vtiča na noben način. Ne uporabljajte adapterjev z ozemljenimi električnimi orodji. Nespremenjeni vtiči in ustrezne vtičnice zmanjšujejo tveganje električnega udara.
- Izogibajte se stiku telesa z ozemljenimi površinami, kot so cevi, radiatorji, peči in hladilniki. Obstaja povečano tveganje električnega udara, če je vaše telo ozemljeno.
- Električnih orodij ne izpostavljajte dežju ali mokrim razmeram. Vdor vode v električno orodje povečuje tveganje električnega udara.
- Ne zlorablajte kabla. Nikoli ne uporabljajte kabla za prenašanje, vlečenje ali izklop orodja iz vtičnice. Kabel hranite stran od toplote, olja, ostrih robov in gibljivih delov. Poškodovani ali zapleteni kabli povečujejo tveganje električnega udara.
- Pri delu z električnim orodjem na prostem uporabljajte podaljšek, primeren za zunanjo uporabo. Uporaba kabla, primerne za zunanjo uporabo, zmanjšuje tveganje električnega udara.
- Če je delo z električnim orodjem v vlažnem okolju neizogibno, uporabite napajanje z zaščito z diferenčnim zaščitnim stikalom (RCD). Uporaba RCD-ja zmanjšuje tveganje električnega udara.

Osebna varnost

- Bodite pozorni, spremljajte, kaj počnete, in uporabljajte zdravo pamet pri uporabi električnega orodja. Električnega orodja ne uporabljajte, kadar ste utrujeni ali pod vplivom drog, alkohola ali zdravil. Trenutek nepazljivosti med delom z električnim orodjem

lahko povzroči hude telesne poškodbe.

- Uporabljajte osebno varovalno opremo. Vedno nosite zaščito za oči. Zaščitna oprema, kot so zaščitna maska proti prahu, čevlji z nedrsečim podplatom, čelada ali zaščitna sluha, bo zmanjšala možnost poškodb.
- Preprečite nenameren zagon. Pred priključitvijo na vir napajanja in/ali baterijski paket ter pred dvigovanjem ali prenašanjem orodja se prepričajte, da je stikalo v izklopljenem položaju. Prenos električnega orodja s prstom na stikalo ali priključitev orodja, ko je stikalo vklopljeno, lahko povzroči nesrečo.
- Pred vklopom električnega orodja odstranite vse ključe ali izvijače. Ključ ali izvijač, ki ostane pritrjen na vrtečem se delu orodja, lahko povzroči telesno poškodbo.
- Ne segajte predaleč. Vedno vzdržujte stabilno držo in ravnotežje. To zagotavlja boljši nadzor nad orodjem v nepričakovanih situacijah.
- Primerno se oblecite. Ne nosite ohlapnih oblačil ali nakita. Lase, oblačila in rokavice držite stran od premikajočih se delov. Ohlapna oblačila, nakit ali dolgi lasje se lahko ujamejo v gibajoče se dele.
- Neuporabljen električna orodja hranite izven dosega otrok in ne dovolite, da jih uporabljajo osebe, ki niso seznanjene z orodjem ali temi navodili. Električna orodja so nevarna v rokah neizkušenih uporabnikov.
- Vzdržujte električna orodja. Preverite, ali so deli poravnani, ali se gibljivi deli zataknejo, ali so deli zlomljeni, in ali obstajajo druge napake, ki lahko vplivajo na delovanje orodja. Če je orodje poškodovano, ga pred uporabo popravite. Veliko nesreč je posledica slabo vzdrževanih električnih orodij.
- Rezalna orodja naj bodo ostra in čista. Dobro vzdrževana orodja z ostrimi rezili se manj verjetno zatikajo in so lažja za upravljanje.
- Električno orodje, dodatke in nastavke uporabljajte v skladu s temi navodili, ob upoštevanju delovnih pogojev in narave opravila. Uporaba orodja za namene, ki niso predvideni, lahko povzroči nevarno situacijo

Uporaba in ravnanje z brezžičnim električnim orodjem

- Polnite akumulatorsko enoto samo s polnilnikom, ki ga priporoča proizvajalec. Polnilniki so pogosto zasnovani za določen tip akumulatorskih enot. Obstaja nevarnost požara, če se uporabljajo druge vrste akumulatorskih enot.
- Z električnim orodjem uporabljajte samo priložene akumulatorske enote. Uporaba drugih akumulatorskih enot lahko povzroči nevarnost poškodb ali požara.
- Ko akumulatorske enote niso v uporabi, jih shranjujte stran od sponk, kovancev, ključev, žebeljev, vijakov ali drugih

majhnih kovinskih predmetov, ki bi lahko povzročili stik med kontakti. Kratek stik med kontakti akumulatorske enote lahko povzroči pregrevanje ali požar.

d) Če se akumulatorske enote nepravilno uporabljajo, lahko iz njih izteče tekočina. Če se to zgodi, se izogibajte stiku s tekočino. Če pride do stika, prizadeto območje sperite z vodo. Če tekočina pride v oči, poiščite zdravniško pomoč. Iztekla baterijska tekočina lahko povzroči draženje kože ali opekline.

Servis

• Naj vaše električno orodje servisira usposobljena oseba za popravila, ki uporablja samo enake nadomestne dele. To zagotavlja, da je varnost električnega orodja ohranjena.

POSEBNA VARNOSTNA NAVODILA ZA ORODJA, KI DELUJEJO NA BATERIJO

a) **Pred vstavljanjem baterije se prepričajte, da je naprava izklopljena.** Vstavljanje baterije v vklopljeno električno orodje lahko povzroči nesrečo.

b) **Baterije polnite samo v notranjih prostorih, saj je polnilnik baterij zasnovan izključno za notranjo uporabo.**

c) **Da zmanjšate nevarnost električnega udara, pred čiščenjem polnilnika odklopite polnilnik baterij iz električnega omrežja.**

d) **Baterije ne izpostavljajte močnemu soncu dalj časa in je ne puščajte na grelnih napravah.** Toplota poškoduje baterijo in obstaja nevarnost eksplozije.

e) **Pred polnjenjem pustite, da se vroča baterija ohladi.**

f) **Baterije ne odpirajte in se izogibajte mehanskim poškodbam baterije.** Obstaja nevarnost kratkega stika in uhajanja hlapov, ki dražijo dihalne poti. Poskrbite za svež zrak in poiščite zdravniško pomoč v primeru slabega počutja.

g) **Ne uporabljajte nepolnilnih baterij!**

Opozorila o varnosti verižne žage

• Držite vse dele telesa stran od verige žage, ko je motor v delovanju. Preden zaženete verižno žago, se prepričajte, da veriga ne pride v stik z ničemer. Trenutek nepazljivosti med delom lahko povzroči zapletanje vaše obleke ali telesa v verigo žage.

• **Vedno držite verižno žago z desno roko.** Držanje verižne žage v obratni konfiguraciji poveča tveganje za telesne poškodbe in tega nikoli ne smete početi.

• **Držite električno orodje samo za izolirane ročaje, saj lahko veriga žage pride v stik s skritimi žicami.** Če veriga pride v stik z "živo" žico, lahko izpostavljeni kovinski deli orodja postanejo "živi" in povzročijo električni udar.

• **Nosite zaščitna očala in zaščito za sluh.** Priporočljiva je dodatna zaščitna oprema za glavo, roke, noge in stopala. Ustrezna zaščitna oblačila zmanjšajo tveganje poškodb zaradi letečih delcev ali nenamernega stika z verigo.

• **Ne uporabljajte verižne žage na drevesu.** Uporaba verižne žage na drevesu lahko povzroči telesne poškodbe.

• **Vedno ohranite stabilno držo in uporabljajte verižno žago samo, ko stojite na trdni, varni in ravni podlagi.** Spolzke ali nestabilne površine, kot so lestve, lahko povzročijo izgubo ravnotežja ali nadzora nad žago.

• **Pri žaganju veje, ki je pod napetostjo, bodite pozorni na nenaden povratek.** Ko se napetost v lesnih vlaknih sprosti, se lahko veja sunkovito premakne proti vam ali pa iztrga žago iz rok.

• **Bodite izjemno previdni pri rezanju grmičevja in mladih dreves.** Tanka stebela se lahko ujamejo v verigo in vas udarijo ali spravijo iz ravnotežja.

• **Verižno žago prenašajte za sprednji ročaj, z izklopljenim motorjem in obrnjeno stran od telesa.** Med prevozom ali shranjevanjem vedno namestite zaščitni pokrov meča.

Pravilno ravnanje z žago zmanjšuje možnost nenamernega stika z gibajočo se verigo.

• **Upoštevajte navodila za mazanje, napenjanje verige in menjavo dodatkov.** Nepravilno napeta ali slabo podmazana

veriga se lahko pretrga ali poveča tveganje za povratni udarec.

• **Ročaje ohranjajte suhe, čiste in brez olja ali masti.** Mastni ali oljni ročaji so spolzki in lahko povzročijo izgubo nadzora.

• **Žagajte samo les. Ne uporabljajte verižne žage za namene, za katere ni namenjena. Na primer: ne uporabljajte je za rezanje plastike, zidakov ali drugih gradbenih materialov, ki niso leseni.** Uporaba žage za druge naloge, kot je predvideno, lahko povzroči nevarne situacije.

• **Vzroki in preprečevanje povratnega udarca s strani upravljavca:**

– Povratni udarec se lahko pojavi, ko nos ali konica vodilne letve zadene predmet ali ko se les zapre in stisne verigo žage v rezu.

– Stik s konico lahko v nekaterih primerih povzroči nenaden povratni odziv, pri čemer se vodilna letva dvigne in odbije nazaj proti upravljavcu.

– Če se veriga žage stisne vzdolž zgornjega dela vodilne letve, lahko to hitro potisne vodilno letvo nazaj proti upravljavcu.

– Katerikoli od teh odzivov lahko povzroči izgubo nadzora nad žago, kar lahko privede do resnih telesnih poškodb.

Ne zanašajte se izključno na varnostne naprave, vgrajene v vašo žago. Kot uporabnik motorne žage morate sprejeti več ukrepov, da bodo vaša dela žaganja varna pred nesrečami ali poškodbami. Povratni udarec je posledica nepravilne uporabe orodja in/ali napačnih postopkov ali pogojev dela ter se mu je mogoče izogniti z upoštevanjem spodnjih varnostnih ukrepov:

• **Ohranite trden oprijem, s palci in prsti, ki obdajajo ročaje motorne žage, z obema rokama na žagi, in postavite telo ter roko tako, da lahko uprete sile povratnega udarca.** Sile povratnega udarca lahko upravljavec nadzira, če sprejme ustrezne previdnostne ukrepe. Motorne žage ne izpusite iz rok.

• **Ne segajte predaleč in ne režite nad višino ramen.** To pomaga preprečiti nenamern stik s konico in omogoča boljši nadzor nad motorno žago v nepričakovanih situacijah.

• **Uporabljajte le nadomestne letve in verige, ki jih predpiše proizvajalec.** Nepravilne nadomestne letve in verige lahko povzročijo pretrganje verige in/ali povratni udarec.

• **Upoštevajte proizvajalčeva navodila za ostrenje in vzdrževanje verige žage.** Zmanjšanje višine omejevalnika globine lahko povzroči povečano verjetnost povratnega udarca.

Dodatna varnostna opozorila

• Priporoča se, da si uporabnik, ki motorno žago uporablja prvič, pridobi praktična navodila o uporabi motorne žage in zaščitne opreme od izkušenega upravljavca. Prve vaje naj bodo razrez hlodov na žagi ali stojalu.

• To orodje ni namenjeno uporabi oseb (vključno z otroki) z zmanjšanimi telesnimi, čutnimi ali duševnimi sposobnostmi ali pomanjkanjem izkušenj in znanja, razen če so prejele nadzor ali navodila glede uporabe naprave od osebe, odgovorne za njihovo varnost. Otroci morajo biti pod nadzorom, da se zagotovi, da se ne igrajo z napravo.

• **Otroci in mladoletniki, razen vajencev, starejših od 16 let in pod nadzorom, ne smejo upravljati motorne žage. Enako velja za osebe, ki motorne žage ne znajo ali je ne znajo dovolj dobro uporabljati.** Navodila za uporabo morajo biti vedno pri roki. Osebe, ki niso

sposobne ali so utrujene, ne smejo upravljati motorne žage.

● **Pri delu z napravo jo vedno trdno držite z rokami in poskrbite za varen položaj.** Električno orodje je varneje voditi z obema rokama.

● **Vedno se prepričajte, da so vsi ročaji in zaščitne**

pravilno nameščeni, ko uporabljate napravo. Nikoli ne poskušajte uporabljati nepopolne naprave ali naprave, opremljene z nepooblaščenimi spremembami.

● **Počakajte, da se naprava popolnoma ustavi, preden jo odložite.**

Montaža in delovanje

● **Ne vstavljajte baterije, dokler veriga motorne žage ni popolnoma sestavljena.**

● **Pri rokovanju z verigo vedno nosite zaščitne rokavice.**

Sestavljanje motorne žage in meča (glejte sliko 4)

1. Odvijte nastavitveni gumb (6) in odstranite pokrov SDS (12).
2. Namestite verigo okoli vodilne letve in jo nato pritrdite na ohišje žage. Bodite pozorni na poravnano lukenj. Glejte podrobnost na sliki 4.2.
Pozor! Pri nameščanju verige bodite posebej pozorni na smer zob verige. Prepričajte se, da je enaka kot na diagramu na vodilni letvi.
3. Namestite nazaj pokrov SDS in poskrbite, da je poravnana z nastavitvenim gumbom, utorom vodilne letve in vijakom v ohišju žage.
4. Privijte nastavitveni gumb (6).

Preverjanje in prilagajanje napetosti verige (glej sliko 5)

Pred začetkom dela je potrebno preveriti napetost verige žage in se prepričati, da je pravilno nastavljena. Postopek izvedite takole:

1. Dvignite verigo žage in preverite razdaljo med členom verige in robom meča. Prepričajte se, da je ta razdalja med 2–3 mm.
2. Če razdalja ni pravilna, izvedite nastavev v skladu s točko 5.2. Popustite črni vijak (6) in nato obrnite gumb za napenjanje verige (13) v smeri urinega kazalca ali v nasprotni smeri, da zategnete ali sprostito verigo žage. Po tem ponovno privijte vijak (6).

Opomba: Pri uporabi nove verige je potrebno napetost prilagajati vsakih 5 minut, saj se nova veriga med uporabo razrahlja.

Mazanje motorne žage (glej sliko 6)

Med delovanjem mora biti veriga motorne žage dobro podmazana. V nasprotnem primeru se bosta veriga in vodilni meč hitro segrela in obrabila v kratkem času.

1. Popustite in odstranite pokrov rezervoarja za olje.
2. Dodajte mazalno olje v rezervoar za olje. Hkrati bodite pozorni na nivo olja skozi kontrolno okence. Prepričajte se, da je količina olja več kot 2/3 celotne prostornine.

Montiranje baterijskega paketa (glej sliko 7)

1. Preden namestite baterijski paket, preverite njegovo napoljenost s pritiskom na gumb za preverjanje baterije.
2. Poravnajte baterijski paket z zgornjim priključkom in ga nato potisnite navzdol. Ko zaslišite klik, pomeni, da je baterijski paket pravilno nameščen.
3. Za odstranitev baterijskega paketa preprosto pritisnite zapah in ga potegnite navzgor, da ga sprostite.

ZAGON/USTAVITEV orodja (glej sliko 8)

Za zagon stroja naredite naslednje:

1. Potegnite nazaj zavorno ploščo (5).
2. Pritisnite in držite varnostni gumb (2).
4. Pritisnite sprožilni gumb (9). Orodje se bo zagnalo.

Za izklop stroja preprosto spustite sprožilni gumb.

Povratni udarec

Povratni udarec je nenaden gib motorne žage nazaj/navzgor, do katerega pride, ko veriga (na konci meča) pride v stik z lesom ali se zatakne. Ko se povratni udarec zgodi, žaga reagira nepredvidljivo in lahko povzroči hude poškodbe upravljavcu ali osebam v bližini.

Posebno pozornost je treba nameniti žaganju vstran, poševno ali vzdolžno, saj oprijemalne zobe običajno ni mogoče uporabiti.

Da bi se izognili povratnemu udarcu:

- Ali je motorna žaga v varnem stanju?
- Ali je rezervoar za olje napolnjen? Preverite olje pred zagonom in redno med delovanjem. Dopolnite olje, ko je rezervoar prazen. Poln rezervoar zadošča približno 20 minut, odvisno od intenzivnosti žaganja in prekinitev.
- Ali je veriga pravilno napeta in ostra? Preverite napetost verige vsakih 10 minut med delovanjem. Nova veriga se med začetno uporabo lahko precej raztegne. Stanje verige vpliva na učinkovitost rezanja. Samo ostra veriga ščiti pred preobremenitvijo.
- Ali nosite zahtevano zaščitno opremo? Nosite zaščitna očala in zaščito za sluh. Priporočljiva je tudi dodatna zaščitna oprema za glavo, roke, noge in stopala. Ustrezna zaščitna oblačila zmanjšajo nevarnost poškodb zaradi odbitih delcev lesa in nenamerne dotika verige žage.

Rezanje hlodov (glej slike 9–11)

Pri rezanju hlodov upoštevajte naslednja varnostna navodila:

Podprite hlode tako, da se čelni strani na rezu ne zapirata druga proti drugi, saj bi to povzročilo zagozditve verige. Kratke hlode pravilno namestite in pritrdite, preden začnete žagati.

Žagajte samo les ali lesene predmete. Pri žaganju vedno pazite, da ne zadenete kamnov, žebeljev ipd., saj bi se ti lahko odbili, poškodovali verigo ali povzročili resne poškodbe upravljavca ali mimoidočih.

Delujočo verižno žago držite stran od žičnih ograj ali tal.

Uporaba žage za redčenje vej ali grmovja ni dovoljena.

Dolžinske reze izvajajte s posebno previdnostjo, saj pri tem ni mogoče uporabiti vzvoda z oprijemalnimi zobmi. Žagajte pod nizkim kotom, da preprečite povratni udarec.

Pri delu na pobočju delajte nad hlodom ali ob strani ležečega drevesa.

Pazite, da se ne spotaknete ob štor, veje, korenine ipd.

Rezanje lesa pod napetostjo (glej sliko 12)

Bodite izjemno previdni pri žaganju lesa, vej ali dreves, ki so pod napetostjo. Takšna dela prepustite usposobljenim strokovnjakom. Obstaja veliko tveganje za nesreče.

Pri žaganju hlodov, podprtih na obeh koncih, začnite rezati od zgoraj (Y) približno do ene tretjine premera hloda, nato pa dokončajte rez na istem mestu od spodaj (Z), da preprečite razcepitev hloda ali zatikanje žage. Izogibajte se stiku verige žage s tlemi.

Pri žaganju hlodov, podprtih samo na enem koncu, začnite rezati od spodaj (Y) približno do ene tretjine premera hloda, nato pa dokončajte rez na istem mestu od zgoraj (Z), da preprečite razcepitev hloda ali zatikanje žage. Pri žaganju hlodov, podprtih na obeh koncih, začnite rezati od zgoraj (Y) približno do ene tretjine premera hloda, nato pa dokončajte rez na istem mestu od spodaj (Z), da preprečite razcepitev hloda ali zatikanje žage. Izogibajte se stiku verige žage s tlemi.

Pri žaganju hlodov, podprtih samo na enem koncu, začnite rezati od spodaj (Y) približno do ene tretjine premera

hloda, nato pa dokončajte rez na istem mestu od zgoraj (**Z**), da preprečite razcepitev hloda ali zatikanje žage.

Rezanje vej (glej sliko 13)

- Vedno nosite čelado, da zaščitite glavo pred padajočimi vejami.
- Odrezana veja vas lahko poškoduje, če pade na vas ali odskoči od tal. Daljše veje režite v delih.
- Zmanjšajte silo rezanja, preden je veja popolnoma odrezana. Poškodujete se lahko, če izgubite ravnotežje in nadzor nad motorno žago.

Veriga mora delovati s polno hitrostjo, preden se dotakne lesa. Uporabite ščitnik konice za podporo pri spodrezovanju. Obrezovanje veje naravnost od zgoraj navzdol je primerno za veje do premera 5 cm.

Debele veje je treba obrezovati v treh korakih, da preprečite poškodbe drevesa. Ščitnik konice je zasnovan za podporo pri spodrezovanju vej.

Ne silite motorne žage med rezanjem – pustite, da delo opravi veriga.

Žaganje je najbolj učinkovito, ko hitrost verige ostane enakomerna med rezanjem.

Polnjenje baterije (Slika 14)

1. Priključite polnilec baterije v vtičnico 230 V AC; indikator napajanja sveti zeleno.
2. Vstavite baterijski paket v režo polnilnika; ko zaslišite klik, je baterijski paket varno nameščen. Indikator napajanja

ugasne, medtem ko indikator polnjenja sveti rdeče. Postopek polnjenja se začne.

3. Po približno 50 minutah do 1 ure indikator polnjenja ugasne, medtem ko indikator napajanja ponovno zasveti zeleno. To pomeni, da je postopek polnjenja popolnoma zaključen.
4. Izvlecite vtičnik polnilnika iz vtičnice in nato odstranite baterijski paket iz polnilnika.

Nasveti za polnjenje (Slika 15)

Po uporabi je baterijski paket lahko nekoliko vroč. V tem primeru ga ni mogoče polniti. Potrebno je, da počiva in se ohladi.

Indikator napolnjenosti baterije (Slika 16)

Baterijski paket ima funkcijo, ki prikazuje stanje napolnjenosti. Za prikaz te funkcije preprosto pritisnite gumb na ohišju.

0 prižgana lučka pomeni, da je napolnjenost manj kot 10 %;

1 prižgana lučka pomeni, da je napolnjenost med 10 % in 25 %;

2 prižgani lučki pomenita, da je napolnjenost med 25 % in 50 %;

3 prižgane lučke pomenijo, da je napolnjenost med 50 % in 75 %;

4 prižgane lučke pomenijo, da je napolnjenost med 75 % in 100 %.

VZDRŽEVANJE

• Opozorilo: Pred prilaganjem ali čiščenjem izklopite orodje in odstranite baterijo.

Opomba: Za zagotovitev dolge in zanesljive uporabe redno izvajajte naslednje vzdrževalne postopke.

Za varno in pravilno delovanje vedno ohranjajte orodje in njegove prezračevalne reže čiste.

Redno preverjajte verižno žago zaradi očitnih napak, kot so ohlapna, iz mesta premaknjena ali poškodovana veriga in meč, ohlapni vijaki ter obrabljeni ali poškodovani deli.

Preverite, ali so pokrovi in zaščite nepoškodovani in pravilno nameščeni. Pred uporabo izvedite potrebno vzdrževanje ali popravila.

Opomba: Pred vračilom verižne žage se prepričajte, da je bilo olje iz rezervoarja popolnoma izpraznjeno.

Brušenje verige

Ne brusite verige sami, razen če imate s tem izkušnje. Pridobite nadomestno verigo ali jo dajte profesionalno nabrusiti pri pooblaščenem servisu.

Preverjanje samodejnega mazanja

Pravilno delovanje samodejnega mazanja verige lahko preverite tako, da zaženete žago in usmerite konico meča proti kosu kartona ali papirja na tleh. Ne dotikajte se tal z verigo in ohranite varnostno razdaljo 20 cm. Če se pojavi sled olja, samodejno mazanje deluje pravilno. Če ni sledi olja kljub polnemu rezervoarju, je morda potrebna kontrola sistema mazanja.

Po uporabi / Shranjevanje

Pred shranjevanjem odstranite olje iz rezervoarja.

Ohišje verižne žage iz umetne mase očistite z mehko krtačo in čisto krpo. Ne uporabljajte vode, topil ali polirnih sredstev. Odstranite vse ostanke, zlasti iz hladilnih rež motorja.

Po 1–3 urah uporabe odstranite pokrov, meč in verigo ter jih očistite s krtačo.

Pod pokrovom, pri pogonskem kolesu in na sklopu meča odstranite nabrano umazanijo s krtačo. Izpust za olje očistite s čisto krpo.

Prepričajte se, da so žagovina in ostanke odstranjeni ter ne morejo zamašiti oljnih cevi ali sistema mazanja.

Če verižne žage ne boste uporabljali dalj časa, očistite verigo in meč.

Shranjujte verižni žago na varnem, suhem mestu, izven dosega otrok.

Ne polagajte drugih predmetov na orodje.

Pri odlaganju pazite, da je pokrovček za olje obrnjen navzgor.

Če žago shranjujete v prodajni embalaži, mora biti rezervoar za olje popolnoma prazen.

Ne spreminjajte tega izdelka. Neodobrene spremembe lahko poslabšajo varnost izdelka in povzročijo povečano raven hrupa in treslajev.

VARSTVO OKOLJA

Da bi se preprečila poškodba stroja med prevozom, je le-ta dostavljen v trpežni embalaži. Večina embalažnih materialov je mogoče reciklirati. Te materiale odnesite na ustreznega mesta za recikliranje. Neželene stroje odnesite k svojemu lokalnemu prodajalcu. Tam bodo odstranjeni na okolju prijazen način.

Litij-ionske baterije je mogoče reciklirati. Oddajte jih na zbirno mesto za kemične odpadke, da se lahko reciklirajo ali odstranijo na okolju prijazen način.



Zavrnjene električne naprave so primerne za recikliranje in jih ne smete odlagati med gospodinjske odpadke! Prosimo, da aktivno podpirate ohranjanje virov in varovanje okolja tako, da to napravo vrnete v zbirni center (če je na voljo).

Exploded view CGC-S20LiBA

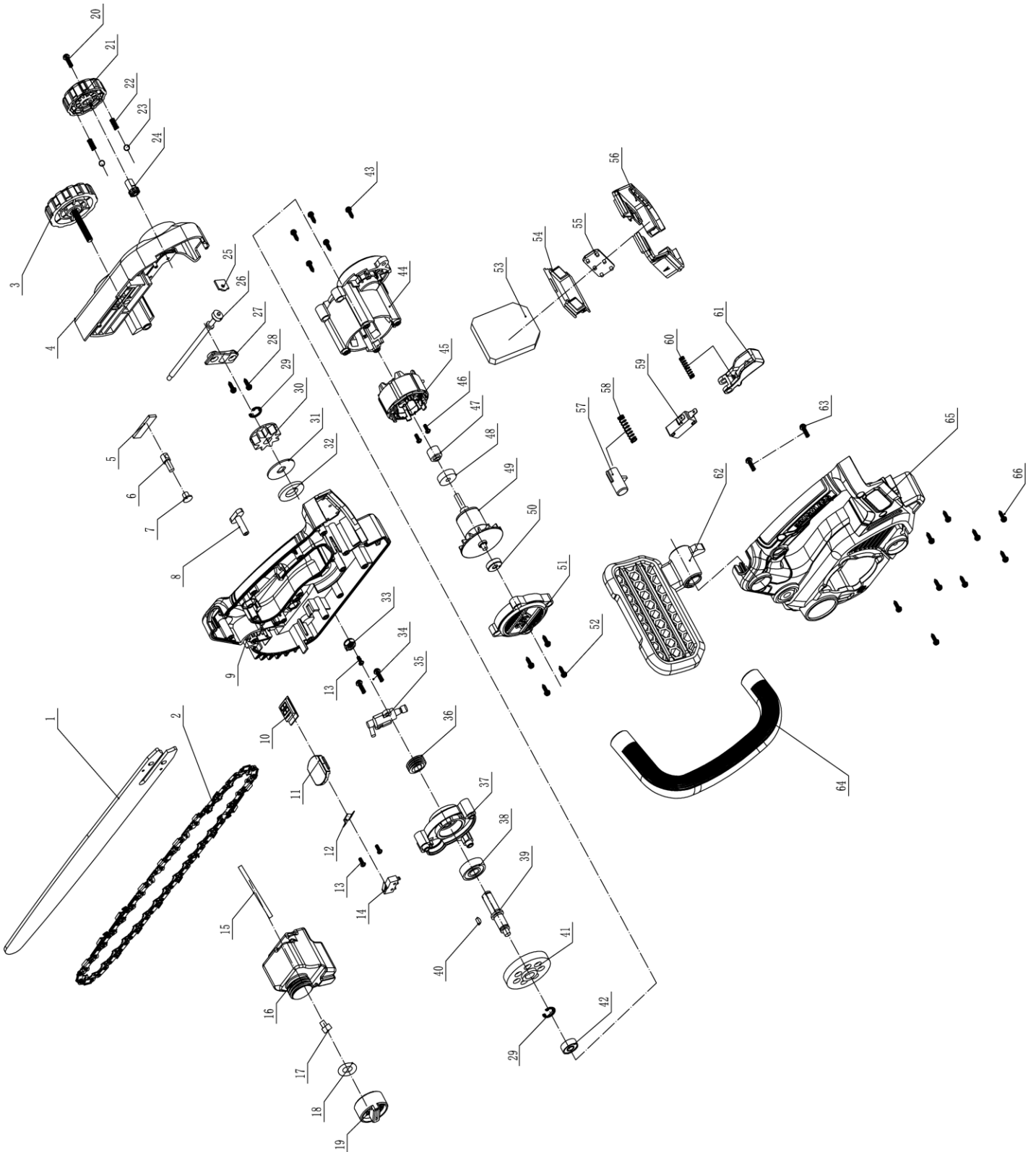

PART LIST for CGC-S20LiBA

Part No.	Part description	Q'ty
1	Guide bar	1
2	Saw chain	1
3	Fasten screw knob	1
4	Guide bar cover	1
5	Rubber seal	1
6	Adjustment bolt	1
7	Oil leak port	1
8	Oil hose	1
9	Right machine housing	1
10	LED display	1
11	Display cover	1
12	Braker spring pin	1
13	Self-tap screw ST4*8	3
14	Braker switch	1
15	Transparant oil hose	1
16	Oil tank	1
17	Rubber breath mouth	1
18	Rubber washer	1
19	Ool tank cap	1
20	M4*10 self-tap screw	1
21	Chain tension knob	1
22	Spring	2
23	Steel ball (Ø4)	2
24	Adjustment toothed shaft	1
25	Adjustment pin	1
26	Adjustment threaded pole	1
27	Press plate	1
28	Sink head self-tapping screw	2
29	Snap ring	2
30	9 toothed chain wheel	1
31	Waher	1
32	Woolen washer	1
33	M6 nut	1

Part No.	Part description	Q'ty
34	Screw ST3*8	2
35	Oil pump	1
36	Worm gear	1
37	Gear box	1
38	Bearing 6000	1
39	Output shaft	1
40	Half-roun key	1
41	Big gear 49toothed	1
42	Bearing 606	1
43	Self-tape screw	5
44	Motor housing	1
45	Stator	1
46	ST3*10 cross head screw	2
47	Small gear 10 toothed	1
48	Bearing	1
49	Rotor	1
50	Bearing	1
51	Motor housing cover	1
52	Self tapping screw	4
53	Controller PCB (1206)	1
54	Battery connecting pin	1
55	Decoration plate	1
56	Battery connection foot	1
57	Switch interlock knob	1
58	Interlock spring	1
59	Switch	1
60	Spring	1
61	Switch trigger	1
62	Brake bar	1
63	Self-tapping screw	2
64	Auxliary handle	1
65	Left housing	1
66	Screw	9